

Tools and hardware you may need (not included)/Herramientas y equipo que puede necesitar (no incluido)/Outils et matériel dont vous pourriez avoir besoin (non inclus)

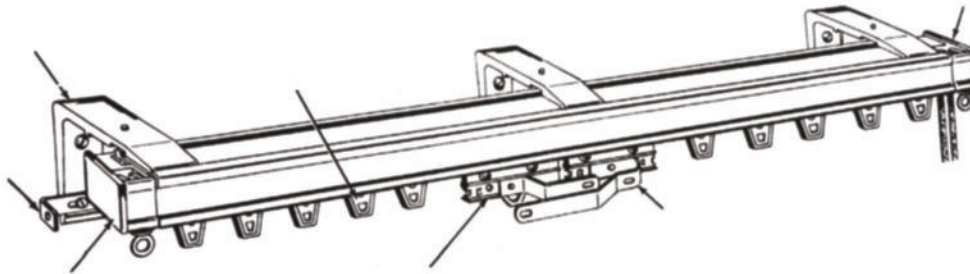

WALL BRACKET  
M. NSULA DE PARED  
FIXATION MURALE

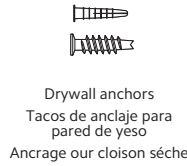
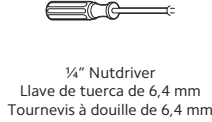
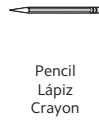
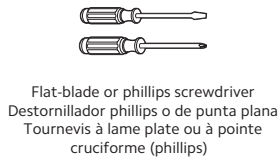
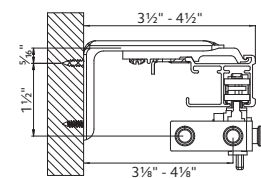

CEILING BRACKET  
M. NSULA DE TECHO  
FIXATION AU PLAFOND

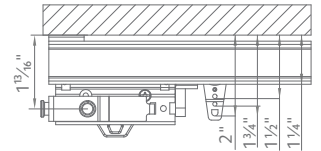

**Instructions / Instrucciones / Instructions**

**1 (ENGLISH)**  
**MOUNTING METHODS**

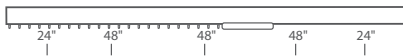

For longer rods, install two brackets 24" apart at each drapery stacking end of rod. Additional brackets should be spaced at 48" intervals.

**(ESPAÑOL)**  
**MÉTODOS DE MONTAJE**

Para rieles más largos, instale dos m<sup>□</sup>nsulas separads 61 cm en cada extremo del riel donde se amontona la cortina. Las m<sup>□</sup>nsulas adicionales deben ubicarse en intervalos de 1,2 m.

**(FRANÇAIS)**  
**MÉTODES DE MONTAGE**

Pour les tiges plus longues, installer deux tiges 61 cm d'intervalle □ chaque extr<sup>□</sup>mit<sup>□</sup> de la tringle o □ s'accumulent les rideaux. Vous devriez également placer d'autres fixations à des intervalles de 1,2 m.

**2**  
**FOR BRIZ<sup>□</sup> MOTORIZATION INSTALLATION**

Before installing the track manually traverse the master carriers to ensure master carriers traverse freely. If they do not refer to the troubleshooting tips at the end of this document.

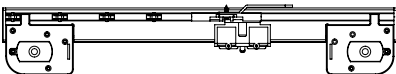

**PARA INSTALACION DE MOTORIZACION DE BRIZ<sup>□</sup>**

Antes de instalar el riel, desplace manualmente las carretillas maestras para garantizar que estas se desplacen libremente. Si no lo hacen, consulte los consejos para soluci<sup>□</sup>n de problemas, al final de este documento.

**POUR L'INSTALLATION DU SYST<sup>□</sup>ME DE MOTORISATION BRIZ<sup>□</sup>**

Avant d'installer le rail, d<sup>□</sup>placer manuellement les supports principaux pour s'assurer de leur bon fonctionnement. Si ce n'est pas le cas, se r<sup>□</sup>fer aux conseils de d<sup>□</sup>pannage à la fin de ce document.

**3**  
**FOR ALL CONTROL TYPES**

Put track on brackets and lock into place by turning cam with screwdriver.

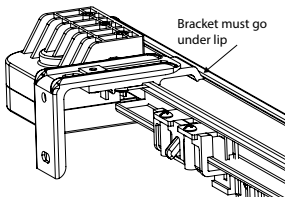

**PARA TODOS LOS TIPOS DE CONTROL** **POUR TOUS LES TYPES DE COMMANDE**

Coloque el riel sobre los soportes y asegrelo en su sitio, girando la leva con un destornillador.

Placer le rail sur les fixations et bien l'enclencher en tournant l'excentrique □ l'aide d'un tournevis.

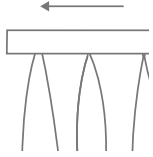

## 4

### FOR ALL CONTROL TYPES

Hang the drapery on the rod starting at the master carrier and moving out to the drapery return. For cord operation, please use "Universal Cord Tensioner Installation Instructions" for mounting the cord tension device.

### PARA TODOS LOS TIPOS DE CONTROL

Cuelgue la cortina en la varilla comenzando en la carretilla maestra y moviéndose hacia el retorno de la cortina.

### POUR TOUS LES TYPES DE COMMANDE

Accrocher la draperie sur la tige en commençant par le support principal et en la plaçant vers le retour.

## Briza Motorization Installation Instructions

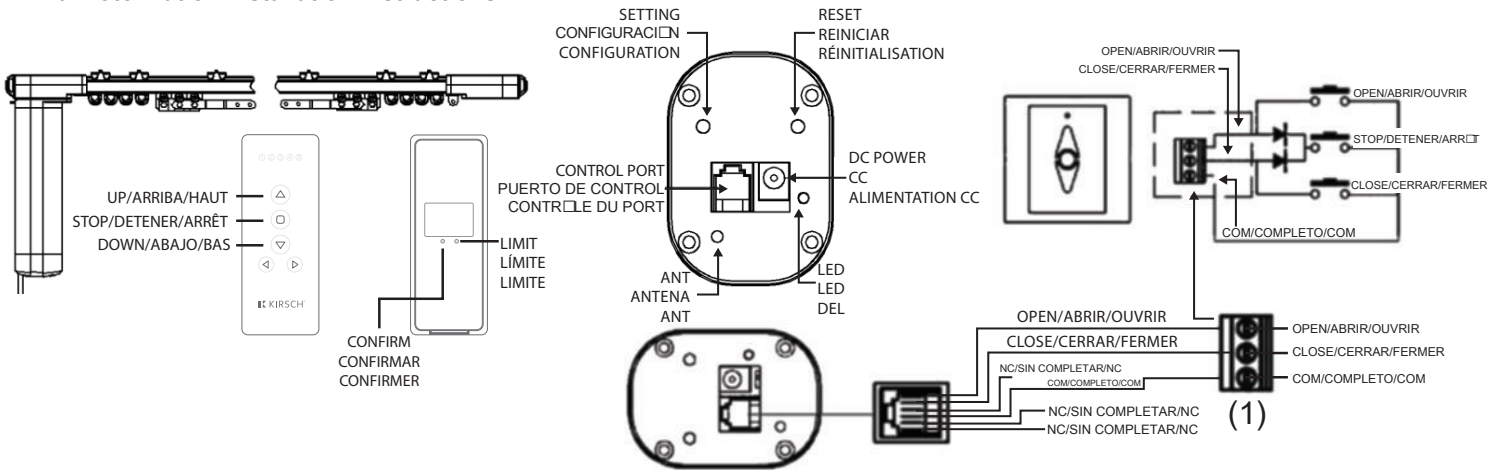

### Technical

Power Supply: DC24V  
 Current: 1500mA  
 Capacity: 60KGS/6 meters  
 Speed: 1 meter/5 second 92 sides open

### Install

Fix track  
 Plug transformer with motor  
 Plug transformer to power

### Operation Modes

Remote control  
 Pulling by hand, motor will start automatically  
 Pulling by hand when motor loses power

### Caution

Motor needs to reset limit if pulling by hand after losing power. Motor speed is 80% when setting limit.

### Datos técnicos

Fuente de alimentación: 24V CC  
 Corriente: 1500mA  
 Capacidad: 60KGS/6 metros  
 Velocidad: 1 metro/5 segundos 92 lados abierto

### Instalar

Corregir pista  
 Enchufar transformador con motor  
 Enchufar transformador a la fuente de alimentación

### Modos de operación

Control remoto  
 Al jalar con la mano. El motor se encenderá automáticamente  
 Jalar con la mano cuando el motor pierda energía

### Precaución:

Hay que restablecer el límite del motor si jala con la mano después de perder energía. La velocidad del motor es del 80% al establecer el límite.

### Données techniques

Alimentation : 24 VCC  
 Courant : 1 500 mA  
 Capacité : 60 KGS/6 mètres  
 Vitesse : 1 mètre/5 secondes 92 côtés ouverts

### Installation

Voie fixe  
 Raccorder le transformateur au moteur  
 Brancher le transformateur à l'alimentation

### Modes de fonctionnement

Tirer à la commande  
 Tirer avec les mains, le moteur démarrera automatiquement  
 Tirer avec les mains lorsque le moteur perd de sa puissance

### Mise en garde :

Le moteur doit réinitialiser le limite si tiré avec les mains après une perte de puissance. La vitesse du moteur est de 80 % lors du réglage de la limite.

# 1 (ENGLISH)

## SET-UP

**Note: Skip this step if remote has been pre-programmed.** To program, press and hold the SETTING button on motor, release when LED flashes. Press confirm button on remote within 8 seconds. LED will flash and turn off when programming has completed.

To delete a limit setting, press RESET on motor. LED will flash and turn off when setting has been deleted.

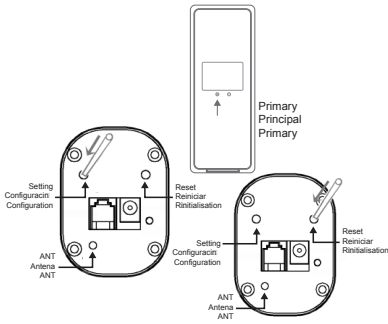

# 2

## SET LIMITS

To set the open limit, press DOWN button or pull drapery open. Motor will drive fabric running toward the open end and then stop.

To set the close limit, press UP or pull drapery closed. Motor will drive fabric running toward the closed end and then stop.

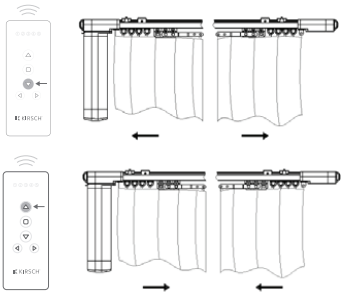

# (ESPAÑOL)

## CONFIGURACIÓN

**Nota: omite este paso si el remoto se preprograma.** Para programar, presione y mantenga oprimido el botón AJUSTE en el motor; suelte el botón cuando la luz LED destelle. Presione el botón confirmar en el remoto en un máximo de 8 segundos. La luz LED destellará y se apagará cuando se haya completado la programación.

Para eliminar un ajuste de límite, presione RESTABLECER en el motor. La luz LED destellará y se apagará cuando se haya eliminado el ajuste.

# (FRANCAIS)

## CONFIGURATION

**Remarque : Sauter cette étape si la télécommande a été pré-programmée.** Pour la programmer, appuyer sur le bouton SETTING (réglage) sur le moteur et le maintenir enfoncé, le relâcher lorsque le voyant DEL commence à clignoter. Appuyer sur le bouton CONFIRM (confirmer) sur la télécommande à l'intérieur d'un délai de 8 secondes. Le voyant DEL clignotera et s'éteindra une fois la programmation terminée.

Pour supprimer le réglage d'une limite, appuyer sur RESET (réinitialiser) sur le moteur. Le voyant DEL clignotera et s'éteindra une fois le réglage supprimé.

## ESTABLECER LÍMITES

Para establecer el límite de apertura, presione el botón ABAJO o jale las cortinas para abrirlas. El motor llevará la tela hacia la apertura y luego se detendrá.

Para establecer el límite de cierre, presione ARRIBA o jale las cortinas para cerrarlas. El motor llevará la tela hacia el extremo cerrado y se detendrá.

## DÉFINIR DES LIMITES

Pour configurer la limite d'ouverture, appuyer sur le bouton identifié DOWN (bas) ou tirer sur la draperie pour l'ouvrir. Le moteur entraînera le tissu vers l'extrémité ouverte, puis s'arrêtera.

Pour configurer la limite de fermeture, appuyer sur le bouton identifié UP (haut) ou tirer sur la draperie pour la fermer. Le moteur entraînera le tissu vers l'extrémité fermée, puis s'arrêtera.

# 3

## SPLIT DRAW WITH BUTTMASTER CARRIERS

**Note: Skip this step if the track is NOT a Split Draw with Buttmaster Application.**

With the drapery in the closed position, unplug electrical power from the motor by either unplugging the power supply or removing the power cord from the motor. Manually move the Buttmaster carriers toward each other to close the gap. Re-attach the electrical power by either plugging in the power supply or plugging in the cord to the motor. Cycle the drapery to the open and close position to confirm the drapery is performing as expected. If not, repeat these instructions.

## APERTURA DIVIDIDA CON SOPORTES BUTTMASTER

**Nota: omite este paso si el riel NO es para Apertura Dividida con Buttmaster.**

Con las cortinas en posición cerrada, desconecte la energía eléctrica del motor desconectando el suministro de energía o retirando el cable de alimentación del motor. Acerque manualmente los soportes Buttmaster para cerrar la abertura. Conecte nuevamente la energía eléctrica conectando el suministro de energía o conectando el cable al motor. Complete el ciclo de la posición de abierto y cerrado de la cortina para confirmar que la cortina está funcionando como se espera. Si no es así, repita estas instrucciones.

## RAIL BUTTMASTER POUR RIDEAUX □ OUVERTURE CENTRALE

**Remarque : ignorez cette étape si le rail utilisé n'est PAS un modèle Buttmaster □ ouverture centrale.**

Avec les tentures en position fermée, coupez l'alimentation électrique du moteur en débranchant la prise ou en retirant le cordon d'alimentation du moteur. Rapprochez manuellement les porteurs Buttmasters l'un de l'autre de façon à ne laisser aucun jour entre les deux rideaux. Rétablissez l'alimentation électrique en branchant la prise électrique ou en connectant le cordon d'alimentation au moteur. Vérifiez que le rideau fonctionne comme prévu en l'ouvrant et en le fermant entièrement. Si ce n'est pas le cas, répétez l'opération.

# 4

## ADDING ADDITIONAL REMOTES

To program remote B to motor using remote A, press and hold LIMIT button then press CONFIRM button on remote A. Release both buttons when LED flashes. Press confirm button on remote B. LED flashes when remote B has been programmed.

## ADICIÓN DE REMOTOS ADICIONALES

Para programar el remoto B con el motor usando el remoto A, presione y mantenga oprimido el botón LÍMITE y luego presione el botón CONFIRMAR en el remoto A. Libere ambos botones cuando el la luz LED destelle. Presione el botón para confirmar en el remoto B. La luz LED destellará cuando se haya programado el remoto B.

## AJOUTER DES TÉLÉCOMMANDES SUPPLÉMENTAIRES

Pour programmer la télécommande B pour le moteur en utilisant la télécommande A, appuyer sur le bouton identifié LIMITE (limite) et le maintenir enfoncé, puis appuyer sur le bouton identifié CONFIRM (confirmer) sur la télécommande A. Relâcher les deux boutons lorsque le voyant DEL commence à clignoter. Appuyer sur le bouton identifié CONFIRM (confirmer) sur la télécommande B. Le voyant DEL clignote une fois la télécommande B programmée.

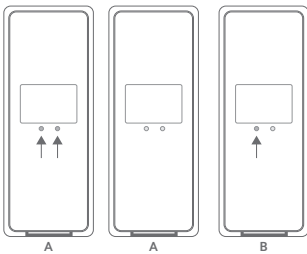

## 5

### DELETING REMOTE

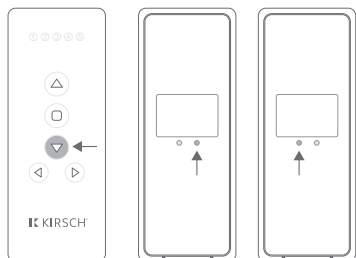

To delete other remote from motor, press and hold LIMIT button then press DOWN button. Release both buttons when LED flashes, now all other remotes have been deleted from motor.

To delete the remote itself, press CONFIRM button three times. LED will flash indicating the remote has been deleted from motor.

### ELIMINACIÓN DE REMOTO

Para eliminar el otro remoto del motor, presione y mantenga oprimido el botón LÍMITE y luego presione el botón ABAJO. Libere ambos botones cuando la luz LED destelle; ahora todos los demás remotos se habrán eliminado del motor.

Para eliminar el mismo remoto, presione el botón CONFIRMAR tres veces. La luz LED destellará indicando que el remoto se ha eliminado del motor.

### SUPPRIMER UNE TOUTE COMMANDE

Pour supprimer l'autre toute commande du moteur, appuyez sur le bouton identifié LIMIT (limite) et le maintenir enfoncé, puis appuyez sur le bouton identifié DOWN (bas). Relâcher les deux boutons lorsque le voyant DEL commence à clignoter; toutes les autres toutes commandes ont maintenant été supprimées du moteur.

Pour supprimer la toute commande en soi, appuyez trois reprises sur le bouton identifié CONFIRM (confirmer). Le voyant DEL clignotera pour indiquer que la toute commande a été supprimée du moteur.

## 6

### SET FAVORITE POSITION

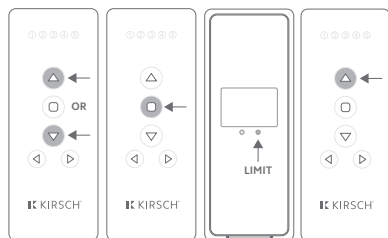

Set your favorite position after setting the motor limits on the drapery. Use UP and DOWN button to position the drape at the desired favorite position. Then press STOP/FAVORITE button. Press and hold L button, then immediately press UP button.

### ESTABLECER POSICIÓN FAVORITA

Establezca su posición favorita después de configurar los límites del motor en el cortinaje. Use el botón ARRIBA o ABAJO para posicionar la cortina en la posición deseada preferida. Después oprima el botón STOP/FAVORITE. Oprima y sostenga el botón L e inmediatamente después, oprima el botón ARRIBA.

### DÉFINIR UNE POSITION FAVORITE

Après avoir défini les limites du moteur sur la draperie, vous pouvez définir votre position préférée. Utilisez les boutons UP (haut) et DOWN (bas) pour positionner le rideau à la position souhaitée. Appuyez ensuite sur la touche STOP/FAVORITE (arrêt/favori). Appuyez sur la touche L et maintenez-la enfoncée, puis appuyez immédiatement sur la touche UP (haut).

## 7

### USING FAVORITE POSITION



To use the favorite feature, with the drape stopped at any position on the track, simply press the STOP/FAVORITE button to bring the shade to the favorite position.

### USO DE POSICIÓN FAVORITA

Para utilizar la función de favoritos, con la cortina detenida en cualquier posición en el cortinero, simplemente oprima el botón STOP/FAVORITE para llevar la cortina a la posición preferida.

### UTILISER UNE POSITION FAVORITE

Pour utiliser la fonction favori lorsque le rideau est arrêté, n'importe quelle position sur le rail, appuyez simplement sur le bouton STOP/FAVORITE (arrêt/favori) pour ramener le store à votre position préférée.

## 8

### REVERSE REMOTE POSITION



To reverse the direction of the remote press the L Button then immediately press the stop/favorite button

### POSICIÓN INVERSA REMOTA

Para invertir la dirección del control remoto presione el botón L e inmediatamente presione el botón de parada/favorito.

### INVERSER LE SENS DE LA TOUTE COMMANDE

Pour inverser le sens de la toute commande, appuyez sur le bouton L puis appuyez immédiatement sur le bouton stop/favoris

# Troubleshooting Briza<sup>□</sup> Motorization

Soluci<sup>□</sup>n de Problemas de Motorizaci<sup>□</sup>n de Briza<sup>□</sup> | R<sup>□</sup>solucion des probl<sup>□</sup>mes - Motorisation Briza<sup>□</sup>

**Problem** Squeaking during drapery travel

**Solution** Apply silicon lubricant spray to carriers (bearing surfaces), master carriers (bearing surfaces) and motor head adapters (internal parts). Manually cycle the track five times to help distribute the silicon.

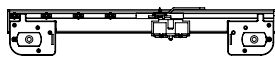

**Problema** Rechinido durante el desplazamiento de la cortina

**Soluci<sup>□</sup>n** Aplique roc<sup>□</sup>o de lubricante de silic<sup>□</sup>n a las carretillas (superficies de rodamiento), carretillas maestras (superficies de rodamiento) y los adaptadores del cabezal del motor (piezas internas). Encienda y apague manualmente el riel cinco veces, para ayudar a distribuir el silic<sup>□</sup>n.

**Probl<sup>□</sup>ma** Il y a un grincement quand la draperie se d<sup>□</sup>place.

**Solution** Pulvériser du lubrifiant au silicium sur les supports (surfaces d'appui), les supports principaux (surfaces d'appui) et les adaptateurs de la t<sup>□</sup>te du moteur (pi<sup>□</sup>ces internes). Manuellement, faire glisser le rail sur cinq cycles pour bien r<sup>□</sup>partir le silicium.

**Problem** Belt chattering during drapery travel or master carriers do not travel freely

**Solution** Belt tension is incorrect, belt too long and catching, try increasing or reducing tension:

**To increase:**

1. Loosen motorhead screws on the non-motor side of the track
2. Shift motorhead to outside
3. Tighten motorhead screws

**To decrease:**

1. Loosen motorhead screws on the non-motor side of the track
2. Shift motorhead to inside
3. Tighten motorhead screw

**Problema** Traqueteo de la banda durante el desplazamiento de la cortina o las carretillas maestras no se desplazan libremente

**Soluci<sup>□</sup>n** La tensi<sup>□</sup>n de la banda es incorrecta, la banda es demasiado larga y se atora; intente aumentar o reducir la tensi<sup>□</sup>n:

**Para aumentar:**

1. Afloje los tornillos del cabezal del motor en el lado sin motor del riel
2. Cambie el cabezal del motor al lado externo
3. Apriete los tornillos del cabezal del motor

**Para reducir:**

1. Afloje los tornillos del cabezal del motor en el lado sin motor del riel
2. Cambie el cabezal del motor al lado interno
3. Apriete los tornillos del cabezal del motor

**Probl<sup>□</sup>ma** La courroie claque pendant le d<sup>□</sup>placement de la draperie ou les supports principaux ne glissent pas librement

**Solution** La tension de la courroie est incorrecte, la courroie est trop longue et s'accroche : essayer d'augmenter ou de r<sup>□</sup>duire la tension :

**Pour l'augmenter :**

1. Desserrer les vis de la t<sup>□</sup>te du moteur sur le c<sup>□</sup>te non motoris<sup>□</sup> du rail
2. D<sup>□</sup>placer la t<sup>□</sup>te du moteur vers l'ext<sup>□</sup>rieur
3. Serrer les vis de la t<sup>□</sup>te du moteur

**Pour la r<sup>□</sup>duire :**

1. Desserrer les vis de la t<sup>□</sup>te du moteur sur le c<sup>□</sup>te non motoris<sup>□</sup> du rail
2. D<sup>□</sup>placer la t<sup>□</sup>te du moteur vers l'int<sup>□</sup>rieur
3. Serrer les vis de la t<sup>□</sup>te du moteur

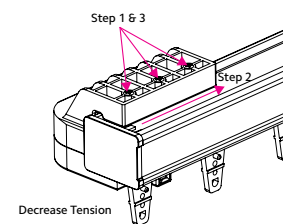
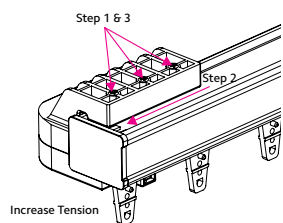

**Problem** Trouble with drapery motor configuration

**Solution** Reset limits. To delete a limit setting, press RESET on motor. LED will flash and turn off when setting has been deleted. To set the open limit, press DOWN button or pull drapery open. Motor will drive fabric running toward the open end and then stop. To set the close limit, press UP or pull drapery closed. Motor will drive fabric running toward the closed end and then stop.

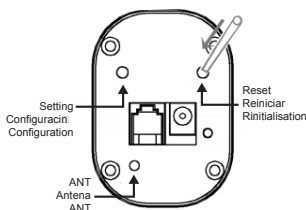

**Problema** Problema con la configuraci<sup>□</sup>n del motor de la cortina

**Soluci<sup>□</sup>n** Restablezca los l<sup>□</sup>mites. Para eliminar un ajuste de l<sup>□</sup>mite, presione RESTABLECER en el motor. La luz LED destellar<sup>□</sup> y se apagar<sup>□</sup> cuando se haya eliminado el ajuste. Para establecer el l<sup>□</sup>mite de apertura, presione el bot<sup>□</sup>n ABAJO o jale las cortinas para abrirlas. El motor llevar<sup>□</sup> la tela hacia la apertura y luego se detendr<sup>□</sup>. Para establecer el l<sup>□</sup>mite de cierre, presione ARRIBA o jale las cortinas para cerrarlas. El motor llevar<sup>□</sup> la tela hacia el extremo cerrado y se detendr<sup>□</sup>.

**Probl<sup>□</sup>ma** Probl<sup>□</sup>me avec la configuraci<sup>□</sup>n du moteur de draperie

**Solution** R<sup>□</sup>initialiser les limites. Pour supprimer le r<sup>□</sup>glage d'une limite, appuyer sur RESET (r<sup>□</sup>initialiser) sur le moteur. Le voyant <sup>□</sup>DEL clignotera et s'<sup>□</sup>teindra une fois le r<sup>□</sup>glage supprim<sup>□</sup>. Pour configurer la limite d'ouverture, appuyer sur le bouton DOWN (bas) ou tirer sur la draperie pour l'ouvrir. Le moteur entra<sup>□</sup>nera le tissu vers l'extr<sup>□</sup>mit<sup>□</sup> ouverte, puis s'arr<sup>□</sup>tera. Pour configurer la limite de fermeture, appuyer sur le bouton UP (haut) ou tirer sur la draperie pour la fermer. Le moteur entra<sup>□</sup>nera le tissu vers l'extr<sup>□</sup>mit<sup>□</sup> ferm<sup>□</sup>e, puis s'arr<sup>□</sup>tera.