

Where Discovery Begins™



## Baby Einstein™ Sea Dreams Soother

- Congratulations on your purchase of a new Baby Einstein™ product! Please read all instructions before assembly and use of the crib toy.
- ¡Felicitaciones por haber comprado un producto de Baby Einstein™! Lea todas las instrucciones antes de armar y usar este juguete para cuna.
- Félicitations pour avoir acheté un produit Baby Einstein™ ! Veuillez lire la totalité des instructions avant le montage et l'utilisation du jouet pour berceau.

**IMPORTANT! KEEP FOR FUTURE REFERENCE.  
¡IMPORTANTE! CONSERVELO PARA REFERENCIA FUTURA.  
IMPORTANT! À CONSERVER POUR CONSULTATION FUTURE.**

EN



## WARNING

### To Prevent Serious Injury or Death:

- ALWAYS use the straps provided to attach the crib toy to the baby crib.
- NEVER attach any additional strings or straps to the crib toy.

### HEAD ENTRAPMENT HAZARD:

- ALWAYS keep the bottom of the crib toy at least 7 inches (18 cm) above the surface of the mattress.
- If the toy is mounted to an adjustable crib side rail, ALWAYS keep the side rail in the raised (locked) position when the baby is in the crib.

## IMPORTANT:

- Adult assembly is required to mount the crib toy and to change the batteries.
- Care should be taken when unpacking the crib toy.
- Examine product frequently for damaged, missing, or loose parts.
- Do not use product if damaged or broken.

ES



## ADVERTENCIA

### Para evitar lesiones graves o la muerte:

- SIEMPRE use las correas provistas para enganchar el juguete para cuna a la cuna del bebé.
- NUNCA enganche cuerdas ni correas adicionales al juguete para cuna.

### PELIGRO DE QUE SE ATORE LA CABEZA:

- SIEMPRE mantenga la parte inferior del juguete para cuna, por lo menos, a 7 pulgadas (18 cm) de la superficie del colchón.
- Si se monta el juguete al barandal lateral ajustable de una cuna, SIEMPRE mantenga el barandal lateral en la posición elevada (trabada) cuando el bebé esté en la cuna.

## IMPORTANTE:

- Es necesario que un adulto ensamble el juguete para cuna y que cambie las pilas.
- Se debe tener cuidado al desempacar el juguete para cuna.
- Examine el producto con frecuencia en busca de partes dañadas, extraviadas o sueltas.
- No use el producto si está dañado o roto.



# AVERTISSEMENT

**Pour éviter les risques d'accident grave ou de décès :**

- TOUJOURS utiliser les brides fournies pour fixer le jouet au lit d'enfant.
- NE JAMAIS attacher de brides ou de lanières supplémentaires sur le jouet pour lit d'enfant.

**POUR ÉVITER LES RISQUES DE VOIR LA TÊTE DE L'ENFANT SE COINCER :**

- TOUJOURS veiller à maintenir une distance de 18 cm entre le bas du jouet pour lit d'enfant et le haut du matelas.
- Si le jouet est monté sur un côté de lit réglable, TOUJOURS maintenir le côté de lit en position haute (verrouillée) lorsque l'enfant est dans le lit.

**IMPORTANT:**

- Le jouet pour lit d'enfant et le remplacement des piles doivent impérativement être effectués par un adulte.
- Prendre toutes précautions requises lors du déballage du jouet.
- Examiner régulièrement le produit afin de vous assurer qu'il ne présente pas de pièces endommagées, manquantes ou qui se détachent.
- Ne pas utiliser le produit s'il est endommagé ou cassé.

No. No. N°	Qty. Cant. Qté	Description	Descripción	Description
1	(1)	Crib toy, main unit	Juguete para cuna, unidad principal	Jouet pour berceau, unité principale
2	(1)	IR remote control	Control remoto IR	Télécommande IR
3	(1)	Perfect Fit Crib Attachment™	Perfect Fit Crib Attachment™	Perfect Fit Crib Attachment™

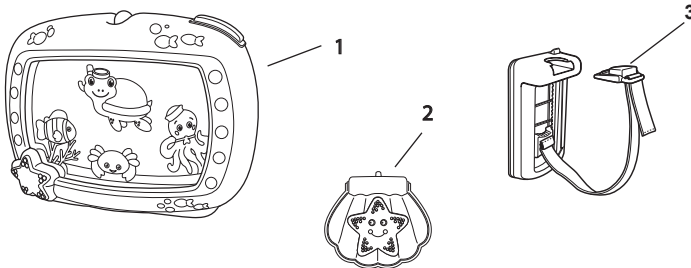

## Disabling Try-me Mode • Desactivación del modo de prueba • Désactivation du mode Essaie-moi

- To prepare the crib toy for normal operation, you must disable Try-me Mode.
- A fin de préparer el juguete para cuna para un funcionamiento normal, debe desactivar el modo de prueba.
- Pour préparer le fonctionnement normal du jouet pour berceau, il est nécessaire de désactiver le mode Essaie-moi.

Place the crib toy on a flat surface with the back of the unit facing upward. Locate the try-me pull tab at the back of the crib toy. Pull the tab and discard it to disable Try-me Mode.

Coloque el juguete para cuna sobre una superficie plana con la parte posterior de la unidad mirando hacia arriba. Localice la lengüeta extraíble prueba en la parte posterior del juguete para cuna. Jale la lengüeta y deséchela para desactivar el modo de prueba.

Placer le jouet pour berceau sur une surface plane avec la face arrière du jouet face vers le haut. Repérer la languette pour le mode Essaie-moi au dos du jouet. Tirer sur la languette et la jeter pour désactiver le mode Essaie-moi.

Try-me pull tab  
Lengüeta extraíble prueba  
Languette pour le mode Essaie-moi

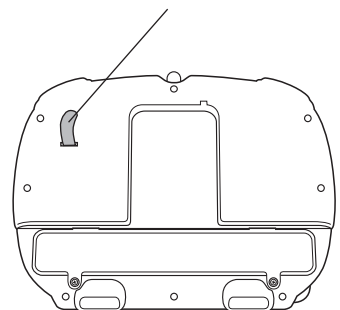

# Battery Installation • Instalación de las Baterías

## Installation de Piles

EN

The crib toy requires (4) size C/LR14 (1.5V) batteries for normal operation.



**NOTE:** The batteries included (C/R14) are for in-store product demonstration. For best performance, promptly replace with new alkaline batteries.

The IR remote control requires (2) size AAA/LR03 batteries (not included). Please use alkaline batteries for better performance.



**CAUTION:** Follow the battery guidelines in this section. Otherwise, battery life may be shortened or the batteries may leak or rupture.

- Always keep batteries away from children.
- Do not mix old and new batteries.
- Do not mix alkaline, standard, or rechargeable batteries.
- Only batteries of the same or equivalent type as recommended are to be used.
- Install the batteries so that the polarity of each one matches the markings in the battery compartment.
- Do not short-circuit the batteries.
- Do not store batteries in areas that have extreme temperatures (such as attics, garages, or automobiles).
- Remove exhausted batteries from the battery compartment.
- Never attempt to recharge a battery unless it is specifically marked "rechargeable."
- Rechargeable batteries are to be removed from the toy before being charged.
- Rechargeable batteries are only to be charged under adult supervision.
- Do not use rechargeable alkaline batteries in a Ni-Cad or Ni-MH battery charger.
- Please use the correct disposal method for batteries.
- Remove batteries before putting product into storage for a prolonged period of time.

ES

El juguete para cuna requiere (4) baterías tamaño C/LR14 (1.5V) para un funcionamiento normal.



**NOTA:** Las baterías incluidas (C/R14) son para demostraciones del producto dentro de la tienda. Para obtener el mejor funcionamiento, reemplácelas inmediatamente con nuevas baterías alcalinas.

El control remoto IR requiere (2) baterías tamaño AAA/LR03 (no incluidas). Use baterías alcalinas para un mejor funcionamiento.



**PRECAUCIÓN:** Siga los lineamientos para las baterías en esta sección. De lo contrario, la vida de la batería podría reducirse o la batería podría tener una fuga o romperse.

- Siempre mantenga las baterías fuera del alcance de los niños.
- No combine baterías usadas con nuevas.
- No combine baterías alcalinas, estándar ni recargables.
- Se deben usar únicamente baterías del mismo tipo que las recomendadas o de un tipo equivalente.
- Instale las baterías de modo que la polaridad de cada una coincida con las marcas del compartimiento para baterías.
- No haga cortocircuito con las baterías.
- No almacene las baterías en áreas que tengan temperaturas extremas (como áticos, garajes o automóviles).
- Saque las baterías gastadas del compartimiento para baterías. • Nunca intente recargar una batería, a menos que indique específicamente que es "recargable".
- Las baterías recargables deben retirarse del juguete antes de recargarse.
- Las baterías recargables sólo deberán recargarse con la supervisión de un adulto.
- No use baterías alcalinas recargables en un cargador de baterías Ni-Cad o Ni-MH.
- Utilice el método de eliminación correcto para las baterías.
- Retire las baterías antes de almacenar el producto durante un período prolongado.

Le jouet pour berceau fonctionne avec quatre (4) piles de type C/LR14 (1,5 V) pour une utilisation normale.



**REMARQUE** : Les piles fournies (C/R14) sont prévues pour démonstration du produit en magasin. Pour des performances optimales, les remplacer rapidement par des piles alcalines neuves.

La télécommande IR fonctionne avec deux (2) piles de type AAA/LR03 (non fournies). Il est préférable d'utiliser des piles alcalines pour une meilleure performance.



**MISE EN GARDE** : suivre la notice relative aux piles dans cette rubrique. Dans le cas contraire, la durée de vie de la pile peut être raccourcie, ou la pile peut fuir ou tomber en panne.

- Tenir les piles hors de portée des enfants.
- Ne pas mélanger piles neuves et usagées.
- Ne pas mélanger les piles alcalines, standard ou rechargeables.
- Vous devez utiliser seulement des piles de types semblables ou équivalents à ce qui est recommandé.
- Mettre les piles en place en respectant les polarités inscrites dans le compartiment prévu à cet effet.
- Ne pas court-circuiter les piles.
- Ne pas stocker les piles dans des lieux susceptibles de connaître des températures extrêmes (tels qu'un grenier, un garage, ou un véhicule automobile).
- Retirer les piles épuisées du compartiment.
- Ne jamais tenter de recharger une pile à moins qu'elle ne porte explicitement la mention « rechargeable ».
- Retirer les piles rechargeables du compartiment avant de procéder au chargement.
- Les piles rechargeables ne doivent être rechargées que sous la surveillance d'un adulte.
- N'utilisez pas de piles alcalines rechargeables avec un chargeur de batteries NiCd ou NiMH.
- Mettre les piles au rebut conformément au mode d'élimination adéquat.
- Avant de ranger le produit pour une durée prolongée, retirer les piles de leur compartiment.

## Main Unit • Unidad principal • Unité principale

1

Use a Phillips screwdriver to loosen the two screws that secure the main battery cover.

Use un destornillador Phillips para aflojar los dos tornillos que sujetan la tapa del compartimento de baterías principal.

Desserrer les deux vis qui retiennent le cache du compartiment à piles de l'unité principale à l'aide d'un tournevis cruciforme.

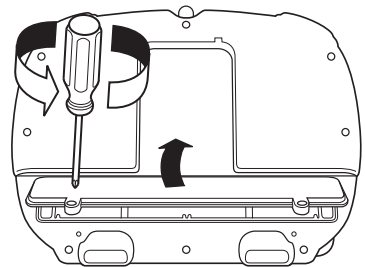

**2**

Install (4) size C/LR14 (1.5 V) batteries, observing the polarity markings embossed on the bottom of the compartment.

Instale (4) baterías tamaño C/LR14 (1.5 V), observando las marcas de polaridad grabadas en la parte inferior del compartimiento.

Installer (4) piles de type C/LR14 (1,5 volts), en respectant les marques de polarité gravées au fond du compartiment.

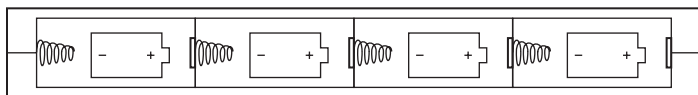
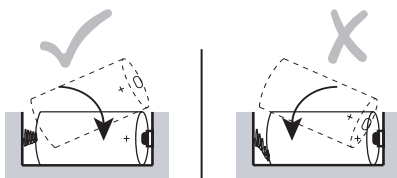
**3**

Replace the main battery cover and tighten the two screws. Do not overtighten.

Vuelva a colocar la tapa del compartimiento de baterías principal y ajuste los dos tornillos. No apriete demasiado.

Remettre en place le cache du compartiment à piles de l'unité principale et serrer les deux vis. Ne pas trop serrer.

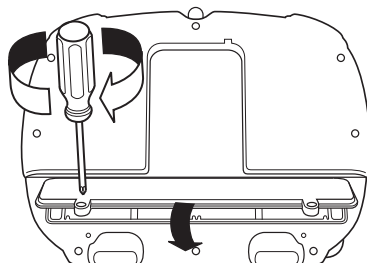

## IR Remote • Control remoto IR • Télécommande IR

**1**

Place the IR remote control upside down on a flat surface. Use a Phillips screwdriver to loosen the screw that secures the battery cover.

Coloque el control remoto IR boca abajo sobre una superficie plana. Use un destornillador Phillips para aflojar el tornillo que sujeta la tapa del compartimiento de baterías.

Poser la télécommande IR à l'envers sur une surface plane. Desserrer la vis qui retient le cache du compartiment des piles à l'aide d'un tournevis cruciforme.

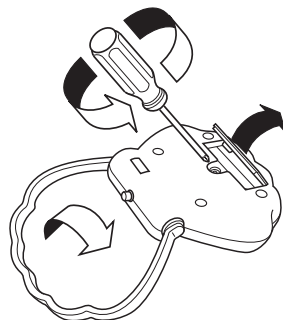
**2**

Install (2) size AAA/LR03 (1.5 V) batteries, observing the polarity markings embossed on the bottom of the compartment.

Instale (2) baterías tamaño AAA/LR03 (1.5 V), observando las marcas de polaridad grabadas en la parte inferior del compartimiento.

Installer (2) piles de type AAA/LR03 (1,5 volts), en respectant les marques de polarité gravées au fond du compartiment.

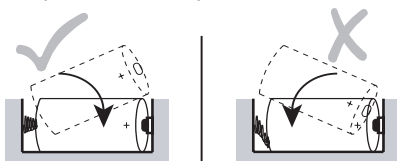
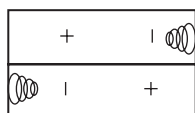

3

Replace the battery cover on the IR remote and tighten the screw. Do not overtighten.

Vuelva a colocar la tapa del compartimiento de baterías en el control remoto IR y ajuste el tornillo. No apriete demasiado.

Remette le cache du compartiment à piles en place sur la télécommande IR et serrer la vis. Ne pas trop serrer.

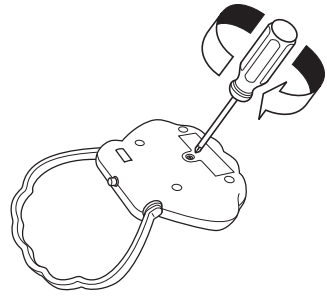

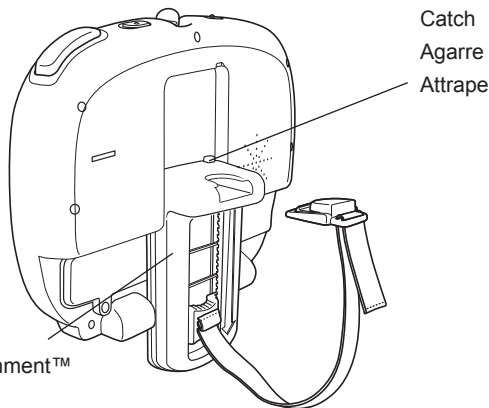

## Perfect Fit Crib Attachment™ Assembly Ensamblaje del Perfect Fit Crib Attachment™ Assemblage du Perfect Fit Crib Attachment™

- EN** Slide the Perfect Fit Crib Attachment™ into the mounting grooves on the back of the base unit until an audible click is heard.
- ES** Deslice el Perfect Fit Crib Attachment™ por las ranuras de montaje en la parte posterior de la unidad de base hasta que se escuche un clic.
- FR** Faites glisser le Perfect Fit Crib Attachment™ dans les rainures de montage situées à l'arrière du module de base jusqu'à ce que vous entendiez un clic.



Perfect Fit Crib Attachment™

-  **NOTE:** To replace the batteries without removing the Baby Einstein™ soother from the crib, press the catch to detach the base unit and arm from the Perfect Fit Crib Attachment™ assembly.
-  **NOTA:** Para cambiar las pilas sin quitar el Baby Einstein™ soother de la cuna, presione sobre el cierre para separar la unidad de base y el brazo del Perfect Fit Crib Attachment™ ensamble.
-  **REMARQUE :** Pour remplacer les piles sans enlever le Baby Einstein™ soother depuis le berceau, appuyez sur la touche de capture pour détacher le moyeu et de l'unité de base de la Perfect Fit Crib Attachment™ ensemble.



## Mounting Instructions

### Instrucciones de montaje • Instructions de montage

**1** Choose a side rail for mounting the crib toy so that the *Baby Einstein soother* will be visible to both you and the baby. If at all possible, choose a stationary side.

Elija un barandal lateral para montar el juguete para cuna, de modo que el *Baby Einstein soother* quede visible para usted y el bebé.  
De ser posible, elija un lado fijo.

Pour la pose du jouet pour berceau, choisir un côté du lit sur lequel le *baby Baby Einstein soother* sera visible aussi bien par bébé que par vous. Dans la mesure du possible, choisir un côté du lit fixe.

**2** To attach the unit to the rail, press and slide the detachable buckle to unhook the nylon strap. Position the base unit at the top of a rail. Make sure the front of the unit is inside the crib rails, facing the baby.

Para sujetar la unidad a la baranda, presione y deslice la hebilla desmontable para desenganchar la correa de nylon. Coloque la unidad de base en la parte superior del barandal. Asegúrese de que la parte frontal de la unidad esté dentro de las barandas de la cuna, de cara hacia el bebé.

Pour fixer le module sur le côté, appuyez sur la boucle amovible puis faites-la glisser pour détacher la sangle en nylon. Placez le module de base sur l'un des montants supérieurs de l'un des côtés de lit. Vérifiez que la partie avant du module est bien placée à l'intérieur des barreaux du berceau et qu'elle est bien tournée vers bébé.

Stationary side  
Lado fijos  
Côté stables

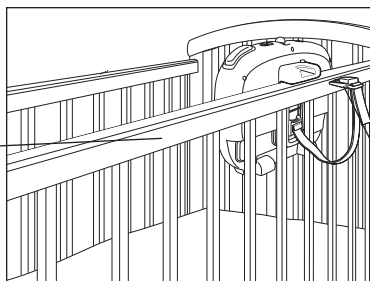

Detachable buckle  
Hebilla desmontable  
Boucle amovible

3

For best fit, adjust the unit to the height of the rail by moving the vertical slider until the strap is touching the bottom of the rail. To secure the unit, place the detachable buckle back in its original slot and pull the nylon strap to tighten.

Para una mejor colocación, ajuste la unidad al altura de la baranda: mueva el deslizante vertical hasta que la correa toque la parte inferior de la baranda. Para asegurar la unidad, vuelva a colocar la hebilla desmontable en su ranura original y tire de la correa de nylon para ajustarla.

Pour un meilleur maintien, ajustez la hauteur du module en déplaçant la molette verticale jusqu'à ce que la sangle touche la partie inférieure du barreau. Pour fixer le module, remplacez la boucle amovible à son emplacement d'origine puis tirez sur la sangle pour serrer l'ensemble.

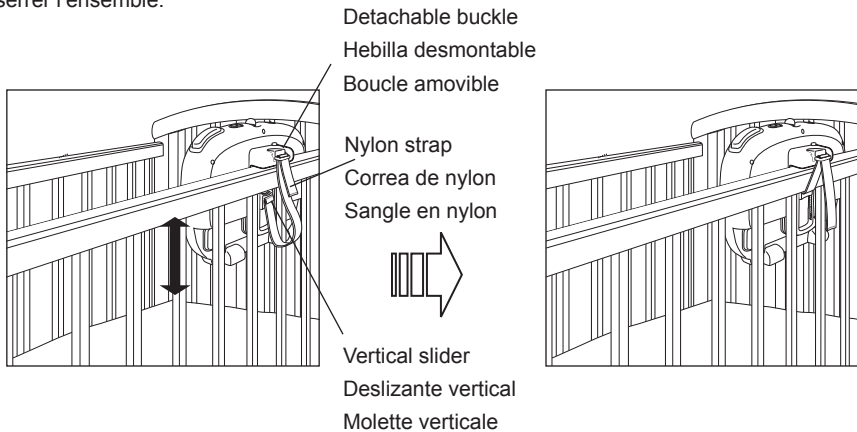

4

Check the crib toy installation. Measure the distance between the bottom of the toy and the surface of the mattress. If the distance is less than 7 inches (18 cm), then:

- Lower the mattress position in the crib, or...
- Mount the crib toy to a taller side rail, if available.

If the crib toy is mounted to an adjustable rail, make sure the rail is in the raised (locked) position.

Verifique la instalación del juguete para cuna. Mida la distancia entre la parte inferior del juguete y la superficie del colchón. Si la distancia no alcanza las 7 pulgadas (18 cm), entonces:

- Baje la posición del colchón en la cuna, o...
- Monte el juguete para cuna a un barandal lateral más alto, si lo hubiera.

Si la sueños del mar se monta a un barandal ajustable, asegúrese de que el barandal esté en la posición elevada (trabada).

Vérifier l'installation du jouet pour lit d'enfant. Mesurer la distance entre le bas du jouet et la surface du matelas. Si la distance est inférieure à 18 cm, procéder comme suit :

- Abaisser la position du matelas dans le lit ou bien...
- Monter le jouet du lit d'enfant sur un côté de lit plus haut si possible.

Si le jouet pour lit d'enfant est monté sur un côté de lit réglable, vérifiez que le côté est en position haute (verrouillée).

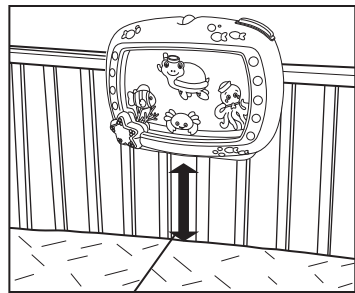

7 in. (18 cm) minimum  
7 pulg. (18 cm) mínimo  
18 cm minimum

# Operating Instructions

## Instrucciones de funcionamiento • Mode d'emploi

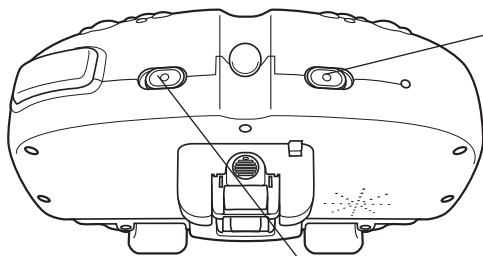

Power/volume Switch  
 Interruptor de Encendido/Volumen  
 Interrupteur de mise en marche/  
 Commande du volume



Power OFF      Low      High  
 Apagado      Bajo      Alto  
 Mise à l'arrêt      Bas      Haut  
 (OFF)

Mode Select Switch  
 Interruptor de selección  
 de modo  
 Sélecteur de mode

Low Battery Indicator  
 Indicador de batería baja  
 Indicateur de niveau de  
 piles faible

Symbol Símbolo Symbole	Mode • Modo • Mode			
	Music Música Musique	Sounds Sonidos Sons	Lights Luces Lumières	Motion Movimiento Mouvement
	●		●	●
	●			
		●	●	●
		●		

IR Sensor  
 Sensor IR  
 Capteur IR

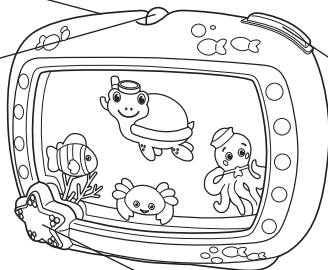

Crib Check Light Button  
 Botón de la luz de  
 control de la cuna  
 Touche de veilleuse de  
 berceau

IR remote control  
 Control remoto IR  
 Télécommande IR

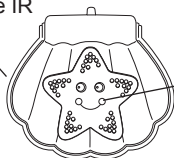

Play/stop Button  
 Botón de Reproducción/Detener  
 Bouton lecture/arrêt

**Power/volume Switch** – Slide the switch from the OFF position to either Low or High to select the master volume for music or nature sounds playback.

**Mode Selector Switch** – Use the Mode Switch to select the desired active functions for initial playback: music or nature sounds, and whether to include lights or motion in the sea scene. Playback functions gently diminish at 10-minute intervals.

- After 10 minutes, sea motion stops and volume decreases.
- After 20 minutes, sea lights turn OFF and volume decreases further.
- After 25 minutes, music or nature sounds turn OFF. The unit enters Standby Mode, and the crib check light function will be available.

**Play/stop buttons** – Press the button (on main unit or on IR remote) to start the music or nature sound playback sequence (with lights and motion, depending on the selected mode). Press the button again to stop playback. The play list includes 10 melodies and natural water sounds (see Song List on page 13).

**IR Remote Sensor**– The IR remote control provides the Play/stop function from any location with a direct view of the crib toy (360° within 12 to 15 ft. range). The main unit will sense remote control input at any time during playback or for up to two hours after entering Standby Mode. To activate the IR sensor, the main unit must be ON and active (press Play/stop, etc.).

**Low Battery Indicator:** The Low Battery function detects weak batteries and suspends normal mobile operation and music. The battery indicator turns red when the batteries are weak. To restore normal operation, replace all batteries with new alkaline size C batteries.



**NOTE:** Weak batteries cause erratic product operation, including distorted sound, dimming or failed lights, and slow or non-working motorized parts. Because each electrical component requires a different operating voltage, replace the batteries when any function fails to operate. See page 5.

**Interruptor de Encendido/Volumen:** Mueva el interruptor de la posición de Apagado a Bajo o Alto para seleccionar el volumen general para la reproducción de música o sonidos de la naturaleza.

**Interruptor de selección de modo:** Use el interruptor de modo para seleccionar las funciones activas deseadas para la reproducción inicial: música o sonidos de la naturaleza y si se incluyen luces o movimiento en la escena del mar. Las funciones de reproducción disminuyen suavemente en intervalos de 10 minutos.

- Después de 10 minutos, el movimiento del mar se detiene y el volumen disminuye.
- Después de 20 minutos, las luces del mar se apagan y el volumen disminuye aún más.
- Después de 25 minutos, la música o los sonidos de la naturaleza se apagan. La unidad entra en modo En espera, y la función de la luz de control de la cuna estará disponible.

**Botones de Reproducción y Detener:** Presione el botón (en la unidad principal o en el control remoto IR) para reproducir la música o la secuencia de sonidos de la naturaleza (con luces y movimientos, según el modo seleccionado). Presione el botón nuevamente para detener la reproducción. La lista de reproducción incluye 10 melodías y sonidos de agua de la naturaleza (ver Lista de canciones en la página 13).

**Sensor remoto IR:** El control remoto IR proporciona la función de Reproducción/Detener desde cualquier lugar con una vista directa del juguete para cuna (360° dentro de un rango de 12 a 15 pies). La unidad principal detecta la información enviada a través del control remoto en cualquier momento durante la reproducción o hasta dos horas después de entrar en modo En espera. Para activar el sensor IR, la unidad principal debe estar en posición de Encendido y activa (presione el botón de Reproducción/Detener, etc.).

**Indicador de batería baja:** La función de Batería baja detecta las baterías gastadas y suspende la música y la operación normal del móvil. El indicador de batería pasa a rojo cuando las baterías están gastadas. Para restaurar la operación normal, cambie todas las baterías por baterías alcalinas nuevas tipo C.



**NOTA:** Las baterías débiles hacen que el producto funcione en forma errática, es decir, con distorsión del sonido, pérdida de intensidad o falla de las luces y funcionamiento lento o ruptura de las piezas motorizadas. Dado que cada componente eléctrico requiere una tensión de operación distinta, reemplace las baterías cuando falle alguna función. Consulte la página 5.

FR

**Interrupteur de mise en marche/commande du volume :** faire glisser l'interrupteur de la position OFF (arrêt) à la position Low (bas) ou High (élevé) pour sélectionner le volume principal de la musique ou des sons de la nature.

**Sélecteur de mode :** utiliser le sélecteur pour choisir les fonctions actives désirées pour la lecture initiale : musique ou sons de la nature, et l'insertion facultative de lumières ou de mouvements dans la scène maritime. Les fonctions de lecture diminuent doucement toutes les 10 minutes.

- Au bout de 10 minutes, le mouvement de la mer s'arrête et le volume baisse.
- Au bout de 20 minutes, les lumières de la mer s'éteignent et le volume baisse davantage.
- Au bout de 25 minutes, la musique ou les sons de la nature s'arrêtent. Le jouet entre en mode de veille et la fonction de veilleuse de berceau est disponible.

**Boutons Lecture/Arrêt :** appuyer sur le bouton (de l'unité principale ou de la télécommande infrarouge (IR)) pour lancer la séquence de lecture de la musique ou des sons de la nature (avec les lumières et le mouvement, en fonction du mode sélectionné). Appuyer de nouveau sur le bouton pour arrêter la lecture. La liste de lecture inclut 10 mélodies et des sons aquatiques naturels (voir Liste de chansons en page 13).

**La télécommande infrarouge (IR) :** permet d'utiliser la fonction de lecture/arrêt depuis n'importe quelle position formant un angle direct avec le jouet pour berceau (360° dans une portée de 3,5 à 4,5 m (12 à 15 pi)). L'unité détecte le signal de la télécommande à tout moment pendant la lecture ou jusqu'à deux heures après la mise en mode Standby (Veille). Pour activer le capteur IR, l'unité principale doit être en mode ON (Marche) et activée (appuyer sur Lecture/Arrêt, etc.).

**Indicateur de niveau de piles faible :** La fonction Piles faibles détecte si le niveau de charge des piles est faible et interrompt la musique et la rotation du mobile. Le témoin de niveau de charge des piles il devient rouge lorsque les piles sont presque déchargées. Pour revenir à un fonctionnement normal, remplacez toutes les piles par de nouvelles piles alcalines de taille C.



**REMARQUE :** Les piles usagées entraînent des dysfonctionnements du produit (son déformé, éclairage faible ou défectueux, pièces motorisées lentes ou immobiles). Chacun des composants électriques exigeant une tension de fonctionnement différente, remplacer les piles quand une des fonctions devient défectueuse. Voir page 5.

## Song List • Lista de canciones • Liste des chansons

- The *Baby Einstein soother* includes the following ten melodies that are used for built-in music modes:
- El *Baby Einstein soother* incluye las siguientes diez melodías que se usan para los modos musicales incorporados:
- Le *Baby Einstein soother* comprend les dix mélodies suivantes utilisées dans les modes musicaux intégraux :

Composer Compositor Compositeur	Melody	Melodía	Mélodie	Disc Disco Disque
Smetana	The Moldau	El Moldava	La Moldau	1
Mozart	Variations Twinkle Twinkle	Variaciones de Brilla brilla estrellita	Variations sur « Ah ! vous dirai-je Maman »	1
Chopin	Prelude No 7 In A, The Polish Dance, Op 28	Preludio N.º 7 en La, Danza polaca, Op. 28	Prélude n° 7 en la, La danse polonaise, op. 28	2
Bach	Orchestral Suite No. 3 In D, Air	Suite para orquesta N.º 3 en Re, Aria	Suite d'orchestre n° 3 en ré, Air	3
Bach	Jesu, joy of Man's Desiring	Jesús, alegría de los hombres	Jésus, que ma joie demeure	3
Dvorak	Symphony No. 9	Sinfonía N.º 9	Symphonie n° 9	1
Beethoven	Fur Elise	Para Elisa	Lettre à Élise	4
Chopin	Nocturne In Eb No 2, Op 9	Nocturno en Mi bemol N.º 2, Op. 9	Nocturne en mi n° 2, op. 9	2
Bach	Tune up and Fanfare based on a theme from Toccata in D	Afinación y fanfarria basadas en un tema de la Toccata en Re	Réglage et fanfare basés sur un thème de Toccata en ré	3
Chopin	Nocturne in F	Nocturno en Fa	Nocturne en fa	2

- Full-length versions of these melodies and others are available on Baby Einstein™ series children's music CDs:
- Las versiones completas de estas y otras melodías están disponibles en los CD musicales para niños de la serie Baby Einstein™:
- Ces mélodies et d'autres sont disponibles en version intégrale dans la série de musiques pour enfants sur CD Baby Einstein™ CD de série de musiques pour enfants.

Disc Disco Disque	Title Título Titre
1	Lullaby Classics
2	Baby Galileo
3	Baby Bach
4	Baby Beethoven

## Using the Remote Control • Uso del control remoto Utilisation de la télécommande

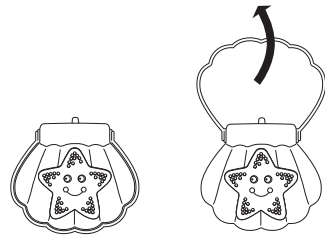
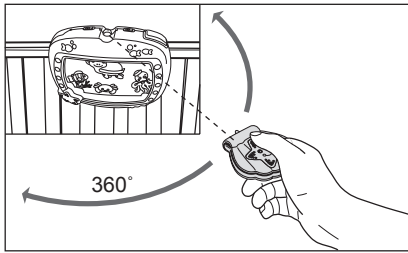

**EN** The infrared (IR) remote control provides the Play/stop function from any location with a direct view of the crib toy (360° within 12 to 15 ft. range). Aim the remote control at the IR sensor on top of the crib toy and press the Play/stop Button. Be sure there are no obstructions directly between the remote control and the sensor.



**NOTE:** Bright sunlight or artificial light may reduce the crib toy's sensitivity to the remote control. To increase the control range, reduce ambient light at the crib toy.

The remote control has a built-in hanger loop for storage at a handy location. Pivot the loop outward to deploy for use.

**ES** El control remoto infrarrojo (IR) proporciona la función de Reproducción/Detener desde cualquier lugar con una vista directa del juguete para cuna (360° dentro de un rango de 12 a 15 pies). Coloque el control remoto en el sensor IR en la parte superior del juguete para cuna y presione el botón de Reproducción/Detener. Asegúrese de que no haya obstrucciones exactamente entre el control remoto y el sensor.



**NOTA:** La luz del sol o la luz artificial brillantes pueden reducir la sensibilidad del juguete al control remoto. Para aumentar el rango del control, reduzca la luz de ambiente del juguete para cuna.

El control remoto tiene un lazo incorporado para colgar y guardar en un lugar práctico. Gire el lazo hacia afuera para desplegarlo y usarlo.

**FR** La télécommande infrarouge (IR) permet d'utiliser la fonction de lecture/arrêt depuis n'importe quelle position formant un angle direct avec le jouet pour berceau (360° dans une portée de 3,5 à 4,5 m). Diriger la télécommande vers le capteur infrarouge situé en haut du jouet pour berceau et appuyer sur le bouton lecture/arrêt. Veiller à ce qu'il n'y ait pas d'obstacle entre la télécommande et le capteur.



**REMARQUE :** Des rayons du soleil éclatants ou un éclairage artificiel peuvent diminuer la sensibilité du jouet pour berceau vis-à-vis de la télécommande. Pour accroître la portée de commande, baisser la lumière ambiante autour du jouet pour berceau.

La télécommande est dotée d'une boucle intégrée pour la ranger en l'accrochant. Déployer la boucle vers l'extérieur pour l'utiliser.

## Troubleshooting • Solución de problemas Détection des pannes

EN	Problem	Probable Cause / Solution	See page
	Crib toy does not function	Remove Try-me pull tab and discard	3
		Check or replace main batteries	4
		Set Power/volume Switch to Low or High	9
	Remote control does not function	Press Play/start Button on crib toy to activate IR sensor (Power/volume Switch must not be OFF)	10
		Check or replace batteries in remote control	6
		Move within range of crib toy (12 to 15 ft.)	13
	Motion or lights does not function	Select mode that includes lights or motion	9
		Use Play/stop Button to restart playback	10
		Check or replace main batteries	4

ES	Problema	Causa probable / Solución	Consulte página
	El juguete para cuna no funciona	Retire la lengüeta extraíble TryMe y deséchela	3
		Verifique o reemplace las baterías principales	5
		Configure el interruptor de Encendido/Volumen a Bajo o Alto	9
	El control remoto no funciona	Presione el botón de reproducción/inicio del juguete para cuna para activar el sensor IR (el interruptor de Encendido/Volumen no debe estar Apagado)	10
		Verifique o reemplace las baterías del control remoto	6
		Muévase dentro del rango del juguete para cuna (de 12 a 15 pies)	13
	El movimiento o las luces no funcionan	Seleccione el modo que incluye luces o movimiento	9
		Use el botón de Reproducción/Detener para reiniciar la reproducción	10
		Verifique o reemplace las baterías principales	5

FR	Problème	Cause probable / Solution	Voir page
	Le jouet pour berceau ne fonctionne pas	Retirer la languette pour le mode Essaie-moi et la jeter	3
		Vérifier ou remplacer les piles de l'unité principale	5
		Placer l'interrupteur de mise en marche/commande du volume sur Low (bas) ou High (élevé)	9
	La télécommande ne fonctionne pas	Appuyer sur le bouton lecture/début du jouet pour berceau pour activer le capteur IR (l'interrupteur de mise en marche/commande du volume ne doit pas être à la position OFF [arrêt])	11
		Vérifier ou remplacer les piles de la télécommande	6
		Rester dans la portée du jouet pour berceau (de 3,5 à 4,5 m)	13



Problème	Cause probable / Solution	Voir page
Le mouvement ou les lumières ne fonctionnent pas	Sélectionner un mode comprenant des lumières ou un mouvement	9
	Utiliser le bouton lecture/arrêt pour redémarrer la lecture	11
	Vérifier ou remplacer les piles de l'unité principale	5

## Care and Cleaning • Cuidado y limpieza Entretien et nettoyage

**EN** **Cleaning** – Wipe the crib toy housing with a damp cloth. Do not immerse toy in water.

**Storage** – Do not leave in direct sunlight. Store in a cool, dry place.



**CAUTION:** The crib toy has no consumer serviceable parts inside.  
DO NOT disassemble the crib toy.

**ES** **Limpieza:** Limpie la estructura del juguete para cuna con un paño húmedo.  
No sumerja el juguete en agua.

**Almacenamiento:** No deje el juguete a la luz directa del sol. Almacene en un lugar fresco y seco.



**PRECAUCIÓN:** El juguete para cuna no contiene piezas que requieran mantenimiento por parte del consumidor en su interior. NO desarme el juguete para cuna.

**FR** **Nettoyage** : essuyer le logement du jouet pour lit d'enfant à l'aide d'un chiffon propre.  
Ne pas immerger le jouet dans l'eau.

**Rangement** : ne pas exposer directement aux rayons du soleil. Ranger dans un endroit sec et frais.





**MISE EN GARDE** : le jouet pour lit d'enfant ne contient aucune pièce réparable par le consommateur. NE PAS démonter le jouet de lit d'enfant.

## FCC Statement

This device complies with Part 15 of the FCC rules. Operation is subject to the following two conditions:

1. this device may not cause harmful interference, and
2. this device must accept any interference received, including interference that may cause undesired operation.

 **WARNING:** Changes or modifications to this unit not expressly approved by the party responsible for compliance could void the user's authority to operate the equipment.

 **NOTE:** This equipment has been tested and found to comply with the limits for a Class B digital device, pursuant to Part 15 of the FCC Rules. These limits are designed to provide reasonable protection against harmful interference in a residential installation. This equipment generates, uses and can radiate radio frequency energy and, if not installed and used in accordance with the instructions, may cause harmful interference to radio communications.

However, there is no guarantee that interference will not occur in a particular installation. If this equipment does cause harmful interference to radio or television reception, which can be determined by turning the equipment off and on, the user is encouraged to try to correct the interference by one or more of the following measures:

- Reorient or relocate the receiving antenna.
- Increase the separation between the equipment and receiver.
- Connect the equipment into an outlet on a circuit different from that to which the receiver is connected.
- Consult the dealer or an experienced radio/TV technician for help.

## **Canada ICES-003 Statement Déclaration NMB-003 Canada**

**EN**

This Class B digital apparatus complies with Industry Canada Standard ICES-003. Operation is subject to the following two conditions:

- 1** this device may not cause harmful interference, and
- 2** this device must accept any interference received, including interference that may cause undesired operation.

**FR**

Ce dispositif numérique de classe B respecte la norme NMB-003 d'Industrie Canada. L'utilisation est sujette aux deux conditions suivantes :

- 1** ce dispositif ne peut causer d'interférences nuisibles, et
- 2** ce dispositif doit accepter toute interférence reçue, y compris les interférences pouvant causer un fonctionnement indésirable

---

# Kids II™ Limited Warranty

Kids II is committed to making innovative, high quality products for babies and children. We warrant this product to be free from defects in material and workmanship existing at the time of manufacture for a period of one year from the date of initial purchase (sales receipt is required for proof of purchase). If any defect is discovered during the limited warranty period, we will, at our sole option, repair or replace your product at no cost to you.

This limited warranty does not cover claims resulting from misuse, failure to follow the instructions (assembly, installation, maintenance, and use), abuse, alteration, involvement in an accident, and normal wear and tear. Your statutory rights are unaffected.

---

## Garantía Limitada de Kids II™

Kids II asume el compromiso de fabricar productos innovadores y de alta calidad para bebés y niños. Garantizamos este producto modelo 90609 contra defectos en los materiales o en la mano de obra al momento de su fabricación durante un período de un año desde la fecha de compra inicial (se requiere recibo de venta como comprobante de la compra). Si se descubre algún defecto durante el período de garantía limitada, repararemos o reemplazaremos, a nuestra entera discreción, su producto sin ningún costo para usted.

En caso de algún defecto del producto favor de llamar al teléfono número (55)5292-8488 o acudir a la dirección KidsII-US Mexico, S.A. de C.V. Ave. Vasco de Quiroga, Col. Lomas de Santa Fe No. Ext. 3900 No. Int. 905-A Cuajimalpa de Morelos C.P. 05300 Distrito Federal Mexico debe de llevar el producto defectuoso, para que de pueda aplicar la garantía.

Kids II, cubrirá los gastos necesarios erogados para lograr el cumplimiento de la Garantía en domicilio diverso al antes señalado.

Para adquirir partes y refacciones del producto, favor de llamar al teléfono numero (55)5292 8488 o acudir a la dirección KidsII-US Mexico, S.A. de C.V. Ave. Vasco de Quiroga, Col. Lomas de Santa Fe No. Ext. 3900 No. Int. 905-A Cuajimalpa de Morelos C.P. 05300 Distrito Federal Mexico.

---

## Garantie limitée Kids II™

Kids II s'engage à faire des produits innovants et de grande qualité pour les nourrissons et les enfants. Nous garantissons ce produit contre tout défaut de matériel et de fabrication existant au moment de la fabrication et cela, pour une année à partir de la date d'achat initiale (le reçu faisant preuve d'achat). Si un défaut quelconque est découvert pendant la période de garantie limitée, nous nous engageons, comme étant notre seule option, à réparer ou à remplacer votre produit gratuitement.

Cette garantie limitée ne s'applique pas en cas de mauvaise utilisation, de non-respect des instructions (assemblage, installation, entretien et utilisation), d'abus, d'altération, d'implication dans un accident ou de l'usure normale. Vos droits prévus par la loi ne sont pas affectés.

Copyright © 2011 The Baby Einstein Company, LLC. All Rights Reserved.

Baby Einstein and Where Discovery Begins are trademarks of The Baby Einstein Company, LLC.

EINSTEIN is a trademark of The Hebrew University of Jerusalem. • Visit [www.babyeinstein.com](http://www.babyeinstein.com)

---

MANUFACTURED FOR



**Kids II, Inc.** • Atlanta, GA 30305 USA • [www.kidsii.com](http://www.kidsii.com)

### Kids II Canada Co.

Toronto, Ontario M2J 5C2 Canada

### Kids II Australia Pty Ltd.

Castle Hill, NSW, 2154 Australia

### Kids II US Mexico S.A. de C.V.

Ave. Vasco de Quiroga No. 3900 – 905 A  
Col. Lomas de Santa Fe • Cuajimalpa de  
Morelos, México D.F. • C.P. 05300

### Kids II UK Ltd.

725 Capability Green  
Luton, Bedfordshire LU1 3LU UK

### Kids II Japan K.K.

Shinjuku-Ku, Tokyo, Japan, 163-0529

### Consumer Service • Servicios al consumidor Service consommateurs

[www.kidsii.com/customerservice](http://www.kidsii.com/customerservice)

**US/Canada** 1-800-230-8190

**Australia** (02) 9894 1855

**Mexico** (55) 5292-8488

**UK** +44 (0) 1582 816 080

**Japan** (03) 5322 6081



© 2011 Kids II, Inc. • Printed in China  
90609-3WS-IS102411-PE