



CÁMARA WEB HP 3100
CÁMARA WEB HP 3110
GUÍA DEL USUARIO

Versión 1.0.ES

Número de parte del documento: 603528-001

© Copyright 2010 Hewlett-Packard Development Company, L.P.

La información aquí contenida está sujeta a cambios sin previo aviso.

Las únicas garantías sobre los productos y servicios de HP se presentan en la declaración de garantía expresa que acompaña a dichos productos y servicios. Nada de lo que aquí se indica debe interpretarse como parte de una garantía adicional. HP no será responsable de los errores técnicos o editoriales, ni de las omisiones aquí contenidas.

Registro del producto

Registrarse es rápido, fácil y le ofrece: Mensajes de correo electrónico con avisos sobre la mejora de ciertos productos, avisos sobre asistencia y actualización de controladores específicos para sus productos.

Para obtener una ayuda más rápida, asegúrese de que registra su producto en **<https://register.hp.com>**

Índice

Introducción a la cámara Web	1
Introducción al software	2
Requisitos del sistema.....	3
Calidad y Rendimiento.....	3
Uso del software Iniciar Utility para iniciar un chat en vídeo	4
Grabación de vídeo	6
Hacer una foto.....	7
Administrar fotos y vídeos.....	8
Publicar un vídeo en YouTube	8
Aplicar efectos a un vídeo o foto	9
Uso de las máscaras	10
Marco Divertido	11
Edición de vídeo	12
Edición avanzada	12
Uso de la cámara Web como monitor de vídeo	13
Ajuste de la configuración de la cámara Web	14
Ajuste de la configuración adicional de la cámara Web	15
Resolución de problemas.....	16

Introducción a la cámara Web

Gracias por comprar la cámara web HP 3100/3110. Su cámara Web incluye las siguientes funciones:

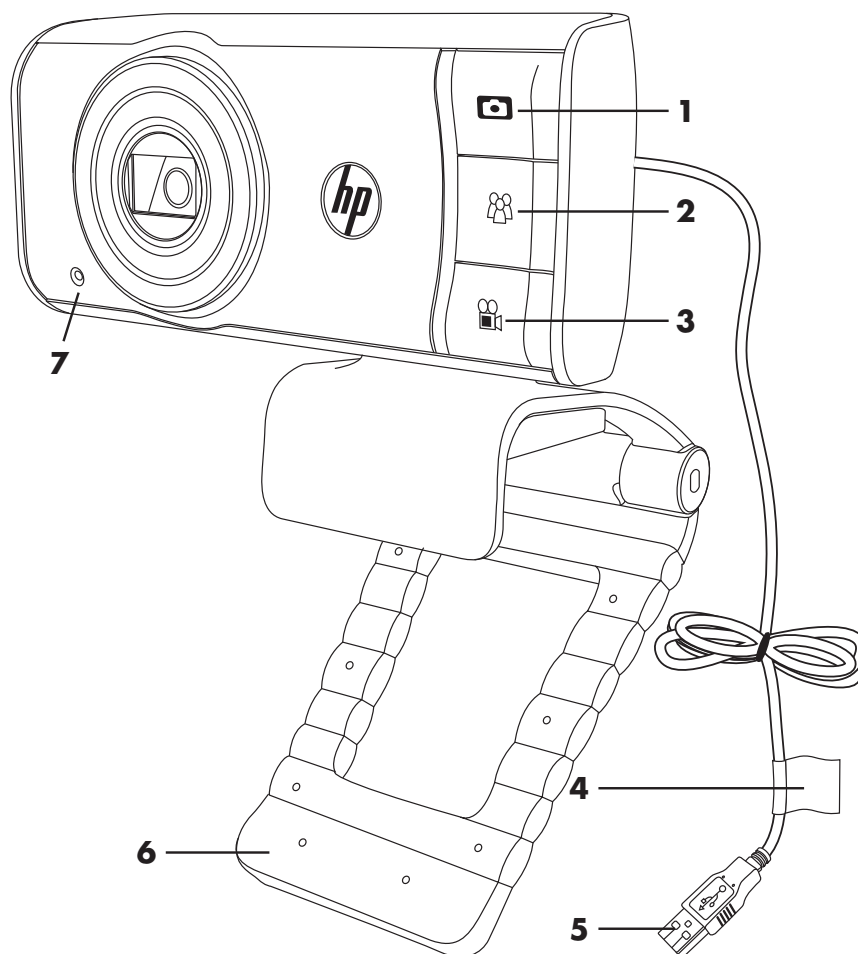

- | | | | |
|---|------------------------------|---|----------------------|
| 1 | Disparador | 5 | Conector USB |
| 2 | Botón de chat instantáneo HP | 6 | Base/clip ajustables |
| 3 | Botón de grabación de vídeo | 7 | Micrófono integrado |
| 4 | Etiqueta del producto | | |

Consulte la etiqueta del producto para obtener el número de producto y número de serie de HP. Esta información es útil siempre que necesite ponerse en contacto con el soporte técnico.

Introducción al software

El CD que acompaña a la cámara Web incluye el siguiente software:

- Controladores de la cámara Web. Permiten que la cámara Web funcione con un rendimiento óptimo.
- Iniciar Utility. Ayuda a instalar su aplicación de chat para comunicarse con la cámara Web.
- ArcSoft Magic-i™ Visual Effects 2. Le permite aplicar efectos especiales a sus chats de vídeo cuando se usa con la aplicación de mensajería instantánea (IM).
- ArcSoft WebCam Companion® 3. Le permite grabar y editar vídeos, capturar fotografías, usar la cámara Web como monitor de vídeo y aplicar una variedad de efectos especiales, incluidos máscaras y marcos.
- ArcSoft TotalMedia™ ShowBiz. Le permite editar vídeos y combinarlos con otros clips de vídeo, transiciones y efectos.

El software de este CD no se encuentra para descargar en la web. En Europa y Norteamérica, se puede pedir un CD de repuesto en la siguiente página web:

www.hp.com/support.

Requisitos del sistema

Para usar la cámara Web con el software incluido, su PC tiene que cumplir los siguientes requisitos mínimos del sistema:

- Para vista previa, captura, edición y reproducción de 1280x720 (720p) en WCC3/MIVE2/TMShowBiz3.5
 - Windows® XP (SP2 o SP3), Windows Vista® (32-bit o 64-bit), o Windows 7 (32-bit o 64-bit)
 - Intel Dual-Core 1,6Ghz o superior
 - Intel Pentium IV Hyper-Threading 3.4Ghz o superior
 - AMD Athlon 64 4000+ o superior
 - 230 MB de espacio libre en el disco duro requerido para la instalación del programa
 - 1GB DDR RAM o superior
 - tarjeta VGA de 64 MB o superior
 - Monitor en color de 16 bits con una resolución de 1024x768, compatible con DirectX 3D
 - DirectX 9.0c o superior
- Para vista previa, captura, edición y reproducción de 640x480 (VGA) en WCC3/MIVE2/TMShowBiz3.5
 - Windows® XP (SP2 o SP3), Windows Vista® (32-bit o 64-bit), o Windows 7 (32-bit o 64-bit)
 - Pentium IV 2,4 GHz o AMD Athlon equivalente
 - 230 MB de espacio libre en el disco duro requerido para la instalación del programa
 - 1GB DDR RAM o superior
 - Monitor en color de 16 bits con una resolución de 1024x768, compatible con DirectX 3D
 - DirectX 9.0c o superior

Calidad y Rendimiento

La calidad de la imagen y el rendimiento de vídeo están sujetos a los siguientes factores:

- Cantidad de luz en el objetivo
- La configuración de resolución de la cámara
- Las características del PC
- El ancho de banda de la conexión a internet, especialmente para el chat

Si el vídeo se ralentiza o la reproducción es brusca o falta color, pruebe a añadir una pequeña lámpara fuera del área visible en el marco. Esto dará luz al área enfocada por la cámara y proporcionará una calidad de vídeo más realista y llena de color.

Uso del software Iniciar Utility para iniciar un chat en vídeo

Puede añadir vídeo en directo a las aplicaciones más populares de mensajería instantánea (IM) (necesitará una conexión ISP):

- AOL® Instant Messenger™ (AIM®)
- Windows Live™ Messenger
- Yahoo!® Messenger
- Skype®

- 1 Pulse el botón  Chat instantáneo HP en la cámara Web.
- 2 Seleccione la aplicación de mensajería instantánea que quiere utilizar.
- 3 Si apareciesen instrucciones en la pantalla, sígalas para instalar y configurar la aplicación de mensajería instantánea.
- 4 Siga los pasos de chat de vídeo en la documentación de la aplicación de mensajería instantánea.

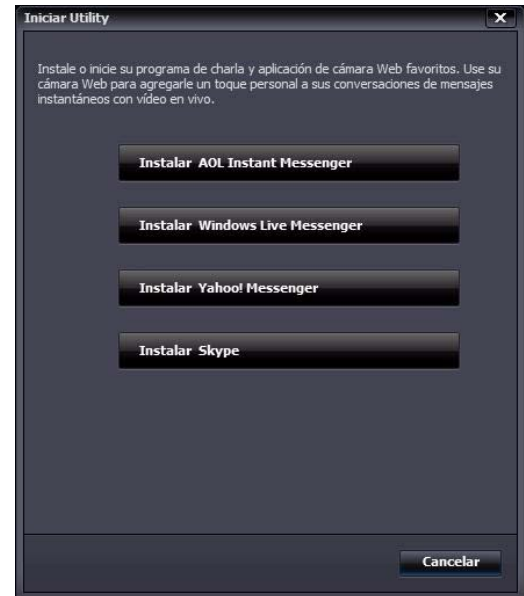

NOTA: Iniciar Utility aparece solamente durante la configuración inicial. La próxima vez que pulse el botón de Chat instantáneo HP, la aplicación de mensajería instantánea se abrirá automáticamente.

Para seleccionar una aplicación de mensajería instantánea distinta tras la configuración inicial, abra el menú Inicio y haga clic en **Todos los programas > ArcSoft WebCam Companion 3 > Iniciar Utility**.

5 (Opcional) Seleccione los efectos que desea aplicar:



Encender y apagar la detección de rostros.

- Para detectar un rostro, haga clic en **Uno**.
- Para detectar más de un rostro, haga clic en **Uno** para seleccionar el primer rostro y, después, haga clic en **Siguiente** para seleccionar el siguiente.
- Para encontrar el mejor ángulo de una imagen de grupo, haga clic en **Varios**.



Acercarse y alejarse, o desplazarse alrededor de la imagen.



Agregar efectos de los espejos distorsionantes al vídeo.



Agregar un marco al rostro en la pantalla.



Decorar su vídeo con un tema.



Adoptar un personaje diferente seleccionando un avatar.





Aumentar el brillo y la nitidez del vídeo.





Combinar su rostro con una plantilla de máscara.







Consejo: También puede abrir ArcSoft Magic-i Visual Effects haciendo doble clic en **ArcSoft Magic-i Visual Effects**  en la bandeja de sistema de Windows.

Para obtener más información sobre cómo usar los efectos en sus chats, haga clic en **Ayuda**  en la esquina superior derecha de la ventana ArcSoft Magic-i Visual Effects.

Grabación de vídeo

- 1 Proceda de cualquiera de las siguientes maneras para abrir ArcSoft WebCam Companion y entrar en el modo de captura:
 - Pulse el botón **Grabación de vídeo**  en la cámara Web.
 - Haga doble clic en el icono **WebCam Companion 3**  del escritorio de Windows y, después, haga clic en **Capturar** .
- 2 (Opcional) Haga clic en **Pantalla completa**  para grabar en modo de pantalla completa.
- 3 (Opcional) Haga clic en la lista de resoluciones debajo de los iconos, en la esquina superior derecha, y seleccione el ajuste de la resolución que desea utilizar para la grabación. La configuración predeterminada es 1280x720 (HD 720p), que proporciona un rendimiento óptimo en la mayoría de entornos.





NOTA: Resoluciones mayores e iluminación insuficiente pueden frenar la velocidad de los fotogramas y hacer que el vídeo salga movido. Para obtener más información sobre problemas de resolución, consulte "Resolución de problemas."

- 4 Pulse el botón **Grabación de vídeo**  o haga clic en **Grabar vídeo**  para comenzar a grabar vídeo.
- 5 Pulse el botón **Grabación de vídeo**  de nuevo o haga clic en **Parar la grabación**  para detener la grabación y guardar el vídeo en el PC.
- 6 Si está grabando en modo de pantalla completa, haga clic en la **X**, en la esquina superior derecha, para volver al modo de pantalla parcial.



Para obtener más información sobre cómo usar ArcSoft WebCam Companion, haga clic en **Extras** y seleccione **Ayuda de la aplicación**.

Hacer una foto

- 1 Pulse el botón **Disparador**  de su cámara Web para abrir ArcSoft WebCam Companion.
- 2 Proceda de cualquiera de las siguientes maneras:
 - Para hacer una sola foto, pulse el botón **Disparador**  de nuevo o haga clic en **Sacar foto** .
 - Para hacer una serie de fotos, haga clic en **Ráfaga** .





Para obtener más información sobre cómo sacar fotos con ArcSoft WebCam Companion, haga clic en **Extras** y seleccione **Ayuda de la aplicación**.



Consejo: Puede editar, imprimir y compartir sus fotos con el software gratuito Windows Live Photo Gallery software. Haga doble clic en el ícono **Descargar Windows Live Photo Gallery**  del escritorio de Windows y, después, siga las instrucciones en pantalla para descargar e instalar el software. Para obtener más información sobre cómo usar el software, haga clic en el ícono **Ayuda ?** en la esquina superior derecha de la ventana de Windows Live Photo Gallery.

Administrar fotos y vídeos

Después de capturar un vídeo o sacar una foto, puede utilizar los iconos situados en la esquina inferior izquierda de la pantalla Capturar para administrar sus fotos y vídeos. Haga clic en cualquiera de los iconos siguientes:



-  Vista previa de una foto o vídeo.
-  Localizar una foto o vídeo en el disco duro del PC.
-  Enviar una foto o vídeo por correo electrónico como documento adjunto.
-  Imprimir las fotos seleccionadas.
-  Eliminar la foto o el vídeo seleccionado.

Para obtener más información sobre cómo usar ArcSoft WebCam Companion, haga clic en **Extras** y seleccione **Ayuda de la aplicación**.



Publicar un vídeo en YouTube

Después de grabar el vídeo, siga estos pasos para publicarlo en YouTube.

- 1 Haga doble clic en el icono **WebCam Companion 3**  del escritorio de Windows.
- 2 Haga clic en **Editar** .
- 3 Haga clic en el vídeo que desea editar.
- 4 Haga clic en **YouTube** en la esquina superior derecha.
- 5 Acceda a su cuenta de YouTube.
- 6 Siga las instrucciones en pantalla para subir su vídeo.



Aplicar efectos a un vídeo o foto





Muchas de las funciones de ArcSoft Magic-i Visual Effects están integradas en ArcSoft WebCam Companion, de manera que puede continuar disfrutando de los efectos que usa en sus chats de vídeo al mismo tiempo que captura vídeos y saca fotos.

- 1 Haga doble clic en el icono **WebCam Companion 3**  del escritorio de Windows.
- 2 Haga clic en **Capturar** .
- 3 Haga clic en la ficha **Efectos** .
- 4 Haga clic en cualquiera de los iconos situados en la esquina inferior izquierda para aplicar un efecto.
- 5 Para desactivar todos los efectos, haga clic en **Sin efecto** .

Para obtener más información sobre cómo usar los efectos en su chats, consulte “Uso del software Iniciar Utility para iniciar un chat en vídeo.”





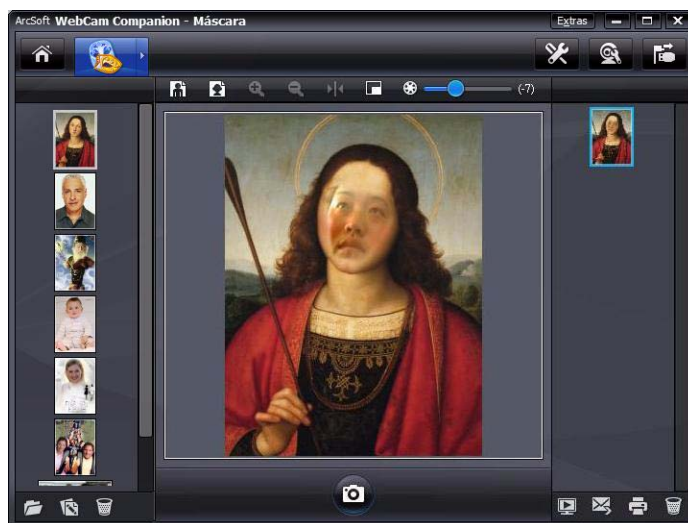

Uso de las máscaras

- 1 Haga doble clic en el icono **WebCam Companion 3**  del escritorio de Windows.
- 2 Haga clic en **Máscara** .
- 3 Seleccione la máscara que desea utilizar.
- 4 (Opcional) Haga clic en los iconos encima de la imagen de vista previa para ajustar la imagen.
- 5 Pulse el botón **Disparador**  otra vez o haga clic en **Sacar foto**  para hacer la foto.

Para obtener más información sobre cómo usar las máscaras, haga clic en **Extras** y seleccione **Ayuda de la aplicación**.



Marco Divertido

- 1 Haga doble clic en el icono **WebCam Companion 3**  del escritorio de Windows.
- 2 Haga clic en **Marco Divertido** .
- 3 (Opcional) Haga clic en **Personalizar**, a continuación en **Seleccionar maqueta** y seleccione la maqueta y los marcos que desea utilizar. Después, haga clic en **Aceptar**.
- 4 Proceda de cualquiera de las siguientes maneras:
 - Pulse el botón **Disparador**  o haga clic en **Sacar foto**  para hacer la foto.
 - Haga clic en **Iniciar auto toma instantánea con detección de pose**  para permitir al software detectar una pose y sacar la foto. Para ajustar la pose, mueva el botón de sensibilidad sobre el marco de la foto.





Edición de vídeo

- 1 Haga doble clic en el icono **WebCam Companion 3**  del escritorio de Windows.
- 2 Haga clic en **Editar** .
- 3 Haga clic en el vídeo que desea editar.

Para obtener más información sobre funciones de edición específicas, haga clic en **Extras** y seleccione **Ayuda de la aplicación**.



Edición avanzada



- 1 Proceda de cualquiera de las siguientes maneras para abrir ArcSoft ShowBiz e introducir el modo de captura:
 - Haga doble clic en el icono **ArcSoft ShowBiz**  del escritorio de Windows.
 - Si ArcSoft WebCam Companion ya se encuentra abierto, haga clic en el icono **Edición Avanzada** .

- 2 Haga clic en el vídeo que desee editar y arrástrelo después al **Storyboard**.

Para obtener más información sobre funciones de edición específicas en ArcSoft ShowBiz, haga clic en **Opciones** y seleccione **Ayuda**.

Uso de la cámara Web como monitor de vídeo

Con la función Monitor, puede usar la cámara Web como una cámara de seguridad. Si la cámara Web detecta movimientos o un rostro, graba la actividad en el disco duro del PC. Asimismo, puede definir la función Monitor para enviar una fotografía por correo electrónico o subir una fotografía a un sitio FTP si detecta actividad.

- 1 Haga doble clic en el icono **WebCam Companion 3**  del escritorio de Windows.
- 2 Haga clic en **Monitor** .
- 3 Haga clic en **Iniciar monitor** para empezar la supervisión.
- 4 Haga clic en **Detener monitor** para finalizar la supervisión y guardar el vídeo en el PC.

Para obtener más información sobre cómo usar ArcSoft WebCam Companion, haga clic en **Extras** y seleccione **Ayuda de la aplicación**.



Consejo: Puede desactivar la función de detección de movimiento o de detección de rostros, pero no puede desactivar ambas.

Ajuste de la configuración de la cámara Web

Puede ajustar la mayor parte de la configuración de la cámara Web en **ArcSoft WebCam Companion**.

- 1 Haga doble clic en el icono **WebCam Companion 3** del escritorio de Windows.
- 2 Haga clic en **Capturar**.
- 3 Haga clic en el icono **Configuración de cámara Web**.
- 4 En la ficha **Amplificador procesador de vídeo** proceda de cualquiera de las siguientes maneras:
 - Para ajustar un valor de configuración, arrastre el control deslizante de ese valor.
 - Para permitir que la cámara Web detecte automáticamente un valor de configuración, marque la casilla **Automático** situada a la derecha de ese valor.
- 5 Haga clic en la ficha **Control de la cámara** y proceda de cualquiera de las siguientes maneras:
 - Para ajustar el enfoque de forma manual (sólo Webcam HP 3110), elimine la marca de la casilla **Enfoque automático** y, después, arrastre el control deslizante de **Foco**.
 - Para ajustar la exposición de forma manual, elimine la marca de la casilla **Auto exposición** y, después, arrastre el control deslizante de **Exposición**.
- 6 Haga clic en **Aceptar**.

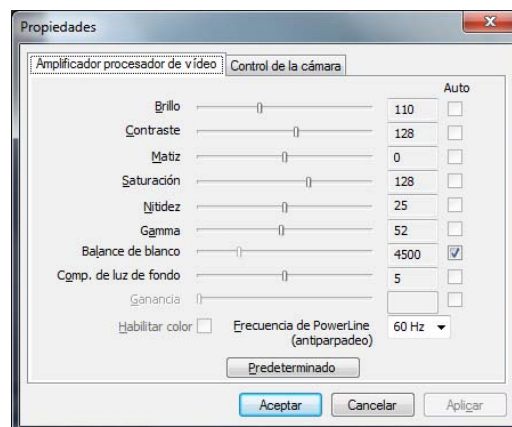
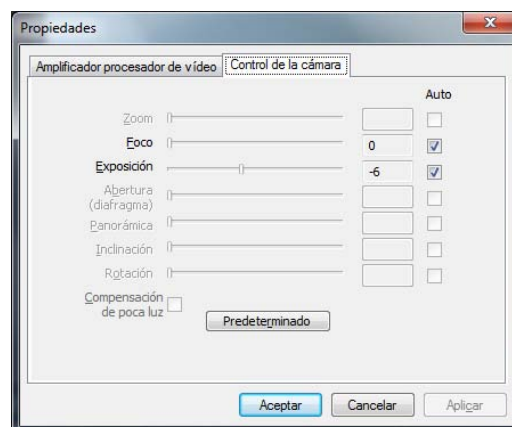







NOTA: Para restaurar la configuración de fábrica, haga clic en **Predeterminado**.

Para obtener información sobre cómo personalizar la configuración de Capturar, Monitor, Marco Divertido y Máscara en ArcSoft WebCam Companion, haga clic en **Extras** y seleccione **Ayudade la aplicación**.

Ajuste de la configuración adicional de la cámara Web

Puede cambiar la configuración adicional de la cámara Web en **ArcSoft Magic-i Visual Effects**.



- 1 Si está abierta, cierre la ventana de **ArcSoft WebCam Companion**.
- 2 Haga doble clic en el icono **Magic-i Visual Effects**  del escritorio de Windows.
- 3 Haga doble clic en el icono **ArcSoft Magic-i Visual Effects**  en la bandeja de sistema de Windows.
- 4 En la ficha **Configuración de cámara Web**  proceda de cualquiera de las siguientes maneras:



- Haga clic en **Configuración del sistema** , haga clic en la ficha **Privado**, haga clic en **Cargar una imagen**  y seleccione una imagen para reemplazar el vídeo de la cámara Web cuando desee tener privacidad durante un chat.
- Haga clic en **Privado**  para reemplazar el vídeo de la cámara Web con la imagen seleccionada en Configuración del sistema. Cuando haya terminado con el chat, haga clic en **Privado**  de nuevo para mostrar el vídeo a fin de que la cámara Web esté lista para usar la próxima vez que lo desee.
- Haga clic en **Silenciar micrófono**  para desactivar el micrófono de la cámara Web durante un chat. Cuando haya terminado con el chat, haga clic en **Silenciar micrófono**  de nuevo para activar el micrófono de modo que la cámara Web esté lista para usar la próxima vez que lo desee.
- Elimine la marca de la casilla **Encender indicador luminoso LED** para apagar el LED de estado en la parte delantera de su cámara Web.
- Marque la casilla **Vídeo apagado** para desactivar el vídeo de la cámara Web durante un chat. Una pantalla en blanco reemplaza el vídeo. Cuando haya terminado con el chat, elimine la marca para activar la función de vídeo a fin de que la cámara Web esté lista para usar la próxima vez que lo desee.
- Arrastre el control deslizante de la configuración individual. Para ver la configuración adicional, arrastre la barra de desplazamiento situada en la parte derecha de la ventana de ArcSoft Magic-i Visual Effects.
- Haga clic en **Perfil actual**, introduzca un nombre y, después, haga clic en **Guardar**  para almacenar la configuración actual en un perfil de usuario.

Para obtener más información sobre cómo personalizar la configuración de la cámara Web en ArcSoft Magic-i Visual Effects, haga clic en **Ayuda**  en la esquina superior derecha.



Resolución de problemas

Problema	Solución
El vídeo sale movido	<p>Muchos factores pueden afectar a la calidad del vídeo, incluidos la iluminación, la velocidad y la memoria del procesador del PC y la velocidad de la conexión a Internet. Si el vídeo sale movido, necesita elegir un ajuste de resolución más bajo.</p> <ol style="list-style-type: none">1 Haga doble clic en el icono WebCam Companion 3  del escritorio de Windows.2 Haga clic en Capturar .3 Haga clic en la lista de resoluciones debajo de los iconos, en la esquina superior derecha, y seleccione un ajuste de resolución más bajo.
Hay líneas que interfieren con la imagen	<p>Haga clic con el botón derecho del mouse en el icono Button Manager  en la bandeja del sistema de Windows y seleccione el ajuste apropiado para su ubicación: 60Hz o 50Hz. Las líneas de interferencias deberían de desaparecer.</p>
No quiero utilizar ArcSoft Magic-i Visual Effects con mi aplicación de mensajería instantánea	<p>Abra su aplicación de mensajería instantánea y utilice los ajustes de preferencias para seleccionar un dispositivo de vídeo distinto. Consulte la documentación de su aplicación de mensajería instantánea para obtener más información.</p>
La cámara Web no está conectada a mi aplicación de mensajería instantánea	<p>Abra el menú Inicio y, después, haga clic en Todos los programas > ArcSoft WebCam Companion 3 > Iniciar Utility. Si tiene varias aplicaciones de mensajería instantánea pero ya ha configurado todas las aplicaciones de mensajería instantánea, seleccione un dispositivo de vídeo diferente en su aplicación de mensajería instantánea. Consulte la documentación de su aplicación de mensajería instantánea para obtener más información.</p>
Quiero desactivar la función de enfoque automático (Cámara web HP 3110 sólo).	<ol style="list-style-type: none">1 Haga doble clic en el icono WebCam Companion 3 del escritorio de Windows y, después, haga clic en Capturar.2 Haga clic en el icono Configuración de cámara Web.3 Haga clic en la ficha Control de la cámara.4 Elimine la marca de la casilla Enfoque automático.5 Arrastre el control deslizante del Foco para ajustar manualmente el enfoque.6 Haga clic en Aceptar o Aplicar.

Problema	Solución
<p>Los botones de la cámara Web no funcionan correctamente</p>	<ul style="list-style-type: none"> ■ Busque el icono Button Manager HP  en la bandeja de sistema de Windows. Si <i>no</i> ve el icono Button Manager HP, abra Mi PC (Windows XP) o Equipo (Windows Vista o Windows 7), busque en la carpeta Archivos de programa\HP\Button Manager (sistemas de 32-bit), o Archivos de programa (x86)\HP Button Manager (sistemas de 64-bit), y haga doble clic en BM.EXE para reiniciar el programa. ■ En equipos con Windows XP, compruebe si se están ejecutando ambas aplicaciones, dispositivo de vídeo USB y ArcSoft Webcam Companion. En caso afirmativo, cierre las dos y pulse el botón Disparador . Para evitar este problema en el futuro, no haga clic en el icono USB Video Device en Mi PC. En vez de eso, utilice las aplicaciones ArcSoft que acompañaban a la cámara Web.
<p>Oigo un eco o ruido en los altavoces</p>	<p>En ordenadores con Windows XP (vista clásica):</p> <ol style="list-style-type: none"> 1 Haga clic en Inicio > Panel de control > Dispositivos de sonido y audio. 2 Haga clic en la ficha Audio. 3 En Reproducción de sonido, haga clic en Volumen y arrastre el control deslizante de Volumen general para ajustar el volumen de los altavoces. 4 En Grabación de sonido, haga clic en Volumen y arrastre el control deslizante de Micrófono para ajustar el volumen del micrófono. <p>En equipos con Windows Vista (vista clásica) o en equipos con Windows 7 (vista de iconos grandes o pequeños):</p> <ol style="list-style-type: none"> 1 Abra el menú Inicio y haga clic en Panel de control > Sonido. 2 Haga clic en la ficha Reproducción. 3 Seleccione el altavoz que está utilizando y haga clic en Propiedades. 4 Haga clic en la ficha Niveles y arrastre los controles deslizantes para ajustar el nivel de salida. 5 Haga clic en la ficha Grabación. 6 Seleccione el micrófono que está utilizando y haga clic en Propiedades. 7 Haga clic en la ficha Niveles y arrastre los controles deslizantes para ajustar el nivel de entrada.
<p>El audio de la cámara Web no está sincronizado con el vídeo de la cámara Web</p>	<p>Desde la pantalla para capturar vídeos, seleccione la lista de resoluciones situada en la esquina superior derecha y establezca la resolución del vídeo en 640x480 para sincronizar el vídeo y el audio. Tras sincronizar el audio y el vídeo, incremente la resolución al nivel siguiente. Si el problema persiste, vuelva a la resolución anterior.</p>

Problema	Solución
Estoy teniendo problemas al usar la cámara Web con SKYPE	<ol style="list-style-type: none"> 1 Compruebe las actualizaciones para asegurarse de que tiene instalada la última versión de SKYPE. 2 Compruebe los ajustes de audio, micrófono y vídeo. Deberían estar ajustados a dispositivo de vídeo USB (Windows XP) o Webcam HP 3100 (BK356AA)/3110 (BK357AA) (Windows Vista o Windows 7).
Veo una pantalla en blanco con una imagen estática cuando ejecuto SKYPE	Tras hacer la llamada, asegúrese de que el dispositivo de vídeo está ajustado a dispositivo de vídeo USB (Windows XP) o Webcam HP 3100 (BK356AA)/3110 (BK357AA) (Windows Vista o Windows 7).
El micrófono de la cámara Web no funciona con SKYPE	<ol style="list-style-type: none"> 1 En la barra de menús, seleccione Llamar > Ajustes de sonido. 2 Asegúrese de que el micrófono está ajustado a dispositivo de vídeo USB (Windows XP) o Webcam HP 3100 (BK356AA)/3110 (BK357AA) (Windows Vista o Windows 7). 3 Arrastre el control deslizante de Entrada de audio Volumen hacia Alto para subir el nivel de volumen. 4 Haga clic en Guardar. Reintente la llamada.
Tengo más de una opción de dispositivo de vídeo USB. ¿Cuál debo usar?	Tiene más de un dispositivo de vídeo conectado al PC. Intente seleccionar cada opción y, después, intente usar la cámara Web de nuevo. Si la cámara Web funciona, ha encontrado la opción correcta. Si la cámara Web no funciona, intente otra opción hasta que encuentre la opción asociada a su cámara Web.

¿Sigue necesitando ayuda? Consulte la garantía suministrada con su cámara Web para obtener los teléfonos de asistencia y la información sobre el sitio Web.