

Please read and save these instructions. Read carefully before attempting to assemble, install, operate or maintain the product described. Protect yourself and others by observing all safety information. Failure to comply with instructions could result in personal injury and/or property damage! Retain instructions for future reference.

Champion Single-Stage Air Compressor Pump

Description

Champion compressor head (air pump) is a single-stage, heavy-duty, industrial unit equipped with a centrifugal unloader for loadless starting; counter-balanced, ductile iron crankshaft; tapered roller bearings; and domed cast iron cylinders. The compressor pump also features Swedish steel disc-type valves, finned exhaust tubes, splash lubrication system, visual oil-level gauge and balanced, fan-type flywheel.

Specifications

Bore & stroke.....	3-3/4 (2) x 3"
No. cylinders.....	2
CFM/REV.....	.03830
Oil capacity.....	2 qts.
Weight.....	133 Lbs.
Max. pressure.....	120 PSIG
Min. operating speed.....	400 RPM
Max. operating speed.....	1000 RPM

⚠ DANGER

This reciprocating compressor must not be used for breathing air. To do so will cause serious injury whether air is supplied directly from the compressor source or to breathing tanks for later use. Any and all liabilities for damage or loss due to injuries, death and/or property damages stemming from the use of this compressor to supply breathing air, will be disclaimed by the manufacturer.

⚠ WARNING

The use of this compressor as a booster pump and/or to compress a medium other than atmospheric air is strictly non-approved and can result in equipment damage and/or injury. Non-approved uses will also void the warranty.

Dimensions

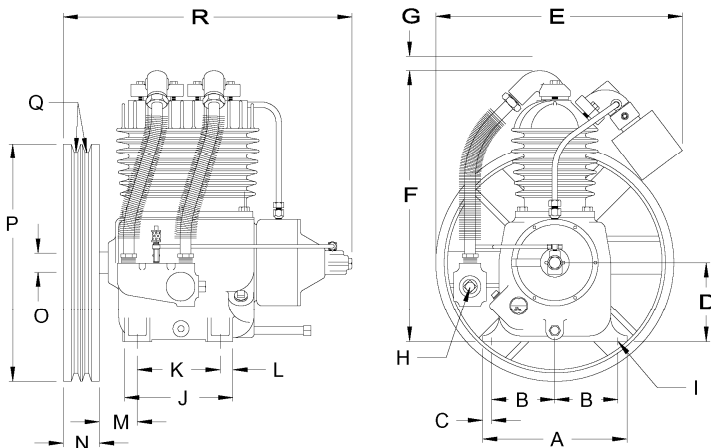

C443-B
(Ref. Drawing)

Figure 1 - Dimensions viewed from

Ref	Description	Dim.
A	Base width	10"
B	Bolt down width	4-3/8"
C	Bolt down to edge	5/8"
D	Base to crank center	5-1/2"
E	Overall width	18"
F	Overall height	19"
G	Add for Head unloader	1"
H	HP Exhaust opening	3/4" NPT
I	Bolt down hole diameter	15/32"
J	Base depth	7-1/2"
K	Bolt down depth	5-3/4"
L	Bolt down to edge	7/8"
M	Bolt down to wheel (max.)	2-5/8"
N	Flywheel width	2-1/2"
O	Crank diameter	16-1/2"
P	Flywheel diameter	18-3/4"
Q	Flywheel grooves	2VB
R	Overall depth	20"

NOTE: Flywheel rotation clockwise when front, flywheel to rear.

Champion Single-Stage Air Compressor Pump

Performance

Motor HP	Press. PSIG	Disp. CFM	Pump Speed RPM	Motor Pulley OD-Inches
3	50	21.6	565	5.35
	75	18.8	490	4.75
	100	17.8	455	4.35
	120	16.9	440	4.15
5	50	33.9	885	8.35
	75	30.4	795	7.35
	100	29.1	760	7.15
	120	27.6	720	6.75

All data based on 1800 RPM electric motors as a power source.

General Safety Information

Because an air compressor is a piece of machinery with moving and rotating parts, the same precautions should be observed as with any piece of machinery of this type when carelessness in operation or maintenance is hazardous to personnel. In addition to the many obvious safety rules that should be followed with this type of machinery, the additional safety precautions as listed below must be observed:

- Read all instructions completely before operating air compressor or unit.
- For installation, follow all local electrical and safety codes, as well as the United States National Electrical Code (NEC) and the Occupational Safety and Health Act (OSHA).
- Electric motors must be securely and adequately grounded. This can be accomplished by wiring with a grounded, metal-clad raceway system, to starter; by using a separate ground wire connected to the bare metal of the motor frame; or other suitable means.
- Protect the power cable from coming in contact with sharp objects. Do not kink power cable and never allow the cable to come in contact with oil, grease, hot surfaces, or chemicals.
- Make certain that the power source conforms to the requirements of your equipment.
- Pull main disconnect switch and disconnect any separate control lines, if used, before attempting to work or perform maintenance on the air compressor or unit. Tagout or lockout power source.
- Do not attempt to remove any compressor parts without first relieving the entire system of pressure.
- Do not attempt to service any part while machine is in an operational mode.
- Do not operate the compressor at pressures in excess of its rating.
- Do not operate the compressor at speeds in excess of its rating.
- Periodically check all safety devices for proper operation. Do not change pressure setting or restrict operation in any way.
- Be sure no tools, rags, or loose parts are left on the compressor or drive parts.
- Do not use flammable solvents for cleaning the air inlet filter or element and other parts.
- Exercise cleanliness during maintenance and when making repairs. Keep dirt away from parts by covering parts and exposed openings with clean cloth or Kraft paper.
- Do not operate the compressor without guards, shields and screens in place.
- Do not install a shut-off valve in the discharge line, unless a pressure relief valve, of proper design and size, is installed in the line between the compressor unit and shut-off valve.
- Do not operate compressor in areas where there is a possibility of ingesting flammable or toxic fumes.
- Be careful when touching the exterior of a recently run motor — it may be hot enough to be painful or cause injury. With modern motors this condition is normal if operated at rated load — modern motors are built to operate at higher temperatures.
- Inspect unit daily to observe and correct any unsafe operating conditions found.
- Do not "play around" with compressed air nor direct air stream at body because this can cause injuries.
- Compressed air from this machine absolutely must not be used for food processing or breathing air without adequate downstream filters, purifiers and controls.
- Always use an air pressure regulating device at the point of use, and do not use air pressure greater than marked pressure maximum of attachment.
- Check hoses for weak or worn condition before each use and make certain that all connections are secure.

Model 3Z172

General Safety Information (Continued)

24. Always wear safety glasses when using a compressed air blow gun.

The user of any air compressor package manufactured by Champion is hereby warned that failure to follow the preceding Safety and Operation Precautions can result in personnel injuries or equipment damage. However, Champion does not state as fact, nor does not mean to imply that the preceding list of Safety and Operating Precautions is all inclusive, and further, that the observance of this list will prevent all personnel injuries or equipment damage.

EXPLANATION OF SAFETY INSTRUCTION SYMBOLS AND DECALS

▲ DANGER Indicates immediate hazards which will result in severe injury or death.

▲ WARNING Indicates hazards or unsafe practice which could result in severe injury or death.

▲ CAUTION Indicates hazards or unsafe practice which may result in damage to the compressor or minor injury.

Observe, understand and retain the information given in the safety precaution decals as shown in the parts list section.

Installation

- All compressor units must be located in a clean, well ventilated dry room so compressor receives adequate supply of fresh, clean, cool and dry air. Further, a compressor unit that will be used for painting equipment must be located in a separate room from that area wherein body sanding and painting are done. Abrasive particles or paint, found to have clogged the air intake filters and intake valves, shall void all warranty consideration.
- Compressors should never be located so close to a wall or other obstruction that flow of air through the fan bladed flywheel,

- which cools the compressor, is impeded. Permanently mounted units should have flywheel at least 12" from wall.
- If installing a bare pump, make certain the system has adequate pressure limiting controls. Controls could be a pressure switch for start/stop operation or a pilot valve for continuous operation. If a pilot valve is used, the compressor must be equipped with head unloaders.
 - A properly sized air check valve must be installed in the discharge piping, between the compressor outlet and the inlet of any air receiver tank(s) in the system.

▲ DANGER Do not install isolating valves between compressor outlet and air receiver. This will cause excessive pressure if valve is closed and cause injury and equipment damage.

▲ WARNING Always use an air pressure regulating device at the point of use. Failure to do so can result in injury or equipment damage.

▲ CAUTION Do not install in an area where ambient temperature is below 32°F or above 100°F. Do not install unit in an area where air is dirty and/or chemical laden. Unit is not to be installed outdoors.

▲ CAUTION Wiring must be such that when viewing compressor from opposite shaft end, rotation of shaft is clockwise as shown by arrow on guard. Wrong direction rotation for any length of time will result in damage to compressor unit.

GENERAL

- Select proper motor horsepower and compressor speed by consulting the performance section.
- Do not overspeed the compressor. This will severely shorten the life of the pump and may overload the electric motor.

- Check that the compressor rotation is counterclockwise facing the flywheel.
- All moving parts must be guarded. A belt guard must be installed before operating the unit.
- Operate compressor in a well ventilated, clean area.
- Install compressor at least 12" from nearby walls. This will ensure an unobstructed flow of air to cool the compressor.
- Make sure the recommended oil has been added to the compressor crankcase. See Lubrication under "Maintenance".
- This compressor has been designed for A 80%/ON – 20%/Off duty cycle.

Preparation for Initial Start-Up and Operation

- Pull main disconnect switch to unit to assure that no power is coming into the unit.
- Check compressor crankcase to make sure oil has been added.
- Inspect unit for any visible signs of damage that would have occurred in shipment or during installation.
- Activate main disconnect switch.
- "Jog" motor and check for proper rotation by direction arrow. If rotation is wrong, reverse input connections on the magnetic starter (3 Phase Units Only).
- Close receiver outlet hand valve and start unit.
- With receiver hand valve closed, let machine pump up to operating pressure. At this stage the automatic controls will take over. Check for proper cycling operation.
- Check for proper operation of any options, e.g., head unloaders with pilot valve. Refer to individual option instruction sheet.
- When the initial run period has shown no operating problems, shut unit down and recheck oil level.
- Open receiver hand valve. The air compressor unit is now ready for use.

Champion Single-Stage Air Compressor Pump

E
N
G
L
I
S
H

Operation (Continued)

IMPORTANT: This compressor has a maximum operating pressure of 120 PSIG. Do not alter pressure settings on control components above this limit.

CONSTANT SPEED UNLOADING & PILOT VALVE (FOR THE COMPRESSOR EQUIPPED WITH OPTIONAL HEAD UNLOADER VALVE)

The pilot valve is designed to act as an automatic ON and OFF air switch. When in the ON position it allows air to flow from the tank through the valve to the compressor head unloader mechanism, thus actuating it. In the OFF position this valve stops the flow of air through the valve and releases the pressure in the line to the head unloader.

The pilot valve works as follows: Tank air pressure acts on the bottom of the valve. When pressure is great enough to overcome spring force holding valve down on lower seat, it lifts off seat and allows air to flow around valve and out through side opening in pilot valve. When valve lifts off lower seat it moves up and seats on upper seat where it is held by tank pressure. When pressure in tank and on valve drops, spring forces valve back down on lower seat. Air in line to device being actuated can then escape through upper seat and out vent hole. The pressure at which the pilot valve is ON or OFF is controlled by the spring which has been installed at the factory. A small adjustment can be made in the field by changing the spring force by compressing the spring more or less with the adjusting screw provided on the pilot valve.

COMPRESSOR PILOT VALVE PRESSURE ADJUSTMENT

Refer to Figure 2.

Proceed with the following instructions while compressor is running:

1. Loosen locknut (Ref. No. 4) and back off several turns. Do not turn differential adjuster (Ref. No. 3).
2. Check reading on the tank pressure gauge. Set the compressor pressure at 95 PSIG. Turn threaded cap (Ref. No. 1) clockwise to increase pressure or counterclockwise to decrease differential pressure.
3. After pressure is set, tighten locknut (Ref. No. 2). Be careful not to move threaded cap (Ref. No. 1).

COMPRESSOR PILOT VALVE DIFFERENTIAL PRESSURE ADJUSTMENT

Proceed with the following instructions while compressor is running:

1. Loosen locknut (Ref. No. 2) and back off several turns.
2. Check reading on the tank pressure gauge. Set the pressure to 20 PSIG differential (unload at 95 PSIG reload at 75 PSIG). Turn nut (Ref. No. 3) clockwise to increase differential pressure or counterclockwise to decrease differential pressure.
3. After pressure is set, tighten locknut (Ref. No. 2). Be careful not to move nut (Ref. No. 3).

Pilot Valve

Assembly Part No.	Pressure Range
M2855	75 - 95 PSIG
M2854	90 - 120

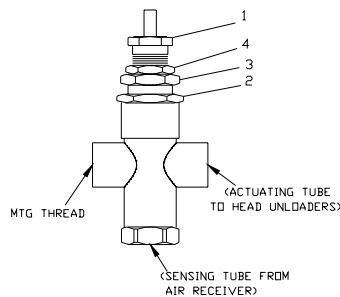

B-980-B
(Ref. Drawing)

Figure 2 – Adjusting Pilot Valves

Maintenance

To obtain reliable and satisfactory service, this unit requires a consistent preventive maintenance schedule. A maintenance schedule form is included to aid in keeping the proper records.

WARNING Before performing any maintenance function, switch main disconnect switch to OFF position to assure no power is entering unit. Lock out or tag out all sources of power. Be sure all air pressure in unit is relieved. Failure to do this may result in injury or equipment damage.

DAILY MAINTENANCE

1. Check oil level of both compressor and engine if so equipped. Add quality lubricating oil as required. See section on "Compressor Oil Specifications".
2. Drain moisture from tank by opening tank drain cock located in bottom of tank. Do not open drain valve if tank pressure exceeds 25 PSIG.
3. Turn off compressor at the end of each day's operation. Turn off power supply at wall switch.

WEEKLY MAINTENANCE

1. Clean dust and foreign matter from cylinder head, motor, fan blade, air lines, intercooler and tank.
2. Remove and clean intake air filters.

WARNING

Do not exceed 15 PSIG nozzle pressure when cleaning element parts with compressed air. Do not direct compressed air against human skin. Serious injury could result. Never wash elements in fuel oil, gasoline or flammable solvent.

3. Check V-belts for tightness. The V-belts must be tight enough to transmit the necessary power to the compressor. Adjust the V-belts as follows:
 - a. Remove bolts and guard to access compressor drive.
 - b. Loosen mounting hardware which secures motor to base. Slide motor within slots of baseplate to desired position.

Model 3Z172

MAINTENANCE (Continued)

- c. Apply pressure with finger to one belt at midpoint span. Tension is correct if belt can be depressed 3/8 to 1/2". Make further adjustments if necessary.
- d. Check the alignment of pulleys. Adjust if necessary.
- e. Tighten mounting hardware to secure motor on base.
- f. Re-install guard and secure with bolts.

▲ WARNING Never operate unit without belt guard in place. Removal will expose rotating parts which can cause injury or equipment damage.

EVERY 90 DAYS OR 500 HOURS

- 1. Change crankcase oil. Use type and grade oil as specified in the section on "Compressor Oil Specifications"
- 2. Check entire system for air leakage around fittings, connections, and gaskets, using soap solution and brush.
- 3. Tighten nuts and capscrews as required.
- 4. Check and clean compressor valves, as required. Replace parts when worn or damaged.

▲ CAUTION Valves must be replaced in original position. Valve gaskets should be re-placed each time valves are serviced.

- 5. Pull ring on all pressure relief valves to assure proper operation.

GENERAL MAINTENANCE NOTES

BELTS

Drive belts must be kept tight enough to prevent slipping. If belts slip or squeak, see V-belt maintenance in preceding section.

▲ CAUTION If belts are too tight, overload will be put on motor and motor bearings.

COMPRESSOR VALVES

If compressor fails to pump air or seems slow in filling up tank, disconnect unit from power source, remove valves, and clean thoroughly, using compressed air

or a soft wire brush. After cleaning, exceptional care must be taken that all parts are replaced in exactly the same position and all joints must be tight or the compressor will not function properly. When all valves are replaced and connections tight, close hand valve at tank outlet for final test. Valve gaskets should be replaced each time valves are removed from pump.

CENTRIFUGAL UNLOADER AND PRESSURE RELEASE VALVE

The centrifugal unloader is operated by two governor weights. It is totally enclosed and lubricated from the crankcase of the compressor. When compressor starts the governor weights automatically open compressing the main spring, allowing the unloader release valve to close. When the compressor stops, the main spring returns the governor weights to normal position opening the pressure release valve and unloading the compressor. This prevents overloading the motor when starting. If air continues to escape through the governor or unloader pressure release valve while operating, this is an indication that the release valve is not closing tightly and may be held open by foreign substance which has lodged on the seat. In order to correct this, remove the governor release valve cap, giving access to release valve spring and ball. Clean thoroughly and return parts in the same order in which they were removed. Loose drive belts can also cause unloader to leak by preventing the compressor from reaching proper speed. (See "BELTS" above.)

LUBRICATION OF COMPRESSOR

Fill crankcase to proper level as indicated by oil sight gauge. Keep crankcase filled as required by usage.

AIR COMPRESSOR OIL SPECIFICATIONS

Compressors are factory filled with CHAMPLUB hydrocarbon based recip lubricant. This is an ISO 100 non-detergent industrial lubricant with rust and oxidation inhibitors specially formulated for reciprocating compressors. It is recommended this compressor be maintained using this oil for ambient temperatures above 32°F.

CHAMPLUB synthetic is a premium grade diester based synthetic lubricant providing excellent performance in high temperature applications.

▲ CAUTION Do not mix oil types, weights or brands.

▲ CAUTION "Emulsification of oil (white milky substance) indicates unsafe accumulation of moisture and may be evidence compressor is oversized for application. Failure to promptly consult your local distributor, or Champion Customer Service, can be grounds to deny warranty."

NOTES:

- 1. Normal break-in period of Champion air compressors is 25 hours.
- 2. For the first 100 hours of compressor operation, a careful and regular check of the oil level should be made. Maintain oil level at the full line.

CHANGING TO SYNTHETIC LUBRICANT

(Applies to diester based synthetic lubricant only).

If changing to synthetic lubricant, the following steps must be completed.

- 1. Compressor must run for a 25 hour break-in period using ChampLub ISO 100 oil.
- 2. Thoroughly drain existing oil from crankcase.
- 3. Fill crankcase with a full charge of synthetic lubricant.
- 4. Run compressor for 200 hours.
- 5. Stop compressor and thoroughly drain the synthetic lubricant.
- 6. Add a full charge of synthetic lubricant.
- 7. Compressor now ready to run for extended period before next lubricant change.

LUBRICANT

DESCRIPTION	PART NUMBER
1 Quart Bottle ChampLub Mineral Lubricant	P13796A
1 Quart Bottle ChampLub Synthetic	P13929A

Champion Single-Stage Air Compressor Pump

E
N
G
L
I
S
H

Troubleshooting Chart

Compressor Trouble	Possible Cause — Ref. Nos. (See Below)
NOTE: This is a general chart, some items may not apply to your specific compressor.	
Pumping excessive amount of oil.....	1, 7, 9, 11, 22, 23, 27
Knocks, rattles, excessive vibration	2, 17, 18, 19, 20, 21, 23, 26
Air delivery has dropped off	1, 5, 18, 22, 23
Low discharge pressure.....	1, 5, 6, 17, 18, 22, 23
Trips motor overload or draws excessive current	8, 13, 14, 15, 18, 20, 21, 23
Water in crankcase or rusting in cylinders.....	11, 12
Machine won't unload (constant speed control)	1, 16
Excessive load/unload cycles	3, 5, 6
Compressor doesn't unload when stopped	19
Compressor won't come up to speed.....	13, 16
Pump running wrong direction.....	24
Abnormal piston, ring or cylinder wear.....	4, 7, 10, 11, 25
Compressor continues to unload.....	19, 28
Discharge pressure relief valve releasing.....	29

Ref. No.	Possible Cause(s)	Ref. No.	Corrective Action
1.	Clogged intake filter	1.	Clean or replace
2.	Loose flywheel or motor pulley	2.	Tighten
3.	Excess condensate in receiver	3.	Drain more often
4.	Air to flywheel blocked off	4.	Clean unit or relocate in ventilated area
5.	Air leaks in piping (on machine or in outside system)	5.	Replace leaking components or tighten as necessary
6.	Receiver check valve leaking	6.	Replace or repair as necessary
7.	Oil viscosity too low	7.	Use correct oil
8.	Oil viscosity too high	8.	Use correct oil
9.	Oil level too high	9.	Drain excess
10.	Oil level too low	10.	Fill with proper amount
11.	Detergent type oil being used	11.	Drain oil; fill with correct oil
12.	Extremely light duty or located in a damp, humid spot	12.	Run unit periodically even when not in use. Change location to drier environment
13.	Poor contacts, wrong starter heaters, line voltage incorrect	13.	Check connections & starter heaters
14.	Poor power regulation (unbalanced line, 3 phase motors)	14.	Consult power company
15.	V-Belts pulled excessively tight	15.	Loosen to correct tightness
16.	Defective unloading mechanism	16.	Replace or repair as necessary
17.	Carbon on top of piston	17.	Clean
18.	Leaking, broken, carbonized or loose valves or restricted air passage	18.	Clean or replace
19.	Defective centrifugal unloader	19.	Replace or repair as necessary
20.	Worn or scored connecting rod piston pin or crankpin bushing	20.	Repair or replace
21.	Defective bearing on crankshaft or on motor shaft	21.	Replace
22.	Piston rings broken or not seated in, end gaps not staggered, stuck in grooves, rough, scratched or excessive end gap	22.	Replace
23.	Cylinders or pistons scratched, worn or scored	23.	Replace or repair as necessary
24.	Three phase motor connection incorrect	24.	Interchange connections to starter
25.	Extremely dusty atmosphere	25.	Clean filter more often or use more effective filter
26.	Loose bolts, tank not level, compressor running too fast	26.	Tighten bolts, shim tank to level position, slow unit down by changing sheaves or slowing gas engine
27.	Running unloaded excessively	27.	Change control to start-stop or turn unit off when not in use for long periods
28.	Defective pilot valve	28.	Replace
29.	Blocked discharge	29.	Check piping for blockage

Model 3Z172

Hazard Decal & Tag Listing

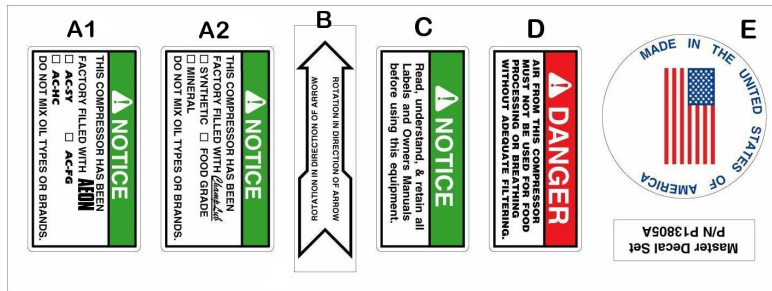

PUMP HAZARD DECAL LISTING

DESCRIPTION	PART NO.
PUMP DECAL SHEET – MASTER	P13805A
NOT USED	A1
NOT USED	A2
DECAL – Rotation Direction	B
NOTICE – Read and Retain Manuals	C
DANGER – Breathing Air	D
NOT USED	E

ENGLISH

Limited Warranty

Champion one-year limited warranty. Champion Single-Stage Air Compressor Pumps, Models covered in this manual, are warranted by Champion to the original user against defects in workmanship or materials under normal use for one year after date of purchase. Any part which is determined to be defective in material or workmanship and returned to an authorized service location, as Champion designates, shipping costs prepaid, will be, as the exclusive remedy, repaired or replaced at Champion's option. For limited warranty claim procedures, see PROMPT DISPOSITION below. This limited warranty gives purchasers specific legal rights which vary from jurisdiction to jurisdiction.

Limitation of liability. To the extent allowable under applicable law, Champion's liability for consequential and incidental damages is expressly disclaimed. Champion's liability in all events is limited to and shall not exceed the purchase price paid.

WARRANTY DISCLAIMER. CHAMPION HAS MADE A DILIGENT EFFORT TO PROVIDE PRODUCT INFORMATION AND ILLUSTRATE THE PRODUCTS IN THIS LITERATURE ACCURATELY; HOWEVER, SUCH INFORMATION AND ILLUSTRATIONS ARE FOR THE SOLE PURPOSE OF IDENTIFICATION, AND DO NOT EXPRESS OR IMPLY A WARRANTY THAT THE PRODUCTS ARE MERCHANTABLE, OR FIT FOR A PARTICULAR PURPOSE, OR THAT THE PRODUCTS WILL NECESSARILY CONFORM TO THE ILLUSTRATIONS OR DESCRIPTIONS. EXCEPT AS PROVIDED BELOW, NO WARRANTY OR AFFIRMATION OF FACT, EXPRESSED OR IMPLIED, OTHER THAN AS STATED IN THE "LIMITED WARRANTY" ABOVE IS MADE OR AUTHORIZED BY CHAMPION.

Product suitability. Many jurisdictions have codes and regulations governing sales, construction, installation, and/or use of products for certain purposes, which may vary from those in neighboring areas. While Champion attempts to assure that its products comply with such codes, it cannot guarantee compliance, and cannot be responsible for how the product is installed or used. Before purchase and use of a product, review the product application, and all applicable national and local codes and regulations, and be sure that the product, installation, and use will comply with them.

Certain aspects of disclaimers are not applicable to consumer products; e.g., (a) some jurisdictions do not allow the exclusion or limitation of incidental or consequential damages, so the above limitation or exclusion may not apply to you; (b) also, some jurisdictions do not allow a limitation on how long an implied warranty lasts, consequentially the above limitation may not apply to you; and (c) by law, during the period of this limited warranty, any implied warranties of implied merchantability or fitness for a particular purpose applicable to consumer products purchased by consumers, may not be excluded or otherwise disclaimed.

Prompt disposition. Champion will make a good faith effort for prompt correction or other adjustment with respect to any product which proves to be defective within limited warranty. For any product believed to be defective within limited warranty, first write or call dealer from whom the product was purchased. Dealer will give additional directions. If unable to resolve satisfactorily, write to W.W. Grainger, Inc. at address below, giving dealer's name, address, date, and number of dealer's invoice, and describing the nature of the defect. Title and risk of loss pass to buyer on delivery to common carrier. If product was damaged in transit to you, file claim with carrier.

Manufactured for W.W. Grainger, Inc., 5959 W. Howard St., Niles, Illinois 60714 U.S.A.

**For Replacement Parts, call 1-800-323-0620
24 hours a day - 365 days a year**

Please provide following information:

- Model number
- Serial number (if any)
- Part description and number as shown in parts list

Address parts correspondence to:

Grainger Parts Operations
P.O. Box 3074
1657 Shermer Road
Northbrook, IL 60065-3074 U.S.A.

E
N
G
L
I
S
H

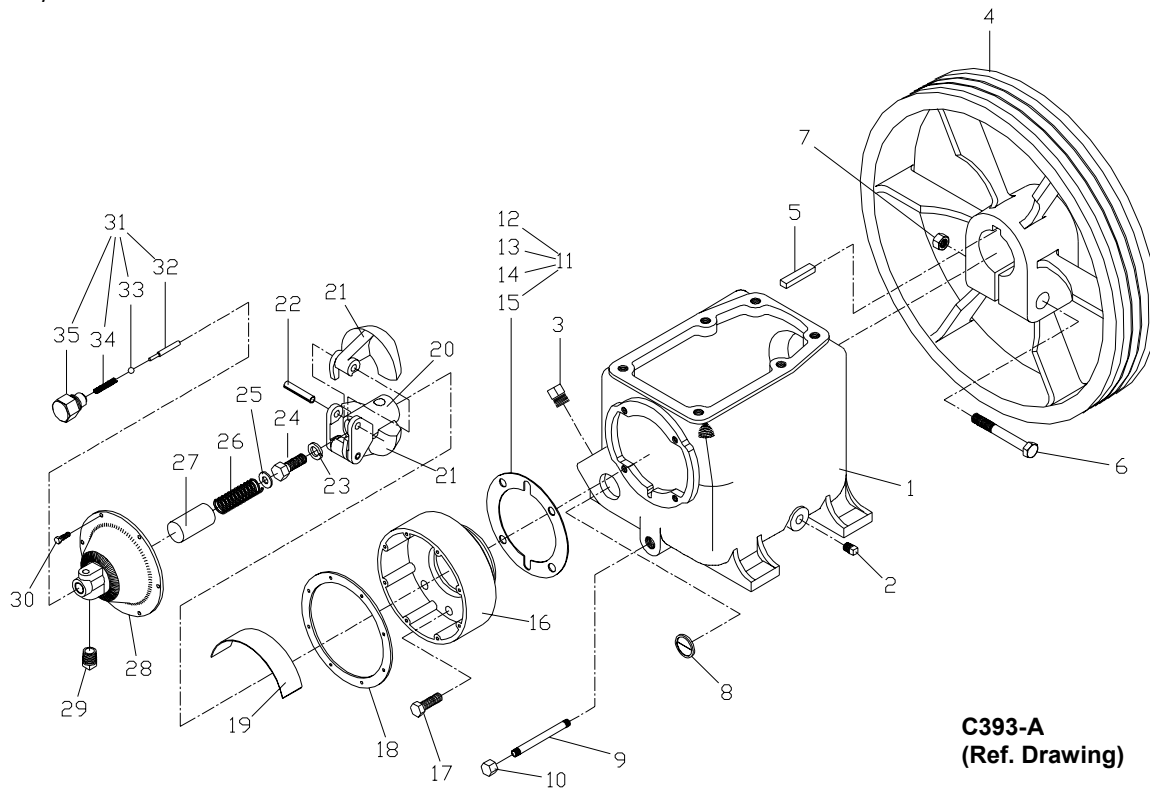

**C393-A
(Ref. Drawing)**

Figure 3 — Replacement Parts Illustration for Crankcase & Unloader

Replacement Parts List for Crankcase & Unloader

Ref. No.	Description	Part No.	Qty.
1	Crankcase	M1820	1
2	Pipe plug	64AA5	1
3	Pipe plug	64A5	1
4	Flywheel	NR7A	1
5	Square machinery key	U8	1
6	Square machine bolt	M738	1
7	Hex steel nut	M2955	1
8	Visible oil level gauge	RE714	1
9	Pipe nipple	M492	1
10	Pipe cap	M461	1
11	Gasket, set, Gov. Housing (Includes the following 4 items)	Z130	1
12	Gasket, Gov. Housing 1/32" Thick	SE1430	1
13	Gasket, Gov. Housing .005 Thick	SE1430A	1
14	Gasket, Gov. Housing .010 Thick	SE1430B	1
15	Gasket, Gov. Housing .015 Thick	SE1430C	1
16	Governor housing	NR80A	1
17	Screw, hex head cap	M2343	4
18	Gasket, governor cover	SE1489	1

Ref. No.	Description	Part No.	Qty.
19	Baffle plate	NR104	1
20	Governor spindle	SE583B	1
21	Governor weight	SE582B	2
22	Spring pin	SE592A	2
23	Steel spring lockwasher	M3468	1
24	Hex steel capscrew	M2345	1
25	Flat steel washer (spring plate)	M912A	1
26	Spring, gov. main	SE590	1
27	Sleeve, Spring	SE587	1
28	Governor housing cover	RE10100A	1
29	Muffler assy., unloader	Z4593	1
30	Screw	M3473	6
31	Kit, release valve ass'y. (Includes items 32-35)	Z12414A	1
32	Plunger, release valve	SE586B	1
33	Ball release valve	P07841A	1
34	Spring, release valve	SE591	1
35	Body, release valve	NR101	1
	Gasket set	Z764	1

**For Replacement Parts, call 1-800-323-0620
24 hours a day - 365 days a year**

Please provide following information:

- Model number
- Serial number (if any)
- Part description and number as shown in parts list

Address parts correspondence to:
Grainger Parts Operations
P.O. Box 3074
1657 Shermer Road
Northbrook, IL 60065-3074 U.S.A.

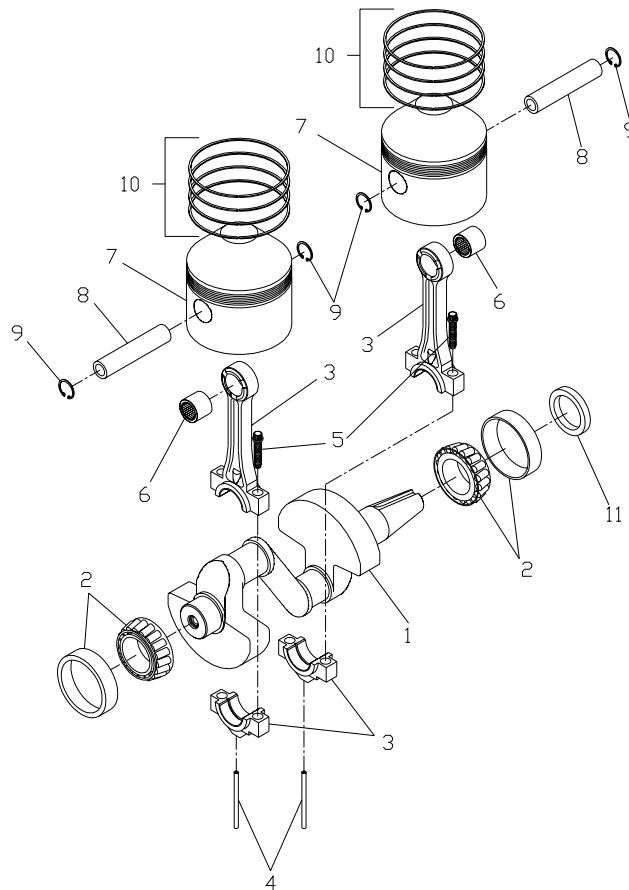

**C394-A
(Ref. Drawing)**

Figure 4 — Replacement Parts Illustration for Crankshaft, Rods & Pistons

Replacement Parts List for Crankshaft, Pistons & Connecting Rod Assemblies

Ref. No.	Description	Part No.	Qty.
1	Crankshaft	R155	1
2	Ass'y., Main bearing	ZNR16	2
3	Kit, rod ass'y. connecting (includes ref. nos. 4,5 & 6)	Z750	2
4	Oil dipper	R1524	2
5	Bolt, connecting rod	M1583	4
6	Bearing, piston pin	R1037	2
7	Piston with pin & retainers (includes ref. nos. 7-9)	ZS204	2
8	Pin, piston	R1021	2
9	Ring, piston pin retaining	R10102	4
10	Complete ring set	Z278C	2
11	Oil seal	OSN4	1

**For Replacement Parts, call 1-800-323-0620
24 hours a day - 365 days a year**

Please provide following information:
-Model number
-Serial number (if any)
-Part description and number as shown in parts list

Address parts correspondence to:
Grainger Parts Operations
P.O. Box 3074
1657 Shermer Road
Northbrook, IL 60065-3074 U.S.A.

E
N
G
L
I
S
H

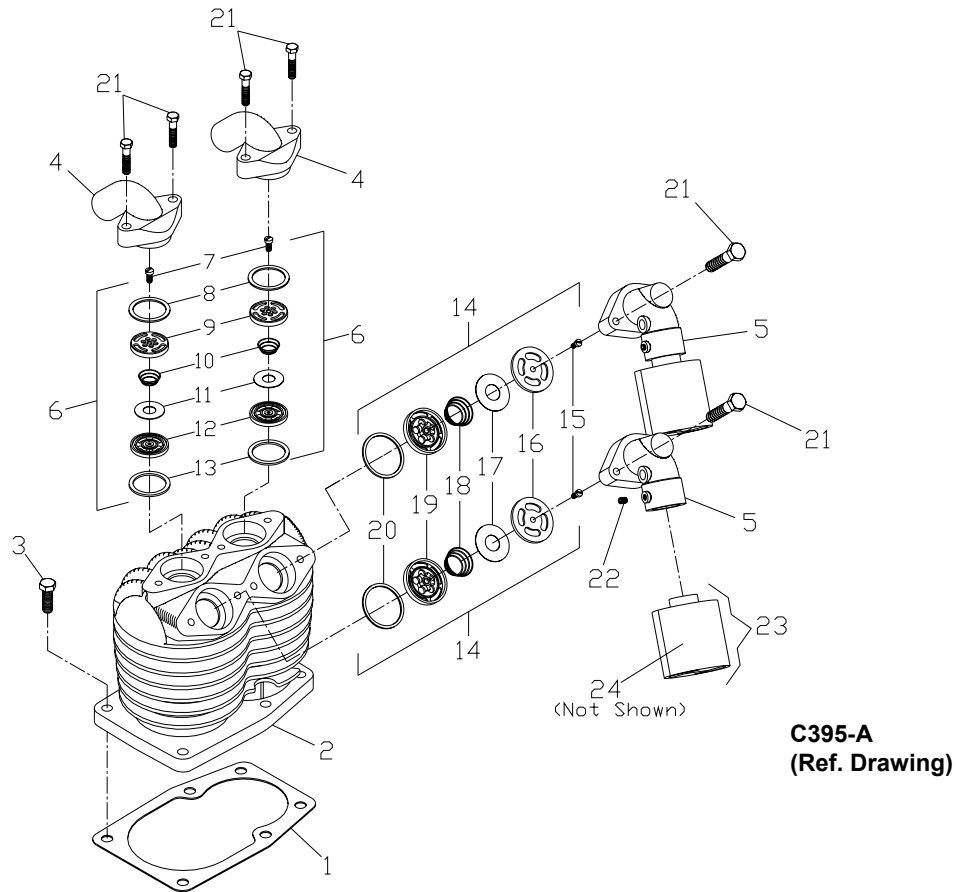

Figure 5 — Replacement Parts Illustration for Cylinder Manifold and Valve Assemblies
Replacement Parts List for Cylinder Manifold and Valve Assemblies

Ref. No.	Description	Part No.	Qty
1	Cylinder Flange Gasket	NR29A	1
2	Cylinder	NS206	1
3	Screw, hex head	M2345	6
4	Manifold, Exhaust	RE102E	2
5	Manifold, Intake	S20B2	2
6	Valve assembly, Exhaust	Z813	2
7	Screw, hex head	M3220	2
8	Gasket, Valve	P04135A	2
9	Cage, Exhaust valve	M2099	2
10	Spring, valve	RE1059	2
11	Disc, valve	RE1061	2
12	Seat, exhaust valve	M2097	2
13	Gasket, valve	P04135A	2
14	Valve assembly, intake	Z116	2
15	Screw, hex head	M3220	2

Ref. No.	Description	Part No.	Qty.
16	Seat, intake valve	RE1054A	2
17	Disc, valve	RE1061	2
18	Spring, valve	RE1058	2
19	Cage, intake valve	RE1050A	2
20	Gasket, valve	RE1063A	2
21	Screw, hex head	P05005A	8
22	Set screw	M432	2
23	Intake filter	Z828	2
24	Element, filter	Z837	2
	Valve set with gaskets	Z108	1
	Valve gasket set	Z108G	1

For Replacement Parts, call 1-800-323-0620
24 hours a day - 365 days a year

Please provide following information:

- Model number
- Serial number (if any)
- Part description and number as shown in parts list

Address parts correspondence to:
 Grainger Parts Operations
 P.O. Box 3074
 1657 Shermer Road
 Northbrook, IL 60065-3074 U.S.A.

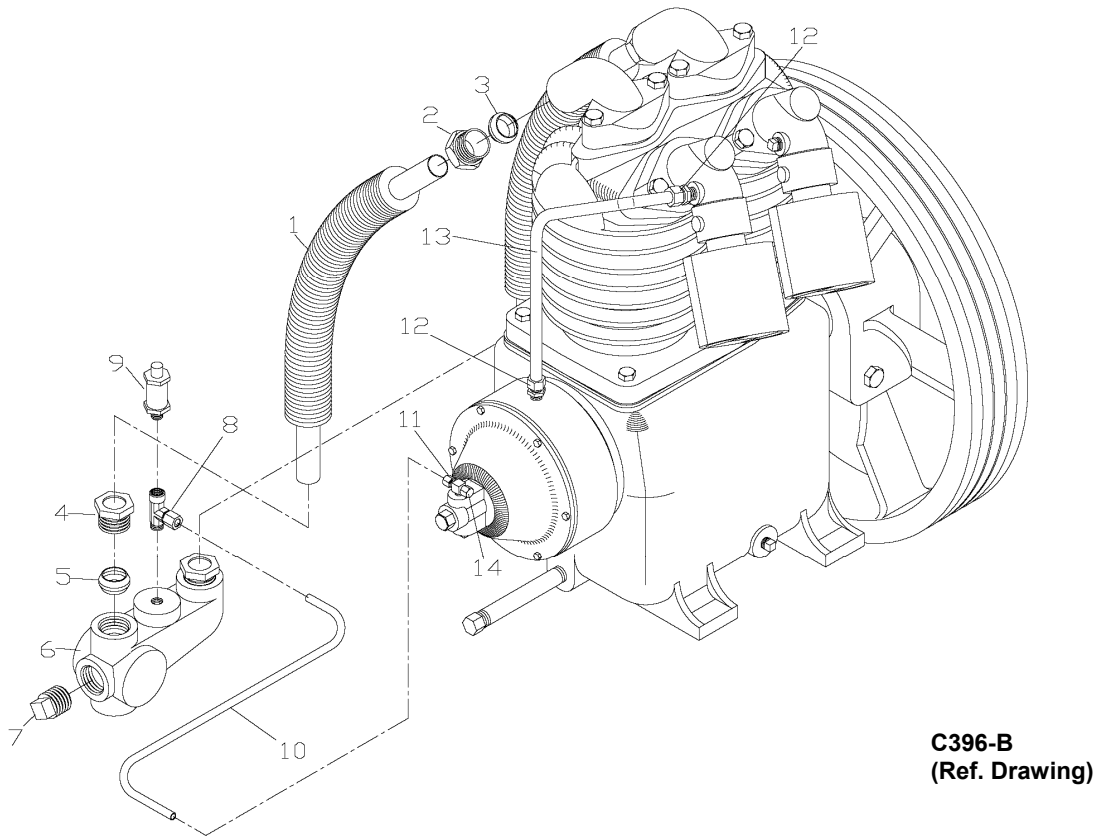

C396-B
(Ref. Drawing)

Figure 6 — Replacement Parts Illustration for Tubing and Fittings

Replacement Parts List for Tubing & Fittings

Ref. No.	Description	Part No.	Qty
1	Exhaust tube with fittings	ZP5058B	2
2	Compression nut	SE541	2
3	Ferrule	SE542	2
4	Discharge manifold	SE541	2
5	Ferrule	SE542	2
6	Discharge manifold	NS2044	1
7	Pipe plug	64A5	1
8	Compressor fitting	M3180	1
9	Pressure relief valve	M2839	1
10	Unloader tube	ZS20107	1
11	Compression fitting	M2879	1
12	Compression fitting	M2864	2
13	Breather tube	ZUB375	1
14	Compression nut	VP1061773	1

**For Replacement Parts, call 1-800-323-0620
24 hours a day - 365 days a year**

Please provide following information:

- Model number
- Serial number (if any)
- Part description and number as shown in parts list

Address parts correspondence to:
Grainger Parts Operations
P.O. Box 3074
1657 Shermer Road
Northbrook, IL 60065-3074 U.S.A.

E
N
G
L
I
S
H

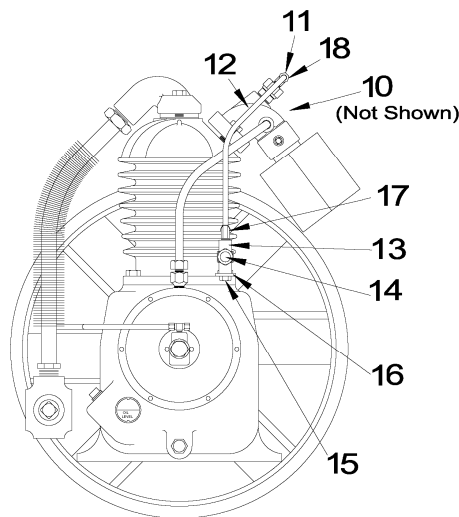

**C444-B
(Ref. Drawing)**

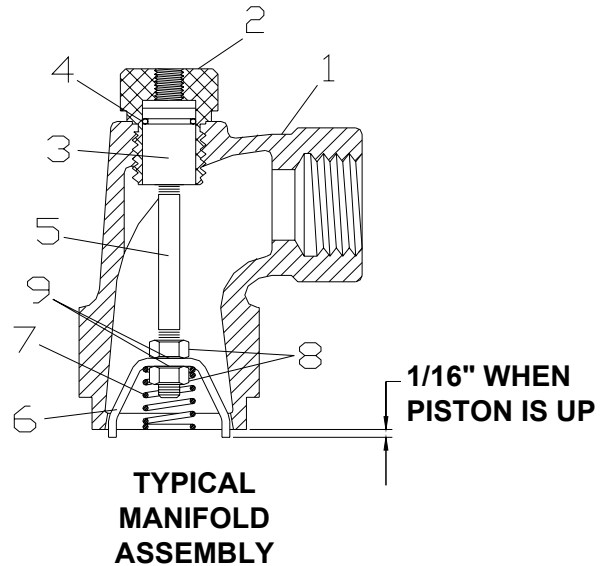

**C440-A
(Ref. Drawing)**

CAUTION When installing head unloader manifold assembly, be certain that the actuating claw (Ref. No. 6), protrudes 1/16" below the bottom of the manifold (Ref. No. 1), as shown. Claw must be positioned so that it will enter two slots in the compressor valve. Failure to follow this procedure will result in an inoperative head unloader.

Figure 7 — Replacement Parts Illustration for Model HUK-401 Head Unloader.

Replacement Parts List for Optional Head Unloader Kit

Ref. No.	Description	Part No.	Qty	Ref. No.	Description	Part No.	Qty
1	Intake manifold (Replaces S-20B2)	S20HUB2	2	11	Branch tee	M2879	3
2	Cylinder	P2306B	2	12	Actuating tube	P12323A	1
3	Piston	P2287A	2	13	Pilot valve assembly	M2855	1
4	O-ring	P2547A	2	14	Compression fitting	86A40	1
5	Piston rod	P2286A	2	15	Hex head cap screw	M3465	1
6	Claw	NI183	2	16	Pilot mounting bracket	M807	1
7	Spring	P1882A	2	17	Compression fitting	M2868	1
8	1/4" -28 Lock nut	M926A	4	18	Compression fitting	M2868	1
9	1/4" Lock washer	M919A	4				
10	Manifold tube	Z9172	1	•	1/4" O.D. to suit installation	Sensing tube	1

CONSTANT SPEED UNLOADING INSTRUCTIONS FOR HEAD UNLOADERS (MODEL HUK-401)

NOTE: This is optional equipment and is not included on unit. The purpose of constant speed unloading is to provide a means of stopping or starting the electric motor or gasoline engine after each cycle. To accomplish this, an air pilot valve is

used to replace the pressure switch used for stop-start operation. The pilot valve senses storage tank pressure, and when the pressure is raised to a pre-determined setting, this air is released to an intake valve hold-open mechanism. The compressor stops compressing air and runs free until the pilot valve senses that the pressure in the tank has dropped to

the predetermined setting. At this time the air is released from the intake valve hold open mechanism and the compressor starts compressing air again. The parts called out above replace or are substituted for those found in the regular parts list of the "Operating Instructions & Parts Manual".

Lea detenidamente este manual antes de tratar de armar, instalar, operar o mantener el producto descrito. Protéjase usted y a las otras personas respetando toda la información de seguridad. ¡El incumplimiento de las instrucciones puede dar lugar a lesiones y/o daños materiales!

Lea, entienda y conserve las instrucciones para referencia futura.

Bomba para compresor de aire Champion

Descripción

El cabezal compresor Champion (bomba de aire) es una unidad industrial monoetapa, para servicio pesado, equipada con un descargador centrífugo para arranques sin carga, cigüeñal de hierro, maleable equilibrado, cojinetes de rodillos cónicos y cilindros de hierro fundido troquelados. El cabezal compresor también tiene válvulas de tipo disco, de acero sueco, tubos de escape con aletas, sistema de lubricación por salpicadura, indicador visual de nivel de aceite y volante balanceada tipo ventilador.

Especificaciones

Diámetro del cilindro y carrera del pistón	95 (2) x 76 mm
Número de cilindros	2
m ³ por min./rev	0.0011 m ³ /min./rev.
Capacidad de aceite	2.1 litros
Peso	60.5 kg.
Presión máxima	8.3 bar
Velocidad mín. de operación ..	
.....	400 RPM
Velocidad máx. de operación.	
1000 RPM	

⚠ PELIGRO

No se debe utilizar este compresor recíprocante para aire de respiración. El hacerlo causará lesiones graves, sea que se suministre el aire directamente desde la fuente del compresor o a tanques de respiración para uso posterior. El fabricante rechazaré cualquier y toda responsabilidad por daños o pérdidas a causa de lesiones, muerte y daños materiales resultantes de usar este compresor para suministrar aire de respiración.

Cuadro de medidas

Clave	Descripción	Medida
A	Ancho de la base	254 mm
B	Perno de anclaje a centro	111 mm
C	Perno de anclaje a borde	16 mm
D	Base a centro de cigüeñal	140 mm
E	Ancho total	457 mm
F	Altura total	483 mm
G	Adicional para descargador de cabezal	25.4 mm
H	Abertura de escape AP	3/4 NPT
I	Diámetro de agujero para perno de anclaje	12 mm
J	Profundidad de la base	191 mm
K	Distancia entre pernos de anclaje	146 mm
L	Perno de anclaje a borde	22 mm
M	Perno de anclaje a volante (máx.)	67 mm
N	Ancho de la volante	63.5 mm
O	Diámetro de eje del cigüeñal	33 mm
P	Diámetro de la volante	419 mm
Q	Ranuras de la volante	2 VB
R	Profundidad total	508 mm

NOTA: La rotación de la volante es hacia la derecha cuando se mira desde el frente de la volante hacia atrás.

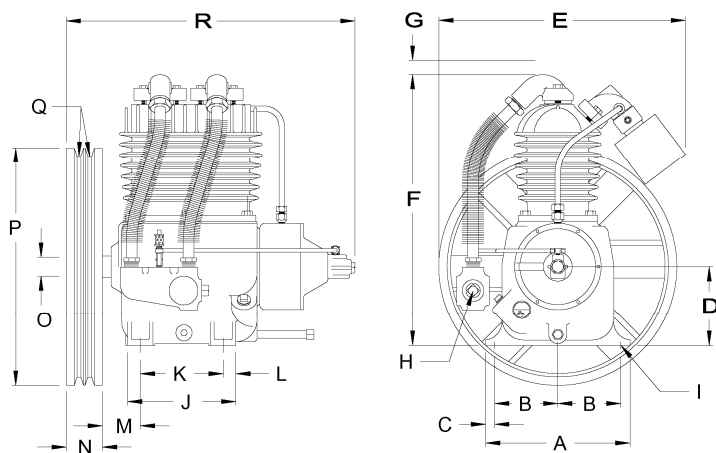

C443-B
(Dibujo de Referencia)

Figura 1 Medidas

Bomba para compresor de aire Champion

Rendimiento

Potencia Motor kW	Presión bar	Desplaz. m ³ /min	Velocidad bomba RPM	Polea del motor D.E.-mm
2.2	3.4	0.61	565	136
	5.2	0.53	490	121
	6.9	0.50	455	110
	8.3	0.48	440	105
3.7	3.4	0.96	885	212
	5.2	0.86	795	184
	6.9	0.82	760	182
	8.3	0.78	720	172

Toda la información se basa en motores de 1800 RPM como fuente de suministro de energía.

ADVERTENCIA

El uso de este compresor como bomba reforzadora y/o para comprimir un medio distinto del aire atmosférico no es aprobado en absoluto y puede producir daños al equipo y/o lesiones personales. Los usos no aprobados también anularán la garantía.

Información general de seguridad

Debido a que un compresor de aire es una máquina que tiene piezas en movimiento y que giran, se deben observar las mismas precauciones que con cualquier otra máquina de este tipo donde el descuido en la operación o el mantenimiento es peligroso para el personal. Además de las muchas reglas de seguridad evidentes que se deben seguir con este tipo de maquinaria, se deben observar también las precauciones de seguridad adicionales indicadas a continuación:

- Lea la totalidad de las instrucciones antes de hacer funcionar el compresor de aire o la unidad.
- Para la instalación, observe todos los códigos eléctricos y de seguridad locales, así como el Código Eléctrico Nacional (NEC) y la Ley de Seguridad y Salud Ocupacional (OSHA) de los Estados Unidos.
- Los motores eléctricos deben tener una conexión a tierra segura y adecuada. Se logra esto cableando con un sistema de conductos metalizados conectados a tierra, usando un alambre de tierra separado, conectado al metal desnudo del bastidor del motor, o por otros medios adecuados.
- Proteja el cable de suministro contra objetos afilados. No doble el cable de suministro y nunca permita que éste entre en contacto con aceite, grasa, superficies calientes o sustancias químicas.
- Cerciórese de que la fuente de alimentación cumpla con los requisitos de su equipo.
- Abra el interruptor de desconexión principal y desconecte todas las líneas de control separadas, si las hay, antes de intentar trabajar o realizar mantenimiento en el compresor de aire o la unidad. Ponga una etiqueta de advertencia o bloquee la fuente de energía.
- No trate de quitar ninguna pieza del compresor sin antes descargar la presión de la totalidad del sistema.
- No trate de reparar ninguna pieza mientras la máquina se encuentre funcionando.
- No opere el compresor a presiones mayores que su capacidad nominal.
- No opere el compresor a velocidades mayores que su velocidad nominal.
- Revise periódicamente el funcionamiento correcto de todos los dispositivos de seguridad. No cambie el ajuste de presión ni restrinja la operación de ninguna forma.
- Cerciórese de que no se hayan dejado herramientas, trapos ni piezas sueltas sobre el compresor o las piezas impulsoras.
- No utilice solventes inflamables para limpiar el filtro o elemento de entrada de aire y otras piezas.
- Realice el mantenimiento y la reparación en condiciones de buena limpieza. Mantenga la suciedad alejada de las piezas cubriendo las mismas y las aberturas expuestas con trapos limpios o papel kraft.
- No opere el compresor sin que las guardas, los protectores y las mallas estén en su sitio.
- No instale una válvula de paso en la línea de descarga, salvo que exista una válvula limitadora de presión de diseño y tamaño correctos en la línea entre el compresor y la válvula de paso.
- No opere el compresor en áreas donde exista la posibilidad de ingerir gases inflamables o tóxicos.
- Tenga cuidado al tocar la parte exterior de un motor que haya estado funcionando recientemente, puede estar tan caliente como para causar dolor o lesión. Esta condición es normal en los motores modernos si se opera a la capacidad nominal; los motores modernos son fabricados para funcionar a temperaturas más altas.

Modelo 3Z172

Información general de seguridad (continuación)

19. Inspeccione diariamente la unidad para observar y corregir cualquier condición de operación insegura que se encuentre.
20. No "juegue" con el aire comprimido, ya que puede causar lesiones.
21. No se debe utilizar bajo ninguna circunstancia el aire comprimido de esta máquina para el procesado de alimentos o aire de respiración sin tener los filtros, purificadores y controles adecuados después del compresor.
22. Siempre utilice un regulador de presión de aire en el punto de uso.
23. Revise las mangueras por condiciones de debilidad o desgaste antes de cada uso y cerciórese de que todas las conexiones estén bien aseguradas.
24. Siempre lleve puestas gafas de seguridad al usar una pistola de aire comprimido.

Se advierte al usuario de todo equipo compresor de aire fabricado por Champion que el no seguir las Precauciones de seguridad y operación precedentes, puede dar lugar a lesiones personales o daños al equipo. Sin embargo, Champion no afirma como hecho ni implica que la lista precedente de Precauciones de seguridad y operación es completa, ni que la observancia de esta lista evitará todas las lesiones personales o daños al equipo.

EXPLICACIÓN DE LOS SÍMBOLOS Y CALCOMANÍAS DE INSTRUCCIONES DE SEGURIDAD



PELIGRO La palabra "PELIGRO" indica riesgos inmediatos que causarán lesiones graves o la muerte.



ADVERTENCIA La palabra "ADVERTENCIA" indica riesgos o prácticas inseguras que pueden causar lesiones graves o la muerte.



CUIDADO La palabra "CUIDADO" indica riesgos o prácticas inseguras que pueden causar daños al compresor o lesión leve.

Instalación

1. Un compresor de montaje permanente debe ubicarse en una sala seca, limpia y con buena ventilación para que el compresor reciba un suministro adecuado de aire seco, fresco y limpio. Se recomienda que un compresor utilizado para pintar se ubique en una sala separada del área donde se realiza el lijado y pintado. El hallazgo de partículas abrasivas o de pintura que hayan obstruido los filtros y válvulas de entrada anularán automáticamente la garantía.
2. Nunca se deben ubicar los compresores demasiado cerca de una pared u otra obstrucción que impida el flujo de aire a través de la volante con paletas, que enfría el compresor. Las unidades de montaje permanente deben tener la volante a una distancia mínima de 305 mm de la pared.
3. Si se está instalando una bomba de trasegar, cerciórese de que el sistema tenga controles limitadores de presión adecuados. Los controles pueden ser un disyuntor neumático para operación de arranque/parada o una válvula piloto para operación continua. Si se utiliza una válvula piloto, el compresor debe estar equipado con descargadores de cabezal.
4. En la tubería de descarga se debe instalar una válvula de retención de aire del tamaño apropiado, entre la salida del compresor y la entrada de cualquier tanque(s) receptor(es) de aire en el sistema.



PELIGRO No instale válvulas de seccionamiento entre la salida del compresor y el depósito de aire comprimido. Esto causará presión excesiva si se cierra la válvula y causará lesión personal y daño al equipo.



ADVERTENCIA Siempre utilice un dispositivo regulador de la presión de aire en el punto de uso. El no hacerlo puede dar lugar a lesión personal o daño al equipo.



CUIDADO No instale en un área donde la temperatura ambiente sea menor de 0° C ni mayor de 38° C.

No instale la unidad en un área donde el aire esté sucio y/o cargado de sustancias químicas. La unidad no se debe instalar al aire libre.

GENERAL

1. Seleccione la potencia del motor y velocidad del compresor correctas consultando la sección de rendimiento.
2. No acelere demasiado el compresor. Esto reducirá considerablemente la duración de la bomba y puede sobrecargar el motor eléctrico.
3. Compruebe que la rotación del compresor sea hacia la izquierda cuando se mira frente a la volante.
4. Todas las partes móviles deben tener protección. Antes de hacer funcionar la unidad se debe instalar un protector de correas.
5. Haga funcionar el compresor en un área bien ventilada y limpia.
6. Instale el compresor a una distancia mínima de 305 mm de las paredes cercanas. Esto asegurará un flujo de aire sin obstrucciones para enfriar el compresor.
7. Cerciórese de que se haya añadido el aceite recomendado al cárter del compresor. Véase Lubricación en la sección "Mantenimiento".
8. Este compresor se diseñó para un ciclo de servicio de 80%/ON, el 20%/OFF.

Bomba para compresor de aire Champion

Preparación para el arranque inicial y la operación

1. Abra el interruptor de desconexión principal para desactivarlo y asegurarse de que no ingrese energía a la unidad.
2. Revise el cárter del compresor para comprobar que se ha añadido aceite.
3. Inspeccione la unidad por cualquier señal visible de daño que pudiera haber ocurrido durante el transporte o la instalación.
4. Active el interruptor de desconexión principal.
5. Impulse suavemente el motor y compruebe que la rotación sea en la dirección . Si la rotación no es la correcta invierta las conexiones de entrada en el arrancador magnético (sólo unidades trifásicas).
6. Cierre la válvula manual de la salida del depósito de aire comprimido y arranque la unidad.
7. Con la válvula manual del depósito de aire comprimido cerrada, deje que la máquina bombee hasta la presión de operación. En este punto, los controles automáticos asumirán el control de la operación. Compruebe que la operación ciclica se correcta.
8. Revise el funcionamiento correcto de las opciones, por ejemplo, LOSC o descargadores de cabezal con válvula piloto. Consulte la hoja de instrucciones de la opción individual.
9. Cuando el periodo de marcha inicial no muestre ningún problema de operación, apague la unidad y vuelva a revisar el nivel de aceite.
10. Abra la válvula manual del depósito de aire comprimido. Ahora se puede usar el compresor.

IMPORTANTE: Este compresor tiene una presión máxima de operación de 8.3 bar. No modifique los ajustes de presión en los componentes de control por encima de este límite.

DESCARGA DE VELOCIDAD CONSTANTE Y VÁLVULA PILOTO (Para los compresor equipados con descargadores de válvula de impulsión opcionales)

La válvula piloto está diseñada para actuar como un disyuntor neumático automático de "encendido" y "apagado". Cuando se encuentra en la posición "encendido", permite que el aire fluya del tanque, a través de la válvula, hacia algún dispositivo tal como un mecanismo descargador de cabezal compresor, accionándolo de esta manera. Cuando está en la posición "apagado", esta válvula detiene el flujo de aire a través de la válvula, y descarga la presión en la línea que va al dispositivo. La válvula piloto funciona de la manera siguiente: La presión de aire del tanque actúa sobre la parte inferior de la válvula. Cuando la presión es lo suficientemente alta para vencer la fuerza del resorte que sostiene la válvula en el asiento inferior, la levanta del asiento y deja pasar el aire alrededor de la válvula y hacia afuera por la abertura lateral en la válvula piloto. Cuando la válvula se separa del asiento inferior sube y se asienta en el asiento superior, donde es retenida por la presión de aire del tanque. Cuando disminuye la presión en el tanque y sobre la válvula, la fuerza del resorte vuelve la válvula al asiento inferior. El aire en la línea que va al dispositivo que se está accionando puede escapar entonces por el asiento superior y salir por el agujero de ventilación. La presión a la que la válvula piloto cambia de "encendido" a "apagado" es controlada por el resorte, el cual ha sido instalado en la fábrica. Se pueden realizar ajustes mínimos en el lugar cambiando la fuerza del resorte comprimiéndolo más o menos con el tornillo regulador provisto en la válvula piloto.



Figura 2 – Ajuste de la válvula piloto. AJUSTE DE LA PRESIÓN EN LA VÁLVULA PILOTO DEL COMPRESOR
Véase la Figura 2.

Siga las siguientes instrucciones mientras el compresor esté funcionando:

1. Afloje la contratuerca (4) y retroceda varias vueltas. No gire el ajustador del diferencial (3).
2. Revise la lectura en el manómetro del tanque. Fije el compresor a una presión máxima de 6.5 bar. Gire el tapón roscado (1) hacia la derecha para aumentar la presión, o hacia la izquierda para disminuir la presión diferencial.
3. Después de fijar la presión, apriete la contratuerca (2). Tenga cuidado de no mover el tapón roscado (1).

ADJUSTE DE LA PRESIÓN DIFERENCIAL DE LA VÁLVULA PILOTO DEL COMPRESOR

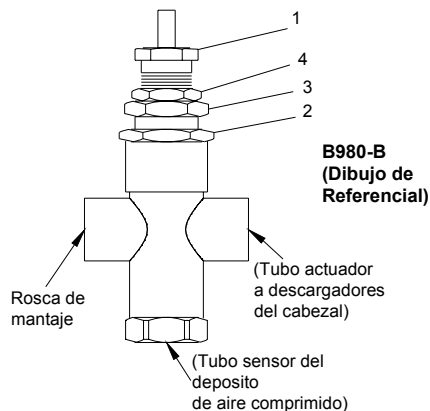
Siga las siguientes instrucciones mientras el compresor esté funcionando:

1. Afloje la contratuerca (2) y retroceda varias vueltas.
2. Revise la lectura en el manómetro del tanque. Fije la presión diferencial a 1.4 bar (descarga a 6.5 bar y recarga a 5.2 bar). Gire el tapón roscado (3) hacia la derecha para aumentar la presión diferencial o hacia la izquierda para disminuirla.
3. Después de fijar la presión, apriete la contratuerca (2). Tenga cuidado de no mover el tapón roscado (3)

Modelo 3Z172

VÁLVULAS PILOTO

No. de pieza del conjunto	Intervalo de presión, bar
M2855	5.2-6.5
M2854	6.2-8.3

Mantenimiento

Para obtener un servicio confiable y satisfactorio, se debe realizar un programa de mantenimiento preventivo constante en esta unidad.

⚠️ ADVERTENCIA Antes de realizar cualquier función de mantenimiento, ponga el interruptor de desconexión principal en la posición "apagado", para asegurar que no entre ningún suministro de energía a la unidad. Bloquee todas las fuentes de energía o ponga rótulos en las mismas. Cerciórese de que se haya descargado toda la presión del aire en la unidad. El no hacerlo puede dar lugar a lesiones personales o daño al equipo.

MANTENIMIENTO DIARIO

1. Revise el nivel de aceite del compresor. Añada aceite lubricante de buena calidad, según sea necesario. Véase la sección sobre "Especificaciones de aceite del compresor".
2. Drene la humedad del tanque abriendo el grifo de drenaje ubicado en la parte inferior del tanque. No abra la válvula de drenaje si la presión del tanque es mayor de 1.7 bar.
3. Apague el compresor al final de cada día de operación. Desconecte el suministro de energía en el interruptor de pared.

MANTENIMIENTO SEMANAL

1. Limpie el polvo y las materias extrañas del cabezal del cilindro, del motor, de las paletas del ventilador, de las líneas de aire, del radiador intermedio y del tanque.
2. Quite y limpie los filtros de aire de entrada.

⚠️ ADVERTENCIA Al limpiar las piezas con aire comprimido la presión no debe ser mayor de 1 bar en la boquilla. No dirija aire comprimido contra la piel, se podrían producir lesiones graves. Nunca lave los elementos en aceite combustible, gasolina ni solventes inflamables.

3. Revise la tensión de las correas en V. Estas correas deben estar lo suficientemente apretadas para transmitir la potencia necesaria al compresor. Ajuste las correas en V de la manera siguiente:
 - a. Quite los pernos y el protector para llegar al impulsor del compresor.
 - b. Afloje los accesorios de montaje que aseguran el motor a la base. Deslice el motor dentro de las ranuras en la placa de base hacia la posición deseada.
 - c. Aplique presión con un dedo a una correa en el punto medio del tramo. La tensión es la correcta si la parte superior de la correa queda alineada con la parte inferior de la correa adyacente. Haga más ajustes si es necesario.
 - d. Revise la alineación de las poleas. Ajústelas si es necesario.
 - e. Apriete los accesorios de montaje para fijar el motor en la base.
 - f. Vuelva a instalar el protector y asegúrelo con los pernos.

⚠️ ADVERTENCIA Nunca opere la unidad sin el protector de correas en su sitio. Su retiro dejará expuestas las piezas giratorias, lo cual puede causar lesiones personales o daños al equipo.

MANTENIMIENTO CADA 90 DÍAS O 500 HORAS

1. Cambie el aceite del cárter. Use aceite del tipo y grado especificado en la sección "Especificaciones de aceite del compresor".
2. Revise todo el sistema en busca de fugas alrededor de los adaptadores, conexiones y empaquetaduras usando una solución de agua y jabón y un cepillo.
3. Apriete las tuercas y tornillos según sea necesario.
4. Revise y limpie las válvulas del compresor, cambie las válvulas si están desgastadas o dañadas.

⚠️ CUIDADO Se debe volver a poner las válvulas en su posición original. Se deben cambiar las empaquetaduras de válvula cada vez que se haga servicio a las válvulas.

NOTAS GENERALES DE MANTENIMIENTO CORREAS

Las correas de transmisión deben mantener suficiente tensión para impedir su resbalamiento. Si las correas resbalan o chillan, consulte el mantenimiento de las correas en V en la sección anterior.

⚠️ CUIDADO Si las correas están demasiado tensas, se someterá a sobrecarga al motor y sus cojinetes.

Bomba para compresor de aire Champion

Mantenimiento (continuación)

VÁLVULAS DEL COMPRESOR

Si el compresor no puede bombear aire o parece que llena lentamente el tanque, desconecte la unidad de la fuente de energía, quite las válvulas y límpielas muy bien usando aire comprimido o un cepillo de alambre suave. Después de la limpieza se debe tener sumo cuidado para que todas las piezas se vuelvan a colocar exactamente en la misma posición y que todas las uniones estén apretadas, de lo contrario el compresor no funcionará correctamente. Una vez que se hayan vuelto a colocar todas las válvulas y las conexiones estén apretadas, cierre la válvula manual en la salida del tanque para la prueba final. Se deben reemplazar las empaquetaduras de válvula cada vez que se retiren los juegos de válvula de la bomba.

DESCARGADOR CENTRÍFUGO Y VÁLVULA LIMITADORA DE PRESIÓN

El descargador centrífugo es accionado por dos pesos del regulador. Es totalmente hermético y se lubrica desde el cárter del compresor. Al arrancar el compresor, automáticamente se abren los pesos del regulador comprimiendo el resorte principal y permitiendo que cierre la válvula de seguridad del descargador. Cuando el compresor se detiene, el resorte principal vuelve los pesos del regulador a su posición normal, abriendo la válvula de seguridad del descargador y descargando el compresor. Esto impide la sobrecarga del motor al arrancarlo. Si continúa escapando aire por el regulador o la válvula limitadora de presión del descargador mientras el compresor está funcionando, es una indicación de que la válvula de seguridad no cierra herméticamente y podría quedar abierta a causa de alguna materia extraña alojada en el asiento. Para corregir esta situación, quite la tapa de la válvula de seguridad del regulador, dando acceso al resorte y la bola de la válvula de seguridad. Limpie muy bien y vuelva las piezas a su sitio en el mismo orden en que las quitó. Las correas de transmisión flojas también pueden ocasionar fugas en el descargador al impedir que el compresor alcance la velocidad correcta. (Véase "CORREAS" en párrafos anteriores.)

LUBRICACIÓN DEL COMPRESOR

Llene el cárter hasta el nivel correcto como se indica en el indicador visual de aceite. Mantenga el cárter al nivel correcto, tal como lo requiera el uso.

ESPECIFICACIONES DEL ACEITE PARA COMPRESOR COMPRESOR DE AIRE

Los compresores se llene en la fábrica con hidrocarburo basado en lubricante CHAMPLUB alter. Este es un lubricante industrial con certificación ISO 100, sin detergente, anticorrosivo y antioxidante, formulado especialmente para compresores alternativos. Se recomienda este compresor se mantenga usando este aceite para la temperatura ambiente mayor de 0°C.

El CHAMPLUB synthetic es un lubricante sintético con base de diéster de calidad superior que proporciona un excelente rendimiento en aplicaciones de altas temperaturas.



CUIDADO No mezcle diferentes marcas, densidades, ni tipos de aceite.



CUIDADO La emulsificación del aceite (sustancia blanca lechosa) indica la acumulación insegura de humedad y puede ser la evidencia de que el compresor está sobredimensionado para la aplicación. No consultar rápidamente a su distribuidor local o al Servicio al Cliente de Champion puede dar pie a negar la garantía.

NOTAS:

1. El tiempo normal de aclimatación de los compresores de aire Champion es de 25 horas.
2. Durante las primeras 100 horas de operación del compresor, se deberá realizar una verificación metódica y a intervalos requeridos del nivel de aceite. Mantenga el nivel de aceite a ras con la línea de llenado.

COMO CAMBIAR A LUBRICANTE SINTETICO

(Aplica únicamente al lubricante sintético, basado en diéster).

Si cambia al lubricante sintético, deberá relizar los pasos a continuación:

1. El compresor deberá funcionar durante un periodo de aclimatación de 25 horas usando el aceite ChampLub ISO 100.
2. Drene todo el aceite existente en el cárter.
3. Linene el cárter con una carga completa de lubricante sintético.
4. Haga funcionar el compresor durante 200 horas.
5. Detenga el compresor y drene completamente el lubricante sintético.
6. A cada una carga completa de lubricante sintético.
7. El compresor ya está listo para funcionar durante un largo periodo de tiempo antes del siguiente cambio de lubricante.

LUBRICANTE

DESCRIPCION	NUMERO DE PARTE
1 Envase de 1 Carto de Galón ChampLub Lubricante Mineral	P13796A
1 Envase de 1 Carto de Galón ChampLub Sintético	P13929A

Modelo 3Z172

Cuadro de localización y reparación de fallas

Problema del compresor	Causa posible — Nos. de ref. (Véase a continuación)
NOTA: Éste es un cuadro general, algunos elementos podrían no ser aplicables a su compresor específico.	
Bombee una cantidad excesiva de aceite.....	1, 7, 9, 11, 22, 23, 27
Golpea, cascabelea, vibra excesivamente.....	2, 17, 18, 19, 20, 21, 23, 26
Ha disminuido la entrega de aire.....	1, 5, 18, 22, 23
Presión de descarga baja.....	1, 5, 6, 17, 18, 22, 23
Dispara el dispositivo de sobrecarga del motor o consume excesiva corriente.....	8, 13, 14, 15, 18, 20, 21, 23
Agua en el cárter u oxidación en los cilindros.....	11, 12
La máquina no descarga (control de velocidad constante).....	1, 16
Ciclos excesivos de carga/descarga.....	3, 5, 6
El compresor no descarga cuando se para.....	19
El compresor no alcanza la velocidad normal.....	13, 16
La bomba funciona en la dirección incorrecta.....	24
Desgaste anormal del pistón, anillo o cilindro.....	4, 7, 10, 11, 25
El compresor continúa descargando.....	19, 28
La válvula limitadora de presión.....	29

No. de ref.	Causas posibles	No. de ref.	Acción correctiva
1.	Filtro de entrada obstruido	1.	Limpiar o cambiar
2.	Volante o polea del motor flojas	2.	Apretar
3.	Exceso de condensado en el depósito de comprimido aire	3.	Drenar con más frecuencia
4.	Aire a la volante bloqueado	4.	Limpiar la unidad o reubicar en área ventilada
5.	Fugas de aire en la tubería (en la máquina o en el sistema exterior)	5.	Cambiar los componentes con fugas o apretar según sea necesario
6.	Fuga en la válvula de retención del depósito de aire comprimido	6.	Cambiar o reparar según sea necesario
7.	Viscosidad del aceite demasiado baja	7.	Usar el aceite correcto
8.	Viscosidad del aceite demasiado alta	8.	Usar el aceite correcto
9.	Nivel de aceite demasiado alto	9.	Drenar el exceso
10.	Nivel de aceite demasiado bajo	10.	Llenar la cantidad correcta
11.	Se está usando aceite tipo detergente	11.	Vaciar el aceite y llenar con el aceite correcto
12.	Trabajo demasiado ligero o ubicado en un lugar mojado y húmedo	12.	Hacer funcionar la unidad periódicamente, incluso si no está en uso. Cambiar la ubicación a un ambiente más seco.
13.	Contactos deficientes, calentadores del arrancador incorrectos, voltaje de línea incorrecto	13.	Revisar las conexiones y los calentadores del arrancador
14.	Regulación de potencia deficiente (línea desequilibrada, motores trifásicos)	14.	Consultar con la compañía eléctrica
15.	Correas en V demasiado tensas	15.	Aflojar hasta la tensión correcta
16.	Mecanismo de descarga defectuoso	16.	Cambiar o reparar según sea necesario
17.	Carbón en la parte superior del pistón	17.	Limpiar
18.	Válvulas con fugas, rotas, carbonizadas o flojas, o paso de aire restringido	18.	Limpiar o cambiar
19.	Descargador centrífugo defectuoso	19.	Cambiar o reparar según sea necesario
20.	Pasador de biela o manguito del muñón de cigüeñal desgastados o rayados	20.	Reparar o cambiar
21.	Cojinete defectuoso en el cigüeñal o en el eje del motor	21.	Cambiar
22.	Anillos de pistón rotos o que no asientan bien, aberturas de extremo no escalonadas, atascado en ranuras, abertura de extremo tosca, arañada o excesiva	22.	Cambiar
23.	Cilindros o pistones arañados, desgastados o rayados	23.	Cambiar o reparar según sea necesario
24.	Conexión incorrecta del motor trifásico	24.	Intercambiar las conexiones al arrancador
25.	Atmósfera con mucho polvo	25.	Limpiar el filtro con más frecuencia o usar un filtro más efectivo
26.	Pernos flojos, tanque no nivelado, compresor funciona demasiado rápido	26.	Apretar los pernos, poner calzos al tanque para nivelarlo, disminuir la velocidad de la unidad cambiando las poleas o desacelerando el motor a gasolina
27.	Funcionando excesivamente sin carga	27.	Cambiar el control a arranque-parada o apagar la unidad cuando no esté en uso durante períodos prolongados
28.	Válvula piloto defectuosa	28.	Cambiar
29.	Descarga bloqueada	29.	Revisar las tuberías en busca de obstrucción

Bomba para compresor de aire Champion

Lista de calcomanías y etiquetas de peligro

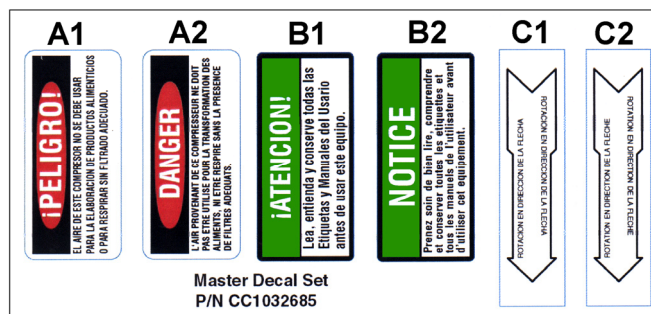

PUMP HAZARD DECAL LISTING

DESCRIPTION	PART NO.
PUMP DECAL SHEET – MASTER	CC1032685
Calcomanía – Peligro, filtrado adecuado	A1
NOT USED	A2
Calcomanía – Conservar los rótulos	B1
NOT USED	B2
Calcomanía – Dirección de rotación	C1
NOT USED	C2

Figura 4 —Ilustraciones de piezas de repuesto para calcomanías y etiquetas

Garantía limitada

Garantía limitada de un año de Champion. Champion garantiza al usuario original de las bombas compresoras de aire Champion®, contra defectos de mano de obra o materiales bajo condiciones de uso normal durante un año a partir de la fecha de compra. Cualquier pieza que presente defectos en material o mano de obra y que se devuelva a un centro de servicio autorizado, según lo designe Champion, con porte prepagado, será, como única solución, reparada o reemplazada a la opción de Champion. Para informarse sobre los procedimientos de reclamo de garantía limitada, consulte el apartado “DISPOSICIÓN RÁPIDA” más adelante. Esta garantía limitada otorga a los compradores derechos legales específicos que varían entre jurisdicciones.

Limitación de la responsabilidad. En la medida de lo que permita la ley aplicable, Champion rechaza expresamente toda responsabilidad por daños emergentes o incidentales. En todos los casos, la responsabilidad de Champion quedará limitada al precio de compra pagado y no deberá exceder del mismo.

DECLINACIÓN DE RESPONSABILIDAD DE GARANTÍA. CHAMPION HA REALIZADO UN ESFUERZO DILIGENTE PARA ILUSTRAR Y DESCRIBIR CON PRECISIÓN EL PRODUCTO EN ESTOS FOLLETOS; SIN EMBARGO, TALES ILUSTRACIONES Y DESCRIPCIONES TIENEN EL ÚNICO PROPÓSITO DE IDENTIFICACIÓN, Y NO EXPRESAN NI IMPLICAN NINGUNA GARANTÍA DE COMERCIABILIDAD DEL PRODUCTO, O DE QUE SEA APTO PARA UN PROPÓSITO PARTICULAR, O DE QUE EL PRODUCTO SE AJUSTARÁ NECESARIAMENTE A LAS ILUSTRACIONES O DESCRIPCIONES.

SALVO LO INDICADO A CONTINUACIÓN, CHAMPION NO OFRECE NI AUTORIZA NINGUNA GARANTÍA NI AFIRMACIÓN DE HECHO, EXPRESA O IMPLÍCITA, QUE NO SEA LA ESTABLECIDA EN LA “GARANTÍA LIMITADA” ANTERIOR.

Aptitud del producto. Muchas jurisdicciones tienen códigos y reglamentos que gobiernan las ventas, la construcción, la instalación y/o el uso de los productos para ciertos propósitos, que pueden variar con respecto a los de las áreas vecinas. Aunque Champion trata de asegurar que sus productos cumplan con tales códigos, no puede garantizar su cumplimiento y no puede ser responsable por la forma en que se instale o utilice el producto. Antes de comprar y usar un producto, revise por favor la aplicación del mismo, y los códigos y reglamentos nacionales y locales, y cerciórese de que la instalación y el uso del producto cumplan con ellos.

Determinados aspectos de las renunciaciones no son aplicables a productos del cliente; por ejemplo, (a) algunas jurisdicciones no permiten la exclusión o limitación de daños incidentales o emergentes, de manera que la limitación o exclusión anterior podría no ser aplicable en su caso; (b) asimismo, algunas jurisdicciones, no permiten la limitación de la duración de una garantía implícita, en consecuencia, la limitación anterior podría no ser aplicable en su caso; y (c) por ley, durante el período de esta garantía limitada, cualquier garantía implícita de comerciabilidad o aptitud para un propósito particular aplicable a productos del cliente comprados por los clientes, podría no ser excluida o de otro modo rechazada.

Disposición rápida. Champion realizará un esfuerzo de buena fe para la corrección rápida u otro ajuste necesario con respecto a cualquier producto que se determine defectuoso dentro del período de la garantía limitada. En el caso de cualquier producto que se crea defectuoso dentro del período de la garantía limitada, primero escriba o llame al distribuidor donde adquirió el producto. El distribuidor le suministrará indicaciones adicionales. En caso de no obtener una solución satisfactoria, escriba a W.W. Grainger, Inc. a la dirección indicada más adelante, proporcionando el nombre y la dirección del distribuidor, y el número y la fecha de la factura del distribuidor, describiendo la naturaleza del defecto. El título de propiedad y el riesgo de pérdida pasan al comprador en el momento de la entrega al transportista. Si el producto fue dañado en tránsito, presente el reclamo al transportista.

Fabricado para W.W. Grainger, Inc., 5959 W. Howard St., Niles, Illinois 60714, EE.UU.

Para obtener repuestos llame en México al teléfono 95-800-527-2331 y en EE.UU. al teléfono 1-800-323-0620

Servicio permanente, las 24 horas del día, 365 días al año

Sírvase proporcionar la siguiente información:

- Número del modelo
- Número de serie (si lo tiene)
- Descripción y número de la pieza según se muestra en la lista de piezas

Envíe correspondencia relacionada con pedidos de piezas a:

Grainger Parts Operations

P.O. Box 3074

1657 Shermer Road

Northbrook, IL 60065-3074, EE.UU.

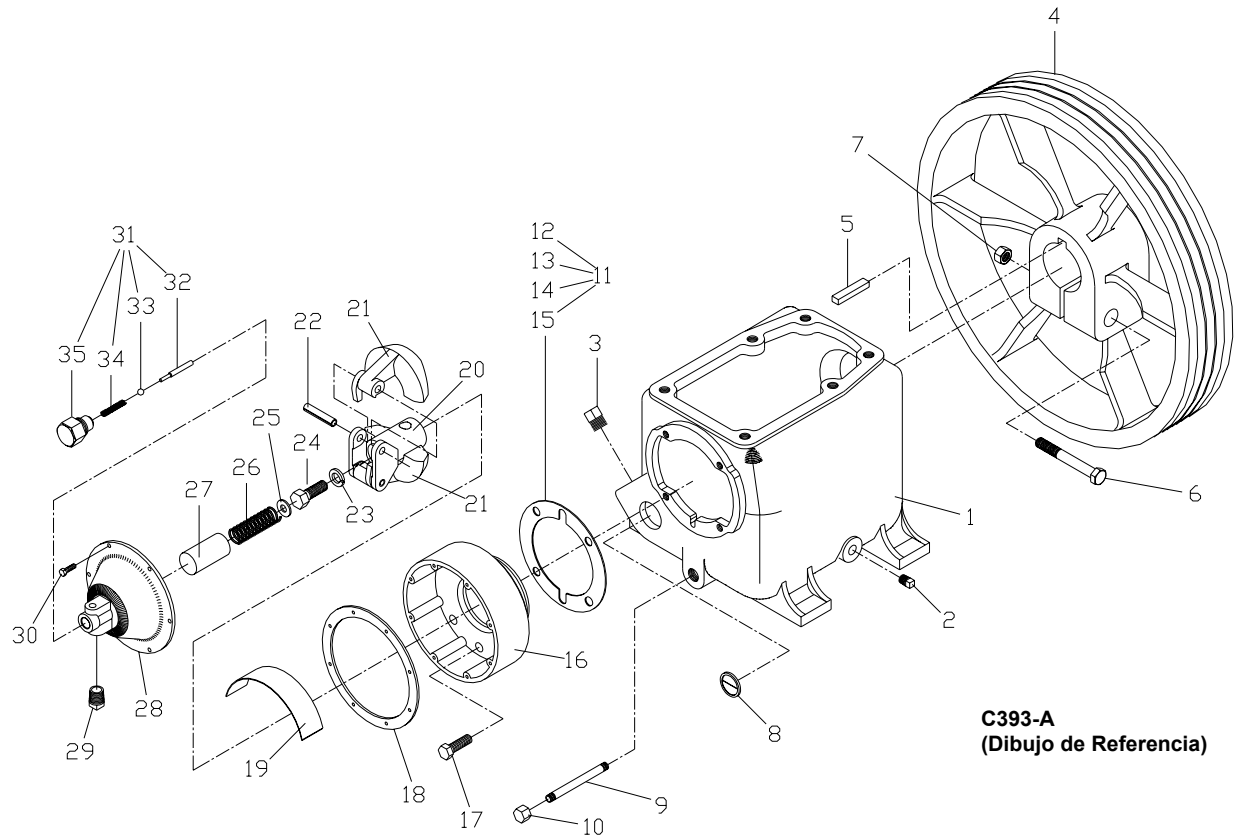

E
S
P
A
Ñ
O
L

Figura 3 — Ilustración de piezas de repuesto para cárter, cilindros y conjunto descargador centrífugo

Bomba para compresor de aire Champion

Lista de piezas de repuesto para el cárter, cilindro y descargador centrifugo

No. de ref.	Descripción	No. de pieza	Cant.	No. de ref.	Descripción	No. de pieza	Cant.
1	Cárter	M1820	1	20	Pivote del contrapeso del regulador	SE583B	1
2	Tapón roscado	64AA5	1	21	Contrapeso del regulador	SE582B	2
3	Tapón roscado (llenado de aceite)	64A5	1	22	Pasador del contrapeso del regulador	SE592A	2
4	Volante	NR7A	1	23	Arandela de seguridad del resorte	M466	1
5	Chaveta	U8	1	24	Tornillo de cabeza hexagonal	M2345	1
6	Tornillo de cabeza hexagonal	M738	1	25	Arandela plana	M912A	1
7	Tuerca hexagonal	M2955	1	26	Resorte principal del regulador	SE590	1
8	Indicador de nivel de aceite	RE714	1	27	Manguito del resorte	SE587	1
9	Tubo de drenaje de aceite	M492	1	28	Tapa del compartimiento del regulador	RE10100A	1
10	Tapón de drenaje de aceite	M461	1	29	Silenciador del descargador	Z4593	1
11	Juengo de empaquetaduras del compartimiento del regulador	Z130	1	30	Tornillo de máquina de cabeza hexagonal	M3473	6
12□	Empaquetadura del compartimiento del regulador de 0.8 mm	SE1430	1	31	Juengo de conjunto de válvula de seguridad	Z12414A	1
13□	Empaquetadura del compartimiento del regulador de 0.1 mm	SE1430A	1	32	Émbolo de la válvula de seguridad	SE586B	1
14□	Empaquetadura del compartimiento del regulador de 0.3 mm	SE1430B	1	33	Bola de la válvula de seguridad	P07841A	1
15□	Empaquetadura del compartimiento del regulador de 0.4 mm	SE1430C	1	34	Resorte de la válvula de seguridad	SE591	1
16	Compartimiento del regulador	NR80A	1	35	Cuerpo de la válvula de seguridad	NR101	1
17	Tornillo de cabeza hexagonal	M2343		□	Juego completo de empaquetaduras de bomba	Z764	
18s	Empaquetadura de tapa del compartimiento del regulador	SE1489	1				
19	Placa desviadora del regulador	NR104	1				

Para obtener repuestos llame en México al teléfono 95-800-527-2331 y en EE.UU. al teléfono 1-800-323-0620

Servicio permanente, las 24 horas del día, 365 días al año

Sírvase proporcionar la siguiente información:

- Número del modelo
- Número de serie (si lo tiene)
- Descripción y número de la pieza según se muestra en la lista de piezas

Envíe correspondencia relacionada con pedidos de piezas a:

Grainger Parts Operations

P.O. Box 3074

1657 Shermer Road

Northbrook, IL 60065-3074, EE.UU.

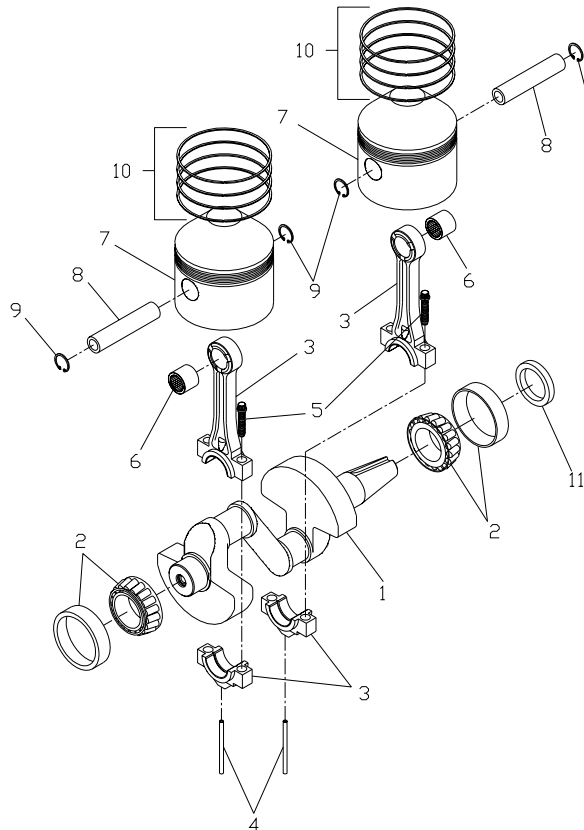

C394-A
(Dibujo de Referencia)

Figura 4 —Ilustración de piezas de repuesto para pistón, cigüeñal, y biela

Lista de piezas de repuesto para el conjunto de pistón, cigüeñal, y biela

No. de ref.	Descripción	No. de pieza	Cant
1	Cigüeñal	R155	1
2	Cojinete principal	ZNR16	2
3	Conjunto de la biela (incluye Nos. de ref. 4-6)	Z750	2
4	Cuchara de lubricación	R1524	2
5	Perno de la biela	M1583	4
6	Cojinete, pasador del pistón	R1037	2
7	Juego conjunto de pistón (incluye los Nos. de ref. 7-9)	ZX204	2
8	Passador del pistón	R1021	2
9	Anillo retenedor	R10102	4
10	Juego de anillos	Z278C	2
11	Sello de aceite	OSN4	1

Para obtener repuestos llame en México al teléfono 95-800-527-2331 y en EE.UU. al teléfono 1-800-323-0620

Servicio permanente, las 24 horas del día, 365 días al año

Sírvase proporcionar la siguiente información:

- Número del modelo
- Número de serie (si lo tiene)
- Descripción y número de la pieza según se muestra en la lista de piezas

Envíe correspondencia relacionada con pedidos de piezas a:

Grainger Parts Operations
P.O. Box 3074
1657 Shermer Road
Northbrook, IL 60065-3074, EE.UU.



Figura 5 — Ilustración de piezas de repuesto para conjuntos de válvulas, drenaje del cárter y silenciador del descargador

Modelo 3Z172

Lista de piezas de repuesto para conjuntos de válvulas, drenaje del cárter y silenciador del descargador

No. de Ref.	No. de Descripción	Pieza	Cant.
1	Empaquetadura de asiento del cilindro	NR29A	1
2	Cilindro	NS206	1
3	Tornillo de cabeza hexagonal	M2345	6
4	Múltiple de escape	RE102E	2
5	Múltiple de admisión	S20B2	2
6	Conjunto de válvula de escape	Z813	2
7	Tornillo de máquina de cabeza hexagonal	M3220	2
8	Empaquetadura de válvula de escape	P04153A	2
9	Jaula de válvula	M2099	2
10	Resorte de válvula	RE1059	2
11	Disco de válvula	RE1061	2
12	Asiento de válvula	M2097	2
13	Empaquetadura de válvula	P04153A	2
14	Conjunto de válvula de entrada	Z116	2
15	Tornillo de máquina de cabeza hexagonal	M3220	2
16	Asiento de la válvula de entrada	RE1054A	2
17	Disco de válvula	RE1061	2
18	Resorte de válvula	RE1058	2
19	Jaula de válvula	RE1050A	2
20	Empaquetadura de válvula	RE1063A	2
21	Tornillo de cabeza hexagonal	P05005A	8
22	Tornillo prisionero	M432	2
23	Silenciador de admisión	Z828	2
24	Juego de elementos de filtro de aire	Z837	2
	Juego de válvula con empaquetaduras	Z108	1
	Juego de empaquetaduras de válvula	Z108G	1

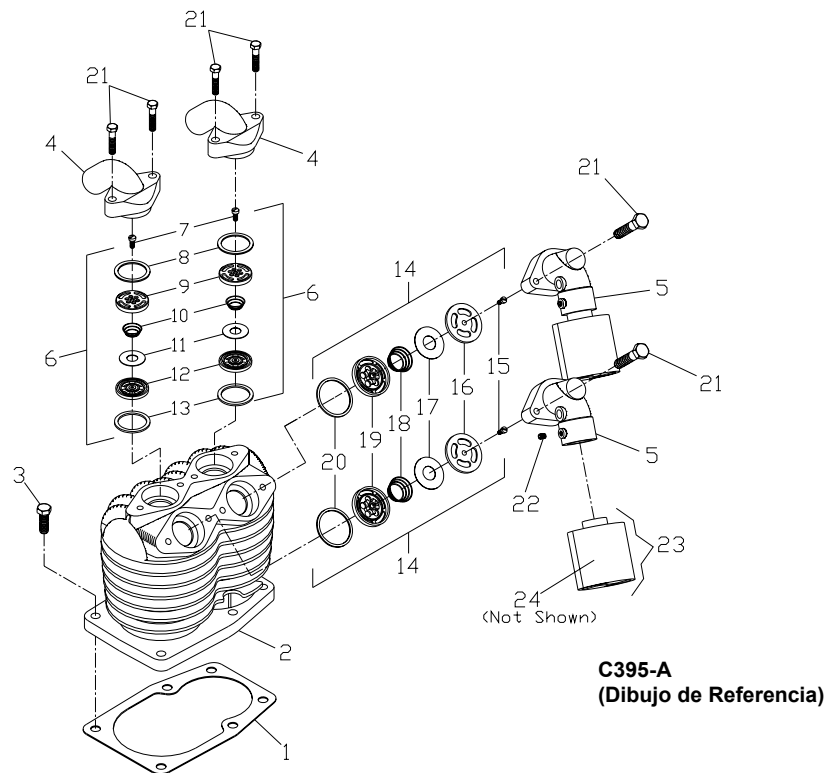
Para obtener repuestos llame en México al teléfono 95-800-527-2331 y en EE.UU. al teléfono 1-800-323-0620

Servicio permanente, las 24 horas del día, 365 días al año

Sírvase proporcionar la siguiente información:

- Número del modelo
- Número de serie (si lo tiene)
- Descripción y número de la pieza según se muestra en la lista de piezas

Envíe correspondencia relacionada con pedidos de piezas a:

Grainger Parts Operations

P.O. Box 3074

1657 Shermer Road

Northbrook, IL 60065-3074, EE.UU.

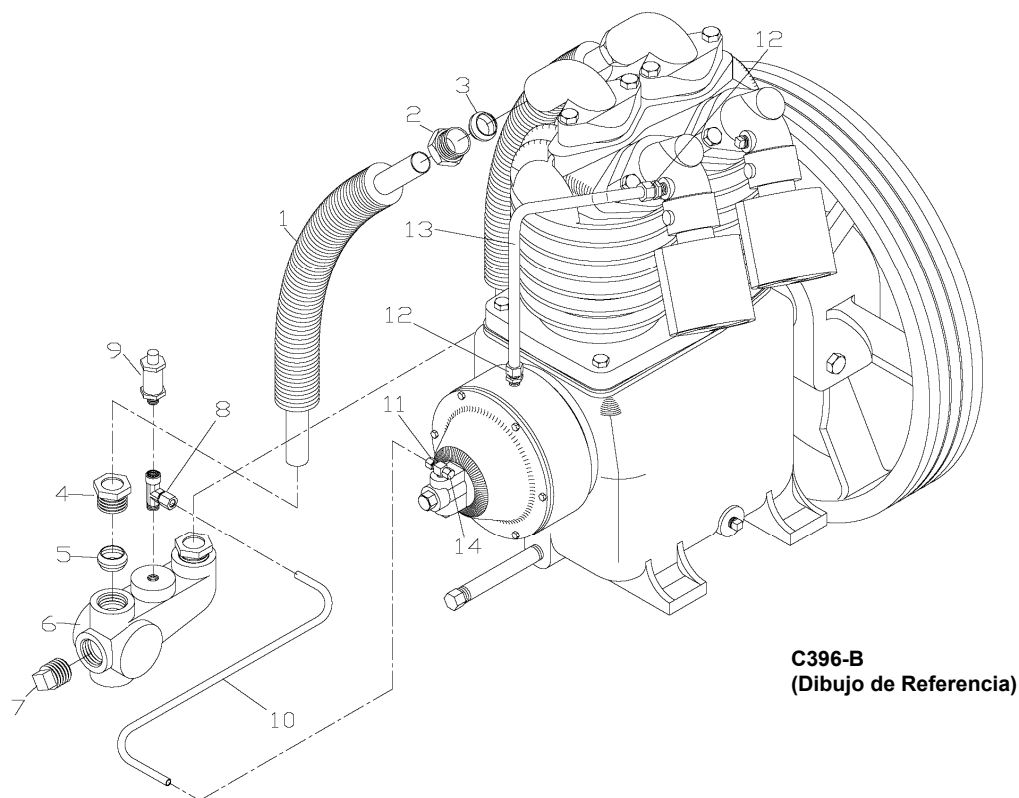

C396-B
(Dibujo de Referencia)

Figura 6 — Ilustración de piezas de repuesto para las tuberías y adaptadores

Lista de piezas de repuesto para las tuberías y adaptadores

No. de Ref.	No. de Descripción	Pieza	Cant.
1	Tubo de descarga con adaptadores	ZP5085B	2
2	Tuerca de compresión	SE541	2
3	Casquillo de compresión	SE542	2
4	Tuerca de compresión	SE541	2
5	Casquillo de compresión	SE542	2
6	Múltiple de descarga	NS2044	1
7	Tapón roscado	64A5	1
8	Adaptador de compresión	M3180	1
9	Válvula limitadora de presión	M2839	1
10	Tubo del descargador	ZS20107	1
11	Adaptador de compresión	M2879	1
12	Adaptador de compresión	M2864	2
13	Tubo de respiro	ZUB375	1
14	Tuerca de compresión	VP1061773	1

Para obtener repuestos llame en México al teléfono 95-800-527-2331 y en EE.UU. al teléfono 1-800-323-0620

Servicio permanente, las 24 horas del día, 365 días al año

Sírvase proporcionar la siguiente información:

- Número del modelo
- Número de serie (si lo tiene)
- Descripción y número de la pieza según se muestra en la lista de piezas

Envíe correspondencia relacionada con pedidos de piezas a:

Grainger Parts Operations

P.O. Box 3074

1657 Shermer Road

Northbrook, IL 60065-3074, EE.UU.

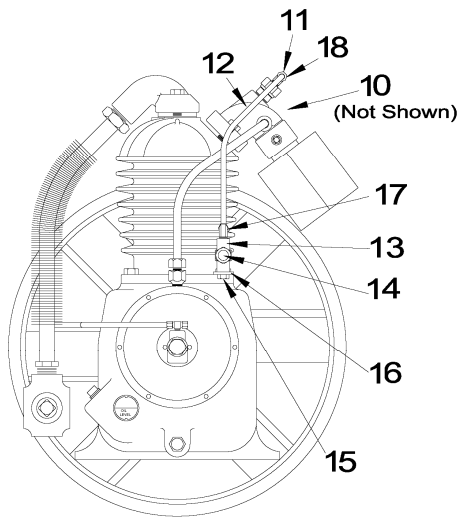

C444-B
(Dibujo de Referencia)

Figura 7 — Ilustración de piezas de repuesto para el descargador de cabezal Modelo HUK401

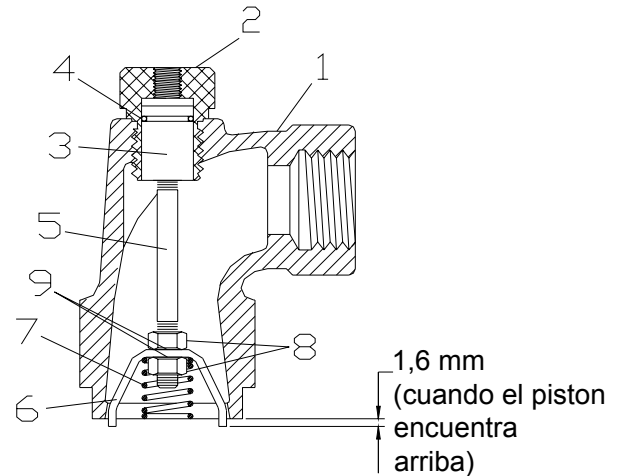

Conjunto típico de múltiple

C440-A
(Dibujo de Referencia)

ACUIDADO

Al volver a instalar el conjunto de múltiple del descargador de cabezal, cerciórese de que la garra accionadora (No. de ref. 6) sobresalga 1,6 mm por debajo de la parte inferior del múltiple (No. de ref. 1), tal como se muestra. La garra debe tener una posición tal que pueda entrar en las tres ranuras en la válvula del compresor. El no observar este procedimiento dará lugar a que no funcione el descargador de cabezal.

Modelo 3Z172

Lista de piezas de repuesto para el juego opcional de descargador de cabezal

No. de ref.	Descripción	No. de pieza	Cant	No. de ref.	Descripción	No. de pieza	Cant
1	Múltiple de admisión de baja presión (sustituye al S20B2)	S20HUB2	2	11	T secundaria	M2879	1
2	Cilindro	P2306B	2	12	Tubo del accionador	P12323A	1
3	Pistón	P2287A	2	13	Conjunto de válvula piloto	M2855	1
4	Anillo tórico	P2547A	2	14	Adaptador de compresión	86A40	1
5	Biela	P2286A	2	15	Tornillo decabeza hexagonal	M3465	1
6	Garra	NI183	2	16	Soporte de montaje del piloto	M807	1
7	Resorte	P1882A	2	17	Adaptador de compresión	M2868	1
8	Contratuerca de 1/4" – 28	M926A	4	18	Adaptador de compresión	M2868	1
9	Arandela de seguridad de 1/4	M919A	4				
10	Tubo de múltiple	Z9172	1	□	1/4 D.E. para ajustarse a la instalación	Tubo sensor	1

(*) Tubo de cobre de 1/4" (disponible localmente)

INSTRUCCIONES DE DESCARGA DE VELOCIDAD CONSTANTE PARA LOS DESCARGADORES DE CABEZAL (MODELO HUK-401)

NOTA: Éste es un equipo opcional y no se incluye con la unidad.

El propósito de la descarga de velocidad constante es proporcionar un medio de detener o arrancar el motor eléctrico o de gasolina después de cada ciclo.

Para lograrlo, se utiliza una válvula piloto para sustituir el disyuntor neumático usado en la operación de parada arranque. La válvula piloto detecta la presión en el tanque de almacenamiento y, cuando la presión aumenta hasta un valor predeterminado, suelta este aire a un mecanismo que mantiene sor deja de comprimir aire y funciona sin carga hasta que la válvula piloto detecte que la presión en el tanque haya disminuido hasta un valor predeterminado.

En este momento, se suelta el aire del mecanismo que mantiene abierta la válvula de entrada y el compresor empieza nuevamente comprimir aire. Las pieza indicadas anteriormente reemplazan o son sustituidas por las de la lista regular de piezas del "Manual de Instrucciones de Operación y Piezas".

Veillez lire soigneusement ce manuel avant de tenter d'assembler, d'installer, de faire fonctionner ou d'effectuer l'entretien du produit décrit dans ces pages. Protégez-vous, ainsi que vos collègues en respectant toutes les consignes de sécurité. Le fait de ne pas suivre les instructions données ici pourrait causer des dommages corporels, voire matériels ! Veillez conserver ces instructions à titre de référence.

Pompe à compression d'air Champion

Description

La tête de compresseur (pompe à air) Champion est un appareil industriel pour usage intensif à un seul étage équipé d'un réducteur de puissance à masselottes pour les démarrages à vide, d'un vilebrequin en fer ductile à contrepoids, de roulements à rouleaux coniques et de cylindres en font pour une longue durée de vie utile. La tête de compresseur sont également dotées de soupapes à disque en acier suédois, de conduits de ventilation à ailettes, d'un système de lubrification par barbotage, d'une jauge visuelle du niveau d'huile et d'un volant à hélices équilibré.

Caractéristiques

Alésage et course	95 (2) X 76 mm
Nbre de cylindres	2
Volume/tour	0,0011 m ³ /min/tour
Contenance en huile	2,1 l
Poids	60,5 kg
Pression max.	8,3 bar
Régime de fonctionnement	
min.	400 tr/min
Régime de fonctionnement	
max.	1000 tr/min

▲ DANGER

Le compresseur à pistons ne doit pas être utilisé pour produire de l'air à respirer. Dans un tel cas, cela entraîne-rait des blessures graves que l'air soit distribué directement du compresseur ou qu'il ait été stocké dans des réservoirs d'air pour usage ultérieur. Le fabricant désavoue toute responsabilité pour tout dommage ou perte dus à des blessures graves ou mortelles, ainsi que pour tout dommage matériel causé par l'utilisation de ce compresseur dans le but de fournir de l'air à respirer.

Tableau des dimensions

Lég	Description	Dim
A	Largeur à la base	254mm
B	Largeur entre boulons	111 mm
C	Espace du boulon au bord	16 mm
D	De la base au centre du vilebrequin	140 mm
E	Largeur hors tout	457 mm
F	Hauteur hors tout	483 mm
G	Ajout pour réducteur de puissance de tête	25 mm
H	Échappement HP à l'ouverture	3/4 NPT
I	Diamètre du trou du	12 mm
J	Profondeur de la base	191 mm
K	Profondeur entre boulons	146 mm
L	Espace du boulon au bord	22 mm
M	Espace du boulon à la roue (max.)	67 mm
N	Largeur du volant	63.5 mm
O	Diamètre du vilebrequin	33 mm
P	Diamètre du volant	419 mm
Q	Rainures du volant	2 VB
R	Profondeur hors tout	508 mm

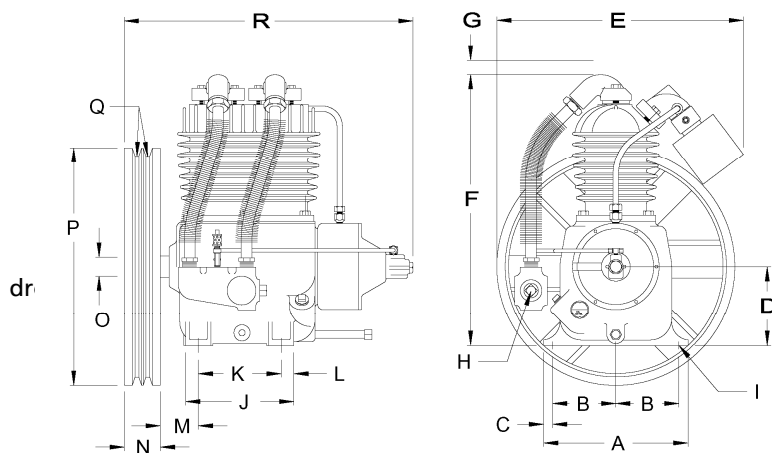

C443-B

Figure 1 Dimensions

REMARQUE: Rotation du volant a lorsque l'on fait face au compresseur et que le volant se trouve à l'arrière.

Pompe à compression d'air Champion

Performances

Puissance du moteur (kW)	Press. (bar)	Volume Depl. (m ³ /min)	Régime De la Pompe (tr/min)	Poulie de moteur diam. ext. (mm)
2,2	3,4	0,61	565	136 mm
	5,2	0,53	490	121 mm
	6,9	0,50	455	110 mm
	8,3	0,48	440	105 mm
3,7	3,4	0,96	885	212 mm
	5,2	0,86	795	184 mm
	6,9	0,82	760	182 mm
	8,3	0,78	720	172 mm

Toutes les données sont basés sur une alimentation fournie par des moteurs électriques de 1800 tr/min.



L'utilisation de ce compresseur comme pompe d'appoint et/ou pour comprimer un élément autre que l'air atmosphérique est strictement interdite et peut causer des dommages matériels, voire des blessures graves. Toute utilisation non approuvée annulera la garantie.

Consignes de sécurité d'ordre général

Étant donné qu'un compresseur d'air est une machine composée de pièces qui bougent et tournent, il va de soit qu'il faut prendre les mêmes précautions que pour n'importe quelle autre machine de ce genre car toute négligence en ce qui concerne son utilisation ou son entretien peut s'avérer dangereuse pour le personnel. Il faudra respecter les mesures de sécurité supplémentaires ci-dessous en plus des nombreuses règles de sécurité évidentes applicables à ce type de machine :

1. Veuillez lire toutes les instructions intégralement avant de faire fonctionner le compresseur d'air ou l'appareil.
2. En ce qui concerne l'installation, respectez tous les codes électriques et de sécurité locaux ainsi que le Code national de l'électricité américain (NEC) et les règlements de l'OSHA (Occupational Safety and Health Act).
3. Les moteurs électriques doivent être mis à la terre de manière

fiable et adéquate. Cela peut être accompli en opérant le câblage à l'aide d'un système de canalisation à revêtement métallique mis à la terre, en utilisant un fil de terre séparé connecté au métal nu du châssis du moteur ou bien en ayant recours à d'autres méthodes appropriées.

4. Protégez le câble d'alimentation afin qu'il n'entre pas en contact avec des objets tranchants. Ne tordez pas le câble d'alimentation et ne le mettez jamais en contact avec de l'huile, de la graisse, des surfaces chaudes ou des produits chimiques.
5. Assurez-vous que la source d'alimentation est conforme aux exigences de votre équipement.
6. Tirez le sectionneur principal et déconnectez toutes autres lignes de contrôle, le cas échéant, avant de tenter d'effectuer tout travail ou entretien sur le compresseur d'air ou l'appareil. Verrouillez ou étiquetez la source d'alimentation.
7. N'essayez pas d'enlever des pièces du compresseur sans avoir éliminé, au préalable, toute pression du système.
8. N'essayez pas d'effectuer l'entretien des pièces pendant le fonctionnement de l'appareil.
9. Ne faites pas fonctionner le compresseur à des pressions dépassant ses caractéristiques nominales.

10. Ne faites pas fonctionner le compresseur à des vitesses dépassant ses caractéristiques nominales.
11. Vérifiez régulièrement tous les dispositifs de sécurité pour vous assurer qu'ils fonctionnent correctement. Ne modifiez pas le réglage de pression et n'entrez pas le bon fonctionnement de l'appareil de quelque manière que ce soit.
12. Assurez-vous qu'aucun outil, chiffon ou pièce ne se trouve sur le compresseur ou les pièces d'entraînement.
13. N'utilisez pas de solvants inflammables pour nettoyer le filtre ou l'élément d'admission d'air ni les autres pièces.
14. Faites preuve de soin durant tout travail d'entretien ou de réparation. Protégez les pièces de la poussière en les couvrant, ainsi que les ouvertures exposées, d'un chiffon propre ou d'un papier kraft.
15. Ne faites pas fonctionner le compresseur sans que les protections, panneaux et écrans ne soient en place.
16. N'installez pas de soupape de fermeture dans la conduite d'évacuation à moins qu'une soupape de sûreté de conception et de dimension appropriées n'ait été installée

Modèle 3Z172

Consignes de sécurité d'ordre général (suite)

ligne entre le compresseur et la soupape de fermeture.

17. Ne faites pas fonctionner le compresseur dans des zones où l'on risque d'inhaler des vapeurs inflammables ou toxiques.
18. Faites attention si vous touchez l'extérieur d'un moteur ayant récemment fonctionné car il pourrait être suffisamment chaud pour vous brûler. Cela est normal avec les moteurs modernes s'ils ont fonctionné à leur charge nominale, car ils sont conçus pour tourner à des températures supérieures.
19. Inspectez l'appareil chaque jour afin de relever et corriger toute anomalie.
20. Méfiez-vous de l'air comprimé : toute imprudence peut causer des blessures graves.
21. L'air comprimé provenant de cet appareil ne doit en aucun cas être utilisé pour la transformation des aliments, ni être respiré sans la présence de filtres, de purificateurs ou de contrôles adéquats en aval du système.
22. Utilisez toujours un dispositif de régulation de pression d'air au point d'utilisation.
23. Avant chaque utilisation, vérifiez les tuyaux au cas où ils seraient endommagés ou usés, et assurez-vous que toutes les connexions sont solides.
24. Portez toujours des lunettes de sécurité si vous utilisez un pistolet à air comprimé.

Nous tenons à avertir les utilisateurs de compresseurs d'air fabriqués par Champion que le fait de ne pas respecter les consignes de sécurité et d'utilisation précédentes peut causer des blessures graves au personnel ainsi que des dommages matériels. Cependant,

Champion ne déclare ni ne sous-entend que la liste des consignes de sécurité et d'utilisation précédente est complète ni que le fait de la respecter puisse empêcher toute blessure ou tout dommage matériel de se produire.

EXPLICATION DES SYMBOLES ET DES AUTOCOLLANTS RELATIFS À LA SÉCURITÉ

 **DANGER** Le symbole **DANGER** indique des dangers immédiats qui entraîneront des blessures graves ou mortelles.

 **ADVERTISSEMENT** Le symbole **ADVERTISSEMENT** indique des dangers ou des pratiques peu sûres qui pourraient entraîner des blessures graves ou mortelles.

 **ATTENTION** Le symbole **ATTENTION** indique des dangers ou des pratiques peu sûres pouvant endommager le compresseur ou causer des blessures légères.

Installation

1. Un compresseur installé de manière permanente doit être situé dans une pièce sèche bien aérée et propre, afin qu'il puisse recevoir une alimentation adéquate d'air frais, salubre et sec. Il est recommandé de placer un compresseur utilisé pour des travaux de peinture dans une salle séparée du lieu où s'effectuent le ponçage et la peinture des carrosseries. S'il est démontré que des particules abrasives ou de la peinture ont bouché les filtres de prise d'air et les soupapes d'admission, la garantie sera automatiquement annulée.
2. Les compresseurs ne doivent jamais être situés si près d'un mur ou de tout autre obstacle que le flot d'air, qui passe à travers le volant à pales de ventilateur pour refroidir le compresseur, soit entravé. Le volant d'un appareil fixé de façon permanente doit être éloigné du mur d'au moins 305 mm.

3. Si vous installez une pompe simple, assurez-vous que le système est muni de contrôles de limite de pression adéquats. Il pourrait s'agir d'un manostat pour un service en marche/arrêt ou d'une soupape pilote pour un fonctionnement continu. Le compresseur doit être équipé de réducteurs de puissance de têtes si une soupape pilote est installée.
4. Installer un clapet d'air aux dimensions correctes dans la tuyauterie d'évacuation, entre la sortie du compresseur et l'entrée de tout réservoir(s) recevant de l'air dans le système.

 **DANGER** N'installez pas de vanne d'isolement entre la sortie du compresseur et le réservoir d'air. Ceci pourrait causer une pression excessive une fois les vannes fermées, ce qui entraînerait des blessures graves et des dommages matériels.

 **ADVERTISSEMENT** Utilisez toujours un dispositif de régulation de pression d'air au point d'utilisation. On risque, à défaut, de provoquer des blessures graves ou des dommages matériels.

 **ATTENTION** N'installez pas l'appareil dans une zone où la température ambiante est inférieure à 0°C ou supérieure à 38°C. N'installez pas l'appareil dans une zone où l'air est pollué et/ou contaminé par des produits chimiques. L'appareil ne doit pas être installé à l'extérieur.

GÉNÉRALITÉS

1. Sélectionnez la puissance de moteur et la vitesse de compresseur appropriées en consultant la section "Performances".
2. Ne faites pas fonctionner le compresseur en survitesse. Ceci raccourcira sérieusement la durée de vie utile.

Pompe à compression d'air Champion

INSTALLATION (suite)

- de la pompe et pourrait surcharger le moteur électrique.
- Assurez-vous que la rotation du compresseur se fait dans le sens antihoraire lorsque vous vous tenez face au volant.
 - Toutes les pièces mobiles doivent être protégées. Il faut poser un garde-courroie avant d'utiliser l'appareil.
 - Faites fonctionner le compresseur dans un lieu bien aéré et propre.
 - Installez le compresseur à une distance d'au moins 305 mm des murs adjacents. Ceci assurera un débit d'air sans obstacle permettant de refroidir le compresseur.
 - Veillez à ce que l'huile recommandée soit ajoutée au carter-moteur du compresseur. Reportez-vous au paragraphe portant sur la lubrification dans la section "Entretien".
 - Ce compresseur a été conçu pour Cycle de service de 80%/ON, 20%/OFF.

Préparation en vue du démarrage initial et de l'utilisation de l'appareil

- Tirez le sectionneur principal pour vous assurer que l'appareil ne reçoit pas de courant.
- Vérifiez que de l'huile a été ajoutée au carter-moteur du compresseur.
- Vérifiez s'il y a des signes visibles de dommages qui auraient pu se produire durant la livraison ou l'installation.
- Actionnez le sectionneur principal.
- Faites fonctionner le moteur par à-coups et vérifiez que la rotation se fait correctement comme indiqué par la flèche de direction. Si la rotation est incorrecte, inversez les connexions d'entrée du démarreur magnétique (appareils triphasés uniquement).

- Fermez la soupape manuelle de décharge du réservoir d'air et démarrez l'appareil.
- Tout en gardant la soupape manuelle du réservoir fermée, laissez l'appareil pomper jusqu'à atteindre sa pression de fonctionnement. À ce point-ci, les commandes automatiques prennent le contrôle. Vérifiez que la succession de cycles s'effectue correctement.
- Vérifiez que les diverses options fonctionnent correctement, ex. LOSC ou réducteurs de puissance de tête avec la soupape pilote. Reportez-vous à la fiche d'instruction de chaque option.
- Si la période d'utilisation initiale ne révèle aucun problème de fonctionnement, arrêtez l'appareil et vérifiez le niveau d'huile de nouveau.
- Ouvrez la soupape manuelle du réservoir d'air. Le compresseur d'air est à présent prêt pour utilisation.

IMPORTANT : Ce compresseur a une pression de fonctionnement maximum de 8,3 bar. Ne modifiez pas les réglages de pression des éléments de commande au-delà de cette limite.

RÉDUCTION DE VITESSE CONSTANTE ET SOUPAPE PILOTE (Dans le cas d'un compresseur équipé de réducteurs de puissance de têtes optionnels)

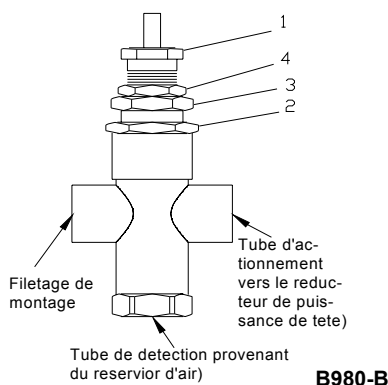

Figure 2 - Reglage des soupapes pilote

La soupape pilote est conçue pour agir comme commutateur de débit d'air automatique. En position « On » (marche), elle permet à l'air de s'écouler du réservoir, à travers la soupape, vers un autre dispositif, tel qu'un mécanisme réducteur de puissance de tête de compresseur, et de l'actionner ainsi.

En position « Off » (arrêt), la soupape arrête le débit d'air et relâche la pression dans la conduite reliée au dispositif en question.

La soupape pilote fonctionne de la manière suivante : La pression d'air du réservoir agit sur le fond de la soupape. Lorsque la pression est assez forte pour vaincre la tension du ressort qui retient la soupape sur le siège inférieur, celle-ci se soulève et laisse s'écouler l'air autour d'elle et vers l'extérieur à travers l'ouverture latérale de la soupape pilote. Lorsque la soupape se soulève du siège inférieur, elle remonte et se pose sur le siège supérieur, où elle demeure retenue par la pression du réservoir. Lorsque la pression du réservoir et sur la soupape baisse, le ressort repousse la soupape vers le siège inférieur. L'air qui se trouve dans la conduite reliée au dispositif actionné peut alors s'échapper à travers le siège supérieur et par le trou d'aération. La pression qui détermine si la soupape pilote est activée ou non est contrôlée par le ressort installé en usine. On peut effectuer, sur place, un petit réglage de la tension du ressort en comprimant plus ou moins celui-ci à l'aide de la vis de réglage fournie avec la soupape pilote.

RÉGLAGE DE LA PRESSION DE LA SOUPAPE PILOTE DU COMPRESSEUR (voir la Figure 2).

Suivez les instructions suivantes pendant que le compresseur est en marche :

- Desserrez l'écrou de blocage (4) de plusieurs tours. Ne tournez pas le dispositif de réglage du différentiel (3).

Modèle 3Z172

FONCTIONNEMENT (suite)

- Vérifiez le relevé du manomètre du réservoir. Réglez la pression maximum du compresseur à 6,5 bar. Tournez le bouchon fileté (1) à droite pour accroître la pression différentielle ou à gauche pour la réduire.
- Une fois la pression réglée, serrez l'écrou de blocage (2). Faites attention de ne pas déplacer le bouchon fileté (1).

RÉGLAGE DE LA PRESSION DIFFÉRENTIELLE DE LA SOUPAPE PILOTE DU COMPRESSEUR

Suivez les instructions suivantes pendant que le compresseur est en marche :

- Desserrez l'écrou de blocage (2) de plusieurs tours.
- Vérifiez le relevé du manomètre du réservoir. Réglez la pression sur 1,4 bar de différentiel (décharge à 6,5 bar, recharge à 5,2 bar). Tournez l'écrou (3) à droite pour accroître la pression différentielle, ou à gauche pour la réduire.
- Une fois la pression réglée, serrez l'écrou de blocage (2). Faites attention de ne pas déplacer l'écrou (3).

SOUPAPES PILOTES

No. de pièce	Gamme de pression (bar)
M2855	5,2-6,5
M2854	6,2-8,3

ENTRETIEN

Afin d'obtenir un entretien fiable et satisfaisant de l'appareil, il faut lui assurer un programme d'entretien préventif régulier.



AVANT D'ENTREPRENDRE TOUT TRAVAIL D'ENTRETIEN, mettez le sectionneur en position «Off» (désactivé) pour vous assurer qu'aucune alimentation ne parvient à l'appareil. Bloquez ou verrouillez toute source d'alimentation

Assurez-vous que l'appareil est libre de toute pression d'air. On risque, à défaut, de provoquer des blessures graves ou des dommages matériels.

ENTRETIEN QUOTIDIEN

- Vérifiez le niveau d'huile du compresseur. Ajoutez de l'huile de lubrification de qualité si nécessaire. Reportez-vous à la section "Spécifications du type d'huile de compresseur".
- Éliminez toute humidité du réservoir en ouvrant le robinet de vidange situé au fond du réservoir. N'ouvrez pas le robinet si la pression du réservoir dépasse 1,7 bar.
- Désactivez le compresseur à la fin de chaque journée de travail. Coupez l'alimentation au niveau de l'interrupteur mural.

ENTRETIEN HEBDOMADAIRE

- Nettoyez la poussière et les matières étrangères de la culasse, des hélices du volant, des conduites d'air, du refroidisseur intermédiaire et du réservoir.
- Enlevez et nettoyez les filtres d'aspiration d'air.



Ne dépassez pas 1 bar de pression de gicleur si vous nettoyez des pièces d'éléments à l'air comprimé. Ne dirigez pas l'air comprimé sur la peau. Des blessures graves pourraient en résulter. Ne lavez jamais les éléments dans du mazout, de l'essence ou dans un solvant inflammable.

- Vérifiez que les courroies en V sont correctement réglées. Elles doivent être suffisamment serrées pour transmettre la puissance nécessaire au compresseur. Réglez-les de la manière suivante :
 - Enlevez les boulons et le garde-courroie pour accéder au côté compresseur.

- Desserrez le matériel de montage qui retient le moteur à sa base. Faites glisser le moteur le long des fentes de la plaque de fixation jusqu'à l'emplacement voulu.
- Exercez une pression du doigt au centre d'une des courroies. La tension est correcte si la partie supérieure de la courroie est alignée avec la partie inférieure de la courroie adjacente. Effectuez des réglages supplémentaires au besoin.
- Vérifiez l'alignement des poulies. Réglez-le au besoin.
- Serrez le matériel de montage pour fixer le moteur sur sa base.
- Remplacez le garde-courroie et fixez-le à l'aide des boulons.



Ne faites jamais fonctionner l'appareil sans garde-courroie. En l'absence de celui-ci, les pièces rotatives sont exposées et peuvent causer des blessures graves ou des dommages matériels.

TOUS LES 90 JOURS OU 500 HEURES

- Changez l'huile du carter-moteur. Utilisez un type et une qualité d'huile tel que spécifié dans la section "Spécifications du type d'huile de compresseur".
- Vérifiez la présence de fuites d'air sur tout le système à l'aide d'une solution savonneuse et d'une brosse, particulièrement autour des raccords, des connexions et des joints.
- Serrez les écrous et les boulons de chapeau au besoin.
- Vérifiez et nettoyez les soupapes compresseur ; les soupapes usées ou endommagées doivent être remplacées.

Pompe à compression d'air Champion

FONCTIONNEMENT (suite)

ATTENTION Les soupapes doivent être replacées à leur position initiale. Les joints de soupape doivent être remplacés chaque fois que l'entretien des soupapes est effectué.

REMARQUES GÉNÉRALES SUR L'ENTRETIEN COURROIES

Les courroies d'entraînement doivent être toujours assez serrées pour empêcher qu'elles ne glissent. Si les courroies glissent ou grincent, reportez-vous à la section précédente qui traite de l'entretien des courroies en V.

ATTENTION Si les courroies sont trop serrées, cela créera une surcharge pour le moteur et ses roulements.

SOUPAPES DE COMPRESSEUR

Si le compresseur n'arrive pas à pomper l'air ou semble remplir le réservoir trop lentement, déconnectez l'appareil de sa source d'alimentation, enlevez les soupapes et nettoyez-les soigneusement à l'aide d'air comprimé ou d'une brosse métallique douce. Une fois le nettoyage effectué, veillez particulièrement à remettre chaque pièce exactement à sa place et vérifiez que tous les joints sont bien serrés sinon le compresseur ne fonctionnera pas correctement. Lorsque toutes les soupapes sont replacées et que les connexions sont bien serrées, fermez la soupape manuelle de l'orifice de sortie du réservoir pour vérification finale. Les joints de soupape doivent être remplacés chaque fois que des ensembles de soupape sont retirés de la pompe.

RÉDUCTEUR DE PUISSANCE À MASSELOTES ET SOUPAPE DE DÉCHARGE

Le réducteur de puissance à masselottes est contrôlé par deux masselottes centrifuges. Il est complètement clos et est lubrifié par le carter-moteur du compresseur. Lorsque le compresseur démarre, les masselottes centrifuges s'ouvrent automatiquement et compriment le ressort principal permettant ainsi à la soupape de décharge du réducteur de puissance de se fermer. Lorsque le compresseur s'arrête, le ressort principal renvoie les masselottes centrifuges à leur position normale ouvrant ainsi la soupape de

décharge et déchargeant le compresseur. Ceci empêche de surcharger le moteur au moment du démarrage. Si l'air continue de s'échapper par le régulateur ou la soupape de décharge du réducteur de puissance pendant le fonctionnement, cela indique que la soupape de décharge ne se ferme pas bien et qu'elle est probablement gênée par des corps étrangers qui se sont introduits sur le siège. Pour y remédier, retirez le capuchon de la soupape de décharge du régulateur pour avoir accès au ressort et à la bille de la soupape de décharge. Nettoyez-les soigneusement et remettez les pièces dans le même ordre que lorsque vous les avez enlevées. Des courroies d'entraînement desserrées peuvent également entraîner une fuite du réducteur de puissance en empêchant le compresseur de fonctionner à plein régime. (Voir "COURROIES" plus haut).

LUBRIFICATION DU COMPRESSEUR

Remplissez le carter-moteur au bon niveau, comme indiqué par la jauge visuelle d'huile. Gardez le carter-moteur rempli selon l'usage.

SPÉCIFICATIONS POUR L'HUILE DE COMPRESSEUR

Les compresseurs sont remplis à l'usine d'un lubrifiant pour pistons CHAMPLUB à base d'hydrocarbure ; un lubrifiant industriel ISO 100 non détergent qui contient des inhibiteurs de rouille et d'oxydation formulés spécialement pour les compresseurs à pistons. Il est recommandé ce compresseur soit maintenu en utilisant cette huile pour des températures ambiantes supérieures à 0°C.

Le lubrifiant synthétique CHAMPLUB est un lubrifiant à base de diester de première qualité, qui permet d'obtenir une performance excellente dans les applications à haute température.

ATTENTION Ne mélangez pas les types, indices et margues d'huile.

ATTENTION L'émulsification de l'huile (substance blanche et laiteuse) indique l'accumulation d'humidité pouvant représenter un danger et peut signifier que le compresseur est trop large pour l'application. Le fait de ne pas entrer

en contact sans délai avec votre distributeur local ou avec le Service à la clientèle de Champion peut constituer une raison pour l'annulation de votre garantie.

REMARQUES:

1. Le temps de rodage normal des compresseurs Champion est de 25 heures.
2. Pendant les 100 premières heures d'utilisation du compresseur, vérifiez avec soin et régulièrement le niveau d'huile. Maintenir le niveau d'huile au niveau de la ligne de remplissage.

CHANGEMENT DU LUBRIFIANT SYNTHÉTIQUE

(S'applique uniquement aux lubrifiants synthétiques à base de diester)

Lors du changement du lubrifiant synthétique, suivre les étapes ci-dessous.

1. Le compresseur doit fonctionner pendant une période de rodage de 25 heures en utilisant l'huile ChampLub ISO 100.
2. Évacuez complètement l'huile existante le carter de vilebrequin.
3. Remplissez carter de vilebrequin de pleine charge de lubrifiant synthétique.
4. Courez le compresseur pendant 200 heures.
5. Arrêtez le compresseur et vidangez complètement le lubrifiant synthétique.
6. Ajoutez une pleine charge de lubrifiant synthétique.
7. Compresseur maintenant prêt à courir la période prolongée avant prochain changement de lubrifiant.

LUBRIFIANT

DESCRIPTION	NO. DE PIÈCE
1 Bouteille de 1,06 litre de lubrifiant de mineral ChampLub	P13796A
2 Bouteille de 1,06 litre de lubrifiant de synthétique ChampLub.	P13929A

Modèle 3Z172

Tableau de dépannage

Problème de compresseur Cause possible — No. de réf. (voir ci-dessous)

REMARQUE : Ce tableau est d'ordre général et il se peut que certains éléments ne s'appliquent pas à votre type de compresseur.

Pompage d'huile excessif.....	1, 7, 9, 11, 22, 23, 27
Cognements, cliquetis, vibrations excessives.....	2, 17, 18, 19, 20, 21, 23, 26
Baisse de l'alimentation d'air.....	1, 5, 18, 22, 23
Faible pression de décharge.....	1, 5, 6, 17, 18, 22, 23
Déclenchement d'une surcharge du moteur ou consommation excessive de courant.....	8, 13, 14, 15, 18, 20, 21, 23
Présence d'eau dans le carter-moteur ou de rouille dans les cylindres.....	11, 12
L'appareil ne décharge pas (commande de régime moteur constante).....	1, 16
Cycles de charge/décharge excessifs.....	3, 5, 6
Le compresseur ne se décharge pas à l'arrêt.....	19
Le compresseur n'accélère pas.....	13, 16
La pompe fonctionne dans le mauvais sens.....	24
Usure anormale du piston, du segment ou du cylindre.....	4, 7, 10, 11, 25
Le compresseur continue de décharger.....	19, 28
Décharge de la soupape de sûreté.....	29

No. de réf.	Cause(s) possible(s)	No. de réf.	Solution
1.	Filtre d'aspiration bouché	1.	Nettoyez ou remplacez
2.	Volant ou poulie du moteur desserrés	2.	Serrez
3.	Excès de condensat dans le réservoir d'air	3.	Vidangez plus souvent
4.	Obstruction de l'alimentation d'air au volant	4.	Nettoyez l'appareil ou placez-le dans une zone aérée
5.	Fuites d'air dans les tuyaux (dans l'appareil ou dans le système extérieur)	5.	Remplacez les composants qui fuient ou bien serrez selon le besoin
6.	Fuites du clapet anti-retour du réservoir	6.	Remplacez ou bien réparez selon le besoin
7.	Viscosité d'huile trop faible	7.	Utilisez une huile appropriée
8.	Viscosité d'huile trop élevée	8.	Utilisez une huile appropriée
9.	Niveau d'huile trop élevé	9.	Vidangez l'excès d'huile
10.	Niveau d'huile trop faible	10.	Remplissez avec la bonne quantité
11.	Utilisation d'huile de type détergent	11.	Vidangez l'huile et remplissez avec une huile appropriée
12.	Appareil ayant un service très réduit ou étant situé dans un endroit humide	12.	Faites fonctionner l'appareil périodiquement même s'il ne sert pas. Placez-le dans un environnement plus sec
13.	Mauvais contacts, mauvais réchauffeurs de démarreur, tension de ligne incorrecte	13.	Vérifiez les connexions et les réchauffeurs de démarreur
14.	Mauvais réglage de puissance (ligne non équilibrée, moteurs triphasés)	14.	Contactez la compagnie d'électricité
15.	Courroies en V trop serrées	15.	Desserrez-les
16.	Mécanisme de décharge défectueux	16.	Remplacez ou bien réparez selon le besoin
17.	Présence de carbone sur le dessus du piston	17.	Nettoyez
18.	Soupapes non étanches, cassées, carbonisées ou lâches, ou passage d'air obstrué	18.	Nettoyez ou remplacez
19.	Réducteur de puissance à masselottes défectueux	19.	Remplacez ou bien réparez selon le besoin
20.	Axe de piston ou bague de maneton de bielle usés ou rayés	20.	Réparez ou remplacez
21.	Roulement défectueux sur le vilebrequin ou l'axe du moteur	21.	Remplacez
22.	Segments de piston cassés ou mal mis, écarts des extrémités non décalés, segments coincés dans les gorges, écart d'extrémité irrégulier, éraflé ou excessif	22.	Remplacez
23.	Cylindres ou pistons éraflés, usés ou rayés	23.	Remplacez ou bien réparez selon le besoin
24.	Connexion de moteur triphasé incorrecte	24.	Intervertissez les connexions du démarreur
25.	Atmosphère extrêmement poussiéreuse	25.	Nettoyez le filtre plus souvent ou bien utilisez un filtre plus efficace
26.	Boulons desserrés, le réservoir n'est pas à niveau, le compresseur tourne trop vite	26.	Serrez les boulons, nivelez le réservoir avec une cale, ralentissez l'appareil en changeant les poulies ou en ralentissant le moteur à essence
27.	Fonctionnement sans charge excessif	27.	Modifiez le mode de contrôle en mode de démarrage et arrêt ou bien éteignez l'appareil s'il ne sert pas pendant de longues périodes
28.	Soupape pilote défectueuse	28.	Remplacez
29.	Décharge bloquée	29.	Vérifiez si les tuyaux sont bloqués

Pompe à compression d'air Champion

Lista de calcomanías y etiquetas de peligro

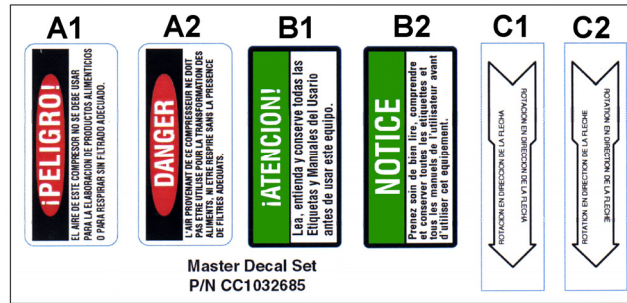

PUMP HAZARD DECAL LISTING

DESCRIPTION	PART NO.
PUMP DECAL SHEET – MASTER	CC1032685
NOT USED	A1
Autocollant – Danger, filtre adéquat	A2
NOT USED	B1
Autocollant - étiquettes d'articles	B2
NOT USED	C1
Autocollant – Sens de rotation	C2

Figure 4 – Illustrations des pièces de rechange pour les autocollants et les étiquettes

Garantie Limitée

Garantie limitée à un an de Champion. Les pompes de compresseur d'air Champion, sont garanties par Champion au premier acheteur contre tout défaut de pièces ou de main-d'œuvre, suite à un usage normal pour une période d'un (1) an à compter de la date d'achat. Toute pièce présentant un défaut de matière première ou un vice de fabrication et renvoyée à un centre agréé de réparation désigné par Dayton, coûts d'expédition prépayés, sera, en tant que recours unique, réparée ou remplacée, à la discrétion de Champion. Pour les procédures de recours en garantie limitée, consultez la rubrique

RÉPARATION RAPIDE ci-dessous. Cette garantie limitée confère à l'acheteur des droits de recours précis qui varient de juridiction en juridiction.

Limitation de la responsabilité. Champion désavoue toute autre garantie expresse ou implicite, sous la réserve des lois applicables. En tout état de cause, la responsabilité de Champion ne pourra en aucun cas excéder le montant effectivement payé.

STIPULATION D'EXONÉRATION DE GARANTIE. CHAMPION S'EST EFFORCÉ D'ILLUSTRER ET DE DÉCRIRE LE PRODUIT DU PRÉSENT GUIDE AVEC TOUTE LA PRÉCISION POSSIBLE ; TOUTEFOIS, DE TELLES ILLUSTRATIONS ET DESCRIPTIONS NE SONT QU'À FIN D'IDENTIFICATION, ET NE REPRÉSENTENT OU N'IMPLIQUENT PAS UNE GARANTIE QUE LE PRODUIT POSSÈDE UNE QUALITÉ MARCHANDE OU UNE UTILITÉ PARTICULIÈRE, OU QUE LE PRODUIT EST NÉCESSAIREMENT CONFORME AUX ILLUSTRATIONS ET DESCRIPTIONS.

SAUF LES PROVISIONS CI-DESSOUS, AUCUNE GARANTIE OU AFFIRMATION DE FAIT, EXPRESSE OU IMPLICITE, AUTRE QUE CELLE DÉCRITE SOUS LA RUBRIQUE GARANTIE LIMITÉE CI-DESSUS N'EST FAITE OU AUTORISÉE PAR CHAMPION.

Convenance du produit. Un grand nombre de juridictions appliquent des codes et règlements gouvernant la vente, la construction, l'installation et/ou l'utilisation de produits pour un usage particulier, qui peuvent varier de ceux appliqués dans les régions environnantes. Bien que Champion tente d'assurer que ses produits répondent à tous les règlements, il ne peut garantir la conformité et ne peut être tenu responsable de l'installation ou de l'utilisation du produit. Avant d'acheter et d'utiliser un produit, veuillez vous renseigner sur son utilisation et connaître les codes et règlements locaux et nationaux et assurez-vous que le produit, son installation et son utilisation obéissent à ces normes.

Certains aspects des exonérations ne s'appliquent pas aux produits de consommation ; p. ex. (a) certaines juridictions n'admettent pas la limitation ou l'exclusion des dommages indirects ou consécutifs, il se peut donc que la limitation ou exclusion ci-dessus ne s'applique pas dans votre cas ; (b) en outre, certaines juridictions n'admettent pas la limitation sur la durée d'une garantie implicite, il se peut donc que la limitation ou exclusion ci-dessus ne s'applique pas dans votre cas ; et (c) selon la loi, pour la période de cette garantie limitée, toute garantie implicite du caractère adéquat pour la commercialisation ou un usage particulier en ce qui concerne les produits de consommation achetés par les consommateurs, ne peut être exclue ou autrement désavouée.

Réparation rapide. Champion fera tous les efforts nécessaires pour effectuer promptement les réparations ou corrections nécessaires en ce qui a trait à tout produit défectueux en dedans les limites de la garantie. Pour tout produit défectueux en dedans les limites de la garantie, veuillez d'abord communiquer avec le distributeur qui vous a vendu le produit, soit par écrit ou par téléphone. Celui-ci vous fournira tous les renseignements nécessaires. S'il est impossible de résoudre le problème de façon satisfaisante, veuillez écrire à W.W. Grainger, Inc. à l'adresse ci-dessous, en fournissant le nom du distributeur, son adresse, et la date et le numéro de la facture, et en incluant une description du problème. Le titre et le risque de perte passent à l'acheteur au moment de la livraison au transporteur public. Si le produit est endommagé en route vers vous, présentez une demande d'indemnité auprès du transporteur.

Fabriqué pour W.W. Grainger, Inc., 5959 W. Howard St., Niles, Illinois 60714 États-Unis

FRANÇAIS

**Pour obtenir des pièces de rechange, veuillez composer
le 1-800-323-0620
24 heures sur 24 et 365 jours par an**

Veuillez avoir sous la main les informations suivantes :

- Le numéro du modèle
- Le numéro de série (s'il en existe un)
- Description de la pièce et son numéro tel qu'indiqué sur la liste des pièces

Faire parvenir toute correspondance concernant les pièces à l'adresse suivante :

Grainger Parts Operations
P.O. Box 3074
1657 Shermer Road
Northbrook, IL 60065-3074 U.S.A.

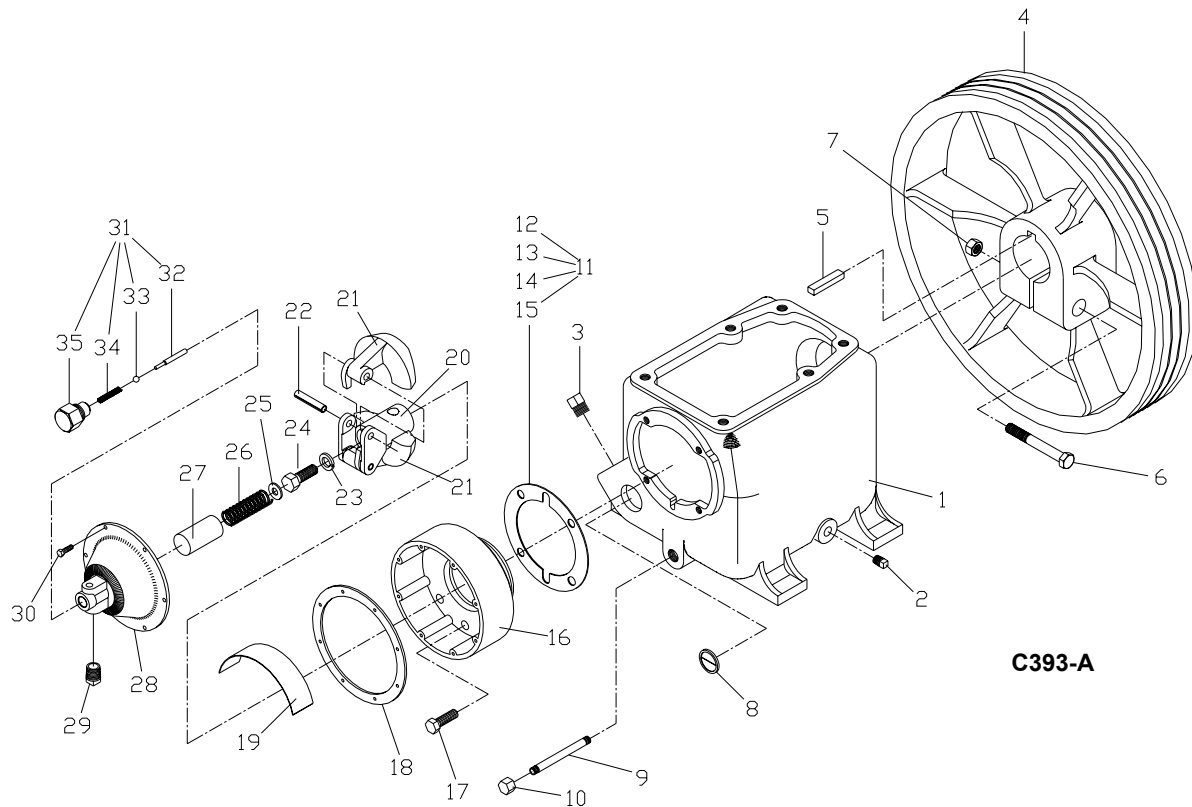

Figure 3 — Illustration des pièces de rechange pour le carter-moteur, les cylindres et l'ensemble centrifuge

Pompe à compression d'air Champion

Liste des pièces de rechange pour le carter-moteur les cylindres et el l'enseble centrifuge

No. de ref.	Description	No. de pièce	Qté.	No. de ref.	Description	No. de pièce	Qté.
1	Carter-moteur	M1820	1	18	Joint du couvercle du logement de régulateur	SE1489	1
2	Bouchon fileté	64AA5	1	19	Défecteur de régulateur	NR104	1
3	Bouchon fileté (ramplissage d'huile)	64A5	1	20	Axe de la masselotte centrifuge du régulateur	SE583B	1
4	Volante	NR7A	1	21	Masselotte centrifuge du régulateur	SE582B	2
5	Clé	U8	1	22	Goupille de la masselotte centrifuge du régulateur	SE592A	2
6	Boulon à tête hexagonale	M738	1	23	Roundelle de blocage du ressort	M466	1
7	Écrou hex	M2955	1	24	Boulon à tête hexagonale	M2345	1
8	Jauge de niveau d'huile	RE714	1	25	Rondelle plate	M912A	1
9	Tuyau de vidange d'huile	M492	1	26	Ressort principal du régulateur	SE590	1
10	Bouchon de vidange d'huile	M461	1	27	Manche du ressort	SE587	1
11	Ensemble de joints de logement de régulateur	Z130	1	28	Couvercle du logement de régulateur	RE10100A	1
12	Joint de logement de régulateur de 0,8 mm	SE1430	1	29	Ensemble du silencieux du régulateur de puissance	Z4593	1
13	Joint de logement de régulateur de 0,1 mm	SE1430A	1	30	Vis à métaux à tête hexagonale	M3473	6
14	Joint de logement de régulateur de 0,3 mm	SE1430B	1	31	Ensemble de soupape de décharge	Z12414A	1
15	Joint de logement de régulateur de 0,4 mm	SE1430C	1	32	Plongeur de la soupape de décharge	SE586B	1
16	Logement de régulateur	NR80A	4	33	Soupape de décharge à bille	P07841A	1
17	Boulon à tête hexagonale	M2343	1	34	Ressort de soupape de décharge	SE591	1
				35	Corps de soupape de décharge	NR101	1
				□	Ensemble complet de joints de pompe	Z764	

**Pour obtenir des pièces de rechange, veuillez composer
le 1-800-323-0620
24 heures sur 24 et 365 jours par an**

Veuillez avoir sous la main les informations suivantes :

- Le numéro du modèle
- Le numéro de série (s'il en existe un)
- Description de la pièce et son numéro tel qu'indiqué sur la liste des pièces

Faire parvenir toute correspondance concernant les pièces à l'adresse suivante :

Grainger Parts Operations
P.O. Box 3074
1657 Shermer Road
Northbrook, IL 60065-3074 U.S.A.

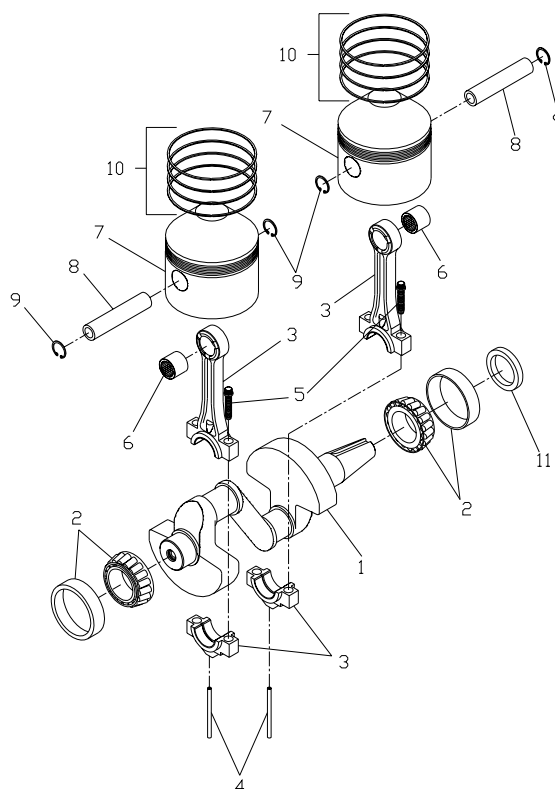

C394-A

Figure 4 — Illustration des pièces de rechange pour le pistons, le vilebrequin, et de l'ensemble de bielles

Liste des pièces de rechange pour le pistons, le vilebrequin, et de l'ensemble de bielles

No. de ref.	Description	No. de pièce	Qté.
1	Vilebrequin	R155	1
2	Roulement principal	ZNR16	2
3	Ensemble de bielle (comprend les nos. de réf. 2-4)	Z750	2
4	Aiguille d'huile	R1524	2
5	Boulon	M1583	4
6	Axe de piston de roulement	R1037	2
7	Ensemble de piston (comprend les nos. de réf. 7-9)	Z3609	2
8	Axe de piston	R1021	2
9	Bague de retenue	R10102	4
10	Ensemble de bague	Z278C	2
11	Joint para-huile	OSN4	1

**Pour obtenir des pièces de rechange, veuillez composer
le 1-800-323-0620
24 heures sur 24 et 365 jours par an**

Veuillez avoir sous la main les informations suivantes :

- Le numéro du modèle
- Le numéro de série (s'il en existe un)
- Description de la pièce et son numéro tel qu'indiqué sur la liste des pièces

Faire parvenir toute correspondance concernant les pièces à l'adresse suivante :

Grainger Parts Operations
P.O. Box 3074
1657 Shermer Road
Northbrook, IL 60065-3074 U.S.A.

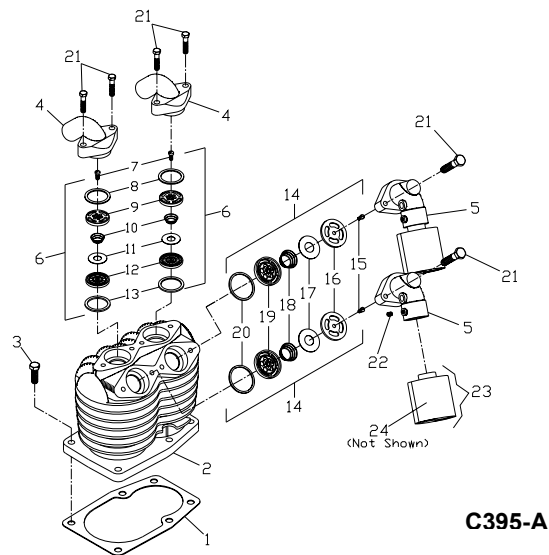

Figure 5 — Illustration des pièces de rechange pour le cylindre, collecteur et les ensembles de soupape

Liste des pièces de rechange pour le cylindre, collecteur et les ensembles de soupape

No. de ref.	Description	No. de pièce	Qté.
1	Joint de bride de cylindre	NR29A	1
2	Cylindre	NS206	1
3	Boulon à tête hexagonale	M2345	6
4	Collecteur d'échappement	RE102E	2
5	Collecteur d'admission	S20B2	2
6	Ensemble de soupape d'échappement	Z813	2
7	Vis à métaux à tête hexagonale	M3220	2
8	Joint de soupape	P04153A	2
9	Cage de soupape	M2099	2
10	Ressort de soupape	RE1059	2
11	Disque de soupape	RE1061	2
12	Siege de soupape	M2097	2
13	Joint de soupape	P04153A	2
14	Ensemble de soupape d'admission	Z116	2
15	Vis à métaux à tête hexagonale	M3220	2
16	Siege de soupape d'admission	RE1054A	2
17	Disque se soupape	RE1061	2
18	Ressort de soupape	RE1058	2
19	Cage de soupape	RE1050A	2
20	Joint de soupape	RE1063A	2
21	Boulon à tête hexagonale	P05005A	2
22	Vis d'arrêt	M432	2
23	Silencieux d'admission	Z828	2
24	Kit d'élément de filtre à air	Z837	2
	Jeu de soupape avec joints	Z108	1
	Jeu de joint de soupape	Z108G	1

Pour obtenir des pièces de rechange, veuillez composer le 1-800-323-0620 24 heures sur 24 et 365 jours par an

Veuillez avoir sous la main les informations suivantes :

- Le numéro du modèle
- Le numéro de série (s'il en existe un)
- Description de la pièce et son numéro tel qu'indiqué sur la liste des pièces

Faire parvenir toute correspondance concernant les pièces à l'adresse suivante :

Grainger Parts Operations
 P.O. Box 3074
 1657 Shermer Road
 Northbrook, IL 60065-3074 U.S.A.

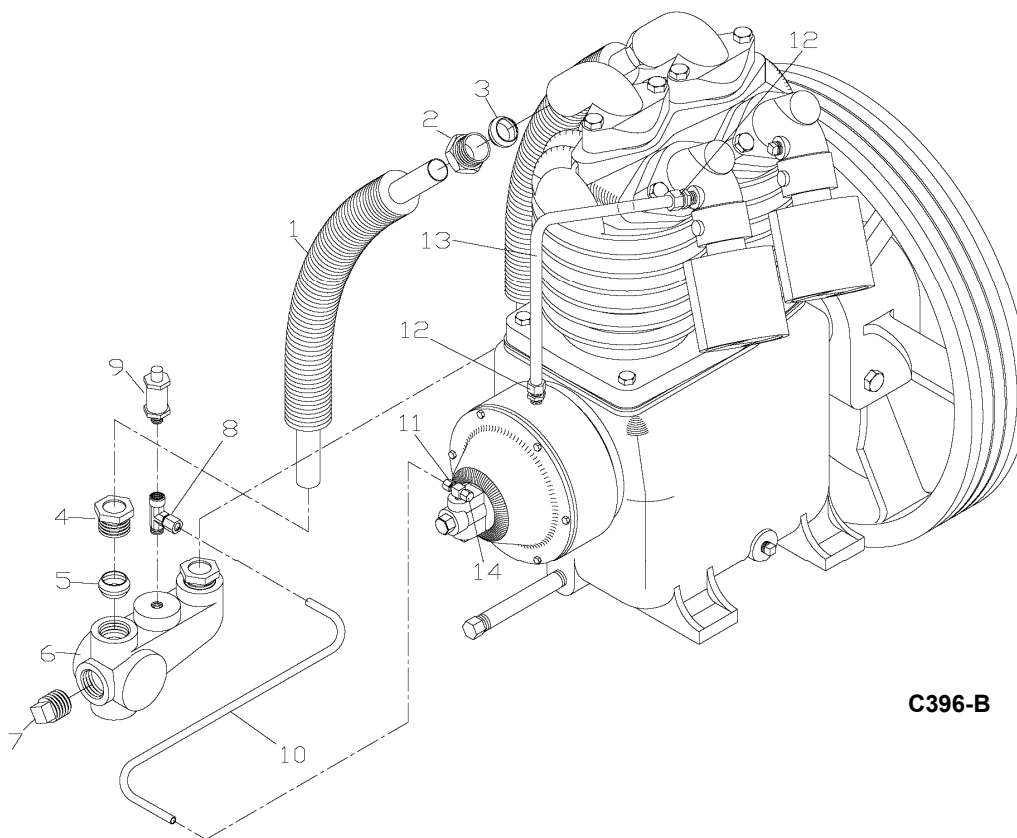

C396-B

Figure 6 — Illustration des pièces de rechange pour le vilebrequin, les pistons et l'ensemble de la bielle

Liste des pièces de rechange pour le vilebrequin, les pistons et l'ensemble de la bielle

No. de ref.	Description	No. de pièce	Qté.
1	Tube d'évacuation avec raccords	ZP5085B	2
2	Écrou de compression	SE541	2
3	Ferrule de compression	SE542	2
4	Écrou de compression	SE541	2
5	Ferrule de compression	SE542	2
6	Collecteur de décharge	NS2044	1
7	Bouchon fileté	64A5	1
8	Raccord de compression	M3180	1
9	Soupape de sûreté	M2839	1
10	Tube d'évacuation	ZS20107	1
11	Raccord de compression	M2879	1
12	Raccord de compression	M2864	2
13	Tube reniflard	ZUB375	1
14	Écrou de compression	VP1061773	1

F R A N C A I S

**Pour obtenir des pièces de rechange, veuillez composer
le 1-800-323-0620
24 heures sur 24 et 365 jours par an**

Veuillez avoir sous la main les informations suivantes :

- Le numéro du modèle
- Le numéro de série (s'il en existe un)
- Description de la pièce et son numéro tel qu'indiqué sur la liste des pièces

Faire parvenir toute correspondance concernant les pièces à l'adresse suivante :

Grainger Parts Operations
P.O. Box 3074
1657 Shermer Road
Northbrook, IL 60065-3074 U.S.A.

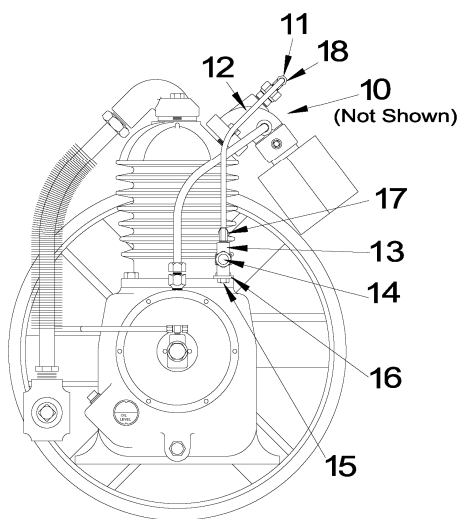

C444-B

Figure 7 — Illustration des pièces de rechange pour le modèle de puissance de tête modèle HUK-401

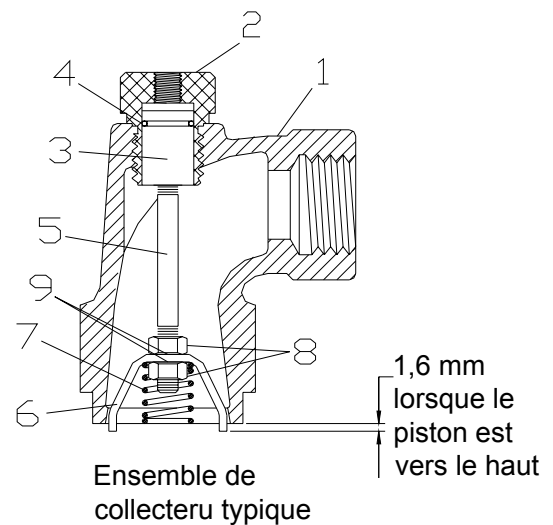

C440-A

ATTENTION

Durant l'installation d'un ensemble de tête, assurez-vous que la dent de commande (no de réf. 6) dépasse de 1,6 mm le fond du collecter (no de réf. 1) tel qu'indiqué. La dent doit être placée de manière à pouvoir pénétrer dans deux fentes de la soupape du compresseur. Le réducteur de puissance de tête ne fonctionnera pas si cette procédure n'est pas suivie.

Modèle 3Z172

Liste des pièces de rechange du jeu de réducteur de puissance de tête optionnel

No. de ref.	Description	No. de pièce	Qté.	No. De ref	Description	No. de pièce	Qté.
1	Collecteur d'admission (remplace la pièce S20B2)	S20HUB2	2	11	Té réduit	M2879	1
2	Cylindre	P2306B	2	12	Tube d'actionnement	P12323A	1
3	Piston	P2287A	2	13	Ensemble de soupape pilote	M2855	1
4	Joint torique	P2547A	2	14	Raccord de compression	86A40	1
5	Tige de piston	P2286A	2	15	Boulon à tête hexagonale	M3465	1
6	Dent	NI183	2	16	Support de montage de soupape pilote	M807	1
7	Ressort	P1882A	2	17	Raccord de compression	M2868	1
8	Écrou de blocage 1/4 po-28	M926A	4	18	Raccord de compression	M2868	1
9	Rondelle de blocage 1/4 po	M919A	4				
10	Tube de collecteur	Z9172	1	□	Diam. Ext. 1/4 po pour convenir à l'installation	Tube de détection	1

□ Tube de cuivre 1/4 po (disponible sur place).

INSTRUCTIONS DE DÉCHARGE À VITESSE CONSTANTE POUR RÉDUCTEURS DE PUISSANCE DE TÊTE (MODÈLE HUK-401)

REMARQUE : Cet équipement est en option et n'est pas compris avec l'appareil.

Le mécanisme de décharge à vitesse constante permet d'arrêter et de démarrer le moteur électrique ou à essence après chaque cycle d'activité.

Pour ce faire, on utilise une soupape pilote à air pour remplacer le manostat de régulation par arrêt-marche. La soupape pilote détecte la pression du réservoir de stockage et, lorsque celle-ci atteint un niveau prédéterminé, l'air est renvoyé à un mécanisme qui maintient la soupape d'admission en position ouverte. Le compresseur cesse de comprimer l'air et continue sa course librement jusqu'à ce que la soupape pilote détecte une baisse de la pression

du réservoir au niveau prédéterminé. L'air est alors relâché du mécanisme maintenant la soupape d'admission en position ouverte et le compresseur recommence à comprimer l'air. Les pièces indiquées ci-dessus remplacent ou sont substituées à celles qui figurent dans la liste de pièces de rechange normale du manuel. Mode d'emploi et nomenclature des pièces .



5S1344VER06