

**BOSE**<sup>®</sup>

# CINEMATE<sup>®</sup> SERIES II

## CINEMATE<sup>®</sup> GS SERIES II

### DIGITAL HOME THEATER SPEAKER SYSTEM

Brugervejledning  
Bedienungsanleitung  
Omistajan opas  
Felhasználói útmutató  
Manuale di istruzioni  
Gebruiksaanwijzing  
Podręcznik użytkownika  
Bruksanvisningen





# INFORMAZIONI SULLA SICUREZZA

## Leggere questa guida



Seguire scrupolosamente le istruzioni riportate in questo manuale che consentono di configurare e utilizzare correttamente il sistema e sfruttare appieno tutte le funzionalità avanzate di cui dispone. Conservare la guida come riferimento per il futuro.

Il modulo di interfaccia deve essere utilizzato unicamente con il modulo Acoustimass® nel sistema CineMate®.

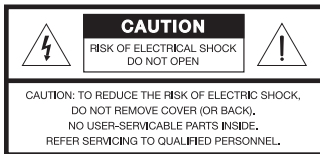
-  **AVVERTENZA:** Per ridurre il rischio di incendio o scosse elettriche, il prodotto non deve essere esposto a pioggia o umidità.
-  **AVVERTENZA:** Non esporre l'apparecchio a gocce o schizzi e non porre oggetti colmi di liquidi, quali vasi, sopra o accanto all'apparecchio. Come per qualsiasi prodotto elettronico, è importante che all'interno delle parti del sistema non penetrino liquidi per evitare il rischio di guasti e/o di incendio.



### AVVERTENZA:

-  Il simbolo del fulmine con la punta a freccia all'interno di un triangolo equilatero mette in guardia l'utente contro tensioni pericolose non isolate all'interno del telaio del sistema, di entità tale da presentare un potenziale pericolo di scarica elettrica.
-  Il simbolo del punto esclamativo racchiuso all'interno di un triangolo equilatero, che appare sul sistema, rimanda l'utente alla lettura delle importanti istruzioni di uso e manutenzione contenute in questo manuale.

-  **ATTENZIONE:** Non apportare modifiche al sistema o agli accessori in quanto le modifiche non autorizzate possono compromettere la sicurezza, la conformità alle norme e le prestazioni del sistema.

-  **AVVERTENZA:** la pila del telecomando deve essere tenuta fuori dalla portata dei bambini. Se maneggiata in modo scorretto, può causare incendi o ustioni chimiche. Non deve essere ricaricata, smontata, esposta a temperature superiori a 100 °C o bruciata. Le batterie usate devono essere smaltite tempestivamente. Utilizzare solo batterie del tipo e modello appropriati.

-  **AVVERTENZA:** Se la batteria viene sostituita in modo errato sussiste il pericolo di esplosione. Telecomando per CineMate Serie II - Utilizzare solo pile al litio da 3 volt Duracell, Eveready, Energizer, Maxell, Toshiba o Shun Wo CR2032 o DL2032.



Le batterie usate devono essere smaltite correttamente, in conformità con le normative locali. Non bruciarle.



**AVVERTENZA:** Non collocare sorgenti di fiamme libere (ad esempio candele accese) sull'apparecchio o nelle vicinanze dello stesso.



Questo prodotto è conforme alla Direttiva 2004/108/EC sulla compatibilità elettromagnetica e alla Direttiva 2006/95/EC sui dispositivi a bassa tensione. La dichiarazione di conformità completa è disponibile all'indirizzo [www.Bose.com/static/compliance/index.html](http://www.Bose.com/static/compliance/index.html).

**Nota:** la spina dell'alimentazione deve essere raggiungibile facilmente e rapidamente se è utilizzata come dispositivo di spegnimento.

**Nota:** Questo prodotto è destinato all'utilizzo in ambienti interni. Non è stato progettato né collaudato per l'uso in ambienti esterni, camper o imbarcazioni.

## Ulteriori informazioni sulla sicurezza

Consultare le istruzioni aggiuntive contenute nella scheda *Informazioni importanti sulla sicurezza* (solo Nord America) inclusa nella confezione.

## Informazioni importanti

Il numero di serie del sistema si trova sul retro del modulo Acoustimass.

Numero di serie: \_\_\_\_\_

Nome del rivenditore: \_\_\_\_\_

Telefono del rivenditore: \_\_\_\_\_

Data d'acquisto: \_\_\_\_\_

Si consiglia di conservare lo scontrino fiscale e la scheda di registrazione del prodotto insieme a questo manuale.

©2009 Bose Corporation. Nessuna parte di questo documento può essere riprodotta, modificata, distribuita o usata in altro modo senza previa autorizzazione scritta.

**INDICE GENERALE****INTRODUZIONE 2**

Prima di iniziare .....	2
Disimballaggio .....	3

**CONFIGURAZIONE DEL SISTEMA 4**

<b>1</b> Collocazione dei componenti del sistema .....	4
<b>2</b> Collegamento dei diffusori al modulo Acoustimass® .....	7
<b>3</b> Collegamento del modulo di interfaccia .....	9
<b>4</b> Collegamento dell'audio del televisore al modulo di interfaccia .....	10
Collegamento dell'audio ottico .....	10
Collegamento dell'audio analogico .....	11
Disattivazione degli altoparlanti interni del televisore .....	11
<b>5</b> Collegamento a una presa di corrente .....	12
<b>6</b> Inserimento delle pile del telecomando per CineMate® GS .....	14

**CONTROLLI E INDICATORI 15**

Controllo dei bassi del modulo Acoustimass® .....	15
Telecomando per CineMate® Serie II .....	16
Uso del telecomando per il controllo del sistema CineMate .....	16

Telecomando per CineMate® GS Serie II ...	17
Uso del telecomando per il controllo del sistema CineMate® .....	18
Impostazione del telecomando per il televisore e altri dispositivi .....	18
Per controllare un dispositivo combinato .....	19
Uso del telecomando con il televisore .....	19
Uso del telecomando con il DVD .....	20
Selezione dell'ingresso TV .....	20
Controllo di più dispositivi .....	20
Uso del telecomando per CineMate® GS Serie II .....	21

**MANUTENZIONE 25**

Sostituzione delle pile del telecomando per CineMate® Serie II .....	25
Sostituzione delle pile del telecomando per CineMate® GS Serie II .....	26
Pulizia del sistema di diffusori .....	26
Risoluzione dei problemi .....	27
Assistenza tecnica .....	28

**RIFERIMENTI 29**

# INTRODUZIONE

---

## Prima di iniziare

---

Grazie per avere scelto il sistema Bose® CineMate®, in grado di fornire prestazioni acustiche straordinarie che consentono di apprezzare appieno l'impatto audio di DVD e altri prodotti per l'intrattenimento domestico.

Il sistema CineMate è disponibile in due configurazioni:

- CineMate Serie II - Include i diffusori CineMate standard e un semplice telecomando.
- CineMate GS Serie II - Include i più piccoli diffusori Gemstone® e un telecomando universale.

In entrambe le configurazioni è incluso un gradevole modulo Acoustimass® da pavimento che consente di ottenere bassi profondi e un modulo di interfaccia per il semplice collegamento audio con il televisore.

Grazie alla tecnologia di elaborazione dei segnali TrueSpace®, i diffusori del sistema CineMate offrono una più ampia immagine sonora, per straordinari effetti 3D e di realismo cinematografico con DVD codificati surround e altre sorgenti di intrattenimento. Nonostante l'installazione di basso profilo, il sistema CineMate è infatti in grado di garantire le prestazioni di sistemi a cinque diffusori.

---

### **Guida all'installazione**

*Il sistema CineMate non presenta particolari difficoltà di collegamento al televisore e ad altre apparecchiature di home cinema. Per facilitare l'installazione del sistema CineMate, sono disponibili i seguenti componenti:*

- *Guida rapida all'installazione*
  - *DVD per l'installazione*
  - *Istruzioni dettagliate nella sezione Installazione di questo manuale*
-

## Disimballaggio

Estrarre delicatamente il sistema CineMate® dalla confezione. Conservare tutto il materiale di imballaggio, che costituisce il metodo più sicuro per trasportare il sistema. Se una parte del sistema risulta danneggiata, non utilizzarla. Informare immediatamente Bose o il rivenditore Bose autorizzato di zona. Per contattare direttamente Bose®, consultare l'elenco di indirizzi incluso nell'imballo.

**AVVERTENZA:** per evitare rischi di soffocamento, tenga i sacchetti di plastica fuori dalla portata dei bambini.

Via via che si identificano le varie parti del sistema, può essere utile inserire un segno di spunta nella casella accanto al nome di ognuna.

**Nota:** a questo punto è consigliabile individuare i numeri di serie situati sul retro del modulo Acoustimass®. Copiare tali numeri nell'apposito spazio a pagina ii, come pratico riferimento per la registrazione del sistema.



o Diffusori CineMate Serie II  
OPPURE

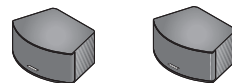

o Diffusori CineMate GS Serie II Gemstone®

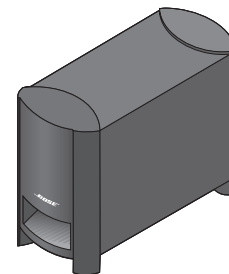

o Modulo Acoustimass



o Piedini in gomma piccoli



o Piedini in gomma grandi



o Telecomando per CineMate Serie II  
OPPURE

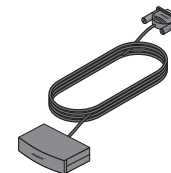

o Modulo di interfaccia

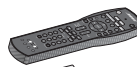

o Telecomando per CineMate GS Serie II



o Cavo diffusori



o Cavo di alimentazione



o Cavo stereo



o Cavo ottico

## CONFIGURAZIONE DEL SISTEMA

# 1

## Collocazione dei componenti del sistema

Componenti da usare:

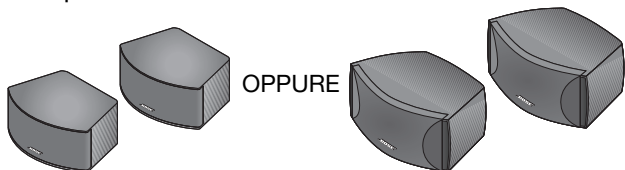

Diffusori CineMate® GS  
Serie II Gemstone®

Diffusori CineMate Serie II

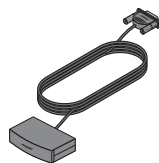

Modulo di interfaccia



Modulo Acoustimass®

L'immagine sottostante mostra uno dei molti modi in cui è possibile collocare il sistema.

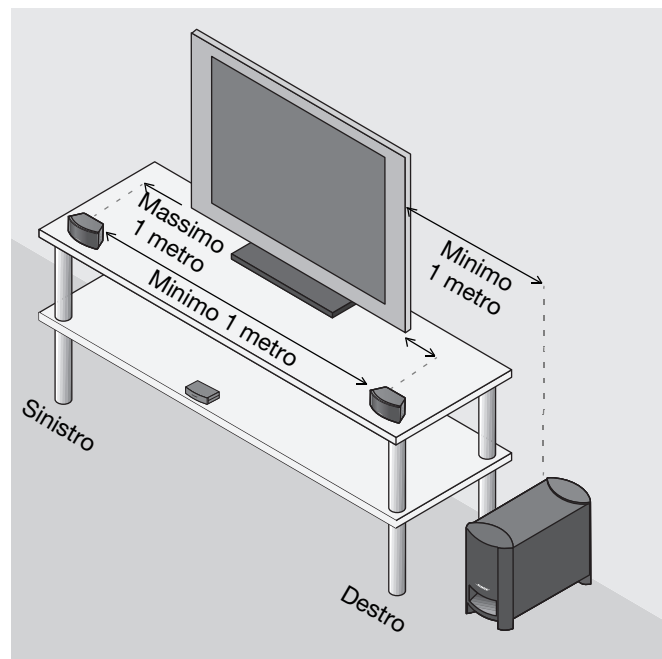

Vedere i passaggi da 1 a 5 per maggiori dettagli.

1. Applicare un set di piedini in gomma piccoli nella parte inferiore di ciascun diffusore.

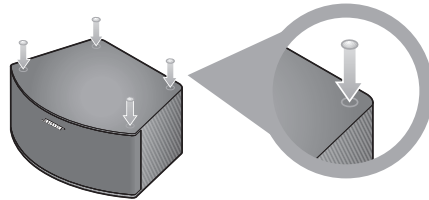

2. Posizionare i diffusori sinistro e destro:
  - ad almeno un 1 m di distanza
  - a non più di 1 metro dallo schermo del televisore
  - vicino al bordo anteriore del ripiano
  - rivolti in avanti (non ad angolo) verso l'area di ascolto.
3. Applicare i piedini in gomma grandi alle gambe del modulo Acoustimass®.

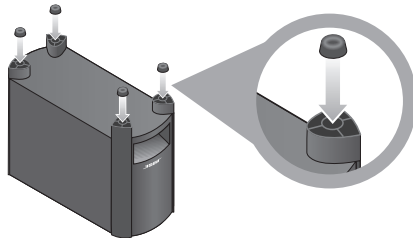

4. Collocare il modulo Acoustimass:
  - nello stesso lato della stanza in cui si trovano i diffusori e il televisore
  - a una distanza di almeno 1 metro dal televisore per evitare interferenze con lo schermo
  - a una distanza di almeno 0,8 m da nastri video ed audio per evitare che subiscano danni magnetici
  - a portata del cavo collegato al modulo di interfaccia e di una presa di corrente CA
  - con la porta anteriore rivolta in avanti o lungo una parete per il bilanciamento delle prestazioni
  - nascosto sotto un tavolo, dietro un divano, una sedia o una tenda, come si desidera
  - NON racchiuso in un mobile, collocato su un letto o un divano oppure su una superficie che possa ostruire le aperture di ventilazione.

---

**ATTENZIONE:** non ostruire le aperture di ventilazione presenti nella parte inferiore e posteriore del modulo.

---



---

**Nota:** il modulo Acoustimass è l'unica parte del sistema che verrà collegata a una presa di corrente.

---

## CONFIGURAZIONE DEL SISTEMA

---

Il modulo di interfaccia riceve i segnali dal telecomando e fornisce le connessioni di ingresso audio per il sistema CineMate®. Il telecomando consente di attivare/disattivare i diffusori, modificare il volume e sopprimere l'audio.

### 5. Collocare il modulo di interfaccia:

- su una superficie piana accanto al televisore e ad eventuali altre apparecchiature di home cinema
- entro 4,6 m dal modulo Acoustimass®
- NON alla luce diretta del sole

Se si posiziona il modulo di interfaccia su uno scaffale, assicurarsi che il bordo anteriore del modulo non sporga dal bordo dello scaffale. Se lo scaffale è alto, fare sporgere leggermente il bordo anteriore del modulo dal bordo dello scaffale, in modo che lo scaffale non blocchi i segnali del telecomando.

Staccare la pellicola protettiva dalle lenti poste sulla parte anteriore del modulo di interfaccia.

---

**Nota:** Tra il telecomando e il modulo di interfaccia, il televisore e le altre apparecchiature da controllare non devono essere presenti ostacoli.

---

---

**ATTENZIONE:** durante il posizionamento del modulo di interfaccia, fare attenzione a non bloccare le aperture per la ventilazione del televisore o di altre apparecchiature elettroniche.

---

Procedere con **2** nella pagina successiva.



## 2

## Collegamento dei diffusori al modulo Acoustimass®

Componenti da usare:

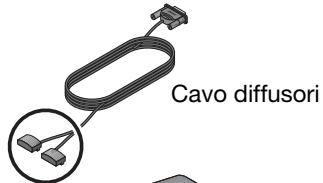

OPPURE

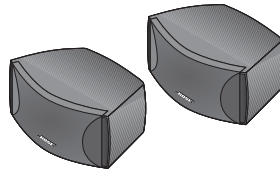

1. Notare i due connettori a un'estremità del cavo per diffusore.

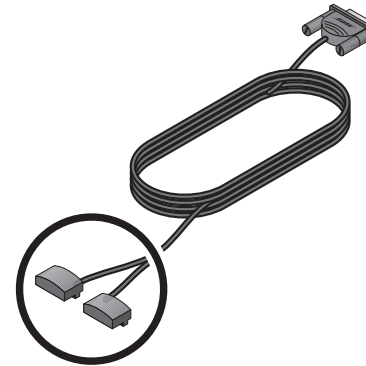

2. Separare i due connettori in modo che ognuno raggiunga un diffusore.

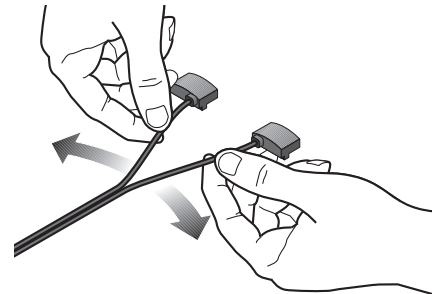

## CONFIGURAZIONE DEL SISTEMA

3. Inserire ogni connettore del cavo nel connettore presente sul diffusore corrispondente.

Il connettore contrassegnato come RIGHT si collega al diffusore posizionato a destra del televisore (rivolto verso il televisore).

(Per indicazioni sulla collocazione, fare riferimento a **1**).

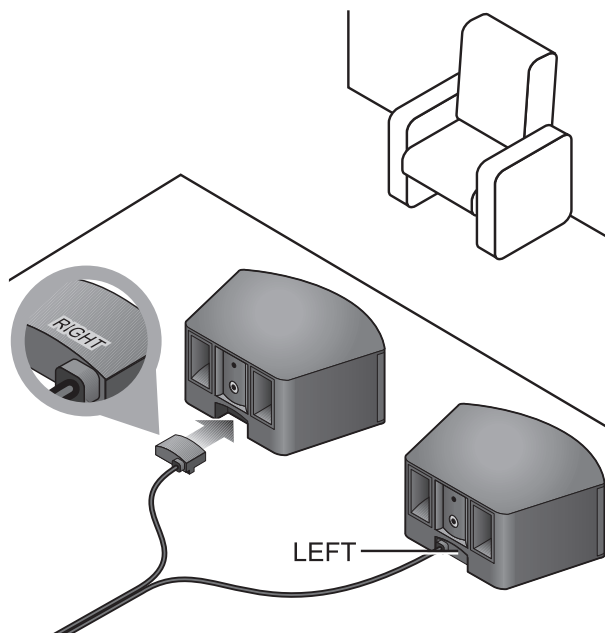

4. Inserire il connettore singolo all'altra estremità del cavo per diffusore nel connettore con l'etichetta SPEAKERS sul retro del modulo Acoustimass®.

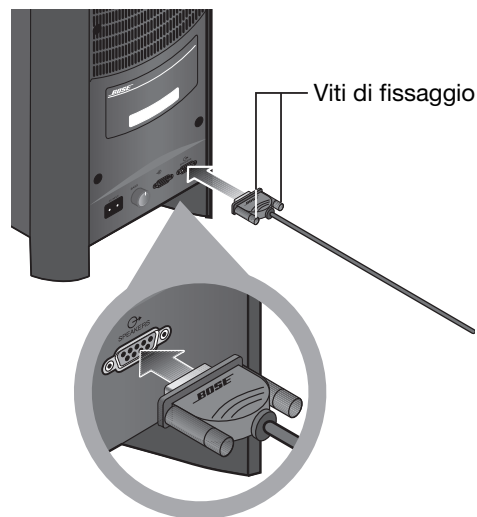

5. Serrare a mano le viti di fissaggio per assicurare il connettore.

**ATTENZIONE:** Non collegare il modulo Acoustimass alla presa di corrente CA prima di avere completato il collegamento di tutti gli altri componenti.

6. Procedere con **3** nella pagina successiva.

# 3 Collegamento del modulo di interfaccia

Componenti da usare:

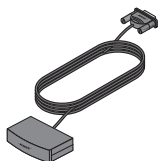

Modulo di interfaccia



Modulo Acoustimass®

1. Inserire il connettore dal modulo di interfaccia nel connettore di ingresso sul retro del modulo Acoustimass.

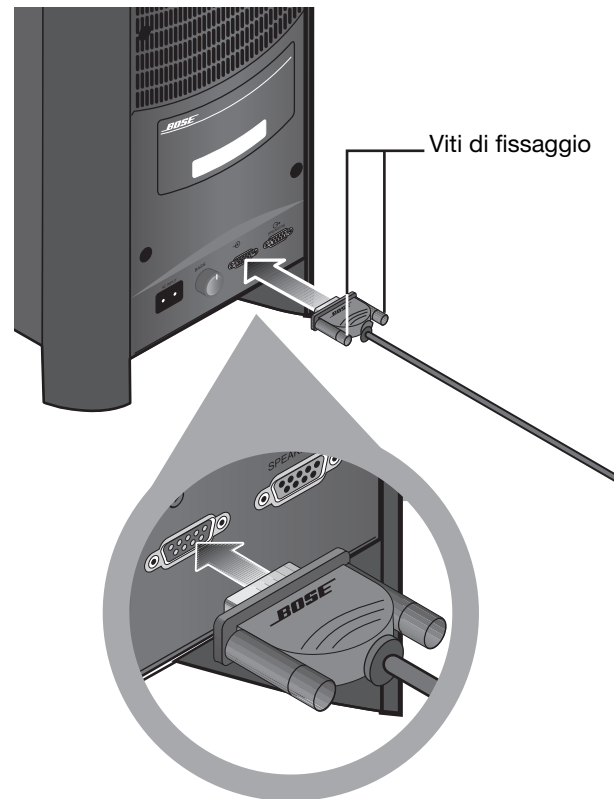

2. Procedere con **4** nella pagina successiva.

## CONFIGURAZIONE DEL SISTEMA

## 4

## Collegamento dell'audio del televisore al modulo di interfaccia

Componenti da usare:

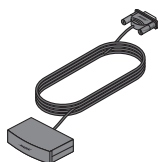

Modulo di interfaccia



Cavo audio ottico

OPPURE



Cavo audio stereo

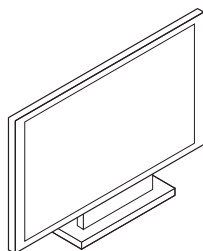

TV

Se il televisore è dotato di connettori di uscita audio, è possibile collegarli al sistema CineMate®. Il televisore potrebbe essere dotato di un connettore ottico, di connettori RCA analogici o entrambi. Se il televisore dispone di entrambi i tipi di connettori, utilizzare il connettore ottico. L'uso del collegamento ottico consente di ottenere un suono digitale della massima qualità.

**Nota:** Per ricevere un suono digitale ottimale dalle sorgenti collegate al televisore, collegare tali dispositivi al televisore utilizzando un cavo HDMI.

## Collegamento dell'audio ottico

Collegare il cavo audio ottico, in dotazione, dal connettore audio ottico di uscita sul televisore al connettore OPTICAL IN del modulo di interfaccia. (Il connettore ottico di uscita sul televisore potrebbe anche essere contrassegnato come "Audio digitale").

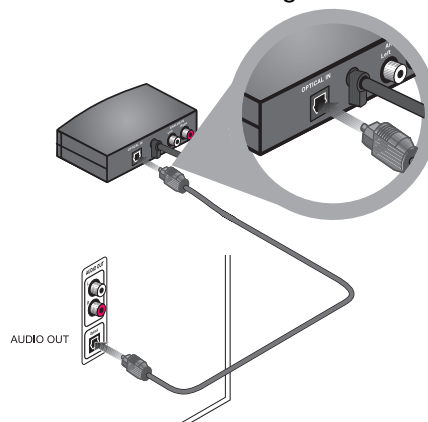

**Nota:** Il modulo di interfaccia è dotato di connettori ottici e analogici per il collegamento a vari tipi di televisori. Quando il televisore è collegato all'ingresso ottico del modulo di interfaccia, non è possibile utilizzare l'ingresso analogico come secondo ingresso audio.

## Collegamento dell'audio analogico

Se il televisore non è dotato di un connettore ottico, utilizzare il cavo audio stereo in dotazione per collegare i connettori dell'uscita audio del televisore ai connettori ANALOG IN del modulo di interfaccia.

Il cavo audio stereo dispone di due connettori RCA a ciascuna estremità, uno rosso e uno bianco. Collega le uscite audio sinistra (L) e destra (R) sul pannello posteriore del televisore al modulo di interfaccia.

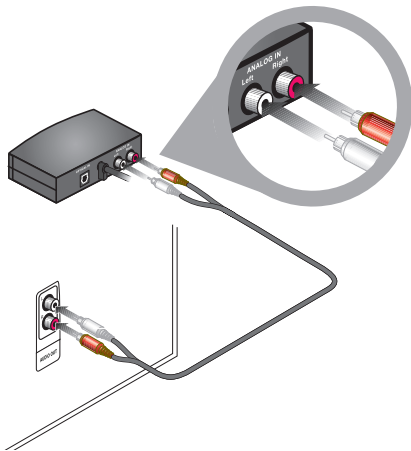

Se il televisore dispone di connettori di uscita audio fissi (FIX) e variabili (VAR), utilizzare quelli fissi per ottenere una migliore qualità audio. Selezionare Fissa nel menu di impostazione del televisore.

Per apprezzare la qualità audio dei programmi televisivi riprodotta dal sistema CineMate®, è necessario disattivare gli altoparlanti interni del televisore. Alcuni televisori presentano un menu audio visualizzabile sullo schermo che include un'opzione per disattivare e attivare gli altoparlanti.

## Disattivazione degli altoparlanti interni del televisore

I televisori di nuova concezione presentano una voce di menu che consente di disattivare gli altoparlanti interni. I televisori meno recenti presentano talvolta un interruttore sul pannello posteriore, accanto ai connettori di ingresso audio.

### Uso del menu di impostazione del televisore

1. Visualizzare il menu audio sullo schermo del televisore mediante il telecomando.
2. Individuare la voce di menu per attivare o disattivare gli altoparlanti e selezionare **Off**.

Se il televisore non presenta una voce di menu per la disattivazione degli altoparlanti interni, uscire dal menu audio e ridurre al minimo il volume del televisore.

### Uso dell'interruttore di attivazione/disattivazione degli altoparlanti

Se sul pannello posteriore del televisore è presente l'interruttore **SPEAKER ON/OFF**, impostarlo su **OFF** e regolare il volume del televisore all'80% circa.

## CONFIGURAZIONE DEL SISTEMA

# 5 Collegamento a una presa di corrente

Componenti da usare:

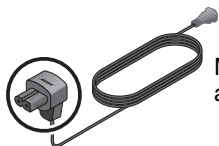

Modulo Acoustimass® Cavo di alimentazione



Modulo Acoustimass

1. Inserire il connettore grande del cavo di alimentazione nel connettore contrassegnato come  $\sim$  sul retro del modulo Acoustimass.

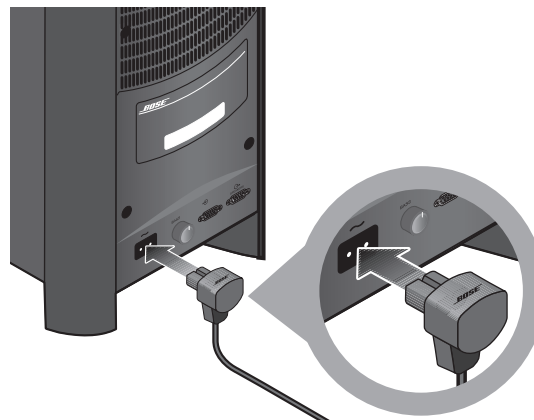

2. Inserire l'estremità opposta in una presa di corrente CA.

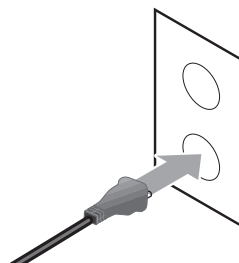

Quando si collega il sistema CineMate® a una fonte di alimentazione, il LED verde sul lato anteriore del modulo di interfaccia lampeggia per 10 secondi quindi si spegne, per indicare che il sistema è alimentato.

Quando si preme il pulsante On-Off, Volume Up/Down o Mute sul telecomando, il LED verde sul modulo di interfaccia lampeggia.

---

**ATTENZIONE:** *Bose consiglia di collegare a tutte le apparecchiature elettroniche un soppressore di sovratensioni e sovracorrenti approvato da un ente per la sicurezza. Le variazioni e i picchi di tensione possono danneggiare i componenti elettronici di qualsiasi sistema.*

---

Procedere con **6** nella pagina successiva.

## CONFIGURAZIONE DEL SISTEMA

## 6

## Inserimento delle pile del telecomando per CineMate® GS

Il telecomando per CineMate® GS Serie II richiede due pile AA (in dotazione). Le pile vanno inserite nell'apposito vano sul retro del telecomando. Per inserire le pile:

1. Aprire il vano pile facendo scorrere il coperchio.

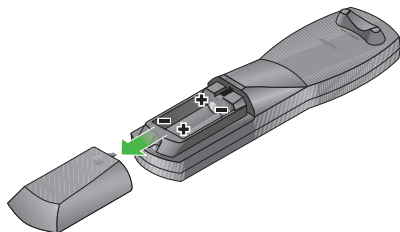

I simboli all'interno del vano mostrano come far coincidere i simboli - e + sulle pile.

2. Inserire due pile, prestando attenzione a far coincidere le polarità- e +.

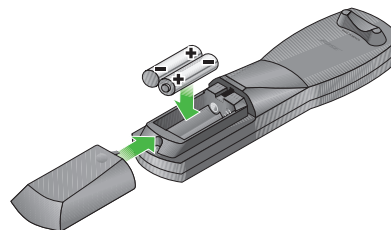

3. Richiudere il coperchio facendolo scorrere fino a quando non scatta in posizione.



## Controllo dei bassi del modulo Acoustimass®

---

La manopola di controllo dei bassi sul retro del modulo Acoustimass consente di modificare il livello dei bassi del sistema. La manopola di controllo dei bassi è impostata in fabbrica sulla posizione intermedia. Per modificare il livello dei bassi preimpostato:

1. Ruotare la manopola di controllo dei bassi verso sinistra per diminuire l'uscita dei bassi del modulo Acoustimass.
2. Ruotare la manopola di controllo dei bassi verso destra per aumentare l'uscita dei bassi.

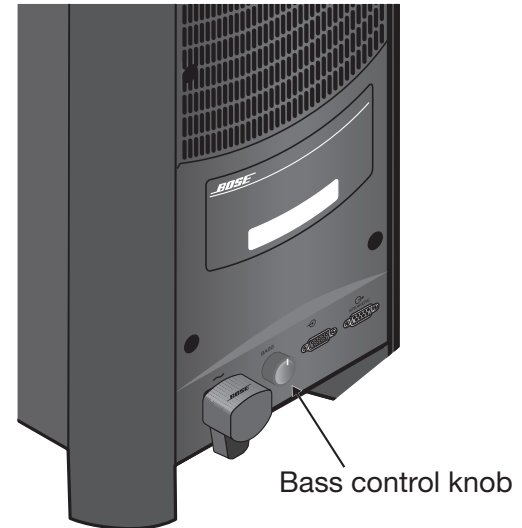

## CONTROLLI E INDICATORI

## Telecomando per CineMate® Serie II

Il telecomando per CineMate Serie II consente di accendere e spegnere il sistema e di controllare il volume.

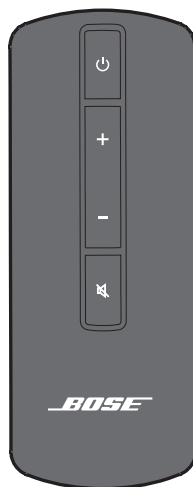

**Nota:** il telecomando per CineMate Serie II funziona solo con il sistema CineMate Serie II.

### Utilizzo del telecomando per il controllo del sistema CineMate

Quando si punta il telecomando verso il modulo di interfaccia e si preme un pulsante, il LED verde sul modulo di interfaccia lampeggia.



Premere **On-Off** per accendere il sistema di CineMate. Premere nuovamente per spegnere il sistema.



Premere **Aumento volume** per aumentare il volume. Quando si raggiunge il volume massimo, il LED verde sul modulo di interfaccia lampeggia due volte.



Premere **Riduzione volume** per abbassare il volume. Quando si raggiunge il volume minimo, il LED verde sul modulo di interfaccia lampeggia due volte.



Premere **Mute** per disattivare l'audio. Premere **Mute** di nuovo per ripristinare l'audio. Quando l'audio del sistema è disattivato, il LED verde lampeggia finché l'audio non viene ripristinato.

## Telecomando per CineMate® GS Serie II

Il telecomando fornito con il sistema CineMate GS Serie II può essere programmato per controllare televisori, lettori DVD o Blu-ray, ricevitori via cavo/satellitare, videoregistratori e videoregistratori digitali (DVR). Grazie al telecomando universale per il sistema CineMate GS Serie II, è possibile apprezzare la straordinaria praticità di utilizzare un unico telecomando per tutte le apparecchiature home cinema.

Dopo aver impostato correttamente il telecomando universale, è possibile utilizzarlo per controllare televisore, lettore DVD e altre sorgenti audio/video.



Telecomando per CineMate GS Serie II

## CONTROLLI E INDICATORI

## Utilizzo del telecomando per il controllo del sistema CineMate®

Quando si punta il telecomando verso il modulo di interfaccia e si preme il pulsante On-Off, Volume o Mute, il LED verde sul modulo di interfaccia lampeggia.



Premere **On-Off** per attivare il sistema di diffusori CineMate. Premere nuovamente per spegnere il sistema.



Volume

Premere **Aumento volume** per aumentare il volume. Quando si raggiunge il volume massimo, il LED verde sul modulo di interfaccia lampeggia due volte.

Premere **Riduzione volume** per abbassare il volume. Quando si raggiunge il volume minimo, il LED verde sul modulo di interfaccia lampeggia due volte.



Premere **Mute** per disattivare l'audio. Premere nuovamente questo pulsante per ripristinare l'audio. Quando l'audio del sistema è disattivato, il LED verde sul modulo di interfaccia lampeggia finché l'audio non viene ripristinato.

Il telecomando universale può essere programmato per controllare fino a cinque dispositivi audio/video ed è in grado di controllare le funzioni di un dispositivo alla volta.

## Impostazione del telecomando per il televisore e altri dispositivi

Per utilizzare il telecomando con il proprio televisore, è necessario impostare il telecomando per l'uso del codice dispositivo corretto per il televisore.

1. Aprire l'opuscolo *Universal Remote Device Codes* alla sezione dedicata al televisore.
2. Cercare il codice dispositivo relativo al modello di televisore utilizzato e iniziare con il primo.
3. Premere e mantenere premuto il pulsante **Setup** del telecomando fino a quando tutti e cinque i pulsanti sorgente non si illuminano.
4. Premere il pulsante relativo alla sorgente **TV**. Solo il pulsante **TV** rimarrà illuminato.
5. Sul tastierino del telecomando, digitare il primo codice dispositivo per il televisore.
6. Verificare che il pulsante della sorgente TV lampeggi due volte e si spenga dopo l'inserimento del codice.
7. Puntare il telecomando verso il televisore e premere **TV On-Off**. Se il televisore non risponde, tornare al punto 1 e provare un altro codice.

---

**Nota:** durante la programmazione, i cinque pulsanti sorgente lampeggiano rapidamente tre volte se viene premuto un tasto non corretto o se si tenta di inserire il codice di un dispositivo non disponibile. In tal caso, tornare al punto 1 e ripetere la procedura.

---

Seguire la stessa procedura per ciascun dispositivo, utilizzando il codice dispositivo e il pulsante sorgente appropriato per ognuno.

## Per controllare un dispositivo combinato

- Se si deve programmare il telecomando per controllare un dispositivo combinato che presenta più di una sorgente, quale un'unità VCR/DVD, è possibile programmare il codice combinato di una delle due sorgenti. Potrebbe risultare più comodo programmare il codice due volte, una per il videoregistratore e una per il DVD.
- Per trovare il codice dispositivo corretto, consultare l'elenco "COMBINATION" dell'opuscolo dei codici dispositivo per il telecomando universale. Se non è possibile trovare un codice valido, eseguire una ricerca per singoli tipi di dispositivi (TV, CBL, VCR, DVD, ecc.).

## Uso del telecomando con il televisore

**Nota:** per poter controllare il televisore e altri dispositivi audio/video mediante il telecomando universale, è innanzitutto necessario programmare il telecomando con un codice dispositivo per ciascun dispositivo.

1. Premere **TV On-Off** per accendere il televisore e il sistema di diffusori CineMate®. Il LED verde sul lato anteriore del modulo di interfaccia si illumina.
2. Premere il pulsante relativo alla sorgente **TV**. Il pulsante lampeggia a indicare che il telecomando si trova in modalità TV.
 

Pulsante sorgente TV

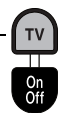
3. Utilizzare il telecomando per selezionare un canale e navigare nei menu. Per una descrizione completa dei vari pulsanti del telecomando, consultare la sezione "Utilizzo del telecomando per CineMate® GS Serie II" a pag. 21. Oltre a controllare le funzioni del televisore, il telecomando continua a controllare le funzioni di base dei diffusori CineMate, quali attivazione e disattivazione del sistema, regolazione del volume e soppressione dell'audio.

## CONTROLLI E INDICATORI

## Uso del telecomando con il DVD

**Nota:** per poter controllare il televisore e altri dispositivi audio/video mediante il telecomando universale, è innanzitutto necessario programmare il telecomando con un codice dispositivo per ciascun dispositivo.

1. Premere **TV On-Off** per accendere il televisore e il sistema di diffusori CineMate®. Il LED verde sul lato anteriore del modulo di interfaccia si illumina.
2. Premere **DVD On-Off** per accendere il lettore DVD.
3. Premere il pulsante relativo alla sorgente **DVD**. Il pulsante lampeggia a indicare che il telecomando si trova in modalità DVD.
4. Utilizzare il telecomando per selezionare le opzioni di riproduzione e navigare tra i menu del lettore DVD. Per una descrizione completa dei vari pulsanti del telecomando, consultare la sezione "Utilizzo del telecomando per CineMate® GS Serie II" a pag. 21. Oltre a controllare le funzioni del lettore DVD, il telecomando controlla sempre le funzioni di base dei diffusori CineMate, quali attivazione e disattivazione del sistema, regolazione del volume e soppressione dell'audio.

Pulsante  
sorgente  
DVD

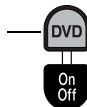

## Selezione dell'ingresso TV

Premere **TV•Video** per selezionare l'ingresso TV corretto per la sorgente che si desidera controllare. I vari ingressi sono in genere denominati TV, Video 1, Video 2 e AUX sul lato posteriore del televisore. Se al televisore sono collegati più ingressi, potrebbe essere necessario premere questo pulsante più volte per trovare l'ingresso corretto.

## Controllo di più dispositivi

I pulsanti sorgente si illuminano una volta selezionati a indicare la sorgente che il telecomando sta controllando.



Per passare da una sorgente all'altra è sufficiente premere il pulsante sorgente corrispondente al dispositivo da controllare. Oltre a controllare la sorgente selezionata, il telecomando continua a controllare le funzioni di base dei diffusori CineMate (On/Off, Volume, Mute).



## Utilizzo del telecomando per CineMate® GS Serie II

**Nota:** per poter controllare il televisore e altri dispositivi audio/video mediante il telecomando universale, è innanzitutto necessario programmare il telecomando con un codice dispositivo per ciascun dispositivo.

### Scelta di sorgenti e ingressi

- **TV•Video:** seleziona l'ingresso TV corretto per la sorgente da controllare. I vari ingressi sono in genere denominati TV, Video 1, Video 2 e AUX sul lato posteriore del televisore. Se al televisore sono collegati più ingressi, potrebbe essere necessario premere questo pulsante più volte per trovare l'ingresso corretto. 
- **TV:** seleziona la sorgente TV. Una volta selezionata la sorgente TV, il telecomando controllerà le varie funzioni del televisore, quali la selezione dei canali e la navigazione tra i menu. 
- **On-Off:** accende o spegne il televisore.

- **CBL-SAT:** seleziona la sorgente CBL-SAT. Una volta selezionata la sorgente CBL-SAT, il telecomando controllerà le funzioni del ricevitore via cavo/satellitare, la selezione dei canali e la navigazione all'interno della guida elettronica ai programmi. Se si seleziona la sorgente CBL-SAT e il ricevitore via cavo/satellitare include un videoregistratore digitale (DVR), il telecomando controllerà sia le funzioni del ricevitore via cavo/satellitare che del DVR. 
- **On-Off:** accende e spegne il ricevitore via cavo/satellitare.
- **DVD:** seleziona la sorgente DVD o CD. Una volta selezionata la sorgente DVD, il telecomando controllerà le varie funzioni del lettore DVD, quali la selezione delle opzioni di riproduzione e la navigazione tra i menu. 
- **On-Off:** accende o spegne il DVD.
- **VCR:** seleziona la sorgente VCR. Una volta selezionata la sorgente VCR, il telecomando controllerà le varie funzioni del videoregistratore, quali la selezione delle opzioni di riproduzione e la navigazione tra i menu. 
- **On-Off:** accende o spegne il videoregistratore.
- **AUX:** seleziona la sorgente AUX. Una volta selezionata la sorgente AUX, il telecomando controllerà le funzioni della sorgente designata come AUX. 
- **On-Off:** accende o spegne la sorgente AUX.

## CONTROLLI E INDICATORI

## Scelta di menu e programmi

**Nota:** I pulsanti di selezione dei menu e dei programmi consentono di controllare una sola sorgente per volta, in base alla sorgente precedentemente selezionata (TV, CBL-SAT, DVD, VCR o AUX).

- Esce dalla modalità di impostazione.
- Esce dal menu o dalla guida elettronica ai programmi della sorgente selezionata (se supportata).
- Passa alla pagina successiva della guida elettronica ai programmi (se supportata). Deve essere selezionata la sorgente CBL-SAT.



- Torna alla pagina precedente della guida elettronica ai programmi (se supportata). Deve essere selezionata la sorgente CBL-SAT.
- Visualizza il menu della sorgente selezionata.
- Visualizza nel dettaglio le voci della guida elettronica ai programmi (se supportata).
- Visualizza la guida elettronica ai programmi (se supportata). Deve essere selezionata la sorgente CBL-SAT.
- Conferma una selezione in un menu o consente di accedere al livello successivo di opzioni di menu.
- Consente di spostarsi verso l'alto, il basso, a sinistra o a destra nei menu su schermo.

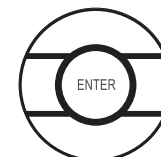



## Opzioni di riproduzione

**Nota:** le funzioni dei pulsanti relativi alle opzioni di riproduzione possono variare in base alla marca e al modello dei dispositivi. È possibile che alcune funzioni non siano supportate. Per ulteriori informazioni, consultare il manuale per l'utente del dispositivo.

- Passa al successivo o precedente canale, traccia CD o capitolo DVD.
- Alza o abbassa il volume della sorgente corrente.
- Premendo + viene riattivato il suono della sorgente corrente.
- Premendo - viene abbassato il volume della sorgente corrente ma non viene riattivato il volume se è stato azzerato.
- Interrompe la riproduzione del programma CD, DVD, VCR o DVR.
- Mette in pausa la riproduzione del programma CD, DVD, VCR o DVR.
- Avvia la riproduzione del programma CD, DVD, VCR o DVR.

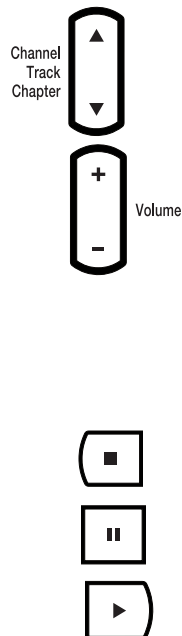

- Fa scorrere in avanti o indietro il programma riprodotto dal CD, DVD, VCR o DVR.
- Avvia la funzione di replay istantaneo su DVR (se supportata).
- Attiva la funzione di registrazione. Deve essere selezionata una sorgente (VCR o DVR) in grado di registrare il programma. Premere a fondo per avviare la registrazione.
- Attiva la funzione *Quick Skip* del DVR (se supportata).
- Attiva la funzione *Return to Live* del DVR (se supportata).
- Consente di inserire i codici dispositivo.
- Seleziona un canale, una traccia CD, un capitolo DVD o una voce di menu numerata (se supportata).
- Consente di accedere alla modalità di impostazione (per l'inserimento dei codici dispositivo nel telecomando). Premere il pulsante e mantenerlo premuto per 3 secondi.
- Ritorna al canale precedentemente selezionato.

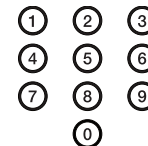

## CONTROLLI E INDICATORI

- Alterna VCR e TV come sorgente di ingresso video corrente sul dispositivo VCR o VCR combinato.
- Alterna il formato widescreen (16:9) e il normale formato TV (4:3) (se supportato)
- Visualizza l'elenco dei programmi DVR registrati (se supportato).
- Visualizza informazioni sui programmi via cavo/satellite (se supportato).



VCR-TV



Widescreen



List

### Pulsanti specifici del ricevitore via cavo

Questi pulsanti consentono di controllare funzioni specifiche del ricevitore via cavo (se supportate).



### Pulsanti TeleText (solo per l'Europa)



Attiva la funzione TeleText (se supportata).



Disattiva la funzione TeleText (se supportata).



Espande la schermata TeleText (nella parte superiore dello schermo). Premere di nuovo per espandere la schermata TeleText (nella parte inferiore). Premere una terza volta per ritornare al formato normale (se supportato).



## Sostituzione delle pile del telecomando per CineMate® Serie II

Sostituire le pile quando il telecomando non funziona più o si riduce la sua portata. Inserire una pila CR2032 o DL2032 nel vano presente nella parte posteriore del telecomando.

1. Servirsi di una moneta per ruotare il coperchio della batteria leggermente in senso antiorario.

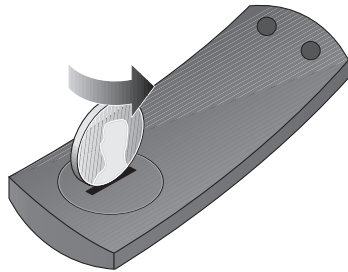

2. Rimuovere la pila usata e sostituirla con una nuova (CR2032 o DL2032). Per istruzioni sulla sicurezza, vedere pagina ii. Assicurarsi che il lato piatto della batteria sia rivolto verso l'alto e che il simbolo + sia visibile.

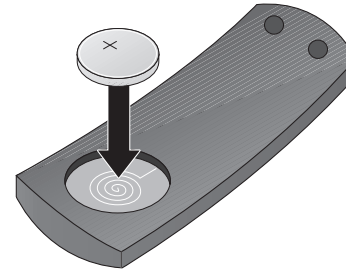

3. Ricollocare il coperchio e ruotarlo in senso orario fino a quando non è fissato.

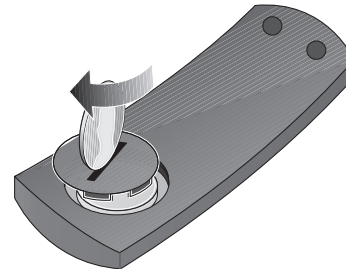

## MANUTENZIONE

## Sostituzione delle pile del telecomando per CineMate® GS Serie II

Sostituire entrambe le pile quando il telecomando non funziona più o la sua portata si riduce. Si consiglia l'utilizzo di pile alcaline.

1. Aprire il coperchio del vano pile sul retro del telecomando facendo scorrere il coperchio.
2. Rimuovere entrambe le pile.  
Smaltire le pile attenendosi alle normative locali.
3. Inserire due pile AA (IEC-R6) da 1,5V o equivalenti. Faccia combaciare i simboli + e - sulle pile con i segni + e - all'interno del vano.
4. Richiudere il vano pile facendo scorrere il coperchio.

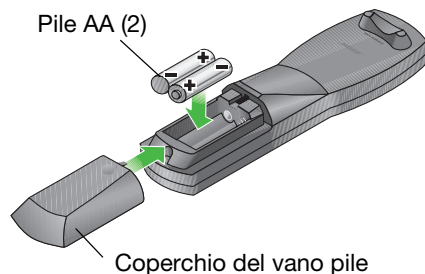

## Pulizia del sistema di diffusori

- Pulire la superficie dei diffusori, del modulo Acoustimass® e del modulo di interfaccia con un panno morbido e umido. Per preservare le finiture, è possibile utilizzare un panno morbido inumidito con un detergente per vetri privo di ammoniaca.
- Non utilizzare spray vicino ai diffusori. Non utilizzare solventi, prodotti chimici o soluzioni detergenti contenenti alcol, ammoniaca o abrasivi.
- Evitare di versare liquidi nelle aperture.
- Le griglie sui diffusori non richiedono cure particolari. Se necessario, possono essere pulite delicatamente con un aspirapolvere.

## Risoluzione dei problemi

Problema	Soluzione
Assenza di alimentazione	<ul style="list-style-type: none"> <li>• Scollegare il cavo di alimentazione del modulo Acoustimass® dalla presa di corrente CA, attendere un minuto e ricollegarlo.</li> <li>• Inserire saldamente un'estremità del cavo di alimentazione nel modulo Acoustimass.</li> <li>• Reinserire saldamente il cavo di alimentazione in una presa di corrente CA funzionante. Il LED verde dovrebbe lampeggiare 10 volte, quindi spegnersi (il sistema sarà in modalità standby).</li> <li>• Verificare che il modulo di interfaccia sia collegato correttamente al modulo Acoustimass.</li> <li>• Utilizzare il telecomando per accendere il sistema.</li> </ul>
Non si sente alcun suono	<ul style="list-style-type: none"> <li>• Verificare che il sistema di diffusori CineMate® sia acceso. Il LED verde sul lato anteriore del modulo di interfaccia dovrebbe essere illuminato quando il sistema è attivo.</li> <li>• Aumentare il volume.</li> <li>• Se si utilizza il sistema CineMate GS Serie II, assicurarsi di avere premuto il pulsante relativo alla sorgente che si desidera ascoltare.</li> <li>• Verificare se sul televisore è stato soppresso l'audio. In tal caso, premere il pulsante Mute sul telecomando del televisore per riattivare l'audio.</li> <li>• Verificare che i cavi dei diffusori e del modulo di interfaccia siano correttamente collegati al modulo Acoustimass.</li> <li>• Verificare i collegamenti sul retro dei diffusori.</li> <li>• Verificare che sia stato selezionato l'ingresso TV Video corretto. Vedere "Selezione dell'ingresso TV" a pag. 20.</li> <li>• Verificare che il modulo di interfaccia sia correttamente collegato al televisore o a un'altra sorgente.</li> <li>• Verificare che l'uscita audio del televisore sia attivata. Per informazioni, consultare le istruzioni per l'uso del televisore.</li> <li>• Se l'uscita audio del televisore è VARIABLE (VAR), assicurarsi che gli altoparlanti interni siano disattivati e che il volume del televisore sia al massimo.</li> <li>• Se si utilizza una sorgente audio diversa dal televisore, verificare che il dispositivo stia riproducendo la sorgente.</li> </ul>

## MANUTENZIONE

Problema	Soluzione
Si sente il suono, ma non si vede alcuna immagine	<ul style="list-style-type: none"> <li>• Verificare che il televisore sia acceso.</li> <li>• Verificare che sia stato selezionato l'ingresso TV/Video corretto. Vedere "Selezione dell'ingresso TV" a pag. 20.</li> </ul>
Il telecomando non funziona correttamente o affatto	<ul style="list-style-type: none"> <li>• Verificare che le batterie siano installate correttamente.</li> <li>• Puntare il telecomando verso il modulo di interfaccia.</li> <li>• Cambiare posizione al modulo di interfaccia; assicurarsi che tra il modulo di interfaccia e il telecomando non vi siano ostacoli.</li> <li>• Verificare che la pellicola protettiva che ricopre le lenti del modulo di interfaccia sia stata rimossa.</li> <li>• Verificare che il pulsante relativo alla sorgente sul telecomando per CineMate® GS Serie II lampeggi quando si preme un pulsante.</li> <li>• Verificare che il LED verde sul modulo di interfaccia lampeggi quando si preme un pulsante relativo ad accensione, volume o mute sul telecomando.</li> <li>• Potrebbero esserci più codici per una stessa marca di dispositivo. Per trovare i codici del modello di dispositivo utilizzato, consultare l'opuscolo <i>Universal Device Codes</i>. Provare a programmare un altro codice, quindi verificare se la funzionalità del dispositivo risulta migliorata.</li> </ul>
Il suono è distorto	<ul style="list-style-type: none"> <li>• Verificare l'integrità dei cavi dei diffusori e la correttezza dei collegamenti.</li> <li>• Ridurre il livello di uscita audio del televisore collegato al modulo di interfaccia.</li> </ul>
Il suono proviene dal televisore	<ul style="list-style-type: none"> <li>• Disattivare gli altoparlanti interni del televisore. Vedere "Disattivazione degli altoparlanti interni del televisore" a pag. 11.</li> <li>• Abbassare il volume del televisore.</li> </ul>

## Assistenza tecnica

Per informazioni utili per la risoluzione dei problemi, contattare il servizio di assistenza tecnica Bose®. Consultare l'elenco di indirizzi allegato alla documentazione del sistema CineMate.

## Garanzia limitata

Il sistema CineMate® è coperto da una garanzia limitata trasferibile. I dettagli sulla garanzia limitata sono riportati sulla scheda di registrazione del prodotto inclusa nella confezione. Per istruzioni su come registrare la garanzia, consultare la scheda. La mancata registrazione non inciderà in alcun modo sui diritti previsti dalla garanzia limitata.

### Cosa fare per ottenere il servizio previsto dalla garanzia limitata:

Restituire il prodotto con la prova di acquisto ottenuta da un rivenditore autorizzato Bose utilizzando una delle seguenti procedure:

1. Contattare l'organizzazione nel paese/area di residenza (visitare **Global.Bose.com** per informazioni sul contatto con Bose nel paese o nell'area specifica) per istruzioni specifiche sulla restituzione e sulla spedizione;
2. Etichettare e spedire il prodotto in porto franco all'indirizzo fornito dalla filiale Bose locale.
3. Collocare il numero di autorizzazione della restituzione bene in vista sulla scatola.  
Le confezioni prive di tale numero, se necessario, non vengono accettate.

## Copyright e licenze

©2009 Bose Corporation. Nessuna parte di questo documento può essere riprodotta, modificata, distribuita o usata in altro modo senza previa autorizzazione scritta.

Prodotto su licenza di Dolby Laboratories. "Dolby" e il simbolo doppia-D sono marchi registrati di Dolby Laboratories. Versioni riservate non commercializzate.  
©1992-1997 Dolby Laboratories. Tutti i diritti riservati.



Questo prodotto contiene uno o più programmi protetti dalle leggi internazionali e statunitensi sul copyright come opere non pubblicate. Si tratta di materiali riservati e di proprietà di Dolby Laboratories, di cui è vietata la riproduzione o divulgazione, totale o parziale, o la produzione di opere derivate senza il consenso esplicito di Dolby Laboratories. ©1992-1996 Dolby Laboratories, Inc. Tutti i diritti riservati.

La tecnologia di compressione audio MPEG Layer-3 è concessa in licenza da Fraunhofer IIS e THOMSON multimedia.

Progettato con UEI Technology™ su licenza di Universal Electronics Inc. © UEI 2000-2002.



323024-0010

***BOSE***<sup>®</sup>  
*Better sound through research*<sup>®</sup>

©2009 Bose Corporation, The Mountain,  
Framingham, MA 01701-9168 USA  
AM323024 Rev.00