

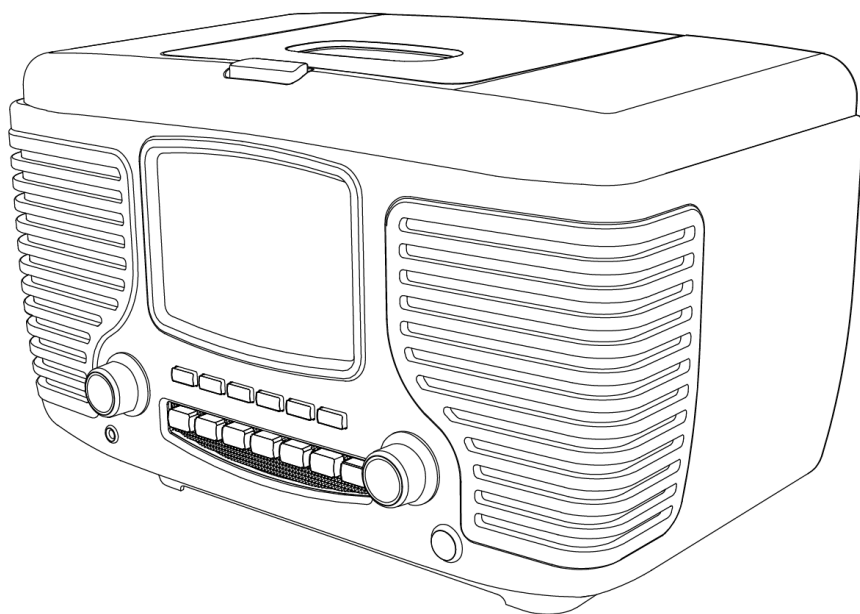

CR612B
Corsair Radio
Instruction Manual



Questions, problems, missing parts?
Before returning to the store, call Customer Service
8 a.m. – 6 p.m., EST, Monday – Friday
1-888-CROSLEY
www.crosleyradio.com/support

Safety Instructions

Read and understand this entire manual before using this product. Keep these instructions for future reference.

1. Do not use this product near water.
2. This product should be operated only by the type of power source indicated on the marking label or in this instruction manual.
3. Do not defeat the safety purpose of the polarized plug. A polarized plug has two blades with one blade wider than the other. This plug will fit into the power outlet only one way. If you are unable to insert the plug fully into the outlet try reversing the plug. If the plug should still fail to fit, contact your electrician.
4. Protect the power cord from being walked on or pinched particularly at plugs, convenience receptacles, and the point where they exit from the product.
5. Do not overload wall outlets, extension cords, or integral convenience receptacles as this can result in a risk of fire or electric shock.
6. Never push objects of any kind into this product through openings as they may touch dangerous voltage points or short-out parts that could result in a fire or electric shock. Never spill liquid of any kind on the product.
7. Do not attempt to service this product yourself as opening or removing covers may expose you to dangerous voltage or other hazards. Refer all servicing to qualified service personnel.
8. Changes or modifications to this unit not expressly approved by the party responsible for compliance could void the user's authority to operate the equipment.
9. Do not use attachments not recommended by the product manufacturer as they may cause hazards.
10. A product and cart combination should be moved with care. Quick stops, excessive force, and uneven surfaces may cause the product and cart combination to overturn.
11. Slots and openings in the cabinet are provided for ventilation and to ensure reliable operation of the product and to protect it from overheating. Do not block or cover these openings.
12. Unplug the product during lightning storm or when unused for long periods of time.

Items in this package

Before throwing away any packaging materials, please check thoroughly and make sure you find the following items that come along with this package:

- Radio

Please contact Crosley customer service if there is any accessory missing from the package. **Retain the original packaging materials for exchange or return purposes.**

Specifications

Power	AC 120V ~ 60 Hz
Power consumption	20 W
Speaker	4 Ω 5W, 2.5"
Frequency Range	FM 87.5 – 108.5 MHz AM 525 – 1710 KHz

Note:

- *Design and specifications are subject to change without notice.*
- **To help save power consumption, some models will comply with ERP energy saving standard. When there is no audio input for 20 minutes, their powers will automatically cut-off. To turn power back on and resume playing, you will need to turn off the power and turn it on again.**

Product Description

1. Tuner Dial
2. LED Display
3. FM Stereo Indicator
4. Headphone Jack
5. Volume Knob
6. Tuning Knob
7. Power Button
8. Mode Button
9. Sleep Button
10. Alarm 1 Button
11. Alarm 2 Button
12. Time Button
13. AM/FM Button
14. Play/Pause Button
15. Stop Button
16. Display Button
17. CD Mode Button
18. Backward Skip Button
19. Forward Skip Button
20. Program Button
21. Snooze Button
22. CD Door Button
23. FM Wire Antenna
24. Battery Cover
25. AC Power Cord

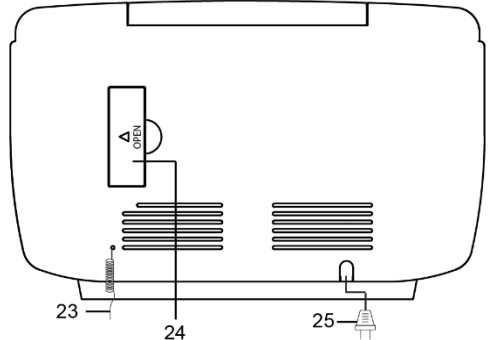
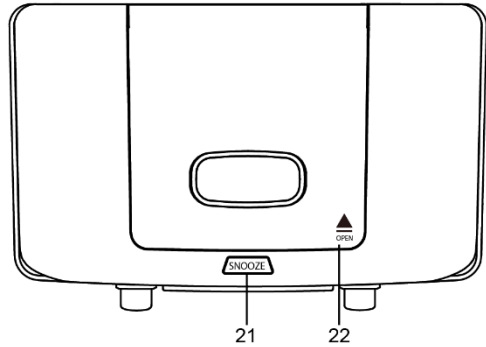
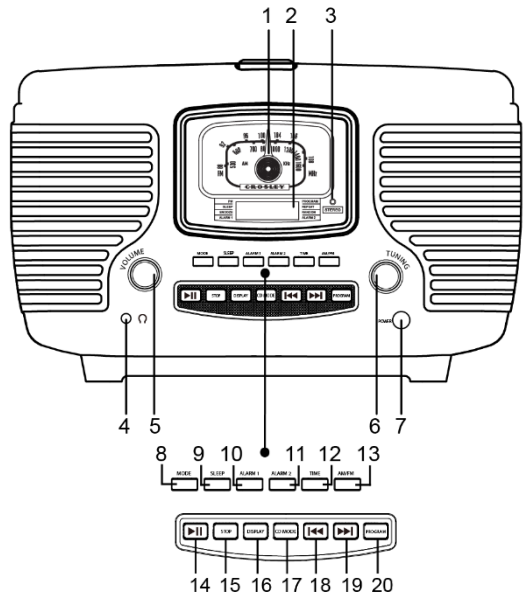

Initial Setup

Essential Setup

1. Place the unit on a flat and level surface. The selected location should be stable and free from vibration.
2. Remove the plastic bag covering the radio.
3. Press Open to open the CD Door.
4. Remove the cardboard shipping card from the CD Player.
5. Unwind FM Antenna and allow it to hang straight down.
6. Remove plastic bag covering the AC Power Cord.
7. Untie the AC Power Cord at the back of the unit.
8. Remove plug safety cover on the prongs of the plug.
9. Plug the AC cord into an appropriate outlet

Battery Backup

This Model includes a battery back-up circuit. The battery will maintain the clock and alarm settings in the event of a power failure. The battery back-up requires one 9V battery (not included). To install/replace the battery, follow the instructions below.

1. Press in on the locking tab to remove the battery cover.
2. Attach a 9V battery to the battery contacts as shown.
3. Tuck the battery back into the battery compartment and replace the battery cover.

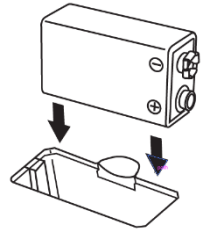

Clock Setup

Setting the Clock

1. Press the Time button twice, and the hour digits will start flashing.
2. Press the Backward or Forward Skip buttons to adjust the hour while the digits are flashing.
3. Press the Time button, and the minute digits will start flashing.
4. Press the Backward or Forward skip buttons to adjust the minute while the digits are flashing.
5. Press the Time button to set the clock.
6. Long press the Time button to switch between 12 and 24 hour mode.

Setting the Alarm

The alarm function allows you to set two alarms to ring at different times.

1. Press Alarm 1 or Alarm 2 button. The clock display will switch to alarm time and start to flash. The corresponding Alarm LED will come on.
2. Press the Time button and use the Forward or Backward Skip buttons to set the hour.
Note: The PM LED will come on to denote PM hour in 12 hour mode.
3. Press the Time button and use the Forward or Backward Skip buttons to set the minutes.
4. Press the Time button and set the alarm mode (Buzz, CD, or Radio). Use the Forward or Backward Skip buttons to select the mode.
5. Press the Time button and the alarm will be set.
6. Once set, the alarm will go off once the clock reaches the set alarm time. The set Alarm's LED will begin to flash.
7. To stop the alarm while it is going off, press the Alarm button.
8. To turn off the alarm function, press the corresponding Alarm button again, and the Alarm LED light will go off.

Snooze the alarm

1. When the Alarm is going off, press the SNOOZE button.
2. After 9 minutes, the alarm will go off again.
3. To stop the alarm while it is going off, press the Alarm button.

Radio Operation

1. Press the Power Button to turn the unit on.
2. Press the Mode Button to the Radio mode (rA)
3. Press the AM/FM Button to the desired tuning band.
4. Rotate the Tuning Knob for desired radio station.
 - *The unit is equipped with a FM wire antenna. To FM improve reception, move the wire around until the reception is clear without interferences. Do not connect the wire to any additional antenna.*
 - *The AM antenna is built inside the unit. If AM reception is poor, try to rotate the unit for better reception.*

Set the Sleep Timer

1. Press the Sleep button on the unit repeatedly to select your desired number of minutes. The number of minutes shown will display in this sequence:
90 → 60 → 30 → 15 → OFF
2. Stop pressing the Sleep button when your desired number of minutes is displayed. The sleep timer is now set.

3. To cancel the sleep timer, press the Sleep button repeatedly until "OFF" shows on the display.

CD Playback Operation

1. Press the Power Button to turn the unit on.
2. Press the Mode Button to the CD mode (CD)
3. Press the CD Door Button to open the CD tray and put the CD in the tray with the labeled side facing up.
4. Manually close the CD Door. The LED display will show "--" for a few seconds, then the total number of tracks on the CD. If it is a blank CD or an unrecognizable CD, it will show "NO".
Note: MP3 or similar types of digital audio files cannot be read by the CD player.
5. Press the Play/Pause button to start the playback.
6. During the playback, press the Play/Pause button to pause. Press it again to resume playback.
7. To skip to the next or previous track, press the Forward Skip or Backward Skip button correspondingly.
8. To search fast forward or backward a track, press and hold the Forward Skip or Backward Skip button correspondingly until you reach the desired time. Release the button and the playback will resume.
9. To repeat a specific track, press CD Mode button once while that track is playing and the repeat indicator will start flashing. To repeat all the tracks, press the CD Mode button twice and the repeat indicator will remain on. To randomize all of the tracks, press the CD Mode button three times, and the random indicator will remain on. To cancel repeat functions and random function, press the CD Mode button four times.
10. Press the Stop button if you want to completely stop playback.

Programmed Playback

1. Before starting the playback, press the Program button once to enter program mode. Program Indicator will start flashing. The LCD display will flash "P - 01" as the track sequence which is to be edited.
2. Press the Forward Skip or Backward Skip buttons to select the desired track that you would like to play. The LED's number will turn steady instead of flashing, showing the sound track number at selection.
3. Press the Program button to confirm the selected track. The LED's number will start flashing again showing the next track sequence which is to be edited.
4. Repeat steps 2 & 3 for additional sound tracks that you would like to play. The tracks can be in any number and repeated. A maximum of 20 tracks can be programmed at one time.

5. Press Play/Pause button to start the programmed playback. The tracks will play in the same sequence that you programmed earlier.
6. To exit the program mode, press the Stop button twice and the Program Indicator will be off.

Bluetooth Operation

1. Press the Mode button to Bluetooth mode , you will hear an activation sound from the unit.
2. Turn on the Bluetooth feature of your audio device, search for “CROSLEY CR612B” and pair.
3. Once your device is successfully paired with the unit, you will hear a short confirmation sound from the unit.
4. Play and stream music from your device to the unit.

Note: Bluetooth Version – 4.1

Troubleshooting

There is no power

- No power at the power outlet.
- To help save power consumption, some models will comply with ERP energy saving standard. When there is no audio input for 20 minutes, their powers will automatically cut-off. To turn power back on and resume playing, turn off the power and turn it on again.

CD does not play

- Function mode is not set to CD.
- The CD is blank.
- The CD is placed on the tray incorrectly with the label side facing down.
- The CD has unsupported digital audio files like MP3 and similar types of format.
- The CD has too many scratches or is dirty.

FCC Statements

NOTE: This equipment has been tested and found to comply with the limits for a Class B digital device, pursuant to part 15 of the FCC Rules. These limits are designed to provide reasonable protection against harmful interference in a residential installation. This equipment generates uses and can radiate radio frequency energy and, if not installed and used in accordance with the instructions, may cause harmful interference to radio communications. However, there is no guarantee that interference will not occur in a particular installation. If this equipment does cause harmful interference to radio or television reception, which can be determined by turning the equipment off and on, the user is encouraged to try to correct the interference by one or more of the following measures:

- Reorient or relocate the receiving antenna.
- Increase the separation between the equipment and receiver.
- Connect the equipment into an outlet on a circuit different from that to which the receiver is connected.
- Consult the dealer or an experienced radio/TV technician for help.

Changes or modifications not expressly approved by the party responsible for compliance could void the user's authority to operate the equipment.

This device complies with Part 15 of the FCC Rules. Operation is subject to the following two conditions:

1. This device may not cause harmful interference, and
2. This device must accept any interference received, including interference that may cause undesired operation.



CR612B
Corsair Radio
Manual de instrucciones

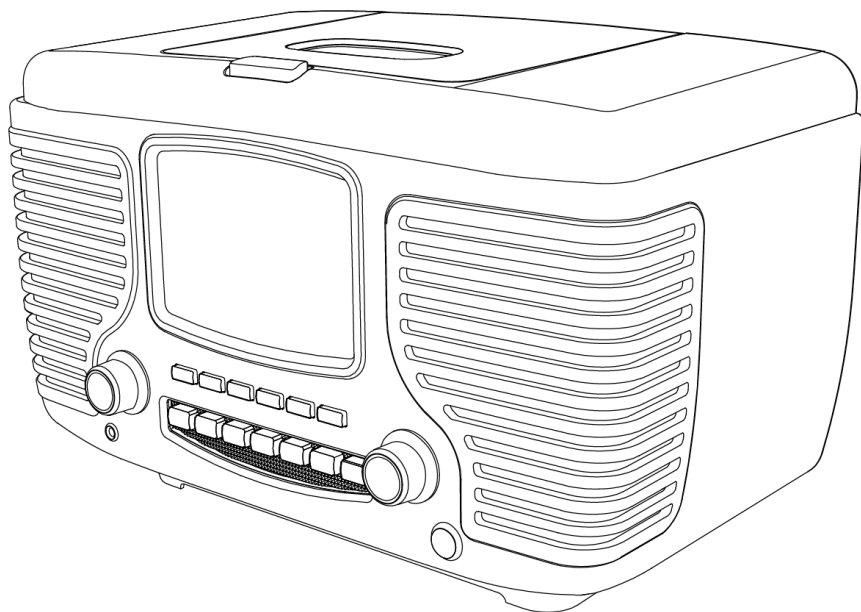

¿Tiene preguntas, ha tenido problemas o hay piezas faltantes?
Antes de devolver el producto a la tienda, comuníquese con nuestro Servicio al Cliente
de 8 a. m. a 6 p. m., hora del este, de lunes a viernes
1-888-CROSLEY
www.crosleyradio.com

Instrucciones de seguridad

Lea y comprenda este manual en su totalidad antes de usar este producto. Conserve estas instrucciones para consultarlas en el futuro.

1. No use este producto cerca del agua.
2. Este producto debe ser utilizado solo con el tipo de fuente de alimentación indicado en la etiqueta o en este manual de instrucciones.
3. No subestime el propósito de seguridad del enchufe polarizado. Un enchufe polarizado posee dos hojas; una de ellas es más ancha que la otra. Este enchufe encajará en el tomacorriente en un solo sentido. Si no logra insertar completamente el enchufe en el tomacorriente, pruebe invirtiendo el enchufe. Si aún así el enchufe no encaja, comuníquese con su electricista.
4. Proteja el cable de alimentación de ser pisado o pinzado, en especial en los enchufes, los tomacorrientes y en el punto donde el cable sale del producto.
5. No sobrecargue los tomacorrientes de pared, cables de alargue, o receptáculos integrales, ya que puede generar un riesgo de incendio o descarga eléctrica.
6. No introduzca objetos de ningún tipo en el producto a través de las ranuras, ya que pueden hacer contacto con puntos de alto voltaje o provocar un cortocircuito que ocasione fuego o una descarga eléctrica. No derrame líquidos de ningún tipo sobre el producto.
7. No intente realizar tareas de mantenimiento por su cuenta, ya que abrir o remover la cubierta puede exponerlo a un voltaje peligroso y a otros riesgos. Deje toda tarea de mantenimiento en manos de un técnico de servicio calificado.
8. Los cambios o las modificaciones que no tengan la aprobación expresa de la parte responsable del cumplimiento pueden anular el permiso del usuario para utilizar el equipo.
9. No utilice accesorios que no son recomendados por los fabricantes del producto porque pueden ser peligrosos.
10. Cualquier combinación de carro y producto debe moverse con cuidado. Las paradas súbitas, el uso de fuerza excesiva y las superficies irregulares pueden causar que el producto y el carro se vuelquen.
11. Las ranuras de ventilación y las aberturas del gabinete son provistas para la ventilación y para asegurar el correcto funcionamiento del producto y evitar el recalentamiento. No bloquee ni cubra estas aberturas.
12. Desconecte el producto durante las tormentas eléctricas o cuando no se utilice durante períodos extendidos.

Artículos en este empaque

Antes de deshacerse de cualquier material del empaque, revíselo con atención y asegúrese de encontrar los siguientes artículos que se incluyen en este paquete:

- Radio

Comuníquese con el Servicio al Cliente de Crosley en caso de que faltara algún accesorio en el empaque. **Conserve el material de embalaje original para realizar cambios o devoluciones.**

Especificaciones

Fuente de energía	CA 120V ~ 60Hz
Consumo de energía	20 W
Potencia del altavoz	4 Ω 5W, 2.5"
Gama de Frecuencias	FM (GO) 87,5 – 108.5 MHz AM (PO) 525 – 1710 KHz

Nota:

- *El diseño y las especificaciones están sujetos a cambios sin previo aviso.*
- **Con el fin de ahorrar energía, este modelo cumple con el estándar de productos relacionados con la energía (ERP). En el caso de que no se produzca la entrada de audio durante 20 minutos, se desactivará automáticamente. Para volver a encender la unidad y reanudar la reproducción, apáguela con el interruptor de alimentación principal y vuelva a encenderla.**

Descripción del producto

1. Dial de Sintonía
2. Pantalla LED
3. Indicador FM estéreo
4. Conector de auriculares
5. Perilla de volumen
6. Perilla de funciones
7. Botón de encendido
8. Botón de modo
9. Botón de Suspensión
10. Botón de Alarma 1
11. Botón de Alarma 2
12. Botón de Hora
13. Botón de AM/FM
14. Botón de reproducción/pausa
15. Botón de detención
16. Botón de Pantalla
17. Botón de modo CD
18. Botón de salto hacia atrás
19. Botón de salto hacia delante
20. Botón de programa
21. Botón de Repetición
22. Botón de puerta CD
23. Antena de hilo FM
24. Cubierta de baterías
25. Cable de alimentación de CA

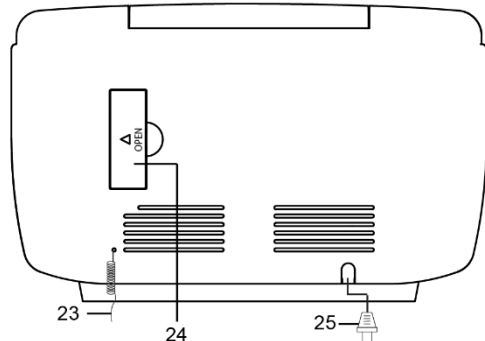
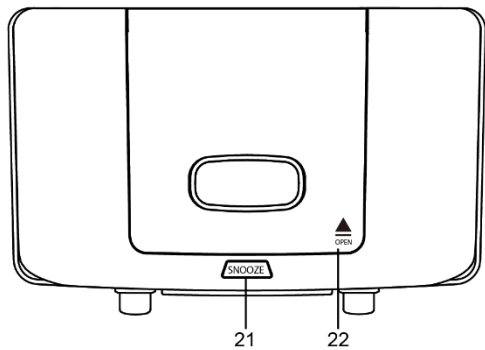
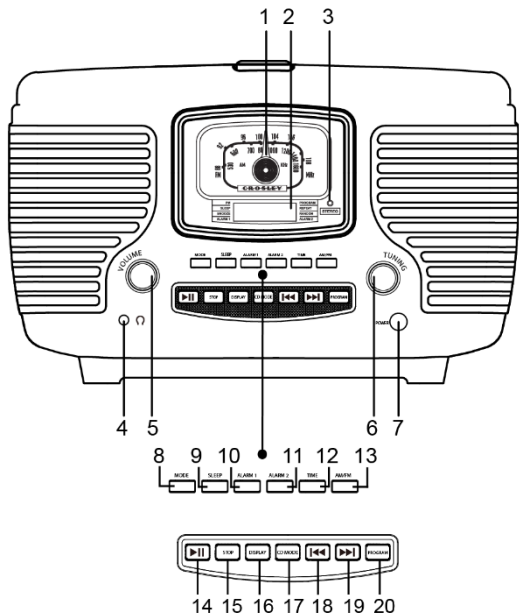

Instalación inicial

Instalación indispensable

1. Coloque la unidad en una superficie plana y nivelada. El lugar seleccionado debe ser estable y estar libre de vibraciones.
2. Quite la bolsa de plástico que cubre la radio.
3. Presione Abrir para abrir la Puerta para CD.
4. Retire la tarjeta de envío de cartón del Reproductor de CD.
5. Desenrolle la antena de FM y deje que cuelgue en línea recta.
6. Quite la bolsa de plástico que cubre el cable de alimentación de CA.
7. Desate el cable de alimentación de CA en la parte posterior de la unidad.
8. Quite el protector de seguridad de las patas del enchufe.
9. Enchufe el cable de CA en un tomacorriente adecuado.

Reserva de batería

Este modelo incluye un circuito de reserva de batería. La batería mantendrá la configuración del reloj y de la alarma en caso de una falla de tensión. La reserva de batería requiere una batería de 9 V (no incluida). Par instalar/reemplazar la batería, siga las instrucciones a continuación.

1. Presione la pestaña de bloqueo para retirar la cubierta de baterías.
2. Instale una batería de 9 V en los contactos de batería como se muestra.
3. Inserte la batería en el compartimiento de baterías y vuelva a colocar la cubierta.

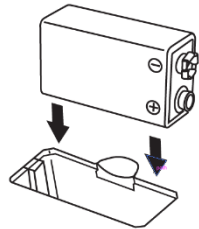

Configuración del reloj

Configuración del reloj

1. Presione el botón de Hora dos veces y los dígitos de la hora comenzarán a parpadear.
2. Presione los botones de salto hacia atrás o hacia adelante para ajustar la hora mientras los dígitos están parpadeando.
3. Presione el botón de Hora y los dígitos de minutos comenzarán a parpadear.
4. Presione los botones de salto hacia atrás o hacia adelante para ajustar los minutos mientras los dígitos están parpadeando.
5. Presione el botón de Hora para configurar el reloj.
6. Presione prolongadamente el botón de Hora para pasar del formato de la hora de 12 horas al de 24 horas.

Configuración de la alarma

La función de alarma le permite configurar dos alarmas para que suenen a diferentes horas.

1. Presione el botón de Alarma 1 o Alarma 2. El visualizador del reloj pasará a la hora de la alarma y comenzará a parpadear. Se encenderá el LED de Alarma correspondiente.
2. Presione el botón de Hora y use los botones de salto hacia adelante o hacia atrás para configurar la hora.
Nota: Se encenderá el LED de PM para marcar la hora PM en el modo de 12 horas.
3. Presione el botón de Hora y use los botones de salto hacia adelante o hacia atrás para configurar los minutos.
4. Presione el botón de Hora y configure el modo de alarma (timbre, CD o radio). Utilice los botones de salto hacia adelante o hacia atrás para seleccionar el modo.
5. Presione el botón de Hora y la alarma quedará configurada.
6. Una vez configurada, la alarma se activará cuando el reloj alcance la hora establecida para la alarma. El LED de Alarma comenzará a parpadear.
7. Para detener la alarma mientras está sonando, presione el botón de Alarma.
8. Para desactivar la función de alarma, vuelva a presionar el botón de Alarma correspondiente, y el LED de Alarma se apagará.

Repetición de alarma

1. Mientras la alarma esté sonando, presione el botón de REPETICIÓN.
2. Luego de 9 minutos, la alarma volverá a activarse.
3. Para detener la alarma mientras está sonando, presione el botón de Alarma.

Funcionamiento de la radio

1. Presione el botón de Encendido para encender la unidad.
2. Presione el botón de Modo para seleccionar el modo de radio (rA).
3. Presione el botón de AM/FM para seleccionar la banda de sintonización deseada.
4. Gire la Perilla de sintonización para elegir la estación de radio deseada.
 - *En la unidad se incluye una antena de hilo FM. Para mejorar la recepción FM, mueva el hilo hasta que la recepción sea clara y sin interferencias. No conecte el hilo a ninguna antena adicional.*
 - *La antena AM está incorporada dentro de la unidad. Si la recepción AM no es buena, intente girar la unidad para lograr una mejor recepción.*

Configurar el temporizador de apagado automático

1. Pulse el botón de Suspensión de la unidad varias veces hasta seleccionar la cantidad deseada de minutos. La cantidad de minutos mostrada aparecerá en esta secuencia:

90 → 60 → 30 → 15 → OFF

2. Deje de pulsar el botón de Suspensión cuando se muestre la cantidad de minutos que desea. El temporizador de apagado automático estará activado.
3. Para cancelar el temporizador de apagado automático, pulse el botón de Suspensión varias veces hasta que se muestre "OFF" (apagado) en la pantalla.

Funcionamiento de la reproducción de CD

1. Presione el botón de encendido para encender la unidad.
2. Presione el botón de modo al modo de CD (CD)
3. Presione el botón de la puerta del CD para abrir la bandeja del CD y coloque el CD en la bandeja con el lado etiquetado hacia arriba.
4. Cierre manualmente la puerta del CD. La pantalla LCD mostrará "--" durante unos pocos segundos y luego mostrará el número total de pistas en el CD. Si se trata de un CD vacío o un CD irreconocible, la pantalla mostrará "NO".

Nota: El reproductor de CD no puede leer archivos de audio digitales MP3 o de tipos similares.

5. Presione el Botón de Reproducción/pausa para iniciar la reproducción.
6. Durante la reproducción, presione el botón de Reproducción/pausa para pausar. Vuelva a presionarlo para reanudar la reproducción.
7. Para saltar a la pista siguiente o a la anterior, presione el botón de Salto hacia delante o el botón de Salto hacia atrás, según corresponda.
8. Para avanzar o retroceder en una pista, presione y mantenga el botón de Salto hacia delante o el botón de Salto hacia atrás según corresponda hasta que llegue al tiempo deseado. Suelte el botón y se reanudará la reproducción.
9. Para repetir una pista específica, presione el botón Modo CD una vez mientras se reproduce esa pista y el indicador de repetición comenzará a parpadear. Para repetir todas las pistas, presione el botón Modo CD dos veces y el indicador de repetición permanecerá encendido. Para aleatorizar todas las pistas, presione el botón Modo CD tres veces, y el indicador aleatorio permanecerá encendido. Para cancelar las funciones de repetición y la función aleatoria, presione el botón Modo CD cuatro veces.
10. Presione el botón de Detención si desea detener la reproducción por completo.

Reproducción programada

1. Antes de comenzar la reproducción, presione el botón de **Programación** una vez para ingresar al modo programación. **El Indicador de programación** comenzará a parpadear. La pantalla LCD mostrará "01" como la secuencia de pista que se editará.

2. Presione el botón de **Salto hacia delante** o el botón de **Salto hacia atrás** para seleccionar la pista que desea reproducir. El número en la pantalla LCD permanecerá en la pantalla y no parpadeará. Se mostrará el número de pista en la selección.
3. Presione el botón de **Programación** para confirmar la pista seleccionada. El número en la pantalla LCD comenzará a parpadear otra vez, lo que mostrará la siguiente secuencia de pista que será editada.
4. Repita los pasos 2 y 3 para reproducir las pistas adicionales que desee. Las pistas pueden estar repetidas y ser de cualquier cantidad. Es posible programar un máximo de 20 pistas cada vez.
5. Presione el botón de **Reproducción/pausa** para iniciar la reproducción programada. Las pistas se reproducirán en la misma secuencia que usted programó anteriormente.
6. Para salir del modo programación, presione el botón de **Detención** dos veces y el Indicador de programación se apagará.

Funcionamiento de Bluetooth

1. Presione el botón Modo en modo Bluetooth X . La unidad emitirá un sonido de activación.
2. Active la conexión de Bluetooth en el dispositivo de audio, busque "Crosley CR612B" y conéctelo.
3. Una vez que el dispositivo quede conectado correctamente, la unidad emitirá un sonido corto de confirmación.
4. Reproduzca música en forma inalámbrica desde el dispositivo hacia la unidad.

*Nota: Versión de Bluetooth - *4.1**

Solución de problemas

La unidad no enciende

- El transformador no está conectado correctamente.
- No hay energía en el tomacorriente.

El CD no reproduce sonido.

- El CD está vacío.
- El CD está colocado en la bandeja de manera incorrecta, con el lado de la etiqueta hacia abajo.
- El CD contiene archivos de audio digitales no admitidos, como MP3 o tipos de formato similares.
- El CD está demasiado rayado o sucio.

Declaraciones de la FCC

NOTA: Este equipo se verificó y se comprobó que cumple con los límites para un dispositivo digital clase B, conforme a la Sección 15 de las reglas de la Comisión Federal de Comunicaciones (FCC). Estos límites están diseñados para brindar una protección razonable frente a interferencia perjudicial en un establecimiento residencial. Este equipo genera, usa y puede irradiar energía de radiofrecuencia y, si no se instala y utiliza siguiendo las instrucciones, puede causar interferencia perjudicial a las radiocomunicaciones. Sin embargo, no existe garantía de que la interferencia no ocurrirá en una instalación en particular. Si este equipo causa interferencia perjudicial a las radiocomunicaciones o a la recepción televisiva, lo que se puede determinar al encender y apagar el equipo, se recomienda que el usuario intente corregir la interferencia mediante una o más de las siguientes medidas:

- Orientar o reubicar la antena de recepción.
- Aumentar la separación entre el equipo y el receptor.
- Conectar el equipo a una toma en un circuito diferente del circuito en el que está conectado el receptor.
- Consultar al proveedor o a un técnico con experiencia en radio/TV para obtener ayuda.

Los cambios o modificaciones que no tengan la aprobación expresa de la parte responsable del cumplimiento pueden anular el permiso del usuario para utilizar el equipo. Este dispositivo cumple con la Sección 15 de las reglas de la Comisión Federal de Comunicaciones (FCC). El uso de este equipo está sujeto a las dos condiciones siguientes:

1. Este dispositivo no causa interferencia perjudicial y
2. Este dispositivo debe aceptar cualquier interferencia recibida, incluso interferencia que pueda causar un funcionamiento no deseado.



CR612B
Corsair Radio
Manuel d'utilisation

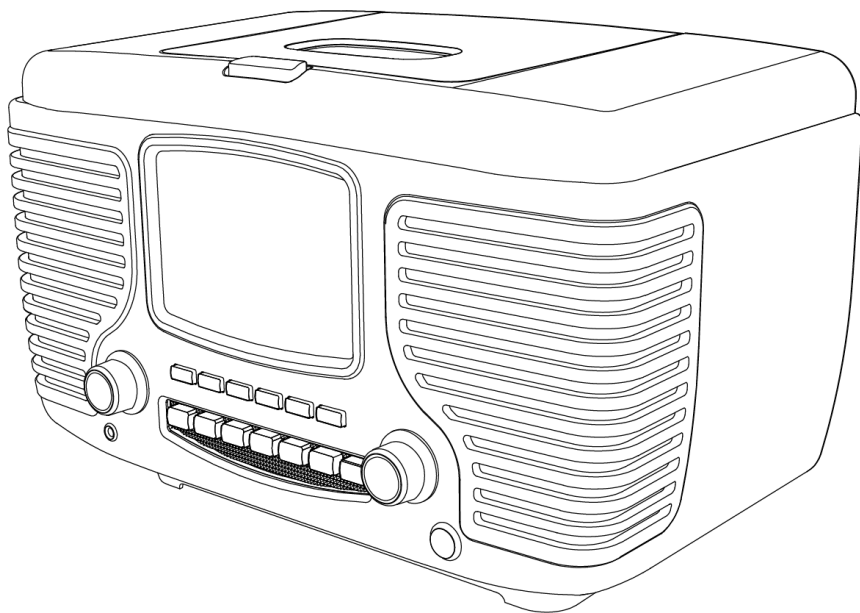

Des questions, problèmes, pièces manquantes?
Avant de retourner au magasin, appelez le service à la clientèle
De 8 h à 18 h, HNE, du lundi au vendredi
1-888-CROSLEY
www.crosleyradio.com

Instructions de sécurité

Veillez lire et comprendre l'intégralité de ce manuel avant d'utiliser ce produit. Conservez ces instructions pour pouvoir les consulter ultérieurement.

1. Ne pas utiliser ce produit près de l'eau.
2. Ce produit doit être alimenté uniquement par le type de source d'alimentation indiqué sur l'étiquette ou dans le présent manuel d'utilisation.
3. Ne pas tenter de modifier le dispositif de sécurité que constitue la fiche polarisée. Une fiche polarisée a deux lames, l'une étant plus large que l'autre. Cette fiche peut être insérée dans une prise électrique d'une seule façon. S'il est impossible d'insérer la fiche complètement dans la prise, inverser la fiche. Si la fiche ne peut toujours pas s'insérer entièrement, contacter un électricien.
4. Faire en sorte que personne ne marche sur le cordon d'alimentation ou que ce dernier ne soit pas pincé, notamment au niveau des fiches, des prises murales et du point de sortie du produit.
5. Ne pas surcharger les prises murales, cordons de rallonge ou prises de courant intégrales, car cela pourrait entraîner un risque d'incendie ou de décharge électrique.
6. Ne jamais pousser d'objets, quelle que soit leur nature, dans les ouvertures, car ils pourraient toucher des points de tension dangereux ou court-circuiter des pièces, ce qui pourrait entraîner un incendie ou une décharge électrique. Ne jamais renverser de liquide, quelle qu'en soit la nature, sur le produit.
7. Ne pas tenter de réparer ce produit vous-même, car couvrir ou ôter des couvercles pourrait vous exposer à une tension dangereuse ou à d'autres dangers. Faire appel à une personne qualifiée pour toutes les réparations.
8. Les changements ou les modifications non approuvés expressément par la partie responsable de la conformité pourraient annuler le droit de l'utilisateur de faire fonctionner le matériel.
9. Ne pas utiliser d'accessoires non recommandés par le fabricant du produit, car ils pourraient causer des dommages.
10. Il est important de déplacer avec prudence le produit s'il se trouve sur un chariot. Les arrêts brusques, une force excessive et les surfaces inégales peuvent entraîner le retournement du produit sur un chariot.
11. Des fentes et ouvertures sont présentes dans le boîtier pour la ventilation, pour assurer un fonctionnement fiable du produit et pour le protéger d'une surchauffe. Ne pas bloquer ou couvrir ces ouvertures.
12. Débrancher le produit pendant un orage ou lorsqu'il est inutilisé pendant une période prolongée.

Contenu de la trousse

Avant de jeter les emballages, veuillez les passer en revue minutieusement et vérifier que vous avez les éléments suivants fournis dans cette trousse :

- Radio

Veuillez contacter le service à la clientèle de Crosley s'il manque des accessoires dans la trousse. **Conservez les emballages d'origine pour procéder à un échange ou à un retour.**

Spécifications

Alimentation	120V, 60 Hz
Consommation électrique	20 W
Haut-parleur	4 Ω 5W, 2.5"
Gamme de fréquences	FM (GO) 87,5 – 108,5 MHz AM (PO) 525 – 1710 KHz

Remarque :

- *La conception et les spécifications sont sujettes à modification sans préavis.*
- **Pour contribuer à économiser de l'énergie, ce modèle se conformera à la norme d'économie d'énergie ERP (Energy-Related Products). En l'absence d'entrée audio pendant 20 minutes, l'alimentation se coupera automatiquement. Pour rétablir l'alimentation en courant et reprendre la lecture, éteignez l'appareil en appuyant sur l'interrupteur d'alimentation principal, puis rallumez-le.**

Description du produit

1. Synoniseur à cadran
2. Affichage à DEL
3. Indicateur stéréo FM
4. Prise pour casque d'écoute
5. Bouton de volume
6. Bouton de syntonisation
7. Bouton de mise en marche
8. Bouton Mode
9. Bouton Sleep
10. Bouton Alarm 1
11. Bouton Alarm 2
12. Bouton Time
13. Bouton AM/FM
14. Bouton Lecture/Pause
15. Bouton Arrêt
16. Bouton d'affichage
17. Bouton Mode CD
18. Bouton Précédent
19. Bouton Suivant
20. Bouton de programmation
21. Bouton Snooze
22. Bouton porte de CD.
23. Antenne FM filaire
24. Couvercle du compartiment à pile
25. Cordon d'alimentation CA

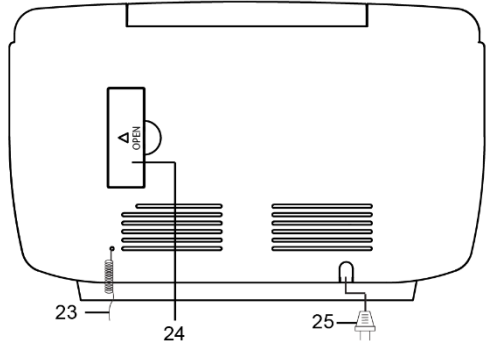
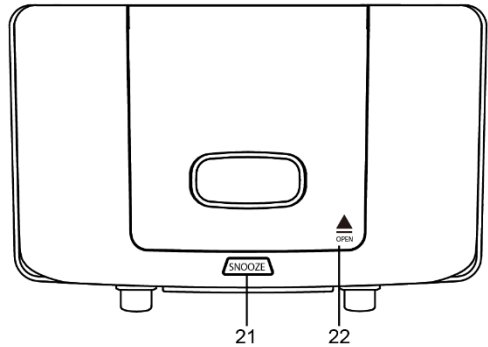
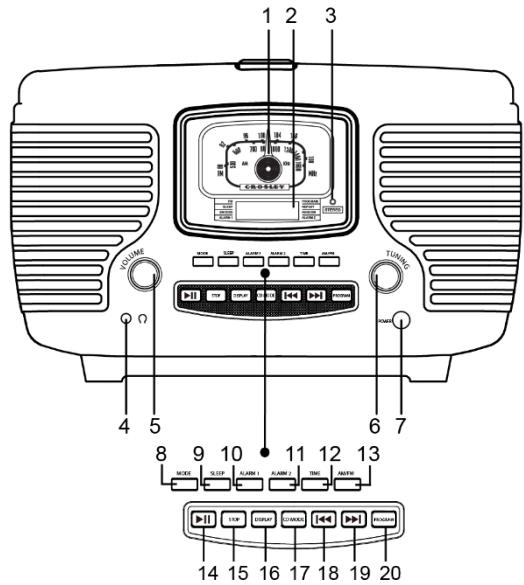

Configuration initiale

Configuration de base

1. Placez l'appareil sur une surface plane. L'emplacement choisi doit être stable et sans vibration.
2. Retirez le sac en plastique couvrant la radio.
3. Appuyez sur Open pour ouvrir la porte de CD.
4. Retirez la carte d'expédition en carton du lecteur de CD.
5. Déroulez l'antenne FM et laissez-la tomber à la verticale.
6. Retirez le sac en plastique recouvrant le cordon d'alimentation CA.
7. Détachez le cordon d'alimentation CA à l'arrière de l'appareil.
8. Retirez le couvercle de sécurité des tiges de la fiche d'alimentation.
9. Branchez le cordon CA dans une prise appropriée.

Pile de secours

Ce modèle est doté d'un dispositif de secours à pile. La pile conservera les réglages de l'horloge et de l'alarme en cas de panne de courant. Le dispositif de secours nécessite une pile de 9 V (non comprise). Pour installer ou remplacer la pile, suivez les instructions ci-dessous.

1. Enfoncez la languette de verrouillage pour retirer le couvercle du compartiment à pile.
2. Insérez une pile de 9 V dans le compartiment comme indiqué.
3. Enfoncez la pile en place dans le compartiment et remettez le couvercle du compartiment à pile

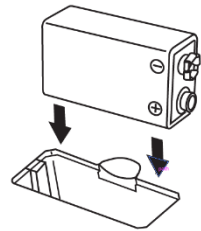

Réglage de l'horloge

Réglage de l'horloge

1. Appuyez deux fois sur le bouton Time, et les chiffres des heures se mettront à clignoter.
2. Appuyez sur les boutons Précédent ou Suivant pour régler l'heure pendant que les chiffres clignotent.
3. Appuyez sur le bouton Time, et les chiffres des minutes se mettront à clignoter.
4. Appuyez sur les boutons Précédent ou Suivant pour régler les minutes pendant que les chiffres clignotent.
5. Appuyez sur le bouton Time pour régler l'horloge.
6. Appuyez et gardez le doigt sur le bouton Time pour passer d'un mode horaire à un autre (12 heures ou 24 heures).

Réglage de l'alarme

L'alarme vous permet de faire sonner deux alarmes à des heures différentes.

1. Appuyez sur le bouton Alarm 1 ou Alarm 2. L'affichage de l'horloge passera à l'heure de l'alarme et commencera à clignoter. L'affichage à DEL de l'alarme correspondante s'allumera.
2. Appuyez sur le bouton Time et utilisez les boutons Suivant ou Précédent pour régler l'heure.
Remarque : L'affichage à DEL s'allumera pour indiquer PM en mode de 12 heures.
3. Appuyez sur le bouton Time et utilisez les boutons Suivant ou Précédent pour régler les minutes.
4. Appuyez sur le bouton Time et réglez le mode d'alarme (sonnerie, CD ou radio). Utilisez les boutons Suivant ou Précédent pour sélectionner le mode.
5. Appuyez sur le bouton Time et l'alarme sera réglée.
6. Une fois réglée, l'alarme sonnera une fois que l'horloge atteindra l'heure de l'alarme réglée. L'affichage à DEL de l'alarme commencera à clignoter.
7. Pour arrêter l'alarme pendant qu'elle sonne, appuyez sur le bouton Alarm.
8. Pour éteindre la fonction d'alarme, appuyez encore une fois sur le bouton de l'alarme correspondante, et l'affichage à DEL de l'alarme s'éteindra.

Rappel d'alarme

1. Lorsque l'alarme sonne, appuyez sur le bouton SNOOZE.
2. Au bout de 9 minutes, l'alarme sonnera à nouveau.
3. Pour arrêter l'alarme pendant qu'elle sonne, appuyez sur le bouton Alarm.

Utilisation de la radio

1. Appuyez sur le bouton de mise en marche pour allumer l'appareil.
2. Appuyez sur le bouton Mode pour sélectionner le mode Radio (rA).
3. Appuyez sur le bouton AM/FM pour sélectionner la bande souhaitée.
4. Tournez le bouton de syntonisation pour sélectionner la station de radio désirée.
 - *L'appareil est équipé d'une antenne FM filaire. Pour améliorer la réception FM, déplacez l'antenne jusqu'à ce que la réception soit claire et sans interférences. Ne pas brancher le fil sur une autre antenne.*
 - *L'antenne AM est intégrée à l'appareil. Si la réception AM est faible, essayer de faire pivoter l'appareil pour obtenir une meilleure réception.*

Réglage de la minuterie de sommeil

1. Appuyez plusieurs fois sur le bouton Sleep de l'appareil pour choisir le nombre de minutes désiré. Les durées en minutes s'affichent dans l'ordre suivant :

90 → 60 → 30 → 15 → ARRÊT

2. Cessez d'appuyer sur le bouton Sleep lorsque l'écran affiche le nombre de minutes désiré. La minuterie de sommeil est maintenant réglée.
3. Si vous désirez annuler la minuterie de sommeil, appuyez plusieurs fois sur le bouton Sleep jusqu'à ce que l'écran affiche « OFF ».

Mode d'emploi de la lecture d'un CD

1. Appuyez sur le bouton d'alimentation pour allumer l'appareil.
2. Appuyez sur le bouton Mode pour passer en mode CD (CD).
3. Appuyez sur le bouton CD Door pour ouvrir le plateau à CD et placez le CD dans le plateau, face imprimée tournée vers le haut.
4. Fermez manuellement la porte du CD.. L'écran ACL indique « -- » pendant quelques secondes, puis le nombre total de pistes sur le CD. S'il s'agit d'un CD vierge ou inconnu, il indiquera «NO».
Remarque : Le MP3 ou les types similaires de fichiers audio numériques ne peuvent pas être lus par le lecteur CD.
5. Appuyez sur le bouton Lecture/Pause pour lancer la lecture.
6. Pendant la lecture, appuyez sur le bouton Lecture/Pause pour mettre en pause. Appuyez de nouveau sur le bouton pour reprendre la lecture.
7. Pour passer à la piste suivante ou revenir à la piste précédente, appuyez sur le bouton Suivant ou Précédent selon ce que vous souhaitez.
8. Pour effectuer une avance rapide ou reculer sur une piste, appuyez et maintenez enfoncé le bouton Suivant ou Précédent selon ce que vous souhaitez jusqu'à ce que vous ayez atteint le moment souhaité. Relâchez le bouton et la lecture reprendra.
9. Pour répéter une piste spécifique, appuyez sur la touche CD pendant la lecture de la piste et le voyant de répétition commencera à clignoter. Pour répéter toutes les pistes, appuyez deux fois sur le bouton Mode CD et le voyant de répétition reste allumé. Pour randomiser toutes les pistes, appuyez sur le bouton CD, l'indicateur aléatoire reste allumé. Pour annuler les fonctions de répétition et les fonctions aléatoires, appuyez quatre fois sur la touche Mode CD.
10. Appuyez sur la touche Arrêt si vous souhaitez arrêter complètement la lecture.

Lecture programmée

1. Avant de lancer la lecture, appuyez une fois sur le bouton Programmation pour entrer dans le mode Programmation. Le voyant Programmation se mettra alors à clignoter. L'écran ACL affichera « 01 » en clignotant, affichant la séquence de piste devant être modifiée.
2. Appuyez sur le bouton Suivant ou Précédent pour sélectionner la piste souhaitée que vous aimeriez lire. Le numéro indiqué sur l'écran ACL arrêtera de clignoter, affichant le numéro de la piste sélectionnée.

3. Appuyez sur le bouton Programmation pour confirmer la piste sélectionnée. Le numéro sur l'écran ACL se remettra à clignoter affichant la séquence de la piste suivante devant être modifiée.
4. Répétez les étapes 2 et 3 pour les pistes supplémentaires que vous aimeriez lire. Les pistes peuvent être dans n'importe quel ordre et répétées. Un maximum de 20 pistes peut être programmé en une fois.
5. Appuyez sur le bouton Lecture/Pause pour lancer la lecture programmée. Les pistes seront lues dans la même séquence que vous avez programmée auparavant.
6. Pour quitter le mode Programmation, appuyez deux fois sur le bouton Arrêt et le voyant Programmation s'éteindra.

Utilisation du Bluetooth

1. Appuyez sur le bouton Mode pour sélectionner le mode Bluetooth \mathbb{B} ; l'unité émettra un son d'activation.
2. Activez la fonction Bluetooth de votre appareil audio, recherchez « Crosley CR612B » et associez l'appareil.
3. Une fois votre appareil associé à l'unité, celle-ci émettra un bref son de confirmation.
4. Lire et diffuser de la musique en continu de votre appareil sur l'unité.

*Remarque : Versions de Bluetooth - *4.1**

Dépannage

L'appareil ne s'allume pas

- Le cordon d'alimentation n'est pas branché correctement.
- Aucune alimentation au niveau de la prise électrique.

Le CD ne fonctionne pas

- Le CD est vierge.
- Le CD est mal placé sur le porte-CD, l'étiquette vers le bas.
- Le CD a des fichiers audio numériques non pris en charge, comme le MP3 ou des types similaires de fichiers.
- Le CD présente trop de rayures ou est sale.

Déclarations relatives à la FCC

REMARQUE: Ce matériel a été testé et jugé en conformité avec les limites pour un appareil numérique de Classe B, conformément à la partie 15 des règles de la FCC. Ces limites ont été établies pour offrir une protection raisonnable contre l'interférence nuisible dans une installation résidentielle. Cet appareil produit, utilise et peut émettre de l'énergie de fréquence radio et, s'il n'est pas installé et utilisé conformément aux instructions, il peut provoquer de l'interférence nuisible aux communications radio. Toutefois, il n'existe aucune garantie qu'il n'y aura pas d'interférence dans une installation particulière. Si ce matériel cause de l'interférence nuisible à la réception radio ou de télévision, qui peut être déterminée en allumant et en éteignant le matériel, il est conseillé à l'utilisateur de tenter de remédier à l'interférence par l'un ou plusieurs des moyens suivants :

- Réorienter ou déplacer l'antenne de réception.
- Augmenter la distance entre le matériel et le récepteur.
- Brancher le matériel à une prise sur un circuit différent de celui du récepteur.
- Consulter le détaillant ou un technicien de radio ou de télévision qualifié pour obtenir de l'aide.

Les changements ou les modifications non approuvés expressément par la partie responsable de la conformité pourraient annuler le droit de l'utilisateur de faire fonctionner le matériel.

Cet appareil est conforme à la partie 15 des règles de la FCC. Son fonctionnement est assujéti aux deux conditions suivantes:

1. cet appareil ne peut causer des interférences nuisibles, et
2. cet appareil doit accepter toute interférence reçue, y compris celles susceptibles de causer un fonctionnement indésirable.