

CSION® WiFi Alarm

Quick Start

Before You Begin

Mount and wire your alarm according to installation instructions.

NOTE:

- Cellular WiFi hotspots are not recommended for use with this WiFi alarm, as intermittent or unreliable notification service can result.
- WPA2 Security must be enabled on the wireless router for WiFi connections.

This quick start manual covers setup using a WiFi enabled device. For setup using other network connection options, please see the full setup manual at www.csicontrols.com.



Follow the steps to make any changes to notification data after the initial setup has been performed.

STEP 1: WiFi Network Setup

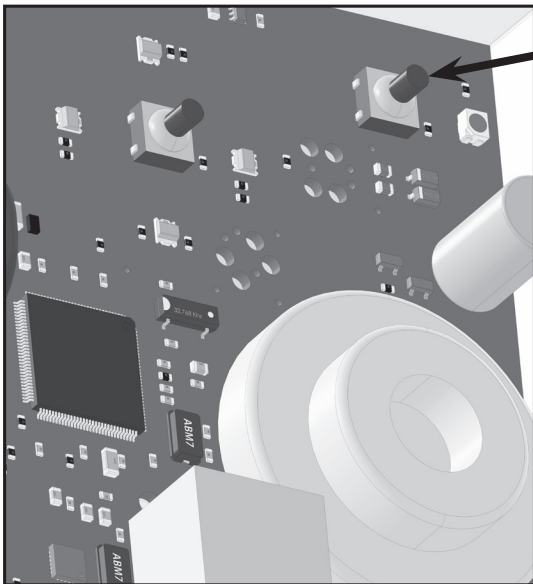

1. Press the Setup button on the CSION® WiFi alarm (the blue network status light will flash continuously).
2. Using a WiFi enabled device, ensure WiFi is turned on. Go to the device's WiFi settings and select the WiFi network named "Alarm XX-XX-XX-XX-XX" (XX... = alarm unit id).
3. If the setup page does not automatically open, open a web browser and enter **setup.mywifialarm.com** in the address bar.

STEP 2: Alarm Notification Setup

Notification Setup

At least one email address or one phone number must be provided to receive notification messages.

IP Address: 192.168.1.1

MAC Address: A1:B5:C3:D2:E7:C2

Network Name (SSID)

HomeRouter123 [RSSI 64]

Security Type

None WPA2 Passphrase

Device Name

Home Alarm

Alarm Name 1

Sump pit

Alarm Name 2

Septic tank

Email Address 1

Email Address 2

Text Message Phone Number 1

Example: 123-456-7890

Text Message Phone Number 2

Example: 123-456-7890

Submit

Note: A minimum of one email address must be entered to receive alarm notifications.

1. On the CSION® WiFi alarm setup page, fill in the appropriate data:
 - a. Press the arrow on the Network Name box and select the WiFi network that the alarm should utilize, or select Ethernet if a wired internet connection will be used.
 - b. Enter the WiFi passphrase of the selected WiFi network or None if no passphrase is required. (Ethernet connected wired internet does not require a passphrase.)
 - c. Device Name: Enter a unique device name for each CSION® WiFi alarm being installed.
EXAMPLE: "Cabin Alarm"
Maximum 30 characters including spaces.
 - d. Enter a name for the Alarm 1 and Alarm 2 inputs on the alarm.
 - e. Email Addresses: Fill in the email addresses which will be receiving notifications from the CSION® WiFi alarm.
(Email Address 1 will be used for verification and Terms and Conditions acceptance.)
 - f. Enter the phone number of the device (or devices) that will receive the text messages
Country code 01 (US and Canada) only. (Text messages are limited to 10 per day)

2. Double check all of the information entered above, then click "Submit" to save your notification data.

Your notification settings have been saved. Please restart the alarm to connect to the notification server.

Back to notification Setup Page

Restart the Alarm



3. Click "Restart the Alarm". The alarm will automatically connect to the selected network. Your device used to configure the alarm will automatically disconnect from the alarm, but manually connecting to your WiFi network may be required on some devices.

STEP 3: Verification

1. An email will be sent to the Email Address 1 entered on the Notification Setup page. Click this link to accept the terms and conditions. If an email is not received, repeat the setup steps 1 and 2 to verify the correct email address was entered.
2. If your device is connected to the same network as the alarm, you will be directed to the Notification Setup page. If all settings are correct, the setup page can be closed.

Note: There is no need to Restart the Alarm if changes were not made.

STEP 4: Setup Testing

1. Press the "TEST"  button on the front of the CSIION® WiFi alarm. The alarm will sound and the alarm ring lights will activate while the "TEST"  button is being held.
2. Verify that an alarm notification is received via email and/or text.

Note: It may take several minutes for the message to appear in your email inbox or message folder, depending upon email server traffic or other circumstances. If you have not received a notification within 5 minutes, verify the email address and/or cellular phone information is entered correctly and that any email filters are set to allow messages from **mywifialarm@mywifialarm.com**.

While using a WiFi connection, a signal strength rating will also be sent with each alarm and power restored notifications.

- 5.0 - 10.0 Great!
- 3.0 - 4.9 Good. No signal loss is expected.
- 2.0 - 2.9 Marginal. You may experience occasional signal loss.
- 0.0 - 1.9 Weak. Move alarm closer to wireless router.

Troubleshooting Guide

Network status light flashes:

- **One Flash Every Five Seconds:** No WiFi can be found or WiFi password is incorrect. Verify wireless router is powered and functioning. Verify alarm is within range of wireless router. Re-enter the WiFi information and verify the password before saving.
- **Two Flashes Every Five Seconds:** An IP address cannot be obtained. Cycle the power to your wireless router. Enable DHCP in your router set up (see router manufacturer's user's manual).
- **Three Flashes Every Five Seconds:** Email is unable to be sent. Verify the internet connection is functioning. Verify the email address is valid.

Alarm setup page is not found:

- Alarm setup button was not pressed. Press the alarm's setup button and connect to its wireless network according to the setup instructions.
- Your internet connected device (laptop, desktop, tablet, smartphone, etc.) is not connected to the alarm or the same network when going through the verification steps. Connect your device according to the setup instructions.

Notification emails or text messages are not received:

- Email address or cellular information was not set up correctly. Verify email addresses are valid and/or cell numbers are entered correctly.
- Internet access is not functioning. Repair the internet connection.
- Notification email has been blocked. Unblock or allow emails from **mywifialarm@mywifialarm.com** in your email account.
- The CSION® WiFi alarm terms and conditions have not been accepted and/or a verification email has not been sent. Follow steps in the "Alarm Notification Setup" section.

Clearing setup data on the alarm (factory reset):

- While being powered with the USB power supply, press and hold the setup button for 10 seconds. The ring LEDs will flash rapidly when the settings in the alarm are cleared.
Note: After a factory reset has been performed, the setup process must be completed before notifications can be received.

Congratulations!

Your CSION® WiFi alarm is now configured and ready to be used.
(Remember to test your alarm on a regular basis to ensure proper operation)



+1-800-746-6287
techsupport@sjeinc.com
www.csicontrols.com

Technical Support Hours: Monday - Friday, 7 A.M. to 6 P.M. Central Time

PN 1063205B 07/19 © 2019 SJE, Inc. All Rights Reserved. CSI CONTROLS is a trademark of SJE, Inc.

CSION® - Alarma WiFi

Manual de consulta rápida

Antes de comenzar

Efectuar el montaje y cableado de la alarma siguiendo las instrucciones de instalación.

NOTA:

- No se recomienda el uso de puntos de acceso WiFi móviles con esta alarma WiFi debido a que el servicio de notificación puede ser intermitente o poco fiable.
- Para las conexiones WiFi, es necesario activar el protocolo de seguridad WPA2 en el enrutador (router) inalámbrico.

Este manual de consulta rápida contiene las instrucciones de configuración cuando se usa un dispositivo con acceso WiFi. Para la configuración con otras opciones de conexión a la red, consultar el manual completo de configuración en el portal www.csicontrols.com.

Una vez realizada la configuración inicial, seguir los pasos indicados cuando se vaya a efectuar cualquier cambio en los datos de notificación.



PASO 1: Configuración de la red WiFi

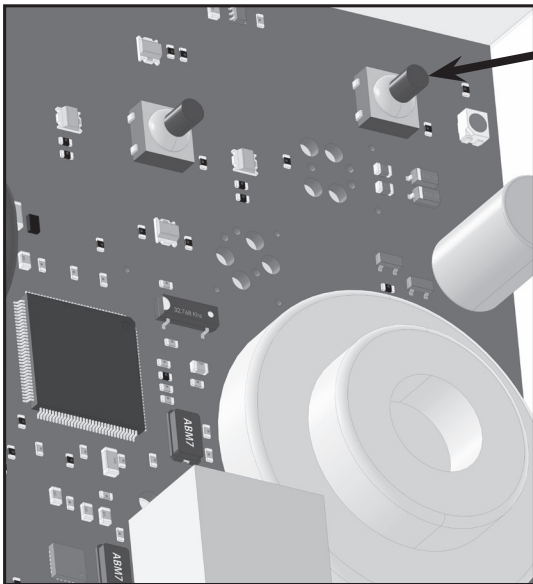

1. Pulsar el botón "Setup" (Configurar) en la alarma WiFi CSION® (la luz azul de estado de la red parpadea continuamente).
2. En el dispositivo con acceso WiFi, comprobar que la conexión WiFi esté activada. Acceder a la configuración WiFi en el dispositivo y seleccionar esta red WiFi "Alarm XX-XX-XX-XX-XX" (XX... = identificación de la unidad de alarma).
3. Si la página de configuración no aparece de modo automático, abrir un navegador web y en la barra de direcciones escribir setup.mywifialarm.com.

PASO 2: Configuración de notificaciones de la alarma

Notification Setup

At least one email address or one phone number must be provided to receive notification messages.

IP Address: 192.168.1.1

MAC Address: A1:B5:C3:D2:E7:C2

Network Name (SSID)

HomeRouter123 [RSSI 64]

Security Type

None WPA2 Passphrase

Device Name

Home Alarm

Alarm Name 1

Sump pit

Alarm Name 2

Septic tank

Email Address 1

Email Address 2

Text Message Phone Number 1

Example: 123-456-7890

Text Message Phone Number 2

Example: 123-456-7890

Submit

Nota: para recibir notificaciones de alarma, es necesario ingresar como mínimo una dirección de email.

1. En la página de configuración de la alarma WiFi CSION® introducir los datos que correspondan:
 - a. Pulsar la flecha en la casilla "Network Name" (nombre de la red) y seleccionar la red WiFi que debe usar la alarma o seleccionar "Ethernet" si se va a utilizar una conexión a internet por cable.
 - b. Introducir la contraseña de acceso WiFi para la red seleccionada o "None" (Ninguna) si no es necesaria la contraseña. (Si la conexión a Internet es por cable Ethernet no es necesaria la contraseña).
 - c. Nombre del dispositivo (Device Name): introducir un nombre único de dispositivo para cada alarma WiFi CSION® que se esté instalando.
EJEMPLO: "Alarma cabaña", máximo 30 caracteres contando los espacios.
 - d. Introducir un nombre para las entradas Alarma 1 y Alarma 2 en la alarma.
 - e. Correos electrónicos (Email): introducir las direcciones de email que recibirán las notificaciones de la alarma WiFi CSION®. (El Email 1 será utilizado para la verificación y también para la aceptación de los términos y condiciones).
 - f. Introducir el número telefónico del dispositivo (o dispositivos) que recibirán los mensajes de texto. El indicativo del país es 01 para EE.UU. y Canadá exclusivamente. (Mensajes de texto están limitados a diez (10) por día)

2. Verificar la información ingresada arriba y a continuación hacer clic en "Submit" (Enviar) para guardar los datos de notificaciones.

Your notification settings have been saved. Please restart the alarm to connect to the notification server.

Back to notification Setup Page

Restart the Alarm

3. Hacer clic en "Restart the alarm" (Reiniciar alarma).



La alarma debe conectar de manera automática a la red seleccionada. El dispositivo que se haya utilizado para configurar la alarma se desconectará automáticamente de la alarma. Sin embargo, en algunos dispositivos es necesario efectuar la conexión manual a la red WiFi.

PASO 3: Verificación

1. Se enviará un correo a la dirección del Email 1 ingresada en la página de configuración de notificaciones (Notification Setup). Hacer clic en este vínculo para aceptar los terminos y condiciones. Si no se recibe el email, repetir los pasos 1 y 2 de la configuración para verificar si se ingresó el email correctamente.
2. Si su dispositivo y la alarma están conectados a la misma red, se le dirigirá a la página de configuración de notificaciones (Notification Setup). Si la configuración está correcta, cerrar la página respectiva.

Nota: no es necesario reiniciar la alarma si no se hicieron cambios.

PASO 4: Configurar pruebas

1. Pulsar el botón "TEST"  en la parte frontal de la alarma WiFi CSION®. Al mantener pulsado el botón "TEST"  se activarán la bocina y el anillo de luces de la alarma.
2. Verificar que se haya recibido una notificación de alarma vía correo electrónico y/o mensaje de texto.

Nota: el mensaje podría tardar varios minutos en llegar a su bandeja de entrada o carpeta de mensajes, dependiendo del tráfico en el servidor u otras circunstancias. Si transcurren 5 minutos y no se ha recibido una notificación, verificar si se ha ingresado correctamente el correo electrónico y/o número de teléfono móvil y si los filtros de correo electrónico están configurados para aceptar mensajes provenientes de **mywifialarm@mywifialarm.com**.

Siempre que se utilice una conexión WiFi, además de las notificaciones de restablecimiento de la alarma y de la alimentación, también se enviará una evaluación de la calidad de la señal.

5.0 - 10.0 Great! (Excelente)

3.0 - 4.9 Good (Buena). No se espera pérdida de la señal.

2.0 - 2.9 Marginal. Es posible que ocasionalmente se pierda la señal.

0.0 - 1.9 Weak (Débil). Acercar la alarma al enrutador inalámbrico.

Guía de localización de problemas

La luz de estado de la red se enciende de modo intermitente:

- **Se enciende una vez cada cinco segundos:** no hay WiFi o la contraseña WiFi es incorrecta. Comprobar que el enrutador inalámbrico esté encendido y funcionando. Comprobar que la alarma esté dentro del rango de la señal del enrutador inalámbrico. Volver a introducir la información WiFi y verificar la contraseña antes de guardar.
- **Se enciende dos veces cada cinco segundos:** no es posible obtener una dirección IP. Apagar y encender la alimentación al enrutador inalámbrico. Activar DHCP en la configuración del enrutador (consultar el manual del usuario del enrutador).
- **Se enciende tres veces cada cinco segundos:** no es posible enviar emails. Comprobar que esté funcionando la conexión a internet. Comprobar que la dirección de email sea válida.

No se encuentra la página de configuración de la alarma:

- No se pulsó el botón de configuración de la alarma. Pulsar el botón de configuración de la alarma y acceder a su red inalámbrica siguiendo las instrucciones de configuración.
- Su dispositivo de acceso a internet (computadora portátil, de escritorio, tableta, móvil inteligente, etc.) no está conectado a la alarma o a la misma red durante los pasos de verificación. Conectar el dispositivo siguiendo las instrucciones de configuración.

No se reciben notificaciones vía email o mensajes de texto:

- No se configuró correctamente la información de la dirección de email o del teléfono móvil. Verificar que se hayan ingresado correctamente las direcciones de email y/o números de teléfono móvil.
- No hay acceso a internet. Reparar la conexión a internet.
- El email con la notificación ha sido bloqueado. Desbloquear o aceptar en su cuenta de correo electrónico los emails provenientes de **mywifalarm@mywifalarm.com**.
- No se han aceptado los términos y condiciones de la alarma WiFi CSION® y/o no ha sido enviado el email de verificación. Seguir los pasos de la sección "Configuración de notificaciones de la alarma".

Cómo borrar los datos de configuración en la alarma (restablecer configuración predeterminada de fábrica):

- Con la conexión a la alimentación a través de la unidad USB, pulsar el botón de configuración y mantenerlo pulsado por 10 segundos. El aro de luces LED parpadea rápidamente una vez se haya borrado la configuración de la alarma.
Nota: al restablecer la configuración predeterminada de fábrica, es necesario llevar a cabo el proceso de configuración para poder recibir notificaciones.

¡Felicitaciones!

Su alarma WiFi CSION® quedó configurada y está lista para usar.

(Recuerde que es necesario probar la alarma periódicamente para comprobar su buen funcionamiento).



+1-800-746-6287
techsupport@sjeinc.com
www.csicontrols.com

Soporte técnico, Horario: Lunes a viernes: 7 a.m. a 6 p.m., hora del Centro

PN 1063205B 07/19 © 2019 SJE, Inc. Reservados todos los derechos. CSI CONTROLS is una marca registrada de SJE, Inc.

CSIION® - Alarme WiFi

Guide condensé

Avant de commencer

Montez et câblez votre alarme en suivant les instructions d'installation.

REMARQUE :

- Les points d'accès WiFi cellulaires ne sont pas recommandés pour cette alarme WiFi, car ils risquent d'entraîner un service de notification intermittent ou peu fiable.
- Le protocole de sécurité WPA2 doit être activée sur le routeur sans fil pour permettre des connexions WiFi.

Le guide condensé traite de la configuration de l'alarme à l'aide d'un appareil WiFi. Pour toute configuration à l'aide d'autres options de connexion réseau, consultez le manuel complet de configuration à l'adresse www.csicontrols.com.

Une fois la configuration initiale effectuée, suivez les étapes pour apporter toute modification aux données de notification.



ÉTAPE 1 : Configuration du réseau WiFi

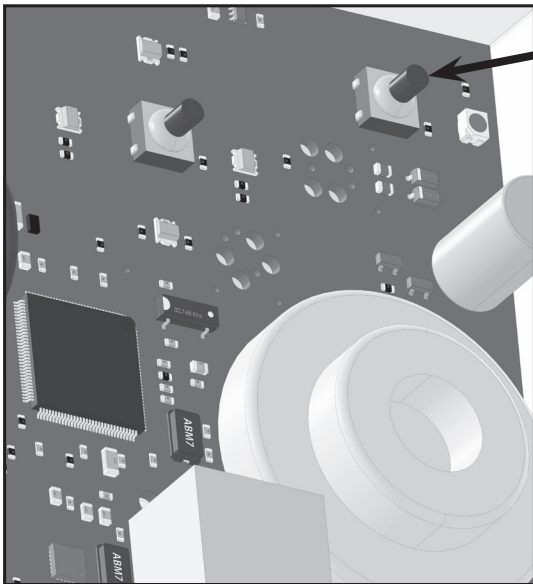

1. Appuyez sur le bouton de configuration de l'alarme WiFi CSIION® (l'indicateur bleu d'état du réseau clignote en continu).
2. À l'aide d'un appareil WiFi, assurez-vous que le WiFi est activé. Accédez aux paramètres WiFi de l'appareil et sélectionnez le réseau WiFi nommé «Alarme XX-XX-XX-XX-XX-XX» (XX...= numéro d'identification de l'alarme).
3. Si la page de configuration ne s'ouvre pas automatiquement, ouvrez un navigateur Web et saisissez **setup.mywifialarm.com** dans la barre d'adresse.

ÉTAPE 2 : Configuration des notifications d'alarme

Notification Setup

At least one email address or one phone number must be provided to receive notification messages.

IP Address: 192.168.1.1

MAC Address: A1:B5:C3:D2:E7:C2

Network Name (SSID)

HomeRouter123 [RSSI 64]

Security Type

None WPA2 Passphrase

Device Name

Home Alarm

Alarm Name 1

Sump pit

Alarm Name 2

Septic tank

Email Address 1

Email Address 2

Text Message Phone Number 1

Example: 123-456-7890

Text Message Phone Number 2

Example: 123-456-7890

Submit

Remarque : Vous devez entrer au moins une address de courriel pour recevoir des notifications d'alarme.

1. Sur la page de configuration de l'alarme WiFi CSION®, entrez les données suivantes :
 - a. Appuyez sur la flèche dans la zone Network Name (Nom du réseau) et sélectionnez le réseau WiFi que l'alarme doit utiliser, ou sélectionnez Ethernet si vous comptez utiliser une connexion Internet filaire.
 - b. Entrez le mot de passe du réseau WiFi sélectionné ou None (Aucune) si aucun mot de passe n'est requis. (L'internet connecté par réseau Ethernet filaire ne nécessite pas de mot de passe)
 - c. Device Name (Nom de l'appareil) : Saisissez un nom d'appareil unique pour chaque alarme WiFi CSION® à installer. **EXEMPLE :** « *Alarme de cabane* » 30 caractères maximum, espaces compris.
 - d. Décrivez les entrées Alarme 1 et Alarme 2 de l'alarme.
 - e. Adresses de courriel : Entrez les adresses de courriel qui recevront les notifications de l'alarme WiFi CSION®. (Courriel 1 sera utilisée pour la vérification et l'acceptation des conditions générales.)
 - f. Composez le numéro de téléphone du ou des appareils qui recevront les SMS. L'indicatif de pays 01 (États-Unis et Canada) uniquement. (Limite quotidienne de 10 SMS)

2. Vérifiez deux fois tous les renseignements saisis ci-dessus, puis cliquez sur « Submit » (Envoyer) pour enregistrer vos données de notification.

Your notification settings have been saved. Please restart the alarm to connect to the notification server.

Back to notification Setup Page

Restart the Alarm

3. Cliquez sur « Restart the Alarm ».



L'alarme se connectera automatiquement au réseau sélectionné. L'appareil utilisé pour configurer l'alarme se déconnectera automatiquement de l'alarme, toutefois la connexion manuelle à votre réseau WiFi peut être requise sur certains appareils.

ÉTAPE 3 : Vérification

1. Un courriel sera envoyé à l'adresse de courriel 1 indiquée sur la page de configuration des notifications. Cliquez sur ce lien pour accepter les conditions générales. Si vous ne recevez pas de courriel, répétez les étapes de configuration 1 et 2 pour vérifier que l'adresse de courriel est saisie correctement.
2. Si votre appareil est connecté au même réseau que celui de l'alarme, vous serez dirigé vers la page de configuration des notifications. Si tous les réglages sont corrects, la page de configuration peut être refermée.

Remarque : Il n'est pas nécessaire de redémarrer l'alarme si aucune modification n'a été apportée.

ÉTAPE 4 : Test de la configuration

1. Appuyez sur le bouton  «TEST» à l'avant de l'alarme WiFi CSION®. L'alarme retentit et l'anneau lumineux clignote lorsque le bouton «TEST»  est maintenu enfoncé.
2. Vérifiez que vous avez bien reçu la notification d'alarme par courriel ou SMS.

Remarque : Le message peut s'afficher après plusieurs minutes dans votre boîte de réception ou votre dossier de messages, selon le trafic présent dans le serveur de messagerie électronique ou d'autres circonstances. Si vous n'avez pas reçu de notification dans les 5 minutes, vérifiez l'adresse de courriel, que les informations du téléphone cellulaire sont saisis correctement et que tous les filtres de messagerie sont configurés pour accepter les messages provenant de **mywifalarm@mywifalarm.com**.

Si vous utilisez une connexion WiFi, la puissance du signal sera également envoyée avec les notifications d'alarme et de rétablissement de l'alimentation électrique.

- 5,0 - 10,0 Great! (Excellente!)
- 3,0 - 4,9 Good (Bonne). Aucune perte de signal attendue.
- 2,0 - 2,9 Marginal (Marginale). Vous pouvez observer occasionnellement une perte de signal.
- 0,0 - 1,9 Weak (Faible). Rapprochez l'alarme du routeur sans fil.

Guide de dépannage

Le voyant d'état du réseau clignote :

- **Un clignotement toutes les cinq secondes :** WiFi introuvable ou le mot de passe WiFi est incorrect. Vérifiez que le routeur est sous tension et qu'il fonctionne. Vérifiez que l'alarme est à la portée du routeur sans fil. Saisissez à nouveau les renseignements WiFi et vérifiez le mot de passe avant de l'enregistrer.
- **Deux clignotements toutes les cinq secondes :** impossible d'obtenir une adresse IP. Alternez le cycle de mise hors/sous tension de votre routeur sans fil. Activez DHCP lors de la configuration de votre routeur (voir le mode d'emploi du fabricant du routeur).
- **Trois clignotements toutes les cinq secondes :** impossible d'envoyer un courriel. Vérifiez le bon fonctionnement de la connexion Internet. Vérifiez que l'adresse de courriel est valide.

La page de configuration de l'alarme est introuvable :

- Vérifiez que le bouton de configuration de l'alarme est appuyé Appuyez sur le bouton de configuration de l'alarme et connectez-vous à son réseau sans fil en suivant les instructions de configuration.
- Votre périphérique Internet (ordinateur portable, ordinateur de bureau, tablette, téléphone intelligent, etc.) n'est pas connecté à l'alarme ou au même réseau lorsque vous suivez les étapes de vérification. Connectez votre appareil en suivant les instructions d'installation.

Les courriels ou des SMS de notification ne sont pas reçus :

- L'adresse de courriel ou les données cellulaires n'ont pas été configurées correctement. Vérifiez que les adresses de courriel sont valides et/ou que les numéros cellulaires sont saisis correctement.
- L'accès à Internet ne fonctionne pas. Réparez la connexion Internet.
- La notification par courriel a été bloquée. Débloquez ou autorisez les courriels en provenance de **mywifalarm@mywifalarm.com** depuis votre compte de messagerie.
- Les conditions générales de l'alarme WiFi CSION® n'ont pas été acceptées et/ou le courriel de vérification n'a pas été envoyé. Suivez les étapes indiquées dans la section « Configuration des notifications d'alarme ».

Effacement des données de configuration de l'alarme (réinitialisation des paramètres d'usine) :

- Maintenez le bouton « Setup » (Configuration) appuyé pendant 10 secondes en veillant à ce que le dispositif soit bien relié à une source d'alimentation USB. Les DEL de l'anneau lumineux clignotent rapidement lorsque les réglages de l'alarme sont effacés.

Remarque : Une fois la réinitialisation des paramètres d'usine terminée, les notifications pourront être envoyées seulement après que le processus d'installation ait été effectué.

Félicitations

L'alarme WiFi CSION® est désormais configurée et prête à l'emploi.

(Rappel : testez votre alarme régulièrement pour assurer son bon fonctionnement)



+1-800-746-6287
techsupport@sjeinc.com
www.csicontrols.com

Assistance technique, Horaires : du lundi au vendredi, de 7 h à 18 h heure normal du Centre
Réf. 1063205B 07/19 © 2019 SJE, Inc. Tous droits réservés. CSI CONTROLS est une marque déposée de SJE, Inc.