



fig. 01

Legge della natura n° 1

Tutti gli organismi hanno antenati comuni.

2006. La prima vittoria di un'auto da corsa con motore Diesel alla leggendaria 24 Ore di Le Mans. L'auto: una Audi R10 TDI, che ha proseguito nel 2007, nel 2008 e nel 2010 la sua serie di successi. Con le esperienze acquisite nelle competizioni sportive è stata progettata Audi Q7 V12 TDI quattro, la logica evoluzione di una vettura rivoluzionaria. Audi Q7 V12 TDI quattro è spinta dal più potente motore Diesel della categoria ed ha un solo obiettivo: vincere su ogni terreno.

Storia Q7 V12 TDI quattro

fig. 02

Legge della natura n° 2

Le specie più forti continuano a svilupparsi.

Audi ha adottato il principio TDI nella produzione di serie già nel 1989, e da allora ha continuato incessantemente a perfezionarlo. La competenza tecnologica della Casa culmina ora nella progettazione dei Audi Q7 V12 TDI quattro.

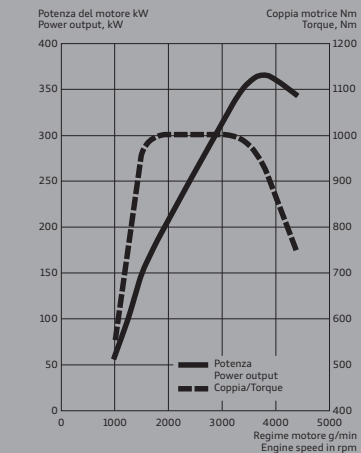

Audi Q7 V12 TDI quattro raggiunge la sua coppia massima di 1.000 Nm già a 1.750 giri/min e la mantiene costante fino a 3.250 giri/min. Mette quindi a vostra disposizione già a basso regime una propulsione eccezionale che rimane uniforme per un ampio tratto della curva di coppia. Il motore spinge il grande SUV da high-performance con una grinta ed una disinvoltura straordinarie, senza far mancare nulla in fatto di agilità.

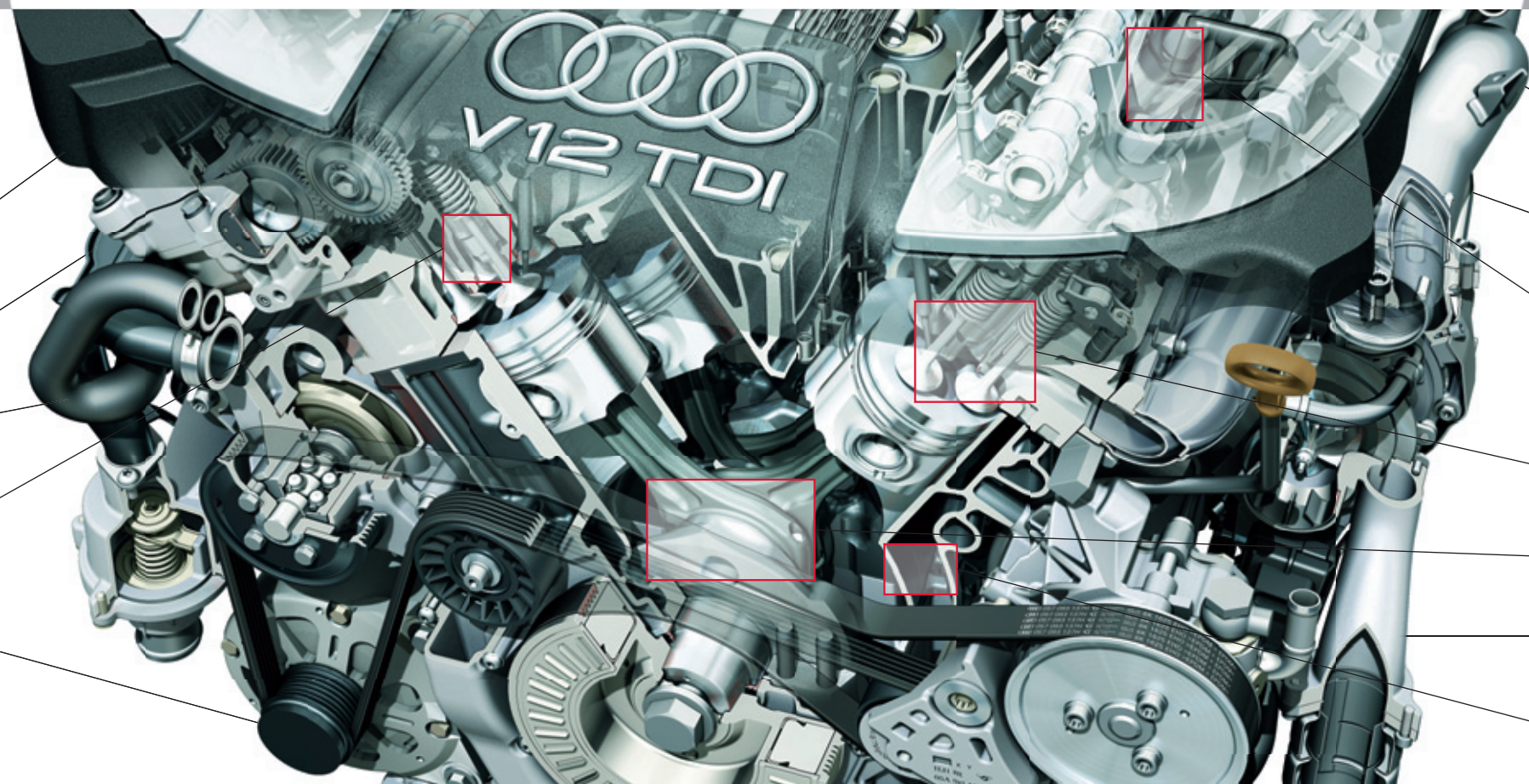

Il primo Diesel V12 al mondo montato in un modello di serie, l'inizio di un nuovo capitolo nella storia del Diesel. Con il motore TDI da 6 litri Audi si dimostra ancora una volta «all'avanguardia della tecnica».

Sei litri di cilindrata, una dimensione finora mai disponibile in una Audi Q7: la base per un potenziale straordinario.

368 kW (500 CV) accelerano Audi Q7 V12 TDI quattro da 0 a 100 km/h in soli 5,5 secondi.

Gli iniettori piezoelettrici spruzzano il carburante ad alta pressione (fino a 2.000 bar) nella camera di combustione, ottenendo una nebulizzazione più fine ed una combustione migliore.

Audi Q7 V12 TDI quattro raggiunge una velocità massima di 250 km/h, dopo di che entra in azione l'autolimitazione elettronica.

Grande potenza con un consumo relativamente moderato di carburante. Audi Q7 V12 TDI quattro consuma 11,3 litri per 100 km (ciclo combinato).

Energia concentrata: con una lunghezza di 684 mm il motore Diesel è molto compatto, un importante presupposto per l'impiego in una vettura di serie.

Il motore V12 ha un interasse tra i cilindri di 90 mm. L'angolo tra le bancate è di soli 60°, per cui non si sviluppano praticamente forze di massa libere o momenti d'inerzia che possano generare vibrazioni. Il gruppo presenta un funzionamento regolare e silenzioso.

Grazie agli iniettori piezoelettrici il numero delle iniezioni per ciclo può essere regolato con assoluta precisione, impostando fino a cinque fasi: oltre all'iniezione principale è possibile stabilirne altre quattro. Le preiniezioni attenuano l'impatto acustico della combustione, con effetto gradevole specialmente ai regimi moderati.

L'albero motore è realizzato in acciaio al cromo-molibdeno, i pistoni sono in alluminio.

Il comando della catena, esente da manutenzione e poco ingombrante nella parte posteriore del motore.

Il basamento è in uno speciale materiale high-tech ottenuto con un procedimento di fusione brevettato, che presenta notevoli vantaggi: è più rigido, meno soggetto ad affaticamento e più leggero dei materiali convenzionali.

Motore Q7 V12 TDI quattro

Legge della natura n° 3

Le personalità dominanti seguono strade diverse.

Tutti sono in grado di percorrere le strade normali, ma è al di fuori delle vie battute che si rivelano le doti personali. In Audi Q7 V12 TDI quattro è la trazione integrale permanente a fare la differenza: quattro® ripartisce la coppia del motore in modo asimmetrico-dinamico, in funzione della situazione, a tutte le ruote, realizzando una trazione eccellente sia su strada che in fuoristrada. Le sospensioni pneumatiche di serie adaptive air suspension consentono di viaggiare in modo più sportivo o più confortevole a seconda delle esigenze. In combinazione con il passo lungo ed il baricentro basso di Audi Q7 V12 TDI quattro ne risulta una guida perfettamente controllabile, agile e precisa anche sui percorsi impegnativi.





fig. 04

Legge della natura n° 4

La superiorità appare già dall'estetica.

I passaruota allargati fanno apparire Audi Q7 V12 TDI quattro poderosa e dominante. I proiettori Xenon plus, in combinazione con le luci diurne a LED, rendono inconfondibile il frontale. Nella parte posteriore si distinguono particolarmente i terminali di scarico a sezione ovale, le luci posteriori in tecnica LED ed il paraurti di speciale disegno. Completano la vettura dettagli intelligenti e raffinati: gli specchietti retrovisivi esterni e i mancorrenti al tetto in alluminio testimoniano la sua originalità; le protezioni inferiori in acciaio inox nella parte anteriore e posteriore pongono marcati accenti estetici.

Design Q7 V12 TDI quattro



fig. 04

La griglia radiatore single frame cromata splende al sole come una sfida sportiva. Attraverso i cerchi da 21 pollici fornibili a richiesta si intravedono i potenti freni in ceramica da 20 pollici con dischi auto-ventilanti in ceramica rinforzata in fibra di carbonio in dotazione di serie: presentano un peso inferiore, si consumano meno ed offrono prestazioni eccellenti anche sotto forti sollecitazioni. Le grandi prese d'aria in nero lucido ricavate nei paraurti assicurano la necessaria aerazione al motore high performance.

Design Q7 V12 TDI quattro



fig. 05

Legge della natura n° 5

Il carattere è lo specchio dei valori interiori.

Uno sguardo al cruscotto di Audi Q7 V12 TDI quattro: lo schermo del sistema di navigazione plus con MMI in dotazione di serie, in alto sulla consolle centrale, visualizza molti dati importanti. Il volante multifunzionale sportivo in pelle a 3 razze è dotato di bilancieri per comando del cambio in look cromato. Nell'abitacolo regna un'atmosfera sportiva, ma anche ideale per viaggiare comodamente rilassati. I sedili sportivi a regolazione elettrica di serie, rivestiti in pelle Verano o a richiesta in pelle Nappa bicolore, sostengono bene anche sui percorsi impegnativi. Gli inserti in carbonio pongono accenti particolari sulla consolle centrale e sul cruscotto, ulteriormente sottolineati dai pedali in look alluminio. È disponibile a richiesta il pacchetto pelle completo, con cruscotto interamente rivestito in pelle. Come vedete, Audi Q7 V12 TDI quattro è una tipica Audi: sportiva, di alta classe e perfettamente su misura per voi.

Abitacolo Q7 V12 TDI quattro



Audi Q7 V12 TDI quattro Audi exclusive concept®.

Scegliere Audi è una logica conseguenza dell'entusiasmo per il chiaro linguaggio stilistico, la superiorità tecnologica e il dinamismo sportivo. A chi desidera conferire alla propria Audi un tocco più personale con equipaggiamenti individualizzati, Audi exclusive offre una serie di possibilità affascinanti. Q7 Audi exclusive concept nel colore carrozzeria marrone Ipanema metallizzato e con motore V12 TDI è uno speciale allestimento che rappresenta lo sviluppo naturale di questa idea: una combinazione emozionante elaborata per un'auto esclusiva e proposta in serie limitata.



Un piacere esclusivo in edizione limitata: l'eccezionale allestimento di Q7 Audi exclusive concept con rivestimenti in pelle Nappa bianco alabastro e marrone castagna, cuciture in contrasto e fasce ornamentali intonate.

Ampio spazio e look personalizzato: il copriscienale dei sedili posteriori ed il fondo del vano bagagli sono realizzati in noce americano con elementi in rovere fumé. I rivestimenti laterali del vano bagagli sono in pelle bianco alabastro.

Un abitacolo armonizzato con eleganza: la manichetta della leva cambio in marrone castagna con cuciture in contrasto bianco alabastro, combinate con inserti in noce americano con elementi in rovere fumé.



Audi exclusive – personalizzazione artigianale.

Con Audi exclusive potrete personalizzare ed armonizzare a piacere l'esterno e l'interno della vostra auto. Per la carrozzeria sono disponibili colori speciali, per l'allestimento interno pelle pregiata, elegante Alcantara, legni nobili ed inserti raffinati. La combinazione di questi elementi, da voi scelti sulla vasta gamma di materiali ed equipaggiamenti esclusivi proposti, è ciò che rende speciale la vettura facendone la vostra Audi personale. La vostra Concessionaria Audi vi fornirà ulteriori informazioni sulle possibilità di personalizzazione offerte.

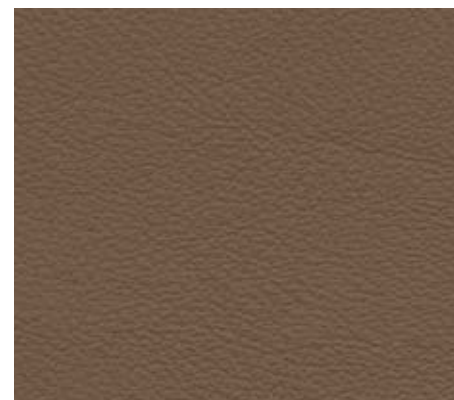

Pacchetto design Pelle plus Audi exclusive con sedili sportivi nero/marrone Avana con cuciture in colore di contrasto e pacchetto pelle completo Audi exclusive.



Sedili con rivestimenti in look bicolore nero/beige sabbia in pelle Nappa.

Rivestimenti dei sedili

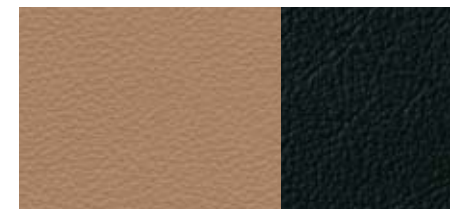

Pelle Nappa beige sabbia/nero

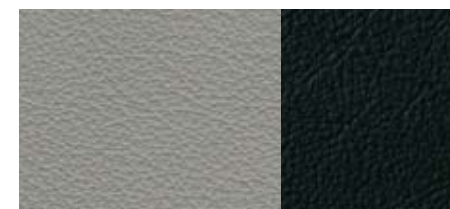

Pelle Nappa argento/nero



Pelle Nappa cognac/nero

Inserti



Alluminio opaco spazzolato

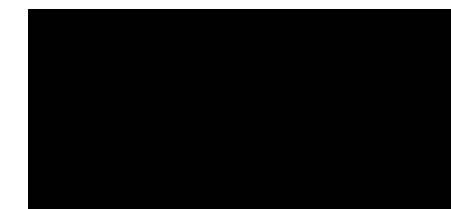

Lacca nera lucida
(a richiesta)



Tamo marrone scuro
(a richiesta)

■ Di serie ■ A richiesta

Audi exclusive line

Rivestimenti dei sedili bicolore (fianchetti neri, fascia centrale a scelta in beige sabbia, argento o cognac) in pelle Nappa (sedili normali);

optional: sedili sportivi

Fianchetti dei sedili, appoggiatesta, corona del volante e manichetta leva del cambio con cucitura colorata (come fascia centrale dei sedili)

Inserti ai pannelli delle portiere (come fascia centrale dei sedili)

Volante multifunzionale in pelle a 4 razze con cucitura colorata (come fascia centrale dei sedili);

optional: volante sportivo multifunzionale in pelle a 3 razze con bilancieri per comando cambio e cucitura colorata (come fascia centrale dei sedili)

Inserti in alluminio spazzolato opaco; optional: tamo marrone o lacca nera lucida

Interni neri (inclusi elementi applicati neri)

Cielo dell'abitacolo in tessuto nero

Tappetini con bordino colorato (come fascia centrale dei sedili)

Appoggia-braccia centrale comfort in pelle

Listelli sottoporta Audi exclusive



Manichetta del cambio con cucitura colorata.



Inserti in tamo marrone scuro.



S line: sportività vissuta.

Guidare una Audi Q7 significa apprezzare la sportività nell'automobile. I pacchetti S line consentono di rafforzare l'immagine sportiva della vostra Audi Q7: con equipaggiamenti che sottolineano la sua linea dinamica, donano all'abitacolo un'identità marcatamente sportiva e ottimizzano il comportamento su strada della vettura. Scegliete un supplemento di sportività: i pacchetti S line di quattro GmbH.



Paraurti in versione sportiva, con indicatori di direzione a LED integrati.



Inserto del diffusore con design marcatamente sportivo, terminali di scarico cromati (per 6 cilindri).

Pacchetto S line exterior

Paraurti anteriore e posteriore, griglie radiatore laterali, modanature alle portiere ed inserto del diffusore con design marcatamente sportivo

Parte inferiore dei paraurti anteriore e posteriore nonché modanature alle portiere verniciate nel colore della vettura; bordo centrale anteriore dello spoiler e inserto del diffusore in grigio platino opaco

Listelli sottoporta con logo S line

Logo S line ai parafranghi anteriori (non per 3.0 TFSI quattro [245 kW/333 CV])

Terminali di scarico cromati (per 6 cilindri)



Ergonomia visibile: sedili sportivi con rivestimenti in Alcantara/pelle, cuciture argento e punzonatura S line negli schienali anteriori, inserti in alluminio spazzolato.



S line inconfondibile: volante sportivo multifunzionale in pelle S line con cuciture in contrasto.



Sportività percepibile: pomello della leva cambio in pelle nera traforata.



Dinamismo riconoscibile: cerchi in lega di alluminio a 5 razze.

Rivestimenti dei sedili

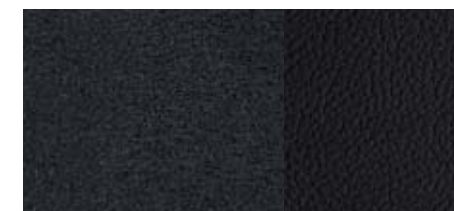

Alcantara/pelle nera



Pelle Verano nera

Versione Advanced

Antifurto volumetrico ad ultrasuoni con protezione antiraino

Sistema di ausilio al parcheggio plus

Navigatore satellitare con hard disk Europa, MMI Colour, cambia CD per 6 CD e sistema di informazioni per il conducente con display a colori

Regolatore di velocità

Advanced plus

Equipaggiamenti della versione advanced

Adaptive light

Pacchetto design pelle Cricket

Pacchetto luci

Pacchetto portaoggetti

Sedili anteriori regolabili elettricamente con supporto lombare elettrico

Sedili anteriori riscaldabili elettricamente

■ Di serie ■ A richiesta

Inserti



Alluminio opaco spazzolato

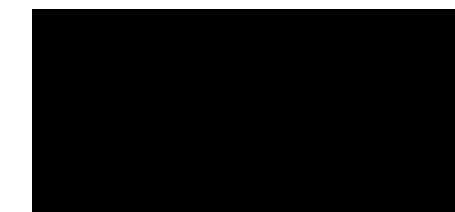

Lacca nera lucida

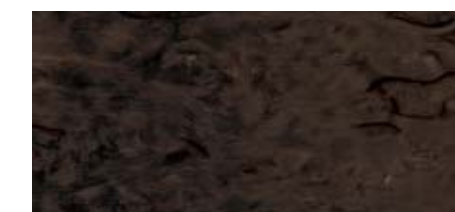

Betulla grigio

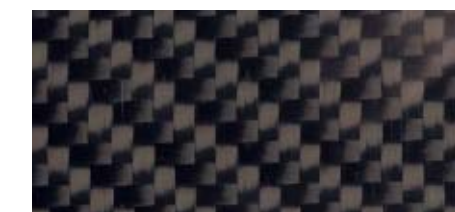

Audi exclusive in carbonio

Pacchetto S line

Cerchi in lega di alluminio a 5 razze, 9 J x 20 con pneumatici 275/45 R 20;

optional: cerchi in lega di alluminio a 10 o 20 razze, in due pezzi, 10 J x 20 con pneumatici 295/40 R 20;

cerchi in lega di alluminio fucinato a 7 razze doppie o cerchi in lega di alluminio a 5 razze a segmento, 10 J x 21 con pneumatici 295/35 R 21

Assetto sportivo S line di quattro GmbH con taratura dinamica e sospensioni abbassate di 10 mm (per la 4.2 TDI quattro: S line adaptive air suspension)

optional: S line adaptive air suspension di quattro GmbH, consente una taratura da sportiva e dinamica a confortevole; rispetto ad adaptive air suspension, la versione S line presenta un ulteriore abbassamento del telaio di 20 mm

Logo S line ai parafranghi anteriori (non per 3.0 TFSI quattro [245 kW/333 CV])

Listelli sottoporta con logo S line

Interni, cruscotto e cielo dell'abitacolo neri con cuciture a scelta argento o nero su rivestimenti in Alcantara/pelle, volante sportivo in pelle, manichetta leva del cambio e tappetini in nero

Inserti S line in alluminio opaco spazzolato; optional: betulla grigio o lacca lucida nera o inserti Audi exclusive in carbonio

Bocchette di aerazione in look alluminio

Appoggiatesta centrale comfort

Sedili sportivi anteriori a regolazione elettrica, con supporto lombare anch'esso a regolazione elettrica per i due sedili anteriori

Per i rivestimenti dei sedili, i volant e i colori carrozzeria sono proposte le seguenti alternative:

Rivestimenti in Alcantara/pelle o pelle Verano, nero con punzonatura S line negli schienali dei sedili anteriori

Volante sportivo multifunzionale in pelle S line a 3 razze con o senza bilancieri per il comando del cambio, con rivestimento in pelle nera ed emblema S line.

Nota: ordinando Audi lane assist è possibile unicamente la combinazione con il rispettivo volante in pelle a 4 razze senza emblema S line

Verniciatura in tutti i colori carrozzeria di serie; sono fornibili a richiesta i colori speciali blu Mugello perla o grigio Daytona perla

Colori carrozzeria speciali



Blu Mugello perla



Grigio Daytona perla



Audi Q7 in nero orca metallizzato con look alluminio esterno (a richiesta) compresa verniciatura completa, con cerchi in lega di alluminio a 5 razze strutturate.
Equipaggiamento: pacchetto design Sport con sedili sportivi in pelle/Alcantara nero, inserti in alluminio Trigon e volante sportivo multifunzionale in pelle a 3 razze.



Audi Q7 in marrone teak metallizzato con look alluminio esterno (a richiesta) compresa verniciatura completa, con cerchi in lega di alluminio a 5 razze a V.
Equipaggiamento: pacchetto design Pelle plus con sedili normali in pelle Verano beige savana, inserti in tamo marrone scuro e volante sportivo multifunzionale in pelle a 3 razze.



Colori carrozzeria



Nero intenso



Marrone Teak metallizzato



Blu cobalto metallizzato



Grigio vulcano perla

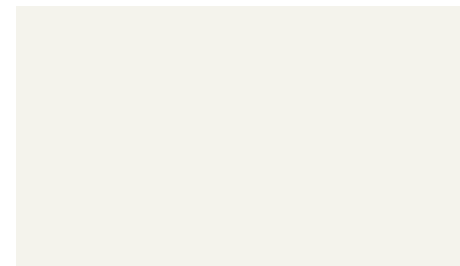

Bianco ibis



Grigio condor metallizzato



Grigio grafite metallizzato



Rosso granata perla

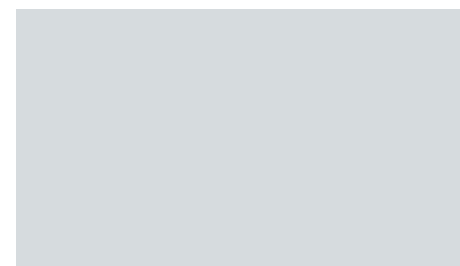

Argento ghiaccio metallizzato



Beige Bahia metallizzato

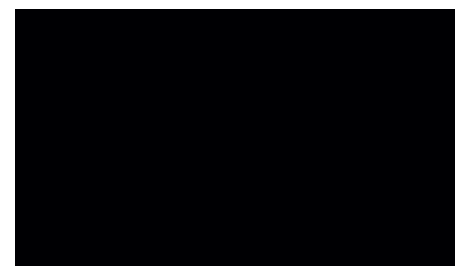

Nero orca metallizzato



Blu Mugello perla



Grigio Daytona perla

Colori carrozzeria di contrasto



Grigio platino opaco

Q7



Vernici individualizzate Audi exclusive.
Una proposta quattro GmbH

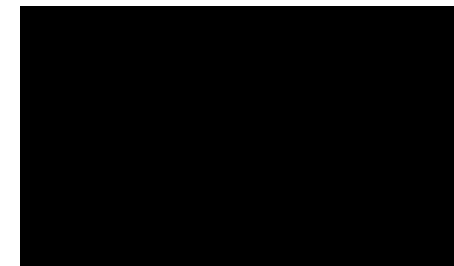

Nero opaco

Q7

Rivestimenti in pelle/tessuto per sedili normali



Tessuto Cosmo nero

Q7



Pelle Cricket nero*

Q7



Tessuto Cosmo grigio luce

Q7

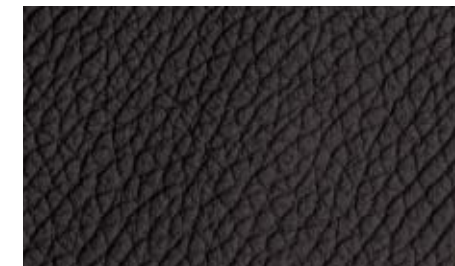

Pelle Cricket marrone terra*

Q7



Pelle Cricket beige savana*

Q7

■ Senza sovrapprezzo ■ Con sovrapprezzo

Q7 Fornibile solo per Q7 Q7 V12 Fornibile solo per Q7 V12 TDI quattro

* Di serie per motori V8.

Rivestimenti in pelle per sedili normali

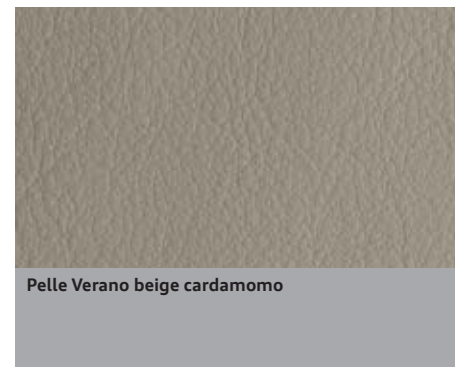
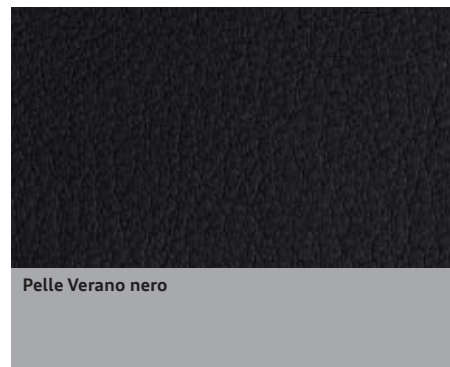

Rivestimenti in pelle per sedili sportivi



Rivestimenti in pelle per sedili sportivi

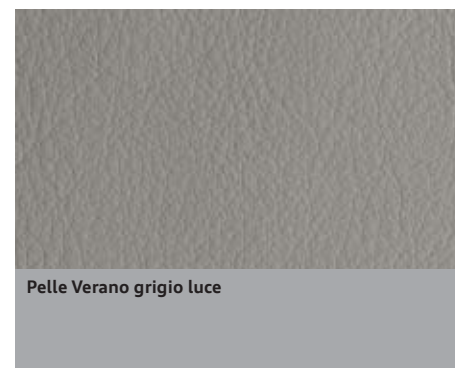
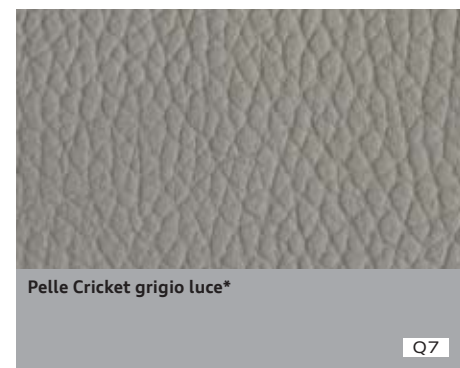
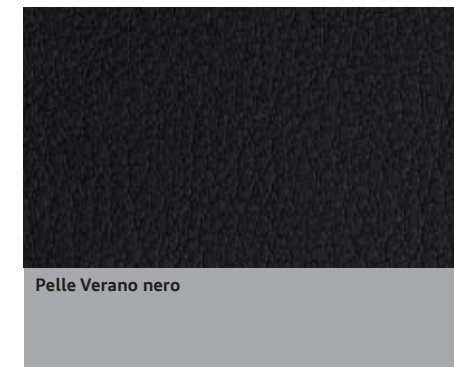

■ Senza sovrapprezzo ■ Con sovrapprezzo

Q7 Fornibile solo per Q7 Q7 V12 Fornibile solo per Q7 V12 TDI quattro

* Di serie per motori V8.

Sedili/rivestimenti, pacchetti di equipaggiamento e pacchetti design

Sedili normali anteriori

con regolazione manuale in senso longitudinale nonché dell'inclinazione dello schienale; regolazione del sedile in altezza, della cintura in senso verticale e dell'appoggiatesta (Q7 V12: regolazione elettrica del sedile in senso longitudinale e in altezza nonché dell'inclinazione dello schienale).

(Di serie per motori V6, non fornibile per motori V8)

Sedili sportivi anteriori

con fianchetti pronunciati per migliorare il sostegno laterale in curva; regolazione elettrica del sedile in senso longitudinale, in altezza ed in inclinazione nonché dello schienale in inclinazione; regolazione manuale dell'appoggio gambe; regolazione elettrica del supporto lombare. (Q7: solo in combinazione con i rivestimenti in Alcantara/pelle o in pelle Verano; fornibili nell'ambito del pacchetto design Sport o Pelle plus)

Sedili comfort climatizzati anteriori

variante esclusiva con fianchetti pronunciati e struttura morbida per un comfort di lusso; ventilabili e riscaldabili attivamente; pelle traforata sulla seduta ventilata dei sedili anteriori e sulla seduta non ventilata dei due sedili posteriori esterni. (Q7: solo in combinazione con rivestimenti in pelle, riscaldamento dei sedili, sedili anteriori a regolazione elettrica e pacchetto portaoggetti)

Rivestimenti dei sedili in Alcantara/pelle

per sedili sportivi: appoggiatesta, fianchetti dei sedili e appoggiabraccia centrale in pelle, fascia centrale dei sedili e rivestimenti portiere in Alcantara. (Fornibili nell'ambito del pacchetto design Sport)

Rivestimenti dei sedili in pelle Cricket

per sedili normali: appoggiatesta, fianchetti dei sedili, fascia centrale dei sedili in pelle Cricket, appoggiabraccia centrale comfort in pelle, rivestimenti delle portiere in Alcantara. (Fornibili nell'ambito del pacchetto design Pelle; di serie per motori V8 e per le versioni Advanced plus)

Q7

Rivestimenti dei sedili in pelle Verano

per sedili normali e sportivi: appoggiatesta, fianchetti dei sedili, fascia centrale dei sedili in pelle Verano; appoggiabraccia centrale comfort in pelle e rivestimenti delle portiere in Alcantara. (Q7: fornibili nell'ambito del pacchetto design Pelle plus)

Rivestimenti dei sedili in pelle Nappa, Valcona e Alcantara/pelle Audi exclusive

appoggiatesta, fianchetti dei sedili e appoggiabraccia centrale in pelle Nappa o Valcona; fascia centrale dei sedili e pannelli delle portiere in pelle o Alcantara; Alcantara/pelle solo per sedili sportivi, pelle Valcona solo per sedili comfort climatizzati. (Fornibili nell'ambito del rispettivo pacchetto design Audi exclusive)

Q7



Pacchetto Ampliato Pelle

consolle centrale anteriore (per vetture a 6 posti anche consolle centrale posteriore) e rivestimento dell'appoggiabraccia alle portiere e delle maniglie interne delle portiere in pelle Nappa con cuciture nello stesso colore degli equipaggiamenti. (Q7: fornibile solo in combinazione con rivestimenti in pelle o Alcantara/pelle)



Pacchetto Ampliato Pelle advanced

cruscotto, parte inferiore dei finestrini, rivestimento cruscotto, consolle centrale anteriore (per vetture a 6 posti anche consolle centrale posteriore) e rivestimento delle maniglie interne delle portiere in pelle Nappa con cuciture in colore di contrasto; rivestimento dell'appoggiabraccia alle portiere in pelle Nappa con cucitura tono su tono; comprende cielo dell'abitacolo in Alcantara con cuciture in colore di contrasto e alette parasole in Alcantara nonché tendine parasole manuali posteriori e ai cristalli laterali posteriori. (Q7: fornibile solo con rivestimenti in pelle o Alcantara/pelle, in combinazione con pacchetto sportivo S line e cucitura ornamentale Audi exclusive tono su tono; Q7 V12: in combinazione con cucitura ornamentale Audi exclusive tono su tono)

Di serie A richiesta

Q7 Fornibile solo per Q7 Q7 V12 Fornibile solo per Q7 V12 TDI quattro

Pacchetti di equipaggiamento e pacchetti design

Pacchetto pelle Audi exclusive

consolle centrale anteriore (per vetture a 6 posti anche consolle centrale posteriore) e rivestimento dell'appoggiatesta alle portiere e maniglie interne delle portiere in pelle Nappa con cuciture ornamentali. (Q7: fornibile solo con rivestimenti in pelle o Alcantara/pelle). Una proposta quattro GmbH

Pacchetto completo in pelle Audi exclusive

cruscotto, parte inferiore dei finestrini, rivestimento cruscotto, consolle centrale anteriore (per vetture a 6 posti anche consolle centrale posteriore) e rivestimento dell'appoggiatesta alle portiere e delle maniglie interne delle portiere in pelle Audi exclusive. Fornibile nei colori marrone castagna, marrone moka, marrone Avana, grigio jet, rosso cremisi, rosso classico, blu notte, verde Islanda e blu fumo. Colore delle cuciture a piacere. Una proposta quattro GmbH

Cuciture tono su tono Audi exclusive

solo in abbinamento ad un pacchetto al pacchetto pelle completo. Una proposta quattro GmbH



Pacchetto design Sport con sedili sportivi anteriori

sedili anteriori a regolazione elettrica, rivestimenti dei sedili in combinazione Alcantara/pelle, appoggiatesta centrale comfort in pelle e rivestimenti delle portiere in Alcantara, inserti (Q7: in nero opaco setificato; Q7 V12: in carbonio) a scelta in radica di noce color naturale, frassino olivato beige, tamo marrone scuro o alluminio Trigon; cornici delle bocchette di aerazione in look alluminio, rivestimento parte inferiore abitacolo e tappetini in moquette di velluto, a scelta in moquette Fresko (intonati al colore degli interni)

Pacchetto design Base con sedili normali

inserti a scelta in radica di noce color naturale, frassino olivato beige, tamo marrone scuro o alluminio Trigon; cornici delle bocchette di aerazione in look alluminio, rivestimento parte inferiore abitacolo e tappetini in moquette di velluto, a scelta in moquette Fresko (intonati al colore degli interni)

Q7

Pacchetto design Pelle con sedili normali

rivestimenti dei sedili in pelle Cricket, appoggiatesta centrale comfort in pelle e rivestimenti delle portiere in Alcantara, inserti a scelta in radica di noce color naturale, frassino olivato beige, tamo marrone scuro o alluminio Trigon; cornici delle bocchette di aerazione in look alluminio, rivestimento parte inferiore abitacolo e tappetini in moquette di velluto, a scelta in moquette Fresko (intonati al colore degli interni)

Q7



Pacchetto design Pelle plus con sedili normali

rivestimenti dei sedili in pelle Verano, appoggiatesta centrale comfort in pelle e rivestimenti delle portiere in Alcantara, inserti (Q7: in nero opaco setificato; Q7 V12: in carbonio) a scelta in radica di noce color naturale, frassino olivato beige, tamo marrone scuro o alluminio Trigon; cornici delle bocchette di aerazione in look alluminio, rivestimento parte inferiore abitacolo e tappetini in moquette di velluto, a scelta in moquette Fresko (intonati al colore degli interni). (Per Q7 V12 anche sedili anteriori a regolazione elettrica)

■ Di serie ■ A richiesta

Q7 Fornibile solo per Q7 Q7 V12 Fornibile solo per Q7 V12 TDI quattro

Pacchetti di equipaggiamenti e pacchetti design, cielo dell'abitacolo

Pacchetto design Pelle plus con sedili sportivi anteriori

sedili anteriori a regolazione elettrica, rivestimenti dei sedili in pelle Verano, appoggiabraccia centrale comfort in pelle e rivestimenti delle portiere in Alcantara, inserti (Q7: in nero opaco setificato; Q7 V12: in carbonio) a scelta in radica di noce color naturale, frassino olivato beige, tamo marrone scuro o alluminio Trigon; cornici delle bocchette di aerazione in look alluminio, rivestimento parte inferiore abitacolo e tappetini in moquette di velluto, a scelta in moquette Fresko (intonati al colore degli interni)

Pacchetto design Pelle Audi exclusive con sedili normali

rivestimenti dei sedili in pelle Nappa, rivestimento parte inferiore abitacolo/tappetini in moquette di velluto, rivestimenti delle portiere e appoggiabraccia centrale comfort in pelle. Inoltre, cornici delle bocchette di aerazione in look alluminio. Una proposta quattro GmbH

Pacchetto design Pelle Audi exclusive con sedili sportivi

rivestimenti dei sedili in pelle Nappa, rivestimento parte inferiore abitacolo/tappetini in moquette di velluto, rivestimenti delle portiere e appoggiabraccia centrale comfort in pelle. Inoltre, sedili anteriori sportivi a regolazione elettrica e supporto lombare anch'esso a regolazione elettrica, nonché cornici delle bocchette di aerazione in look alluminio. Una proposta quattro GmbH

Pacchetto design Pelle Audi exclusive con sedili comfort climatizzati

rivestimenti dei sedili in pelle Valcona, rivestimento parte inferiore abitacolo/tappetini in moquette di velluto, rivestimenti delle portiere e appoggiabraccia centrale comfort in pelle. Inoltre, sedili comfort climatizzati anteriori a regolazione elettrica con ventilazione e riscaldamento attivi nonché cornici delle bocchette di aerazione in look alluminio. Una proposta quattro GmbH

Pacchetto design Alcantara/pelle nero Audi exclusive con sedili sportivi

rivestimenti dei sedili in pelle Nappa, compresi schienali, maniglie interne delle portiere e appoggiabraccia alle portiere in pelle, appoggiabraccia centrale comfort. Rivestimento parte inferiore abitacolo/tappetini in moquette di velluto, rivestimenti delle portiere in Alcantara, appoggiabraccia centrale comfort in pelle. Sedili sportivi anteriori e supporto lombare a regolazione elettrica, cornici delle bocchette di aerazione in look alluminio. Una proposta quattro GmbH

Pacchetto design Pelle plus Audi exclusive con sedili normali

rivestimenti dei sedili in pelle Nappa, compresi schienali, maniglie interne delle portiere e appoggiabraccia alle portiere, rivestimenti delle portiere e appoggiabraccia centrale comfort in pelle. Rivestimento parte inferiore abitacolo/tappetini in moquette di velluto, cornici delle bocchette di aerazione in look alluminio. Una proposta quattro GmbH

Pacchetto design Pelle plus Audi exclusive con sedili sportivi

rivestimenti dei sedili in pelle Nappa, compresi schienali, maniglie interne delle portiere e appoggiabraccia alle portiere, rivestimenti delle portiere e appoggiabraccia centrale comfort in pelle. Rivestimento parte inferiore abitacolo/tappetini in moquette di velluto. Sedili sportivi anteriori a regolazione elettrica e supporto lombare anch'esso a regolazione elettrica, nonché cornici delle bocchette di aerazione in look alluminio. Una proposta quattro GmbH

Pacchetto design Pelle plus Audi exclusive con sedili comfort climatizzati

sedili in pelle Valcona, compresi schienali, maniglie interne delle portiere e appoggiabraccia alle portiere, rivestimenti delle portiere e appoggiabraccia centrale comfort in pelle, rivestimento parte inferiore abitacolo/tappetini in moquette di velluto. Sedili comfort climatizzati anteriori a regolazione elettrica con ventilazione e riscaldamento attivi, cornici delle bocchette di aerazione in look alluminio. Una proposta quattro GmbH

Pacchetto Allestimento Audi exclusive line

abitacolo nero (con elementi applicati anch'essi neri), cielo in tessuto nero, rivestimenti dei sedili bicolore (fianchetti neri/fascia centrale a scelta sabbia, argento o cognac) in pelle Nappa, rivestimenti alle portiere (come fascia centrale dei sedili); inserti in alluminio spazzolato opaco o, a scelta, in tamo marrone scuro o lacca lucida nera (Audi Q7 V12: inserti in carbonio o, a scelta, in tamo marrone scuro, lacca lucida nera o alluminio spazzolato opaco); tappetini con bordino colorato (come fascia centrale dei sedili), appoggiabraccia centrale comfort in pelle, volante multifunzionale in pelle a 4 razze; a richiesta volante multifunzionale sportivo in pelle a 3 razze con cuciture colorate (come fascia centrale dei sedili) (Audi Q7 V12: volante multifunzionale sportivo in pelle a 3 razze; a richiesta volante multifunzionale sportivo in pelle a 4 razze con bilancieri per il cambio e cuciture colorate [come fascia centrale dei sedili]); fianchetti, appoggiatesta, corona del volante e manichetta leva del cambio con cuciture colorate (come fascia centrale dei sedili), listelli sottoporta Audi exclusive

Cielo dell'abitacolo in Alcantara



Alcantara grigio luce



Alcantara beige lino

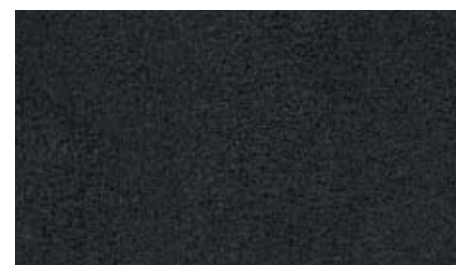

Audi exclusive Alcantara nero. Una proposta quattro GmbH

Cielo dell'abitacolo

ed elementi applicati intonati al colore degli interni

Cielo dell'abitacolo

ed elementi applicati di colore nero

Cielo dell'abitacolo Audi exclusive in Alcantara nero con cuciture in contrasto grigio chiaro

elementi applicati in Alcantara, comprese le doppie alette parasole. Una proposta quattro GmbH

Cielo dell'abitacolo Audi exclusive in Alcantara nero, colore delle cuciture in contrasto a scelta

elementi applicati in Alcantara, comprese le doppie alette parasole. Una proposta quattro GmbH

Di serie A richiesta

Q7 Fornibile solo per Q7 Q7 V12 Fornibile solo per Q7 V12 TDI quattro

Inserti

Inserti



Nero satinato opaco

Q7

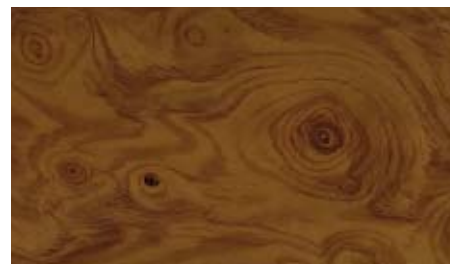

Frassino olivato beige



Inserti Audi exclusive.
Una proposta quattro GmbH

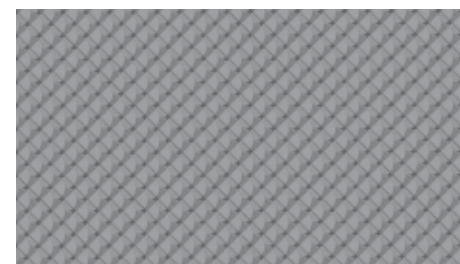

Alluminio Trigon



Tamo marrone scuro



Radica di noce color naturale
(di serie per motori V8)



Carbonio

■ Di serie ■ A richiesta

Q7 Fornibile solo per Q7 Q7 V12 Fornibile solo per Q7 V12 TDI quattro

Inserti

di colore nero satinato opaco ai rivestimenti delle portiere e con ampia superficie alla consolle centrale e al cruscotto

Q7

Inserti

in radica di noce color naturale, frassino olivato beige, tamo marrone scuro o alluminio Trigon per i rivestimenti delle portiere, nonché ad ampia superficie per la consolle centrale; con un inserto in alluminio nei rivestimenti delle portiere e nel cruscotto se sono presenti inserti in legno. (Fornibili in abbinamento ai pacchetti design; di serie per motori V8 e per le versioni Advanced plus)

Inserti

in carbonio

Inserti Audi exclusive

in legno di pioppo zafferano, lacca lucida nera, frassino nocciola, mirto noce moscata o rovere seppia. Disponibili anche nella versione in carbonio. Una proposta quattro GmbH



Cerchi in lega di alluminio fucinato a 7 razze,
7,5 J x 18 con pneumatici 235/60 R 18.
(Di serie per motori V6)

Q7



Cerchi in lega di alluminio a 5 razze strutturate,
8,5 J x 19 con pneumatici 265/50 R 19

Q7



Cerchi in lega di alluminio Audi exclusive a 5 razze¹,
9 J x 20 con pneumatici 275/45 R 20.
Una proposta quattro GmbH

Q7



Cerchi in lega di alluminio Audi exclusive a 5 razze a segmento¹,
10 J x 21 con pneumatici 295/35 R 21;
con modanature ai passaruota.
Una proposta quattro GmbH



Cerchi in lega di alluminio a 6 razze,
8 J x 18 con pneumatici 255/55 R 18.
(Di serie per motori V8)

Q7



Cerchi in lega di alluminio a 10 razze a V,
antracite, parzialmente lucidi;
9 J x 20 con pneumatici 275/45 R 20

Q7



Cerchi in lega di alluminio Audi exclusive a 10 razze,
10 J x 20 con pneumatici 295/40 R 20,
con modanature ai passaruota.
Una proposta quattro GmbH



Cerchi in alluminio fucinato Audi exclusive a 7 razze doppie,
lucidi, bicolore², 10 J x 21 con pneumatici
295/35 R 21; con modanature ai passaruota.
Una proposta quattro GmbH



Cerchi in lega di alluminio a 5 razze a V,
8,5 J x 19 con pneumatici 265/50 R 19

Q7



Cerchi in lega di alluminio Audi exclusive a 20 razze,
in due parti, 10 J x 20 con pneumatici
295/40 R 20; con modanature ai passaruota.
Una proposta quattro GmbH

■ Di serie ■ A richiesta

Q7 Fornibile solo per Q7 Q7 V12 Fornibile solo per Q7 V12 TDI quattro

¹ A scelta anche in color titanio.

² A scelta anche lucidi a specchio, monocolore.

Cerchi e pneumatici

Pneumatici All Terrain

235/60 R 18 su cerchi in lega di alluminio fucinato a 7 razze, 7,5 J x 18. I pneumatici ideali per il fuoristrada; velocità massima ammessa 190 km/h

Q7

Bulloni ruota antifurto

svitabili soltanto con l'adattatore in corredo

Kit riparazione pneumatici

con compressore a 12 Volt ed ermetizzante per pneumatici, sotto la copertura del fondo vano bagagli; velocità massima 80 km/h

Ruota di scorta

da 18" con pneumatico 235/60 R 18 o 255/55 R 18 (solo per vetture senza 3ª fila di sedili)

Q7

Ruota di scorta ripiegabile

con cric, nel vano bagagli; velocità max. ammessa 80 km/h

Q7

Spia controllo pressione pneumatici

segnale visivo ed acustico in caso di perdita di pressione su una o più ruote; indicazione nel sistema di informazioni per il conducente

Q7

Sistema di controllo pressione pneumatici

controlla durante la marcia la pressione impostata e la temperatura delle ruote; le pressioni e le temperature dei pneumatici possono essere visualizzate nel sistema MMI

Q7 V12

Attrezzi di bordo

nel vano bagagli

Cric

nel vano bagagli

Di serie A richiesta

Q7 Fornibile solo per Q7 Q7 V12 Fornibile solo per Q7 V12 TDI quattro

Luci



Xenon plus

i proiettori a scarica di gas di lunga durata per anabbaglianti ed abbaglianti offrono un'illuminazione intensa della carreggiata, una diffusione uniforme della luce nella zona sia vicina che lontana e una notevole portata. La regolazione automatica dinamica della profondità dei fari riduce l'abbagliamento di chi procede in senso opposto. Luci diurne con tecnica LED a basso consumo

Q7

Xenon plus

i proiettori a scarica di gas di lunga durata per anabbaglianti ed abbaglianti offrono un'illuminazione intensa della carreggiata, una diffusione uniforme della luce nella zona sia vicina che lontana e una notevole portata. La regolazione automatica dinamica della profondità dei fari riduce l'abbagliamento di chi procede in senso opposto. Luci diurne a LED con 12 LED ciascuno nella parte sinistra e destra del paraurti, a basso consumo di corrente

Q7 V12

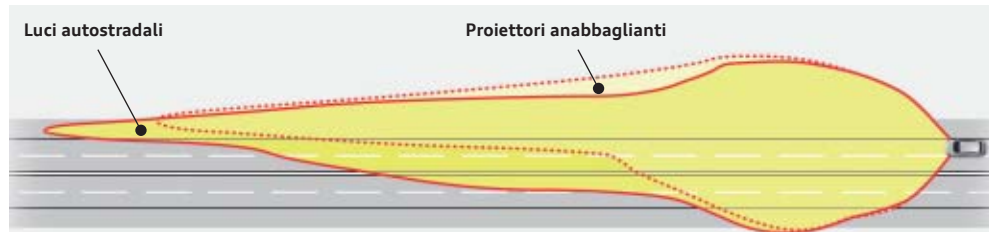
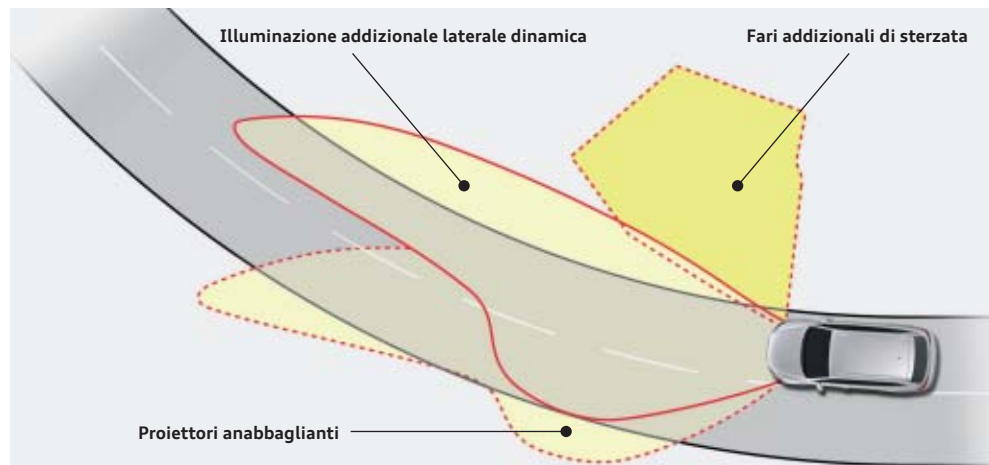

adaptive light

illuminazione addizionale laterale anteriore dinamica con proiettori orientabili; per illuminare meglio il tracciato delle curve, a velocità tra 10 km/h e 110 km/h circa i proiettori ruotano nella direzione della curva. (Q7: con fari addizionali di sterzata che, a bassa velocità e con ruote sterzate, illuminano la zona laterale anteriore della vettura; oltre i 110 km/h vengono attivate le luci autostradali con cui il limite chiaro/scuro si alza simmetricamente offrendo un'illuminazione migliore a grande distanza)

La figura presenta a titolo esemplificativo la versione per Audi Q7

Dispositivo di assistenza per proiettori abbaglianti

riconosce automaticamente, entro i limiti previsti dal sistema, i proiettori dei veicoli che viaggiano in senso contrario, le luci posteriori degli altri veicoli e gli abitati. A seconda della situazione il dispositivo accende o spegne automaticamente gli abbaglianti: migliora quindi la visibilità del conducente ed accresce il comfort rendendo la guida più riposante

Luci interne

a spegnimento ritardato con contatto a tutte le portiere; illuminazione per facilitare la discesa dall'auto nella zona anteriore, illuminazione zona piedi anteriore, illuminazione vano bagagli. Luci di lettura (2 anteriori e 2 posteriori) e nella zona della terza fila di sedili a richiesta, con illuminazione ottimizzata

Luci di lettura cardaniche Audi exclusive

(2) nella zona posteriore per un'illuminazione supplementare della 2ª fila di sedili, cono di luce regolabile manualmente. (Non fornibile in combinazione con il tetto panoramico in vetro). Una proposta quattro GmbH

Pacchetto luci

illuminazione zona portiere sotto gli specchietti retrovisivi esterni, illuminazione diffusa della consolle centrale con tecnica a LED, illuminazione dei comandi delle bocchette di aerazione al cruscotto e alla consolle centrale posteriore, catarifrangenti attivi alle portiere anteriori e posteriori, illuminazione zona piedi ant. e post. con tecnica a LED, luci per facilitare la discesa dall'auto nella parte posteriore, illuminazione del posacenere posteriore e illuminazione diffusa nelle portiere. (Di serie per le versioni Advanced plus)

Catarifrangenti passivi alle portiere

anteriori e posteriori

Q7



Luci posteriori a LED

indicatori di direzione, luci posteriori e luci dei freni in tecnica LED a risparmio energetico, luci retromarcia bianche, retronebbia posteriori; con portellone posteriore aperto funzionamento delle luci posteriori nella banda luci sul paraurti; terza luce freno in alto, integrata nello spoiler al tetto

Proiettori fendinebbia

incorporati nella grembialina anteriore, per migliorare l'illuminazione della carreggiata quando la visibilità è scarsa

Q7

Lavafari

spruzza il liquido ad alta pressione, per una luminosità intensa ed una migliore visibilità

Sensore luci/pioggia

accende e spegne automaticamente i proiettori anabbaglianti e i tergicristalli; comprende la funzione coming home/leaving home: accensione automatica/spegnimento ritardato dei proiettori fendinebbia nonché delle luci di posizione nei gruppi ottici posteriori e delle luci targa alla chiusura/apertura della vettura. (Q7 V12: senza proiettori fendinebbia)

■ Di serie ■ A richiesta

Q7 Fornibile solo per Q7 Q7 V12 Fornibile solo per Q7 V12 TDI quattro

Luci e specchietti, equipaggiamenti esterni

Specchietti

Specchietti retrovisivi esterni con indicatori di direzione a LED integrati

regolabili e riscaldabili elettricamente; specchio convesso, piano o asferico; alloggiamento nello stesso colore della carrozzeria. (Q7 V12: anche schermabili automaticamente; alloggiamento in alluminio opaco)

Specchietti retrovisivi esterni

a scelta:

ripiegabili elettricamente

schermabili automaticamente

Q7

schermabili automaticamente, con funzione Memory

Specchietto retrovisivo interno

schermabile, nello stesso colore del cielo abitacolo

Q7

Specchietto retrovisivo interno schermabile automaticamente con sensore luci/pioggia

mediante una fotocellula rileva l'eventuale abbagliamento da parte dei veicoli che seguono e si oscura automaticamente di conseguenza; disinseribile; a richiesta con bussola digitale, che offre l'indicazione digitalizzata della direzione geografica momentanea; gli otto punti cardinali (N, NE, E, SE, S, SW, W, NW) vengono indicati in lingua inglese

Sistemi per il tetto



Tetto panoramico scorrevole

in 3 parti, arriva fino alla 3ª fila di sedili; azionamento elettrico per apertura ed inclinazione della parte anteriore in vetro nonché per inclinazione della parte posteriore in vetro; pannello in vetro brunito; fitta protezione dai raggi solari regolabile su tutta la superficie vetrata, elettrica per la parte anteriore e manuale per la parte posteriore; chiusura comfort dall'esterno tramite la chiusura centralizzata; crea nell'abitacolo un'atmosfera chiara ed aperta; quando è aperto realizza una gradevole aerazione durante la marcia (a scelta anche più scuro)

La figura presenta a titolo esemplificativo la versione per Audi Q7

Sistemi di chiusura

Telecomando a radiofrequenze

per la chiusura centralizzata integrato nella chiave di accensione; consente di aprire e chiudere portiere, finestrini, vano bagagli e portellino del serbatoio; con codice di riconoscimento variabile; lo stato di chiusura della vettura viene indicato da una luce spia nella chiave

Chiave comfort

sistema di accesso e di partenza autorizzato con scambio automatico dei dati tra l'auto e la chiave; per aprire e mettere in moto la vettura basta portare con sé la chiave; l'avviamento e lo spegnimento del motore avvengono mediante il tasto start/stop sulla consolle centrale; bloccaggio della vettura dall'esterno mediante tasti su tutte le maniglie delle portiere (non fornibile in combinazione con sistema start/stop)

Dispositivo elettronico antiavviamento (immobilizer)

integrato nella centralina del motore; attivazione automatica tramite la chiave di accensione

Portellone vano bagagli ad apertura e chiusura elettrica

apertura tramite tasto sulla chiave di accensione, tasto nel rivestimento della portiera del conducente o tasto Soft-Touch nel passamano del portellone; chiusura tramite tasto all'interno del portellone; con dispositivo per facilitare la chiusura e angolo di apertura del portellone programmabile

Telecomando per garage (HomeLink)

telecomando a radiofrequenze programmabile, tasti di comando incorporati nella parte anteriore del cielo; utilizzabile per aprire la porta del garage o il cancello esterno; consente anche il comando di sistemi di sicurezza e impianti di illuminazione. La vostra Concessionaria Audi vi fornirà ulteriori informazioni

Antifurto con allarme

protezione dell'abitacolo e protezione antirimozione tramite sensore d'inclinazione (disinseribile); avvisatore acustico alimentato indipendentemente dall'impianto elettrico della vettura; protegge le portiere, il vano motore ed il vano bagagli. (Di serie per le versioni Advanced e Advanced plus)

Predisposizione per localizzatore satellitare

interfaccia per il collegamento di un dispositivo che consente di localizzare la vettura in caso di furto

Serratura di accensione

elettronica, chiave di accensione con chip incorporato; memorizza automaticamente i dati della vettura rilevanti per l'assistenza

Vetri

Vetri atermici

in tonalità verde

Doppi vetri isolanti

parabrezza e cristalli laterali in vetro stratificato di sicurezza, due lastre di vetro unite mediante un foglio di materia plastica; migliore isolamento acustico dalla rumorosità esterna e protezione contro le effrazioni; a scelta con o senza vetri posteriori oscurati



Vetri oscurati

lunotto, cristalli delle portiere posteriori e finestrini posteriori oscurati; a scelta con o senza doppi vetri isolanti

■ Di serie ■ A richiesta

Q7 Fornibile solo per Q7 Q7 V12 Fornibile solo per Q7 V12 TDI quattro

Equipaggiamenti esterni

Parabrezza

in vetro atermico, con fascia in tonalità grigia nella parte superiore

Lunotto termico

con temporizzatore e antenna incorporata

Impianto lavavetro

a due velocità, azionamento automatico; contatto con tergiture a comando rapido, tergi/lavavetro automatico; tergiture finale automatica circa 5 secondi dopo l'ultimo azionamento del ciclo di lavaggio; con ugelli lavavetro riscaldati; tergilavalunotto automatico

Alette parasole

lato guida e passeggero orientabili anche lateralmente, con specchietto di cortesia illuminato con copertura

Doppie alette parasole

lato guida e passeggero, orientabili contemporaneamente in avanti e di lato, la zona fino al montante della portiera può essere coperta con una prolunga estraibile

Tendina parasole

manuale per il lunotto

Tendine parasole manuali per il lunotto e per i finestrini delle portiere posteriori

proteggono i passeggeri posteriori dai raggi diretti del sole

Ulteriori equipaggiamenti esterni

Predisposizione per gancio traino

comprensivo di precablaggio, copertura paraurti e dispositivi di raffreddamento per massa rimorchiabile di max. 2.500 kg in caso di postequipaggiamento

Gancio traino¹

meccanico: testina sferica amovibile con serratura; presa di corrente a 13 poli con coperchio; quando è staccato, il gancio di traino può essere collocato nella conca della ruota di scorta; comprensivo di stabilizzazione del rimorchio tramite ESP

elettrico: testina sferica ripiegabile elettricamente mediante tasto nel vano bagagli; comprensivo di stabilizzazione del rimorchio tramite ESP; adatto per rimorchi con illuminazione mediante lampadine a incandescenza o a LED. (Non fornibile per Audi Q7 3.0 TDI clean diesel quattro e 3ª fila sedili)



Pacchetto alluminio

modanature esterne ai finestrini in look alluminio (Q7 V12: in alluminio opaco), rivestimento esterno dei montanti centrali e posteriori in colore nero lucido

Pacchetto Look Nero Audi exclusive

griglia radiatore e portatarga in nero opaco, cornice della griglia radiatore in nero lucido, modanature ai finestrini nere. Una proposta quattro GmbH

Colori carrozzeria di contrasto

parte inferiore dei paraurti anteriore e posteriore, modanature inferiori alle portiere verniciate (in platino opaco o nero opaco secondo il colore carrozzeria)



Look alluminio esterno

modanature ai paraurti anteriori e posteriori nonché alle portiere e inserto alle maniglie delle portiere in look alluminio, compresa verniciatura completa della parte inferiore dei paraurti e modanature inferiori alle portiere nel colore della carrozzeria, protezione paracolpi in grigio platino opaco

Paraurti

paraurti spiccatamente sportivi e grandi prese d'aria laterali con traversini orizzontali delle griglie verniciati in nero lucido; passaruota allargati dal design dinamico; incisivi allargamenti nella parte inferiore delle portiere e delle minigonne laterali

Audi single frame

verniciata in nero lucido; cornice ornamentale unica attorno alla griglia radiatore, cromata con listelli verticali cromati (Q7 V12: listelli doppi cromati); con anelli Audi lucidi al centro



Mancorrenti al tetto

monolitici, senza giunzioni, robusti e di forma aerodinamica; accentuano la linea del tetto simile ad un coupé; in alluminio anodizzato (Q7 V12: in alluminio opaco); a scelta anche di colore nero

Terminali di scarico

a doppio tubo (per modelli 3.0 TFSI quattro (245 kW/333 CV) e 4.2 TDI quattro, con modanatura; Q7 V12: a sezione ovale)

Modanature per terminali di scarico

le modanature adatte sono proposte da Accessori Originali Audi®. La vostra Concessionaria Audi vi fornirà ulteriori informazioni

Denominazione modello/logo

alla parte posteriore, scritta «quattro» alla parte posteriore, alla calandra e al cruscotto sul lato conducente; a richiesta anche senza denominazione modello; denominazione «TDI clean diesel» sul lunotto (solo per 3.0 TDI clean diesel quattro); per 3.0 TFSI quattro (245 kW/333 CV) scritta «V6T» sui parafranghi anteriori

Denominazione modello/logo

logo «quattro» alla griglia radiatore, scritta V12 sui parafranghi anteriori, scritta V12 TDI quattro al portellone vano bagagli; a richiesta anche senza denominazione modello

Protezione inferiore

in acciaio inox nella parte anteriore e posteriore

■ Di serie ■ A richiesta

Q7 Fornibile solo per Q7 Q7 V12 Fornibile solo per Q7 V12 TDI quattro

¹ Per l'utilizzo commerciale della vettura con gancio traino occorre, in determinati casi, un apparecchio di controllo a norma CE.

Sedili/comfort dei sedili



3ª fila di sedili

due sedili nella zona posteriore, con appoggiatesta ripiegabili e 2 ancoraggi supplementari ISOFIX per i seggiolini dei bambini; divisibili e ribaltabili per realizzare un piano di carico continuo; per persone alte fino a 1,60 m, con accesso facilitato e regolazione in senso longitudinale per la 2ª fila di sedili. (Da ordinare con la ruota di scorta ripiegabile o con il kit riparazione pneumatici)

Sedili posteriori (2ª fila): cinque o, in abbinamento alla 3ª fila (a richiesta), sette posti a sedere

con regolazione dell'inclinazione dello schienale e regolazione della cintura in senso verticale per i posti laterali; schienali divisibili 40 : 60 o ribaltabili completamente; realizzano un piano di carico continuo; con dispositivo per il carico passante



Sedili comfort nella 2ª fila – sei posti a sedere (in abbinamento alla 3ª fila)

due confortevoli sedili separati, ribaltabili in posizione orizzontale per realizzare un piano di carico continuo; con accesso facilitato; regolazione manuale in senso longitudinale; grande consolle centrale con appoggiatesta regolabile in altezza, vano portaoggetti e 2 portabevande. Solo in abbinamento alla 3ª fila di sedili. In questo modo la vettura può accogliere sei persone

Supporto lombare a 4 vie

per i sedili anteriori, regolabile elettricamente in senso verticale e orizzontale. (Di serie per motori V8 e per le versioni Advanced plus; di serie con sedili sportivi)

Sedili anteriori con regolazione elettrica

in senso longitudinale, in altezza ed in inclinazione, nonché dello schienale in inclinazione e del supporto lombare. (Di serie per motori V8 e per le versioni Advanced plus; di serie con sedili sportivi)

Regolazione in senso longitudinale per la 2ª fila di sedili

regolazione manuale con spostamento dei sedili di ca. 80 mm in avanti e 20 mm all'indietro, per aumentare lo spazio per le gambe o il volume del vano di carico

Funzione Memory per sedile di guida

sedile di guida con regolazione elettrica; funzione Memory per posizione dei sedili, degli specchietti retrovisivi esterni e del piantone sterzo (se presente il piantone sterzo elettrico)

Funzione Memory per i sedili anteriori

con regolazione elettrica dei sedili anteriori; funzione Memory per posizione dei sedili, degli specchietti retrovisivi esterni e del piantone sterzo (se presente il piantone sterzo elettrico)

Riscaldamento dei sedili anteriori

riscalda la seduta, lo schienale (per sedili sportivi o sedili con rivestimento in pelle anche i fianchetti) ed è regolabile individualmente a più stadi per ogni sedile; particolarmente confortevole d'inverno

Q7

Riscaldamento dei sedili anteriori e posteriori

per i sedili anteriori e per i sedili laterali della seconda fila; riscalda la seduta, lo schienale (per sedili sportivi o sedili con rivestimento in pelle anche i fianchetti dei sedili anteriori) ed è regolabile individualmente a più stadi per ogni sedile; particolarmente confortevole d'inverno



Appoggiatesta centrale anteriore

per conducente e passeggero, ripiegabile, con vano portaoggetti sottostante (non con cambia CD) e 2 portabevande

Q7

Appoggiatesta centrale posteriore

ripiegabile nello schienale del sedile posteriore, con due portabevande



Appoggiatesta centrale anteriore comfort

per conducente e passeggero, con un vano portaoggetti apribile lato conducente, un portabevande anteriore lato passeggero, un altro portabevande (estraibile) lato conducente e un vano portaoggetti sotto l'appoggiatesta (non in combinazione con cambia CD). (Compreso nei pacchetti design; di serie per motori V8, a richiesta per i V6)

Appoggiatesta

anteriori e posteriori regolabili manualmente, posteriori ripiegabili

■ Di serie ■ A richiesta

Q7 Fornibile solo per Q7 Q7 V12 Fornibile solo per Q7 V12 TDI quattro

Equipaggiamenti interni

Sistema di ancoraggio ISOFIX per i seggiolini dei bambini

sui sedili posteriori laterali della seconda fila; supporto normalizzato per il fissaggio pratico e sicuro dei seggiolini in conformità alla norma ISO; con sicurezza per bambini elettrica separata alle portiere posteriori; il seggiolino adatto è disponibile presso la vostra Concessionaria Audi

Sistema di ancoraggio ISOFIX anteriore con disattivazione dell'airbag lato passeggero

supporto per il fissaggio di un seggiolino tipo ISOFIX sul sedile del passeggero; il seggiolino adatto è disponibile presso la vostra Concessionaria Audi. (Non fornibile in abbinamento ai sedili comfort climatizzati anteriori)

Volanti/leve del cambio/comandi



Volante multifunzionale in pelle a 4 razze

con airbag fullsize, per il comando del sistema MMI, della radio, di Audi music interface, del sistema di comando vocale e del telefono veicolare o cellulare (se presente); a scelta, riscaldabile (disinseribile); pannelli di comando in look alluminio. Optional: riscaldabile, con bilancieri (Q7 V12: bilancieri in look cromato) dietro il volante per il comando delle marce nel cambio



Volante sportivo multifunzionale in pelle a 3 razze

con airbag fullsize e rivestimento in pelle traforata, per il comando del sistema MMI, della radio, di Audi music interface, del sistema di comando vocale e del telefono veicolare o cellulare (se presente); a scelta con bilancieri dietro il volante per il comando delle marce nel cambio (Q7 V12: bilancieri in look cromato); pulsanti in look alluminio



Corona del volante Audi exclusive

personalizzata con legno e pelle Audi exclusive, disponibile a 3 e a 4 razze e in 5 diverse versioni. Una proposta quattro GmbH

Corona del volante con segmenti in legno

disponibile per volante multifunzionale in pelle a 4 razze con/senza bilancieri per il comando del cambio, con segmenti in radica di noce color naturale e pelle nera. Una proposta quattro GmbH

Piantone dello sterzo regolabile elettricamente

in altezza e profondità con dispositivo automatico per facilitare la salita e discesa dalla vettura; per regolare comodamente la posizione di guida ideale

Pomello del cambio

in look alluminio

Q7 V12

Pomello del cambio in pelle

con anello ornamentale

Q7

Pomello del cambio in legno

in radica di noce color naturale, frassino olivato beige o tamo marrone scuro

Q7

Pomello del cambio Audi exclusive

disponibile in 5 diverse versioni. Una proposta quattro GmbH

Q7

Elementi di comando Audi exclusive in pelle

sono rivestiti in pelle: corona del volante, pomello del cambio e manichetta leva cambio. Una proposta quattro GmbH

Climatizzazione



Climatizzatore automatico comfort

con regolazione in funzione dell'irradiazione solare; regolazione separata per temperatura e distribuzione d'aria lato conducente e passeggero; aerazione indiretta, climatizzazione zona posteriore tramite bocchette nei montanti centrali e consolle centrale posteriore; regolazione automatica ricircolo d'aria tramite sensore qualità dell'aria, tasto sbrinamento rapido, filtro sostanze inquinanti e polline, codice riconoscimento della chiave



Climatizzatore automatico comfort a 4 zone

con in più rispetto al climatizzatore automatico comfort: temperatura e distribuzione dell'aria regolabili separatamente anche per il lato sinistro e destro posteriore, bocchette per afflusso dell'aria ai montanti posteriori, pannello di comando per climatizzazione posteriore nella consolle centrale posteriore, funzioni per la zona posteriore regolabili anche dal pannello di comando anteriore; con climatizzatore supplementare

Riscaldamento/aerazione supplementare

con timer ed apposito telecomando a radiofrequenze con conferma di funzionamento: per rendere gradevole la permanenza nella vettura anche quando non siete in viaggio. Il riscaldamento aumenta la temperatura nell'abitacolo e mantiene i vetri liberi dal ghiaccio; l'aerazione immette aria fresca abbassando la temperatura interna

Sistemi di ancoraggio bagagli e sistemi portaoggetti

Vani portaoggetti

nei rivestimenti delle portiere anteriori e posteriori, nella consolle centrale anteriore e nella parte anteriore del cielo; cassetto estraibile sotto il sedile del passeggero

Cassetto portaoggetti

lato passeggero, illuminato e climatizzato; apertura tramite comando al cruscotto

Rete portaoggetti

alla parte anteriore della consolle centrale sul lato passeggero

■ Di serie ■ A richiesta

Q7 Fornibile solo per Q7 Q7 V12 Fornibile solo per Q7 V12 TDI quattro

Equipaggiamenti interni

Vano portaoggetti

con stuoia in gomma nella consolle centrale anteriore

Pacchetto portaoggetti

con rete portaoggetti sul dorso degli schienali dei sedili anteriori, rete laterale portaoggetti nel vano bagagli e rete fermacarico nel vano bagagli. (Di serie per le versioni Advanced plus)

Pacchetto portaoggetti con tavolini ripiegabili

tavolino ripiegabile sul dorso degli schienali dei sedili anteriori, rete laterale portaoggetti nel vano bagagli e rete fermacarico nel vano bagagli

Tavolini ripiegabili

sul dorso degli schienali dei sedili anteriori

Portabevande

doppio alla consolle centrale anteriore, doppio all'appoggiabraccia centrale posteriore e doppio al rivestimento laterale nella zona della 3ª fila di sedili; quando non si usa funge da sede per il piano di copertura del vano bagagli



Portabottiglie

ai rivestimenti delle portiere anteriori e posteriori per bottiglie fino a 1,5 litri (quattro in tutto)

Ganci appendiabiti

(2) nel cielo dell'abitacolo nella zona posteriore, nonché nei rivestimenti dei montanti centrali (uno a sinistra e uno a destra)

Rete divisoria

si fissa alla carrozzeria o allo schienale del sedile posteriore abbattuto; molto utile sia con schienale verticale che abbattuto (da un solo lato o interamente); estraibile

Occhielli di ancoraggio

nel vano bagagli (4), per il fissaggio del carico

Stuoia double-face per vano bagagli

da un lato in velluto e dall'altro gommata, per copertura del vano bagagli (anche con schienale del sedile posteriore abbassato); con foglio protettivo ripiegato, allargabile su bordo di carico e paraurti



Doppio fondo del vano di carico con sottostante vaschetta di raccolta dello sporco

(per vetture senza ruota di scorta di dimensioni normali); grande vano portaoggetti dietro la 2ª fila di sedili (per vetture senza la 3ª fila); si pulisce con facilità

Dispositivo di carico passante

consente di ottenere un piano di carico continuo per il trasporto di oggetti lunghi; comprensivo di appoggiabraccia posteriore centrale con portabevande

Borsa portasci/portasnowboard

per trasportare in modo pratico oggetti lunghi, ad esempio fino a 4 paia di sci o 2 snowboard. (Di serie per motori V8)



Sistema di guide con set di ancoraggio

con occhielli di ancoraggio spostabili; comprensivo di barra telescopica e cinghia di bloccaggio, per suddividere individualmente il vano bagagli e fissare gli oggetti trasportati

Vano bagagli

di grande volume con larga apertura d'accesso per facilitare il carico; apertura del vano bagagli con funzione Soft-Touch (dispositivo elettrico di apertura)

Piano di copertura del vano bagagli

estraibile con una mano sola e divisibile in corrispondenza degli schienali posteriori; adattabile all'inclinazione degli schienali della 2ª fila di sedili

Piano di copertura del vano bagagli ripiegabile

scorrevole, estraibile, ripiegabile a metà, da riporre nel doppio fondo del vano di carico, con adattatore di fissaggio e borsa, fornita in dotazione

Portabici per vano bagagli

adatto al trasporto di due biciclette con ruote fino a 26 pollici (ad esempio mountain-bike). (Non disponibile insieme al sistema Bang & Olufsen Advanced Sound System)

■ Di serie ■ A richiesta

Q7 Fornibile solo per Q7 **Q7 V12** Fornibile solo per Q7 V12 TDI quattro

Equipaggiamenti interni, infotainment

Ulteriori equipaggiamenti interni

Rivestimento della parte inferiore dell'abitacolo in moquette di velluto

a scelta in moquette Fresko, intonata al colore degli interni. (Fornibile con i pacchetti design)

Tappetini anteriori e posteriori

in velluto o in tessuto Fresko (bicolore, nel design bouclé Multicolor), intonati al colore della moquette

Moquette e tappetini Audi exclusive

con bordino in pelle, anteriori e posteriori; tappetino e bordino disponibili in diversi colori Audi exclusive. Una proposta quattro GmbH

Listelli sottoporta con inserto in alluminio

Pedaliera in look alluminio

Q7 V12

Alzacristalli

elettrici anteriori e posteriori, con sistema di sicurezza per limitare la pressione massima di chiusura; apertura e chiusura rapida; funzione di apertura/chiusura comfort tramite la chiusura centralizzata

Rivestimento delle portiere

nella zona interna e degli appoggiabraccia integrati in tessuto intonato al colore degli interni

Cruscotto

imbottito, con padiglione in contrasto di colore nero o beige

Consolle centrale

con comandi per climatizzatore, posacenere, leva cambio automatico, unità comando MMI, accendisigari, presa di corrente a 12 V

Accendisigari e posacenere

alla consolle centrale anteriore

Maniglie d'appiglio

(4) ripiegabili, incassate nel cielo dell'abitacolo

Presa di corrente

a 12 Volt nella consolle centrale anteriore e nella parte posteriore destra del vano bagagli; presa doppia nella consolle centrale posteriore



Box frigorifero Audi exclusive

con refrigerazione a compressore; possibilità di impostare 2 temperature: -6°C congelamento, +6°C raffreddamento; volume per quattro bottiglie da 0,5 litri coricate.

Una proposta quattro GmbH

MMI® e sistemi di navigazione

MMI® Radio

sistema di comando integrato con unità comando MMI e display MMI (schermo a colori da 6,5" nel cruscotto), indicatore supplementare nel cruscotto, personalizzazione delle funzioni principali, impianto radio integrato con «phase diversity» per una ricezione ottimale, lettore CD singolo (per riproduzione di CD audio)

Q7

MMI® Radio plus

sistema di comando integrato come MMI radio, comprendente inoltre due lettori di schede SD/HC, Audi sound system e funzione «TP-Memo» (memorizzazione automatica delle notizie sul traffico); lettore schede SD/HC e lettore CD singolo supportano i formati MP3 e WMA. (Non per le versioni Advanced e Advanced plus)

Q7

Sistema di navigazione con MMI®

con dati di navigazione (DVD), display a colori da 6,5 pollici con visualizzazione di mappe stradali di alta qualità e numerose possibilità di indicazioni dettagliate, comando vocale (introduzione destinazione sillabando le lettere), autopilota dinamico con TMC (se disponibile), lettore DVD compatibile MP3 e WMA per dati di navigazione (DVD); inoltre indicazione di frecce direzionali nel sistema d'informazioni per il conducente con display a colori, Audi sound system, radio con doppio sintonizzatore, «phase diversity», due lettori schede di memoria SD HC (fino a 32 GB). (Fornibile solo con sistema d'informazioni per conducente con display a colori e volante multifunzionale in pelle). (Non per le versioni Advanced e Advanced plus)

Q7

Dati di navigazione (DVD)

con i dati di navigazione dei seguenti Paesi (per le aree digitalizzate): Andorra, Austria, Belgio, Città del Vaticano, Croazia, Danimarca, Estonia, Finlandia, Francia, Germania, Gibilterra, Grecia, Irlanda, Italia, Liechtenstein, Lettonia, Lituania, Lussemburgo, Montenegro, Norvegia, Paesi Bassi, Polonia, Portogallo, Regno Unito, Repubblica Ceca, San Marino, Slovacchia, Slovenia, Spagna (comprese Isole Canarie), Svizzera, Ungheria. (Non fornibile per le versioni Advanced e Advanced plus)

Q7



Sistema di navigazione plus con MMI®

con dati di navigazione (disco fisso), display a colori da 7 pollici ad alta risoluzione con visualizzazione di mappe stradali di alta qualità, comando vocale (introduzione della destinazione a parola intera), scelta fra 3 itinerari alternativi, visualizzazione mappe con colorazione topografica della carta, indicazione di attrazioni turistiche e modelli tridimensionali di città, scorrimento della mappa con joystick, informazioni sull'itinerario in splitscreen (punti di manovra, Points of Interest sulle autostrade, TMC sull'itinerario), mappa dettagliata degli incroci e suggerimento corsia, autopilota dinamico con TMC (se disponibile); inoltre indicazione di frecce direzionali nel sistema d'informazioni per il conducente con display a colori, Audi Sound System, radio con doppio sintonizzatore, «phase diversity», disco fisso utilizzabile anche come memoria per la musica (10 GB), lettore DVD compatibile MP3, AAC e WMA, utilizzabile anche per DVD musicali e video, due lettori schede di memoria SD HC (fino a 32 GB). Attacco AUX-IN, otto altoparlanti passivi anteriori e posteriori, potenza totale 80 Watt. (Di serie per le versioni Advanced e Advanced plus)

■ Di serie ■ A richiesta

Q7 Fornibile solo per Q7 Q7 V12 Fornibile solo per Q7 V12 TDI quattro

Dati di navigazione (disco fisso)

con i dati di navigazione dei seguenti Paesi (per le aree digitalizzate): Andorra, Austria, Belgio, Bielorussia, Bosnia-Erzegovina, Bulgaria, Città del Vaticano, Croazia, Danimarca, Estonia, Finlandia, Francia, Germania, Gibilterra, Grecia, Irlanda, Italia, Liechtenstein, Lettonia, Lituania, Lussemburgo, Macedonia, Moldova, Monaco, Montenegro, Norvegia, Paesi Bassi, Polonia, Portogallo, Regno Unito, Romania, Repubblica Ceca, Russia, San Marino, Serbia, Slovacchia, Slovenia, Spagna (comprese Isole Canarie), Svezia, Svizzera, Ucraina, Ungheria. (Di serie per le versioni Advanced e Advanced plus)

Sistema d'informazioni per il conducente

visualizza sul display le informazioni del computer di bordo e dell'Auto-Check-System, indicazioni del sistema MMI e tachimetro digitale. Il programma di efficienza integrato coadiuva il conducente indicando dati di consumo, utenze elettriche supplementari e consigli per una guida particolarmente economica

Q7

Impianti radio e TV

Ricezione radio digitale (DAB)

Oltre alle emittenti analogiche, ricezione dei programmi radio ad emissione digitale. Standard DAB. In combinazione con il sistema di navigazione plus con MMI, ricezione anche di DAB+ e DMB Audio. Il doppio sintonizzatore DAB ricerca in permanenza frequenze alternative della stazione impostata; contemporaneamente viene aggiornata la lista delle stazioni. Attenzione: ricezione condizionata dalla presenza di una rete digitale locale. (Disponibile solo in abbinamento alla MMI Radio plus o a un sistema di navigazione e ai doppi vetri isolanti)

Unità ricezione TV

ricezione di programmi televisivi ad emissione analogica e digitale (DVB-T) non criptata (standard MPEG 2); immagine TV, Televideo ed Electronic Program Guide (EPG); possibilità di collegamento di due fonti AV esterne tramite cavo adattatore fornibile a richiesta. Attenzione: ricezione condizionata dalla presenza di una rete analogica e digitale locale. Immagine video AV e TV visibile solo a vettura ferma, ascolto sempre possibile anche durante la marcia. (Disponibile solo in abbinamento al sistema di navigazione plus con MMI)

Audi Sound System

amplificatore a 6 canali, 11 altoparlanti dal suono eccellente, potenza totale 160 Watt. (Di serie con MMI radio plus, sistema di navigazione con MMI e sistema di navigazione plus con MMI). (Di serie per le versioni Advanced e Advanced plus)

Q7



Bang & Olufsen Advanced Sound System

riproduzione «surround sound» tramite 14 altoparlanti, ciascuno con uscita separata e mascherine esclusive degli altoparlanti in alluminio; con un centerspeaker e due lenti acustiche estraibili automaticamente al cruscotto per una prospettiva sonora estremamente fedele in ogni posto a sedere; un midrange ed un woofer in ciascuna delle portiere anteriori, un tweeter ed un woofer in ogni portiera posteriore, un subwoofer nella conca della ruota di scorta e due altoparlanti surround nel montante posteriore; compensazione dinamica della rumorosità di marcia, amplificatore a 14 canali, potentissime uscite ICEpower con una potenza totale superiore a 1.000 Watt. In abbinamento al sistema di navigazione plus con MMI e al lettore DVD integrato è possibile la riproduzione 5.1 Surround Sound. (Disponibile solo per 3.0 TDI clean diesel quattro, 4.2 TDI quattro, 3.0 TFSI e Q7 V12)

BOSE Surround Sound

riproduzione surround sound con compensazione dinamica della rumorosità di marcia; amplificatore a 10 canali, 14 altoparlanti, con un centerspeaker nel cruscotto e due altoparlanti surround nella parte posteriore del cielo; subwoofer nella conca della ruota di scorta, per un ascolto perfetto; potenza complessiva 270 Watt. In abbinamento al sistema di navigazione plus con MMI e al lettore DVD integrato è possibile la riproduzione 5.1 Surround Sound

Cambia CD per 6 CD (compatibile MP3 e WMA)

alloggiato sotto l'appoggiabraccia centrale, azionabile tramite MMI; la riproduzione di file musicali protetti (DRM) non è possibile. (Di serie per le versioni Advanced e Advanced plus)



Audi music interface

per il collegamento dell'iPod Apple a partire dalla 4ª generazione, dell'iPhone Apple (funzionalità musicale) nonché di altri supporti di memoria USB e lettori MP3. L'Audi music interface è collocata nel cassetto portaoggetti ed è gestibile tramite il sistema di navigazione plus con MMI, il sistema di navigazione con MMI, la radio MMI plus o un volante multifunzionale in pelle. Nota: utilizzabile solo con uno speciale cavo adattatore (disponibile tramite Accessori Originali Audi®). La vostra Concessionaria Audi vi fornirà ogni informazione sui lettori media compatibili MP3

Set di cavi adattatori per Audi music interface

2 cavi di collegamento per iPod/iPhone o supporti dati/lettori media con attacco USB (tipo A); ulteriori cavi adattatori sono disponibili tramite Accessori Originali Audi®

Softbag porta-CD

per riporre individualmente fino a 24 CD



Sistema di informazioni per il conducente con display a colori

ad alta risoluzione per computer di bordo, Auto-Check-System, indicazioni del sistema MMI e tachimetro digitale. Il programma di efficienza integrato coadiuva il conducente indicando dati di consumo, utenze elettriche supplementari e consigli per una guida particolarmente economica

Di serie A richiesta

Q7 Fornibile solo per Q7 Q7 V12 Fornibile solo per Q7 V12 TDI quattro

Predisposizione per Rear Seat Entertainment

comprende precablaggio e sede per i supporti negli schienali dei sedili anteriori. La soluzione Plug-and-Play del pacchetto Rear Seat Entertainment più idoneo (lettore tablet con supporto) è fornibile da Accessori Originali Audi®



Rear Seat Entertainment

con due monitor integrati negli appoggiatesta dotati di schermo LCD da 6,5 pollici; lettore DVD con cambia CD per 6 CD, due cuffie e attacchi per fonti audio esterne. Una proposta quattro GmbH

Rear Seat Entertainment plus

come RSE, con in più collegamento al sistema Sound di bordo e attacco TV. Una proposta quattro GmbH

Telefono e comunicazione

Interfaccia Bluetooth

i telefoni cellulari che supportano il Bluetooth possono essere collegati alla vettura tramite questa interfaccia. Possibilità di viva voce mediante microfono

Q7

Predisposizione per cellulare (Bluetooth)

comprende dispositivo viva voce e comando vocale per le funzioni del telefono nonché predisposizione per dispositivo di ricarica (fornibile a richiesta) specifico del cellulare; gestione tramite sistema di navigazione plus con MMI (Q7: anche tramite sistema di navigazione con MMI e radio MMI plus), volante multifunzionale o sistema di comando vocale (se presente). Gli adattatori ed informazioni sui cellulari compatibili possono essere richiesti alla Concessionaria Audi

Predisposizione Bluetooth con sistema veicolare Audi

comodo collegamento del vostro telefono cellulare Bluetooth al modulo GSM della vettura (requisito: il cellulare è provvisto di SIM Access Profile), lettore SIM Card supplementare nella mascherina del sistema di navigazione con MMI/sistema di navigazione plus con MMI. Utilizzo nell'auto delle voci registrate nella rubrica nonché gestione di liste delle chiamate; facile azionamento tramite sistema di navigazione con MMI/sistema di navigazione plus con MMI, volante multifunzionale o sistema di comando vocale. (Fornibile solo con navigatore con MMI/navigatore plus con MMI)

Predisposizione Bluetooth con sistema veicolare Audi e ricevitore cordless

oltre al telefono veicolare Bluetooth comprende un ricevitore con display a colori e lettore SIM card integrato, che consente di telefonare con discrezione. Completa funzionalità SMS con riconoscimento automatico delle parole. Ricevitore alloggiato nell'appoggiabraccia centrale comfort anteriore

Sistemi ausiliari

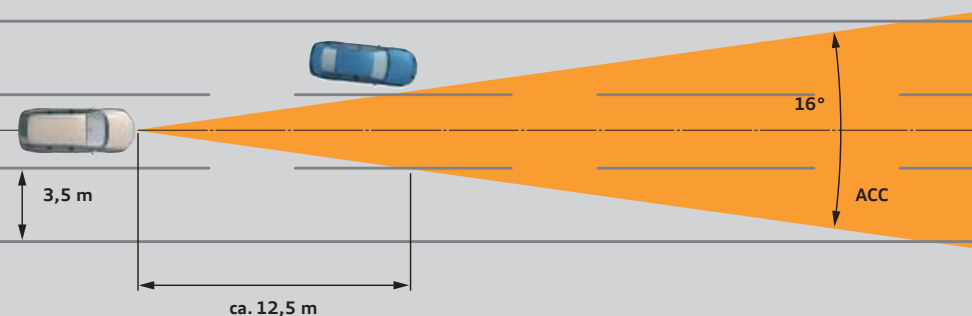

adaptive cruise control

regolatore automatico della distanza (nella fascia di velocità da 0 a 200 km/h); tramite un sensore radar riconosce, entro limiti prestabiliti, i veicoli che precedono; mantiene quindi costante la distanza frenando ed accelerando. Il regolatore di velocità è impostabile con 4 programmi mediante una leva sul piantone dello sterzo; comprensivo di Audi braking guard con avvertimento del conducente in caso di possibile collisione con un veicolo che precede tramite osservazione della zona circostante



Audi side assist¹

dispositivo di assistenza per cambio di corsia: durante la marcia, entro limiti prestabiliti (a partire da una velocità di circa 30 km/h) sorveglia per mezzo di sensori la zona laterale dietro alla vettura ed informa il conducente tramite una spia a LED nello specchietto retrovisivo esterno se ha individuato un altro veicolo sulla corsia vicina; attivabile mediante tasti alla portiera del conducente



Vibrazione del volante

Audi lane assist¹

assistente di corsia: entro limiti prestabiliti crea una corsia di marcia virtuale per mezzo della telecamera frontale e del sensore dell'angolo di sterzata; se il conducente sta per abbandonare la corsia senza aver attivato gli indicatori di direzione, il sistema lo informa tramite una vibrazione del volante. (Senza fascia in tonalità grigia sul parabrezza. Fornibile solo con volante multifunzionale in pelle a 4 razze)

Sistema di ausilio al parcheggio posteriore

facilita il parcheggio con indicazione acustica della distanza nella parte posteriore; rilevamento tramite sensori a ultrasuoni integrati nel paraurti in posizione invisibile

Q7

Sistema di ausilio al parcheggio plus

sistema ampliato che segnala acusticamente ed anche visivamente la distanza anteriore e posteriore nel display dell'MMI. (Di serie per le versioni Advanced e Advanced plus)



Sistema di ausilio al parcheggio plus con telecamera

ausilio acustico e visivo che facilita il parcheggio in avanti ed in retromarcia visualizzando sullo schermo la zona dietro alla vettura; telecamera per retromarcia integrata nella maniglia del cofano vano bagagli, non visibile. (Fornibile solo con sistema di navigazione plus con MMI, sistema di navigazione con MMI o MMI radio plus)

Regolatore di velocità

se la potenza del motore lo consente mantiene costante qualsiasi velocità, a partire da 30 km/h circa; comando tramite apposita leva nel piantone dello sterzo; indicazione della velocità impostata nel display dello strumento multiplo (visualizzazione nel sistema d'informazioni per il conducente, se presente). (Di serie per motori V8 e per le versioni Advanced e Advanced plus)

■ Di serie ■ A richiesta

Q7 Fornibile solo per Q7 Q7 V12 Fornibile solo per Q7 V12 TDI quattro

¹ La figura presenta un'illustrazione, non un'immagine reale.

Assetti/freni



Adaptive air suspension¹
 sospensioni pneumatiche a regolazione elettronica con sistema di ammortizzatori adattabile con continuità a tutte e quattro le ruote, regola automaticamente l'altezza dal suolo della vettura e l'effetto ammortizzante; sono selezionabili cinque modalità (automatic, comfort, dynamic, offroad, lift) tramite l'unità MMI; con regolazione di livello e livello del carico. (Di serie per 4.2 TDI quattro e Q7 V12)

S line adaptive air suspension
 di quattro GmbH: consente una taratura dell'assetto da sportiva-dinamica a confortevole; rispetto ad adaptive air suspension la versione S line offre un ulteriore abbassamento del telaio di 20 mm

Q7

Assetto dinamico
 per un'eccellente dinamica di marcia ed un comfort superlativo, rispettivamente:
assale anteriore: sospensioni a ruote indipendenti, asse a doppi bracci trasversali con sterzo collocato posteriormente, bracci trasversali in alluminio, telaio ausiliario e barra stabilizzatrice;
assale posteriore: sospensioni a ruote indipendenti, asse a doppi bracci trasversali con piano dei bracci superiori separato e braccio trasversale collocato posteriormente, bracci trasversali in alluminio, telaio ausiliario e barra stabilizzatrice. (Non disponibile per 4.2 TDI quattro)

Q7



Assetto sportivo S line
 di quattro GmbH: taratura dinamica e abbassamento delle sospensioni di 10 mm

Q7

Impianto frenante
 a due circuiti con ripartizione in diagonale, ABS sistema antibloccaggio ruote ed EBV ripartitore elettronico della forza frenante, EDS dispositivo antislittamento in partenza, ASR sistema di controllo della trazione, ESP sistema elettronico di controllo della stabilizzazione con dispositivo idraulico di assistenza alla frenata; freni a disco anteriori autoventilanti da 18" e posteriori autoventilanti da 17" (modelli 3.0 TFSI quattro [245 kW/333 CV] e 4.2 TDI quattro freni a disco anteriori e posteriori autoventilanti da 18")

Q7

Freno di stazionamento
 con comando a pedale

Freni in ceramica
 impianto frenante high performance da 20 pollici con dischi in ceramica rinforzati in fibra di carbonio, condotti di raffreddamento di speciale concezione per i dischi freno autoventilanti traforati, pinze freno color antracite con logo «Audi ceramic» nella parte anteriore (solo per modelli 4.2 TDI quattro e 3.0 TFSI quattro [245 kW/333 CV] con cerchi 10 J x 20" o 21" e sistema di controllo pressione dei pneumatici)

Tecnica/sicurezza

Carrozzeria portante zincata
 zincatura totale nelle zone soggette a corrosione, saldata al gruppo pianale; parte anteriore e posteriore della scocca con zone a deformazione prestabilita

Protezione laterale antiurto
 alle portiere, costituita da elementi protettivi d'alluminio ad alta resistenza; ai montanti centrali, lamiera in lega d'acciaio ad alta deformabilità per l'assorbimento controllato dell'energia d'urto

Chiusura di sicurezza per bambini
 manuale alle portiere posteriori ed elettrica per gli alzacristalli posteriori



Airbag fullsize²
 lato conducente e passeggero con attivazione a due stadi

Airbag laterali anteriori²
 integrati negli schienali dei sedili

¹ La figura presenta un'illustrazione, non un'immagine reale.
² La figura presenta un'illustrazione, non un'immagine reale: è un'istantanea dello stato tecnico degli airbag.



Airbag laterali posteriori¹
per i posti laterali della 2ª fila di sedili: completano la protezione laterale antiurto nelle portiere ed il sistema di airbag per la testa

Sistema di airbag per la testa¹
sistema di airbag per la testa ad ampia superficie; si apre come un'imbottitura protettiva davanti all'intera lunghezza dei cristalli laterali nella zona tra la 1ª e la 3ª fila di sedili (se presente), proteggendo i passeggeri anteriori e posteriori laterali in caso di urto laterale

Sistema appoggiatesta di sicurezza
in caso di tamponamento il sedile, grazie alla sua particolare conformazione, accoglie in modo mirato il busto del passeggero e sostiene in tempo la testa, accrescendo l'effetto protettivo e riducendo il pericolo di un eventuale trauma

Strumentazione
con illuminazione di intensità regolabile; indicatori circolari per contagiri, tachimetro elettronico, temperatura liquido refrigerante e livello carburante; con orologio e datario, contachilometri totale e parziale, luci spia di avvertimento e di controllo, indicatore intervallo service (in combinazione con il sistema di informazioni per il conducente, indicatori per frequenza radio, temperatura esterna ed autonomia)

Piantone dello sterzo di sicurezza
integra l'azione protettiva delle cinture e degli airbag

Gestione energetica della batteria
comprensiva di diagnosi della batteria, gestione della corrente di riposo e gestione dinamica dell'energia; assicura un'alimentazione di corrente ottimale alla vettura sia durante la marcia che da fermo

Cinture di sicurezza
cinture a tre punti per tutti i posti della vettura (anche per la terza fila di sedili fornibile a richiesta); con regolazione verticale e limitatore di escursione per la prima fila di sedili e i sedili posteriori laterali della seconda fila; sedili anteriori anche con pretensionatore pirotecnico e controllo allacciamento

Regolazione verticale delle cinture di sicurezza
regolazione manuale per i posti anteriori e i posti laterali della seconda fila

Luci spia d'avvertimento e di controllo
tra l'altro per: airbag, ABS, ESP/ASR, freno a mano elettromeccanico, alternatore, luci, abbaglianti, avvertimento cintura di sicurezza, indicatori di direzione, impianto frenante, pressione olio motore, elettronica del motore, immobilizer, preriscaldamento (per TDI)

Triangolo d'emergenza
con supporto alloggiato nel portellone del vano bagagli

Materiale del pronto soccorso
nel vano portaoggetti sotto il sedile del passeggero anteriore

ASR dispositivo di controllo della trazione
impedisce il pattinamento delle ruote motrici e realizza una trazione ottimale

EDS dispositivo antislittamento in partenza
su fondi stradali con differenti coefficienti di aderenza, a velocità fino a circa 100 km/h frena automaticamente la/le ruote motrici sul lato più sdruciolevole, migliorando la trazione

ESP sistema elettronico di controllo della stabilizzazione
con dispositivo idraulico di assistenza alla frenata; nelle situazioni critiche accresce la stabilità frenando in modo mirato le singole ruote e intervenendo sulla gestione del motore; con funzioni ampliate per guida su strada e in fuoristrada: una modalità offroad migliora la trazione anche fuori dalle strade pavimentate; con dispositivo di assistenza alla marcia in discesa e programma Roll-Stability

Servotronic
servosterzo idraulico a cremagliera a demoltiplicazione variabile; regola il servosterzo in funzione della velocità: viaggiando ad andatura sostenuta disponete di uno sterzo particolarmente preciso e sensibile, ai parcheggi della massima servoassistenza



tiptronic
cambio automatico a 8 rapporti con programma d'innesto dinamico DSP; a scelta comando manuale tramite bilancieri al volante multifunzionale in pelle (se presente)

tiptronic
cambio a 6 rapporti con programma d'innesto dinamico DSP e programma sportivo; la trasmissione avviene tramite un convertitore idraulico regolato

¹ La figura presenta un'illustrazione, non un'immagine reale: è un'istantanea dello stato tecnico degli airbag.



Trazione integrale permanente quattro®¹

trazione integrale permanente con ripartizione asimmetrica-dinamica della coppia, differenziale centrale autobloccante, EDS dispositivo antislittamento in partenza con intervento dei freni a tutte e quattro le ruote motrici

Recupero di energia

nei modelli a sei e otto cilindri, aumentando la tensione dell'alternatore, nelle fasi di rilascio e di frenata si ottiene una trasformazione dell'energia cinetica in energia elettrica, che viene riutilizzata nella successiva fase di accelerazione riducendo le sollecitazioni dell'alternatore e facendo risparmiare fino al 3% di carburante

Q7

Sistema Start & Stop

riduce i consumi e le emissioni di CO₂ spegnendo il motore quando l'auto è ferma, per es. al semaforo. Per ripartire basta rilasciare il pedale del freno e il motore si riavvia. Il sistema agisce in modo comodo, silenzioso e veloce e può essere disattivato in qualsiasi istante per mezzo di un interruttore. (Solo per 3.0 TDI quattro 150 kW/204 CV e 176 kW/240 CV conformi a EU5)

Q7

Audi TDI clean diesel

Il modello Q7 con TDI clean diesel è dotato, oltre che del catalizzatore e del filtro antiparticolato di serie, di un inedito sistema di trattamento dei gas di scarico che riduce ulteriormente le emissioni. Questa tecnologia opera tra l'altro con regolazione della pressione nei cilindri, sistema d'iniezione Common Rail con iniettori piezoelettrici e pressione d'iniezione di 2.000 bar, efficientissimo riciclo dei gas di scarico e catalizzatore per ossido d'azoto (DeNOx) con serbatoio AdBlue® (soluzione supplementare biodegradabile iniettata in quantità minime nel catalizzatore). Il rabbocco del serbatoio separato AdBlue si effettua in base alle indicazioni del display nella strumentazione. Si consiglia di far eseguire il rabbocco del liquido nel serbatoio AdBlue® dalla Concessionaria Audi (ogni 15.000 km circa)

Q7

■ Di serie ■ A richiesta

Q7 Fornibile solo per Q7 Q7 V12 Fornibile solo per Q7 V12 TDI quattro



Audi Top Service®.

Nelle competizioni sportive ciò che conta è un team affiatato, un profondo know-how e una grande precisione. Sono queste le caratteristiche che contraddistinguono il Service Audi, in ogni circostanza: manutenzione, controlli periodici, interventi sulla vettura e riparazioni dei danni di minore entità. Diversamente dalle soste ai box i Service Audi sono a vostra disposizione non solo per pochi secondi, ma in qualsiasi momento per assicurare alla vostra Audi il massimo delle prestazioni. Inoltre, per preservare nel tempo il valore della vostra vettura le Concessionarie Audi vi offrono Audi Extended Warranty, da scegliere all'acquisto di una vettura nuova, o Audi CarLife Plus, come soluzione successiva all'acquisto.

Servizio Mobilità

Soccorso gratuito immediato in caso di panne, incidente, smarrimento di chiavi e per ogni altro inconveniente relativo alla vettura. La validità è di 2 anni per tutte le vetture nuove; con un prolungamento gratuito e automatico mediante l'esecuzione della manutenzione programmata presso la Rete Audi Service.

Servizio di ritiro e riconsegna

Se la vostra Audi ha bisogno di un intervento Service ma gli impegni non vi consentono di recarvi in officina, sarà il vostro Service Audi a venire personalmente da voi per ritirare la vostra vettura o per riconsegnarla, dopo aver terminato l'intervento, nel luogo da voi desiderato. Per ulteriori informazioni rivolgetevi al vostro Service Audi.

Assistenza 24 ore su 24

A mezzogiorno come a mezzanotte, il numero verde del Servizio Mobilità Audi è sempre raggiungibile, 24 ore su 24, e vi invierà rapidamente sul posto gli addetti all'assistenza.

Audi Extended Warranty¹

Al momento di ordinare la vostra nuova Audi, tra gli equipaggiamenti disponibili è possibile acquistare Audi Extended Warranty, ed usufruire così della garanzia del Costruttore oltre la scadenza legale di due anni fino ad un massimo di 3 anni e di 150.000 km di percorrenza totale. Audi Extended Warranty è la soluzione più efficace per mantenere nel tempo il valore della vostra vettura, contando sulla professionalità del vostro Service Audi.

Audi CarLife Plus²

Se al momento dell'acquisto della vettura non avete scelto Audi Extended Warranty, in seguito è possibile sottoscrivere Audi CarLife Plus: un'assicurazione aggiuntiva per proteggere la vostra Audi nel periodo successivo alla garanzia del Costruttore.

Ricambi Originali Audi®

I Ricambi Originali Audi® sono studiati su misura per ciascun modello. Gli elevati standard di progettazione e i severi controlli sull'intero processo di produzione assicurano il massimo livello qualitativo. Con i Ricambi Originali Audi® avrete la certezza di mantenere inalterate nel tempo le prestazioni della vostra Audi e di preservare la vostra sicurezza.

¹ Le Concessionarie Audi sono a vostra disposizione per offrirvi informazioni dettagliate.

² Un'offerta Audi Credit.

■ Gratuito ■ A pagamento

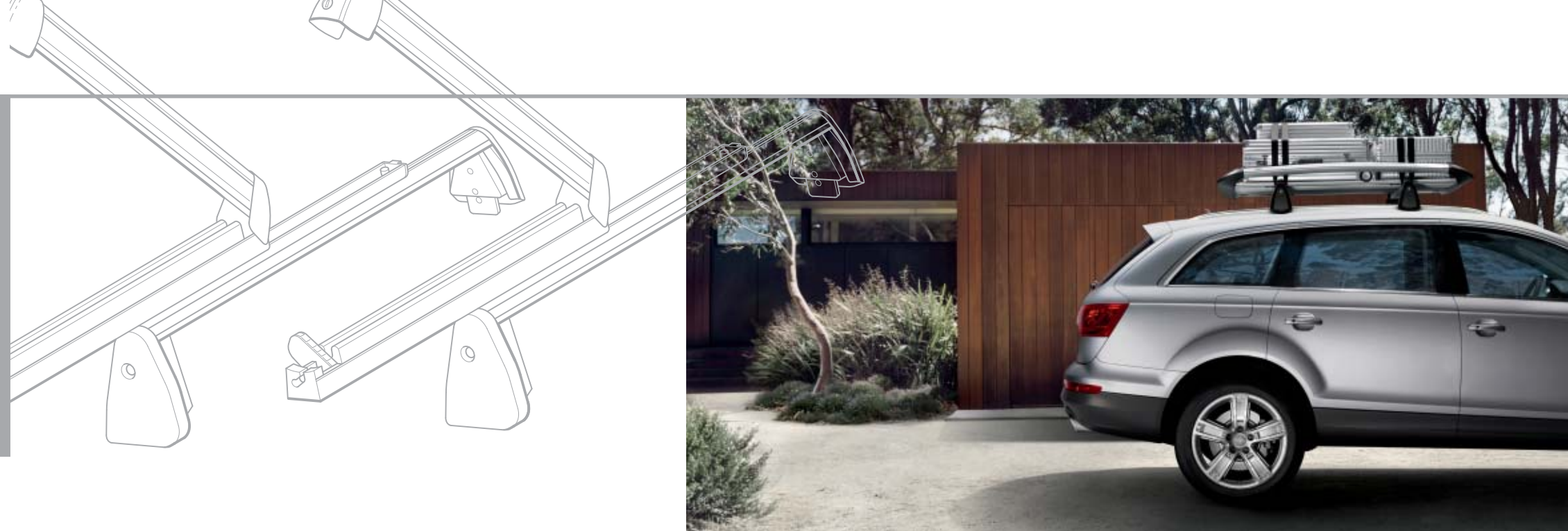

Accessori Originali Audi®: per affrontare l'avventura ci vuole l'equipaggiamento adatto.

Viveri, mappe, scarpe robuste: l'attrezzatura giusta per la vostra nuova avventura. Sì, ma... e la vostra auto? Anche lei ha bisogno dell'equipaggiamento adatto, con accessori di alta qualità studiati appositamente per ogni modello. Gli Accessori Originali Audi® offrono il massimo livello tecnologico ed ampia libertà di configurazione per consentirvi di adattare la vostra Audi Q7 alle vostre esigenze. Nelle pagine seguenti troverete una selezione dell'ampia gamma degli Accessori Originali Audi®.

Troverete ulteriori informazioni nel catalogo specifico degli accessori per Audi Q7, nel sito www.audi.it e presso la vostra Concessionaria Audi.



Q7

Accessori per Audi Q7

Audi Accessori Originali





Pacchetto offroad style¹

Gli esclusivi dettagli del pacchetto offroad style attireranno sguardi ammirati sulla vostra Audi Q7, conferendo un aspetto più grintoso e sportivo al design della vettura. Il pacchetto completo comprende: passaruota allargati, longarine sottoporta, grembialina anteriore e posteriore con protezione inferiore, pedane laterali in acciaio inox e terminali di scarico specifici. Il pacchetto offroad style sottolinea con stile il dna da fuoristrada di Audi Q7. E la vostra auto sarà immancabilmente al centro dell'attenzione.

¹ Disponibile solo per modelli con motori sei e otto cilindri



Cerchi in lega di alluminio a 5 razze, scomponibili¹

I cerchi in lega di alluminio 9 J x 20 a 5 razze sono caratterizzati dai copripneu con viti al titanio. Per pneumatici di dimensioni 275/45 R 20. Ulteriori cerchi dal design dinamico (anche per ruote invernali) si trovano nel catalogo degli accessori per Q7.



Box per il tetto (450 l)²

Questo box portasci e portabagagli dotato, di serratura, è utilissimo durante le vacanze invernali. Per facilitare il carico presenta un ampio angolo di apertura e si apre da entrambi i lati. È adatto agli sci di lunghezza fino a 2,10 m. Altre varianti proposte nella gamma sono il box da 480 l ed il box compatto da 370 l.



Adattatore per cellulare Bluetooth per predisposizione (a richiesta)

L'adattatore per telefono cellulare sfrutta la relativa predisposizione (optional), consentendovi di telefonare in vivavoce. Comprende il supporto ed il caricabatteria e collega il cellulare con l'antenna esterna. Per diversi modelli di telefoni cellulari.

² Utilizzabile solo in combinazione con le barre portacarico. Tener presente la massa complessiva ammessa di 100 kg per il supporto, gli elementi di montaggio ed il carico.



Seggiolino ISOFIX Audi

Cresce con il vostro bambino. È dotato di guscio regolabile e regolazione in altezza della cintura su 7 posizioni. Adatto ai bambini da 9 a 18 kg (da 1 a 4 anni circa). Per i più piccoli, fino a 13 kg, c'è il seggiolino babyseat Audi; per i bambini da 15 a 36 kg (da 3½ a 12 anni circa), il seggiolino youngster Audi. I rivestimenti, di varie colorazioni, sono lavabili.



Griglie divisorie per vano bagagli

Le pratiche griglie (longitudinale e trasversale) consentono, all'occorrenza, di separare il vano bagagli dalla zona passeggeri e di suddividerlo anche nel senso della lunghezza. Si montano comodamente senza ulteriori forature.



Prodotti per la cura della vettura

La serie di prodotti per la manutenzione e pulizia è studiata in funzione dell'alta qualità dei materiali della vostra Audi. È destinata sia alla cosmesi esterna che alla cura degli interni della vettura.

Dati tecnici Q7

Modello	Audi Q7 3.0 TDI quattro con filtro antiparticolato per Diesel	Audi Q7 3.0 TDI quattro con filtro antiparticolato per Diesel	Audi Q7 3.0 TDI clean diesel quattro con filtro antiparticolato per diesel e catalizzatore per ossido d'azoto ¹⁰	Audi Q7 4.2 TDI quattro con filtro antiparticolato per Diesel
Tipo motore	Motore Diesel a 6 cilindri a V con sistema d'iniezione Common Rail e turbocompressore a gas di scarico	Motore Diesel a 6 cilindri a V con sistema d'iniezione Common Rail e turbocompressore a gas di scarico	Motore Diesel a 6 cilindri a V con sistema d'iniezione Common Rail e turbocompressore a gas di scarico	Motore Diesel a 8 cilindri a V con sistema d'iniezione Common Rail e turbocompressore a gas di scarico
Cilindrata cmc (valvole per cilindro)	2967 (4)	2967 (4)	2967 (4)	4134 (4)
Potenza massima¹ kW (CV) a giri/min	150 (204)/3200–4400	176 (240)/3800–4400	176 (240)/4000–4400	250 (340)/4000
Coppia massima Nm a giri/min	450/1250–2750	550/1750–2500	550/2000–2250	800/1750–2750

Trasmissione/Ruote				
Trazione	integrale permanente quattro®	integrale permanente quattro®	integrale permanente quattro®	integrale permanente quattro®
Cambio	tiptronic a 8 rapporti	tiptronic a 8 rapporti	tiptronic a 8 rapporti	tiptronic a 8 rapporti
Cerchi	in lega di alluminio, 7,5 J x 18	in lega di alluminio, 7,5 J x 18	in lega di alluminio, 7,5 J x 18	in lega di alluminio, 8 J x 18
Pneumatici	235/60 R 18	255/55 R 18	235/60 R 18	255/55 R 18

Masse								
Massa a vuoto² kg	2345	[2375]	2345	[2375]	2410	[2440]	2485	[2515]
Massa complessiva ammessa³ kg	2995	[3125]	2995	[3125]	3060	[3190]	3135	[3265]
Massa ammessa sul tetto/gancio traino kg	100/140	[100/130]	100/140	[100/130]	100/140	[100/130]	100/140	[100/130]
Massa rimorchiabile ammessa⁴ kg con pendenza 12%	3500	[3200]	3500	[3200]	3500	[3200]	3500	[3200]
Capacità serbatoio carburante ca. l	100		100		100		100	

Prestazioni/Consumi⁵					
Velocità massima⁶ km/h	202/205 ⁶	215/218 ⁶	215/218 ⁶	242 ⁶	
Accelerazione 0–100 km/h s	9,1	7,9	8,1	6,4	
Tipo carburante	Gasolio senza zolfo ⁷	Gasolio senza zolfo ⁷	Gasolio senza zolfo ⁷	Gasolio senza zolfo ⁷	
Consumi⁹ in l/100 km	ciclo urbano	8,2	8,6	10,9	12,0
	ciclo extraurbano	6,5	6,7	6,9	7,6
	ciclo combinato	7,2	7,4	8,4	9,2
Emissioni di CO₂⁹ in g/km	ciclo combinato	189	195	219	242
Normativa sui gas di scarico	EU5	EU5	EU6	EU5	

[] Dati per vetture a 6 e a 7 posti.

Modello	Audi Q7 3.0 TFSI quattro (272 CV)	Audi Q7 3.0 TFSI quattro (333 CV)
Tipo motore	Motore a ciclo Otto a 6 cilindri a V con iniezione diretta di benzina	Motore a ciclo Otto a 6 cilindri a V con iniezione diretta di benzina
Cilindrata cmc (valvole per cilindro)	2995 (4)	2995 (4)
Potenza massima¹ kW (CV) a giri/min	200 (272)/4750–6500	245 (333)/5500–6500
Coppia massima Nm a giri/min	440/2250–4750	360/2900–5300

Trasmissione/Ruote		
Trazione	integrale permanente quattro®	integrale permanente quattro®
Cambio	tiptronic a 8 rapporti	tiptronic a 8 rapporti
Cerchi	in lega di alluminio, 7,5 J x 18	in lega di alluminio, 8 J x 18
Pneumatici	235/60 R 18	255/55 R 18

Masse				
Massa a vuoto² kg	2295	[2325]	2315	[2345]
Massa complessiva ammessa³ kg	2945	[3075]	2965	[3095]
Massa ammessa sul tetto/gancio traino kg	100/140	[100/130]	100/140	[100/130]
Massa rimorchiabile ammessa⁴ kg con pendenza 12%	3500	[3200]	3500	[3200]
Capacità serbatoio carburante ca. l	100		100	

Prestazioni/Consumi⁵			
Velocità massima⁶ km/h	222/225 ⁶	243/245 ⁶	
Accelerazione 0–100 km/h s	7,9	6,9	
Tipo carburante	Super senza zolfo 95 NO ⁸	Super senza zolfo 95 NO ⁸	
Consumi⁹ in l/100 km	ciclo urbano	14,4	14,4
	ciclo extraurbano	8,5	8,5
	ciclo combinato	10,7	10,7
Emissioni di CO₂⁹ in g/km	ciclo combinato	249	249
Normativa sui gas di scarico	EU5	EU5	

Note

¹ Il valore indicato è stato rilevato in conformità ai procedimenti di misurazione prescritti (Direttiva 80/1269/CEE nella versione attualmente in vigore).

² Massa a vuoto con conducente (68 kg), bagaglio (7 kg) e serbatoio carburante riempito al 90%, rilevata in conformità alla Direttiva 92/21/CEE nella versione attualmente in vigore. Gli optional possono provocare un aumento della massa a vuoto e del coefficiente di resistenza aerodinamica della vettura, con conseguente riduzione del carico utile e della velocità massima.

³ Per le versioni a 6 e 7 posti il carico utile aumenta di 100 kg.

⁴ Con l'aumentare dell'altitudine diminuisce la potenza del motore. A partire da 1000 metri sul livello del mare, ed ogni altri 1000 metri, si deve sottrarre rispettivamente il 10% della massa del gruppo motrice/rimorchio (massa rimorchiabile ammessa più massa complessiva della vettura). Per l'utilizzo commerciale della vettura con gancio traino occorre, in determinati casi, un apparecchio di controllo a norma CE.

⁵ Il consumo di carburante e le emissioni di CO₂ non dipendono soltanto dallo sfruttamento efficiente del carburante da parte del veicolo, ma anche dal tipo di guida del conducente e da altri fattori non tecnici. Il CO₂ è il gas principalmente responsabile dell'effetto serra e del riscaldamento del pianeta.

⁶ Valori con molle pneumatiche.

⁷ Si consiglia l'uso di gasolio senza zolfo secondo direttiva DIN EN 590. Se non disponibile, è possibile l'uso di gasolio secondo direttiva DIN EN 590.

⁸ Si consiglia l'uso di super senza piombo e senza zolfo 95 NO secondo direttiva DIN EN 228. Se non disponibile, è possibile l'uso di benzina senza piombo e senza zolfo 91 NO min secondo direttiva DIN EN 228 con leggera diminuzione della potenza.

⁹ I valori indicati sono stati rilevati in conformità ai procedimenti di misurazione prescritti. I dati non si riferiscono ad un singolo veicolo e non sono parte integrante dell'offerta, ma vanno utilizzati unicamente a titolo di confronto tra i diversi tipi di veicoli.

¹⁰ Si consiglia di far eseguire il rabbocco del liquido nel serbatoio AdBlue®, in base alle indicazioni del display nella strumentazione, dalla vostra Concessionaria Audi.

Avvertenza importante

Il tagliando si esegue in base all'indicatore intervallo service.

Caratteristiche		Modelli con motori a 6 e 8 cilindri
Pendenza massima superabile %		60
Altezza da terra mm		204,8/239,8*
Angoli d'attacco °	attacco (anteriore)	21,0/max. 23,5*
	uscita (posteriore)	23,4/max. 25,4*
Angolo di dosso °		21,1/23,8*
Profondità di guado massimo		500/535*

Audi Q7 a 7 posti

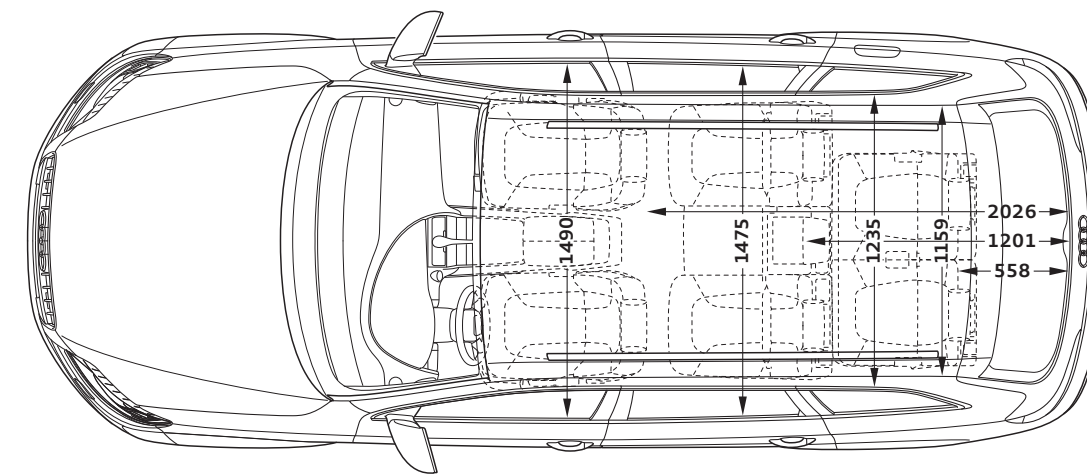
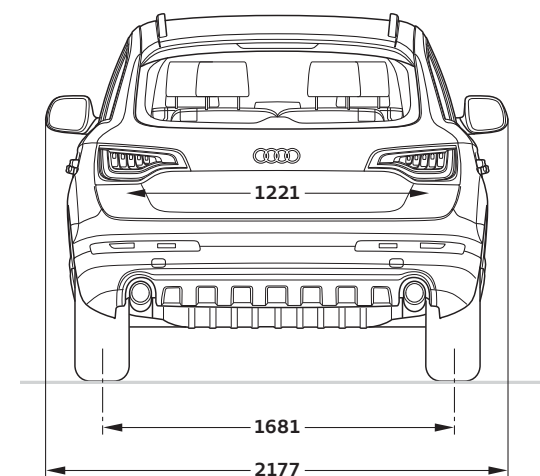
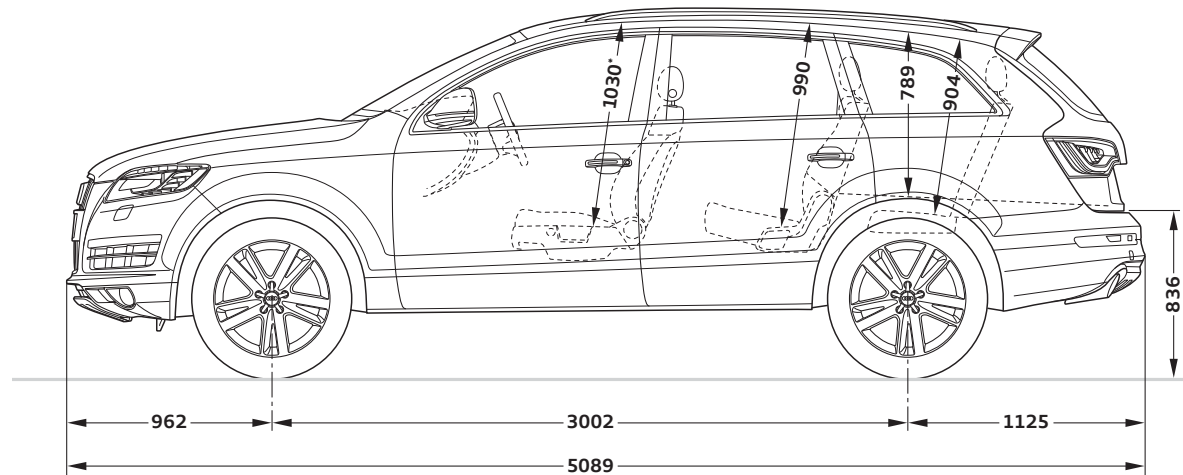
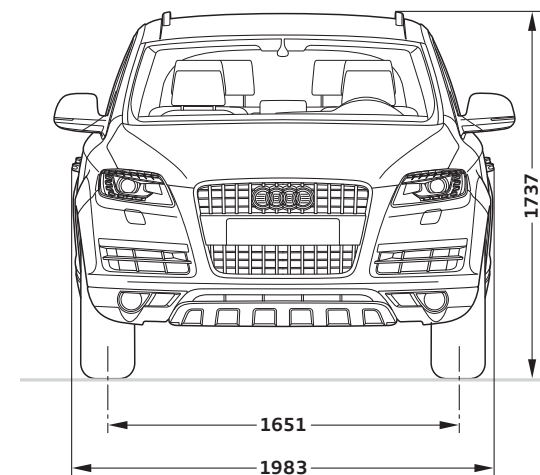

Misure in millimetri.

Indicazione delle dimensioni con massa a vuoto, altezza dal suolo a pieno carico.
 Volume vano bagagli 330/2035 l (misurazione effettuata secondo il metodo VDA, con parallelepipedi delle dimensioni 200 x 100 x 50 mm).
 Secondo valore: con schienale sedile posteriore abbassato e carico fino al tetto). Diametro di volta circa 12 m.

* Spazio massimo per la testa.

** Con sospensioni pneumatiche fornibili a richiesta a livello di carico.

* Con sospensioni pneumatiche.

Modello Audi Q7 V12 TDI quattro

Tipo motore	Motore Diesel a 12 cilindri a V con sistema d'iniezione Common Rail e turbocompressore a gas di scarico
Cilindrata cmc (valvole per cilindro)	5934 (4)
Potenza massima¹ kW (CV) a giri/min	368 (500)/3750
Coppia massima Nm a giri/min	1000/1750-3250

Trasmissione/Ruote	
Trazione	integrale permanente quattro®
Cambio	tiptronic a 6 rapporti
Cerchi	in lega di alluminio, 10 J x 20
Pneumatici	295/40 R 20

Masse	
Massa a vuoto² kg	2710
Massa complessiva ammessa kg	3405
Massa ammessa sul tetto/gancio traino kg	100/120
Massa rimorchiabile ammessa³ kg con pendenza 12%	3000
Capacità serbatoio carburante ca. l	100

Prestazioni/Consumi⁴	
Velocità massima⁶ km/h	250 ⁶
Accelerazione 0-100 km/h s	5,5
Tipo carburante	Gasolio senza zolfo ⁷
Consumi⁵ in l/100 km	
	ciclo urbano 14,8
	ciclo extraurbano 9,3
	ciclo combinato 11,3
Emissioni di CO₂⁵ in g/km	ciclo combinato 298
Normativa sui gas di scarico	EU5

[] Dati per vetture a 6 e a 7 posti.

Note

¹ Il valore indicato è stato rilevato in conformità ai procedimenti di misurazione prescritti (Direttiva 80/1269/CEE nella versione attualmente in vigore).

² Massa a vuoto con conducente (68 kg), bagaglio (7 kg) e serbatoio carburante riempito al 90%, rilevata in conformità alla Direttiva 92/21/CEE nella versione attualmente in vigore. Gli optional possono provocare un aumento della massa a vuoto e del coefficiente di resistenza aerodinamica della vettura, con conseguente riduzione del carico utile e della velocità massima.

³ Con l'aumentare dell'altitudine diminuisce la potenza del motore. A partire da 1000 metri sul livello del mare, ed ogni altri 1000 metri, si deve sottrarre rispettivamente il 10% della massa del gruppo motrice/rimorchio (massa rimorchiabile ammessa più massa complessiva della vettura). Per l'utilizzo commerciale della vettura con gancio traino occorre, in determinati casi, un apparecchio di controllo a norma CE.

⁴ Il consumo di carburante e le emissioni di CO₂ non dipendono soltanto dallo sfruttamento efficiente del carburante da parte del veicolo, ma anche dal tipo di guida del conducente e da altri fattori non tecnici. Il CO₂ è il gas principalmente responsabile dell'effetto serra e del riscaldamento del pianeta.

⁵ I valori indicati sono stati rilevati in conformità ai procedimenti di misurazione prescritti. I dati non si riferiscono ad un singolo veicolo e non sono parte integrante dell'offerta, ma vanno utilizzati unicamente a titolo di confronto tra i diversi tipi di veicoli.

⁶ Autolimitata.

⁷ Si consiglia l'uso di gasolio senza zolfo secondo direttiva EN 590. Se non disponibile, è possibile l'uso di gasolio secondo direttiva EN 590.

Avvertenza importante

Il tagliando si esegue in base all'indicatore intervallo service.

Audi Q7 V12 TDI quattro a 7 posti

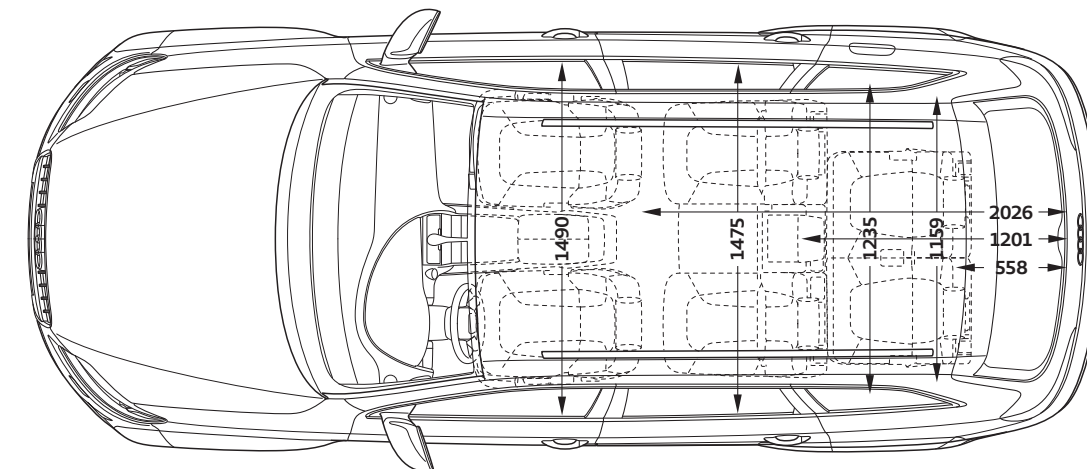
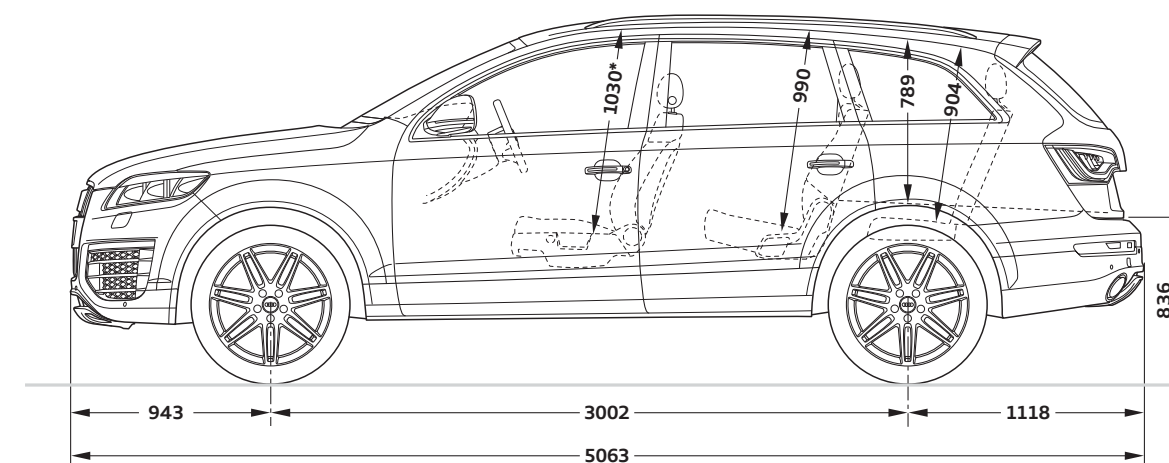
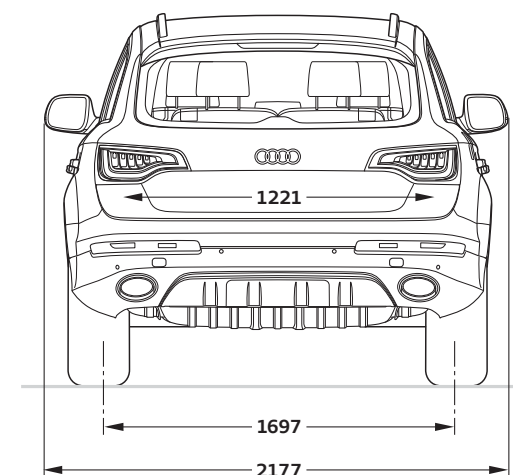
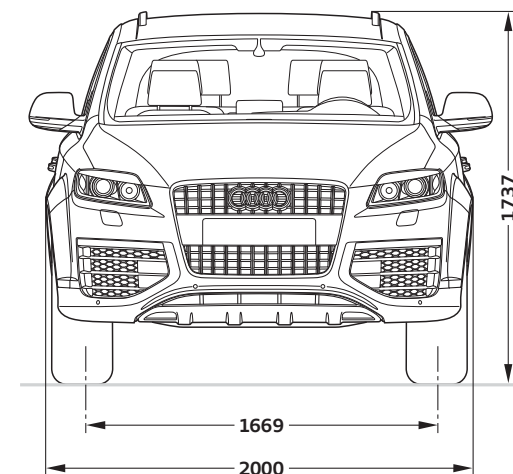

Misure in millimetri.

Indicazione delle dimensioni con massa a vuoto, altezza dal suolo a pieno carico.

Volume vano bagagli 330/2035 l (misurazione effettuata secondo il metodo VDA, con parallelepipedi delle dimensioni 200 x 100 x 50 mm.

Secondo valore: con schienale sedile posteriore abbassato e carico fino al tetto). Diametro di volta circa 12 m.

* Spazio massimo per la testa.

** Con sospensioni pneumatiche fornibili a richiesta a livello di carico.

Efficienza: lo standard di ogni Audi.



Lo slogan «All'avanguardia della tecnica» esprime il principio che la marca Audi si è impegnata a realizzare in ogni settore: tra l'altro riflettendo costantemente su ogni goccia di carburante utilizzata. Da anni Audi sviluppa con questo spirito ogni modello e, con le sue numerose innovazioni, ha influito durevolmente sull'evoluzione della tecnolo-

gia automobilistica. Con le concezioni di motore TDI, FSI® e TFSI®, con le tecnologie del cambio e con l'Audi Space Frame (ASF). Per ottenere il continuo miglioramento dei consumi energetici, Audi combina una serie di accorgimenti intelligenti finalizzati ad accrescere l'efficienza e adattati specificamente alle singole vetture. Insomma,

un'efficienza sistematica messa a punto specificamente per ogni modello ed offerta di serie. Un impegno premiato da lusinghieri successi: ad esempio già molti modelli dell'attuale gamma Audi sono al di sotto dei 140 g CO₂/km, dimostrando l'efficacia dei nostri interventi per abbattere le emissioni. Non meno apprezzabile il fatto che

gran parte delle vetture Audi soddisfa già oggi la severa normativa EU5. Tutto ciò è espressione del know-how Audi e uno stimolo costante a realizzare anche in futuro una perfetta armonia tra efficienza e sportività.

