

Lansinoh®

GB LANSINOH®

2in1 ELECTRIC BREAST PUMP

Instructions for Use

F TIRE-LAIT ÉLECTRIQUE DE LANSINOH®

TR LANSINOH® ELEKTRIKLI GÖĞÜS
POMPASI

D LANSINOH® 2IN1 ELEKTRISCHE
MILCHPUMPE

NL LANSINOH® 2IN1 ELEKTRISCHE
BORSTKOLF

GR LANSINOH® 2IN1 ΗΛΕΚΤΡΙΚΟ ΘΗΛΑΣΤΡΟ
ΑΝΤΛΙΑ

H LANSINOH® 2IN1 ELEKTROMOS
MELLSZÍVÓ

FIN SÄHKÖINEN LANSINOH® 2IN1
-RINTAPUMPPU

S LANSINOH® 2IN1 ELECTRIC BRÖSTPUMP

DK LANSINOH® 2IN1 ELEKTRISKE
BRYSTPUMPE

I LANSINOH® 2IN1 TIRALATTE ELETTRICO

E EXTRACTOR DE LECHE ELÉCTRICO
LANSINOH® 2EN1

P LANSINOH® BOMBA TIRA LEITE
ELÉCTRICA 2 EM 1

PL LANSINOH® 2 W 1 ELEKTRYCZNY
LAKTATOR

CZ ELEKTRICKÁ ODSÁVAČKA
MATEŘSKÉHO MLÉKA LANSINOH® 2IN1

SK ELEKTRICKÁ ODSÁVAČKA Mlieka
LANSINOH® 2 V 1

SRB LANSINOH® 2U1 ELEKTRONSKA PUMPA
ZA IZDAJANJE

UA ЕЛЕКТРИЧНИЙ МОЛОКОВІДСМОКТУВАЧ 2
В 1 LANSINOH®

RUS ЭЛЕКТРИЧЕСКИЙ МОЛОКООТСОС
«LANSINOH»: ДВА В ОДНОМ, ТОРГОВАЯ
МАРКА

LANSINOH® 2IN1 مضخة الثدي الكهربائية (AR)





APPENDIX A

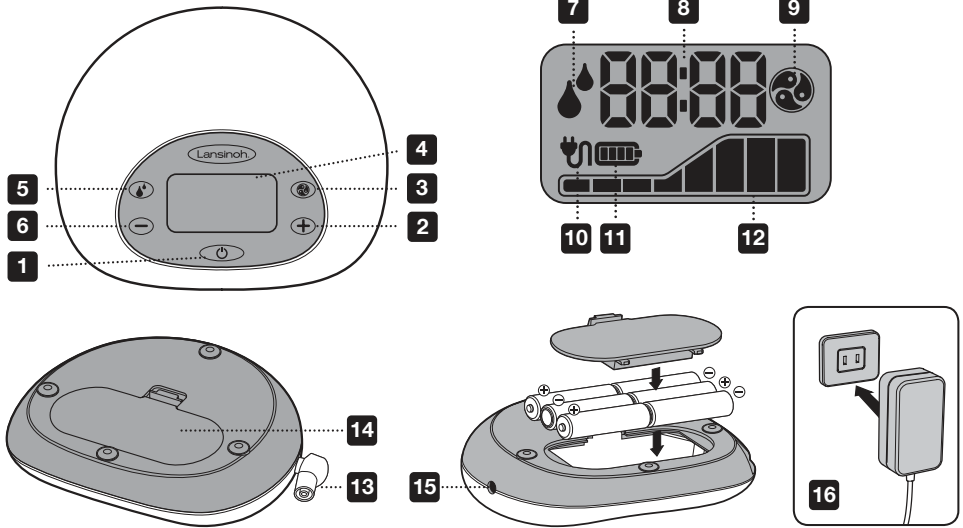

APPENDIX B

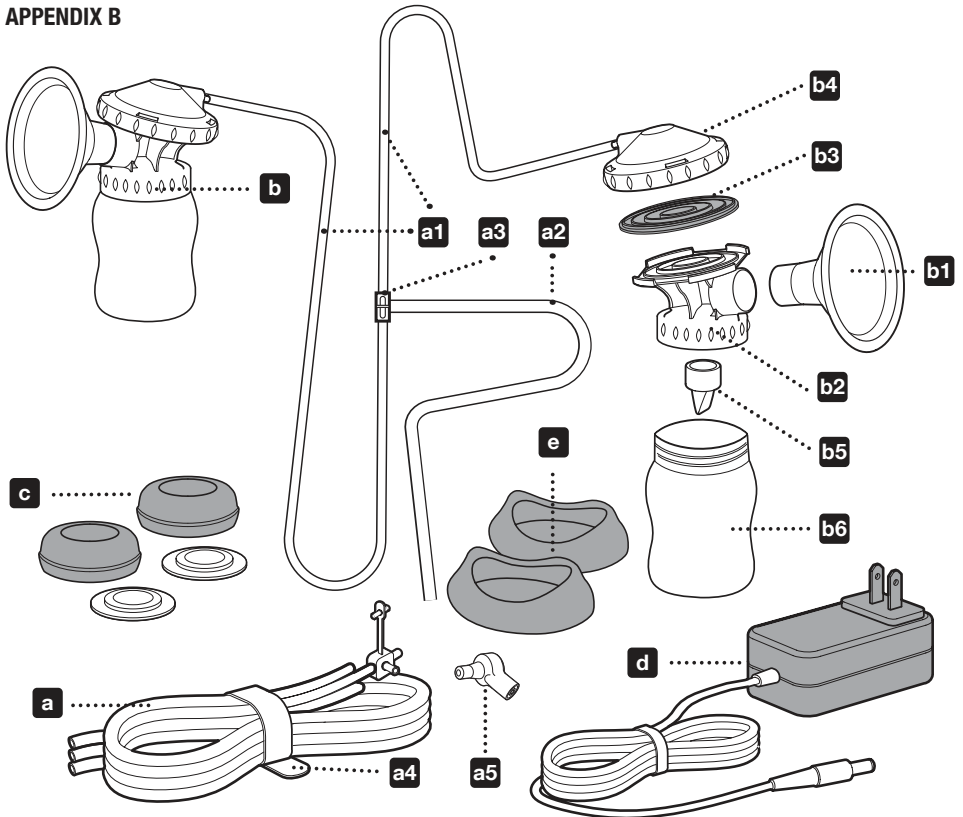

APPENDIX C

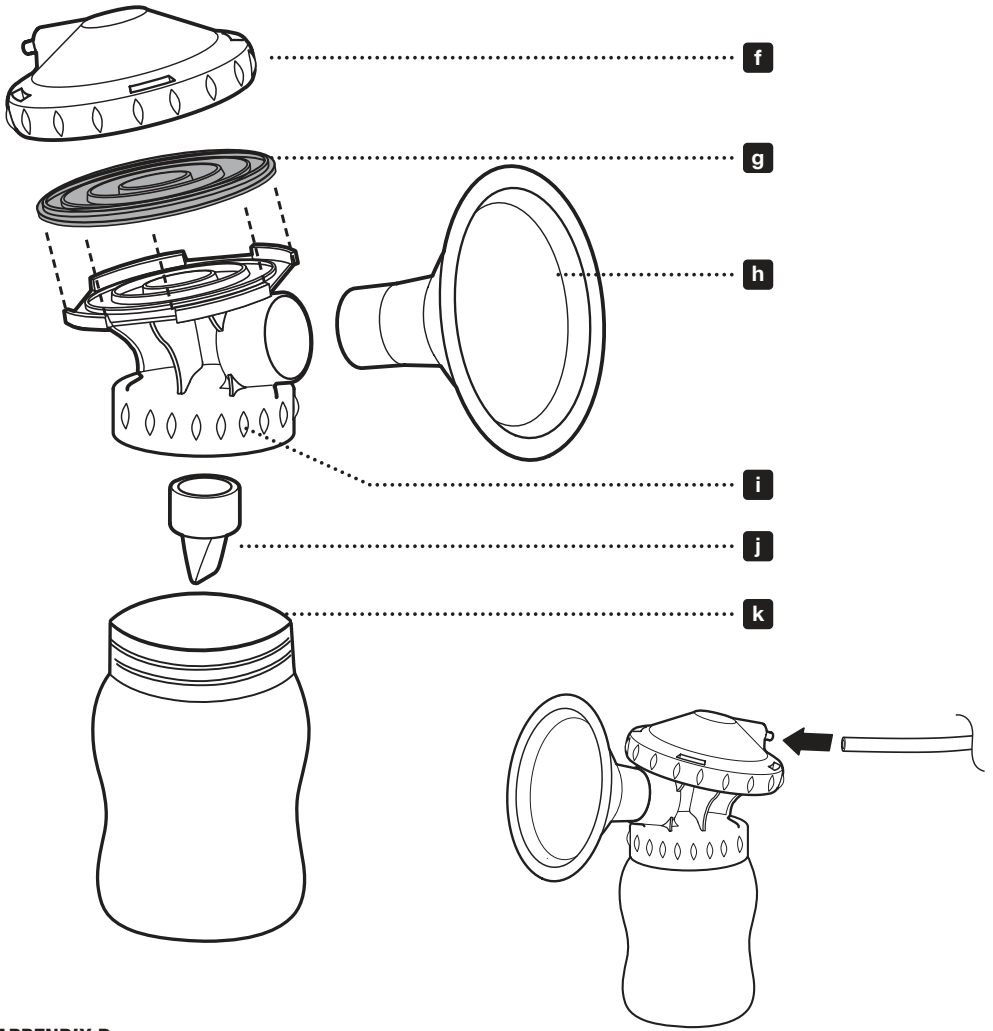

APPENDIX D

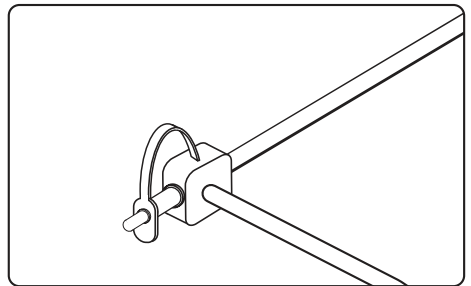
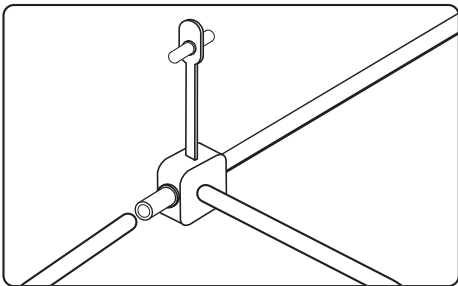



CONTENTS

GB	Page 02
F	Page 06
TR	Page 11
D	Page 17
NL	Page 18
GR	Page 20
H	Page 21
FIN	Page 23
S	Page 24
DK N	Page 26
I	Page 27
E	Page 29
P	Page 30
PL	Page 32
CZ	Page 34
SK	Page 35
HR SRB	Page 37
UA	Page 38
RUS	Page 40
AR	Page 43

GB Congratulations!

Designed for breastfeeding mums who want to continue to provide their babies with their breastmilk even if they have to be apart, the Lansinoh® 2in1 Electric Breast Pump is safe, efficient, and effective.

- Allows for single or double pumping to save you time.
- Lansinoh® Custom Expression™ technology allows mum to separately select from 3 pumping styles that they can tailor for comfortable and efficient milk expression.
- Patented design prevents milk back-up in tubing and pump. Easy to care and easy to clean.
- AC or battery operated—so you can use it on the go (batteries not included)
- Small, lightweight and low noise compared to other breast pumps.

When babies breastfeed, they start with quick sucking to stimulate your milk to let-down and flow. Once your milk has let-down, the baby draws the milk out with slower, deeper sucks. While nothing can replicate exactly how a baby feeds at the breast, to simulate the natural rhythm, Lansinoh® 2in1 Electric Breast Pump offers two phases – the Stimulation Phase and the Expression Phase.

Stimulation Phase (Phase 1) is a faster pumping style to trigger your milk to let down and start flowing.

Expression Phase (Phase 2) has 3 adjustable pumping styles and suction strengths that can be customized to your preferences - a unique feature of the Lansinoh® 2in1 Electric Breast Pump!

If you have any questions, please call our customer service department at +44 (0) 113 205 4201 or email help@lansinoh.co.uk

Contents

01. Important Safeguards
02. Pump Diagram
03. Lansinoh® 2in1 Electric Breast Pump Parts
04. Cleaning Instructions
05. Assembling the Breastmilk Expression Set
06. Pumping Tips
07. Using the Lansinoh® 2in1 Electric Breast Pump for single and double pumping
08. Power Options
09. Breastmilk Storage Guidelines
10. Technical Data
11. Troubleshooting
12. Feeding breastmilk with the NaturalWave™ Peristaltic Teat
13. Warranty

01. Important Safeguards

The Lansinoh® 2in1 Electric Breast Pump is a personal care item and for hygienic reasons should never be shared between mothers or resold from one mother to another. Either of these actions will void the warranty.

If you are a mother who is infected with Hepatitis B, Hepatitis C or Human Immunodeficiency Virus (HIV), pumping breastmilk using the Lansinoh® 2in1 Electric Breast Pump will not reduce or remove the risk of transmitting the virus to your baby through your breastmilk.

When using electrical products, especially when children are present, basic safety precautions should always be maintained, including the following:

Read All Instructions Before Using

Danger: To reduce the risk of electrocution:

- Always unplug this product immediately after using
- Do not use while bathing
- Do not place or store this product where it can fall or be pulled into a tub or sink
- Do not place or drop pump into water or other liquid
- Do not reach for an electrical product that has fallen into water. Unplug immediately

Warning: To reduce the risk of burns, electrocution, fire, or injury to persons:

- This product should never be left unattended when plugged in
- Close supervision is necessary when this product is used near children or invalids
- Use this product only for its intended use as described in this manual. Do not use attachments not recommended by the manufacturer
- Never operate this product if it has a damaged cord or plug, if it is not working properly, if it has been dropped or damaged, or dropped into water
- Keep the cord away from heated surfaces
- Never use while sleeping or drowsy
- Never drop or insert any object into any opening or tubing
- Do not use this product if it is broken or any parts are missing
- Do not allow small children or pets to play with the pump unit, AC adaptor, etc.
- Do not use outdoors with the AC adaptor or operate where aerosol spray products are being used or where oxygen is being administered

Save These Instructions along with your receipt for future reference.

IMPORTANT POINTS FOR OPERATING YOUR LANSINOH® 2IN1 ELECTRIC BREAST PUMP

Do not wash or sterilize the tubing or tubing connector

For maximum milk flow, please follow these instructions:

The Lansinoh® 2in1 Electric Breast Pump will start in the Let-Down Phase and will automatically change to the Expression Phase after two minutes and put you into style 2.

If you prefer to bypass the pre-set two minute Let-Down Phase or your milk lets down sooner than two minutes, press the Let-Down Button to move to the Expression Phase. If

during pumping your milk flow slows down or stops, you can press the Let-Down Button again and go back into the Let-Down Phase to hopefully gain a second let-down.

- The pumping styles can be changed using the Pumping Style Selector Button  to find the pumping rhythm that works best for you. Pressing this will alter between styles 1, 2 and 3 as indicated in Figure 1.
- You can increase/decrease the suction level to the maximum level that you find comfortable. You can control the suction levels in both the Let-Down (stimulation) and the Expression Phase by pressing the + and - buttons, as indicated in Figure 2.



Lansinoh® is here to support you in your breastfeeding journey. If you have any questions, please do not hesitate to contact us at +44 (0) 113 205 4201 or help@lansinoh.co.uk in the UK, or contact your country distributor.

02. Pump Diagram

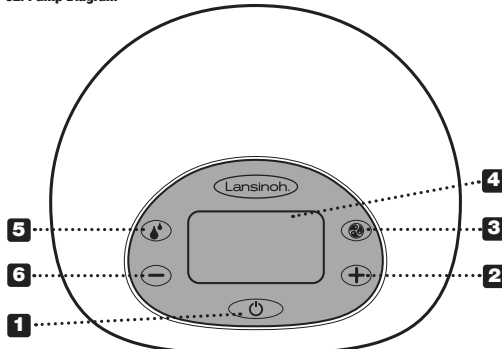

Basic Controls, Display and Features

- | | |
|-----------------------------------------------------------------------------------------------------|-----------------------------------------------------------------------------|
| 01 Power, On/Off button | 08 Time Display |
| 02 Suction Level Increase Control Button | 09 Pumping Style Indicator (If this shows, you are in the Expression Phase) |
| 03 Pumping Style Selector Button | 10 AC Power Indicator |
| 04 LCD Display | 11 Battery Power Indicator |
| 05 Let-Down (Stimulation) Button to change between the Let-Down and Expression Phase and back | 12 Suction Level Indicator |
| 06 Suction Level Decrease Control Button | |
| 07 Stimulation/Expression Phase Indicator (If this shows, that means you are in the Let-Down Phase) | |

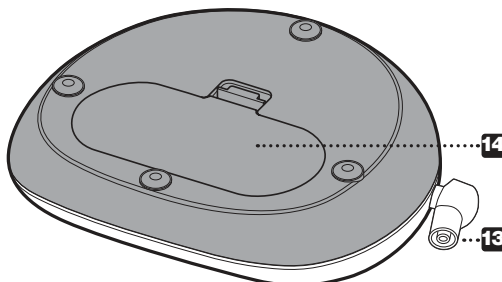
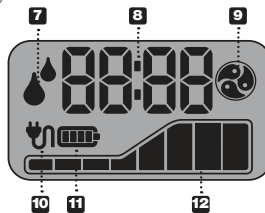

- 13 Tubing inlet
- 14 Battery compartment for 6 AA batteries (not included)

NOTE: rechargeable batteries are not recommended.

15

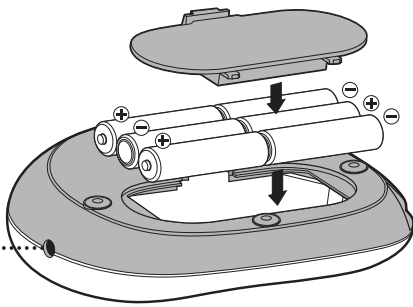

- 15 AC adapter connector socket
- 16 AC Adapter

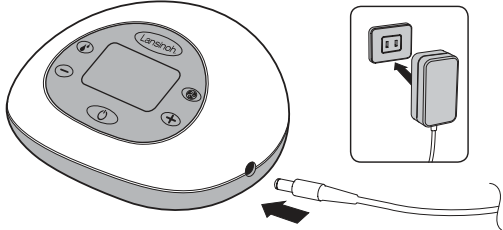

03. Lansinoh® 2in1 Electric Breast Pump Parts

Item / Item Number

- 1 Lansinoh 2in1 Electric Breast Pump Tubing #53403
- a Silicone Tubes 300 mm (2)
- 2 Silicone Tube 600 mm
- 3 Tubing Y Connector #53405
- 4 Tubing Strap #50417
- 5 Pump Connector #53453
- 6 Breastmilk Expression Set Includes:
- 7 ComfortFit™ Breast Cushion (2) #50408
- 8 Breast Cushion Body (2) #53454
- 9 Diaphragm (2) #53402
- 10 Diaphragm Cap (2) #53410
- 11 White Valve (2 + 2 extra) #53401
- 12 160ml Container (2) #53451
- 13 Container Ring (2) and Disk (2) #53450
- 14 AC Adapter/power cord
- 15 Bottle Holder (2) #53452

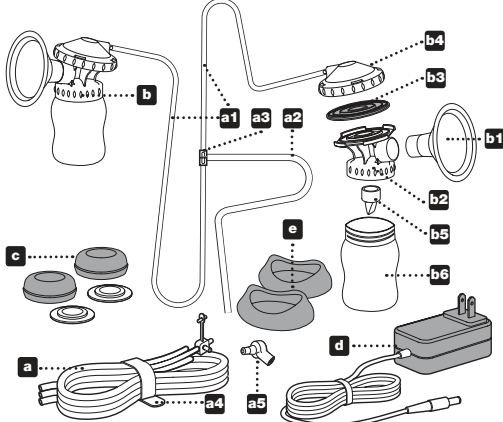

Two extra white valves are included. Larger size cushions are separately available for sale. To order replacement part or larger size breast cushions please call +44(0)113 205 4201 or visit www.lansinoh.co.uk for details in the UK. You can also contact your country distributor.

Before Each Use...

- Always wash hands thoroughly with soap and water before handling the Breastmilk Expression Set, the pump body, or other attachments.
- Disassemble the Breastmilk Expression Set to clean. Set aside the tubing as it does not need to be washed or sterilised.
- Do not operate the pump if liquid or moisture is visible in the tubing, but thoroughly dry it first before use if there are any signs of moisture.

04. Cleaning Instructions

Unless otherwise instructed by your healthcare provider, follow these sterilisation and cleaning instructions.

Sterilisation

1. Prior to using the set for the first time, disassemble and boil for 10 minutes all parts of the Breastmilk Expression Set that come into contact with breastmilk. The Set includes all parts except for the pump base, plug, tubing and tubing connector.
 - **Note: Ensure you use enough water to keep parts afloat while boiling.**
 - **Note: Do not boil the tubing and tubing connector.**
2. Remove all parts from water immediately after boiling.
3. Completely air dry before assembly and next use.
- **Note: Partially dried parts may affect operation of the pump.** Please ensure parts are completely dry before use.

Cleaning

- Set aside the tubing and tubing connector. These items do not need to be washed or sterilised because the diaphragm prevents them from coming into contact with the breastmilk.
- The breast cushion and containers may be cleaned in the upper compartment of your dishwasher or hand washed with dish soap in hot water. For best results, we recommend using a baby bottle brush to clean the container and a teat brush to clean the insides of the breast cushion. **DO NOT** use solvents or abrasives.
- Rinse with hot, clean water.
- All other parts of the Breastmilk Expression Set should be hand washed to prevent loss and extend their usefulness.
- To clean your breast pump, wipe the base with a damp cloth, using only water or mild soap.
- **Do not wash or sterilise the tubing or tubing connector.**
- Note: For best results, make sure the diaphragms are completely dry before use.
- Note: Before using the Breastmilk Expression Set, visually inspect the individual components for cracks, chips, tears, discoloration or deterioration, as this may affect the functionality of the Breastmilk Expression Set.

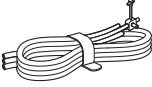

Please visit www.lansinoh.co.uk or call +44 (0) 113 205 4201 in the UK or contact your country distributor for further guidance and replacement parts.

05. Assembling the Breastmilk Expression Set

Your Breastmilk Expression Set comes preassembled in Lansinoh® product packaging. Clean Breastmilk Expression Set parts (except tubing and tubing connector) as described in the "Cleaning Instructions" section. Once all parts are clean and completely dry, assemble the expression set as follows:

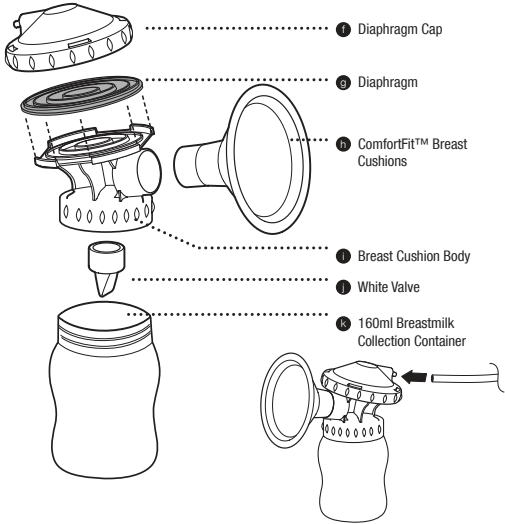

1. Place purple diaphragm on top of breast cushion body. Then place and twist the diaphragm cap onto breast cushion body enclosing the purple diaphragm.
2. Push ComfortFit™ breast cushion into breast cushion body.
3. Gently secure white valve into the bottom of breast cushion body.
 - **Note: Use caution when handling and cleaning the small white valve.**
4. Screw collection container onto breast cushion body.
5. Insert tubing into back of diaphragm cap; ensure tight fit.
6. Insert tubing connector between the sets. Place tubing input into the pump.

06. Pumping Tips

The most important part of successful pumping is the ability to trigger the let-down reflex. This is when your milk begins to flow freely. Warm wet compresses applied to the breasts and gentle, circular massaging of the breasts prior to and/or during a pumping session can help encourage this natural reflex. Thinking of or looking at your baby, or a photo of your baby if you are apart, can also be helpful. You also may wish to try the Lansinoh® Therapear® 3in1 Breast Therapy which can help with your milk let-down. Some mums can achieve more than one let-down during a pumping session. You may be

able to achieve a second or third let-down during your pumping session by returning to the Let Down (Stimulation) Phase by pressing the Let-Down Button (⏪).

How Long To Pump

Whilst the Lansinoh® 2in1 Electric Breast Pump can be used as a single breast pump, double pumping compared to single pumping will reduce the time you spend expressing your milk. Breastmilk is produced on a supply and demand basis and by expressing your breastmilk regularly, your body will be stimulated and you will be able to maintain your milk supply. Just like with breastfeeding, it is not necessary to time your pumping sessions though you will get a better sense of the time it takes for your body to express your milk using a breast pump.

If you have any breastfeeding or breast pump related questions, consult with your midwife, health visitor or other health care professional or visit www.lansinoh.co.uk

Pumping and Feeding Tips

- You may pump one breast while nursing the baby on the other. This allows you to maximize pumping effectiveness, using the let-down reflex stimulated by your baby's sucking.
- You may pump into any standard sized screw top bottle or container.
- Should you choose to use the Lansinoh® bottle with a teat of your own, please take the following precautions:
 - Always test the temperature of any liquid before feeding your baby.
 - Do not let a child take a bottle to bed or self feed without supervision.
 - To prevent possible choking hazard, test strength of the nipple by pulling on the bulb portion. Discontinue use if any tear or crack appears.
 - You may also want to try the Lansinoh® mOmma™ bottle, featuring the NaturalWave™ teat which is clinically proven to help babies maintain established breastfeeding patterns allowing your baby to go from breast to bottle and back again.

07. Using the Lansinoh® 2in1 Electric Breast Pump The Adjustable Difference

Your Lansinoh® 2in1 Electric Breast Pump allows you to select a pumping style and adjust the suction levels separately to identify the settings that are most comfortable for you. You would use the Pumping Style Selector Button (⊗) to select a style. Then adjust the suction levels with the + and - buttons to the level which is most comfortable for you.

For Single Pumping

Remove one tube and close the tubing connector. Make sure that the plug is placed into the pipe outlet properly and pushed in securely. Then follow the instructions below from step 2.

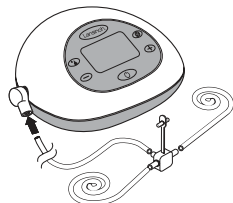
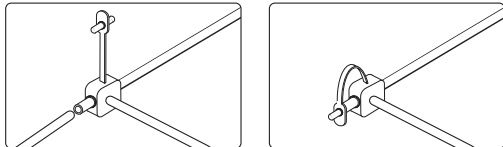

For Double Pumping

1. Make sure all tubes are attached to the tubing connector
2. Hold the Breastmilk Expression Set to your breasts so that the nipple is aligned to extend straight toward the nipple tunnel of the breast cushion. Make sure the breast completely fills the breast cushion so that a vacuum is formed and no air escapes. If you experience friction or discomfort on your nipples, you may need a different size cushion. Larger size cushions are also available. For more details, please call +44 (0)113 205 4201, visit www.lansinoh.co.uk or contact your country distributor. The Breastmilk Expression Set and nipple tunnel must tilt slightly downward to allow milk to flow naturally toward the bottle.

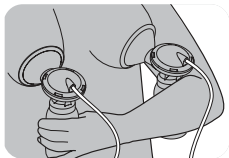

3. Press and hold the On/Off Button for a few seconds to turn the pump on. Breast Pump will start in the Let-Down (Stimulation) Phase



After two minutes, the Let-Down (Stimulation) Phase will automatically change and put you into Pumping Style 2 in the Expression Phase. The let-down icon will disappear from the LCD display and the expression icon (⊗) will appear (⊗).



If you prefer to bypass the pre-set two minute Let Down (Stimulation) Phase or your milk lets down sooner than two minutes press the Let-Down Button (⏪) to move to the Expression Phase, where you can separately select the pumping style and suction levels.

Note – the Pumping Style Indicator (⊗) will appear in the display to indicate that you are in the Expression Phase and the let-down indicator will disappear.

Using the Lansinoh® 2in1 Electric Breast Pump

The pumping styles can be changed using the pumping style button. Pressing this button will switch between the three styles (⊗).



Note – if at any time the suction on your breast reaches uncomfortable levels, reduce the suction level by pressing the button on the left side of the LCD screen. You can control suction levels in both phases by pressing the + and - buttons.



4. When a pumping session is finished, turn the pump off with the On/Off Button. After turning the pump off, the display will remain on for a few seconds. Make sure there is no suction on the nipple(s) before removing the breast cushions from the breast. If necessary, break the suction by inserting a finger between the breast cushion and the breast. Once the suction is broken, the breast cushion can be removed safely.

Please note: LCD display back light will automatically switch off if no control buttons are pressed for 20 seconds in order to save power. If the pump unit is left switched on and unattended for more than 60 minutes, the control system will automatically switch the power off. You have to press and hold the On/Off Button in order to switch the unit back on again.

NOTE: If the suction on your breast reaches uncomfortable levels, reduce the suction level by pushing the ⊖ Suction Level Decrease Control Button, or disconnect the tubing connector from its tubing input on the electric pump base.

08. Power Options

The pump may be operated under any of the following power supply modes:

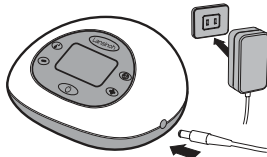

AC Adapter (included)

Connect the AC adapter to the power connector socket located on the right side of the pump.

Plug the AC adapter into an available electrical outlet. Electrical safety can only be achieved when the breast pump is connected to the AC Power Adapter supplied with the product. (See "Technical Data" section)

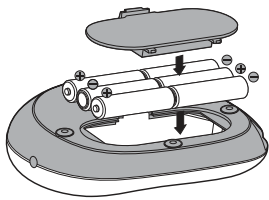

6 AA Alkaline Batteries (not included)

Make sure the batteries are inserted correctly according to the polarity (+) and (-) as indicated. Close the compartment by gently pressing the cover until it snaps into place.

Remove batteries if pump is not in use for a long period of time. Dispose of batteries according to regulations for environmental protection and recycling. Replace all batteries at the same time. Please note that the pump is not designed to be used with rechargeable batteries.

Do not mix old and new batteries. Do not mix alkaline and standard (carbon-zinc) batteries. If batteries are in the pump, but AC adapter is in use, the pump will use the adapter to power the pump, not the batteries. For the most economical use, we recommend using your pump with the AC adapter provided. Your AC adapter is a universal AC plug adaptor type and can be used with 100 V to 240V systems with 50Hz and 60Hz mains.

09. Breastmilk Storage Guidelines

Breastmilk Storage and Thawing Guidelines For Healthy Term Babies
Check with your healthcare professional, midwife or health visitor for specific storage instructions.

When you are freezing your breastmilk, do not fill containers more than ¾ full to allow for expansion from freezing. Date containers with the date you expressed your milk for future reference. Use the oldest breastmilk first.

Room temperature	(<26°C)	6 hours
Fridge	(>4°C)	3 days
Fridge	(<4°C)	5 days
Freezer section in fridge		2 weeks
Home freezer	(<-18°C)	6 months

Note: DO NOT store breastmilk in freezer door. The door tends to be the warmest part of the freezer.

Thawing

Thaw frozen milk in the refrigerator or place the containers under cool running water, gradually warming the water until the milk is thawed. Thawed milk can be kept in a refrigerator for up to 24 hours.

NOTE: DO NOT refreeze milk once it is thawed.

Gently shake thawed milk before feeding to baby to mix the layers that have separated. Breastmilk is not homogenized and the "cream" will rise to the top of the bottle. Breastmilk can vary in colour and consistency depending upon the time of the day that the milk was expressed, what you have eaten, and the age of the baby at the time of pumping.

NOTE: DO NOT MICROWAVE HUMAN MILK! Microwaving alters the composition of the milk. Microwaving also may create "hot spots" in the milk that could burn

NOTE: DO NOT thaw breastmilk in hot or boiling water.

10. Technical Data

1. Power Supply

Battery operation: 6 AA size alkaline batteries (not included), all connected in series. Do not use rechargeable batteries

Battery operating time: Approximately 2 hours with 6 alkaline batteries (not included)
AC Adaptor operation: 110V / 220V wall plug type AC adaptor, galvanically isolated with 9V output voltage

Pump power dissipation: 10 Watts maximum

Voltage regulation: Linear voltage regulator with low dropout voltage and short circuit protection

2. Control System

Control unit: Microcontroller with integral program memory

Program memory: 32K flash ROM, 2K RAM memory

HMI: LCD display with LED backlight, soft keypad

Single / double control: Single or double breast pumping possible

Selectable pumping styles: 3 pumping styles are selectable and controlled from keypad

Adjustable suction level: 8 suction levels are selectable and controlled from keypad

Suction vacuum level: Minimum 80 mmHg, maximum 220 mmHg

Regulatory Compliance

Type BF Applied Part



Warning: Children have STRANGLED in cords.
Keep the cords out of the reach of children.

Technical Data

Power Requirements

AC Adapter (included)

AC Adapter – EU

Plug Configuration

110V/220V wall plug type

AC adaptor, galvanically isolated adaptor with 9V DC output voltage.

Batteries (not included) 6 AA batteries, 1.5V alkaline

Bridge Power Adapter: Regulatory Compliance UL (302267) and CSA approved with EU power adapter.

Shenz Adapter: Has GE certification for European market.

11. Troubleshooting

Troubleshooting the Lansinoh® 2in1 Electric Breast Pump

Interruption of Electrical Service

If you experience an interruption in the normal operation of the electrical and/or mechanical functioning of the pump, simply do the following:

- Unplug the AC adaptor cord from the electrical outlet.
- Wait a few seconds, and then plug the AC adaptor cord back into the electrical outlet. If you still experience electrical failure, try using the pump with the six AA batteries making sure the AC adapter is removed.

Discomfort While Pumping

If you feel any discomfort, you may need a different size breast cushion. Visit www.lansinoh.co.uk or call +44 (0) 113 205 4201 in the UK or contact your country distributor.

Decreased Suction

If it feels like the suction has decreased, try the following:

- Remove the tubing from pump and place a finger over the tubing connector. If you feel suction, the pump is operating properly, but the Breastmilk Expression Set may not be correctly assembled or the white valve may be damaged. If no suction is felt on your finger, try unplugging the adapter from the electrical outlet, wait a few seconds, and plug it back into the electrical outlet.
- Make sure the Breastmilk Expression Set has been properly assembled. Check the assembly information in the section "Assembling the Breastmilk Expression Set".
- Inspect the white valve for a tear or pinhole. This component is critical to achieving proper suction. Replace the white valve with one of the spare valves provided with the product.
- When single pumping, check the tubing connector to make sure it is closed for single pumping. If open, close the connector.
- If double pumping, ensure that the Breastmilk Expression Set is on both breasts before starting the pump.

Increased suction level for single pumping:

If it feels like the suction is higher than usual when single pumping, check that the plug for the pipe is clean and that the airway in the plug is not blocked.

12. Feeding breastmilk with the NaturalWave™ Peristaltic Teat

This NaturalWave™ Peristaltic Teat is specially designed to:

- Helps maintain established breast feeding patterns.
- Switch easily from breast to bottle and back again.
- Encourages baby's "wave-like" tongue movement
- Promotes instinctive sucking action for natural oral development.



1. Latching on

Lips open outward and latch onto the areola.



2. Peristaltic tongue movement

Tongue moves in a smooth "wave-like" motion to compress nipple and extract milk. This encourages natural oral, jaw and facial development.

Fact: Baby's tongue repeats the peristaltic movement about 800 to 1000 times in just one nursing session.



3. Swallowing

Back of baby's tongue rises, channelling the milk into the oesophagus.

The NaturalWave™ Peristaltic Teat was designed and is clinically proven to encourage this natural feeding pattern.

1. Teat Tip
Baby controls milk flow.
2. Soft 100% Silicone
Stretches and flexes for optimal compression.
3. Inner vertical ridges
Strengthen teat structure, making it collapse-resistant.
4. Unique gradual slope design
Enables smooth peristaltic tongue movement.
5. Wide, texture teat base
For easy latch on and effective suction.
6. AVS™
Reduces intake of air, a potential cause of colic.

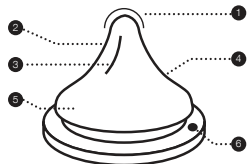

One piece, hassle-free design teat available in slow, medium and fast flows

Exclusive breastfeeding is recommended for the first 6 months of baby's life. Breastfeeding and breastmilk production should be firmly established before introducing a bottle and teat.

Instructions for Use: Fill with the required amount of liquid and tighten the screw cap. Heating in a microwave is not recommended. If you choose to heat food in the microwave, do not seal the bottle. Remove teat, collar and cap when using in the microwave. Shake well before use and always check temperature before offering to baby. Unevenly heated food may burn baby's mouth. Do not microwave human milk as microwaving alters the composition of the milk. Before first use, clean the product. To ensure product hygiene, put the teat and the bottle with all its components in boiling water for 5 minutes before use. When carrying a full bottle, make sure it is closed with the cap in place, taking care to position the teat in the centre of the cap to activate the "spill-proof" function of the product.

Cleaning: Before initial use, place the product in boiling water for 5 minutes, allow to cool, and thoroughly rinse all bottle components. This is to ensure hygiene. Subsequently, the bottle can also be washed in the upper rack of a dishwasher and can be sterilised (open) both in the microwave and using a special sterilising machine. Always wash all components of the product immediately after each use. Wash in warm soapy water and rinse thoroughly. Clean before each use.

Assembly: Once thoroughly dry, insert feeding teat through the top of the screw cap collar. Attach the screw cap collar securely onto the bottle neck.

Precautions: When not in use, store in a dry and covered place. Always use this product with adult supervision. Do not clean, store or allow to come into contact with solvents or harsh chemicals. Damage could result. Do not leave the product in direct sunlight or heat, or leave in disinfectant ("sterilising solution") for longer than recommended. Do not warm the liquid by placing the cup directly onto gas or electric rings, warming plates, in electric ovens etc.

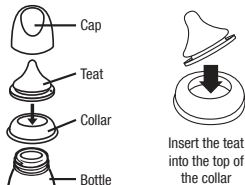

Declaration for Electromagnetic Compatibility (EMC)

For information use only

FCC Statement:

This device complies with part 15 of the FCC rules. Operation is subject to the following two conditions: (1) This device may not cause harmful interference, and (2) this device must accept any interference received, including interference that may cause undesired operation.

Wireless Statement:

Wireless communications equipment such as wireless home network devices, mobile phones, cordless telephones and their base stations, walkie-talkies can affect this equipment and should be kept at least a distance 3,5 m away from the equipment.

Stacking:

This device should not be used adjacent to or stacked with other equipment. And if adjacent or stacked use is necessary, this device should be observed to verify normal operation in the configuration in which it will be used.

This product is a personal care product and therefore cannot be returned once opened. If you experience any problems with this product, please telephone our free customer service line at +44 (0)113 205 4201 in the UK or contact your country distributor. Our representative will be happy to assist you.

 Manufacturer: Lansinoh Laboratories Saglik Gerecleri Tasarim San.Tic. Ltd. Sti. A.O.S.B - 10006 Sok. No:64 35620 Cigli / Izmir / Turkiye

Lansinoh® 2 in 1 are registered trademark of Lansinoh Laboratories, Inc. ©2012 Lansinoh Laboratories, Inc. All rights reserved. Printed in Turkey.

F Félicitations!

Çocuğunuz için emzirmeye devam eden ve emzirmeye devam etmek isteyen anneler için Lansinoh® 2 in 1 emzirme makinesi güvenli ve etkili.

- Permet un pompage du lait simple ou double pour vous faire gagner du temps.
- La technologie Custom Expression™ de Lansinoh® permet aux mamans de choisir séparément parmi trois styles de tirage du lait afin qu'elles puissent personnaliser une expression d'allaitement confortable et efficace.
- La conception brevetée empêche le retour du lait dans les tuyaux et la pompe. Entretien et nettoyage faciles.
- Fonctionnement sur secteur ou sur piles: vous pouvez donc l'utiliser lorsque vous n'êtes pas à la maison (piles non incluses).
- Petit, léger et peu bruyant par rapport aux autres tire-lait.

Lorsque les bébés sont nourris au sein, ils commencent par une succion rapide pour stimuler l'écoulement de votre lait. Une fois votre lait écoulé, le bébé tire le lait avec une succion plus lente et plus profonde. Bien que rien ne puisse reproduire exactement la manière dont un bébé se nourrit au sein, le tire-lait Lansinoh® 2 in 1 propose deux phases pour simuler le rythme naturel: la phase de stimulation et la phase d'expression.

La phase de stimulation (Phase 1) est un style de tirage plus rapide pour déclencher l'écoulement de votre lait.

La phase d'expression (Phase 2) comporte trois styles de pompage et puissances de succion réglables que vous pouvez personnaliser selon vos préférences --- une fonctionnalité unique du tire-lait électrique Lansinoh® 2 in 1 !

Si vous avez des questions, n'hésitez pas à nous contacter au +44 (0) 113 205 4201 ou à nous envoyer un courriel à l'adresse suivante: help@lansinoh.co.uk.

Table des matières

01. Mises en garde importantes
02. Schéma du tire-lait
03. Pièces du tire-lait Lansinoh® 2 in 1
04. Instructions de nettoyage
05. Montage du kit d'expression du lait maternel
06. Conseils pour le pompage
07. Utilisation du tire-lait Lansinoh® 2 in 1 pour un pompage simple ou double
08. Options d'alimentation électrique
09. Recommandations pour la conservation du lait maternel
10. Données techniques
11. Dépannage
12. Comment allaiter avec la tétine péristaltique NaturalWave™
13. Garantie

01. Mises en garde importantes

Le tire-lait électrique Lansinoh® 2 in 1 est un article de soins personnels et, pour des raisons d'hygiène, ne doit jamais être utilisé par des mères différentes, ni être revendu par une mère. Ces deux actions annuleront la garantie.

Si vous êtes une mère porteuse d'une hépatite B ou C ou du virus de l'immunodéficience humaine (VIH), le pompage du lait à l'aide du tire-lait électrique Lansinoh® 2 in 1 ne réduira pas et ne supprimera pas le risque de transmission du virus à votre bébé via votre lait maternel.

Lorsque vous utilisez des appareils électriques, plus particulièrement en présence d'enfants, prenez toujours des mesures de sécurité de base, notamment:

For your child's safety and health WARNING! Always use this product with adult supervision. Never use feeding teats as a soother. Continuous and prolonged sucking of fluids will cause tooth decay. Always check food temperature before feeding. Keep all components not in use out of reach of children. Do not leave the baby alone with drinking equipment due to risk of choking, the baby falling over or if the product has disassembled.

WARNING: Tooth decay in young children can occur even when non-sweetened fluids are used. This can occur if the baby is allowed to use the bottle/cup for long periods through the day and particularly during the night, when saliva flow is reduced or it uses as a soother. Do not leave the teat in direct sunlight or heat, or leave in disinfectant ("sterilising solution") for longer than recommended, as this may weaken the teat. Inspect before each use. Throw away at the first sign of damage or weakness. Replace the teat every 7 weeks, for safety and hygiene reasons. Pull the feeding teat in all directions to check the product.

ATTENTION: Some juices are sterile and solutions may make the silicone become opaque. This does not modify any of the properties. Do not microwave human milk as microwaving alters the composition of the milk. Heating in a microwave oven may produce localised high temperatures. Take extra care when microwave heating. Always stir heated food to ensure even heat distribution and test the temperature before serving.

WARNING: Packaging materials are not part of the product. For your child's safety, please remove and discard all packaging materials prior to use but read and retain the instructions for future reference. Leave open in the microwave.

13. Warranty

Limited Consumer Product Warranty

This product is warranted to the original consumer purchaser (the "purchaser") to be free from defects in material and workmanship which are not commercially acceptable for the period of one year from the date of purchase on the pump mechanism and the period of 90 days on all other product components. Warranty coverage terminates if you sell or otherwise transfer this product to another person. This warranty gives you specific legal rights and you may also have other rights, which vary, by location.

LANSINOH® MAKES NO EXPRESS WARRANTY OF ANY KIND REGARDING THE PRODUCT OTHER THAN THOSE WARRANTIES EXPLICITLY SET FORTH HEREIN. ANY IMPLIED WARRANTY, INCLUDING ANY IMPLIED WARRANTY OF MERCHANTABILITY OR ANY IMPLIED WARRANTY OF FITNESS FOR A PARTICULAR PURPOSE, TO THE EXTENT PERMITTED BY LAW, SHALL BE LIMITED IN DURATION TO A PERIOD OF 90 DAYS FROM THE DATE OF PURCHASE BY THE ORIGINAL PURCHASER.

In the event the product is found by Lansinoh® to not meet the above limited warranty, as purchaser's sole and exclusive remedy Lansinoh® will repair or, at the option of Lansinoh®, replace this product without charge for such replacement or parts or labor.

NOTE: The purchaser shall bear all expense for returning this product to Lansinoh®. This warranty does not apply to any product that has been subjected to misuse, abuse, or alteration. Only Lansinoh® brand replacement parts are recommended for use with Lansinoh® breastfeeding products. Improper or incorrectly performed maintenance or repair, or use of non-Lansinoh® brand replacement parts may invalidate this warranty.

TO THE EXTENT PERMITTED BY LAW, LANSINOH® SHALL NOT BE LIABLE FOR ANY INCIDENTAL OR CONSEQUENTIAL DAMAGES INCLUDING, BUT NOT LIMITED TO, REPLACEMENT COSTS RESULTING FROM THE BREACH OF ANY WRITTEN OR IMPLIED WARRANTY.

If you wish to make a claim under this warranty, please telephone +44 (0)113 205 4201 if you are in the UK or contact your country distributor. You will be given a Freepost address to return the product, if necessary, together with your original dated bill of sale or other dated proof of purchase and a brief statement of the problem.

Lisez toutes les instructions avant d'utiliser l'appareil

Danger: Pour réduire tout risque d'électrocution:

- Débranchez toujours cet appareil immédiatement après son utilisation.
- Ne l'utilisez pas pendant le bain.
- Ne placez pas ou ne rangez pas cet appareil à un endroit où il risquerait de tomber dans une baignoire ou dans un lavabo.
- N'immergez pas la pompe dans l'eau ou dans tout autre liquide.
- Ne touchez pas un appareil électrique tombé dans l'eau. Débranchez-le immédiatement.

Avertissement: Afin de réduire les risques de brûlures, d'électrocution, d'incendie ou de blessures sur des personnes:

- Ne laissez jamais cet appareil sans surveillance s'il est branché.
- Une étroite supervision est nécessaire si ce produit est utilisé à proximité d'enfants ou de personnes handicapées.
- Utilisez uniquement ce produit pour l'usage prévu et décrit dans ce manuel. N'utilisez pas des accessoires non recommandés par le fabricant.
- N'utilisez jamais cet appareil si le cordon ou la prise sont endommagés, ou s'il ne fonctionne pas correctement, s'il est tombé ou a été endommagé, ou s'il a été immergé dans l'eau.
- Maintenez le cordon à l'écart des surfaces chauffées.
- N'utilisez jamais l'appareil si vous êtes assoupie.
- Ne faites jamais tomber et n'insérez jamais d'objets dans les ouvertures ou dans les tuyaux.
- N'utilisez pas cet appareil s'il est cassé ou s'il manque des pièces.
- Ne laissez jamais des enfants en bas âge ou des animaux domestiques jouer avec la pompe, l'adaptateur secteur, etc.
- N'utilisez pas l'appareil à l'extérieur avec l'adaptateur d'alimentation secteur, ne le faites pas fonctionner si des aérosols sont pulvérisés, ou en cas d'administration d'oxygène.

Conservez ces instructions avec votre reçu afin de pouvoir les consulter ultérieurement.

POINTS IMPORTANTS POUR LE FONCTIONNEMENT DE VOTRE TIRE-LAIT ÉLECTRIQUE Lansinoh® 2 in 1

Ne lavez pas ou ne stérilisez pas la tubulure ou le connecteur de tubulure

Pour un écoulement de lait optimal, veuillez suivre ces instructions:

Le tire-lait électrique Lansinoh® 2 in 1 démarre en phase de stimulation et passera automatiquement en phase d'expression après deux minutes en vous faisant passer au style 2.

Si vous préférez ignorer la phase de stimulation préréglée sur deux minutes, ou si votre lait commence à s'écouler avant les deux minutes, appuyez sur le bouton Stimulation pour passer à la phase d'expression. Si l'écoulement de votre lait ralentit ou s'arrête pendant le pompage, appuyez à nouveau sur le bouton Écoulement pour revenir sur la phase de stimulation afin d'obtenir, nous l'espérons, un second écoulement.

- Vous pouvez modifier les styles de pompage à l'aide du bouton de sélection du style de pompage pour découvrir le rythme de pompage qui vous convient le mieux. Appuyez sur ce bouton pour sélectionner les styles 1, 2 et 3 comme illustré dans la Figure 1.
- Vous pouvez augmenter/diminuer le niveau de suction jusqu'au niveau maximal qui vous conviendra le mieux. Vous pouvez contrôler les niveaux de suction des phases de stimulation et d'expression en appuyant sur les boutons + et - comme illustré dans la Figure 2.



Lansinoh® est à vos côtés pour vous assister dans votre découverte de l'allaitement au sein. Si vous avez des questions, n'hésitez pas à nous envoyer un courriel à l'adresse suivante: help@lansinoh.co.uk si vous résidez au Royaume-Uni, ou contactez le distributeur de votre pays.

02. Schéma du tire-lait

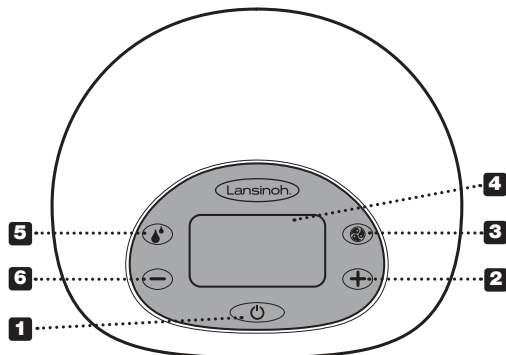

Commandes de base, affichage et fonctionnalités

- ① Mise sous tension, bouton Marche/Arrêt
- ② Bouton de commande d'augmentation du niveau de suction
- ③ Bouton de sélection du style de pompage
- ④ Écran LCD
- ⑤ Bouton Stimulation pour passer de la phase de stimulation à la phase d'expression et vice versa
- ⑥ Bouton de commande de diminution du niveau de suction
- ⑦ Témoin lumineux de phase stimulation/ expression (s'il s'allume, cela signifie que vous êtes en phase de stimulation)
- ⑧ Affichage du temps
- ⑨ Témoin lumineux du style de pompage (s'il s'allume, cela signifie que vous êtes en phase d'expression)
- ⑩ Témoin lumineux d'alimentation sur secteur
- ⑪ Témoin lumineux d'alimentation par piles
- ⑫ Témoin lumineux du niveau de suction

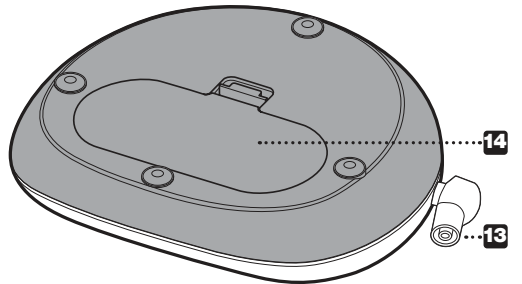
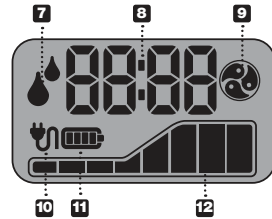

- ⑬ Borne d'entrée de la tubulure
- ⑭ Compartiment à piles pour six piles de type AA (non incluses)

REMARQUE: il n'est pas recommandé d'utiliser des piles rechargeables.

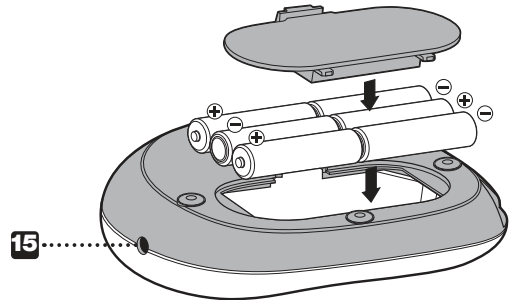

- ⑮ Prise de courant pour l'adaptateur secteur
- ⑯ Adaptateur d'alimentation secteur

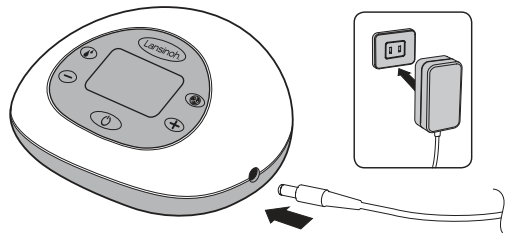

03. Pièces du tire-lait Lansinoh® 2 in 1

Article/Numéro de référence

- a Tubulure Lansinoh® 2 in 1 n° 53403
- a1 Tubes silicone 300 mm (2)
- a2 Tube silicone 600 mm
- a3 Connecteur Y de tubulure n° 53405
- a4 Sangle de tubulure n° 50417
- a5 Connecteur de pompe n° 53453
- b Le kit d'expression du lait maternel comprend:
 - b1 Coussinets d'allaitement (2)
 - b2 ComfortFit™ n° 50408
 - b3 Support des coussinets d'allaitement (2) n° 53454
 - b4 Membrane (2) n° 53402
 - b5 Capuchon de la membrane (2) n° 53410
 - b6 Valve blanche (2 + 2 supplémentaires) n° 53401
 - b7 Récipient 160ml (2) n° 50414
 - b8 Anneau (2) et disque (2) du récipient n° 53450
 - b9 Adaptateur d'alimentation secteur/cordon d'alimentation
 - b10 Porte-biberon (2) n° 53452

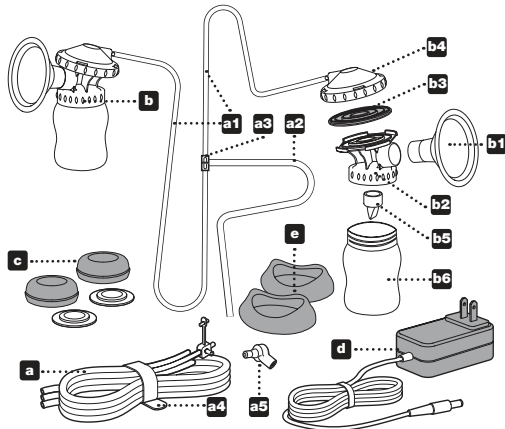

Deux valves blanches supplémentaires sont incluses. Des coussinets de plus grande taille sont vendus séparément. Pour commander des pièces de rechange ou de plus grands coussinets d'allaitement, appelez le +44 (0) 113 205 4201 ou rendez-vous sur le site www.lansinoh.co.uk pour obtenir plus de détails si vous résidez au Royaume-Uni. Vous pouvez également contacter le distributeur de votre pays.

Avant chaque utilisation...

- Lavez-vous toujours soigneusement les mains avec de l'eau et du savon avant de manipuler le kit d'expression du lait maternel, la pompe, ou d'autres accessoires.
- Démontez le kit d'expression du lait maternel pour le nettoyer. Mettez la tubulure de côté, car il n'est pas nécessaire de la nettoyer ou de la stériliser.
- Ne faites pas fonctionner le tire-lait si du liquide ou de l'humidité sont visibles dans la tubulure, mais faites-le d'abord complètement sécher si vous observez des signes d'humidité.

04. Instructions de nettoyage

Sauf instructions contraires de la part de votre professionnel de la santé, suivez ces instructions pour la stérilisation et le nettoyage.

Stérilisation

1. Avant la première utilisation de l'appareil, démontez-le et faites bouillir pendant 10 minutes toutes les pièces du kit d'expression du lait maternel qui entrent en contact avec le lait maternel. L'ensemble comprend toutes les pièces, à l'exception du socle de la prise, de la tubulure et du connecteur de tubulure.
- **Remarque: Assurez-vous d'utiliser suffisamment d'eau pour maintenir les pièces à flot pendant l'ébullition.**
2. **Remarque: Ne stérilisez pas la tubulure et le connecteur de tubulure.**
3. Retirez toutes les pièces de l'eau immédiatement après l'ébullition.
4. Faites sécher complètement les pièces à l'air avant leur assemblage et leur prochaine utilisation.
- **Remarque: Les pièces partiellement sèches peuvent affecter le bon fonctionnement du tire-lait.**
Assurez-vous que les pièces sont complètement sèches avant toute utilisation.

Nettoyage

- Mettez de côté la tubulure et le connecteur de tubulure. Il n'est pas nécessaire de laver ou de stériliser ces pièces, car la membrane les empêche d'entrer en contact avec le lait maternel.
- Vous pouvez laver les coussinets d'allaitement et les récipients dans le compartiment supérieur de votre lave-vaisselle, ou à la main avec de l'eau chaude et du liquide vaisselle. Pour obtenir de meilleurs résultats, nous vous recommandons d'utiliser une brosse pour biberon pour nettoyer le récipient, et un goupillon à tétine pour nettoyer les parties intérieures du coussinet d'allaitement. N'UTILISEZ PAS de solvants ni de produits abrasifs.
- Rincez à l'eau propre et chaude.
- Toutes les autres pièces du kit d'expression du lait maternel doivent être lavées à la main pour éviter de les perdre et pour prolonger leur durée d'utilisation.

- Pour nettoyer votre tire-lait, essuyez-en la base avec un chiffon humide, en utilisant uniquement de l'eau ou du savon doux.
- **Ne lavez pas ou ne stérilisez pas la tubulure ou le connecteur de tubulure.**
- Remarque: Pour obtenir de meilleurs résultats, assurez-vous que les membranes sont complètement sèches avant de les utiliser.
- Remarque: Avant d'utiliser le kit d'expression du lait maternel, inspectez visuellement chaque composant pour vous assurer qu'il n'y a pas de fissures, déchirures, usure, décoloration ou détérioration, car cela peut affecter le bon fonctionnement du kit d'expression du lait maternel.

Rendez-vous sur le site www.lansinoh.co.uk ou appelez le +44 (0) 113 2054201 si vous résidez au Royaume-Uni, ou contactez le distributeur de votre pays pour obtenir plus de conseils et pour les pièces de rechange.

05. Montage du kit d'expression du lait maternel

Votre kit d'expression du lait maternel est livré préassemblé dans un emballage produit de Lansinoh®. Nettoyez les pièces du kit d'expression du lait maternel (excepté la tubulure et le connecteur de tubulure) comme décrit dans la section « Instructions de nettoyage ». Lorsque toutes les pièces seront nettoyées et complètement sèches, montez le kit d'expression du lait maternel comme suit:

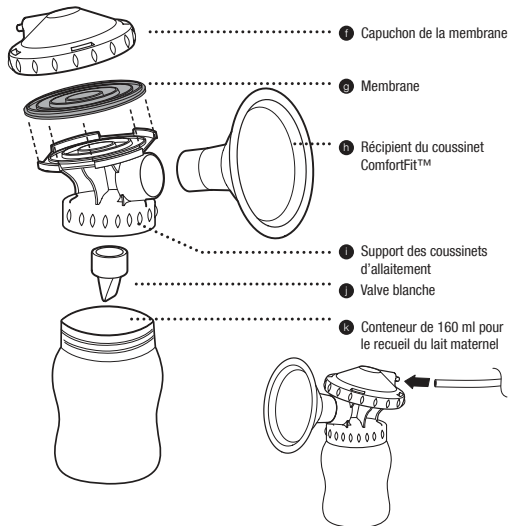

1. Placez la membrane violette sur le support du coussinet d'allaitement. Ensuite, placez le capuchon de la membrane sur le support du coussinet d'allaitement et tournez-le afin de le fixer, en bloquant ainsi la membrane violette entre les deux.
2. Enfoncez le coussinet d'allaitement ComfortFit™ dans le support du coussinet d'allaitement.
3. Insérez soigneusement la valve blanche au-dessous du support du coussinet d'allaitement.

- Remarque: Utilisez toutes les précautions nécessaires lorsque vous nettoyez et manipulez la petite valve blanche.
4. Vissez le récipient servant à recueillir le lait maternel sur le support du coussinet d'allaitement.
 5. Insérez la tubulure au dos du capuchon de la membrane et vérifiez l'étanchéité.
 6. Insérez le connecteur de tubulure entre les kits. Placez la borne d'entrée de la tubulure dans la pompe.

06. Conseils pour le pompage

La partie la plus importante d'un pompage réussi est la possibilité de déclencher le réflexe d'écoulement. Il s'agit du moment où votre lait commence à s'écouler librement. Des compresses chaudes et humides appliquées sur les seins et de légers massages circulaires des seins avant et/ou pendant une séance de pompage peuvent aider à stimuler ce réflexe naturel. Penser à ou regarder votre bébé, ou une photo de votre bébé si vous êtes séparés, peut aussi être utile. Il se peut également que vous souhaitiez essayer la thérapie d'allaitement 3 en 1 Therapear® de Lansinoh® qui peut aider à stimuler l'écoulement de votre lait.

Certains mamans peuvent obtenir plus d'un écoulement pendant une séance de pompage. Vous pouvez éventuellement obtenir un deuxième ou troisième écoulement pendant votre séance de pompage en revenant à la phase de stimulation ; pour ce faire, il vous suffit d'appuyer sur le bouton Stimulation (2).

Combien de temps faut-il pomper ?

Bien que vous puissiez utiliser le tire-lait Lansinoh® 2 in 1 comme un tire-lait simple, le double pompage, comparé au simple pompage, réduira le temps que vous passerez à exprimer votre lait. Le lait maternel est produit sur une base d'alimentation à la demande et en exprimant régulièrement votre lait maternel, votre corps sera stimulé et vous pourrez maintenir votre production de lait. Tout comme pour l'allaitement, il n'est pas nécessaire de

chronométrer vos séances de pompage, car vous aurez une meilleure idée du temps dont votre corps a besoin pour exprimer votre lait à l'aide d'un tire-lait.
Si vous avez des questions liées à l'allaitement ou au tire-lait, consultez votre sage-femme, votre infirmière sociale, ou tout autre professionnel de la santé, ou rendez-vous sur le site www.lansinoh.co.uk.

Conseils pour le pompage et l'allaitement

- Vous pouvez pomper un sein pendant que vous nourrissez votre bébé de l'autre. Cela vous permet d'optimiser l'efficacité du pompage, grâce au réflexe d'écoulement stimulé par la succion de votre bébé
- Vous pouvez pomper dans tout biberon ou récipient de taille standard avec un couvercle à vis
- Si vous choisissez d'utiliser le biberon de Lansinoh® avec une tétine de votre choix, veuillez prendre les précautions suivantes:
 - Testez toujours la température de tout liquide avant de nourrir votre bébé.
 - Ne laissez pas un enfant prendre son biberon au lit ou se nourrir sans supervision.
 - Afin de prévenir tout éventuel risque de suffocation, testez la solidité de la tétine en tirant sur le bout arrondi. Ne l'utilisez pas si des traces d'usure ou des fissures apparaissent.
 - Il se peut également que vous souhaitiez essayer le biberon mOmma® de Lansinoh® équipé de la tétine NaturalWave™, dont il a été cliniquement prouvé qu'elle aide les bébés à maintenir des modes d'allaitement établis, ce qui permet à votre bébé de passer du sein au biberon et de revenir au sein.

07. Utilisation du tire-lait électrique Lansinoh® 2 in 1

La différence réglable

Votre tire-lait Lansinoh® 2 in 1 vous permet de choisir un style de pompage et d'ajuster séparément les niveaux de succion afin d'identifier les réglages qui vous sont les plus confortables. Vous devrez utiliser le bouton de sélection du style de pompage pour choisir un style. Ajustez ensuite les niveaux de succion avec les boutons + et - jusqu'au niveau qui vous convient le mieux.

Pour un pompage simple

Retirez un tube et fermez le connecteur de tubulure. Assurez-vous que le bouchon est correctement placé dans le tuyau d'évacuation et qu'il est solidement enfoncé. Suivez ensuite les instructions ci-dessous depuis l'étape 2.

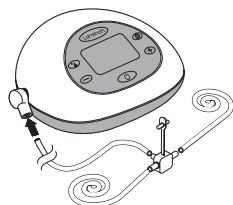
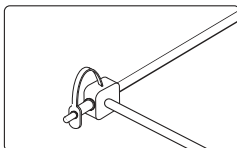
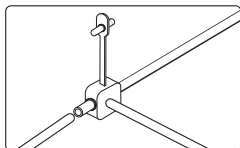

Pour un double pompage

- Assurez-vous que tous les tubes sont fixés au connecteur de tubulure

- Appliquez le kit d'expression du lait maternel sur vos seins afin que les mamelons soient en alignement direct avec l'embout des coussinets d'allaitement. Assurez-vous que vos seins reposent complètement sur les coussinets d'allaitement afin qu'un vide se forme et que l'air ne s'échappe pas. Si vous ressentez un frottement ou un inconfort au niveau de vos mamelons, vous pourriez avoir besoin de coussinets d'une taille différente. Des coussinets de plus grande taille sont également disponibles. Pour en savoir plus, appelez le +44 (0) 113 205 4201 ou rendez-vous sur le site www.lansinoh.co.uk, ou contactez le distributeur de votre pays. Le kit d'expression du lait maternel et l'embout du coussinet doivent être légèrement dirigés vers le bas afin que le lait puisse s'écouler naturellement dans le biberon.

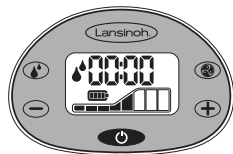
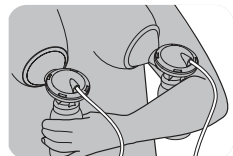

- Appuyez sur le bouton Marche/Arrêt pendant quelques secondes pour allumer le tire-lait. Le tire-lait démarrera en phase de stimulation.



Au bout de deux minutes, la phase de stimulation basculera automatiquement sur le style 2 de pompage, à savoir sur la phase d'expression. L'icône de stimulation disparaîtra de l'écran LCD et l'icône d'expression s'affichera.

Si vous préférez ignorer la phase de stimulation prééglée sur deux minutes, ou si votre lait commence à s'écouler avant les deux minutes, appuyez sur le bouton Stimulation pour passer à la phase d'expression, dans laquelle vous pourrez choisir séparément le style de pompage et les niveaux de succion.

Remarque: le témoin lumineux du style de pompage s'affichera à l'écran pour indiquer que vous êtes en phase d'expression, et le témoin lumineux d'écoulement disparaîtra.

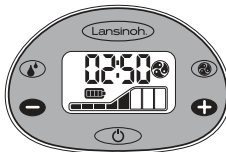

Utilisation du tire-lait Lansinoh® 2 in 1

Vous pouvez modifier les styles de pompage à l'aide du bouton de style de pompage. Appuyez sur ce bouton pour passer à l'un des trois styles.



Remarque – Si à tout moment le niveau de succion appliqué sur vos seins devient inconfortable, réduisez-le en appuyant sur le bouton situé sur le côté gauche de l'écran LCD. Vous pouvez contrôler les niveaux de succion des deux phases en appuyant sur les boutons + et -.



- À la fin d'une séance de pompage, éteignez le tire-lait à l'aide du bouton Marche/Arrêt. Après avoir éteint le tire-lait, l'écran restera allumé pendant quelques secondes. Assurez-vous qu'aucune succion n'est appliquée sur les mamelons avant de retirer les coussinets d'allaitement de seins. Si nécessaire, interrompez la succion en insérant un doigt entre le coussinet d'allaitement et le sein. Une fois la succion interrompue, vous pourrez ôter le coussinet d'allaitement en toute sécurité.

À noter: le rétroéclairage de l'écran LCD s'éteindra automatiquement si vous n'appuyez sur aucun bouton de commande pendant 20 secondes, à des fins d'économie d'énergie. Si vous laissez le tire-lait sous tension et ne l'utilisez pas pendant plus de 60 minutes, le système de contrôle l'éteindra automatiquement. Vous devrez appuyer pendant quelques secondes sur le bouton Marche/Arrêt pour rallumer le tire-lait.

REMARQUE: Si le niveau de succion appliqué sur vos seins devient inconfortable, réduisez-le en appuyant sur le bouton de réduction du niveau de succion, ou débranchez le connecteur de tubulure de sa borne d'entrée sur la base du tire-lait électrique.

08. Options d'alimentation électrique

Vous pouvez faire fonctionner le tire-lait avec l'un des modes d'alimentation électrique suivants:

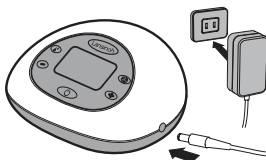

Adaptateur secteur (inclus)

Branchez l'adaptateur secteur sur la prise d'alimentation située sur le côté droit du tire-lait. Branchez l'adaptateur secteur sur une prise électrique disponible. La sécurité électrique peut uniquement être garantie si le tire-lait est branché sur l'adaptateur secteur fourni avec le produit. (Consultez la section « Données techniques »).

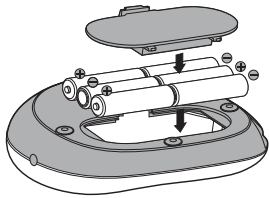

Six piles alcalines de type AA (non incluses)

Assurez-vous que les piles sont correctement insérées, conformément aux polarités (+) et (-) comme indiqué. Fermez le compartiment en appuyant doucement sur le couvercle, jusqu'à ce qu'il s'enclenche avec un déclic.

Retirez les piles si vous n'utilisez pas le tire-lait pendant une période prolongée. Jetez les piles conformément à la réglementation sur la protection de l'environnement et le recyclage. Changez toutes les piles en même temps. Veuillez noter que la conception du tire-lait ne permet pas d'utiliser des piles rechargeables.

Ne mélangez pas des piles neuves et des piles anciennes. Ne mélangez pas des piles alcalines et des piles standard (carbone-zinc). Si des piles sont dans le tire-lait, et si vous branchez l'adaptateur secteur, le tire-lait utilisera l'adaptateur pour s'alimenter, et non pas les piles. Pour une utilisation des plus économiques, nous vous recommandons d'utiliser votre tire-lait avec l'adaptateur secteur fourni. Votre adaptateur secteur est un adaptateur secteur de type universel pouvant être utilisé avec des systèmes de 100 à 240 V, avec des modulations de fréquence de 50 et 60 Hz.

09. Recommandations pour la conservation du lait maternel

Recommandations pour la conservation et la décongélation du lait maternel pour des bébés nés à terme et en bonne santé

Consultez votre professionnel de la santé, sage-femme ou infirmière sociale pour toute instruction spécifique de conservation.

Si vous congélez votre lait maternel, ne remplissez pas les bouteilles à plus de ¾ de leur contenance afin de permettre l'expansion du lait due à la congélation. Inscrivez sur les bouteilles la date d'expression de votre lait pour toute référence ultérieure. Consommez le plus ancien en premier.

Température ambiante	(<26 °C)	6 heures
Réfrigérateur	(>4 °C)	3 jours
Réfrigérateur	(<4 °C)	5 jours
Section congélation du réfrigérateur		2 semaines
Congélateur	(<-18 °C)	6 mois

Remarque: NE STOCKEZ PAS le lait maternel dans la porte du congélateur. La porte a tendance à être la partie la plus chaude du congélateur.

Décongélation

Décongelez le lait dans le réfrigérateur ou placez les récipients sous le robinet d'eau froide, en augmentant progressivement la température de l'eau jusqu'à ce que le lait soit décongelé. Le lait décongelé peut être conservé au réfrigérateur pendant 24 heures maximum.

REMARQUE: NE RECONGÉLEZ PAS le lait décongelé.

Secouez doucement le lait décongelé avant de nourrir votre bébé, afin de mélanger les couches qui se sont séparées. Le lait maternel n'est pas homogénéisé et la « crème » remontera à la surface du lait dans le biberon. La couleur et la consistance du lait maternel peuvent varier en fonction de l'heure à laquelle le lait a été exprimé, de ce que vous avez mangé, et de l'âge du bébé au moment du pompage.

REMARQUE: NE RÉCHAUFFEZ PAS LE LAIT MATERNEL AU FOUR À MICRO-ONDES ! Les micro-ondes altèrent la composition du lait. Elles peuvent également créer des « points chauds » dans la texture du lait qui risquent de brûler le bébé.

REMARQUE: NE DÉCONGÉLEZ PAS le lait maternel dans de l'eau chaude ou bouillante.

10. Données techniques

1. Alimentation électrique

Fonctionnement sur piles: Six piles alcalines de type AA (non incluses), toutes branchées en série. N'utilisez pas de piles rechargeables

Durée de fonctionnement des piles: Environ deux heures avec six piles alcalines de type AA (non incluses)

Fonctionnement avec un adaptateur secteur: Adaptateur secteur de type prise murale 110/220 V, galvaniquement isolé avec une tension de sortie de 9 V

Régulation de tension: Régulateur de tension linéaire à faible chute de tension et avec protection contre les courts-circuits

2. Système de commande

Unité de commande: Microcontrôleur avec mémoire programme intégrale

Mémoire programme: 32 K de mémoire ROM flash, 2 K de mémoire vive (RAM)

Interface homme/machine: écran LCD avec rétroéclairage LED, clavier multifonction

Commande simple/double: Possibilité de pompage du lait simple ou double

Choix des styles de pompage: vous disposez d'un choix de trois styles de pompage, contrôlés depuis le clavier

Niveau de suction ajustable: vous disposez d'un choix de huit niveaux de suction, contrôlés depuis le clavier

Niveau de vide de la suction: Minimum 80 mmHg, maximum 220 mmHg

Conformité avec les réglementations

Pièces appliquées de type BF



Équipement de classe II



Transport / Stockage



Transport / Stockage



Précautions



Fonctionnement



Fonctionnement



Mode d'emploi



CE 1008



Avertissement: les enfants peuvent s'étrangler avec les câbles d'alimentation électrique. Gardez ces câbles d'alimentation électrique hors de portée des enfants.

Données techniques

Alimentation

Adaptateur secteur (inclus)

Adaptateur secteur – UE

Configuration de la prise

Type de prise murale 110/220 V

Adaptateur secteur, isolation galvaniquement isolé avec tension de sortie de 9 V. Piles (non incluses), 6 piles alcalines de type AA, 1,5 V

Adaptateur secteur: Conformité avec les réglementations adaptateur secteur UE agréé UL (302267) et CSA.

Adaptateur Shenzi: Conformité Européenne CE pour le marché européen.

11. Dépannage

Dépannage du tire-lait électrique Lansinoh® 2 in 1

Coupeure d'électricité

En cas d'interruption du fonctionnement normal électrique ou mécanique du tire-lait, il vous suffit de faire ce qui suit:

- Débranchez le cordon de l'adaptateur secteur de la prise électrique.
- Attendez quelques secondes, puis rebranchez le cordon de l'adaptateur secteur dans la prise électrique. Si la coupure d'électricité perdure, essayez de faire fonctionner le tire-lait avec les six piles de type AA, en vous assurant que l'adaptateur est débranché.

Inconfort pendant le pompage

Si vous ressentez un inconfort, vous pourriez avoir besoin de coussinets d'une taille différente. Rendez-vous sur le site www.lansinoh.co.uk ou appelez le +44 (0) 113 205 4201 si vous résidez au Royaume-Uni, ou contactez le distributeur de votre pays.

Ralentissement de la suction

Si vous avez l'impression que la suction a ralenti, essayez de faire ce qui suit:

- Retirez la tubulure de la pompe et placez votre doigt sur le connecteur de tubulure. Si vous ressentez une suction, la pompe fonctionne correctement, mais il est possible que le kit d'expression du lait maternel ne soit pas assemblé correctement ou que la valve blanche soit endommagée. Si vous ne ressentez aucune suction sur votre doigt, essayez de débrancher l'adaptateur de la prise électrique, attendez quelques secondes, puis rebranchez-le dans la prise électrique.
- Vérifiez que le kit d'expression du lait maternel est assemblé correctement. Consultez les informations d'assemblage dans la section « Montage du kit d'expression du lait maternel ».
- Inspectez la valve afin de déceler tout signe d'usure ou de trou d'épingle. Ce composant est essentiel pour une suction correcte. Remplacez la valve blanche par l'une des valves de rechange fournies avec l'appareil.
- En cas de pompage simple, vérifiez le connecteur de tubulure situé à l'avant du tire-lait pour vous assurer qu'il est fermé pour permettre un pompage simple. Si le connecteur est ouvert, fermez-le.
- En cas de double pompage, vérifiez que le kit d'expression du lait maternel est sur les deux seins avant de mettre le tire-lait en marche.

Augmentation du niveau de suction pour un pompage simple:

Si vous avez l'impression que le niveau de suction est plus élevé que d'habitude pour un simple pompage, vérifiez que le bouchon du tuyau est propre et que le passage de l'air dans le bouchon n'est pas obstrué.

12. Comment allaiter avec la tétine péristaltique NaturalWave™

Cette tétine péristaltique NaturalWave™ est spécialement conçue pour:

- Favoriser le maintien de schémas d'allaitement établis.
- Passer facilement du sein au biberon et vice versa.
- Encourager le mouvement ondulatoire de la langue du nourrisson.
- Favoriser l'action de suction instinctive pour un développement buccal naturel.



1. Prise en bouche

Les lèvres s'ouvrent et se referment sur l'aréole.



2. Mouvement péristaltique de la langue

La langue bouge selon un mouvement ondulatoire pour comprimer le mamelon et en extraire le lait. Cela favorise un bon développement buccal, maxillaire et facial.

Fait : La langue du nourrisson répète ce mouvement péristaltique entre 800 à 1 000 fois lors d'un seul allaitement.



3. Déglutition

L'arrière de la langue du nourrisson s'élève, acheminant le lait vers l'œsophage.

La tétine péristaltique NaturalWave™ a été conçue pour encourager ce schéma d'alimentation naturelle (cliquement prouvé).

1. Extrémité de la tétine
Le nourrisson contrôle le débit du lait.
2. 100 % silicone souple
S'étire et se rétracte pour une compression optimale.
3. Stries internes et verticales
Renforcent la structure de la tétine, la rendant résistante aux chutes.
4. Design unique à inclinaison graduelle
Permet un mouvement péristaltique régulier de la langue.
5. Large base texturée de la tétine
Pour une prise facile et une succion efficace.
6. Système AVS™
Réduit l'absorption d'air, cause potentielle de colique.

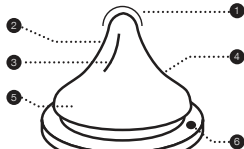

Tétine 1 pièce au design simple, disponible en débit lent, moyen et rapide
L'allaitement naturel exclusif est recommandé pendant les 6 premiers mois. L'allaitement et la lactation doivent être bien établis avant d'introduire la tétine et le biberon.

Mode d'emploi: Remplir avec la quantité nécessaire de liquide et visser le capuchon. Le réchauffement au micro-ondes n'est pas recommandé. Si vous choisissez de réchauffer des aliments au micro-ondes, ne fermez pas le biberon. Retirez la tétine, la bague et le capuchon lorsque vous utilisez le micro-ondes. Agitez bien avant usage et vérifiez toujours la température avant de donner le biberon au bébé. Un aliment inégalement réchauffé pourrait brûler la bouche du bébé. Ne réchauffez pas du lait maternel au micro-ondes pour ne pas altérer la composition du lait. Nettoyez le produit avant la première utilisation. Pour garantir l'hygiène du produit, placez la tétine et le biberon avec tous ses composants dans de l'eau bouillante pendant 5 minutes avant de les utiliser. Lors du transport d'un biberon plein, assurez-vous que le capuchon est bien en place, en veillant à positionner la tétine au centre du capuchon pour assurer la fonction d'étanchéité du produit.

Nettoyage: Avant la première utilisation, placez le produit dans de l'eau bouillante pendant 5 minutes, laissez refroidir, puis rincez abondamment tous les composants du biberon. Cela permet d'en garantir l'hygiène. Par la suite, le biberon peut aussi être lavé dans le panier supérieur du lave-vaisselle et être stérilisé (ouvert) tant au micro-ondes qu'en utilisant une machine spéciale de stérilisation. Lavez toujours tous les composants du produit immédiatement après chaque utilisation. Lavez-les à l'eau savonneuse chaude et rincez-les abondamment. Nettoyez-les avant chaque utilisation.

Assemblage: Une fois bien séchée, introduisez la tétine à travers le haut de la bague à visser. Fixez bien la bague à visser au goulot du biberon.

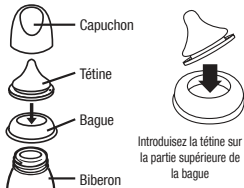

Précautions: Lorsque vous ne l'utilisez pas, rangez-le dans un lieu sec et couvert. Toujours utiliser ce produit sous la supervision d'un adulte. Ne pas le nettoyer, ranger ou le laisser entrer en contact avec des solvants ou des produits chimiques corrosifs. Il pourrait être endommagé. Ne pas exposer le produit à une source de lumière ou de chaleur directe, ni le laisser dans du désinfectant (« solution stérilisante ») plus longtemps que recommandé. Ne pas chauffer le liquide en plaçant le récipient directement sur du gaz ou une plaque électrique ou chauffante, ni dans un four électrique, etc.

MISE EN GARDE pour la sécurité et la santé de votre enfant ! Toujours utiliser ce produit sous la supervision d'un adulte. Ne jamais utiliser la tétine en guise de sucette. La succion continue et prolongée de liquides provoquant des caries dentaires. Toujours vérifier la température des aliments avant la tétée. Garder tous les composants non utilisés hors de portée des enfants. Ne pas laisser le bébé seul avec le biberon en raison du risque d'étouffement, de chute du bébé ou de désassemblage du biberon.

AVERTISSEMENT: Des caries dentaires peuvent survenir chez de jeunes enfants même si des liquides non sucrés sont utilisés. Cela peut se produire si le nourrisson est autorisé à utiliser le biberon pendant de longues périodes de la journée et en particulier pendant la nuit, lorsque le flux de salive est réduit ou si le biberon est utilisé en guise de sucette. Ne pas exposer la tétine à une source de lumière ou de chaleur directe, ni la laisser dans du désinfectant (« solution stérilisante ») plus longtemps que recommandé, cela pourrait l'affaiblir. Inspecter le matériel avant chaque utilisation. Jeter le matériel dès les premiers signes de détérioration ou d'usure. Remplacer la tétine toutes les 7 semaines, pour des raisons de sécurité et d'hygiène. Étirer la tétine dans toutes les directions pour en vérifier le bon état.

ATTENTION: Certains jus sont stériles et des solutions peuvent rendre le silicone opaque. Cela n'en modifie aucune des propriétés. Ne réchauffez pas du lait maternel au micro-ondes pour ne pas altérer la composition du lait. Le réchauffement dans un four à micro-ondes peut produire des températures localement élevées. Remuez toujours l'aliment réchauffé pour répartir uniformément la chaleur et testez la température avant de donner le biberon.

AVERTISSEMENT: Le matériel d'emballage ne fait pas partie du produit. Pour la sécurité de votre enfant, veuillez retirer et jeter tout le matériel d'emballage avant utilisation mais lisez et conservez le mode d'emploi pour toute référence ultérieure. À laisser ouvert dans le micro-ondes.

13. Garantie

Garantie restreinte au produit de consommation

Cet appareil est garanti à l'acheteur/au consommateur original (l'« acheteur ») comme étant exempt de tout défaut de matériel et de fabrication n'étant pas commercialement acceptable pour une durée d'un an à compter de la date d'achat du mécanisme de la pompe, et pour une durée de 90 jours pour tous les autres composants de l'appareil. La couverture de la garantie sera réévaluée si vous vendez, ou transférez d'une quelconque autre façon que ce soit, cet appareil à une tierce personne. Cette garantie vous confère des droits légaux spécifiques et vous pouvez aussi avoir d'autres droits, qui varient, selon votre pays de résidence.

LANSINOH® NE FAIT AUCUNE GARANTIE EXPRESSE, QUELLE QU'ELLE SOIT, POUR CET APPAREIL AUTRE QUE LES GARANTIES STIPULÉES DANS LE PRÉSENT DOCUMENT. TOUTE GARANTIE TACITE, QUELLE QU'ELLE SOIT, Y COMPRIS TOUTE GARANTIE TACITE DE QUALITÉ MARCHANDE OU TOUTE GARANTIE TACITE D'ADÉQUATION À DES FINS PARTICULIÈRES DANS LES LIMITES AUTORISÉES PAR LA LOI, DEVRA ÊTRE LIMITÉE DANS LE TEMPS À UNE DURÉE DE 90 JOURS À COMPTER DE LA DATE D'ACHAT PAR L'ACHETEUR ORIGINAL.

Dans le cas où Lansinoh® juge que l'appareil ne répond pas à la garantie restreinte stipulée ci-dessus, Lansinoh® pourra, comme seul recours exclusif de l'acheteur, réparer ou, à la seule discrétion de Lansinoh®, remplacer cet appareil sans facturer les frais de remplacement, les pièces détachées ou la main d'œuvre.

REMARQUE: Les frais d'envoi de cet appareil à Lansinoh® seront à la charge de l'acheteur. Cette garantie exclut tout appareil ayant subi un mauvais usage, un usage abusif, ou des modifications. Seules les pièces de rechange portant la marque de Lansinoh® sont recommandées pour être utilisées avec la gamme des produits d'allaitement de Lansinoh®. Un entretien ou des réparations réalisés de façon inappropriée ou incorrecte, ou l'usage de pièces de rechange ne portant pas la marque de Lansinoh®, peuvent invalider cette garantie.

DANS LES LIMITES AUTORISÉES PAR LA LOI, LANSINOH® NE SAURAIT ÊTRE RESPONSABLE DE TOUT DOMMAGE ACCESSOIRE OU INDIRECT INCLUANT, SANS S'Y LIMITER, LES FRAIS, DE REMPLACEMENT RÉSULTANT D'UNE VIOLATION DE TOUTE GARANTIE ÉCRITE OU TACITE, QUELLE QU'ELLE SOIT.

Si vous souhaitez faire une réclamation dans le cadre de cette garantie, appelez le +44 (0) 113 205 4201 si vous résidez au Royaume-Uni, ou contactez le distributeur de votre pays. On vous communiquera une adresse franco de port pour renvoyer l'appareil, le cas échéant, accompagné du reçu comprenant la date d'achat, ou toute autre preuve d'achat, et d'une brève description du problème.

Déclaration de compatibilité électromagnétique (CEM)

À des fins d'information seulement

Déclaration du FCC:

Cet appareil est conforme à la section 15 de la réglementation FCC. Le fonctionnement de l'appareil est soumis aux deux conditions suivantes: (1) Cet appareil ne doit pas émettre d'interférences nuisibles, et (2) cet appareil doit accepter toutes interférences reçues, y compris celles qui peuvent causer un fonctionnement indésirable.

Avertissement relatif aux appareils émettant des radiofréquences:

Les équipements sans fil comme les ordinateurs et téléphones portables, les téléphones sans fil et leurs bases ainsi que les talkies-walkies peuvent interférer avec ce matériel et doivent être tenus à une distance minimum de 3,5 mètres.

Emplage:

Cet appareil ne doit pas être utilisé à côté de, ou empli sur d'autres équipements. En cas de nécessité d'usage adjacent ou empli, cet appareil devra être contrôlé afin de vérifier son fonctionnement normal dans la configuration dans laquelle il sera utilisé.

Ce produit est un produit de soin personnel et ne peut donc être retourné une fois qu'il a été ouvert. En cas de problèmes avec ce produit, veuillez joindre la ligne gratuite de notre service clients au +44 (0)113 205 4201 si vous résidez au Royaume-Uni ou contactez le distributeur de votre pays. Notre représentant sera ravi de vous venir en aide.

 Fabricant: Lansinoh Laboratories Sağlık Gereçleri Tasarım San. Tic. Ltd. Sti.
A.O.S.B - 10066 Sok. No:64 35620 Çiğli / Izmir / Turquie

La marque Lansinoh® 2i est une marque déposée des laboratoires Lansinoh Laboratories, Inc. ©2012 Lansinoh Laboratories, Inc. Tous droits réservés. Imprimé en Turquie.

TR Tebrikler

Uzaktayken bile bebeklerini anne sütüyle beslemek isteyen, emziren anneler için tasarlanmış Lansinoh® 2si 1 arada Elektrikli Göğüs Pompası güvenilir, etkili ve verimlidir.

- Tekli veya ikili sağlama imkan sunar, size zaman kazandırır.
- Lansinoh® Custom Expression™ teknolojisine rahat ve yeterli bir süt akışı sağlamak üzere anneye ihtiyacı olan 3 farklı sağım stili arasında seçim yapma imkanı sunar.
- Patentli tasarım sütin hortuma ve pompaya geri kaçmasını önler. Kullanımı ve temizliği kolaydır.
- AC adaptör veya pille çalıştırılabilir—dolayısıyla dışarıdakenden kullanabilirsiniz (piller ambalaja dahil değildir).
- Küçük, hafif ve diğer göğüs pompalarına kıyasla daha sessizdir.

Bebekler, memeyi uyararak sütin akmasını sağlamak için, önce hızlı bir şekilde emmeye başlar. Süt gelmeye başladıktan sonra, daha yavaş ve derin emerek süti boşaltır. Hiçbir pompa bir bebeğin emiş ritmini birebir yakalayamasa da, Lansinoh® 2si 1 arada Elektrikli

Göğüs Pompası doğal emiş ritmini doğala yakın taklit etmek üzere Uyarı ve Sağım Fazı olmak üzere iki faz sunmaktadır.

Uyarı Fazı (Faz 1) sütünüüzün akmaya başlamasını sağlamaya yönelik, daha hızlı bir sağım stildir.

Sağım Fazı (Faz 2) ise sadece Lansinoh® 2'si 1 arada Elektrikli Göğüs Pompası'na özgü bir özellik olarak tercihlerinize göre ayarlayabileceğiniz 3 farklı sağım stili ve emme gücü sunar!

Herhangi bir sorunuz olursa, lütfen infotr@lansinoh.com.tr adresine e-posta gönderin.

İçindekiler

01. Önemli Uyarılar
02. Pompa Şeması
03. Lansinoh® 2'si 1 arada Elektrikli Göğüs Pompası Parçaları
04. Temizleme Talimatları
05. Anne Sütü Sağma Setinin Montajı
06. Anne Süt Sağımı İle İlgili İpuçları
07. Lansinoh® 2'si 1 arada Elektrikli Göğüs Pompasının tekli veya ikili sağım için kullanımı
08. Güç Seçenekleri
09. Anne Sütü Saklama Kılavuzu
10. Teknik Veriler
11. Sorun Giderme
12. Anne Sütünün NaturalWave™ Peristaltik Biberon Emziği İle Bebeğe Verilmesi
13. Garanti

01. Önemli Uyarılar

Lansinoh® 2'si 1 arada Elektrikli Göğüs Pompası kişisel bir üründür ve hijyen nedeniyle kesinlikle ortak kullanılmamalı veya kullanım sona erdiğinde başka birisine satılmamalıdır. Bunlardan herhangi birinin yapılması garantiyi geçersiz kılacaktır.

Hepatit B veya C'li veya İnsan İmmünyetmezlik Virüsü (HIV) taşıyan bir anneyseniz, anne sütünün Lansinoh® 2'si 1 arada Elektrikli Göğüs Pompasıyla sağılması virüsün sütle bebeğe geçme riskini azaltmaz veya ortadan kaldırmaz.

Özellikle çocukların bulunduğu bir ortamda elektrikli ürünler kullanılırken, her zaman aralarında aşağıdakilerin bulunduğu temel güvenlik önlemleri alınmalıdır:

Kullanım Öncesinde Tüm Talimatları Okuyunuz

Tehlike: Elektrik çarpması riskini azaltmak için:

- Ürünü kullandıktan sonra, daima fişini çekin.
- Banyo yaparken kullanmayın.
- Ürünü lavabo veya küvetin içine düşürebileceği veya itirilebileceği bir yere koymayın veya böyle bir yerde saklamayın.
- Pompayı su veya başka bir sıvının içine koymayın veya düşürmeyin.
- Suya düşmüş bir elektrikli cihazı almaya çalışmayın. Hemen fişini çekin.

Uyarı: Yangın, elektrik çarpması, yangın veya yaralanma riskini azaltmak için:

- Bu ürün fişi takılı haldeyken kesinlikle gözetimsiz bırakılmamalıdır.
- Bu ürün çocuklar veya engellilerin yanında kullanılırken yakın takip gerektirmektedir.
- Bu ürünü sadece kullanma kılavuzunda belirtilen amaç için kullanın. Üretici tarafından önerilmeyen parçaları kullanmayın.
- Kablo su veya prizi zarar görmüşse, doğru bir şekilde çalışmıyorsa, değiştirilmiş veya hasar görmüşse veya suya düşürülmüşse, ürünü kesinlikle çalıştırmayın.
- Kablosunu sıcak yüzeylerden uzak tutun.
- Uykurken veya uyukluyken kesinlikle kullanmayın.
- Kesinlikle herhangi bir giriş veya hortumun içine herhangi bir cisim düşürmeyin veya koymayın.
- Kirli mişsa veya eksik parçaları varsa, bu ürünü kullanmayın.
- Küçük çocuklar veya evcil hayvanların pompa ünitesi, AC adaptör vs. ile oynamasına izin vermayın.
- Dışarıda AC adaptörle kullanmayın veya aerosol sprey ürünleri kullanılırken veya oksijen verilirken çalıştırmayın.

Bu talimatları ileride referans olarak kullanmak üzere faturanızla birlikte saklayınız.

Lansinoh® 2'Sİ 1 ARADA ELEKTRİKLİ GÖĞÜS POMPANIZIN ÇALIŞTIRILMASIYLA İLGİLİ ÖNEMLİ UYARILAR

Hortum ve hortum bağlantısını yıkamayın veya sterilize etmeyin

Maksimum süt akışı için lütfen aşağıdaki talimatlara uyun:

Lansinoh® 2'si 1 arada Elektrikli Göğüs Pompası Uyarı Düşmesine basın. Sağım esnasında otomatik olarak Sağım Fazına geçecek ve sizi 2. stile taşıyacaktır.

Önceden ayarlanmış iki dakikalık uyarı fazını atlamak isterseniz veya sütünüz iki dakikadan önce akmaya başlarsa, Sağım Fazına geçmek için Uyarı Düşmesine basın. Sağım esnasında, süt akışının yavaşlar veya durursa, tekrar uyarı düşmesine basabilir ve ikinci bir uyarı sağlamak üzere tekrar uyarı fazına dönebilirsiniz.

- Sağım stilleri sizin için en uygun sağım ritmini bulmak üzere Sağım Şekli Seçim Düğmesi  kullanılarak değiştirilebilir. Bu düğme Şekil 1'de gösterildiği üzere 1, 2 ve 3. stiller arasında geçiş sağlamaktadır.
- Emme düzeyini rahat ettiğiniz maksimum düzeye kadar yükseltebilir/düşürebilirsiniz. Hem Uyarı hem de Sağım fazındaki emme düzeylerini Şekil 2'de gösterildiği üzere, + ve - düğmelerine basarak kontrol edebilirsiniz.

Şekil 1
Sağım stilleri



Şekil 2
Emme düzeyleri



Lansinoh® emzirme servüsünüzde her zaman yanınızda olacak. Herhangi bir sorunuz olursa, +90 216 527 09 05 numolu telefonundan veya infotr@lansinoh.com.tr adresinden bize ulaşabilir veya Türkiye dışında yaşıyorsanız, ülkenizdeki distribütörle irtibat kurabilirsiniz.

02. Pompa Şeması

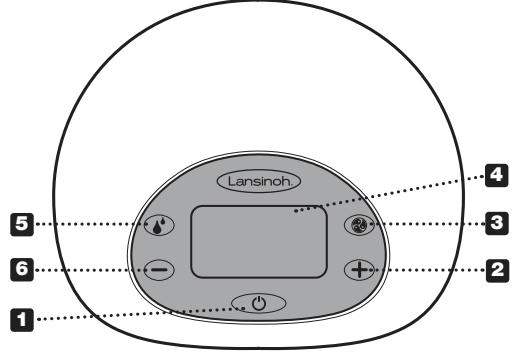

Ana Kumanda, Gösterge ve Özellikler

- 01 Açma/kapama düğmesi
- 02 Emme Düzeyi Artışı Kontrol Düğmesi
- 03 Sağım Stili seçim düğmesi
- 04 LCD Ekran
- 05 Uyarı ve Sağım Fazı Arasında Geçiş Sağlayan Uyarı Düğmesi
- 06 Emme Düzeyi Azaltma Kontrol Düğmesi
- 07 Uyarı/Sağım Fazı Göstergesi (Bu göstergenin çıkması Uyarı fazında olduğunuzu gösterir)
- 08 Zaman Göstergesi
- 09 Sağım Stili Göstergesi (Bu göstergenin çıkması Sağım Fazında olduğunuzu gösterir)
- 10 AC Güç Göstergesi
- 11 Pil Göstergesi
- 12 Emme Düzeyi Göstergesi

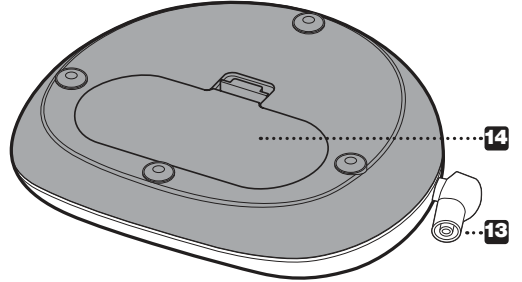
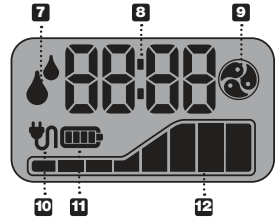

- 13 Tüp girişi
- 14 6 AA Pil Yuvası (dahil değildir)

NOT: şarj edilebilir pillerin kullanılması önerilmemektedir.

15

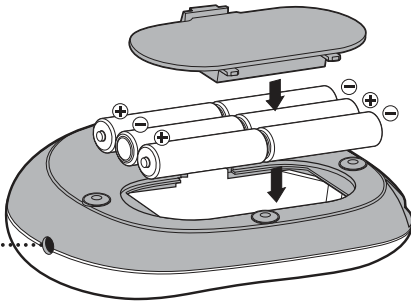

- 15 AC adaptör bağlantı soketi
16 AC Adaptörü

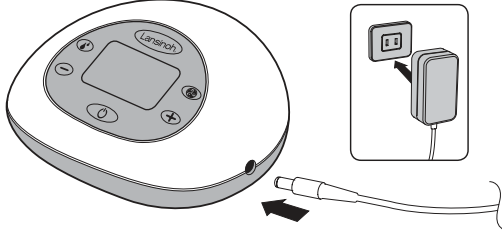

03. Lansinoh® 2'si 1 arada Elektrikli Göğüs Pompası Parçaları

Madde / Madde Numaraları

- 1 Lansinoh® 2'si 1 arada Elektrikli Göğüs Pompası Hortumu #53403
2 Silikon Hortumlar, 300 mm (2)
3 Silikon Hortum, 600 mm
4 Hortum için Y Bağlantı #53405
5 Hortum Bağı #50417
6 Pompa Bağlantısı #53453
7 Anne Sütü Sağma Seti Şunları içermektedir:
- 8 ComfortFitTM Göğüs Yastığı (2) #50408
9 Göğüs Aparatı Gövdesi (2) #53415
10 Diyafram (2) #53402
11 Diyafram Kapağı (2) #53410
12 Beyaz Valf (2 + 2 ekstra) #53401
13 160 ml'lik şişe #53451
14 Şişe Halkası (2) ve Diski (2) #53450
15 AC Adaptör/güç kablosu #50409
16 Şişe Tutucu

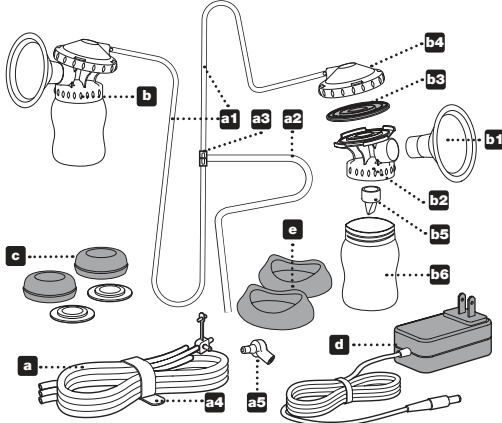

Ambalajda iki adet ekstra beyaz valf bulunmaktadır. Daha büyük göğüs yastıkları ayrıca satın alınabilir. Yedek parça veya daha büyük göğüs yastıkları sipariş etmek için, +90 216 527 09 05 nolu telefondan veya info@lansinoh.com.tr adresinden bize ulaşabilir veya Türkiye dışından yaşıyorsanız, ülkenizdeki distribütörle irtibat kurabilirsiniz.

Her Kullanımdan Önce...

- Lütfen Anne Sütü Sağma Seti, pompa gövdesi veya diğer parçaları kullanmadan önce ellerinizi su ve sabunla iyice yıkayın.
- Temizlemek için Anne Sütü Sağma Setinin parçalarını ayırın. Yıkaması veya sterilize edilmesi gerekmeyen diğer hortumları bir kenara koyun.
- Hortumlarda görünen sıvı veya nem kalıntısı varsa pompayı çalıştırmayın, nem izi varsa, kullanmadan önce iyice kurutun.

04. Temizleme Talimatları

Doktorunuz tarafından aksi belirtilmedikçe, bu sterilizasyon ve temizlik talimatlarını uygulayın.

Sterilizasyon

- Seti ilk defa kullanmadan önce, Anne Sütü Sağma Setinin anne sütüyle temas eden tüm parçalarını sökün ve 10 dakika boyunca kaynatın. Setin içinde Pompa Altlığı, Tıpa, Hortum ve Hortum Bağlantısı hariç tüm parçaları yer almaktadır.
- Not: Kaynatma esnasında parçaların suyun üzerinde yüzer durumda olabilmesi için yeterli miktarda su kullanın.**
- Not: Hortumu ve hortum bağlantısını kaynatmayın.**
- Kaynatıldıktan sonra tüm parçaları sudan hemen çıkarın.
- Parçaları birleştirip seti kullanmadan önce tüm parçaların havayla kendidliğinden kurumasını bekleyin.
- Not: Tam olarak kurumamış parçalar pompanın verimini etkileyebilir.** Lütfen kullanmadan önce pompa parçalarının tam olarak kurduğundan emin olunuz.

Temizlik

- Hortumu ve hortum bağlantısını bir kenara koyun. Diyafram bu parçaları anne sütüyle temas etmesini önlediği için, bu parçaların yıkanması veya sterilize edilmesi gerekmemektedir.
- Göğüs yastığı ve şişeler bulaşık makinesinin üst bölümünde veya sıcak suda bulaşık deterjanıyla elde yıkanabilir. En iyi sonucu almak için, bız şişenin biberon fırçası ve göğüs yastığının iç kısmının emzik fırçasıyla temizlenmesini öneriyoruz. Çözücü veya aşındırıcı temizlik maddeleri KULLANMAYIN.
- Sıcak ve temiz suyla durulayın.
- Anne Sütü Sağma Setinin diğer tüm parçaları kullanım ömürlerini uzatmak için elde yıkanmalıdır.
- Göğüs pompasını temizlemek için, altlığı sadece su veya hafif bir sabun kullanarak nemli bir bezle silin.
- Hortum ve hortum bağlantısını yıkamayın veya sterilize etmeyin.**
- Not: En iyi sonucu almak için, diyaframların kullanılmadan önce tam olarak kurduğundan emin olun.
- Not: Anne Sütü Sağma Setini kullanmadan önce, Anne Sütü Sağma Setinin işlevini etkileyebileceği için, her bir parçada çatlak, çentik, yırtık, renk değişimi veya bozulma olup olmadığını kontrol edin.

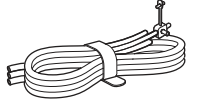

Herhangi bir sorunuz olursa, +90 216 527 09 05 nolu telefondan veya info@lansinoh.com.tr adresinden bize ulaşabilir veya Türkiye dışında yaşıyorsanız, ülkenizdeki distribütörle irtibat kurabilirsiniz.

05. Anne Sütü Sağma Setinin Montajı

Anne Sütü Sağma Seti, Lansinoh® ürün ambalajı içinde monte edilmiş olarak bulunmaktadır. Anne Sütü Sağma Setinin parçalarını (hortum ve hortum bağlantısı hariç) "Temizleme Talimatları" bölümünde belirtilen şekilde temizleyin. Tüm parçaları temizlenip tam olarak kuruduktan sonra, sağma setini da görüldüğü şekilde monte edin:

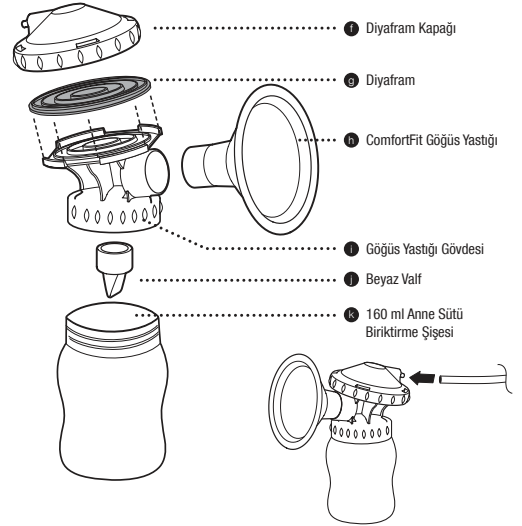

- Mor diyaframı, göğüs yastığı gövdesinin üstüne koyun. Daha sonra diyafram kapağını mor diyaframı içine alacak şekilde göğüs yastığı gövdesine çevirerek takın.
- ComfortFit™ göğüs yastığını, göğüs yastığı gövdesine doğru iterek yerleştirin.
- Beyaz valfi göğüs yastığı gövdesinin alt kısmına doğru nazikçe takın.
- Not: Küçük beyaz valfi dikkatli bir şekilde kullanın ve temizleyin.**
- Süt biriktirme şişesini göğüs yastığı gövdesine çevirerek takın.
- Hortumu diyafram kapağının arka kısmına tam olarak oturacak şekilde takın.
- Hortum bağlantısını setlerin arasına takın. Hortum girişini pompaya yerleştirin.

06. Anne Sütü Sağımı İle İlgili İpuçları

Başarılı bir şekilde sağım yapabilmek için en önemli nokta süt boşaltma refleksini harekete geçirmeye becerisidir. Bu, sütünüzün serbest bir şekilde akmaya başladığı andır. Göğüslere uygulanan sıcak ıslak kompresler ve sağım öncesinde ve/veya esnasında göğüslere yapılan nazik ve dairesel masaj doğal refleksin harekete geçirilmesine yardımcı olabilir. Bebeğinizi düşünmek veya bebeğinize bakmak veya ondan uzaktaysanız, fotoğrafına bakmak da yardımcı olabilir. Ayrıca sütünüzün boşaltılmasına yardımcı olan Lansinoh® Therapearl® 3 in 1 Breast Therapy'yi deneyebilirsiniz.

Bazı anneler bir sağıma işlemi esnasında birden fazla süt akışı sağlayabilir. Uyarı Düşmesine basıp süt boşaltma (Uyarı) fazına geri dönerek sağıma işlemi esnasında iki veya üç defa uyarı sağlayabilirsiniz.

Ne Kadar Süre Sağım Yapmak Gerekir

Lansinoh® 2'si 1 arada Elektrikli Göğüs Pompası olarak kullanılabilmesine karşın, ikili sağım tekli sağıma kıyasla sütünüzü sağımak için harcadığınız süreyi kısaltacaktır. Anne sütü arz-talep temelinde üretilmektedir, dolayısıyla sütünüzü düzenli olarak sağdığınız zaman vücudunuz güdülenecek ve sütünüzü sürekli olarak gelmeye devam edecektir. Tıpkı emzirmede olduğu gibi, sağıma işleminin süresini ölçmeniz gerekmez ancak bunu yaptığınız takdirde vücudunuzun göğüs pompasıyla sütü ne kadar sürede sağladığına dair daha iyi bir fikir edinmiş olursunuz.

Emzirme veya göğüs pompasıyla ilgili sorularınız olursa, ebeinize, eve gelen sağlık görevlisine veya başka bir sağlık uzmanına danışın veya www.lansinoh.com.tr adresini ziyaret edin.

Sağma ve Beslemeyle İlgili İpuçları

- Bir göğüsünüzden bebeğinizi emzirirken diğer göğüsünüzden süt sağlayabilirsiniz. Bu, bebeğinizin emmesiyle harekete geçen sütün boşaltma refleksini kullanarak maksimum düzeyde etkili bir sağım yapmanıza imkân tanır.
- Sütünüzü standart boyutta, çevirmeli kapaklı bir şişe veya kaba sağlayabilirsiniz.
- Lansinoh® süt saklama şişesini kendinize ait bir biberon emziğiyle kullanmak isterseniz, lütfen aşağıdaki önlemleri alın:
- Bebeğinize vereceğiniz her türlü sıvı maddenin sıcaklığını bebeğinize vermeden önce test edin.
- Çocuğın şişeyi yatağa götürmesine veya gözetimsiz olarak kendi kendine beslenmesine izin vermeyin.
- Olası bir boğulma tehlikesini önlemek için, biberonun emzik kısmını çekerek biberonun sağlığını test edin. Herhangi bir yırtık veya çatlak varsa, kullanmayın.
- Bebeklerin memeden şişeye ve tekrar memeye dönmeye imkân tanınarak, anne memesinden emmeye devam ettirmelerine yardımcı olduğu klinik olarak kanıtlanmış olan NaturalWave™ biberon emziğini içeren Lansinoh® mOmma™ biberonunu da deneyebilirsiniz.

07. Lansinoh® 2'si 1 arada Elektrikli Göğüs Pompasının Kullanımı

Ayarlanabilme İmkânı

Lansinoh® 2'si 1 arada Elektrikli Göğüs Pompanız sizin için en rahat olan ayarları belirlemek üzere size sağıma stili seçme ve emme düzeylerini ayarlama imkânı tanır. Bir stil seçmek için Sağıma Şekli Seçim Düşmesini kullanabilirsiniz. Daha sonra emme düzeylerini ve düğmelerle sizin için en rahat düzeye ayarlayabilirsiniz.

Tekli Sağım İçin

Hortumlarıdan birini çıkarın ve hortum bağlantısını kapatın. Tıpanın hortum çıkışına düzgün bir şekilde takıldığını ve yerine tam olarak oturduğundan emin olun. Daha sonra aşağıda 2. adımdan itibaren verilen talimatları uygulayın.

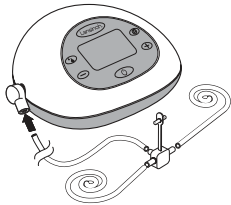
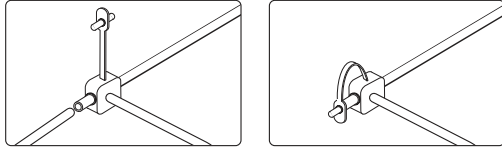

İkili Sağım İçin

1. Tüm hortumların hortum bağlantısına takılı olduğundan emin olun

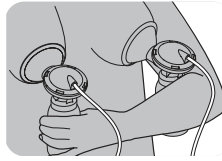

2. Meme ucunun, göğüs yastığının meme ucu girişine doğrudan girebilecek hizada olmasını sağlamak üzere Anne Sütü Sağıma Setinizi göğüslerinizde doğru yaklaştırmak. Bir vakum oluşabilmesi ve hava boşluğu olmaması için göğüsünüzün tamannın göğüs yastığına girdiğinden emin olun. Meme uçlarımızda sürünme veya rahatsızlık hissederseniz, farklı boyutta bir yastık kullanmanız gerekir. Daha büyük göğüs yastığı da mevcuttur. Daha ayrıntılı bilgi için, +90 216 527 09 05 nolu telefondan veya infotr@lansinoh.com.tr adresinden bize ulaşabilir veya Türkiye dışında yaşıyorsanız, ülkenizdeki distribütörlere irtibat kurabilirsiniz.

Anne Sütü Sağıma Seti ve meme ucu girişi, sütün doğal bir şekilde şişeye akabilmesi için aşağıya doğru hafif eğik tutulmalıdır

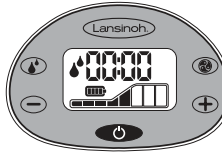

3. Pompayı açmak için birkaç saniye boyunca Açma/Kapatma Düşmesine basılı tutun. Göğüs Uyarı Fazında çalışmaya başlayacaktır.

İki dakika sonra, uyarı fazı otomatik olarak değişecek ve pompa Sağım Fazındadır. 2. Sağıma Stiline geçecektir. LCD ekrandaki süt boşaltma simgesi kaybolacak ve yerine sağım simgesi çıkacaktır.



Önceden ayarlanmış iki dakikalık uyarı fazını atlamak isterseniz veya sütünüz iki dakikadan önce gelmeye başlarsa, Sağım Fazına geçmek üzere Uyarı Düşmesine basın, bu fazda sağım stilini ve emme düzeylerini ayrı olarak seçebilirsiniz.

Not – ekranda Sağım Fazında olduğunuzuz gösteren Sağım Stili Göstergesi çıkacak ve uyarı göstergesi kaybolacaktır.

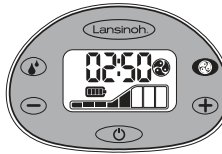

Lansinoh® 2'si 1 arada Elektrikli Göğüs Pompasının Kullanımı

Sağma stilleri Sağım Stili Düşmesi kullanılarak değiştirilebilir

Bu düğme üç stil arasında geçiş sağlamaktadır.



Not – memenizdeki emme rahatsız edici düzeylere ulaşırsa, emme düzeyini LCD ekrandan sol tarafında bulunan - düğmesine basarak düşürebilirsiniz. Her iki fazdaki emme düzeylerini - ve + düğmelerine basarak kontrol edebilirsiniz.



4. Sağıma işlemi bittikten sonra, pompayı açma/kapama düşmesiyle kapatın. Pompayı kapattıktan sonra, ekran birkaç saniye açık kalacaktır. Göğüs yastıklarını göğüsünüzden çekmeden önce meme ucundan/uçlarından emme yapılmadığından emin olun. Gerekirse, göğüs yastığıyla göğüs arasına parmağınızı sokarak emmeyi durdurun. Emme durdurulduktan sonra, göğüs yastığı güvenli bir şekilde çıkarılabilir.

Unutmayın: Güç tasarrufu sağlamak üzere, 20 saniye boyunca herhangi bir kumanda düğmesine basılmadığı takdirde, LCD ekranın arka ışığı otomatik olarak sönecektir. Pompa ünitesi 60 dakikadan uzun bir süre açık bir şekilde ve gözetimsiz bırakılırsa, kontrol sistemi pompayı otomatik olarak kapatacaktır. Üniteyi tekrar açmak için açma düğmesine basılı tutmanız gerekir.

NOT: Memenizdeki emme rahatsız edici düzeylere ulaşırsa, emme - düzeyini Emme Düzeyini Azaltma Kontrol Düğmesine basarak düşürülebilir veya tüp bağlantısını elektrikli pompanın altlığında bulunan tüp girişinden çıkarabilirsiniz.

08. Güç Seçenekleri

Pompa aşağıdaki güç kaynağı modlarından herhangi birinde çalıştırılabilir:

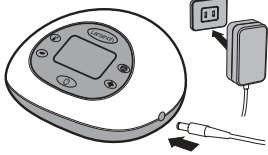

AC Adaptör (ambalaja dahil)

AC adaptörü pompanın sağ tarafında bulunan güç bağlantı soketine sokun. AC adaptörü uygun bir prize takın. Elektrik güvenliği, ancak göğüs pompası bu ürüne birlikte gelen AC Güç Adaptörüne bağlı olduğu zaman sağlanabilir. (Teknik Veriler bölümüne bakınız)

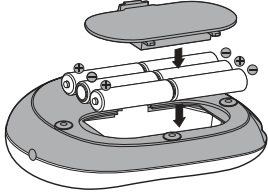

6 AA Alkalin Piller (ambalaja dahil değildir)

Pillerin gösterilen şekilde (+) ve (-) kutbuna göre doğru bir şekilde takıldığından emin olun. Pili yuvasını kapakçı yerine oturana kadar hafifçe bastırarak kapatın.

Pompa uzun süre kullanılmayacaksa pilleri çıkarın. Pilleri çevresel koruma ve geri dönüşüm yönetmeliklerine göre imha edin. Tüm pilleri aynı anda değiştirin. Lütfen pompanın şarj edilebilir pillerle kullanılabilecek şekilde tasarlanmadığını unutmayın.

Eski ve yeni pilleri bir arada kullanmayın. Alkalın ve standart (karbon-çinko) pilleri bir arada kullanmayın. Piller pompada takılı ancak AC adaptör kullanılıyorsa, pompa güç kaynağı olarak pilleri değil, adaptörü kullanacaktır. En ekonomik kullanım için, biz pompanızı ambalajla gelen AC adaptörle kullanmanızı öneriyoruz. AC adaptörünüzü 2 şerit AC prizli adaptör olup 45 Hz ve 65 Hz şehir şebekesinde 100 V ila 250 V arası sistemlerle kullanabilirsiniz.

09. Anne Sütü Saklama Kuralları

Zamanında Doğan Sağlıklı Bebekler için Anne Sütü Saklama ve Çözdürme Kuralları Özel saklama talimatları için doktorunuza, ebeneze veya e gelen sağlık görevlisine danışın. Sütünüzü dondururken, donmaya bağlı gelişmeye pay bırakmak için kapların 3/4'ünden fazlasını doldurmayın. Heriferens olarak kullanmak üzere sütünüzü sağladığınız tarihi kapların üzerine yazın ve ilk olarak en eski tarihli sütü kullanın.

Oda sıcaklığı	(<26°C)	3 saat
Buzdolabı	(<4°C)	3 gün
Ev tipi dondurucu	(<-18°C)	3 ay

Referans: T.C. Sağlık Bakanlığı

Not: Anne sütünü dondurucudan kapagında saklamayın. Kapı genellikle dondurucunun en sıcak kısmıdır.

Çözdürme

Buzdolabındaki dondurulmuş sütü çözdürün veya kapları soğuk akan suyun altına koyun ve süt çözülene kadar suyu aşamalı olarak sıcaklaştırın. Çözdürülmüş süt 24 saat süreyle buzdolabında saklanabilir.

NOT: Sütü çözdürdükten sonra tekrar dondurmayın.

Ayrılmış olan katmanları karıştırmak üzere çözdürülmüş olan sütü bebeğe vermeden önce hafifçe çalkalayın. Anne sütü homojen değildir ve şişenin üstünde "kaymak" biriktirmektedir. Anne sütü; sütin sağıldığı gün, yedikleriniz ve bebeğin sağma anındaki yaşına bağlı olarak renk ve kıvam açısından farklılık gösterebilir.

NOT: ANNE SÜTÜNÜ MİKRODALGA FIRINDA ISITMAYIN! Mikrodalga fırında ısıtma sütin bileşimini değiştirmektedir. Mikrodalga fırında ısıtma ayrıca bebeğin yanmasına neden olabilecek "sıcak noktaların" oluşmasına neden olabilir.

NOT: Anne sütünü sıcak veya kaynayan suda ÇÖZDÜRMEYİN.

10. Teknik Veriler

1. Güç Kaynağı

Pille çalışır: Tümü seri bağı, 6 AA boyutta alkalın piller (ambalaja dahil değildir). Şarj edilebilir piller kullanılmayın
Pille çalışma süresi: 6 alkalın pille (ambalaja dahil değildir) yaklaşık 2 saat
AC Adaptörle çalışma: 9V çıkış voltajıyla galvanik olarak izole edilmiş, 110V / 220 V duvar prizine takılan AC adaptör
Pompanın güç kaybı: Maksimum 10 watt
Voltaj ayarı: Düşük dropout voltajı ve kısa devre koruması olan doğrusal voltaj regülatörü

2. Kontrol Sistemi

Kontrol ünitesi: Dahili program hafızası olan mikrokontrol birimi
Program hafızası: 32K flash ROM, 2K RAM bellek
HMI: LED arka ışığı ve ekran klavyesi olan LCD ekran
Tekli / ikili sağma kontrolü: Tek veya her iki göğüsün sağma imkanı
Seçilebilir sağma stilleri: 3 sağma stili arasında seçim yapılabilir ve bu stiller ekran klavyesinde kontrol edilebilir
Ayarlanabilir emme düzeyi: 8 emme düzeyi arasında seçim yapılabilir ve bu stiller ekran klavyesinde kontrol edilebilir
Emme vakum düzeyi: Minimum 80 mmHg, maksimum 220 mmHg

Yasal Uygunluk

Tip BF Uygulama Parçası



SINIF II ekipman



Taşıma / Depolama



Taşıma / Depolama



Uyarı



Kullanım



Kullanım



Kullanım talimatları



CE 1008

Uyarı: Hortum ve kablolar çocukların ulaşamayacağı yerde tutunuz, boğulmaya neden olabilir.

Teknik Veriler

Güç Gereksinimleri

AC Adaptör (ambalaja dahil)

AC Adaptör – EU

Priz Konfigürasyonu

110V/220V duvar prizi

AC adaptör, 9 V DC çıkış voltajına sahip, galvanik olarak izole edilmiş adaptör

Piller (ambalaja dahil değildir) 6 AA pil, 1.5V alkalın

Bridge Power Adaptörü: Yasal uygunluk UL(E302267) ve CSA onaylı AB güç adaptörü

Shenz Adaptörü: Avrupa pazarı için GE sertifikasyonu

11. Sorun Giderme

Lansinoh® 2'si 1 arada Elektrikli Göğüs Pompası için Sorun Giderme

Elektrikli İşıyışın Kesintiyi Uğraması

Pompanın elektrikli ve/veya mekanik işleyişinde bir kesinti yaşarsanız, aşağıdakileri yapın:

- AC adaptörü prizden çekin.
- Birkaç saniye bekleyin ve daha sonra AC adaptörü tekrar prize takın. Pompa yine de çalışmazsa, AC adaptörü çıkardığınızdan emin olarak pompayı altı adet AA pille çalıştırmayı deneyin.

Sağma Esnasında Rahatsızlık Hissi

Herhangi bir rahatsızlık hissederseniz, farklı boyutta bir göğüs yastığı kullanmayı gerekebilir. Bunun için www.lansinoh.com.tr adresini ziyaret edebilir, +90 216 527 09 05 nolu telefonundan veya infotr@lansinoh.com.tr adresinden bize ulaşabilir veya Türkiye dışında yaşıyorsanız, ülkenizdeki distribütörle irtibat kurabilirsiniz.

Emiş Gücünde Azalma

Emmenin azaldığını hissederseniz, sunları yapmayı deneyin:

- Hortumu pompadan çıkarın ve hortum bağlantısına parmağınızı koyun. Emme hissederseniz, pompa doğru çalışıyor demektir, ancak Anne Sütü Sağma Seti doğru monte edilmiş veya beyaz valf zarar görmüş olabilir. Parmağınızın üzerinde emme hissetmeseniz, adaptörü prizden çekin, birkaç saniye bekleyin ve adaptörü tekrar prize takın.
- Anne Sütü Sağma Setinin doğru bir şekilde monte edildiğinden emin olun. Sayfa 9'da ye alan "Anne Sütü Sağma Setinin Montajı" adlı bölümde yer alan montaj bilgilerine bakın.
- Beyaz valfte yırtılma veya ufak delikler olup olmadığını kontrol edin. Bu bileşen uygun emmenin sağlanması açısından çok önemlidir. Gerekli takdirde, beyaz valfi ürüne birlikte verilen yedek valfden biryle değiştirin.
- Tekli sağım yaparken, tam olarak kapandığından emin olmak için pompanın önündeki tüp bağlantısını kontrol edin. Açıkça, bağlantıyı kapatın.
- İkili sağım yapılması durumunda, pompayı çalıştırmadan önce anne sütü sağma setinin her iki göğüsüne üzerine yerleştirildiğinden emin olun.
- Tekli sağım sırasında emme gücünde artış:

Tekli sağım esnasında emmenin normalden daha yüksek olduğunu hissederseniz, hortum pompasını temiz olup olmadığını ve tpadaki hava yolunun tıkalı olup olmadığını kontrol edin.

12. Anne Sütünün NaturalWave™ Peristaltik Biberon Emzigi İle Bebeğe Verilmesi

NaturalWave™ Peristaltik Biberon Emzigi aşağıdaki ihtiyaçlar için özel olarak tasarlanmıştır:

- Aşılımış emzirmeye düzenini devam ettirmeye yardımcı olur.
- Emzirmeden biberona ve biberondan emzirmeye kolay geçiş sağlar.
- Bebeklerin emzirmeye sırasında doğal olarak meme ucuna uyguladıkları "dalgaya benzer" peristaltik hareketlerinin devam etmesini sağlar.
- Doğal ağız gelişimi için içgüdüsel emme hareketini destekler.



- 1. Kavrama**
Bebeklerin dudaklarına dışa doğru açarak anne memesinin kahverengi kısmını kavraması.
- 2. Peristaltik dil hareketi**
Bebegin dili yumuşak "dalgalıya benzer" bir hareket yaparak meme ucunu bastırır ve sütün çıkmasını sağlar. Bu hareket düzgün ağız, çene ve yüz gelişimini destekler.
Not: Bebekler dilleri ile uyguladıkları bu peristaltik hareketleri her emzirme seansında ortalama olarak 800 ile 1000 defa arasında tekrar ederler.
- 3. Yutma**
Bebegin dilinin arka kısmının yukarıya kalkarak sütün yemek borusuna göndermesi.

NaturalWave™ Peristaltik Biberon Emziğinin, bebeklerin doğal beslenme hareketlerini sürdürmeyi desteklediği klinik olarak kanıtlanmıştır.

1. Biberon Emziğinin Ucu
Bebegin süz ağısını kontrol etmesini sağlar.
2. %100 Yumuşak Silikon
Bebegin emme sırasında emzik üzerine optimum basınç uygulayabilmesi için ideal esnekliği sağlar.
3. Dikey sertler
Biberon emziğinin yapısını güçlendirerek, emme sırasında tıkanmaları önler.
4. Benzersiz kademeli eğim tasarımı
Peristaltik dil hareketinin yumuşak şekilde uygulanmasına olanak sağlar.
5. Geniş ve kalın dokulu taban
Kolay kavrama ve etkin emişi destekler.
6. AVS™
Kolik sancısının potansiyel nedeni olan hava alımını azaltır.

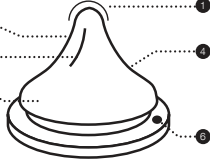

Yavaş, orta ve hızlı akış seçenekleri mevcuttur

Bebeginizi ilk 6 ay sadece anne süti ile beslemeniz önerilir. Bebeginizi biberon ile beslemeye başlamadan önce emzirme düzeninizin ve anne süti üretiminizin düzene girmiş olması önerilir.

Kullanım talimatı: Biberona gereken miktarda sıvı doğru koyarak kapağını sıcak suya kapatınız. Bebek mamasını ya da anne süütünün mikrodalgada ısıtılması önerilmaz. Isıtma işleminizi mikrodalgada fırında yapmayı seçtiyseniz, biberon şişesinin ağızını kapatınız. Mikrodalgada fırında ısıtma işlemi sırasında biberon emziğini, kapatma halkası ve kapak ile biberonu kapatmayınız. Biberonla bebeginizi beslemeden önce iyice çalkalayıp, sıcaklığını kontrol ediniz. Homojen olarak ısıtılmamış sıvılar bebeginizin ağızını yanmasına neden olabilir. Hijyeninden emin olabilmek için ilk kullanımdan önce ürünü temizleyiniz ve biberon, emzik ve tüm parçaları 5 dakika kaynar suyun içerisinde bekletiniz. Biberonu dolu bir şekilde taşırseniz, biberonun aktarmaz fonksiyonunu koruyabilmesi için emziğinin doğru şekilde yerleştirildiğinden ve kapağının kapalı olduğundan emin olunuz.

Temizlik: İlk kullanımdan önce hijyenden emin olmak için biberon, emzik ve tüm parçaları 5 dakika kaynar suyun içerisinde bekletiniz, durulayarak tüm parçaları kurumaya bırakınız. Bu hijyen sağlamak içindir. Daha sonra biberonu bulaşık makinesinin üst sepetinde yıkayabilir ve mikrodalgada ya da özel sterilizasyon makinesinde (açık olarak) sterilize edebilirsiniz. Her kullanımdan hemen sonra tüm parçaları yıkayınız. İlk ve sabınlı suda iyice yıkayınız. Her kullanımdan önce temizleyiniz.

Montaj: Biberonunuzun tüm parçalarının kuru olduğundan emin olunuz. Biberon emziğini kapatma halkasının içerisine yerleştirdikten sonra biberon şişesine monte ediniz ve kapağını kapatınız.

Önemler: Ürünü kullanmadığınız zamanlarda kuru ve kapalı bir alanda saklayınız. Ürünün daima bir yetişkin gözetiminde altında kullanılmıyacağıdır. Kullanılmadığı zamanlarda çocukların erişemeyeceği yerde muhafaza ediniz. Zararı sonuçlar doğurmasına adına, ürünü eritici ya da sert kimyasal maddelerle temizlemeyiniz ve ürünü bu tarz maddelerle temasını engelleyiniz. Ürünü direkt güneş ışığına ya da sacağın maruz bırakmayınız. Ürünü tavsiye edilenden daha uzun süre dezenfekte etmeyiniz (Kaynar su ya da sterilizatörler). Ürün içindeki sıvıyı doğrudan elektrikli, gazlı ocakta, elektrikli fırında ya da sıcak plaka üzerinde ısıtmayınız.

Çocuğunuzun sağlığı ve güvenliği için DİKKAT! Ürünün daima bir yetişkin gözetiminde altında kullanılmıyacağıdır. Biberon emziğini asla yalancı emzik olarak kullanılmıyın Uzun süre sıvı emmek, dişlerde çukurluk yol açabilir. Uzun süre Bebeginizi beslemeden önce daima besinin ısısını kontrol ediniz. Bebeginizin düşmesi, ürünün deforme olması gibi durumlarda yaşanabilecek boğulma riski nedeniyle biberonla bebeginizi yalnız bırakmayınız.

UYARILAR: Dış çukürlikli küçük çocuklarda şekerli gıdalar tüketildiğinden bile oluşabilir. Bu durum özellikle biberonun tüm gün ve tükürük sıvısının azaldığı gece boyunca kullanılması sonucunda oluşabilir. Biberon emziğini doğrudan güneş ışığına ya da sacağın maruz

bırakmayınız. Biberon emziğini tavsiye edilenden daha uzun süre dezenfekte etmeyiniz (Kaynar su ya da sterilizatörler). Bu durum biberon emziğinin deforme olmasına neden olabilir. Ürünü her kullanımdan önce kontrol ediniz. Herhangi bir deformatsiyon, inceleme ya da delik oluşması durumunda emziği atınız. Biberon emziğini her 7 haftada bir günlük ve hijyen için yenileyiniz. Biberon emziğini biberona taktıktan sonra her açıdan çekerek kontrolünü sağlayınız.

DİKKAT: Bazı meyve suları ya da sterilizasyon çözümleri silikonu matlaştırabilir. Bu durum silikonun özelliğini kaybetmesine neden olmaz. Mikrodalgada ısıtma sütünü bileşimini değiştirdiğinden anne süütünü mikrodalgada ısıtmayınız. Mikrodalgada ısıtım, yerel yüksek sıcaklıklara yol açabilir. Mikrodalgada fırında ısıtma işlemi uyguladıysanız daha fazla özen gösteriniz. Biberonu bebeginize vermeden önce mutlaka çalkalayınız ve besinin ısısını mutlaka kontrol ediniz.

UYARILAR: Ambalaj malzemeleri ürünün bir parçası değildir. Çocuğunuzun güvenliği için tüm kullanımı talimatlarını okuyup referans olarak sakladıktan sonra, ambalaj parçalarını ortadan kaldırınız. Biberonu m. 13. Garanti

Garanti

Sınırlı Tüketim Malı Garantisini

Pompa mekanizması ve diğer tüm ürün bileşenleri için satın alma tarihinden itibaren iki yıl olmak üzere bu üründe ticari olarak kabul edilebilir olmayan materyal ve işçilik kusurları olmadıkça dair ilk alıcuya ("alıcı") garanti verilmiştir. Bu ürünü başka birine satara veya verirsiniz, garanti iptal olmaktadır.

LANSINOH® BURADA AÇIKÇA BELİRTİLENLER DIŞINDA ÜRÜNLE İLGİLİ HERHANGİ BİR AÇIK GARANTİ VERMEKTEDİR. TİCARİ ELVERİŞLİLİK VEYA BELİRLİ BİR AMACA UYGUNLUĞA İLİŞKİN HERHANGİ BİR ZİMİNİ GARANTİNİN DAHİL OLMAK KANUNLARININ İZİN VERDİĞİ ÖLÇÜDE HER TÜRLÜ ZİMİNİ GARANTİNİN SÜRESİ İLK ALICI TARAFINDAN SATIN ALINAN TARİHTEN İTİBAREN 2 YILLA SINIRLI OLACAKTIR.

Lansinoh® tarafından ürünün yukarıdaki sınırlı garantiyi karşılamadığı saptanırsa, alıcının tek ve münasip yazılı çaresi olarak, Lansinoh® bu ürünü tamir edecek veya kendi tercihiyle bağlı olarak ürünü yenisiyle değiştiricek ve bu değişim, parçalar veya işçilik için ücret almıyacaktır.

NOT: Ürünün Lansinoh®'a iade masraflarını alıcı karşılayacaktır. Bu garanti yanlış kullanılmış veya değiştirilmiş ürünler için geçerli değildir.

Lansinoh® emzirme ürünleriyle sadece Lansinoh® marka yedek parçaların kullanılması önerilmektedir.

Yanlış yapılan bakım veya tamir veya Lansinoh® markası dışında yedek parçaların kullanımı bu garantiyi geçersiz kılmaktadır.

KANUNLARININ İZİN VERDİĞİ ÖLÇÜDE, LANSINOH® YAZILI VEYA ZİMİNİ GARANTİNİN İHLALİNDEN DOĞAN DEĞİŞİM MALİYETLERİ DAHİL ANCAK BUNLARLA SINIRLI OLMAMAK ÜZERE HİÇBİR ARIZI VEYA DOLAYLI HASARDAN SORUMLU OLMAYACAKTIR.

Bu garanti kapsamında herhangi bir talepte bulunmak isterseniz Türkiye'de yaşıyorsanız +90 216 527 09 05 nolu telefonundan bize ulaşabilir veya Türkiye dışında yaşıyorsanız, ülkenizdeki distribütörüne irtibat kurabilirsiniz. Size gerektiği takdirde orijinal tarihin yazılı olduğu fatura veya üzerine tarih olan kuralabilir bir satın alma belgesi ve sorunun kısa açıklamasıyla birlikte ürünü geri göndereceğiniz bir ücretsiz posta adresi verilecektir.

Elektromanyetik Uyumluluk Beyanı (EMC)

Sadece bilgilendirme amaçlı

FCC Beyanı:

Bu cihaz FCC kuralları, bölüm 15'e uygundur. Çalıştırma aşısında yer alan iki koşula tabidir: (1) Bu cihaz zararı enterferansa neden olmaktadır ve (2) bu cihaz istenmeyen çalışmaya neden olan enterferans dahil olmak üzere alınan her türlü enterferansı kabul etmelidir.

Kablosuz Beyanı:

Kablosuz ağ aracı, mobil/kablosuz telefonlar ve baz istasyonları, telsizler gibi kablosuz iletişim araçları bu cihazı etkileyebilir ve en az 3.5 metre uzaklıkta çalıştırılmadık.

İstiflemeye:

Bu cihaz diğer ekipmanlarla bitişik olarak veya bu ekipmanlarla istiflenmiş bir halde kullanılmamalıdır. Bitişik veya istiflenmiş şekilde kullanılması gerekiyorsa, cihazın bu şekilde normal çalışıp çalışmadığı gözlemlenmelidir.

Lansinoh® 2'si 1 arada Elektrikli Göğüs Pompası kişisel bir kullanım ürünüdür. Bu nedenle ambalajı açıldıktan sonra eride edilemez. Ürüne ilgili bir problem yaşadıysanız +90 216 527 09 05 nolu telefonundan veya info@lansinoh.com.tr adresinden bize ulaşabilir veya Türkiye dışında yaşıyorsanız, ülkenizdeki distribütörüne irtibat kurabilirsiniz.

Üretici: Lansinoh Laboratories Sağlık Gereçleri Tasarım San. Tic. Şti.
A.O.S.B. - 10006 Sok. No: 64 35620 Çiğli / İzmir / Türkiye

Lansinoh, Lansinoh Laboratories, Inc. 'in tescilli markasıdır. ©2013 Lansinoh Laboratories, Inc. Tüm hakları saklıdır. Türkiye'de basılmıştır.

D Lansinoh® 2in1 ELEKTRISCHE MILCHPUMPE

GEBRAUCHSANLEITUNG

Herzlichen Glückwunsch!

Die Lansinoh® 2in1 Elektrische Milchpumpe ist besonders sicher und effektiv. Sie wurde speziell für Mütter entwickelt, die ihr Baby weiterhin mit Muttermilch ernähren möchten, obwohl sie zeitweise von ihm getrennt sind.

- Zeitsparend: Ein- oder beidseitiges Abpumpen möglich.
- Die Custom Expression™ – Technologie erlaubt Müttern, aus 3 Pumpmodi zu wählen und je nach Bedarf den optimalen Pumpmodus anzukönnen.
- Der patentierte Rückflussschutz verhindert ein Eindringen der Milch in Schläuche und Pumpe.
- Leicht zu bedienen und einfach zu reinigen.
- Batterie- oder Netzbetrieb: Ideal auch auf unterwegs (6x AA Batterien, nicht im Lieferumfang enthalten).
- Handlich, leicht und leise.

Inhalt

1. Wichtige Sicherheitshinweise
2. Schematische Darstellung der Pumpe
3. Lansinoh® 2in1 Elektrische Milchpumpe – Einzelteile
4. Reinigungshinweise
5. Zusammensetzen des Pumpsets
6. Füttern von Muttermilch und Muttermilchersatzmischung mit dem NaturalWave™ Sauger
7. Stromversorgung
8. Garantie

01. Wichtige Sicherheitshinweise

Die Lansinoh® 2in1 Elektrische Milchpumpe ist ein persönlicher Hygieneartikel und sollte daher nicht mit anderen Müttern geteilt oder weiterverkauft werden. Darum erlischt im Falle der Weitergabe die Garantie.

Falls Sie als Mutter mit Hepatitis B, Hepatitis C oder HIV infiziert sind, verringert sich durch das Abpumpen nicht ein mögliches Risiko einer Übertragung des Virus auf Ihr Kind.

Beachten Sie bitte alle Sicherheitshinweise vor der Benutzung.

Gefahren:

So vermeiden Sie Stromschläge, Verbrennungen, Feuer oder Verletzungen:

- Ziehen Sie nach dem Gebrauch immer das Netzteil aus der Steckdose.
- Benutzen Sie das Gerät nicht in der Badewanne.
- Stellen Sie die Pumpe nicht an einen Ort, von dem aus sie in die Badewanne oder ein Waschbecken fallen kann.
- Legen Sie die Pumpe nicht ins Wasser oder in eine andere Flüssigkeit.
- Greifen Sie nie nach einem ins Wasser gefallenen, elektrischen Gerät. Entfernen Sie stattdessen sofort das Netzteil aus der Steckdose.
- Dieses Produkt sollte im angeschlossenen Zustand nicht unbeaufsichtigt bleiben.
- Verwenden Sie das Produkt nur unter Aufsicht, wenn sich Kinder oder Menschen mit Behinderung in der Nähe befinden.
- Verwenden Sie dieses Produkt nur für den in dieser Gebrauchsanleitung beschriebenen Zweck.
- Nehmen Sie die Pumpe nicht in Betrieb, wenn Kabel oder Stecker beschädigt sind, falls die Pumpe nicht ordnungsgemäß funktioniert, falls sie zu Boden oder ins Wasser gefallen ist oder beschädigt wurde.
- Verwenden Sie das Gerät nicht, wenn Sie Flüssigkeit oder Feuchtigkeit in den Schläuchen entdecken. Erst gründlich trocknen lassen.
- Halten Sie das Kabel fern von beheizten Flächen.
- Verwenden Sie das Gerät nicht, wenn Sie schlafen oder müde sind.
- Bitte keine Gegenstände in eine Öffnung oder in die Schläuche fallen lassen bzw. hineinstecken.
- Verwenden Sie dieses Produkt nicht, wenn es defekt ist oder Teile fehlen.
- Lassen Sie Kleinkinder oder Haustiere nie mit der Pumpe, dem Netzadapter usw. spielen.
- Verwenden Sie das Gerät bei Netzbetrieb nicht im Freien, dort wo Spraydosen verwendet werden oder Sauerstoff verabreicht wird.

Behalten Sie diese Gebrauchsanleitung zusammen mit Ihrer Kaufrechnung für weitere Referenzzwecke auf.

WICHTIGE HINWEISE FÜR DIE BENUTZUNG IHRER LANSINOH® 2IN1 ELEKTRISCHEN MILCHPUMPE

Bitte die Schläuche und Schlauchverbindungsstücke NICHT waschen oder sterilisieren. Dies ist nicht notwendig und kann Teile der Pumpe beschädigen.

Befolgen Sie diese Hinweise, um bestmögliche Ergebnisse zu erzielen.

02. Schematische Darstellung der Pumpe

(Bitte Appendix A beachten)

- 1 Ein-/Aus-Taste
- 2 Taste „Saugstärke erhöhen“
- 3 Modus-Taste
- 4 LCD-Anzeige
- 5 Quick-Change-Taste
- 6 Taste „Saugstärke verringern“
- 7 Anzeige Simulationsphase (Aufleuchten dieser Anzeige bedeutet, dass die Pumpe sich in der Simulationsphase befindet)
- 8 Zeitanzeige
- 9 Anzeige Pumpmodus (Aufleuchten dieser Anzeige bedeutet, dass sich die Pumpe in der Abpumpphase befindet)
- 10 Anzeige bei Netzbetrieb
- 11 Anzeige bei Batteriebetrieb
- 12 Anzeige Saugstärke
- 13 Schlauchanschluss
- 14 Batteriefach für 6x AA Batterien (nicht im Lieferumfang enthalten)
- 15 Hinweis: Die Verwendung von wiederaufladbaren Batterien wird nicht empfohlen.
- 16 Anschluss für Stecker-Netzteil
- 17 Stecker-Netzteil

03. Lansinoh® 2in1 Elektrische Milchpumpe – Einzelteile

(Bitte Appendix B beachten)

- 1 Verbindungsschläuche:
- 2 Verbindungsschlauch 300 mm (2)
- 3 Verbindungsschlauch 600 mm
- 4 Y-Verbindungsstück
- 5 Klettband für die Schläuche
- 6 Pumpen-Verbindungsstück
- 7 Pumpset:
- 8 ComfortFit™ Saugaufsatz (2)
- 9 Pumpenkörper (2)
- 10 Membran (2)
- 11 Membrankappe (2)
- 12 Ventil (2 + 2 Ersatzventile)
- 13 Muttermilchflasche 160 ml (2)
- 14 Deckel (2) und Verschlussplättchen (2)
- 15 Netzteil
- 16 Flaschenhalter (2)

04. Reinigungshinweise

Bitte vor jedem Gebrauch Hände waschen.

Sterilisation

1. Nehmen Sie das Pumpset zum Sterilisieren vollständig auseinander und kochen Sie alle Einzelteile, die mit Muttermilch in Berührung kommen, für 10 Minuten im Wasser ab.
 - **Hinweis: Pumpenhaus, Schläuche und Schlauchverbindungsstücke bitte nicht unter fließendem Wasser halten, waschen oder auskochen.**
 - **Hinweis: Achten Sie darauf, genügend Wasser einzufüllen, damit die Teile des Pumpsets während des Abkochens im Wasser aufschwimmen.**
2. Entfernen Sie direkt nach dem Abkochen alle Teile aus dem Wasser.
 - **Hinweis: Feuchte Teile können den Betrieb der Pumpe beeinträchtigen. Stellen Sie sicher, dass alle Teile vor Gebrauch vollständig trocken sind.**

Reinigung

- Legen Sie die Schläuche und Schlauchanschlüsse beiseite.
- Die ComfortFit™ Saugaufsätze, die Pumpenkörper, Membrankappen und Muttermilchflaschen können im oberen Fach des Geschirrspülers oder mit einer weichen Bürste in warmem Wasser mit Spülmittel gereinigt werden. BENUTZEN SIE KEINE Lösungsmittel- oder Scheuermittel. Mit klarem, warmem Wasser nachspülen.
- Wir empfehlen, die Silikon-Einzelteile (Ventil, Membran) mit der Hand zu waschen, um ihre Lebensdauer zu verlängern.
- Hinweis: Untersuchen Sie die Teile des Pumpsets vor Gebrauch nach sichtbaren Brüchen, Einrisen, Verfärbungen, Knicken oder Alterung.

05. Zusammensetzen des Pumpsets

(Bitte Appendix C beachten)

Ihr Pumpset wird zusammengesetzt geliefert. Reinigen Sie alle Teile des Pumpsets (außer die Schläuche und die Schlauchverbindungsstücke) wie in den Reinigungshinweisen beschrieben. Wenn alle Einzelteile sauber und vollständig getrocknet sind, setzen Sie das Pumpset wie folgt zusammen:

- 1 Membrankappe
- 2 Membran
- 3 ComfortFit™ Saugaufsatz
- 4 Pumpenkörper
- 5 Ventil
- 6 Muttermilchflasche 160ml

Wird ein Baby an die Brust angelegt, beginnt es zunächst mit leichten, schnellen Saugbewegungen, den Milchspendereflex zu stimulieren. Sobald der Milchspendereflex ausgelöst wurde, saugt das Baby die Milch mit langsameren und tieferen Zügen aus der

Brust heraus. Um den natürlichen Saugrhythmus des Babys zu simulieren, bietet die Lansinoh® 2in1 Elektrische Milchpumpe zwei Phasen: die Simulations- und die Abpumpphase.

Abbildung 1
Pumpmodus



Abbildung 2
Saugstärke-Level



Die Simulationsphase (Phase 1) ist ein schneller Pumprhythmus zur Stimulation des Milchspendereflexes.

Um den Milchspendereflex auszulösen, kann es hilfreich sein, vor oder während des Pumpens warme, feuchte Kompressen auf die Brust zu legen.

Die Abpumpphase (Phase 2) bietet 3 Pumpmodi und 8 Saugstärke-Level, die sich nach Bedarf einstellen lassen – ein besonderes Merkmal der Lansinoh® 2in1 Elektrischen Milchpumpe. Sie können mit der Modus-Wahltaaste zwischen Modus 1, 2 und 3 wählen (s. Abb. 1).

Die Milchpumpe startet mit der zweiminütigen Simulationsphase und wechselt danach automatisch in die Abpumpphase.

Falls Sie die voreingestellte zweiminütige Simulationsphase überspringen möchten oder Ihr Milchspendereflex bereits vor Ablauf der zwei Minuten eingetreten ist, können Sie durch Drücken der Quick-Change-Taste direkt in die Abpumpphase wechseln.

Die Saugstärke kann je nach Bedarf erhöht bzw. verringert werden. Durch Drücken der Tasten + und - können Sie die Saugstärke sowohl in der Simulationsphase als auch in der Abpumpphase verändern (s. Abb. 2).

Einseitiges Abpumpen (Bitte Appendix D beachten)

Entfernen Sie einen Schlauch und verschließen Sie das Schlauchverbindungsstück mit dem Stöpsel. Achten Sie darauf, dass der Stöpsel die Anschlussöffnung fest verschließt und sicher aufgesteckt ist. Folgen Sie nun der Anleitung ab Schritt 2.

Beidseitiges Abpumpen

1. Versichern Sie sich, dass alle Schläuche korrekt angeschlossen sind.
2. Halten Sie die Pumpsets so vor Ihre Brüste, dass die Brustwarzen in der Mitte liegen. Achten Sie darauf, dass Ihre Brust vollständig vom ComfortFit™ Saugaufsatz umschlossen ist, damit ein Unterdruck entstehen kann. Pumpsets und Brustwarzen sollten leicht nach unten gerichtet sein, damit die Milch über ein natürliches Gefälle in die Flasche fließt.
3. Halten Sie die Ein/Aus-Taste für einige Sekunden gedrückt, um die Pumpe einzuschalten. Die Milchpumpe startet mit der Simulationsphase in den Modus 2 der Abpumpphase. Die Anzeige „Simulation“ erlischt in der LCD-Anzeige und das Symbol für die Abpumpphase erscheint.
4. Schalten Sie nach dem Abpumpen die Pumpe durch Drücken der Ein/Aus-Taste ab. Die Anzeige erlischt dann nach wenigen Sekunden. Achten Sie vor Entfernen des ComfortFit™ Saugaufsatzes darauf, dass an der Brustwarze kein Unterdruck mehr anliegt. Lösen Sie den Unterdruck gegebenenfalls, indem Sie sanft einen Finger zwischen ComfortFit™ Saugaufsatz und Ihre Brust schieben. Hinweis: Um Energie zu sparen, erlischt die Hintergrundbeleuchtung der LCD-Anzeige automatisch, wenn für die Dauer von 20 Sekunden keine Taste betätigt wurde. Bei Nichtgebrauch schaltet sich die Pumpe automatisch nach 60 Minuten vollständig ab. Die Pumpe lässt sich dann durch Drücken der Ein/Aus-Taste wieder einschalten.

06. Füttern von Muttermilch und Muttermilchersatzmischung mit dem NaturalWave™ Sauger

Der NaturalWave™ Sauger erfüllt wesentliche Kriterien:

- Ermöglicht Babys ihr an der Brust erlerntes Saugmuster beizubehalten.
- Einfacher Wechsel von der Brust zur Flasche und zurück zur Brust.
- Erlaubt die typisch wellenförmigen Zungenbewegungen des Babys beim Saugen.
- Unterstützt die natürliche Mund- und Kieferentwicklung.



1. **Anlegen**
Die aufgestülpten Lippen umschließen die Brustwarze und erzeugen beim Saugen ein Vakuum.



2. **Peristaltische Zungenbewegungen**
Die Zunge des Babys bewegt sich wellenförmig für eine effektive Brustentleerung und sorgt gleichzeitig für die gesunde Entwicklung der Mund- und Kiefermuskulatur.



3. **Schlucken**
Die hintere Zunge hebt sich und lenkt die Milch in Richtung Speiseröhre.

Wissenschaftlich erwiesen: Babys wenden ihr an den Best erlerntes Saugmuster am NaturalWave™ Sauger an.

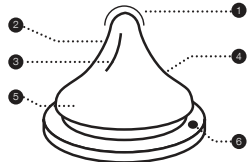

1. Saugerspitze
Exakter Sitz in Babys Mund. Das Baby kontrolliert den Milchfluss.
2. Extra weiches Silikon
Dehnbar und besonders flexibel für optimale Zusammendrücken.
3. Innen verstärkte Saugerspitze für mehr Stabilität.
4. Sanfte Neigung
Unterstützt weiches Öffnen des Mundes und gleichmäßige Zungenbewegungen.
5. Breite Saugerbasis
Mit seidig-weicher Anti-Haft-Textur für ein natürliches Hautgefühl und optimalen Milchfluss.
6. AVS™
Verringert das Schlucken von Luft und dadurch möglicherweise verursachte Koliken.

NaturalWave™ Sauger erhältlich in den Größen S = Langsamer, M = Mittlerer und L = Schneller Milchfluss.
Ausschließliches Stillen wird von der WHO für die ersten 6 Monate empfohlen. Die Stillzeitung sollte sich eingespigelt haben, bevor Sie mit der Flasche füttern.

Gebrauchshinweise: Bitte füllen Sie die Flasche mit der gewünschten Flüssigkeitsmenge und drehen Sie den Schraubverschluss zu. Vor dem Erstgebrauch alle Teile für 5 Minuten in kochendes Wasser legen, abkühlen lassen und danach gründlich mit Wasser ausspülen. Unterwegs immer die Schutzkappe aufsetzen. Achten Sie darauf, dass der Silikonsauger sich in der Mitte der Schutzkappe befindet, um sicherzustellen, dass die Weithalsflasche auslaufsicher ist. Die Weithalsflaschen sind mikrowellengeeignet, es wird jedoch empfohlen, Nahrung nicht in der Mikrowelle zu erwärmen. Falls Sie Nahrung in der Mikrowelle erwärmen, entfernen Sie Schraubverschluss, Silikonsauger und Schutzkappe von der Flasche. Stellen Sie die Flasche nie verschlossen in die Mikrowelle. Zum Erwärmen des Inhalts die Flasche nicht auf Herdplatten, Ceranfelder, in den Öfen etc. stellen. Mischen Sie die Nahrung nach dem Erwärmen, um eine gleichmäßige Wärmeverteilung zu erreichen, ansonsten besteht Verbrühungsgefahr durch ungleichmäßig erwärmte Nahrung. Mütterlich sollten Sie nicht in der Mikrowelle erhitzen. Mikrowellen verändern die Zusammensetzung der Milch und verringern die Anzahl abwehraktiver, lebender Zellen.

Reinigung: Bitte reinigen Sie die Flasche vor jedem Gebrauch. Dabei die Flasche nie im zusammengebauten Zustand reinigen oder sterilisieren – dies kann zu Beschädigungen führen – immer in Einzeltelle zerlegen. Nach dem ersten Gebrauch kann die Flasche im oberen Gestell der Spülmaschine gereinigt werden. Manche Säfte oder Sterilisationsflüssigkeiten können das Silikon eintrüben, dies hat aber keinen Einfluss auf die Materialqualität des Saugers. Lassen Sie den Sauger nicht länger mit Kältesinfektionslösungen in Kontakt kommen (Materialschäden). Vor jeder Benutzung reinigen.

Zusammensetzen: Alle Teile müssen vor dem Zusammensetzen absolut trocken sein. Stecken Sie den NaturalWave™ Sauger von oben in den Schraubverschluss an und schrauben Sie diesen auf die Flasche.

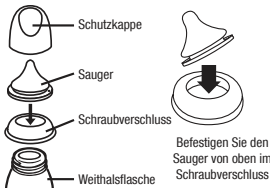

Aufbewahrung: Wenn nicht in Gebrauch, bewahren Sie das Produkt lichtgeschützt und trocken auf. Vermeiden Sie direkte Sonneneinstrahlung und große Hitze (Materialschäden).

ACHTUNG! ZUR SICHERHEIT IHRES KINDES: Produkt nur unter Aufsicht von Erwachsenen benutzen (Unfallgefahr). Lassen Sie Ihr Baby niemals mit einer Trinkflasche allein. Längeres oder anhaltendes Nuckeln und Umspielen des Kiefers mit Flüssigkeit kann Karies verursachen. Überprüfen Sie das Produkt vor jedem Gebrauch, bei ersten Anzeichen von Materialschäden

oder –schwäche bitte entsorgen. Ziehen Sie an dem Sauger, bei geringsten Rissen oder Materialschäden den Sauger austauschen. Wir empfehlen den Sauger je nach Bedarf zu wechseln, jedoch spätestens nach 7 Wochen. Alle nicht im Gebrauch befindlichen Teile außerhalb der Reichweite von Kindern aufbewahren. Kontrollieren Sie vor dem Füttern immer die Temperatur der Nahrung.

Verhindern Sie Karies! Bei kleinen Kindern kann Karies selbst durch ungesüßte Getränke entstehen, wenn Sauger, Schnabel- oder Trinkhalmbecher über einen längeren Zeitraum am Tag und besonders in der Nacht – wenn der Speichelfluss reduziert ist – als Ersatz für Beruhigungsauger gegeben werden. Trinksauger niemals als Schnuller verwenden.

ACHTUNG: Die Verpackungsmaterialien sind nicht Teil des Produktes. Zur Sicherheit Ihres Kindes entfernen Sie bitte alle Verpackungsteile vor dem Gebrauch. Bitte lesen Sie die Gebrauchshinweise aufmerksam durch und bewahren Sie diese gut auf. Nur offen in der Mikrowelle erwärmen.

07. Stromversorgung

Die Pumpe kann mit einer der folgenden Energiequellen betrieben werden:

Stecker-Netzteil (im Lieferumfang enthalten)

Stecken Sie das Netzteil seitlich in die Pumpe ein. Stecken Sie den Stecker in eine freie Steckdose. Ein sicherer elektrischer Betrieb ist nur gewährleistet, wenn die Pumpe mit dem mitgelieferten Netzteil betrieben wird.

6x AA-Batterien (nicht im Lieferumfang enthalten)

Achten Sie beim Einlegen der Batterien auf die richtige Polarität (+) bzw. (-). Schließen Sie das Batteriefach vorsichtig, indem Sie den Deckel herunterdrücken bis er einrastet.

Entfernen Sie die Batterien, wenn die Pumpe für einen längeren Zeitraum nicht gebraucht wird. Wechseln Sie alle Batterien immer gleichzeitig aus. Bitte beachten Sie, dass die Pumpe nicht für den Betrieb mit wieder aufladbaren Batterien („Akkus“) geeignet ist.

Vermischen Sie alte Batterien nicht mit neuen. Verwenden Sie keine Alkali-Batterien in Kombination mit Carbon-Zink-Batterien. Beim Betrieb mit Netzteil trotz eingelegerter Batterien benutzt die Lansinoh® 2in1 Elektrische Milchpumpe das Netzteil für die Stromversorgung anstatt der Batterien. Das Stecker-Netzteil kann in Netzen mit Wechselstrom von 100V bis 250V mit 45Hz und 65Hz betrieben werden.

08. Garantie

1 Jahr Garantie auf das Gerät ab Kaufdatum, 90 Tage auf die Teile des Pumpssets und die Verbindungsschläuche. Der Hersteller haftet nicht für irgendwelche Schäden oder Folgeschäden, die durch fehlerhaften Betrieb, unsachgemäßen Gebrauch oder Gebrauch durch unbefugte Personen entstanden sind. Unsachgemäße oder nicht korrekt ausgeführte Wartungsarbeiten oder Reparaturen oder der Gebrauch von nicht originalem Zubehör können zum Verlust der Garantieleistung führen.

Die gesetzlichen Gewährleistungsansprüche des Käufers bei Produktmängeln bleiben von dieser Garantie unberührt und gelten unabhängig davon.

Wenn Sie die Garantie in Anspruch nehmen möchten, wenden Sie sich bitte an den Lansinoh Laboratories Inc. Kundenservice Ihres Landes, Deutschland: unter Tel. +49 (0) 30 2196162-0 oder per E-Mail an info@lansinoh.de. Andere Länder: www.lansinoh.de/ / lansinoh-international.com.

 Hersteller: Lansinoh Laboratories Saglik Gereceleri Tasarim San.Tic. Ltd. Sti.
A.O.S.B - 10006 Sok. No:64 35620 Cigli / Izmir / Turkiye.

- Seleक्टर uit drie kolfstijlen die u kunt aanpassen om comfortabel en efficiënt melk af te kolven.
- Het gepatenteerde ontwerp voorkomt dat melk terugloopt in de slangen en in de kolf. Gemakkelijk te gebruiken en te reinigen.
- Werkt op netspanning of op batterijen - u kunt ze dus gebruiken naargelang uw behoeften (batterijen niet bijgeleverd).
- Klein, lichtgewicht en geruisloos in vergelijking met andere borstkolven.

Inhoud

1. Belangrijke veiligheidsvoorschriften
2. Diagram kolf
3. Onderdelen Lansinoh® 2 in 1 Borstkolf
4. Reinigingsinstructies
5. De afkolfset in elkaar zetten
6. Moedermelk geven met de NaturalWave™ Peristaltische Speen
7. Elektriciteitsvoorziening

01. Belangrijke veiligheidsvoorschriften

De Lansinoh® 2 in 1 Elektrische Borstkolf is een persoonlijk verzorgingsproduct en mag om hygiënische redenen nooit gedeeld worden tussen moeders of opnieuw verkocht worden. Elk van deze handelingen zal de garantie niet maken.

Als u een moeder bent die geïnfecteerd is met Hepatitis of HIV, kunt u door het afkolven van moedermelk het risico dat u het virus doorgeeft aan uw baby via uw melk niet verkleinen.

Lees alle instructies voor het gebruik.

Gevaar:

- Om het risico van elektrische schokken te voorkomen:
- Haal de stekker van het apparaat altijd onmiddellijk uit het stopcontact na gebruik.
 - Gebruik het apparaat niet in bad of onder de douche.
 - Zet dit apparaat niet op een plaats near waar het in een bad of in een wasbak kan vallen of getrokken worden.
 - Dompel het apparaat niet onder in water of een andere vloeistof.
 - Pak een elektrisch apparaat dat in het water gevallen is niet op. Haal de stekker onmiddellijk uit het stopcontact.

Waarshuwing

Om het risico van verbranding, elektrische schokken, brand of verwondingen te verkleinen:

- Dit product mag nooit zonder toezicht gelaten worden als de stekker in het stopcontact zit.
- Let extra goed op als het product gebruikt wordt in de buurt van kinderen of invaliden.
- Gebruik het product uitsluitend voor het beoogde doel zoals beschreven in deze gebruiksaanwijzing.
- Gebruik geen hulpstukken die niet aanbevolen worden door de fabrikant.
- Gebruik dit apparaat niet wanneer het elektriciteitsnet of de stekker beschadigd is, wanneer het apparaat niet goed functioneert, gevallen is of beschadigd, of in het water gevallen is.
- Gebruik de kolf niet als er vloeistof of vochtigheid te zien is in de slangen, maar zorg dat ze volkomen gedroogd zijn voordat u ze gebruikt.
- Houd het snoer uit de buurt van hete oppervlakken.
- Gebruik het apparaat nooit als u erg moe of slaperig bent.
- Steek nooit voorwerpen in de openingen of slangen van het apparaat.
- Gebruik dit product niet als het beschadigd is of er onderdelen ontbreken.
- Laat kleine kinderen of huisdieren niet spelen met de borstkolf, de netspanningsadapter, enz.
- Gebruik dit apparaat niet buitenshuis met de netspanningsadapter en gebruik het niet in een ruimte waar spuitbusen gebruikt worden of waar zuurstof toegevend wordt.

Bewaar deze gebruiksaanwijzing samen met de aankoopbon voor toekomstige raadpleging.

BELANGRIJKE PUNTEN BIJ HET GEBRUIK VAN UW LANSINOH® 2 in 1 ELEKTRISCHE BORSTKOLF

Was de slangen en slangconnector niet af en steriliseer ze niet.

Voor een maximale melkstrom, volg de volgende instructies op:

Figuur 1

Kolfstijl



Stijl 1

Figuur 2

Zuigkrachtniveaus



Stijl 2

Figuur 3

Zuigkrachtniveaus



Stijl 3

02. Diagram Kolf (Zie bijlage A) Standaardbediening, scherm en functies

1. Power, Aan/uit-toets
2. Zuigkrachtniveau verhogen-toets
3. Kolfstijl keuzetoets

NL Lansinoh® 2in1 ELEKTRISCHE BORSTKOLF

GEBRUIKSAANWIJZING

Gefeliciteerd!

Ontwopen voor moeders die borstvoeding willen blijven geven ook al zijn ze gescheiden van hun baby. De Lansinoh® 2 in 1 Elektrische Borstkolf is veilig, efficiënt en effectief.

- Laat enkelzijdig of dubbelzijdig kolven toe om tijd te besparen.

- 13 LCD-scherm
- 14 Toeschiet-(stimulatie) toets om te wisselen tussen de toeschietfase en de expressiefase en terug
- 15 Zuigkrachtniveau verlagen -toets
- 16 Stimulatie/Expressiefase-indicator (wanneer dit te zien is, betekent dit dat u in de toeschietfase zit)
- 17 Tijdindicator
- 18 Kolfstijndicator (Als dit te zien is, bent u in de expressiefase)
- 19 Indicator netroom
- 20 Batterij-indicator
- 21 Zuigkrachtniveau-indicator

Diagram Kolf (Zie bijlage A)

- 19 Aansluiting slangen
- 16 Batterijvak voor AA-batterijen (onder de kolf)
- OPMERKING:** herlaadbare batterijen worden niet aanbevolen
- Die Verwendung von wiederaufladbaren Batterien wird nicht empfohlen.
- 19 Aansluiting netspanningsdapter
- 18 Netspanningsdapter

03. Onderdelen Lansinoh® 2 in 1 Borstkolf (Zie bijlage B)

- 1 Lansinoh® 2 in 1 slangen; I.E. #53403
- 2 Silicone slangen 300 mm (2)
- 2 Silicone slangen 600 mm
- 1 Y-slangconnector
- 1 Klittenbandriempje voor slangen
- 1 Kolfconnector
- Onderdelen afkolfset omvatten:**
- 1 ComfortFIT™ borstschild (2)
- 1 Aansluitstuk borstschild (2)
- 1 Diafragma (2)
- 1 Afsluitdeksel diafragma (2)
- 1 Witte klep (2 + 2 extra)
- 1 160ml bewaarflens (2)
- 1 Flessenaafsluiting (2) en -afsluitschijf (2)
- 1 Netspanningsadapter/elektriciteitsnoer
- 1 Flessenhoeder (2)

04. Reinigingsinstructies

Was uw handen voor gebruik.

Steriliseren

1. Voordat u de set voor de eerste keer gebruikt, moet alle onderdelen van de afkolfset die in contact kunnen met moedermelk, uit elkaar gehaald worden en 10 minuten lang afgekoekt worden. De set bestaat uit alle onderdelen behalve de kolfbasis, de stekker, de slangen en de slangconnectors.
- **Opmerking: zorg ervoor dat u genoeg water gebruikt zodat de onderdelen kunnen drogen tijdens het koken.**
- **Opmerking: was, steriliseer of kook de slangen en slangconnector niet.**
2. Haal alle onderdelen uit het water en laat volledig drogen voordat u de set in elkaar zet.
- **Opmerking: niet volkomen droge onderdelen kunnen de werking van de kolf beïnvloeden, dus zorg ervoor dat ze volkomen droog zijn voordat u ze gebruikt.**

Reiniging

- Houd de slangen en de slangconnectors apart.
- De borstschilden en flessen kunnen gereinigd worden in de vaatwasser of met de hand gewassen worden met heet water en afwasmiddel. We raden aan om een babyflessenborstel te gebruiken omde flessen te reinigen en een tandenborstel voor de binnenkanten van de borstschilden. Gebruik GEEN oplos- of schuurmiddelen. Afspoelen met schoon, warm water.
- Alle andere onderdelen van de afkolfset kunnen met de hand gewassen worden.
- **Opmerking:** controleer voor het gebruik van de afkolfset alle onderdelen op schade omdat dit de werking kan beïnvloeden.

05. De afkolfset in elkaar zetten (Zie bijlage C)

Uw afkolfset zit gemonteerd in de Lansinoh® productverpakking. Reinig de onderdelen van de afkolfset (behalve de slangen en de slangconnectors) zoals beschreven in de sectie "Reinigingsinstructies". Wanneer alle onderdelen schoon en volkomen droog zijn, zet u de afkolfset als volgt in elkaar:

- 1 Afsluitdeksel diafragma
- 2 Diafragma
- 1 ComfortFIT™ borstschilden
- 1 Aansluitstuk borstschilden
- 1 Witte klep
- 1 160ml moedermelkbewaarflens

Als baby's aan de borst drinken, beginnen ze snel te zuigen om uw moedermelk te door toeschieten en te stromen. Wanneer uw melk toeschiet, begint de baby trager en dieper te zuigen om de melk te drinken. Ook al kan niets exact de manier nabootsen waarop een baby aan de borst drinkt, Lansinoh® 2 in 1 simuleert het natuurlijke ritme door twee fasen aan te bieden – de toeschietfase en de expressiefase.

De stimulatiefase (toeschieten) heeft een sneller pompritm om de melkafname te stimuleren en te laten stromen. Sommige moeders krijgen meer dan één toeschietreflex tijdens

een kolffessie door terug te keren naar de toeschietfase (stimulatiefase).

Warme, natte compressen op de borsten en een massage met lichte, circulerende bewegingen voor of tijdens een kolffessie kan deze natuurlijke reflex stimuleren.

De expressiefase (fase 2) heeft 3 aanpasbare kolfstijlen. De zuigkracht kan aangepast worden aan uw voorkeur, een unieke functie van de Lansinoh® 2 in 1! De kolfstijlen kunnen veranderd worden met de kolfstijl keuzetoets, om het pompritm te vinden dat het best bij u past. Door hierop te drukken, kunt u wisselen tussen de stijlen 1, 2 en 3 zoals aangeduid in Figuur 1.

De kolf start in de toeschietfase en zal automatisch overgaan naar de expressiefase (fase 2) na twee minuten en in fase 2 zeten.

Als u de toeschietfase liever overslaat, of als uw toeschietreflex binnen twee minuten plaatsvindt, kunt u op de toeschiettoets drukken om op de expressiefase over te gaan. Als uw melkstromen tijdens het kolven vermindert of stopt, kunt u terug op de toeschiettoets drukken en teruggaan naar de toeschietfase om hopelijk een tweede toeschietreflex op gang te brengen.

U kunt de zuigkracht verhogen/verlagen tot het hoogste niveau dat u kunt verdragen in zowel de toeschiet (stimulatie)- als de expressiefase door op de + en – toetsen te drukken, zoals aangeduid in Figuur 2.

Enkelzijdig kolven (Zie bijlage D)

Verwijder één slang en sluit de slangconnector. Zorg ervoor dat de stop stevig in de opening van de slang geduwd is. Volg dan de instructies hieronder vanaf stap 2.

Dubbeltzijdig kolven

1. Controleer dat alle slangen aangesloten zijn op de slangconnector.
 2. Houd de afkolfset tegen uw borsten zodat uw tepels zich in het midden van de borstschilden bevinden, recht voor de tepelunnel. Zorg ervoor dat het borstschild de borst volledig omvat zodat er een vacuüm ontstaat en er geen lucht ontsnapt. Als u wrijving voelt of ongemak aan de tepels, hebt u mogelijk een andere maat schild nodig. De afkolfset en tepelunnel moeten lichtjes naar beneden wijzen zodat de melk natuurlijk naar de fles kan stromen.
 3. Druk de Aan/UIT toets in om de kolf in te schakelen. De borstkolf start in de toeschiet (stimulatie)faseNa twee minuten schakelt de toeschiet- (stimulatie) fase automatisch over en zet u in kolfstijl 2 in de expressiefase. Het toeschieticoontje verdwijnt van het LCD-scherm en het expressie-icoontje zal verschijnen.
 4. Schakel na beëindiging van een kolffessie de kolf uit. Het scherm blijft dan nog een paar seconden aanstaan. Haal de borstschilden pas van de borsten als er geen zuigkracht meer op de tepel(s) uitgeoefend wordt. Verbreek desnoods de zuigkracht door een vinger tussen het borstschild en de borst te steken. Wanneer de zuigkracht verbroken is, kan het borstschild veilig verwijderd worden.
- Opmerking:** de verlichting van het LCD-scherm wordt automatisch uitgeschakeld zodra er langer dan 20 seconden geen controletoets ingedrukt wordt. Als de kolf langer dan 60 minuten aanstaat zonder gebruikt te worden, wordt het apparaat automatisch uitgeschakeld.

06. Moedermelk geven met de NaturalWave™ Peristaltische Speen

Deze NaturalWave™ Peristaltische Speen is speciaal ontworpen om:

- Ontwikkelde borstvoedingspatronen te helpen bewaren.
- Gemakkelijk over te schakelen van de borst naar de fles en terug.
- Stimuleert de "golvende" tongbewegingen van de baby.
- Promoot de instinctieve zuigreactie voor natuurlijke orale ontwikkeling.

1. **Aanleggen**
Lippen naar buiten gedraaid en aangelegd op de areola.
2. **Peristaltische tongbeweging**
Tong beweegt in een soepele "golvende" beweging om de tepel samen te drukken en melk uit te drukken. Dit simuleert de natuurlijke orale, kaak en faciale ontwikkeling.
Felt: De tong van de baby herhaalt de peristaltische beweging ongeveer om de 800 tot 1000 keer in maar één borstvoedingsessie.
3. **Slikken**
De achterzijde van de tong van de baby gaat omhoog en geleid de melk in de slokdarm.

De NaturalWave™ Peristaltische Speen werd ontworpen en er werd klinisch bewezen dat het dit natuurlijke voedingspatroon stimuleert.

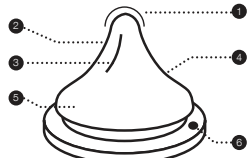

1. Bovenkant van de speen Baby controleert de melkstrom
2. Zacht 100% Siliconen Rekt en buigt voor optimale compressie
3. Verticale ribbels aan de binnenkant Versterkt de speenstructuur en zorgt ervoor dat het niet omvalt
4. Uniek geleidelijk hellend ontwerp Zorgt voor een vloete peristaltische tongbeweging
5. Brede, textuur speenbasis Voor gemakkelijk aanleggen en effectieve zuigkracht
6. AFVET™ Vermindert de luchttopname, een mogelijke oorzaak voor kolieken

Eendelig, zorgeloos ontwerp beschikbaar voor trace, medium en snelle melkstrom.

Exclusief borstvoeding wordt aangeraden gedurende de eerste 6 maanden in het leven van de baby. Borstvoeding en moedermelkproductie moeten goed op punt staan vooraleer een fles en speen te gebruiken.

Gebruiksaanwijzing: Vullen met de vereiste hoeveelheid vloeistof in het schroefdeksel vastdraaien. Opwarmen in de magnetron wordt niet aanbevolen. Als u ervoor kiest voedsel op te warmen in de magnetron, dek de fles dan niet af. Verwijder de speen, kraag en deksel bij het gebruik in de magnetron. Schud goed voor het gebruik en controleer steeds de temperatuur voordat u het aan de baby geeft. Ongelijkmatig verwarmd voedsel kan de mond van de baby verbranden. Verwarm geen moedermelk in de magnetron want microbelen veranderen de samenstelling van de melk. Reinig het product vóór het eerste gebruik. Doe de speen en de fles met al hun componenten gedurende 5 minuten in kokend water vóór gebruik om productiviteit te garanderen. Let erop, als u een volle fles vervoert, dat het deksel erop zit en dat de speen midden in de deksel zit om de "elektrische" functie van het product te verzekeren.

Reinigen: Plaats het product vóór het eerste gebruik gedurende 5 minuten in kokend water, laat het afkoelen en spoel alle flescomponenten grondig af. Dit is om hygiëne te garanderen. De fles kan ook afgewassen worden in het bovenste rek van de vaatwasser en gesteriliseerd (open) in de magnetron of met een speciale sterilisatiemachine. Was steeds alle componenten van het product onmiddellijk na elk gebruik. Afwassen in warm water met zeep en grondig afspoelen. Reinigen vóór elk gebruik.

In elkaar zetten: Zodra grondig gedroogd, steek de voedingspeen door het schroefdeksel. Bevestig het schroefdeksel stevig op de flessenhals.

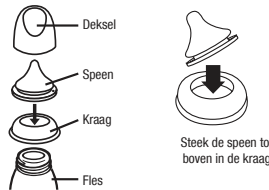

Voorzorgen: Bewaren op een droge en beschutte plaats als het niet gebruikt wordt. Gebruik dit product steeds onder ouderlijk toezicht. Niet reinigen, bewaren of in contact laten komen met oplos- of schuurmiddelen. Dit kan schade veroorzaken. Laat het product niet in direct zonlicht of warmte, of laat het niet in een desinfecterende ("sterilisatie-icoontje") voor langer dan voorgeschreven. Verwarm de vloeistof niet op door de beker rechtstreeks op gas of elektrische kookplaten, verwarmingsplaten, in elektrische ovens enz. te plaatsen.

WAARSCHUWING voor de veiligheid en gezondheid van uw kind! Gebruik dit product steeds onder ouderlijk toezicht. Gebruik nooit voedingspeen als fopspeen. Voortdurend en langdurig zuigen aan vloeistoffen kan tandbederf in de hand werken. Controleer steeds de voedseltemperatuur vóór het voeden. Houd alle componenten die niet gebruikt worden, buiten het bereik van kinderen. Laat een baby niet alleen met het materiaal om te drinken omwille van het risico van verstikking, vallen van de baby of als het product gedemonteerd is.

WAARSCHUWING: Tandbederf bij jonge kinderen kan voorkomen zelfs als er niet-gesuikerd drank gebruikt wordt. Dit kan gebeuren als de baby de fles/beker langdurig mag gebruiken

Felgyelmeltetés

- Az égési sérülések, áramütések, tűz vagy egyéb személyi sérülések megelőzése érdekében vegye az alábbiakat.
- A készüléket soha ne hagyja felügyelet nélkül, ha az be van dugva a konnektorba.
 - A készülékre gondosan felügyeletet igényel, amennyiben gyermekek vagy értelmi fogyatékosok közelében használják.
 - A készüléket kizárólag rendeltetésének megfelelően használja, a jelen útmutatóban leírtak szerint! A készülékhez a gyártó által nem javasolt kiegészítőket ne használjon.
 - Soha ne használja a készüléket, amennyiben a vezetéke vagy csatlakozója sérült, ha a készülék nem működik megfelelően, ha lejejtették, ha károsodott illetve ha vízbe ejtették.
 - Ne használja a mellsvózt, ha a csőben folyadék vagy páralecsapódás látható! Ilyen esetben használat előtt alaposan szárítsa ki a készüléket.
 - A készülék vezetékeit tartsa távol minden fűtött, forró felülettől!
 - Alvás közben vagy álmos állapotban soha ne használja a készüléket.
 - Soha ne ejtse vagy terítve semmilyen tárgyat a készülék egyik nyílásába vagy csöviseibe sem.
 - Ne használja a készüléket, ha az sérült vagy bármely része hiányzik.
 - Soha ne engedje meg, hogy kisgyermek vagy házi állatok játsszanak a mellsvózzal, az adapterrel, stb.
 - Ne használja a készüléket szabad levegőn az adapterrel és soha ne működtesse a készüléket olyan helyen, ahol aeroszol termékeket használnak vagy ahol oxigént adagolnak valakinek.

Kérjük, őrizze meg a jelen útmutatót és a készülék vásárlási blokkját jövőbeni felhasználás céljából.

FONTOS TUDNIVALÓK A LANSINOH® 2 in 1 ELEKTROMOS MELLSVÓZ HASZNÁLATÁHOZ

A csöveket vagy a csőcsatlakozót ne mossa vagy sterilizálja.

Az anyatej termelés maximalizálása érdekében kérjük, tartsa be a következő előírásokat:



02. A mellsvóz szerkezeti képe (Appendix A – „A” Melléklet) Alap gombok, kijelző és funkciók

- 1 Be- és kikapcsoló gomb
- 2 Szívóerő növelő gomb
- 3 Fejési ritmus (pumping style) kiválasztó gomb
- 4 LCD kijelző
- 5 Stimuláció / Fejés fázis váltó gomb a tejleadási stimulációs fázis és a fejési fázis között történő oda-vissza váltásra
- 6 Szívóerő csökkentő gomb
- 7 Stimulációs / Fejési fázis jelző (amennyiben ez jelenik meg a kijelzőn, úgy a készülék a stimulációs fázisban van)
- 8 Idő kijelző
- 9 Fejési ritmus jelző (amennyiben ez jelenik meg a kijelzőn, úgy a készülék a fejési fázisban van)
- 10 Hálózati üzem jelző
- 11 Elemes üzem jelző
- 12 Szívóerő jelző

A mellsvóz készülék szerkezeti képe (Appendix A – „A” Melléklet)

- 13 Csővezeték bemenet
- 14 Elemtartó rekesz 6 db AA méretű elem számára (melyek nincsenek mellvelelve)

MEGJEGYZÉS: újrátáplálható elemek használatát nem javasolt.

- 15 Hálózati adapter csatlakozó aljzat
- 16 Hálózati adapter

03. Az Lansinoh® 2 in 1 mellsvóz készülék tartozékai (Appendix B – „B” Melléklet)

- 1 V Lansinoh® 2 in 1 készülék csővezetéke:
- 2 Szilikoncső 300 mm (2)
- 3 Szilikoncső 600 mm
- 4 Csővezeték Y-csatlakozó
- 5 Csővezeték tartó heveder
- 6 Szívófej-csatlakozó
- 7 Szívófej szet tartalma:
- 8 ComfortFIT™ szívófej (2)
- 9 Szívófej könyöksatlakozó (2)
- 10 Membrán (2)
- 11 Membránrészlet (2)
- 12 Fehér szelep (2 db + 2 plusz db)
- 13 160 ml-es palack (2)
- 14 Palack gyűrű (2) és korong (2)
- 15 Hálózati adapter, vezetékek
- 16 Palack tartó (2)

04. Útmutató a készülék tisztításához

Használat előtt kérjük, mosson kezét!

Sterilizálás

1. A készülék első használatát előtt, kérjük, szedje szét azt, és tegye az anyatej őrítkez minden alkatrészt forrásban lévő vízbe 10 percre. Ez alól kivételt képez maga a mellsvóz készülék, a csatlakozó, a csővezeték és a csőcsatlakozó.
- **Megjegyzés: Gondoskodjon arról, hogy a forralásban lévő víz minden alkatrészt ellepje.**
- **Megjegyzés: A csöveket vagy a csőcsatlakozókat ne mossa és ne sterilizálja.**
2. Kérjük ki minden alkatrészt a vízből és szárítsa meg azokat, mielőtt a készülékhez összeszerelné.
- **Megjegyzés: A csak részben megszáradt részegységek negatívan befolyásolhatják a mellsvóz működését, így kérjük, minden alkatrészt teljesen szárítson meg.**

Tisztítás

- Válassza szét a csővezetékét és a csőcsatlakozót.
- A szívófej és a palackok mosogatógéppel, vagy kézzel is tisztíthatók meleg szappanos vízzel. Javasoljuk, hogy a palackot cumisüveg-kefével, a szívófej lefedt felét pedig üvegmosó-kefével tisztítsa! NE használjon oldószereket vagy sűrűszoereket! Végül tiszta, meleg vízzel öblítse le.
- A mellsvózt minden egyéb alkatrésze kézzel mosandó.
- Megjegyzés: a mellsvóz használatát megelőzően vizsgálja meg az alkatrészeket, hogy azok nem sérültek-e, mivel sérülés esetén előfordulhat, hogy a készülék nem megfelelően működik.

05. A szívófej szet összeszerelése (Appendix C – „C” Melléklet)

A szívófej szet Lansinoh® termékcsomagolásban, részlegesen összeszerelve kerül forgalmazásra. Tisztítsa meg a szívófej szet részét (kivéve a csővezetékét és a csőcsatlakozóját) a „Tisztítási előírásokban” foglaltak szerint. Miután minden alkatrészt megtisztított és teljesen megszáradt, a szívófej szetet a következők szerint állítsa össze.

- 1 Membrán tető
- 2 Membrán
- 3 ComfortFIT™ szívófej
- 4 Szívófej könyöksatlakozó
- 5 Fehér szelep
- 6 160 ml-es anyatej-gyűjtő palack

A csecsemők a szoptatás során rövid szívási ritmussal stimulálják a tejleadási reflexet és váltják ki az anyatej áramlást. Amint megkezdődik a tejleadás, a csecsemő lassabb ritmusban, melyben szopja az anyatejet. Ugyan semmi nem tudja egészen pontosan utánozni a csecsemű szopási ritmusát, de a Lansinoh® 2 in 1 a természetes ritmus minél előthibb utánpótlása céljából két szívási fázist nyújt Önnek: a stimulációs tejleadási fázist és a fejési fázist.

A stimulációs (tejleadási) fázis gyors szívási ritmussal váltja ki a tejleadási reflexet és indítja meg az anyatej áramlást. Egyes anyák a fejés folyamán többször visszatérnek a tejleadási fázisba a stimuláció megismétléseivel (stimulációs tejleadási fázis).

A mellek meleg borogatásával, valamint a mellek fejési előtti és közbeni gyengéd, körkörös masszírozásával az a természetes tejleadási reflex elősegíthető és erősíthető.

A fejési fázisban (2. fázis) - a versenytársakhoz képest egyedülállóan - három beállítható fejési ritmus közül választhat. A szívóerő az Ön preferenciája szerint változtatható mindegyikben. A fejési ritmusok a fejési ritmus váltó gombbal választhatók, amíg az Ön számára legalkalmasabb fejési ritmus meg nem találja. A gomb megnyomásával az 1-es, 2-es és 3-as ritmus között tud választani.

A mellsvóz automatikusan a stimulációs tejleadási fázisban indul el, majd két perc elteltével automatikusan átvált a fejési fázisra a 2-es fejési ritmusban.

Amennyiben Ön ki szeretné hagyni az előre beállított két perces stimulációs tejleadási fázist, vagy ha az anyatej kiválasztás már a két perc letele előtt megindul, akkor nyomja meg a stimulációs/fejési fázis gombot a fejési fázis megindítására. Amennyiben a fejés során az anyatej áramlása lecsökken vagy leáll, Ön ismét megnyomhatja a stimulációs/fejési fázis gombot, és visszatérhet a stimulációs tejleadási fázisba, hogy egy második tejleadás megkezdődjék.

A + vagy a - gomb megnyomásával Önnek mind a stimulációs tejleadási fázisban, mind a fejési fázisban lehetősége van a szívóerőt addig a szintig növelni vagy csökkenteni, amit kényelmesnek talál.

Egy mellről történő fejés (Appendix D – „D” Melléklet)

Húzza ki az egyik csövet az Y elágazásból és a dugaszolja be a Y alakú csőcsatlakozó a dugó csőcsatlakozó nyitott végébe történő benyomásával. Ezt követően kövesse az alábbi utasításokat a 2. lépéssel kezdődően.

Mindkét mellről történő fejés

1. Ellenőrizze, hogy mindkét cső megfelelően be legyen dugva a Y alakú csőcsatlakozóba.
2. Tartsa a szívófej(ek)et a mellek(ek)hez, úgy, hogy a mellbimbó egyenlően legyen a szívófej(ek)ek középen található mélyedés közepével! A mellek teljesen töltsek be a szívófej(ek) olymódon,

hogy abban valkumon keletkezzen és a levegő ne szökessen ki! Ha a mellbimbón dörzsölő vagy kényelmetlen érzése van, előfordulhat, hogy Önnek más szívófej mérete van szüksége. A szívófejnek és annak közepén található mélyedésnek kicsit lefele kell lennie azért, hogy a tej magától belefolyhasson a palackba.

3. Nyomja meg és tartsa nyomva a bekapcsolás, kikapcsolás gombot a mellsvóz bekapcsolására. A mellsvóz a stimulációs (tejleadási) fázisban indul el. Két perc elteltével, a stimulációs (tejleadási) fázis automatikusan átvált a fejési fázis 2-es ritmusába. Az LCD kijelzőről a stimulációs fázis ikon eltűnik és helyette a fejési fázis ikon jelenik meg.
4. A fejés befejezéséig csak a készülék. A kijelző csak pár másodperc után fog kioldani. A szívófej(ek) csak akkor vegye le a mell(é)l, amikor már nem érez szivóerőt a mellbimbó! Amennyiben szükséges, tegye az újít a szívófej felőli oldala és a melle közé, így a szivóerőt meg tudja tartani! Amikor a szivóerő megszűnik, a szívófej biztonságosan levehető. Megjegyzés: Az LCD kijelző háttérvilágítása automatikusan kikapcsol, ha 20 másodpercen keresztül nem nyúl egyik nyomógombhoz sem. Amennyiben a készülék bekapcsolva marad és 60 percen át nem használja azt, úgy az automatikusan kikapcsol.

06. Anyatej etetés NaturalWave™ természetes hullámhullámi etetőcumival

A NaturalWave™ természetes hullámhullámi etetőcumit úgy tervezték, hogy:

- Segíti fenntartani a bevált szoptatási módot.
- Könnyedén válthat cumisüveg szoptatásra és vissza.
- A baba nyelvével hullámhullám mozgásra ösztönzi.
- Támogatja a legtermészetesebbet a szopást, a száj és az állkapocs természetes fejlődését.



1. Ráharapás

Ajkait kifelé fordítva rátapad a bimbóvarra.

2. Perisztaltikus hullámzás

A baba nyelvével "hullámhullám" mozgással és a kialakuló vákuummal üríti ki a tejet a mellből. Ez a folyamat támogatja a száj és az állkapocs fejlődését.

Tény: a baba nyelve a hullámhullám mozgást 800-1000 alkalommal ismételi még egy szoptatás alatt.

3. Nyelés

A baba nyelvének hátsó része megemelkedik és a tejet a nyelőköcsöbe veteti.

A NaturalWave™ természetes etetőcumó kialakítása miatt, klinikailag bizonyítottan támogatja a természetes táplálást.

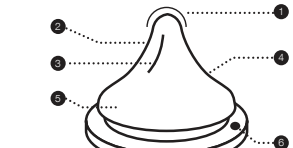

1. Etetőcumó csúcs
2. A baba szabályozza a tejáramlást.
3. Puha 100% szilikon
4. Nyúlékony és rugalmas, optimálisan összenyomható.
5. A belső, függőleges, kiemkelődő csúsk megőríti a cumi anyagát, beharapódás mentes teszt.
6. Egyedülálló, fokozatosan döntött kialakítása lehetővé teszi a hullámhullám nyelvmozgást.
7. Széles alapú, texturált etetőcumó Könnyű ráharapáshoz és a helyes alapú tápláláshoz.
8. AVS™ Csökken a lenyelt levegő, ami hasfájást okoz.

Egy daraból készített, egyszerűen használható etetőcumó, lassú, közepes és gyors folyásérővel.

A kizárólagos anyatej táplálás a baba 6 hónapos koráig javasolt. A szoptatásnak és a fejésnek kell megalapoznia a gyermek életét, mielőtt a cumisüveg és az etetőcumó bevezetésre kerül.

Használati útmutató: töltse meg a szükséges mennyiségű folyadékkal az üveget, majd csavarja rá a leszorító gyűrűt. Mikrohullámú készülék használatát nem ajánlott. Amennyiben a mikrohullámú készülékben történő melegítést választja, ne zárja le az üveget. Vegye le az etetőcumót, a leszorító gyűrűt és a tetőt is a mikrohullámú készülék használatáról. Jól rázza össze etetés előtt, és mindig ellenőrizze a hőmérsékletét, mielőtt gyermekeknek adná! Ez egyenletlenül meleg élt megégetheti a baba száját. Anyatejet ne melegítsen mikrohullámú készülékben, mert az megváltoztatja a tej összetételét. Használat előtt tisztítsa meg a terméket. A higiénia érdekében használat előtt tegye az

etetőcumit, az uveget és minden alkatrészt 5 perc forrásban lévő vízbe. Megfőltt cumisiveg esetében győződj meg arról, hogy a leszorító gyűrű a helyén van, ellenőrizze, hogy az etetőcumit teje a középvél egyvonalba legyen, mert így biztosított a "csöpögésmertenség" .

Tisztítás: Az első használat előtt öblítsen le minden alkatrészt, majd teje olyan mennyiségű vízbe, hogy a biven elerje, fedje le az edényt, és forrástól számítót 5 percig forralja, majd hagyja kihűlni. Ezzel biztosítja a higiénit. Használat után az uveget a mosogatógép felső polcán is elmosgathatja, sterilizálhatja szetszedve mikrohullámú vagy speciálisan sterilizáló készülékben. Minden használat után mielőbb mosogassa el az összes alkatrészt meleg mosogatószeres vízzel és öblítse el alaposan.

Összeállítás: Miután alaposan megszároltatta, húzza át az etetőcumit a leszorító gyűrűn. Csavarja a leszorító gyűrűt szorosan a cumisiveg nyákrá.

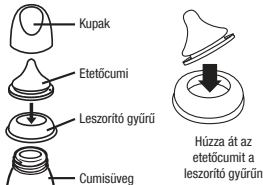

Vigázat: Amikor nem használja, tárolja száraz, biztonságos helyen. A terméket mindig fedje le felülethez mellé használat. Ne tisztítsa, tárolja vagy engedje, hogy érintkezzen oldószerrel vagy erős vegyszerekkel, mert az sérülést okozhat. Ne hagyja a terméket közvetlen hőnek vagy napsütésnek kitéve, vagy fertőtlenítő szerekben ("sterilizáló megoldások") hosszabb ideig, mint az javasolt. Ne teje a folyadékkal megfőltt uveget közvetlenül gáz vagy elektromos készülékre, se sültöbe stb.

Gyermeke biztonsága és egészsége érdekében

FIGYELMEZTÉS! A terméket mindig szülő felügyelete mellett használja. Soha ne használja az etetőcumit játszócuminak. A folyadék folyamatos és hosszú idejű szoptatása fogszavasodást okoz. Mindig ellenőrizze az étel hőmérsékletét etetés előtt. A használaton kívüli alkatrészeket tartsa távol gyermekétől. Ne hagyja gyermekét egyedül ivás közben, mert a gyerek eleshet, vagy a termék megsérülhet és fennáll a fulladás veszélye.

FIGYELMEZTÉS: Fogszavasodás akkor is lehet, amikor gyermeke edesítés nélküli folyadékokat iszik. Ez akkor lehetséges, ha megengedi, hogy gyermeke a cumisiveget/tápot hosszú ideig nappal és részben éjszaka, amikor kevesebb a nyáltermelés, játszócuminak használja. Ne hagyja a terméket közvetlen hőnek vagy napsütésnek kitéve, vagy fertőtlenítő szerekben ("sterilizáló megoldások") hosszabb ideig, mint az javasolt. Dobja el a sérülés vagy gyengülés első jeleire. Cserélje ki az etetőcumit 7 hetenként, biztonsági és higiéniai okok miatt. Húzóssága meg az etetőcumit minden irányba, hogy ellenőrizze épségét.

FIGYELEM: Néhány gyümölcsöt, a sterilizálási megoldás a szilikont opavóssa teszi. Ez nem változtatja meg az anyag tulajdonságát. Ne melegítse az anyatejet mikrohullámú készülékben, mert a helyenkénti magas hőmérséklet megváltoztatja a tej összetételét. Etetés során extra gondossággal járjon el, ha mikrohullámú készülékben melegített. Mindig legyen össze a meglemegett ételt, hogy egyenletesen meleg legyen és ellenőrizze a hőmérsékletét etetés előtt.

FIGYELMEZTÉS: A csomagolás nem a termék része. Gyermeke biztonsága érdekében távolítsa el a csomagolást és dobja el használat előtt, de olvassa el és tartsa meg a használati útmutatót, hogy később is tájékozódni tudjon. Mikrohullámú készülékben hagyja nyitva.

07. Áramellátás

A készülék áramellátását a következő módon lehet biztosítani:

Hálózati adapter (házi a készülék részét képezi)

Csatlakozassa a hálózati adapter megfelelő végét a készülék jobb oldalán lévő aljzatba! Majd dugja be a hálózati csatlakozót egy hálózati konnektor-aljzatba!

Az érintésvédelem csak akkor biztosított, ha a mellszívót a készülékhez biztosított hálózati adapterrel használja!

6 db AA alkáli elem (melyek nincsenek mellékelve)

Az elemeket a jelzés szerint, a megfelelő polaritással (+) és (-) helyezze be. Az elemtartó rekeszt a burkolat anyag meggymásával zárja le mindaddig, amíg az a helyére nem pattant! Ha a készüléket hosszabb ideig nem kívánja használni, vegye ki belőle az elemeket! Az elemeket a környezetvédelem és újrahasznosítási előírásoknak megfelelően kell kidobni! Az összes elemet egyszerre cserélje! Fontos figyelmeztetés: a készülék nem alkalmas újratölthető elemekkel történő üzemeltetésre!

Régi és új elemeket ne használjon egyszerre! Alkáli és hagymányos (szén-cink) elemeket szintén ne használjon egyszerre! Amennyiben a készülékben elemek találhatók, de

ezzel egyidőben a hálózati adapter is csatlakoztatva van, a készülék a hálózatról (nem az elemekről) fog üzemei. A leszóó leggyazaságosabban a mellékelt hálózati adapterrel működik. A hálózati adapter az EU szabványnak megfelelő típus, mely 100-220 voltos, 45 és 65 Hz-es hálózaton használható.

Jótállás

A termék jótállása az eredeti fogyasztó (vásárló) javára szavatolja, hogy a készülék szívó mechanizmusa mentes minden kereskedelemben nem elfogadható uveget- és gyártási hibától a vásárlástól számított 1 éven belül, valamint a termék összes egyéb alkatrésze mentes az ilyen hibáktól a vásárlástól számított 90 napon belül. Amennyiben Ön a készüléket továbbértékeli, vagy más számára egyéb módon átadja, úgy a jótállás automatikusan érvénytelenül válik. Jelen jótállás kifejezett jogokat biztosít Önnek, de ezen felül Ön egyéb, országok szerinti változó jogokkal is rendelkezhet.

Gyártó: Lansinoh Laboratories Saglik Gerecleri Tasarim San.Tic. Ltd. Sti.
A.O.S.B - 10006 Sok. No:64 35620 Cigli / Izmir / Turkiye

FIN Sähköinen Lansinoh® 2in1 -RINTAPUMPPU

KÄYTTÖOHJEET

Omittelut!

Sähköinen Lansinoh® 2 in 1 -rintapumppu on suunniteltu imettävälle äidille, jotka haluavat tarjota lapsilleen rintamaitoa, vaikka he olisivat erossa lapsesta. Rintapumppu on turvallinen ja tehokas.

- Mahdollistaa yhden tai molempien rintojen pumppauksen ajan säästämiseksi.
- Valitse kolmesta pumppaustavasta, jotka sopivat sinulle ja joilla voit lypsää maitoa tehokkaasti.
- Patentoitu rakenne estää maidon virtaamisen takaisin letkustossa ja pumppussa. Helppo hoitaa ja puhdistaa.
- Verkkovirta- tai paristokäyttöinen - näin voit käyttää sitä myös kottalalla ollessasi (paristot ei mukana).
- Pieni, kevyt ja suhteellisen äänetön verrattuna muihin rintapumppuihin.

Sisältö

1. Tarkeitt turvallisuuksukijöittä
2. Pumppu kaavio
3. Lansinoh® 2 in 1 -rintapumpun osat
4. Puhdistusohjeet
5. Rintamaidon lypsypakkauksen kokoonpano
6. Rintamaidon syöttäminen NaturalWave Peristalttisella putkilotilla
7. Virtalädevaitehteodot

01. Tarkeitt turvallisuuksukijöittä

Sähköinen Lansinoh® 2 in 1 -rintapumppu on henkilökohtainen tavara ja hygieniasystä sitä ei saa koskaan jakea usven äidin kesken tai myydä uudestaan. Kumpikin ylä olevista toimenpiteistä poistaa takuu voimassaloon.

Jos sinulla on hepatiitti tai HIV, rintamaidon pumppaus ei vähennä viruksen siirtymisriskiä lapsesi rintamaitoa kautta.

Lue kaikki ohjeet ennen käyttöä.

Vaara:

- Sähköiskuvaaran vähentämiseksi:
- Irrota täuete aina pistorasiasta välittömästi käytön jälkeen.
 - Älä käytä kylvyn aikana.
 - Älä aseta tai varasto täuete paikkaan, jossa se voi pudota tai tulla vedetyksi ammeeseen tai altaaseen.
 - Älä laita tai pudota pumppua veteen tai muuhun nesteeseen.
 - Älä tartu veteen pudonneeseen pumppuun tuoteseen. Irrota virtajohto välittömästi pistorasiasta.

Varoitus

Palovammojen, sähköiskun, tulipalon tai vamman välttämiseksi:

- Täuete ottaa ei saa koskaan jättää ilman valvontaa sen virtajohtojen ollessa litettyinä pistorasiin.
- Tarkka valvonta on tarpeen käytettäessä täuete tuottaa lähellä lapsia tai imvleäjä.
- Käytä täuete vain sen tässä käyttöoppaassa kuvattuun alkuaperäiseen tarkoitukseensa. Älä käytä lisätarvikkeita, jotta valmistaja ei ole suostellut.
- Älä koskaan käytä täuete, jos sen virtajohto tai pistoke on vaurioitunut, jos se ei toimi oikein, jos se on pudonnut tai vaurioitunut tai se on pudonnut veteen.
- Älä käytä pumppua, jos nestettä tai kosteutta näkyy letkustossa. Kiuva pumppu ensin läpikotaisin ennen käyttöä, jos kosteuden merkkejä on havaittavissa.
- Pidä virtajohto pois kuumista pinnoista.
- Älä koskaan käytä nukkuessa tai ollessasi uninen.
- Älä koskaan pudota tai työnnä mitään mihinkään aukkoon tai letkustoon.
- Älä käytä täuete, jos se on rikki tai siitä puuttuu jokin osa.

- Älä aina pienten lasten tai lemmikkieläinten leikkä pumppuyksiköllä, verkkovirtasovittimella jne.
- Älä käytä ukkiloissa verkkovirtasovittimellä tai paikoissa, joissa käytetään aerosolituotteita tai joissa annetaan hapetta.

Säilytä nämä ohjeet yhdessä ostokuitisi kanssa myöhempää tarvetta varten.

TÄRKEITÄ ASIOITA KOSKIEEN SÄHKÖISEN LANSINOH® 2 in 1 -RINTAPUMPPUSII KÄYTTÖÄ

Älä pese tai sterioi letkustoa tai letkuliitintä.

Mahdollisimman suurta matovirtausta varten noudata seuraavia ohjeita:

Kuva 1
Pumppaustapa



Kuva 2
Imutaset

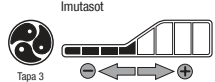

02. Pumppu kaavio (Kätsö liitetä A) Perushallintalaitteet, näytö ja ominaisuudet

- 1 Virta päällä-/pois -painike
- 2 Imutason lisäyksen ohjuspainike
- 3 Pumppaustavan valintapainike
- 4 LCD-näyttö
- 5 Vapautta (stimulaatio) -painike, jolla vaihdetaan löysäimis- ja lypsämisvaiheen välillä
- 6 Imutason vähentämisen ohjuspainike
- 7 Imutason vähentämisen merkivalo
- 8 Imutason lisäämisen merkivalo
- 9 Paristovoiman merkivalo
- 10 Imutason merkivalo

Pumppu kaavio (Kätsö liitetä A)

- 1 Letkustuk tulo
 - 2 AA-paristokotelo (pumppu alla)
- ILMOTUS:** Ladattava paristoja ei suositella.
- 3 Verkkovirtasovittimen pistorasia
 - 4 Verkkoirtasovittin

03. Lansinoh® 2 in 1 -rintapumpun osat (Kätsö liitetä B)

- 1 Lansinoh® 2 in 1 -letkustok:
- 2 Silikoniletuett 300 mm (2)
- 3 Silikoniletuett 600 mm
- 4 Letkustuk Y-liitin
- 5 Letkustohiina
- 6 Pumppu liitin
- 7 Rintamaidon lypsypakkaus sisäittä seuraavat osat:
 - 1 ComfortFit™-rintapehmuste (2)
 - 2 Rintapehmusteen runko (2)
 - 3 Kalvo (2)
 - 4 Kalvon kansi (2)
 - 5 Valkoinen venttiili (2 + 2 ylim.)
 - 6 160 ml säiliö (2)
 - 7 Säiliön rengas (2) ja levy (2)
 - 8 Verkkoirtasovittin/virtajohto
 - 9 Pullonpidin (2)

04. Puhdistusohjeet

Pese kätesi ennen käyttöä.

Steriloimti

- 1 Pura ja kiehua 10 minuuttia ennen pakkauksen käyttöä ensimmäisen kerran kaikkia rintamaidon kanssa kosketuksessa olevia rintamaidon lypsypakkausosia. Pakkaus sisäittä kaikki osat paitsi pumppu jalustan, tulpan, letkustuk ja letkustoliitimen.
- 2 **Ilmotus:** Varmista, että vettä on riittävästi, jotta osat keuhkautta puhdistetaan.
- 3 **Ilmotus:** Älä pese, sterioi tai keitä letkustoa ja letkustoliitintä.
- 4 Poista kaikki osat vedestä ja anna niiden kuivua täysin ennen kokoonpanoa.
- 5 **Ilmotus:** Väin osittain kuivaa osat voivait osittain pumppuun toimintaan. Tämän vuoksi kuivaa osat läpikotaisin ennen käyttöä.

Puhdistus

- Laita letkustok ja letkustoliitin sivuun.
- Rintapehmuste ja astiat voidaan pestä astianpesukoneessa tai pestä käsin saippualla kuumassa vedessä. Suosittelemme lapsen pulloharjan käyttöä astian puhdistukseen ja tutiharjan rintapehmusteen sisäpuolisen puhdistukseen. ÄLÄ käyttää luottimia tai hankaavia aineita. Huuhtelee kuumalla puhtaalla vedellä.
- Kaikki muut rintamaidon lypsypakkausosien osat on käsiteltävä.
- Ilmotus: Tarkasta rintamaidon lypsypakkaus ennen käyttöä, ellei osissa ole vaurioita, sillä ne voivat vaikuttaa laitteen toimintaan.

05. Rintamaidon lypsypakkauksen kokoonpano (Katso liitettä C)

Rintamaidon lypsypakkaukseen tulee esikoottuna Lansinoh®-tuotepakkauksessa.

Puhdista rintamaidon lypsypakkauksen osat (paitsi lektusto ja lektustoliitin), kuten esitetty Puhdistusohjeet -osassa (ks. sivu 8). Kun kaikki osat ovat puhtaita ja täysin kuivia, kokoonpana lypsypakkauksa seuraavasti

- 1 Kalvon kansi
- 2 Kalvo
- 3 ComfortFIT™-rintapehmusteet
- 4 Rintapehmusteen runko
- 5 Valkoinen venttiili
- 6 Rintamaidon keräyssastia, 160 ml

Kun vauvoja rintaruokitaan, ne alkavat imeä nopeasti stimuloiduista maidosta virtaamista. Kun maitoa alkaa tulla, vauva imee maitoa ulos hitaamilta ja pidemmiltä imuilta. Vaikka memistä ei voida matkia tarkalleen, Lansinoh® 2 in 1 tarjoaa kaksi vaihtoa luonnollisen rytmin jäljittelemiseksi -stimulointivaiheen ja lypsuvaiheen.

Stimulointivaiheessa (vapautta) on nopeampi imemisrytmi maitoa ulostulon ja virtaamisen käynnistämiseksi. Jotkut äidit saavat useampia kuin yhden ulostulon pumppausjakson aikana palaamalla takaisin vapautusjaksoon (stimulointivaiheeseen).

Lämpimät määrät sidoksesta rinnalle laitettuna ja kevyt rintojen hieronta pyörittäviä liikkeillä ennen pumppausistuntoa ja sen aikana voi auttaa tämän luonnollisen refleksin syntymistä.

Lypsuvaiheessa (vaihe 2) on 3 säädetävää pumppaustappaa. Imuvoimakkuudet voidaan säätää mieltymyksesi mukaan, Lansinoh® 2 in 1 n ainutlaatuisen ominaisuus! Voit vaihtaa pumppaustappoja pumppaustavan valintapainikkeella, jotta löydät itsellesi parhaiten toimivan pumppausrytmin. Painikkeen painaminen vaihtaa 1., 2. ja 3. tavan välillä kuvan 1 mukaisesti.

Pumppu aloittaa vapautusvaiheella, ja vaihtaa automaattisesti lypsuvaiheeseen (vaihe 2) kahden minuutin jälkeen ja siirtyä pumppaustappaan 2.

Jos haluat ohittaa esiasetetun kahden minuutin vapautusvaiheen, tai jos maitoa alkaa virtata alle kahden minuutin kuluessa, paina vapautuspainiketta siirtäaksesi lypsuvaiheeseen. Jos maitoa virtaus hidastuu tai loppuu pumppauksen aikana, voit painaa vapautuspainiketta uudestaan ja palata vapautusvaiheeseen saadaksesi toivottavasti toisen vapautuksen.

Voit lisätä/vähentää imutason enimmäistasolle, jonka koet miellyttävänä sekä vapautus- (stimulointi) että lypsuvaiheessa painamalla + - painikkeita kuvan 2 mukaisesti.

Yhden rinnan pumppaus (Katso liitettä D)

Poista yksi tutti ja sulje lektuliitin. Varmista, että tulppa on asetettu lute ulostuloon asiansuunnaksi ja työnnetty tiukasti kiinni. Noudata sitten alla olevia ohjeita vaiheista 2.

Molempien rintojen pumppaus

1. Varmista, että kaikki lektut ovat liittimeen kiinnitettyjä.
2. Pidä rintamaidon lypsypakkauksa rintaasi vasten niin, että nänni on suunnattu suoraan kohden rintapehmusteen nännitunnelin. Varmista, että rinta täyttää kokonaan rintapehmusteen niin, että syntyy tyhjiä eikä ilmaa pääse karkeamaan. Jos koet kitkaa tai epämiellyttävää tunnetta nännissäsi, tarvitset kenties erikoisen pehmusteen. Rintamaidon lypsypakkauksen ja nännitunnelin on oltava hieman alaspäin, jotta maito virtaa luonnollisesti kohden pulloa.
3. Pidä painettuna Pääliä-/pois-painiketta pumppu käynnistämiseksi. Rintapumppu käynnistyy vapautusvaiheessa (stimulointi). Kahden minuutin jälkeen vapautusvaihe (stimulointi) muuttuu automaattisesti ja laittaa sinut pumppaustappaan 2 lypsuvaiheessa. Vapautusavuke katoaa LCD -näytöltä ja lypsuvuoke tulee näkyviin.
4. Kun lopetat pumppaamisen, sammuta pumppu. Näyttö pysyy päällä muutamia sekunteja. Varmista, ettei nänne(i)ssa ole imua ennen rintapehmusteen poistamista rinnasta. Lopeta imu tarvittaessa laittamalla some rintapehmusteen ja rinnan väliin. Kun imu on lopetettu, rintapehmuste voidaan poistaa turvallisesti. Huomaa: LCD-näytön tustavalo sammuu automaattisesti, jos mitään ohjainpainiketta ei paineta 20 sekunnin aikana. Jos pumppuyksikkö jätetään päälle ja valvomattomaksi yli 60 minuutin ajaksi, ohjaisjärjestelmä sammuttaa virran automaattisesti.

06. Rintamaidon syöttäminen NaturalWave Peristalttisella pullollutilla

NaturalWave Peristalttinen tutti on suunniteltu erityisesti:

- Auttaa ylläpitämään synnynnäistä luonnollista imutekniikkaa
- Voi vaihtaa helposti rinnalta pulloon ja takaisin
- Edesauttaa vauvan "aaltomaisen" kielen liikkeen
- Tukee synnynnäistä imuliikettä luonnolliseen suun kehitykseen



1. **Imuote**
Huulet ulospäin kääntyneinä nämillle tultaessa.
2. **Peristalttinen kielen liike**
Kieli liikuu pehmein "aaltomaisin" liikkein puristuen nännin ja saaden aikaan maidonvirtauksen. Tämä kehittää luonnollisesti suun, kasvojen ja leuan toimintaa.
Fakta: Vauvan kieli toistaa peristalttista liikettä noin 800 – 1000 kertaa yhden imetykserran aikana.
3. **Nielenimys**
Vauvan kielen takaa nousee ohjaten maidon ruokatorveen.

NaturalWave Peristalttinen tutti on suunniteltu ja kliinisesti hyväksytty edesauttamaan vauvan luontaista imutekniikkaa.

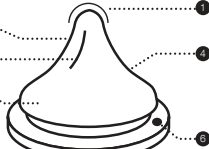

1. Tutti
Vauva säätelee maidontulon.
2. Pehmeä 100% Silikoni
Vernyy ja joustaa optimaaliseksi.
3. Sisäiset pystysuorat urat
Vahvistavat tutin rakennetta estäen sitä liittymästä kasaan.
4. Ainutlaatuisen muotuilu
Leveä kantaosa ja kapea kärki Mahdollistaa pehmeän, aaltomaisen imuliikkeen.
5. Leveä tutin kantaosa
Helpottaa saada hyvin ja tehokas imutoe.
6. AVS™
Vähentää ilman nielemistä, joka on yleinen syy koliikkien.

Yksiosainen ja helppokäyttöinen, saatavilla hitaalla, keskinopealla ja nopealla virtauksella.

Vauvan täysimeltyä suositellaan ensimmäisen 6 kuukauden ajan. Imetyks ja maidontuotanto pitävissä vielä vakituneet ennen kuin on suositeltavaa aloittaa pulloruokinta.

Käyttöohje: Täytä haluttu määrä nestettä pulloon ja sulje korkki. Lämmitys mikroaaltouunissa ei ole suositeltavaa. Jos päätät lämmitellä mikroaaltouunissa, älä sulje pulloa korkilla. Poista tutti, pullounkaus ja korkki kun lämmität mikroaaltouunissa. Ravista tutti ja tarkista aina lämpötila ennen kuin tarjoat vauvalle. Epätavallisen lämmennyt ruoka voi polttaa vauvan suuta. Älä lämmitä rintamaitoa mikroaaltouunissa, koska lämmitys vaikuttaa äidinmaidon koostumukseen. Puhdista pullo ennen ensimmäistä käyttöä. Varmistalla hygienian, laita tutti, pullo ja sen osa kiehuvaan veteen 5 minuutiksi ennen käyttöä. Kun kuljetat täyttää pulloa, varmista että korkki on tiukasti kiinni ja tuttiosa kohdistettu keskoskaan, jolla varmistat "vuotovarmu" toiminnon.

Puhdistus: Ennen ensimmäistä käyttöä, aseta pullo ja osat kiehuvaan veteen 5 minuutiksi, anna jäähtyä ja huuhtele kaikki osat huolellisesti. Tällä varmistat hyvän hygienian. Vaihtoehtoisesti pullo voi myös pestä astianpesukoneen yläosalla ja steriloida jok mikroaaltouunissa tai sterilointiliitteellä. Pese aina kaikki osat heti käytön jälkeen. Pese lämpimässä saippuvedessä ja huuhtele hyvin. Pese ennen jokaista käyttöä.

Kokoaminen: Kun osat ovat täysin kuivat, aseta tutti korkin kaulusrenkaan läpi yläosaan. Kierrä tiukasti kiinni pulloon.

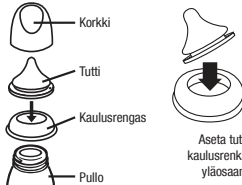

Vaara: Kun pullo ei ole käytössä, säilytä sitä kuivassa ja suojatussa paikassa. Käytä aina aikuisen valvonnassa. Älä puhdista, säilytä tai pidä kosketuksissa luottimien tai kovien kemikaalien kanssa. Vaurioita voi syntyä. Älä jätä pulloa suoraan auringonvaloon äläkä jätä desinfiointiliikkeen suositeltua pidemmäksi aikaa. Älä lämmitä nestettä asettamalla pulloa kaasun, sähkökälminnitiimen tai uunien läheisyyteen.

VAROITUKSET lasten turvallisuuksien! Käytä tuotetta aina aikuisen valvonnassa. Älä käytä pulloittua tuttiina. Jatkuva ja

pitkäaikainen nesteiden nauttiminen pullosta voi pilata hampaat. Tarkista aina ruuan lämpötila ennen kuin annat sitä lapsealle. Pidä kaikki osat pois lasten ulottuvilta. Älä jätä lasta yksin pulloa osien lähele, riskinä on tukehtumisvaara.

VAROITUS: Hampaat voivat mennä pilalle, vaikka käytetään sokeroimattomia tuotteita. Reikiä voi tulla, jos lapsi saa pullosta ruokaa pitkä ajanjaksoja pitkin päivää ja erityisesti illalla. Kun syljenieritys on vähentynyt tai jos pulloa käytetään tuttiina. Älä jätä tutti suoraan auringonvaloon tai lämpöön äläkä jätä tutti desinfiointiliikkeen suositeltua pidemmäksi aikaa, koska nämä voivat heikentää tutin materiaalia. Tarkista tutti aina ennen käyttöä. Heitä heti pois, jos havaitset vaurioita. Vaihda tutti joka 7. viikko uuteen, turvallisuus- ja hygieniasyistä. Vedä tutin kärjestä joka suuntaan tarkistaaksesi tutin kunto.

HUOMIO: Jotkut nesteet voivat värjätä silloinkin. Tämä ei vaikuta tuotteen toimintaan. Älä lämmitä rintamaitoa mikroaaltouunissa, koska se vaikuttaa maidon koostumukseen. Mikroaaltouunissa lämmittämisen voi aiheuttaa tuotteen korkeita lämpötiloja. Noudata erityistä varovaisuutta, kun lämmität mikroaaltouunissa. Sekoita aina lämmitetty ruoka hyvin ja testaa lämpötila ennen käyttöä.

VAROITUS: Pakkausmateriaalit eivät kuulu tuotteeseen. Lasten turvallisuuksen kannalta, poista ja hävitä kaikki pakkausmateriaalit ennen käyttöä, mutta lue ja säilytä käyttöohje.

07. Sähkölämmitteiden

Pumppu voidaan käyttää millä tahansa seuraavista sähkölämmitteistä:

Verkkovirtasovitin (mukana)

Liitä verkkovirtasovitin pumppu oikealla puolella sijaitsevaan sähkösyöttöön pistorasiaan. Liitä verkkovirtasovittimen pistoke seinäpistorasiaan. Laite on sähköturvallinen vain, kun rintapumppu on liitetty tuotteen mukana toimitettuun verkkovirtasovittimeen.

6 kpl AA-alkaliparistoja (ei mukana)

Varmista, että paristot on asennettu oikein merkityn napaisuuden (+ ja -) mukaisesti. Sulje paristokotelo painamalla keveyskantaa, kunnes se lukittuu paikalleen. Poista paristot, jos pumppua ei käytetä pitkään aikaan. Hävitä paristot ympäristönsuojelu- ja kierrätysmääräysten mukaisesti. Vaihda kaikki paristot samanaikaisesti. Huomaa, että pumppu ei ole tarkoitettu käytettäväksi ladattavilla paristoilla.

Älä sekoita vanhoja ja uusia paristoja. Älä sekoita alkali- ja tavallisia (hiili-sinkki) paristoja. Jos pumppua on paristot, mutta käytetään verkkovirtaa, pumppu käyttää verkkovirtasovittimen pumppu säätämiseen, ei paristoja. Taloudellisimman käytön saamiseksi suosittelemme pumppu käyttöä toimitetulla verkkovirtasovittimella. Verkkovirtasovittimen on EU-tyyppinen verkkovirtasovitin ja sitä voidaan käyttää 100 - 220 V järjestelmissä 45 - 65 Hz:n sähköjännitöillä.

Takuu

Tälle tuotteelle annetaan takuu alkuperäiselle ostajalle ("ostaja") koskien materiaali- ja kokoonpano, jotka eivät ole kaupallisesti hyväksyttävissä yhden vuoden ajaksi ostopäivästä koskien pumppukomponenttia ja 90 päivän ajaksi koskien kaikkia muita tuotteen osia. Takuu raukeaa, jos myyt tai muuten siirrä tuotteen toiselle henkilölle. Tämä takuu antaa sinulle tietyt lailliset oikeudet ja sinulla voi olla muita oikeuksia, jotka vaihtelevat paikan mukaan.

Valmistaja: Lansinoh Laboratories Saglik Gerecleri Tasarim San.Tic. Ltd. Sti.
A.O.S.B - 10006 Sok. No:64 35620 Cigili / Izmir / Turkiye

Lansinoh® 2in1 ELEKTRISK BRÖSTPUMP

BRUKSANVISNING

Gratulationer

Lansinoh 2in1 Elektrisk Bröstpump är en säker och effektiv pump konstruerad för ammande mammor som vill fortsätta att ge sina barn bröstmjölk även om de måste vara ifrån dem.

- Möjliggör enkel eller dubbel pumpning för att spara tid.
- Väjl mellan 3 olika pumpstilar som du kan skräddarsya för bekväm och effektiv urpumpning av bröstmjölk.
- Patenterad konstruktion förhindrar att mjölkens täpper igen slang och pump. Lätt att sköta och enkel att rengöra.
- Nättanslutet eller batteridrivet – så du kan använda den på språng (batterier ingår inte).
- Liten, lätt och med relativt låg ljudnivå jämfört med andra bröstpumpar.

Innehåll

1. Viktiga säkerhetsföreläsningar
2. Pumpdiagram
3. Delar Lansinoh 2in1 Bröstpump
4. Rengöringsinstruktioner
5. Hörsättning av uppsättning för urpumpning av bröstmjölk
6. Manövrering av bröstpumpen

01. Viktiga säkerhetsföreläsningar

Lansinoh 2in1 Elektrisk Bröstpump är en personlig produkt och skall av hygieniska skäl aldrig delas mellan mammor eller återsäljas. Båda dessa åtgärder gör garantin ogiltig.

Om du är smittad med Hepatit eller HIV kommer utpumpning av bröstmjölk inte att minska risken att överföra viruset till ditt barn via bröstmjölken.

Läs alla anvisningar före användning Fara!

För att minska risken för elektriska stötar:

- Koppla alltid ur denna produkt direkt efter användning.
- Använd inte i badet.
- Placera eller förvara inte denna produkt där den kan falla eller dras ned i en vattenbädd eller ett tvättställ.
- Placera eller tappa inte produkten i vatten eller någon annan vätska.
- Rör inte vid en elektrisk produkt som har fallit i vatten. Dra genast ur kontakten.

Varning!

För att minska risken för brännskada, elektriska stötar, brand eller personskada:

- Lämna aldrig denna produkt utan uppsikt när den är inkopplad.
- Nära övervakning är nödvändig när denna produkt används nära barn eller rörelsehindrade.
- Använd denna produkt endast för dess avsedda bruk såsom beskrivs i denna bruksanvisning. Använd inte delar som inte är rekommenderade av tillverkaren.
- Använd aldrig denna produkt om sladden eller kontakten är skadad, om den inte fungerar ordentligt, om den har tappats eller skadats eller om den har fallit i vatten.
- Använd inte pumpen om vätska eller fukt är synlig inuti röret, och torka noggrant först innan användning om det finns tecken på fukt.
- Håll sladden iväg från varma ytor.
- Använd aldrig när du är trött eller dåsig.
- Tappa aldrig och för aldrig in något objekt i öppningen eller slangen.
- Använd inte denna produkt om den är sönder eller någon del saknas.
- Låt inte små barn eller husdjur leka med pumpenheten, väggkontakten osv.
- Använd inte utomhus med väggkontakten eller där aerosolspray produkter används, eller där syre administreras.

Spara dessa anvisningar med ditt kvitto för framtida hänvisningar.

VIKTIGA PUNKTER FÖR ATT ANVÄNDA DIN LANSINOH 2IN1 ELEKTRISK BRÖSTPUMP

Tvätta eller sterilisera inte slang eller slangkoppling.

För maximalt mjölkflöde, följ dessa anvisningar:



02. Pumpdiagram (se bilaga A)

Baskontroller, display och funktioner

- 1 Strömbrytare, På/Av-knapp
- 2 Knapp för att öka sugnivå
- 3 Knapp för val av pumpningsstil
- 4 LCD-display
- 5 Tillfödesknapp (stimulans) för att växla mellan stimulans- och urpumpningsfas
- 6 Knapp för att minska sugnivå
- 7 Indikator för stimulans-/urpumpningsfas (om denna lyser innebär det att du befinner dig i stimulansfasen)
- 8 Tidssdisplay
- 9 Indikator för pumpstil (om denna lyser befinner du dig i urpumpningsfasen)
- 10 Växelströmsindikator
- 11 Batteri-indikator
- 12 Indikator för sugnivå

Pumpdiagram (se bilaga A)

- 13 Slangingång
- 14 AA Batterifack (under pumpen)

OBSERVERA! Återanvändningsbara batterier rekommenderas inte.

- 15 Kontakt för vägganslutning
- 16 Växelströmsadapter

03. Delar Lansinoh® 2in1 Bröstpump (se bilaga B)

- 1 Lansinoh 2in1 slang
- 2 Silikonslang 300 mm (2)
- 3 Silikonslang 600 mm
- 4 Slang Y anslutning
- 5 Slangrem
- 6 Pumpanslutning
- 7 Uppsättning för urpumpning av bröstmjölk inkluderar:
 - 1 ComfortFIT™ bröstskudde
 - 2 Kropp bröstskudde (2)
 - 3 Membran (2)

- 8 Membranlock (2)
- 9 Vit ventill (2 + 2 extra)
- 10 Behållare för uppsamling av bröstmjölk (2) 150 ml
- 11 Behållarring (2) och skiva (2)
- 12 AC nätadapter/nåtsladd
- 13 Flaskhållare

04. Rengöringsinstruktioner

Vänligen tvätta händerna innan användning.

Sterilisering

1. Innan du använder apparaten för första gången, ta isär alla delar av uppsättningen för urpumpning av bröstmjölk som kommer i kontakt med bröstmjölk och koka i 10 minuter. Uppsättningen inkluderar alla delar förutom pumpbas, stötkontakt, slangar och slanganslutning.
 - **Observera! Se till att du använder tillräckligt med vatten för att hålla delarna flytande vid kokning.**
 - **Observera! Tvätta, sterilisera eller koka inte slangar eller slanganslutning.**
2. Ta ut alla delar från vattnet och låt lufttorka helt innan montering.
- **Observera! Delvis torkade delar kan påverka pumpens drift, så de bör torkas ordentligt innan användning.**

Rengöring

- Lägg slangen och slanganslutningen åt sidan.
- Bröstskuden och behållaren kan rengöras i diskmaskin eller handtvättas med tvål i varmt vatten. Vi rekommenderar att du använder en flaskborste för att rengöra behållaren och en nappborste för att rengöra bröstskuddens insida. Använd INTE lösningsmedel eller skurmedel. Skölj med varmt, rent vatten.
- Alla andra delar av uppsättningen för urpumpning av bröstmjölk bör tvättas för hand.
- **Observera:** Innan du använder uppsättningen för urpumpning av bröstmjölk, inspektera komponenter för skador eftersom detta kan påverka dess funktion.

05. Hopsättning av uppsättning för urpumpning av bröstmjölk (se bilaga C)

Din uppsättning för urpumpning av bröstmjölk kommer färdig i en Lansinoh® produktförpackning. Rengör uppsättningen för urpumpning av bröstmjölk (förutom slangar och slanganknytning) såsom beskrivs i avsnittet "Rengöringsinstruktioner". När alla delar är rena och helt torra, montera uppsättningen enligt följande:

- 1 Membranlock
- 2 Membran
- 3 ComfortFIT™ bröstskudde
- 4 Kropp bröstskudde
- 1 Vit ventill
- 6 Behållare 150ml för uppsamling av bröstmjölk

När bebisar ammar, börjar de med snabb sugning för att stimulera din mjölk att rinna till. När din mjölk väl har börjat rinna till, suger bebisen ur mjölken med långsammare djupare sugningar. Trots att ingenting kan kopiera exakt hur en bebis ammar vid bröstet, så erbjuder Lansinoh 2in1 två faser för att simulera den naturliga rytmen – stimulansfasen och urpumpningsfasen.

Stimulansfasen (mjölken rinner till) är en snabbare sugningsrytm för att stimulera din mjölk att rinna till. En del mammor kan få mjölken att rinna till mer än en gång under en pumpning genom att återvända till stimulansfasen.

Varma blöta kompresser på bröstet och mjuk massage av bröstet i cirklar före och under en pumpning kan bidra till att främja denna naturliga reflex. Urpumpningsfasen (Fas 2) har 3 justerbara pumpstilar. Sugstyrkan kan anpassas till dina preferenser, ett unikt kännetecken för Lansinoh 2in1! Pumpningsstilen kan ändras med hjälp av knappen för val av pumpstil så att du hittar den pumptrym som funkar bäst för dig. Genom att trycka på knappen skiftar du mellan stil 1, 2 och 3 såsom visas i bild 1.

Pumpen startar i stimulansfasen och efter två minuter växlar den automatiskt till urpumpningsfasen (fas 2) i stil 2. Om du föredrar att kringgå den förinställda två minuters stimulansfasen eller om din mjölk börjar rinna till innan två minuter har förlutit, tryck på stimulansknappen för att byta till urpumpningsfasen. Om mjölkflödet minskar eller upphör helt under utpumpning, kan du trycka på stimulansknappen igen och gå tillbaka till stimulansfasen för att förhöjningsvis få mjölken att rinna till ännu en gång. Du kan reglera sugnivån till den högsta nivå som du tycker är behaglig i både stimulansfasen och urpumpningsfasen genom att trycka på knapparna + och – som visas i bild 2.

Enkel pumpning (se bilaga D)

Ta bort en slang och stäng av slanganslutningen. Se till att borsten är ordentligt placerad i röttaget och ordentligt intryckt. Följ sedan instruktionerna nedan från steg 2.

Dubbel pumpning

1. Se till att alla slangar sitter på slanganslutningen.
2. Håll uppsättningen för urpumpning av bröstmjölk till dina bröst så att bröstvärtan sitter rakt mot bröstskuddens bröstvärtstunnel. Se till att bröstet helt fyller bröstskudden

så att ett vakuum bildas och inget luft kommer ut. Om du upplever friktion eller obehag på dina bröstvärtor, kan du behöva en kudde av en annan storlek. Uppsättningen för urpumpning av bröstmjölk och bröstvärtstunneln måste luta något nedåt för att mjölken ska kunna strömma naturligt mot flaskan.

3. Tryck in På/Av-knappen och håll intrycket för att sätta på pumpen. Bröstpumpen kommer att starta i stimulansfasen. Efter två minuter växlar stimulansfasen automatiskt till pumpstil 2 i urpumpningsfasen. Stimulansfas-symbolen försvinner från LCD-displayen och urpumpnings-symbolen syns istället.
4. Stäng av pumpen när pumpningen är avslutad. Displayen kommer fortfarande att vara på i några sekunder. Se till att det inte finns något sug i bröstvärtan-orna innan du tar av bröstkudde och bröstet. Om nödvändigt, bryt sugfunktionen genom att föra in en finger mellan bröstkudde och bröstet. När sugfunktionen har brutits kan bröstkudden avlägsnas på ett säkert sätt. Vänligen observera: LCD displayens bakgrundsbelysning stängs av automatiskt om inga knappar trycks in efter 20 sekunder. Om pumpen lämnas påslagen och oövervakad i mer än 60 minuter kommer kontrollsystelet automatiskt att stänga av strömmen. Energialternativ
Pumpen kan drivas enligt någon av följande strömställningsalternativ: Växelströmsadapter (inkluderas) Anslut växelströmsadaptern till strömuttaget på höger sida av pumpen. Anslut växelströmsadaptern till ett tillgängligt eluttag. Elsäkerhet kan uppnås endast om bröstpumpen är ansluten till växelströmsadaptern som medföljer produkten.

06. Att ge bröstmjölk med NaturalWave peristaltisk napp

Denna NaturalWave peristaltiska napp är speciellt utformad för att:

- Hjälpa till att behålla de etablerade amningsmönstren.
- Enkelt växla från bröst till flaskor och tvärtom.
- Stimulera barnets "vägkändare" tungrörelse.
- Främja instinktivt sugnare för naturlig oral utveckling.

1. **Barnets tag**
Barnets läppar öppnas utåt och barnet tar ett stort tag på värtgården.
2. **Peristaltisk tungrörelse**
Tungan rör sig i en jämn "vägkändare" rörelse för att komprimera bröstvärtan och extrahera mjölk. Detta uppnår naturligt oral, käk- och ansiktsutveckling. **Fakta:** barnets tunga upprepar den peristaltiska rörelsen omkring 800 till 1000 gånger på bara ett amningsstillfälle.
3. **Swälja**
Baksidan av barnets tunga stiger och tillåter mjölken att rinna i matstrupen.

NaturalWave™ peristaltiska nappen är utformad och klinisk bevisad att stimulera detta naturliga amningsmönster.

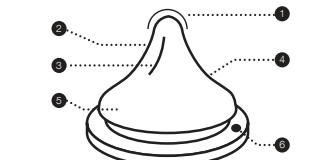

1. Nappspets
Barnet kontrollerar mjölkflödet.
2. Mjuk 100 procentig silikon
Sträckar och är flexibel för optimal kompression.
3. Inre lodrätta kammar
Stärker nappens struktur, vilket gör den mer uthållig.
4. Unik design med gradvis lutning
Möjliggör mjuka peristaltiska tungrörelser.
5. Bred nappbas med textur
För enkelt tag och effektiv sugning.
6. AVS™
Minskar luftintag, en potentiell orsak till kolik.

Napp utformad i ett stycke, bekymmersfri, tillgänglig i långsamt, medium och snabbt flöde.

Bruksanvisning: Fyll med vätska enligt anvisning och dra åt skruvlocket. Uppvärmning i en mikrovågsugn rekommenderas inte. Om du väljer att värma mat i mikron, stäng inte flaskan. Ta bort nappen, krage och mössa vid användning i mikrovågsugn. Skaka väl före användning och kontrollera alltid temperaturen innan du matar barnet. Öjämnt uppvärmd mat kan bränna barnets mun. Värm inte upp bröstmjölk i mikrovågsugnen eftersom uppvärmningen i mikrovågsugn ändrar sammansättningen i mjölken. Före första användning, rengör produkten nogga. För att garantera förbättras hygien, lägg nappen och flaskan med alla dess komponenter i kokande vatten i 5 minuter före användning.

När du bär en hel flaska, se till att den är stängd med locket på plats, var nog med att placera nappen i mitten av locket för att aktivera "spillsäker" funktion.

Rengöring: Före första användning, placera produkten i kokande vatten i 5 minuter, låt svalna och skölj alla komponenter. Detta för att säkerställa hygien. Därefter kan flaskan ännas öppnas i den övre korgen i diskmaskin och kan steriliseras (öppen) både i mikrovågsugn och i speciell steriliseringsmaskin. Rengör alltid alla delar omedelbart efter varje användning. Diska i varmt tvålvattnet och skölj nog. Rengör före varje användning.

Montering: Efter att alla delar är helt torra, sätt nappen genom toppen på skruvlockets krage. Fäst skruvlockets krage säkert på flaskans hals.

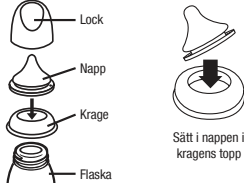

Försiktighetsåtgärder: När pumpen inte används, förvara den i en torr och övertäckta plats. Använd alltid produkten under en vuxens uppsyn. Rengör inte, lagra eller tillåt inte att den kommer i kontakt med lösningsmedel eller starka kemikalier. Skador kan uppstå. Lämna inte produkten i direkt solljus, värme eller i desinfektionsmedel ("steriliserande lösning") under längre tid än vad som rekommenderas. Värm inte vätskan genom att placera koppen direkt på gas eller elringar, värmeållar, i elektriska ugnar etc.

För ditt barns säkerhet och hälsa WARNING! Använd alltid produkten under en vuxens uppsyn. Använd aldrig matningsnappen som en bröstnapp. Kontinuerlig och långvarig sugning av vätskor orsakar karies. Kontrollera alltid matens temperatur före matning. Förvara alla komponenter som inte används utom räckhåll för barn. Lämna inte barnet ensam med utrustning på grund av risk för kvävning, att barnet faller över produkten eller om produkten är nedmonterad.

WARNING: Karies hos små barn kan inträffa även om icke-sötade vätskor används. Detta kan inträffa om barnet får använda flaskan eller kopper i långa perioder under dagen och särskilt under natten, då salivproduktionen minskar eller inte används som bröstnapp. Lämna inte nappen i direkt solljus, värme eller i desinfektionsmedel ("steriliserande lösning") under längre tid än vad som rekommenderas, eftersom detta kan försvaga nappen. Inspektera före varje användning. Kasta bort vid första tecken på skada eller försvagning. Byt nappen var 7:e vecka, för säkerhet och av hygieniska skäl. Dra matningsnapp i alla riktningar för att kontrollera den.

OBS: Vissa juicer är sterila och lösningar kan göra att silikonet blir ogenomskinlig. Detta ändrar inte produktens egenskaper. Värm inte upp bröstmjölk i mikrovågsgugnen eftersom uppvärmningen i mikrovågsgugnen ändrar sammansättningen i mjölken. Upphetning i en mikrovågsgugn kan ge ojämn och hög temperatur. Var extra försiktig vid mikrovågsuppvärmning. För alltid om uppvärmd mat för att säkerställa en jämn värme fördelning och testa temperaturen innan servering.

WARNING: Förpackningsmaterial är inte en del av produkten. För ditt barns säkerhet, vänligen ta bort och kassera allt förpackningsmaterial före användning men läs och behåll instruktionerna för framtida referens. Lämna öppet i mikrovågsgugnen.

07. Energitallnät

Pumpen kan drivas enligt något av följande strömförslöringsnät:

Växelströmsadapter (inkluderades)

Anslut växelströmsadaptern till strömtuttet på höger sida av pumpen. Anslut växelströmsadaptern till ett tillgängligt eluttag. Elsäkerhet kan uppstå endast om bröstpumpen är ansluten till växelströmsadaptern.

8 AA Alkaliska batterier (inkluderades inte)

Se till att batterierna är korrekt isatta med rätt polaritet (+) och (-) enligt markeringen. Stäng facket genom att försiktigt trycka på luckan tills den snäpper på plats.

Ta ur batterierna om pumpen inte används under en längre period. Kassera batterierna enligt gällande föreskrifter för miljösäkerhet och återvinning. Byt ut alla batterier samtidigt. Observera att pumpen inte är avsedd att användas med uppladdningsbara batterier.

Blanda inte gamla och nya batterier. Blanda inte alkaliska och standard (zink-kol-) batterier. Om batterierna sitter i pumpen medan växelströmsadaptern används kommer pumpen att använda adaptern för att driva pumpen, inte batterierna. För den mest ekonomiska användningen rekommenderar vi att

du använder din pump med medföljande växelströmsadapter. Adaptern är en universell växelströmsadapter som kan användas på elnät med 100 V/220 V och 45 Hz eller 65 Hz.

Garanti

Denna produkt garanterar den ursprungliga kunden ("köparen") att vara fri från fel i material och tillverkning, som inte är kommersiellt godtagbara under en period på ett år från inköpsdatum för pumpmekanismen och 90 dagar för alla andra tillhörande delar. Garantin upphör att gälla om du säljer eller på annat sätt överför denna produkt till en annan person. Denna garanti ger dig specifika lagenliga rättigheter och du kan även ha andra rättigheter som varierar beroende på inköpsplats.

Tillverkare: Lansinoh Laboratories Saglik Gerecleri
Tasarim San.Tic. Ltd. Sti.
A.O.S.B - 10006 Sok. No:64 35620 Cigli / Izmir / Turkiye

DK N Lansinoh® 2in1 ELEKTRISK N BRYSTPUMPE

BRUGSVEJLEDNING

Tillykke!

Lansinoh® 2 in 1 elektrisk brystpumpe er designet til ammende mødre, der ønsker fortsat at give deres børn brystmælk, selv om de er adskilt, på en sikker, effektiv og virksom måde.

- Mulighed for enkelt- eller dobbeltpumning, så du sparer tid.
- Vælg blandt 3 pumpemønstre, så du kan skræddersy dit komfortabel og effektiv udmalkning.
- Det patenterede design forhindrer, at mælken klumper i rør og pumpe. Brugs- og rengøringsvenlig.
- Strøm- eller batteridrevet - så du kan bruge den, når du er på farten (batterier ikke inkluderet).

Indhold

1. Vigtige sikkerhedsforanstaltninger
2. Pumpediagram
3. Lansinoh® 2 in 1 brystpumpe
4. Rengøringsvejledning
5. Samling af brystudmalknings sæt
6. Anning med NaturalWave™ Peristaltic sut
7. Strømalternativer

01. Vigtige sikkerhedsforanstaltninger

Lansinoh® 2 in 1 elektrisk brystpumpe er en personlig behandlingsenhed og bør af hygiejnehensyn aldrig deles eller videresælges. Begge disse handlinger vil ugyldiggøre garantien.

Hvis du er inficeret med hepatitis B, hepatitis C, hepatitis eller HIV, vil brystmælkspumning ikke reducere risikoen for at overføre virus til din baby med mælkekuden.

Læs alle vejledninger før brugtagning.

Fare:

Sådan reduceres risikoen for dødsfald ved elektrisk stød:

- Tag altid stikket ud umiddelbart efter brug.
- Må ikke anvendes i badet.
- Opbevar eller gem ikke dette produkt, hvor det kan falde eller blive trukket ned i et badekar eller håndvask.
- Pumpe må ikke anbringes eller tages i vand eller andre væsker.
- Ræk ikke ud efter et elektrisk produkt, der er faldet i vandet. Træk straks stikket ud.

Advarsel Sådan reduceres risikoen for forbrænding, død efter elektrisk stød, brand eller personskade:

- Produktet må aldrig efterlades uovervåget, når stikket er sat i.
- Det er nødvendigt med tæt overvågning, når produktet anvendes nær børn eller handicappede.
- Brug kun dette produkt til anvendelsesformålet som beskrevet i denne manual. Brug ikke tilbehør, der ikke er anbefalet af fabrikanten.
- Brug ikke dette produkt, hvis en ledning eller et stik er beskadiget, hvis det ikke fungerer korrekt, hvis det er blevet tabt eller beskadiget, eller hvis det har været i vand.
- Hold ledningen borte fra varme overflader.
- Må aldrig bruges, hvis du sover eller er døsig.
- Tab eller indsæt aldrig noget i nogen åbning eller rørlørdning.
- Brug ikke dette produkt, hvis det er uty, eller der mangler en del.
- Lad ikke små børn eller kæledyr lege med pumpeenheden, strøm-adapteren osv.
- Må ikke bruges udenfor med strøm-adapter og heller ikke, hvor der anvendes sprayprodukter, eller hvor der gives til.

Gem denne vejledning sammen med din kvittering til fremtidig brug.

WGTIGE PUNKTER, NÅR DU BRUGER DIN LANSINOH® 2 in 1 ELEKTRISK BRYSTPUMPE

Vask eller steriliser ikke rørlørdningen eller rørlørdindselen.

Følg disse vejledninger for maksimalt mælkeflow:

Figur 1
Pumpestil



Figur 2
Sugevakuuer

02. Pumpediagram (der henvises til Bilag A)

Basis kontrol, display og funktioner

- 1 Tænd/sluk-knap
- 2 Knap til øget sugevaku
- 3 Knap til valg af pumpestil
- 4 LCD-display
- 5 Fald-til (stimulerings) knap til ændring mellem fald-til og udmalkningsfase og tilbage
- 6 Knap til mindsket sugevaku
- 7 Stimulerings/udmalkningsfase indikator (hvis denne vises, betyder det, at du er i fald-til-fase)
- 8 Tidsdisplay
- 9 Pumpestilsindikator (hvis denne vises, er du i udmalkningsfase)
- 10 strøm-indikator
- 11 Batteristyrkeindikator
- 12 Sugevakuindikator

Pumpediagram (der henvises til Bilag A)

- 13 Rørtillslutning
- 14 AA batterium til 6 AA batterier (medfølger ikke)
- 15 **BEMÆRK:** Genopladelige batterier anbefales ikke.
- 16 Strømtillslutning
- 17 Strøm-adapter

03. Dele til Lansinoh® 2 in 1 brystpumpe (der henvises til Bilag B)

Vare/varenummer

- 1 Silikonrør 300 mm (2)
- 2 Silikonrør 600 mm
- 3 Y-førgening
- 4 Bånd til rør
- 5 Pumpe-konnektor
- 6 Udmalknings sæt omfatter:
 - 1 ComfortFit™ bryststrag (2)
 - 2 Bryststrag hoveddel (2)
 - 3 Mellembund
 - 4 Mellembundshætte (2)
 - 5 Hvid ventil (2+2 ekstra)
 - 6 160 ml beholder (2)
- 7 Beholderring (2) og -plade (2)
- 8 Strøm-adapter-adapter/strømlørdning
- 9 Flaskeholder (2)

04. Rengøringsvejledning

Vask hænder før brug.

Sterilisering

1. Før sættet bruges første gang, skilles alle dele af brystudmalknings sættet, der kommer i kontakt med brystmælken, ad og koges i 10 minutter. Sættet omfatter alle dele bortset fra pumpebasis, stik, rørlørdindselen og rørlørdindselenskonnektoren.
 - **Bemærk:** Sørg for at bruge så meget vand, at delene kan flyde, mens de koges.
 - **Bemærk:** Vask, steriliser eller kog ikke rørlørdindselen og rørlørdindselenskonnektoren.
2. Fjern alle dele fra vandet, og tør dem fuldstændigt, før de samles.
 - **Bemærk:** Delvist tørre dele kan påvirke pumpe drift, så tør dem fuldstændigt før brug.

Rengøring

- Fjern rørlørdindselen og rørlørdindselenskonnektoren.
- Bryststragten og beholderne kan rengøres i opvaskemaskine eller håndvaskes med sæbe i varmt vand. Vi anbefaler at bruge en lille flaskerenset til at rengøre beholderen, og en størberste til at rengøre bryststragen indvendigt. Der må IKKE anvendes opløsningsmidler eller skurecreme.
- Skyl med rent, varmt vand.
- Alle andre dele af brystudmalknings sættet bør håndvaskes.
- **Bemærk:** For brystudmalknings sættet gælder i brug, undersøgelse komponenterne for skader, da dette kan påvirke funktionen.

05. Samling af brystudmalknings sæt (der henvises til Bilag C)

Dit brystudmalknings sæt leveret samlet i Lansinoh® produktemballagen.

Rengør brystudmalknings sætts dele (bortset fra rørlørdindselen og rørlørdindselenskonnektor) som beskrevet i afsnittet "Rengøringsvejledning". Når alle dele er rene og helt tørre, samles udmalknings sættet som følger:

- 1 Mellembundshætte
- 2 Mellembund
- 3 ComfortFit™ bryststrag
- 4 Bryststrag hoveddel
- 5 Hvid ventil
- 6 160 ml brystmælksbeholder

Når babyer ammes, begynder de med at sugе hurtigt for at stimulere din mælk til at falde til flyde. Når din mælk er faldet til, trækker babyen mælken ud med langsommere, dybere sug. Selv om ingenting kan erstatte prærcen, hvordan en baby ammes, tilbyder, Lansinoh® 2 in 1 to faser, der stimulerer den naturlige rytme - stimuleringsfasen og udmalkningsfasen.

Stimuleringsfasens (falde-til fasen) er en hurtigere sugerytme, der får din mælk til at falde til og begynde at flyde.

Varme, våde kompresser, der anvendes på brysterne med nænsomme, cirkulære massagebevægelser på brystene før og under pumpetidspunktet, kan medvirke til at fremme denne naturlige refleks.

Udmalkningsfasen (fase 2) har 3 justerbare pumpestile. Sugestykkerne kan tilpasses det, der passer til dig, hvilket er et unikt træk ved Lansinoh® 2 in 1! Pumpestilen kan ændres ved hjælp af pumpestilsvælgerrappen til at finde den pumpestil, der passer bedst til dig. Når du trykker på den, kan du skifte mellem stil 1, 2 og 3 som vist i Figur 1.

Pumpen vil starte falde-til fasen og vil automatisk skifte til udmalkningsfasen (fase 2) efter to minutter.

Hvis du foretrækker ikke at bruge den forindstillede to minutters falde-til-fase, eller din mælk falder til, før der er gået to minutter, trykker du på Fald-til knappen for at gå til udmalkningsfasen. Hvis din mælk under pumping bliver langsommere eller stopper, kan du trykke på fald-til knappen igen og gå tilbage til fald-til fasen, så du forhåbentlig får en fald-til fase nr. 2.

Du kan øge/sænke sugeniveauet til det maksimale niveau, som du finder mest komfortabelt i både fald-til (stimulerings) og udmalkningsfasen ved at trykke på + og - knapperne som angivet i figur 2.

Enkeltpumpling (der henvises til Bilag D)

Fjern et rør og luk rørlørdningskonnektoren. Sørg for, at stikket er placeret korrekt i rørdaguet og skubbet sikkert ind. Derefter følges vejledningen herunder fra trin 2.

Til dobbeltpumpling

- Sørg for at alle rør er tilsluttet rørlørdningskonnektoren.
- Hold udmalkningssettet mod dine bryster, så brystvorterne er rettet lige mod brystpudeten. Sørg for at, på brystpuden fyldes helt, så der findes et vacuum, og der ikke kommer luft ud. Hvis du oplever friktion eller ubehag på brystvorterne, skal du måske bruge en anden størrelse bryststrøg. Udmalkningssettet og brystvorten skal holdes let nedad, så mælken naturligt ledes ned i flasken.
- Tryk og hold Til/Fra-knappen nede for at tænde pumpen. Brystpumpen vil starte med falde-til- fasen (stimuleringsfasen). Efter to minutter vil falde-til (stimulerings) fasen automatisk ændres og sætte dig i Pumpestil 2 i udmalkningsfasen. Fald-til-ikonet forsvinder fra LCD-displayet, og udmalknings-ikonet kommer til syne.
- Når en pumpeperiode er afsluttet, slukkes for pumpen.
- Displayet vil forblive tændt i nogle få sekunder. Sørg for, at der ikke er sug på nålen, før bryststragten fjernes fra brystet. Om nødvendigt kan sugningen stoppes ved at stikke en finger ind mellem bryststragten og brystet. Når sugningen er stoppet, kan bryststragten fjernes uden risiko.

Bemærk venligst: LCD-displayets baggrundslys slukkes automatisk, når der ikke trykkes på en styreknop i 20 sekunder. Hvis pumpeenheden efterlades tændt og uovervåget i mere end 60 minutter, slukker kontrolsystemet automatisk for strømmen.

06. Anning med NaturalWave™ Peristaltic sut

Denne NaturalWave™ Peristaltic sut er specielt designet til:

- Hjælper til at fastholde det etablerede amningsmønster.
- Gør det let at skifte fra bryst til flaske og tilbage igen.
- Stimulerer barnets "bølgelignende" tuge bevægelser.
- Fremmer instinktiv sugning til barnets orale udvikling.



- 1. Barnets fæste**
Læberne åbnes og griber omkring brystvorten.



- 2. Peristaltiske tugebevægelser**
Tungen bevæger sig i små "bølgelignende" bevægelser for at presse vorten og udtække mælk. Dette fremmer den naturlige orale kæbe og ansigtsudvikling.



- 3. Sykning**
Den bagerste del af babys tungen løfter sig, tillader mælken at finde vej til spiserøret.

Den NaturalWave™ Peristaltic sut er designet og klinisk testet for at opmuntre den naturlige anning.

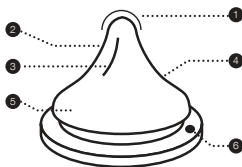

1. Suttens spids
Baby kontrollerer mælkeflowet.
2. Blød 100% Silikone
Strækker og bøjer for optimal kompression.
3. Inderte lodrette kammer
Forstærker suttens struktur der forhindrer sutten i at klappe sammen.
4. Unik design med graduert hældning
Muliggør bløde peristaltiske bevægelser.
5. Bred, solid basis
For lettere at få fat og effektiv sugning.
6. AVS™
Reducerer indtaget af luft, en potentiel mulighed for kolik.

Et stykke, bekymningsfrit design i slow, medium og hurtig flow. Anning er anbefalet til de første 6 måneder af barnets liv. Amning og brystmælksproduktion bør være på plads inden man prøver flaske og sut.

Brugsanvisning: Fyld den anbefalede mængde væske og stram skulædet. Opvarmning i mikrobølgeovn kan ikke anbefales. Hvis du vræjer at opvarme i mikrobølgeovnen, luk ikke flasken. Fjern sut, krave og låg. Ryst flasken godt før brug og tjek altid temperaturen før barnet får den. Ujævnt opvarmet mad kan brænde barnets mund. Opvarm aldrig brystmælk i mikrobølgeovnen da det skader mælken. Før brugtagnings første gang, rens produktet. For at sikre korrekt hygiejne, læg sutten og flasken med alle delene i kogende vand i omkring 5 minutter. Når du bærer en hel flaske væk sikker på at låget er skruet rigtigt på og at sutten er placeret i midten af kraven for at aktivere den "spild-sikre" funktion på produktet.

Rengøring: Før brugtagnings, anbring produktet i kogende vand i 5 minutter, lad det afkøle og derefter skyl alle flaskedelene. Dette er for at sikre en god hygiejne. Herefter kan flasken også vaskes i opvaskemaskinen i den øverste kurv og kan steriliseres (åben) både i mikrobølgeovnen og i en special steriliserings maskine. Vask altid delene umiddelbart efter brug. Vask i varmt sæbevand og skyl grundigt. Rengør før brug hver gang.

Montering: Når alle delene er helt tørre, sæt sutten gennem kraven, skru kraven fast på flasken.

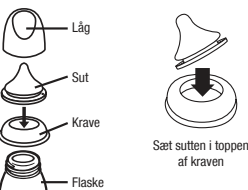

Forsigtighedsregler: Når den ikke er i brug, opbevares den tæt og tildækket. Brug altid dette produkt under voksen overvågning. Rengør ikke, opbevar eller tillad ikke at den kommer i kontakt med opløsningsmidler eller stærke kemikalier. Dette kan forårsage skader. Efterlad ikke produktet i direkte sollys, varme eller i desinfektionsmiddel ("steriliseringsvæske") i længere tid end anbefalet. Opvarm ikke væsken ved at bringe flasken direkte på gas eller elektrisk komfur, varmeplader i elektriske ovne etc.

For dit barns sikkerhed ADVARSEL! Brug altid produktet under voksen tilsyn. Brug aldrig flaskesutter som narrest. Kontinuerlig og langvarig sutning kan forårsage tandskader. Tjek altid temperaturen på mæden inden barnet får det. Anbring alle de dele, der ikke bruges uden for barnets rækkevidde. Lad ikke baby være alene med flasken på grund af faren for kvalning, babyen falder over produktet eller at produktet er fejlmønteret.

Advarsel: Karies hos små børn kan forekomme, selvom man ikke giver dem sukkerholdige drikke. Dette kan ske, hvis du tillader barnet at bruge flasken/koppen i lange perioder i løbet af dagen og især om natten, hvor snavproduktionen mindskes eller den bliver brugt som narrest. Efterlad ikke sutten i direkte sollys eller varme, eller efterlad i desinfektionsvæske (steriliseringsvæske) længere tid end, anbefalet da dette kan svække sutten. Kontrollér for brug. Smid den væk ved første tegn på skader eller svaghed. Skift sut hver 7. uge, af sikkerheds og hygiejne grunde. Træk i sutten i alle retninger for at checke produktet.

OBS: Nogle juicer er steriliserede og kan gøre silikonen ugennejsig. Dette ændrer ikke noget i produktets egenskaber. Opvarm ikke brystmælk i mikrobølgeovnen da dette skader mælken sammensætning. Opvarmning i mikrobølge giver ujævn og meget varm temperatur. Vær ekstra opmærksom når du bruger

mikrobølge. Rør altid i opvarmet mad for at sikre at mæden er ensartet varm og ikke brænder barnet.

Forsigtighed: Indpakningsmaterialet er ikke en del af produktet. For dit barns sikkerhed, fjern og kassér alt materialet før brugtagnings, men læs og gem brugsanvisningen til senere brug. Lad flasken være åben i mikrobølgeovnen.

08. Strømalternativer

Pumpen kan anvendes under en af følgende strømforstyringsmodes:

AC-adapter (medfølgér)

Tilslut AC-adapteren til strømstikket i højre side af pumpen. Sæt AC-adapteren i en ledig stikkontakt.

6 AA alkaline batterier (medfølgér ikke)

Sørg for, at batterierne er isat korrekt i henhold til polaritet (+) og (-) som angivet. Luk batterirummet ved at trykke let på dækslet, til det klikker på plads.

Fjern batterierne, hvis pumpen ikke bruges i længere tid. Udskift alle batterier på samme tid. Bemærk venligst, at pumpen ikke er beregnet til anvendelse med genopladelige batterier.

Bland ikke gamle og nye batterier. Bland ikke alkaline og standard (brunsten) batterier. Hvis batterierne er i pumpen, men AC-adapteren anvendes, vil pumpen bruge adapteren og ikke batterierne til at strømforsyning pumpen. Af økonomiske hensyn anbefaler vi, at du bruger din pumpe med den medfølgende AC-adapter. Din AC-adapter er en EU AC-stikadaptertype, og kan anvendes til 100 V til 220 V systemer med 50 Hz og 60 Hz el-net.

Garanti

Dette produkt garanteres over for den oprindelige forbruger ("køberen") at være fri for defekter i materialer og udførelse, som ikke er handelsmæssigt acceptabile, i en periode på et år fra købsdato på pumpekampositionen, og en periode på 90 dage på alle andre komponenter. Garantidækningen bortfalder, hvis du sælger eller på anden måde overfører dette produkt til en tredje person. Denne garanti giver dig specifikke juridiske rettigheder, og du kan også have andre rettigheder, afhængigt af hvor du bor.

Fabrikant: Lansinoh Laboratories Saglik Gerecleri Tasarim San.Tic. Ltd. Sti.
A.O.S.B - 10006 Sok. No:64 35620 Cigli / Izmir / Tyrkiye

Lansinoh® 2in1 TIRALATTE ELETTRICO

ISTRUZIONI PER L'USO

Congratulazioni!

Progettato specificatamente per il proseguimento dell'allattamento al seno a neonati che si distaccano dal seno materno, il Tiralatte Lansinoh® 2 in 1 Electric è sicuro, efficiente ed efficace.

- Consente il singolo o il doppio pompaggio del seno, per risparmiare tempo.
- Scegliere tra 3 tipologie di pompaggio del seno personalizzabili, al fine di ottenere una fuoriuscita di latte comoda ed efficiente.
- Il suo design brevettato evita la fuoriuscita di latte all'interno del tubo e della pompa. Facile da conservare e da pulire.
- Alimentazione CA o batteria—semplice da utilizzare in movimento (batteria non inclusa nella confezione).
- Piccolo, leggero e poco rumoroso rispetto agli altri tiralatte in commercio.

Indice dei contenuti

1. Precauzioni importanti
2. Diagramma Pompa
3. Parti tiralatte Lansinoh® 2 in 1
4. Istruzioni per la Pulizia
5. Assemblaggio del Set di Fuoriuscita di Latte Materno
6. Suggerimenti per il Pompaggio
6. Nutrizione del Latte Materno con la Tettarella Peristaltica NaturalWave™
7. Opzioni Potenza

01. Precauzioni importanti

Il Tiralatte elettrico Lansinoh® 2 in 1 è un articolo per l'igiene personale non condivisibile e non vendibile, pena l'annullamento della garanzia.

In presenza di madri affette da epatite o HIV, l'allattamento mediante il tiralatte, non ridurrà o eliminerà il rischio di trasmissione del virus al bambino.

Leggere Tutte le Istruzioni prima dell'Utilizzo.

Pericolo:

Per ridurre il rischio di folgorazione:

- togliere sempre la spina subito dopo l'utilizzo del prodotto.
- non utilizzare in acqua.
- non collocare questo prodotto vicino a vasche o lavandini per evitare la caduta in acqua.
- non collocare o immergere il tiralatte in acqua o in altri liquidi.
- non recuperare un prodotto elettrico caduto in acqua e staccare immediatamente la spina.

Avvertenze

Per ridurre il rischio di ustione, folgorazione, incendio o lesioni a persone:

- non lasciare mai incustodito questo prodotto quando è collegato alla presa di corrente
- prestare la massima attenzione in presenza di bambini o invalidi
- utilizzare questo prodotto solo per gli usi contemplati dal presente manuale. Non utilizzare accessori non consigliati dal produttore
- non utilizzare questo prodotto in caso di danni al filo elettrico o alla spina elettrica, di malfunzionamento o di caduta al suolo o in acqua. Non utilizzare la pompa in presenza di liquidi o di umidità all'interno del tubo. Assicurarsi che il tubo sia ben asciutto prima dell'uso
- allontanare il filo elettrico da superfici calde
- non utilizzare mai durante il sonno o in presenza di sintomi di sonnolenza
- non immergere o inserire alcun oggetto all'interno di fessure o tubi
- non utilizzare questo prodotto in caso di rottura o smarrimento di alcune delle sue parti
- non permettere ai bambini di tenerla età o agli animali domestici di giocare con l'unità di pompaggio, con l'adattatore CA, ecc.
- non utilizzare all'aperto con adattatori CA, in presenza di prodotti a spray o durante la somministrazione di ossigeno

Conservare queste istruzioni insieme allo scontrino, per future consultazioni.

PUNTI CHIAVE IMPORTANTI PER L'UTILIZZO DEL TIRALATTE ELETTRICO LANSINOH[®] 2 IN 1

Non lavare o sterilizzare il tubo o il connettore per tubi.

Figura 1
Modalità di Pompaggio



Figura 2
Livelli di Suzione



02. Diagramma pompa (Vedere Allegato A)

Comandi Basiliari, Display e Caratteristiche

- Ⓐ Accensione, stato On/Off
- Ⓑ Tasto Aumento Livello di Suzione
- Ⓒ Tasto di Selezione Modalità di Pompaggio
- Ⓓ Display LCD
- Ⓔ Tasto Discesa (Stimolazione) per passare dalla Fase di Discesa alla Fase di Fuoriuscita e viceversa
- Ⓕ Indicatore Fase Stimolazione/Fuoriuscita (se selezionato, ci si trova nella Fase di Discesa)
- Ⓖ Tempo Display
- Ⓗ Indicatore Modalità di Pompaggio (se selezionato, ci si trova nella Fase di Fuoriuscita)
- Ⓙ Indicatore Potenza CA
- Ⓚ Indicatore Livello Batteria
- Ⓛ Indicatore Livello di Suzione

Diagramma Pompa (Vedere Allegato A)

- Ⓜ Inserimento tubo
- Ⓝ Alloggiamento per 6 batterie AA (non incluse nella confezione). NOTE: si consiglia l'utilizzo di batterie ricaricabili.
- Ⓟ Presa di corrente adattatore CA
- Ⓠ Adattatore CA

03. Parti Tiralatte Lansinoh[®] 2 in 1 (Vedere Allegato B)

- Articolo / Numero Articolo
- Ⓡ Tubo Lansinoh[®] 2 in 1
- Ⓢ Tubi Siliconati 300 mm (2)
- Ⓣ Tubi Siliconati 600 mm
- Ⓤ Tubo Connettore Y
- Ⓥ Ginghiva Tubo
- Ⓦ Connettore Pompa
- Il Set Fuoriuscita Latte Materno comprende:
 - Ⓧ ComfortFIT™ Protezione Seno (2)
 - Ⓨ Corpo Protezione Seno (2)
 - Ⓩ Diaframma (2)
 - ⓐ Copertura Diaframma (2)
 - ⓑ Valvola Bianca (2 + 2 extra)
 - ⓓ Recipiente 150 ml (2)
 - ⓔ Contenitore Anello (2) e Disco (2)
 - ⓕ Adattatore CA/Filo elettrico
 - ⓖ Sostegno per Biberon (2)

04. Istruzioni per la pulizia

Lavarsi le mani prima dell'utilizzo.

Sterilizzazione

1. In occasione del primo utilizzo, smontare il set e far bollire per 10 minuti tutte le parti del Set di Fuoriuscita del Latte Materno a contatto con il latte materno. Il Set comprende diverse parti, tranne la base della pompa, il tubo e il connettore per tubi.
- **Nota:** durante la bollitura, utilizzare la giusta quantità di acqua necessaria per favorire il galleggiamento delle parti.

- **Nota:** non far bollire il tubo e il connettore per tubi.
 2. Estrarre immediatamente le parti dall'acqua.
 3. Far asciugare completamente prima dell'assemblaggio
- **Nota:** le parti non completamente asciutte possono compromettere il funzionamento della pompa. Pertanto, assicurarsi che le parti siano completamente asciutte.

Pulizia

- Riporre separatamente il tubo e il connettore per tubi.
- E' possibile lavare la protezione per il seno e i contenitori a mano, oppure riponendoli nell'alloggiamento superiore della lavastoviglie, utilizzando, in entrambi i casi, detersivo per piatti e acqua bollente. Per ottenere un migliore risultato, si consiglia di utilizzare una spazzola per biberon al fine di pulire il recipiente e un'altra per la pulizia interna della protezione del seno. Non utilizzare solventi o abrasivi.
- Risciacquare con acqua calda e limpida.
- Le restanti parti del Set Fuoriuscita di Latte Materno devono essere lavate a mano. L'ottenimento di una prestazione a lunga durata.
- **Nota:** prima dell'utilizzo del Set di Fuoriuscita del Latte Materno, controllare bene che sulle singole componenti non siano presenti segni di rotture che possano comprometterne la funzionalità.

05. Assemblaggio del Set di Fuoriuscita del Latte Materno

La confezione del prodotto Lansinoh contiene un Set di Fuoriuscita del Latte Materno già assemblato. Pulire le parti del Set di Fuoriuscita del Latte Materno (tranne il tubo e il connettore per tubi) come descritto all'interno della sezione "Istruzioni per la pulizia". Assemblare il set fuoriuscita a seguito della pulizia e dell'asciugatura completa di tutte le parti, in base a quanto segue:

- Ⓛ Copertura Diaframma
- Ⓜ Diaframma
- Ⓨ Protezioni per il Seno
- Ⓩ Corpo Protezione Seno
- ⓐ Valvola Bianca
- ⓑ Recipiente per la Raccolta di Latte Materno da 160ml

Durante l'allattamento al seno, i neonati cominciano con poppate veloci per stimolare la discesa e il flusso del latte. Una volta disceso il latte, il neonato lo tira con poppate più lente e più grandi. Poiché non è possibile replicare esattamente il sistema di alimentazione del bambino dal seno materno, al fine di stimolare il ritmo naturale, Lansinoh 2 in 1 dispone di due fasi: la Fase di Stimolazione e la Fase di Fuoriuscita.

Fase di Stimolazione (Fase 1): tipologia di pompaggio del seno più veloce che, esercitando una pressione sul latte, ne permette la fuoriuscita e il flusso. Durante il pompaggio, alcune mani riescono a ottenere più di una discesa tornando alla fase discesa (Stimolazione), premendo il Tasto Discesa.

Sia l'applicazione di impacchi di acqua calda sul seno, sia i massaggi circolari e leggeri prima e durante il pompaggio, possono stimolare questa reazione naturale.

Fase di Fuoriuscita (Fase 2): dotata di 3 tipologie di pompaggio del seno regolabili e di 3 potenze di suzione personalizzabili in base alle proprie preferenze: eccola caratteristica singolare del Lansinoh 2 in 1! E' possibile cambiare le tipologie del pompaggio del seno, utilizzando il Tasto per scegliere il ritmo di pompaggio più adatto alle proprie esigenze. Il Tasto di selezione consente di scegliere le tipologie 1, 2 o 3, come indicato in Figura 1.

Il tiralatte comincerà dalla Fase di Discesa e cambierà automaticamente nella Fase di Fuoriuscita dopo due minuti, impostandosi nella tipologia 2.

Per saltare i due minuti di pre-selezione di Fase di Discesa o nel caso in cui la discesa del latte impieghi meno di due minuti, premere il Tasto Discesa per passare alla Fase Fuoriuscita. Se durante il pompaggio, il flusso del latte si dirige verso il basso o si arresta, premere nuovamente il tasto Discesa e tornare alla fase discesa per riprovare.

E' possibile aumentare/diminuire il livello di suzione in base alle proprie comodità sia durante la Discesa (stimolazione), sia durante la Fase di Fuoriuscita, premendo i tasti + e - come indicato in Figura 2.

Singolo Pompaggio (Vedere lo schema Appendix D)

Rimuovere un tubo e chiudere il connettore per tubi. Assicurarsi che la spina elettrica sia collocata correttamente nell'attacco del tubo e inserita con cura. In seguito, seguire le istruzioni dal passo 2.

06. Nutrizione del latte materno con la Tettarella Peristaltica NaturalWave™

Questa Tettarella Peristaltica NaturalWave™ è stata progettata appositamente per:

- consentire la stabilizzazione della composizione del latte materno
- passare facilmente dal seno alla bottiglia e viceversa
- favorire il movimento "a onda" della lingua del bambino
- favorire il movimento di suzione istintivo per uno sviluppo orale naturale



1. **Attaccamento**
Le labbra si aprono verso l'esterno e si attaccano all'areola.
2. **Movimento peristaltico della lingua**
La lingua compie movimenti tranquilli per comprimere il capezolo ed estrarre il latte. Ciò facilita lo sviluppo orale naturale della mascella e del viso.
Dato concreto: la lingua del bambino ripete il movimento peristaltico circa 800 - 1000 volte in un'unica sessione di allattamento.
3. **Ingerimento**
La parte posteriore della lingua si alza, incanalando il latte nell'esofago.

La Tettarella Peristaltica NaturalWave™ è stata progettata appositamente ed è clinicamente provata per facilitare la dinamica dell'allattamento naturale.

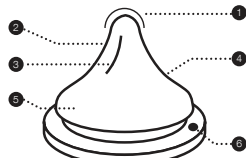

1. Suggerimento Tettarella
Il bambino controlla il flusso del latte"
2. 100% di Silicone Morbido
Si stende e si flette per una compressione ottimale"
3. Dorsali interni verticali
Rafforzano la struttura della tettarella, rendendola resistente al cedimento"
4. Design esclusivo a pendenza graduale
Consente dolci movimenti peristaltici della lingua"
5. Base della tettarella ampia e consistente
Per un adattamento semplice e una suzione efficace"
6. AVSTM™
Riduce l'ingresso dell'aria, potenziale causa delle coliche"

Tettarella unico pezzo, design antirottura disponibile per flussi leggeri, medi e rapidi

Per i primi 6 mesi di vita del bambino, è consigliabile un allattamento al seno esclusivo. L'allattamento al seno e la produzione di latte materno devono essere ben consolidati prima di introdurre un biberon e una tettarella.

Istruzioni per l'Uso: riempire con la quantità richiesta di liquido e avvitare il tappo. Il riscaldamento nello microonde è sconsigliato. Non sigillare il biberon, in caso di utilizzo nel microonde. Rimuovere la tettarella, il collo e il tappo se utilizzato nel microonde. Scuotere bene prima dell'uso e controllare sempre la temperatura prima di far bere il liquido al bambino. Il cibo caldo non distribuito equamente può bruciare la bocca del bambino. Non riscaldare a microonde il latte umano poiché tale processo può alterarne la composizione. Pulire il microonde, se utilizzato per la prima volta. Per garantire un'adeguata igiene del prodotto, riporre la tettarella e il biberon con tutti i suoi componenti in acqua bollente per 5 minuti, prima dell'uso. Durante il trasporto del biberon completamente pieno, assicurarsi che il tappo sia collocato correttamente e che la tettarella sia al centro del tappo per accertarsi che non vi siano fuoriuscite del prodotto."

Pulizia: prima dell'utilizzo, collocare il prodotto in acqua bollente per 5 minuti, lasciarlo raffreddare e risciacquare completamente tutti i componenti del biberon. Tale operazione garantisce una corretta igiene. Dopo il primo utilizzo, è possibile lavare il biberon nella parte superiore della lavastoviglie e sterilizzarlo (aperto) sia nel microonde sia utilizzando un macchinario speciale per la sterilizzazione. Lavare sempre tutti i componenti del prodotto subito dopo l'uso. Lavare in acqua calda con sapone delicato e risciacquare completamente. Pulire prima dell'uso.

Assemblaggio: dopo una completa asciugatura, inserire la tettarella per l'allattamento attraverso la parte superiore del colletto del tappo a vite. Avvitare saldamente il colletto del tappo sul collo della bottiglia.

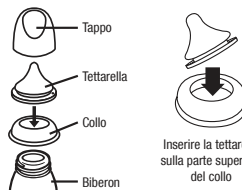

Precauzioni: in caso di non utilizzo, conservare in un luogo fresco e asciutto al riparo da fonti di luce. Utilizzare sempre

questo prodotto in presenza di un adulto. Non pulire, conservare o far entrare il prodotto a contatto con solventi o sostanze chimiche aggressive, per evitarne il danneggiamento. Non esporre il prodotto vicino a fonti di calore. Si consiglia, inoltre, di non lasciarlo per molto tempo immerso in sostanze disinfettanti ("soluzioni sterilizzanti"). Non riscaldare il liquido collocando la coppa direttamente sul gas, sul fuoco, su piastre calde, in forni elettrici, ecc.

AVVERTENZE per la sicurezza e la salute del bambino!

Utilizzare sempre questo prodotto in presenza di un adulto. Non utilizzare mai la tettarella per sostituire il ciuccio. La suzione continua e prolungata dei fluidi può provocare il deterioramento dei denti. Controllare sempre la temperatura del cibo, prima di alimentarlo il bambino. Tenere tutti i componenti fuori dalla portata dei bambini. Non far giocare il bambino con le attrezzature per l'allattamento per evitare il rischio di soffocamento, di caduta del bambino o qualora le parti che compongono il prodotto non siano state assemblate.

AVVERTENZE: il deterioramento dei denti nei bambini piccoli può presentarsi anche in caso di utilizzo di fluidi non zuccherati. Ciò accade quando il bambino usa il biberon/la coppa per molto tempo nel corso della giornata, in particolare di notte, quando avviene una riduzione del flusso di saliva o quando entrambi gli elementi fungono da ciuccio. Non lasciare la tettarella a contatto diretto con la luce solare o con fonti di calore e non lasciarla immersa in sostanze disinfettanti ("soluzioni sterilizzanti") più del tempo suggerito, per evitarne l'indebolimento. Controllare sempre il prodotto prima dell'uso. Gettarlo in caso di rilevamento di danni o segni di indebolimento. Sostituire la tettarella ogni 7 settimane per ragioni di igiene e sicurezza. Tirare la tettarella per l'allattamento da diverse direzioni per controllare l'integrità del prodotto.

ATTENZIONE: alcuni succhi sono sterili e le soluzioni possono opacizzare il silicone. Tale fenomeno non apporta alcuna modifica alle proprietà. Non cuocere a microonde il latte umano, poiché le microonde ne alterano la composizione. Il riscaldamento nel microonde può produrre alte temperature localizzate. Prestare maggiore attenzione durante il riscaldamento a microonde. Agitare sempre l'alimento riscaldato per assicurare inoltre una distribuzione di calore più omogenea e controllare la temperatura prima di allattare.

AVVERTENZE: i materiali di confezionamento non costituiscono parte integrante del prodotto. Per la sicurezza del bambino, si prega di rimuovere e gettare tutti i materiali di confezionamento, prima dell'utilizzo. Conservare le istruzioni per future consultazioni. Lasciarli aperti nel microonde.

07. Opzioni potenza

La pompa può essere utilizzata con le seguenti tipologie di alimentazione:

Adattatore CA (incluso)

Collegare l'adattatore CA alla presa di alimentazione del connettore che si trova sul lato destro della pompa. Collegare l'adattatore CA a un attacco elettrico disponibile. La sicurezza elettrica è garantita solo quando il tiralatte è collegato a un adattatore di corrente CA fornito insieme al prodotto.

6 Batterie Alcaline AA (non incluse)

Assicurarsi che le batterie siano inserite correttamente secondo la polarità (+) e (-) come indicato. Chiudere l'alloggiamento premendo delicatamente la copertura fino a ottenere uno scatto.

Rimuovere le batterie in caso di non utilizzo prolungato della pompa. Sostituire le batterie simultaneamente. La pompa non supporta batterie ricaricabili.

Non combinare le batterie nuove con quelle vecchie. Non combinare le batterie alcaline con quelle standard (al carboncino zincato). Se le batterie sono inserite nella pompa con l'adattatore CA è in funzione, la pompa utilizzerà l'adattatore per alimentarsi. Per un utilizzo più economico, si consiglia di utilizzare la pompa collegata all'adattatore CA. L'adattatore CA è un tipo di adattatore a spina universale, utilizzabile con sistemi di alimentazione da 100 V a 240V con 45Hz e 65Hz.

Garanzia

Si garantisce al consumatore iniziale (l' "acquirente") che questo prodotto non presenta difetti di materiale o fabbricazione commercialmente accettabili sotto il meccanismo di pompaggio nel periodo di un anno dalla data di acquisto e nel periodo di 90 giorni dall'acquisto su tutti gli altri elementi. La copertura della garanzia cessa qualora l'acquirente rivenda o trasferisca il prodotto a terzi. Questa garanzia conferisce all'acquirente diritti legali specifici e ulteriori diritti a seconda della località.

Produttore: Lansinoh Laboratories Saglik Gerecleri
Tasarim San.Tic. Ltd. Sti.
A.O.S.B - 10006 Sok. No:64 35620 Cigli / Izmir / Turkiye

EXTRACTOR DE LECHE ELÉCTRICO Lansinoh® 2en1

ISTRUZIONI DI USO

Enhorabuena!

Diseñado para madres que amanantan y desean seguir dando leche materna a sus bebés incluso cuando no pueden estar junto a ellos, el extractor de leche eléctrico Lansinoh® 2 en 1 es eficaz, eficiente y seguro.

- Permite bombear de forma simple o doble para ahorrar tiempo.
- Seleccione entre 3 estilos de bombeo que se pueden regular para lograr una extracción de leche eficaz y cómoda.
- Diseño patentado que evita el retroceso de la leche en el tubo y el extractor. Fácil de usar y montar y limpiar.
- Funciona con pilas o con alimentación de CA; así, puede poder utilizarse en cualquier lugar (pilas no incluidas).
- Pequeño, ligero y con niveles relativamente bajos de ruido en comparación con otros extractores de leche.

Contenido

1. Medidas de seguridad importantes
2. Diagrama del extractor
3. Piezas del extractor de leche 2 en 1
4. Instrucciones de limpieza
5. Montaje del juego de piezas del extractor de leche materna
6. Alimentando su bebé con la tetina Peristáltica NaturalWave™
7. Opciones de alimentación

01. Medidas de seguridad importantes

El extractor de leche eléctrico Lansinoh® 2 en 1 es un artículo para el cuidado personal y por motivos de higiene nunca debería ser compartido ni tampoco revendido. La garantía quedará invalidada si se ignora esta advertencia.

Si usted está infectada con VIH o hepatitis, la extracción de la leche materna no reducirá el riesgo de transmisión del virus al bebé a través de la leche materna.

Lea todas las instrucciones antes de usar este extractor.

Para reducir el riesgo de sufrir electrocución:

- Desenchufe siempre este aparato inmediatamente después de usarlo.
- No lo utilice mientras se baña.
- No coloque ni use este aparato donde pueda caer o ser arrastrado a una bañera o lavamanos.
- No lo coloque ni lo deje caer en agua o cualquier otro líquido.
- Nunca intente coger un aparato eléctrico que haya caído al agua. Desenchufe inmediatamente.

Advertencia

Para reducir el riesgo de quemaduras, electrocución, incendios o lesiones personales:

- Este aparato nunca debe dejarse solo y sin vigilancia mientras está enchufado.
- Resulta necesario ejercer una estrecha supervisión cuando este aparato sea usado cerca de niños o personas con discapacidades.
- Utilice este aparato únicamente para el uso que se describe en este manual. No utilice accesorios que no hayan sido recomendados por el fabricante.
- Nunca use este aparato si tiene el cable o el enchufe dañados, si no funciona correctamente, si se ha caído, si ha resultado dañado o si se ha caído al agua.
- No use el extractor si existen signos visibles de humedad o líquido en el tubo; séquelos completamente antes de usarlo si existen indicios de humedad.
- Mantenga el cable lejos de superficies calientes.
- Nunca use mientras está dormida o somnolienta.
- Nunca deje caer o inserte ningún objeto en ninguna abertura o en el tubo.
- No use este aparato si está roto o si le falta cualquier parte.
- No permita que los niños o las mascotas jueguen con el extractor, el adaptador de CA, etc.
- No usar al aire libre con el adaptador de CA, no usar en lugares en los que se estén utilizando aerosoles o pulverizadores y tampoco en lugares en los que se esté administrando oxígeno.

Guarde estas instrucciones junto con su recibo para futuras consultas.

CONSIDERACIONES IMPORTANTES A TENER EN CUENTA CUANDO USE EL EXTRACTOR DE LECHE ELÉCTRICO LANSINOH 2 en 1

No limpiar ni esterilizar el tubo o el conector del tubo.

Por favor, siga las siguientes instrucciones para conseguir un flujo máximo de leche:

Figura 1

Estilo de bombeo



Estilo 1

Estilo 2

Estilo 3

Figura 2

Niveles de succión



02. Diagrama del extractor (Por favor, consulte el anexo A)

Controles básicos, pantalla y características

1. Botón de encendido/apagado
2. Botón de control para aumentar el nivel de succión
3. Botón para seleccionar el estilo de bombeo
4. Pantalla LCD
5. Botón de bajada-eyeccción (estimulación) para cambiar de la fase de estimulación a la fase de extracción y viceversa
6. Botón de control para disminuir el nivel de succión
7. Indicador de fase de estimulación/extracción (si está encendido indica que está en fase de estimulación)
8. Indicador de hora
9. Indicador de estilo de bombeo (si está encendido indica que está en fase de extracción)
10. Indicador de alimentación por CA
11. Indicador de alimentación por pila
12. Indicador del nivel de succión

Diagrama del extractor (Por favor, consulte el anexo A)

1. Entrada del tubo
 2. Compartimento de pilas AA (en la parte inferior del extractor)
- NOTA:** se recomienda no usar pilas recargables.
3. Conector hembra del adaptador de CA
 4. Adaptador de CA

03. Piezas del extractor de leche Lansinoh® 2 en 1 (Por favor, consulte el anexo B)

1. Tubo del Lansinoh® 2 en 1
2. Tubos de silicona de 300 mm (2)
3. Tubo de silicona de 600 mm
4. Conector tipo Y del tubo
5. Correa del tubo
6. Conector del extractor
7. El juego de piezas del extractor de leche materna incluye:

1. Almohadilla para el pecho ComfortFit™ (2)
2. Cuerpo de la almohadilla para el pecho (2)
3. Diafragma (2)
4. Tapa del diafragma
5. Válvula blanca (2 + 2 extra)
6. Contenedor de 160 ml (2)
7. Anillo (2) y disco (2) del contenedor
8. Adaptador de CA/cable de alimentación
9. Soporte para tubos (2)

04. Instrucciones de limpieza

Por favor, lávese las manos antes de usar este extractor.

Esterilización

1. Antes de usar el juego de piezas por primera vez, desmonte y hierva durante 10 minutos todas las piezas del extractor de leche materna que entren en contacto con la leche materna. El juego de piezas incluye todas las piezas excepto la base del extractor, el tapón, el tubo y el conector del tubo.
- **Nota:** Asegúrese de que una suficiente agua para que las piezas se mantengan a flote mientras hiervan.
- **Nota:** No lave, esterilice o hierva el tubo y tampoco el conector del tubo.
2. Saque todas las piezas del agua y déjelas que se sequen al aire completamente antes de montarlas.
- **Nota:** Las piezas que no se hayan secado completamente pueden afectar al funcionamiento del extractor; por lo tanto, séquelas completamente antes de usarlas.

Limpieza

- Separe el tubo y el conector del tubo.
- La almohadilla para el pecho y los contenedores pueden ser lavados en la lavavajillas o lavados a mano con jabón y agua caliente. Recomendamos el uso de una escobilla para biberones para limpiar el contenedor y un cepillo para tetinas para limpiar las partes interiores de la almohadilla para el pecho. NO use disolventes ni abrasivos. Enjuague usando agua limpia y caliente.
- Todas las otras piezas del extractor de leche materna deben ser lavadas a mano.
- **Nota:** Antes de usar el extractor de leche materna, revise los componentes para comprobar si existen daños que puedan afectar a su funcionamiento.

05. Montaje del extractor de leche materna

(Por favor, consulte el anexo C)

El extractor de leche materna viene premontado dentro del empaque de Lansinoh®. Limpie las piezas que integran el extractor de leche materna (excepto el tubo y el conector del tubo) como se describe en la sección "Instrucciones de limpieza". Una vez que todas las piezas estén limpias y completamente secas, proceda a montar el extractor de la siguiente manera:

1. Tapa del diafragma
2. Diafragma
3. Almohadillas para los pechos ComfortFit™
4. Cuerpo de la almohadilla para el pecho
5. Válvula blanca
6. Contenedor para recoger leche materna de 160 ml

Cuando los bebés se amanantan, comienzan succionando rápidamente para estimular la bajada y el flujo de la leche.

Una vez que se ha inducido la bajada de la leche, el bebé se amamanta succionando de forma más lenta y profunda. Aunque no existe nada que pueda replicar exactamente cómo se amamanta un bebé, para simular el ritmo natural, Lansinoh® 2 in 1 ofrece dos fases: la fase de estimulación y la fase de extracción.

La fase de estimulación (bajada de la leche) consiste en un ritmo de succión más rápido para inducir la bajada de la leche y provocar que ésta comience a fluir.

Realizar un masaje circular de los pechos y aplicar compresas húmedas y calientes a los pechos, con anterioridad y durante una sesión de bombeo, puede inducir este reflejo natural.

La fase de extracción (fase 2) tiene 3 estilos de bombeo regulables. La fuerza de succión puede ser regulada según se prefiera, ¡una característica exclusiva del Lansinoh® 2 in 1! Los estilos de bombeo pueden cambiarse usando el botón selector de estilos de bombeo para encontrar el ritmo de bombeo que le resulte más conveniente. Pulse este botón para seleccionar consecutivamente los estilos 1, 2 y 3, como aparece indicado en la figura 1.

El extractor comenzará a funcionar en la fase de estimulación y, una vez transcurridos dos minutos, pasará automáticamente a la fase de extracción (fase 2).

Si prefiere omitir la fase de estimulación preestablecida de dos minutos o requiere menos de dos minutos para inducir la bajada de la leche, pulse el botón de bajada-eyección para pasar a la fase de extracción. Si durante el bombeo el flujo de leche se ralentiza o detiene, puede presionar de nuevo el botón de bajada-eyección para volver a la fase de estimulación con la finalidad de inducir una segunda bajada de la leche.

Puede aumentar/disminuir el nivel de succión al nivel máximo que el se sienta cómoda, tanto en la fase de estimulación (bajada de la leche) como en la fase de extracción, pulsando los botones + y -, como se indica en la figura 2.

Bombeo simple (Por favor, consulte el anexo D)

Saque un tubo y cierre el conector del tubo. Asegúrese de que el tapón esté colocado correctamente en la salida del tubo y oprímalo firmemente. A continuación siga las instrucciones que se indican abajo desde el paso 2.

Bombeo doble

1. Asegúrese de que todos los tubos estén unidos al conector de tubos.
2. Coloque el extractor de leche materna en sus pechos de forma que el pezón esté situado en línea recta con el túnel para el pezón de la almohadilla para el pecho. Asegúrese de que el pecho llene completamente la almohadilla para el pecho de forma que se cree un vacío y no escape nada de aire. Si siente molestias o roce en los pezones, puede que necesite usar una almohadilla para el pecho de distinto tamaño. El extractor de leche materna y el túnel del pezón deben estar ligeramente inclinados hacia abajo para permitir que la leche fluya naturalmente hacia la botella.
3. Mantenga pulsado el botón On/Off para encender el extractor. La extracción de leche comenzará en la fase de estimulación (bajada de la leche). Al cabo de dos minutos, la fase de estimulación (bajada de la leche) cambiará automáticamente para pasar a la fase de extracción y el estilo 2. El icono de bajada-eyección desaparecerá de la pantalla LCD y aparecerá el icono de extracción.
4. Cuando haya finalizado una sesión de bombeo, apague el extractor; la pantalla permanecerá encendida durante unos segundos. Asegúrese de que no existe succión en el/los pezón(es) antes de quitar las almohadillas de los pechos. Si resulta necesario, interrumpa la succión insertando un dedo entre la almohadilla y el pecho. Una vez que la succión haya sido interrumpida, la almohadilla para el pecho puede quitarse de forma segura. Por favor, tenga en cuenta lo siguiente: la iluminación de la pantalla LCD se apagará automáticamente si transcurren 20 segundos sin que se pulse ningún botón de control. Si el extractor se deja encendido y sin usar durante más de 60 minutos, el sistema de control lo apagará automáticamente.

06. Alimentando su bebé con la tetina Peristáltica NaturalWave™

La tetina Peristáltica NaturalWave™ está especialmente diseñada para:

- Ayudar a mantener los hábitos establecidos en el amamantamiento.
- Intercambiar con facilidad entre el biberón y el pecho, y pecho y biberón.
- Estimular el movimiento de la lengua en forma de ola (movimiento peristáltico).
- Animar los movimientos reflejos innatos de la succión, lo cual favorece el desarrollo bucal.

1. **Prendarse al pezón**
Los labios se abren y cogen la aureola.
2. **Movimiento peristáltico**
La lengua se mueve en forma de ola para comprimir el pezón y extraer leche. Esto estimula el desarrollo bucal, facial y mandibular.
Hecho: La lengua del bebé repite el movimiento peristáltico de 800 a 1000 veces en un solo amamantamiento.
3. **Tragar**
La base de la lengua se eleva encauzando la leche al esfíago.

La tetina Peristáltica NaturalWave™ está diseñada y clínicamente comprobada para estimular este reflejo innato del amamantamiento.

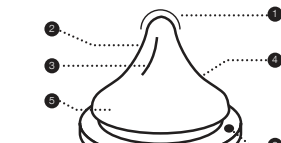

1. Punta de la tetina
El bebé controla el flujo de la leche.
2. Blanda 100% silicona
Estira y flexiona para una compresión óptima.
3. Pliegues internos
Refuerzan la estructura de la tetina, lo cual la hace resistente al colapso.
4. Diseño único de una inclinación gradual
Facilita el movimiento peristáltico de la lengua.
5. Base de la tetina amplia y con textura
Para un agarre fácil y una succión efectiva.
6. AVS™
Reduce la ingestión de aire, una causa potencial de cólicos.

Tetina con diseño de una pieza, libre de problemas disponible con flujo lento, medio y rápido.

Se recomienda dar el pecho exclusivamente durante los primeros 6 meses de la vida de su bebé. El hábito del amamantamiento y la leche materna debe estar firmemente establecido antes de empezar a dar el biberón y la tetina.

Instrucciones de uso: Llenar con la cantidad de líquido requerido y cerrar la tapa enroscándola. No se aconseja calentar en el microondas. Si decide calentar la comida en el microondas, no cierre el biberón. Quite la tetina, collar y tapa cuando use el microondas. Agite bien antes de usar y siempre compruebe la temperatura antes de dárselo a su bebé. Comidas no calentadas de manera uniforme pueden quemar la boca de su bebé. No use el microondas para calentar la leche materna ya que el microondas altera la composición de la leche. Limpie el producto, antes de usarlo. Para asegurarse de la higiene del producto, antes de usarlo, ponga la tetina del biberón con todos sus componentes en agua hirviendo durante 5 minutos. Cuando el biberón esté lleno asegúrese que esté cerrado con la tapa colocada correctamente y con la tetina en el centro de la tapa para que la función anti-goteo esté activada.

Limpieza: Antes del uso inicial, meter el producto en agua hirviendo durante 5 minutos, dejar que se enfríe y aclare cuidadosamente todos los componentes del biberón. Esto es para garantizar la higiene. También se puede lavar el biberón (abierto) en la parte superior de un lavavajilla y se puede esterilizar en el microondas o en un esterilizador especial. Siempre lavar todos los componentes del producto inmediatamente después del cada uso. Lavar en agua jabonada templada y aclarar cuidadosamente. Limpiar antes de cada uso.

Montaje: Una vez que el producto este totalmente seco, insertar la tetina por el collar enroscado. Enroscar el collar al biberón cerrándolo muy bien.

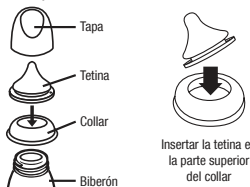

Precauciones: Cuando no se use el producto, guardar en un lugar seco y cubierto. Siempre utilizar este producto bajo la supervisión de un adulto. No limpiar con productos solventes o químicos fuertes, ni dejar que esté en contacto con ellos, pueden dañar el producto. No dejar el producto al sol directo o

en lugares calurosos, no dejar en desinfectantes o soluciones de esterilización más tiempo de lo recomendado. No calentar el líquido a fuego directo ni ponerlo directamente en la vitro cerámica, en hornos eléctricos etc.

Advertencia: Para la salud y seguridad de su niño! Siempre utilizar este producto bajo la supervisión de un adulto. Nunca usar la tetina como chupete. Chupar líquidos durante periodos prolongados causará caries. Siempre compruebe la temperatura de la comida antes de darla a su hijo. Mantenga todos los componentes fuera del alcance de los niños cuando no estén en uso. No deje al bebé solo con el biberón y sus componentes, se puede atragantar.

AVISO: La caries en los niños puede aparecer incluso si se utilizan productos no endulzados. Esto puede ocurrir si se deja al bebé utilizar el biberón o taza durante periodos prolongados durante el día y sobre todo durante la noche, cuando la producción de saliva es menor o el líquido se usa para confortar al niño. No dejar la tetina al sol directo o en lugares calurosos, o dejar en desinfectantes (soluciones de esterilización) más tiempo de lo recomendado porque así se puede debilitar la tetina. Inspeccionar antes de cada uso. Desecher con los primeros signos de deterioro o debilidad. Cambiar la tetina cada 6 semanas, por razones de higiene y seguridad. Tirar de los dedos la tetina en todas direcciones para asegurarse que está bien.

ATENCIÓN: Algunos zumos son estériles y algunas soluciones pueden hacer que la tetina se vuelva opaca, lo cual no modifica las propiedades de la tetina. No use el microondas para calentar la leche materna, ya que el microondas altera la composición de la leche. Calentar en el microondas puede ocasionar puntos locales de calor alto. Tengamos cuidado cuando caliente con microondas. Siempre renueva la comida para conseguir un calor uniforme y pruébela antes de servir.

ADVERTENCIA: Los materiales del envase no forman parte del producto. Para la seguridad de su niño, quite y deseché todos los materiales del envase antes de usar, pero lea y guarde para consultar posteriormente las instrucciones de uso. Deje abierto en el microondas.

07. Opciones de alimentación

El extractor puede funcionar usando cualquiera de las siguientes fuentes de alimentación:

Adaptador de CA (incluido)

Conecte el adaptador de CA al conector hembra de alimentación situado en el lado derecho del extractor. Enluche el adaptador de CA a un tomacorriente que esté disponible.

Pilas AA alcalinas (no incluidas)

Asegúrese de insertar las pilas correctamente de acuerdo con la polaridad (+) y (-) como se indica. Cierre el compartimento asegurándose de la tapa suavemente hasta que encaje en su posición.

Saque las pilas si el extractor no va a ser usado durante un largo periodo de tiempo. Reemplace todas las pilas al mismo tiempo. Por favor, tenga en cuenta que el extractor no está diseñado para ser usado con pilas recargables.

Saque las pilas si el extractor no va a ser usado durante un largo periodo de tiempo. Reemplace todas las pilas al mismo tiempo. Por favor, tenga en cuenta que el extractor no está diseñado para ser usado con pilas recargables.

Garantía

Se garantiza al consumidor-comprador original (el "comprador") que este producto no presentará defectos de material ni de mano de obra que no sean comercialmente aceptables durante un periodo de un año desde la fecha de compra para el mecanismo del extractor y durante un periodo de 90 días para todos los demás componentes del producto. La cobertura de la garantía finalizará si vende o transfiere este producto a otra persona. Esta garantía le otorga derechos legales específicos y, además, usted puede tener otros derechos que pueden variar dependiendo del lugar.

Fabricante: Lansinoh Laboratories Saglik Gereceleri Tasarim San.Tic. Ltd. Sti.
A.O.S.B - 10006 Sok. No:64 35620 Cigil / Izmir / Turkiye

Lansinoh® BOMBA TIRA LEITE ELÉTRICA 2 em 1

INSTRUÇÕES DE UTILIZAÇÃO

Parabéns!

Concedida para as mães em período de aleitamento que queiram continuar a dar o seu leite materno aos seus bebés mesmo quando não podem estar junto destes, a Bomba Tira Leite Elétrica Lansinoh® 2 in 1 é segura, eficaz e eficiente.

- Permita a extração individual ou dupla para poupar tempo.
- Selecione entre 3 modos de bombeamento para uma extração eficaz e confortável.
- O design patenteado evita que o leite volte para a tubagem ou bomba. De fácil cuidado e limpeza.

- Alimentado a pilhas ou corrente alterna – para que a possa usar em qualquer lugar (pilhas não incluídas).
- Pequena, leve e de baixo ruído em comparação com outras bombas tira leite.

Conteúdo

1. Advertências de Segurança
2. Esquema da bomba
3. Componentes da Bomba Tira Leite Lansinoh® 2 in 1
4. Instruções de Limpeza
5. Montagem do Conjunto de Extração de Leite Materno
6. Amamentar com a Tetina Peristáltica NaturalWave™
7. Opções de Energia

01. Advertências de Segurança

A Bomba Tira Leite Elétrica Lansinoh® 2 in 1 é um artigo de cuidados pessoais e por motivos de higiene não deve ser partilhado entre mães ou revendido. Qualquer um destes atos invalidará a garantia.

Caso esteja infetada com hepatite ou VIH, a extração do leite materno por via de bomba não irá reduzir o risco de contágio do vírus para o seu bebé através do seu leite.

Leia Atentamente Todas as Instruções Antes de Utilizar.

Perigo:

De modo a reduzir o risco de electrocussão:

- Desconecte sempre o aparelho imediatamente após o uso.
- Não utilize durante o banho.
- Não coloque ou guarde este produto de onde possa cair ou ser suçado para uma banheira ou lavatório.
- Não coloque ou deixe cair a bomba na água ou noutro líquido.
- Não tente agarrar um aparelho elétrico que tenha caído na água. Desconecte-o da tomada imediatamente.

Atenção

De modo a reduzir o risco de queimaduras, electrocussão, incêndio ou lesões corporais:

- Este produto nunca deve ser deixado sozinho quando ligado à tomada.
- É necessária a supervisão por parte de um adulto quando este produto é utilizado perto de crianças ou de pessoas inválidas.
- É necessária a supervisão por parte de um adulto quando este produto é utilizado perto de crianças ou de pessoas inválidas.
- Nunca utilize este produto caso o fio ou a ficha estejam danificados, se este não estiver a funcionar corretamente, se tiver sido derrubado ou danificado, ou caído na água.
- Não utilize a bomba se houver líquido ou humidade na tubagem e seque-a primeiro caso haja sinais de humidade.
- Mantenha o fio afastado de superfícies aquecidas.
- Nunca utilize se estiver a dormir ou com sonolência.
- Nunca deixe cair ou insira qualquer objeto em qualquer abertura ou tubagem.
- Não utilize este produto se estiver partido ou com peças em falta.
- Não permita que crianças ou animais de estimação brinquem com a bomba, transformador, etc.
- Não utilize a bomba com o transformador elétrico no exterior ou onde estejam a ser utilizados aerossóis ou sendo administrado oxigénio.

Guarde estas instruções juntamente com o recibo para referência futura.

ASPECTOS IMPORTANTES SOBRE A UTILIZAÇÃO DA SUA BOMBA TIRA LEITE ELÉTRICA LANSINOH® 2 in 1

Não lave ou esterilize a tubagem ou o conector desta.

Para um fluxo máximo de leite, por favor, siga estas instruções:

Figura 1
Modo de bombeamento



Figura 2
Níveis de Sucção



02. Esquema da Bomba (Por favor, consulte o anexo A)

Controlos Básicos, Visor e Funcionalidades

- 01 Energia, Botão On/Off
- 02 Botão de Controlo de Aumento do Nível de Sucção
- 03 Botão seletor do Modo de Bombeamento
- 04 Visor LCD
- 05 Botão de Reflexo de Ejeção (Estimulação) para alternar entre as fases de Reflexo de Ejeção e Extração
- 06 Botão de Controlo de Redução do Nível de Sucção
- 07 Indicador de Fase de Estimulação/Extração (Se for visível, significa que está na fase de Reflexo de Ejeção)
- 08 Indicador de Tempo
- 09 Indicador de Modo de Bombeamento (Se for visível, está na Fase de Extração)
- 10 Indicador de Energia de CA
- 11 Indicador de Bateria
- 12 Indicador do Nível de Sucção

Esquema da Bomba (Por favor, consulte o anexo A)

- 01 Entrada de tubagem

- 04 Compartimento de Pilhas AA (sob a bomba)
- 05 Não são recomendadas pilhas recarregáveis.
- 06 Tomada do conector do transformador de CA
- 07 Transformador de CA

03. Componentes da Bomba Tira Leite Lansinoh® 2 in 1 (Por favor, consulte o anexo B)

- 01 Tubagem Lansinoh® 2 in 1:
- 02 Tubos de Silicone 300 mm (2)
- 03 Tubo de Silicone 600 mm
- 04 Conector de Tubagem em Y
- 05 Correia da Tubagem
- 06 Conector da Bomba
- 07 O Conjunto de Extração de Leite Materno inclui:
- 08 Almofada para Seio ComfortFit™ (2)
- 09 Corpo de Almofada para Seio
- 10 Diafragma (2)
- 11 Tampa do Diafragma
- 12 Válvula Branca (2 + 2)
- 13 Recipiente de 160 ml (2)
- 14 Argola (2) e Disco (2) do Recipiente
- 15 Transformador de CA/cabo de alimentação
- 16 Suporte para Garrafa (2)

04. Instruções de Limpeza

Por favor, lave as mãos antes de usar.

Esterilização

1. Antes de usar o conjunto pela primeira vez, desmonte e ferva durante 10 minutos todas as peças do Conjunto de Extração de Leite Materno que venham a entrar em contacto com o leite. O Conjunto inclui todos os componentes exceto a Base da Bomba, Tampa, Tubagem e Conector de Tubagem.
 - Nota: Certifique-se que utiliza água suficiente para as peças a flutuar enquanto fervem.
 - Nota: Não lave, esterilize ou ferva a tubagem e conector de tubagem.
2. Retire todas as peças da água e seque-as ao ar completamente antes de as montar.
 - Nota: Peças parcialmente secas podem afetar o funcionamento da bomba, por isso seque-as completamente antes de as utilizar.

Limpeza

- Ponha de parte a tubagem e o conector de tubagem.
- A almofada de seio e os recipientes podem ser limpos na máquina de lavar loiça ou lavados à mão com sabão em água quente. Recomendamos que utilize uma escova para biberão para limpar o recipiente e uma escova de dentes para limpar o interior da almofada de seio. NÃO utilize solventes ou abrasivos. Enxague com água limpa e quente.
- Todas os outros componentes do Conjunto de Extração de Leite Materno devem ser lavados à mão.
- Nota: Antes de usar o Conjunto de Extração de Leite Materno, inspecione os componentes relativamente a danos, visto que estes podem afetar o seu funcionamento.

05. Montagem do Conjunto de Extração de Leite Materno (Por favor, consulte o anexo C)

O seu Conjunto de Extração de Leite Materno vem pré montado desde o seu empacotamento na Lansinoh®. Limpe os componentes do Conjunto de Extração de Leite Materno (exceto a tubagem e o conector de tubagem) conforme descrito na secção de "Instruções de Limpeza". Assim que todos os componentes estejam limpos e secos por completo, monte o conjunto de extração da seguinte forma:

- 01 Tampa do Diafragma
- 02 Diafragma
- 03 Almofadas para Seio ComfortFit™
- 04 Corpo da Almofada para Seio
- 01 Válvula Branca
- 02 Recipiente de Coleta de Leite Materno 160ml

Quando os bebés mamam, começam por uma sucção rápida para estimular o reflexo de ejeção e fluxo de leite. Assim que o leite começa a descer, o bebé suga o leite com mamadas mais profundas. Apesar de não ser possível reproduzir exatamente o modo como um bebé se alimenta do seio, para simular o ritmo natural, Lansinoh® 2 in 1 disponibiliza duas fases diferentes – a Fase de Estimulação e a Fase de Extração.

A Fase de Estimulação (Reflexo de Ejeção) tem um ritmo de sucção mais rápido para fazer com que o leite desça e comece a fluir.

Compressas mornas e húmidas colocadas nos seios em conjunto com suaves massagens circulares, antes e durante uma sessão de bombeamento podem encorajar este reflexo natural.

Fase de Extração (Fase 2) tem 3 modos de bombeamento ajustáveis. A força de sucção pode ser personalizada de acordo com as suas preferências; uma característica única da Lansinoh® 2 in 1! Os modos de bombeamento podem ser alterados utilizando o botão seletor do modo de bombeamento, para achar o ritmo de bombeamento que se adapta melhor a si. Pressionando este, irá alternar entre os modos 1, 2 e 3, tal como indicado na Figura 1.

A Bomba iniciará na fase de Reflexo de Ejeção e passará automaticamente para a Fase de Extração (fase 2) após dois minutos.

Se preferir ignorar a fase pré-definida de 2 minutos de reflexo de ejeção ou se o seu leite descer em menos de 2 minutos, pressione o Botão de Reflexo de Ejeção para passar para a Fase de Extração. Se durante o bombeamento, o fluxo de leite diminuir ou parar, pode premir novamente o botão de Reflexo de Ejeção e voltar à fase anterior para recuperar a descida de leite.

Pode Aumentar/Diminuir o nível de sucção para o nível máximo que seja confortável em ambas as fases de Reflexo de Ejeção (Estimulação) e de Extração pressionando os botões + e -, conforme indicado na Figura 2.

Extração Simples (Por favor, consulte o anexo D)

Remova um dos tubos e feche o conector. Certifique-se que o tampão é colocado no tubo de saída corretamente e firmemente seguro. Seguidamente, siga as instruções abaixo a partir do passo 2.

Para Extração Dupla

1. Certifique-se que todos os tubos estão ligados ao conector.
2. Segure o Conjunto de Extração de Leite Materno contra os seus seios de modo que o mamilo esteja alinhado, estendendo-se em direção ao furo para mamilo na almofada. Certifique-se que o seio preenche completamente a almofada, para que se forme vácuo e não escape qualquer ar. Se sentir fricção ou desconforto nos seus mamilos, pode precisar de uma almofada de tamanho diferente. O Conjunto de Extração de Leite Materno e o funil para mamilo devem estar inclinados ligeiramente para baixo para permitir que o leite flua naturalmente para a garrafa.
3. Pressione e mantenha premido o botão On/Off para ligar a bomba. A Bomba Tira Leite começará a Fase de Reflexo de Ejeção (Estimulação). Após dois minutos, a Fase de Reflexo de Ejeção (Estimulação) mudará automaticamente para o Modo de Bombeamento 2 da Fase de Extração. O ícone de Reflexo de Ejeção irá desaparecer do visor LCD, surgindo o ícone de Extração.
4. Quando a sessão de bombeamento acabar, desligue a bomba. O visor permanecerá ligado por mais alguns segundos. Certifique-se que não existe sucção nos mamilos antes de retirar as almofadas dos seios. Caso seja necessário, interrompa a sucção introduzindo um dedo entre a almofada e o seio. Assim que a sucção for interrompida, a almofada pode ser retirada em segurança. Por favor, tenha em atenção: a retroiluminação do visor LCD desliga-se automaticamente se nenhum dos botões de controlo forem pressionados durante 20 segundos. Se a bomba for deixada ligada e sem utilização por mais de 60 minutos, o sistema de controlo desliga-a automaticamente.

06. Amamentar com a Tetina Peristáltica NaturalWave™

Esta Tetina Peristáltica NaturalWave™ foi especialmente concebida para:

- Ajudar a manter os padrões de amamentação estabelecidos.
- Alternar facilmente da mama para biberão e vice-versa.
- Encorajar o movimento ondulante da língua do bebé.
- Promover a ação de sucção instintiva para um desenvolvimento oral natural.



1. Agarrar
Lábios abertos para cima e abocanhar a auréola.



2. Movimento peristáltico da língua
A língua move-se num movimento ondulante suave para comprimir o mamilo e extrair o leite. Isto encoraja o desenvolvimento natural do maxilar e da face.
Facto: a língua do bebé repete o movimento peristáltico cerca de 800 a 1000 vezes em apenas uma sessão de amamentação.



3. Engolir
A parte anterior da língua do bebé ergue-se, canalizando o leite para o esfôgado.

A Tetina Peristáltica NaturalWave™ foi concebida e clinicamente testada para encorajar este padrão natural de amamentação.

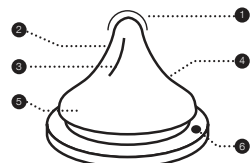

1. Ponta da tetina
O bebé controla o fluxo de leite.
2. 100% Silicone macio
Elastica e flexe-se para uma compressão óptima.

- Estrías inferiores verticais
- Fortalecem a estrutura da tetina, tornando-a resistente ao colapso.
- Design único com injeção gradual
- Permite um movimento peristáltico da língua suave.
- Base da tetina ampla e texturada
- Para "agarrar" mais facilmente e tornar a sucção mais eficaz.
- AVSTM™

Uma tetina de design simples, peça única, disponível com fluxo lento, médio e rápido.

Recomenda-se amamentação exclusivamente com leite materno nos primeiros 6 meses de vida do bebé. A amamentação com leite materno e produção de leite pela mãe devem ser firmemente estabelecidas antes de introduzir o biberão e a teta.

Instruções de utilização: Encher com a quantidade indicada de líquido e apertar a tampa de rosca. Não é recomendável aquecer no microondas. Caso se decida aquecer alimentos no microondas, não fechar ao biberão. Retirar a tetina, a rosca e a tampa ao utilizar o microondas. Agitar bem antes de usar e verificar sempre a temperatura antes de dar o leite ao bebé. Os alimentos aquecidos não uniformemente podem queimar a boca do bebé. Não aquecer o leite humano no microondas uma vez que este altera a composição do leite. Antes das primeiras utilizações, lavar o produto. Para garantir a higiene do produto, antes de utilizar, colocar a tetina e o biberão com todos os seus componentes em água a ferver durante 5 minutos. Ao transportar um biberão cheio, garantir que está bem fechado com a tampa bem colocada, tendo o cuidado de posicionar a tetina de alimentação no centro da tampa para activar a função "à prova de derrame" do produto.

Limpeza: Antes da utilização inicial, colocar o produto em água a ferver durante 5 minutos, deixar arrefecer e enxaguar cuidadosamente todos os componentes do biberão. Isto é para garantir uma boa higiene. Posteriormente, o biberão poderá também ser lavado na prateleira superior da máquina de lavar loiça e poderá ser esterilizado (aberto) tanto no microondas como por meio de uma máquina esterilizadora especial. Lavar sempre todos os componentes do produto imediatamente após cada utilização. Lavar com água morna e detergente, e enxaguar exaustivamente. Limpar antes de cada utilização.

Montagem: Após exaustivamente seco, inserir a tetina de alimentação através da peça superior da rosca do gargalo. Fixar bem a rosca ao gargalo do biberão.

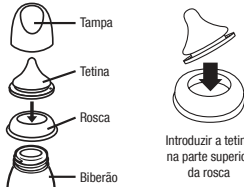

Introduzir a tetina na parte superior da rosca

microondas poderá produzir altas temperaturas localizadas. Ter especial atenção durante o processo de aquecimento no microondas. Mexer sempre os alimentos aquecidos para garantir uma distribuição uniforme do calor e testar a temperatura antes de servir.

AVISO: Os materiais de embalagem não fazem parte do produto. Para a segurança da criança, remover e deitar para o lixo todos os materiais de embalagem antes da utilização, mas lendo e guardando as instruções para consulta futura. Deixar aberto no microondas.

07. Opções de Energia

A bomba pode ser utilizada em qualquer um dos seguintes modos de fornecimento de energia:

Transformador de CA (Incluído)

Ligue o transformador de CA à tomada localizada no lado direito da bomba. Ligue o transformador a uma tomada elétrica disponível.

6 Pilhas Alcalinas AA (não incluídas)

Verifique se as pilhas estão inseridas corretamente de acordo com os pólos (+) e (-), tal como indicado. Feche o compartimento.

Não combine pilhas velhas com novas. Não combine pilhas alcalinas com pilhas standard (zinco-carbono). Se a bomba tiver pilhas mas estiver ligada ao transformador de CA, a bomba utilizará o transformador como fonte de energia e não as pilhas. Para uma utilização económica, recomendamos que utilize a sua bomba com o transformador de CA fornecido. O seu transformador de CA tem uma ficha do tipo europeu e pode ser ligado a redes de 100V a 220V e de frequência 50Hz ou 60Hz.

Garantia

Este produto possui garantia para o comprador original, relativamente à ausência de defeitos de material ou mão de obra, que não são comercialmente aceitáveis, durante um ano a partir da data de compra, sobre o mecanismo da bomba e durante 90 dias sobre todos os outros componentes do produto. A cobertura da garantia termina se vender ou transferir este produto para outra pessoa. Esta garantia confere-lhe direitos legais específicos e pode também ter acesso a outros direitos conforme a sua localização.

Fabricante: Lansinoh Laboratories Saglik Gerecleri
Tasarim San. Tic. Ltd. Sti.
A.O.S.B - 10006 Sok. No:64 35620 Cigli / Izmir / Turkiye

PL Lansinoh® 2 w 1 ELEKTRYCZNY LAKTATOR

INSTRUKCJA UŻYTKOWNIKA

Gratulacje

Zaprezentowane z myślą o matkach karmiących piersią, które chcą zapewnić swoim dzieciom ciągły dostęp do pokarmu, nawet w przypadku, gdy nie mogą być razem. Elektryczny Laktator Lansinoh® 2 w 1 jest bezpieczny, wydajny i skuteczny.

- Pozwala na jedno- lub obustronne odciążenie pokarmu, oszczędzając tym samym czas
- Do wyboru są 3 metody odciążania, które można dostosować, zapewniając sobie komfort i skuteczność w trakcie odciążania pokarmu
- Opatentowana konstrukcja zapobiega cofaniu się pokarmu do przewodów i laktatora. Laktator jest łatwy w obsłudze i łatwy do czyszczenia
- Działa zarówno z zasilaczem sieciowym, jak i na baterie – można z niego korzystać również poza domem (baterii nie ma w zestawie)
- Mały, lekki i względnie cichy w porównaniu z innymi laktatorami

Spis treści

- Ważne zasady bezpieczeństwa
- Schemat laktatora
- Części do laktatora Lansinoh® 2 w 1
- Instrukcje czyszczenia
- Składanie zestawu do odciążania pokarmu
- Karmienie przy użyciu smoczka NaturalWave™
- Wybór zasilania

01. Ważne zasady bezpieczeństwa

Laktator elektryczny Lansinoh® 2 w 1 jest urządzeniem przeznaczonym do użytku osobistego i ze względów sanitarnych matki nigdy nie powinny korzystać z niego wspólnie, ani też go odsprzedawać. Złamanie którejkolwiek z tych zasad spowoduje unieważnienie gwarancji.

Jeżeli jesteś nosicielką wirusowego zapalenia wątroby lub wirusa HIV, odciążanie pokarmu nie zmniejszy ryzyka przekazania wirusa dziecku za pośrednictwem pokarmu.

Przed użyciem laktatora przeczytaj całą instrukcję

Niebezpieczeństwo

Aby zmniejszyć ryzyko porażenia prądem:

- Urządzenie zawsze odłączyć od prądu zaraz po użyciu

- Nie korzystać z niego w trakcie kąpieli
- Nie trzymać urządzenia w miejscu, z którego może spaść lub zostać ściągnięte do wanny czy zlewu
- Laktatora nie wkładać ani nie wrzucać do wody czy innej cieczy
- W przypadku, gdy urządzenie elektryczne wpadnie do wody, nie wyjmować go. Natychmiast odłączyć je od prądu

ostrzeżenie

Aby zmniejszyć ryzyko oparzeń, porażenia prądem, ognia lub urazów osobistych:

- Nigdy nie pozostawiać urządzenia bez nadzoru, gdy jest podłączone do prądu
- Zachować szczególne środki ostrożności w przypadku korzystania z urządzenia w obecności dzieci lub osób niepełnosprawnych
- Z urządzenia korzystać jedynie w sposób opisany w tej instrukcji. Nie stosować dodatkowych przyrządów, które nie zostały zalecone przez producenta
- Nigdy nie korzystać z tego urządzenia w przypadku, gdy kabel lub wtyczka nie działają odpowiednio lub w przypadku, zostały uszupione, uszkodzone lub wrzucone do wody
- Nie używać laktatora w przypadku, gdy w przewodach widoczna jest ciecz lub wilgoć. Jeżeli wtyczka jest widoczna, przetrzeć laktatora sterylizacją ja wtyczkę
- Kabel trzymać z dala od ogrzewanych powierzchni
- Nigdy nie korzystać z urządzenia w trakcie snu lub jeżeli jesteś śpiąca
- Nigdy nie wrzucać ani nie wkładać przedmiotów w jakikolwiek otwór lub przewody
- Nie korzystać z urządzenia, jeżeli jest uszkodzone lub brakuje jakichkolwiek części
- Nie pozwalaj, aby małe dzieci lub zwierzęta domowe bawiły się laktatorem, zasilaczem sieciowym itp.
- Nie korzystać z urządzenia z zasilaczem sieciowym poza domem, nie włączając go w miejscu, w którym używane są produkty z aerolem lub podawany jest ten

Instrukcje te należy zachować wraz z dowodem zakupu na przyszłość.

WAŻNE INFORMACJE DOTYCZĄCE KORZYSTANIA Z ELEKTRYCZNEGO LAKTATORA LANSINOH® 2 w 1

Nie czyścić ani nie sterylizować przewodów czy złącza do przewodów.

W celu zapewnienia maksymalnego przepływu mleka należy stosować się do następujących instrukcji:

Rycina 1 Metoda odciążania



Metoda 1

Metoda 2

Metoda 3

Rycina 2 Poziomy ssania



Metoda 1

Metoda 2

Metoda 3

02. Schemat laktatora (złącznik A)

Podstawowe wskaźniki regulacji, wyświetlacz i funkcje

- Zasilanie, włącznik/wyłącznik
- Przycisk podwyższania poziomu ssania
- Przycisk wyboru metody odciążania
- Wyświetlacz LCD
- Wyświetlacz wypływu mleka - służy do przelączania między fazą stymulacji a fazą ssania właściwego
- Przycisk obniżania poziomu ssania
- Wskaźnik fazy stymulacji/ssania właściwego (jeżeli się pokazuje, oznacza to, że jesteś w fazie stymulacji)
- Wyświetlacz czasu
- Wskaźnik metody odciążania (jeżeli się pokazuje, oznacza to, że jesteś w fazie ssania właściwego)
- Wskaźnik mocy zasilania
- Wskaźnik mocy baterii
- Wskaźnik poziomu ssania

Schemat laktatora (złącznik A)

- 13 Węjskie dla przewodów
- Gniazdo na baterie AA (pod laktatorem)

UWAGA: nie zaleca się korzystania z akumulatorów

- Gniazdo dla złącza do adaptera zasilania sieciowego

- Zasilacz sieciowy

03. Części laktatora Lansinoh® 2 w 1 (złącznik B)

- Przewody Lansinoh® 2 w 1
- Przewody silikonowe 300 mm (2)
- Przewody silikonowe 600 mm
- Przewody i złącze
- Pasek do przewodów
- Złącze do laktatora

Zestaw do odciążania pokarmu zawiera:

- Korpus ComfortFit™ (2)
- Korpus kolnierza (2)
- Membrana (2)
- Przykrzywka membrany (2)
- Biały zawór (2 + 2 dodatkowe)
- Pojemnik 150 ml (2)
- Pięsieniec (2) i dysk (2) na pojemnik

4. Zasilacz sieciowy/przewód zasilający
5. Uchwyt na butelkę (2)

04. Instrukcja czyszczenia

Przed użyciem należy umyć ręce.

Sterylizacja

1. Przed pierwszym użyciem zestaw rozłożyć i przez 10 minut wygotować każdy element, który znajduje się w bezpośrednim kontakcie z pokarmem. Chodzi tu o wszystkie elementy poza podstawką do laktatora, wytyczką, przewodami i złączem do przewodu.
- **Uwaga: Należy użyć odpowiedniej ilości wody, tak aby elementy swobodnie pływały na powierzchni w trakcie wygotowywania.**
- Uwaga: Przewody i złącze do przewodów nie należy myć, sterylizować ani wygotowywać.
2. Przed złożeniem urządzenia wszystkie elementy należy wyjąć z wody i starannie wysuszyć.
- **Uwaga: Części, które zostały niedokładnie wysuszone, mogą wypłynąć na działanie laktatora, należy je więc starannie wysuszyć przed użyciem.**

Czyszczenie

- Przewody i złącze do przewodów odłożyć na bok.
- Kolnierz i pojemniki można myć w gorącej wodzie w zmywarce lub ręcznie, w gorącej wodzie z dodatkiem płynu do zmywania. Do wyczyszczenia pojemnika zalecamy używanie szczoteczki do mycia butelek dla dzieci, a do czyszczenia wnętrza kolnierza na pierś – szczoteczki do smoczków. NIE UŻYWAĆ rozpuszczalników ani materiałów ściernych. PŁUK w gorącej, czystej wodzie.
- Pozostałe elementy zestawu do odciągania pokarmu powinny być myte ręcznie.
- Uwaga: Przed użyciem zestawu do odciągania pokarmu sprawdź wszystkie elementy pod kątem uszkodzeń, ponieważ mogą one mieć wpływ na jego funkcjonalność.

05. Montaż zestawu do odciągania pokarmu (załącznik C)

Zestaw do odciągania pokarmu będzie wstępnie zmontowany w opakowaniu Lansinoh. Części zestawu do odciągania pokarmu należy umyć (poza przewodami i złączami do przewodów) zgodnie z opisem zawartym w rozdziale „Instrukcja czyszczenia”. Kiedy wszystkie części są całkowicie suche, można złożyć zestaw do odciągania w następujący sposób:

1. Przykrywa membrany
2. Membrana
3. Kolnierz ComfortFit™
4. Korpus kolnierza
5. Biały zawór
6. Butelka do przechowywania pokarmu 150 ml

Dzieci karmione piersią zaczynają od szybkiego ssania, co stymuluje wypływ i odciąganie pokarmu. Kiedy mleko zacznie płynąć, dziecko wydobywa je poprzez wolniejsze, głębsze ssanie. Pomimo tego, iż nie jest w stanie dokładnie otworzyć sposobu, w jaki dzieci karmione są piersią, w celu otworzenia naturalnego rytmu ssania Lansinoh® 2 w 1 celom oferuje dwie fazy – fazę stymulacji i fazę ssania właściwego.

W trakcie fazy stymulacji (wypływu mleka) rytm ssania jest szybszy, co wywołuje wyzwalanie pokarmu i jego przepływ.

Ciepłe, mokre kompresy przykładane do piersi i delikatne masowanie piersi kolistymi rękami przed i w trakcie sesji odciągania pokarmu wspomagają ten naturalny rytm.

Faza odciągania (Faza 2) ma 3 regulowane metody odciągania. Siła ssania może być ustawiona zgodnie z preferencjami użytkownicy – jest to wyjątkowa cecha Lansinoh® 2 w 1! Metodę odciągania można zmienić, korzystając z przycisku wyboru metody odciągania, który pozwala ustawić najbardziej odpowiedni rytm odciągania. Naciśnięcie tego przycisku zmieni metodę odciągania na 1, 2 lub 3 zgodnie z wskazaniem na rytcinie 1.

Po dwóch minutach faza wypływu zmieni się automatycznie w fazę odciągania (Faza 2).

Chcąc ominąć automatycznie nastawioną dwuminutową fazę wypływu pokarmu lub jeżeli kolnierz wypłynie przed upływem dwóch minut, należy wcisnąć przycisk wypływu, dzięki czemu uruchomiona zostanie faza odciągania. W przypadku, gdyby w trakcie sesji tempo przepływu pokarmu się zmniejszyło lub zatrzymało, można ponownie wcisnąć przycisk wypływu, powracając tym samym do fazy wypływu pokarmu, co – miejmy nadzieję – pozwoli na kolejny wypływ pokarmu.

Zarówno w trakcie fazy wypływu (stymulacji), jak i w trakcie fazy odciągania, naciskając przyciski wzrostu (+) i ubytku (-) zgodnie z Ryciną 2, można zmniejszyć/wzrost (+) i zwiększyć poziom ssania do takiego, który będzie maksymalnie komfortowy.

Odciąganie jednokrotnie (załącznik D)

Usuń jeden przewód i zamknąj złącze przewodu. Sprawdź, czy wytyczka jest prawidłowo umieszczona w wylocie rury i dokładnie ją docisnij. Następnie zastosuj się do instrukcji poniżej, zaczynając od etapu 2.

Odciąganie obustronne

1. Sprawdź, czy wszystkie przewody podłączone są do złącza.
2. Przyłóż zestaw do odciągania pokarmu do piersi tak, aby sutki ułożone były w linii prostej w kierunku lejącego kolnierza. Upewnij się, że pierś całkowicie wypełnia kolnierz tak, aby stworzyć próżnię i zapobiec wstępnemu powietrza. W przypadku odczuwania tarcia lub dyskomfortu sutków możliwe, że będzie potrzebny inny rozmiar kolnierza. Zestaw do odciągania pokarmu i lejek muszą być lekko przechylenie ku dółowi, aby zapewnić naturalny wpływ mleka do butelki.
3. Aby włączyć laktator, należy nacisnąć włącznik/wyłącznik. Laktator rozpocznie wteży fazę wypływu (stymulacji). Po dwóch minutach fazy wypływu (stymulacji) zmieni się automatycznie na metodę odciągania numer 2, w fazie ssania właściwego. Ikona fazy wypływu zniknie z wyświetlacza LCD i zostanie zastąpiona ikoną odciągania.
4. Po zakończeniu odciągania pokarmu, wyłącz laktator. Jeszcze przez kilka sekund wyświetlacz będzie się świecił. Przed zdjęciem kolnierza należy się upewnić się, czy sutki nie są zassane. Jeżeli zajdzie taka konieczność, można przerwać ssanie poprzez włożenie palca pomiędzy kolnierz a pierś. Po przerwaniu ssania kolnierz może zostać bezpiecznie zdjęty. Uwaga: Jeżeli przez 20 sekund zadan przycisk nie zostanie naciśnięty, wyświetlacz LCD wyłącza się automatycznie. Jeżeli laktator zostanie włączony i pozostawiony bez nadzoru na dłużej niż 60 minut, system kontroli automatycznie odłączy zasilanie.

06. Karmienie przy użyciu smoczka NaturalWave™

Smoczek NaturalWave™ został zaprojektowany z myślą o:

- Zachowaniu dobrych wzorców karmienia naturalnego
- Łatwym przestawianiu dziecka z piersi na butelkę i z powrotem
- Zachęcaniu dziecka do aktywnego wykorzystania odruchu ssania podczas karmienia
- Wspomaganiu prawidłowego rozwoju narządów jamy ustnej



1. **Karmienie**
Karmienie. Szeroko otwarte usta obejmują otoczkę.
2. **Perystaltyczny ruch języka** Język porusza się w falisty
jednostajny sposób co pozwala na prawidłowy rozwój narządów jamy ustnej.
Fakt: Język dziecka powtarza ruchy perystaltyczne od 800 do 1 000 razy podczas jednej sesji karmienia.
3. **Pokrywanie**
Tylna część języka unosi się kierując pokarm prosto do przełyku.

Smoczek NaturalWave™ został zaprojektowany z myślą o zachowaniu dobrych wzorców karmienia naturalnego i jest to udowodnione klinicznie

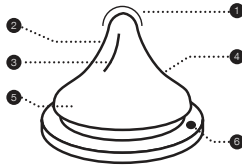

1. Końcówka smoczka Dziecko kontroluje wypływ pokarmu
2. 100% miękkiego silikonu do optymalnego rozciągania
3. Wewnętrzne pionowe krawędzie Wzmacniają strukturę smoczka, czyniąc go odpornym na odkształcenia
4. Uniknowate stopniowe nachylenie Ułatwia płynne ruchy perystaltyczne języka
5. Struktura smoczka dla łatwego i efektywnego ssania
6. AVS TM Redukuje dostawianie się powietrza, przyczynę kolek niemowlęcych

Jeden element, przyjazny w użytkowaniu, dostępny w wersji wolnego, średniego i szybkiego przepływu

Wyłącznie karmienie piersią jest zalecane przez pierwsze 6 miesięcy życia dziecka. Karmienie naturalne powinno być kontynuowane możliwie najdłużej przed podjęciem decyzji o karmieniu butelką

Instrukcja użytkownika: Napełnij odpowiednią ilość płynu i dokręć zakrętek. Podgrzewanie zawartości w mikrofalówce nie jest zalecane. Jeśli wybierzesz podgrzewanie w mikrofalówce nie zamakaj butelki. Zdejmij smoczek, pierścieni i nakrętkę przed włożeniem butelki do mikrofalówki. Dobrze wstrząśnij przed podaniem pokarmu i zawsze sprawdź jego temperaturę. Nierównomiernie podgrzany pokarm może poparzyć dziecko. Podgrzewanie pokarmu kobjego w mikrofalówce może zmieniać jego skład. Przed pierwszym użyciem umyć butelkę. Dla zachowania higieny wygotuj butelkę, smoczek i pozostałe elementy we wrzącej wodzie przed 5 minut przed użyciem.

W przypadku całkowitego napełnienia butelki upewnij się, że nakrętka jest prawidłowo zakręcona i że smoczek znajduje się pośrodku by mogła zadziałać funkcja zapobiegania rozlaniu zawartości.

Czyszczenie: Przed pierwszym użyciem umieść butelkę we wrzącej wodzie na 5 minut, pozostaw do wystygnięcia i dokładnie umy pozostałe elementy zestawu. Ma to smoczek znajduje. Później butelka może być również myta w gorącym koszu zmywarki i może być sterylizowana w mikrofalówce lub sterylizatorze. Zawsze zaraz po użyciu umy wszystkie elementy zestawu. Myć w ciepłej wodzie z mydłem i starannie oplukać. Umyć przed każdym użyciem.

Montaż: Wycyśnij umyte elementy, załóż smoczek w środek nakrętki. Dołącz nakrętkę do szyjki butelki.

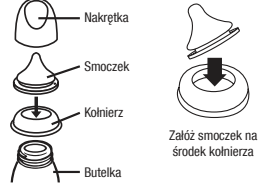

Środki ostrożności: Przechowywać w suchym miejscu. Produkt powinien być używany pod kontrolą osób dorosłych. Produkt nie powinien mieć kontaktu z rozpuszczalnikami i substancjami chemicznymi, które mogą spowodować jego uszkodzenie. Nie poddawaj działaniu promieni słonecznych, wysokiej temperatury oraz przekraczając czasu sterylizacji zalecanego przez producenta. Trzymać z dala od urządzeń elektrycznych i gazowych.

Ostrzeżenie dla bezpieczeństwa Twojego dziecka! Produkt powinien być używany pod kontrolą osób dorosłych. Nigdy nie używaj smoczka do karmienia jako smoczka uspakkającego. Zbyt długi i niekontrolowane używanie butelki ze smoczkiem może prowadzić do porożnienia. Zawsze sprawdź temperaturę pokarmu przed podaniem go dziecku. Przechowuj wszystkie elementy zestawu z dala od dziecka. Nie pozostawiaj dziecka bez opieki z butelką i pozostałymi elementami zestawu z powodu ryzyka zakrzepnięcia i polknięcia małych elementów.

Ostrzeżenie: Próżnica może wystąpić nawet w przypadku niepodawania produktów słodzonych. Ryzyko jej wystąpienia zwiększa niekontrolowane używanie butelki i karmienie także w nocy oraz stosowanie butelki ze smoczkiem jako smoczka uspakkającego. Pozostawianie smoczka działaniu promieni słonecznych bądź wysokiej temperatury (sterylizowanie niegodziwie z zaleceniami producenta) może powodować jego uszkodzenie. Wymieniał smoczek co 7 tygodni ze względu na bezpieczeństwo i higienę. Rozciągnięty smoczek we wszystkich kierunkach aby sprawdzić czy jest nie uszkodzony.

Uwaga: Niektóre soki mogą odbarwiać silikon. Nie ma to wpływu na jego właściwości. Podgrzewanie mleka kobjego w mikrofalówce może zmieniać jego skład. Podgrzewanie w mikrofalówce może powodować powstanie gorących obszarów w pokarmie. Zachowaj szczególną ostrożność podgrzewając pokarm w mikrofalówce. Zawsze skontroluj temperaturę pokarmu przed podaniem go dziecku.

Ostrzeżenie: Opakowanie nie stanowi części produktu. Dla bezpieczeństwa dziecka usuń i wyrzuć wszystkie elementy opakowania za wyjątkiem instrukcji użytkownika, która może okazać się przydatna w przyszłości. Pozostawiaj butelkę otwartą podczas podgrzewania w mikrofalówce.

07. Opcje zasilania

Laktator może być obsługiwany w następujących trybach zasilania:

Zasilacz sieciowy (w zestawie)

Podłącz zasilacz do gniazda zasilania znajdującego się z prawej strony laktatora. Następnie podłącz zasilacz do dostępnego gniazdzka elektrycznego.

6 baterii alkalicznych AA (nie dołączone do zestawu)

Upewnij się, że baterie włożone są w odpowiedni sposób z zachowaniem biegunowości (+) i (-), zgodnie ze wskazaniem. Zamknij gniazdo baterii delikatnie naciskając pokrywę.

Jeżeli laktator nie jest używany przez dłuższy czas, baterie należy wyjąć. Baterie wymieniać wszystkie razem. Pamiętaj, że laktator nie jest przeznaczony do użycia jako z akumulatorami.

Nie łącz starych i nowych baterii. Nie łącz baterii alkalicznych i standardowych (węglowo-cynkowych). W przypadku, gdy w laktatorze znajdują się baterie, ale wykorzystywane jest zasilanie sieciowe, laktator będzie korzystał z mocy z zasilania a nie z mocy baterii. W celu jak najbardziej ekonomicznego użytkowania laktatora zalecamy korzystanie z zasilacza dołączonego do zestawu. Zasilacz jest przeznaczony do podłączania do gniazdek europejskich i może być używany z systemami od 100 V do 200 V, w sieci od 45 Hz do 65 Hz.

Gwarancja

Niniejszy produkt jest objęty gwarancją względem pierwotnego nabywcy – konsumenta („nabywca”) i jest wolny od niepoduszczalnych w handlu wad materiałowych i produkcyjnych, na okres jednego roku od daty zakupu na mechanizm laktatora oraz na okres 90 dni na pozostałe elementy. Niniejsza gwarancja wygasa w przypadku sprzedaży lub przekazania tego produktu innej osobie. Niniejsza gwarancja daje użytkownikowi konkretne prawa, ale w zależności od lokalizacji użytkownikowi mogą przysługiwać również inne prawa.

Producent: Lansinoh Laboratories Sağlık Gereçleri Tasarım San.Tic. Ltd. Şti.
A.O.S.B - 10006 Sok. No:64 35620 Cigli / Izmir / Türkiye

ELEKTRICKÁ ODSÁVAČKA MATEŘSKÉHO MLÉKA Lansinoh® 2in1

NAVOD K POUŽITÍ

Blahopřejeme!

Navrženo pro kojící maminky, které chtějí svým dětem zajistit mateřské mléko, když odcházejí pryč, elektrická odsávačka mateřského mléka Lansinoh® 2 in 1 je bezpečná, efektivní a účinná.

- Umožňuje odsávat z jednoho nebo obou prsů po úsporu vašeho času.
- Vyberte si ze 3 odsávacích stylů, které můžete přizpůsobit pohodlněmu a efektivnímu odsávání mléka.
- Patentovaný design brání zadržení mléka v trubici a čerpadle. Snadno se přenáší a snadno se čistí.
- Napájení ze sítě nebo provoz na baterie – takže ho můžete využít kdekoli (baterie nejsou součástí balení).
- Malý, lehký a relativně nehučný v porovnání s ostatními odsávačkami mléka.

Obsah

1. Důležité bezpečnostní opatření
2. Obrázek odsávačky
3. Části odsávačky mateřského mléka Lansinoh® 2 in 1
4. Pokyny k čištění
5. Montáž odsávačky mléka
6. Krmení mateřským mlékem s peristaltickým dudlíkem NaturalWave™
7. Možnosti napájení

01. Důležité bezpečnostní pokyny

Elektrická odsávačka mléka Lansinoh® 2 in 1 je předmět osobní péče a z hygienických důvodů se o ni nesmí dělit dvě matky ani nesmí být opětovně prodávána. Každá z těchto činností zruší platnost záruky.
Pokud jste infikována hepatitidou nebo HIV, odsávání mléka nesnižuje riziko přenesení viru na vaše miminko přes mateřské mléko.

Před použitím si přečtěte všechny pokyny Nebezpečí.

Pro snížení rizika úmrtí osobami elektrickým proudem:

- Tento produkt vždy odpojte okamžitě po použití.
- Nepoužívejte během koupání se ve vaně.
- Tento produkt nepokládejte na místa, kde by mohl spadnout do dřezu nebo do vany.
- Nevkládejte do vody nebo jiné kapaliny.
- Nesehajte po elektrický přístroj, který spadl do vody. Okamžitě ho odpojte ze sítě.

Varování

Proudem, vzniku požáru nebo zranění osob:

- Tento produkt nesmí být nikdy ponechán bez dozoru, je-li zapojený.
- Je-li produkt používán v blízkosti dětí nebo postižených osob, je třeba přísného dohledu.
- Tento produkt nepoužívejte pouze pro určené použití popsané v tomto návodu. Nepoužívejte příslušenství, která nejsou výrobcem doporučena.
- Tento produkt nikdy nespouštějte, je-li jeho kabel nebo zástrčka poškozená, pokud nefunguje správně, pokud spadl nebo je poškozený nebo pokud spadl do vody.
- Odsávačku nespouštějte, je-li v trubici viditelná vlhkost nebo kapalina, existují-li nějaké takovéto známky výtoků, přístroj důkladně vysušte.
- Kabel udržujte v dostatečné vzdálenosti od horkých povrchů.
- Nikdy nepoužívejte, jste-li ospalí nebo mažití.
- Nikdy do otvoru nebo trubice nekapete ani nevkládáte žádný předmět.
- Tento produkt nepoužívejte, je-li rozbitý, nebo pokud chybí některé části.
- Malým dětem ani domácím mazlíčkům nedovolte, aby si hrály s odsávačkou, napájecím adaptérem, apod.
- Nepoužívejte venku s napájením ze sítě ani neobsluhujte v případě návidi aerosolového spreje nebo v místech s přívodem kyslíku.

Tento návod uložte společně s dokladem o koupi pro budoucí použití.

DŮLEŽITÉ BODY PROVOZU VAŠÍ ELEKTRICKÉ ODSÁVAČKY

LANSINOH® 2 in 1

Trubici nebo konektor trubice nemýjte ani sterilizujte.

Pro dosažení maximálního průtoku mléka postupujte podle následujících pokynů:

Obrázek 1

Styl odsávání



02. Nákrės čerpadla (Viz diagram "Appendix A") Základní

ovládací prvky, displej a funkce

1. Tlačítko Zap./Vyp
2. Tlačítko pro zvýšení úrovně sání
3. Tlačítko pro volbu stylu odsávání
4. LCD displej
5. Tlačítko (stimulační) pro změnu mezi uvolňovací a expresní fází a zpět
6. Tlačítko pro snížení úrovně sání
7. Kontrola stimulační/expresní fáze (pokud se rozsvítí, znamená to, že jste ve fázi poklesu)
8. Čas na displeji
9. Kontrola stylu odsávání (pokud se zobrazí, jste v expresní fázi)
10. Kontrola napájení
11. Kontrola stavu baterie
12. Kontrola úrovně odsávání

Nákrės čerpadla (Viz diagram "Appendix A")

13. Vstup trubice
 14. Kry na baterie AA (pod odsávačkou)
- POZNÁMKA:** nedoporučuje se použít dobijecí baterie.
15. Port pro konektor AC adaptéru
 16. AC adaptér

03. Části odsávačky mateřského mléka Lansinoh® 2in1 (Viz diagram "Appendix B")

1. Trubice Lansinoh® 2 in 1:
 2. Silikonové trubice 300 mm (2)
 3. Silikonové trubice 600 mm
 4. Konektor trubice Y
 5. Popruh
 6. Konektor odsávačky
- Sada pro expresní odsávání mléka obsahuje:**
1. Pohodlný polštářek FIT™ (2)
 2. Podložku pod prsy (2)
 3. Membrána (2)
 4. Víčko membrány (2)
 5. Bílý ventil (2 + 2 navíc)
 6. 160 ml nádržka
 7. Kroužek na nádržku (2) a disk (2)
 8. AC adaptér/napájecí kabel
 9. Držák lahve (2)

04. Pokyny k čištění

Před použitím si umyjte ruce, prosím.

Sterilizace

1. Před prvním použitím sady sadu rozmontujte a po dobu 10 minut vařte všechny části sady pro expresní odsávání mléka, které přijdou do kontaktu s mateřským mlékem. Sada zahrnuje všechny části s výjimkou základny, kabelu, trubice a konektoru trubice.
 - **Poznámka:** Ujistěte se, že jste použili dostatečně množství vody, aby mohly jednotlivé části vést vodu plavát.
 - **Poznámka:** Nemýjte, sterilizujte ani nevařte trubici a konektor trubice.
2. Všechny části vyjměte z vody a před montáží je důkladně vysušte.
 - **Poznámka:** Částečně vysušené části mohou ovlivnit výkon čerpadla, takže je před použitím důkladně vysušte.

Čištění

- Trubicu a konektor trubice položte stranou.
- Podložky a nádržky lze umývat v myčce nebo v ruce, v horké vodě s prostředkem na mytí nádobí. Doporučujeme použít kartáč na čištění dětských lahví – k čištění nádržky a kartáček na čištění zubů k čištění vnitřní části polštářku.
- **NEPOUŽÍVEJTE** rozpouštědla nebo abrazivní látky. Opalněte horkou, čistou vodu.
- Všechny ostatní části sady na expresní odsávání mateřského mléka lze myt v ruce.
- **Poznámka:** Před použitím sady na expresní odsávání mléka zkontrolujte prvky, a zda na nich nedošlo k poškození, nebo to by mohlo ovlivnit funkčnost.

05. Montáž sady na expresní odsávání mléka (Viz diagram "Appendix C")

Vaše sada na expresní odsávání mléka je předsmontovaná v obalu produktu Lansinoh®. Vyčistěte části sady na expresní odsávání mléka (s výjimkou trubice a konektoru trubice) tak, jak je popsáno v části "Pokyny k čištění". Jakmile jsou všechny části vyčištěné a zcela vyschlé, sadu smontujte následovně:

1. Víčko membrány
2. Membrána
3. Polštářky ComfortFIT™
4. Podložka
5. Bílý ventil
6. 160 ml nádržka na odsáté mateřské mléko

Když jsou miminka kojena, začnou rychle sát, aby stimulovala průtok vašeho mléka. Jakmile se mléko uvolní, odsává miminko mléko pomalejšími, hlubšími pohyby. Vzhledem k tomu, že nic nedokáže přesně replikovat způsob chování miminka při kojení, nabízí Lansinoh® 2 in 1 dvě fáze, které stimulují přirozený rytmus – stimulační fázi a odsávací fázi.

Stimulační (uvolňovací) fáze je rychlejší sání, které spustí odtékání vašeho mléka.

Zahřejte část přikládání na prsa a jemnou, krouživou masáž prsou před a během odsávání mléka pomocí pomoci potažený tenzů přirozený reflex.

Fáze uvolňování (fáze 2) má 3 nastavitelné styly odsávání. Sílta sání může být upravena podle vašich preferencí, jde o unikátní funkci Lansinoh® 2 in 1! Styly odsávání lze změnit s použitím tlačítka pro volbu stylů odsávání, a najít tak rytmus odsávání, který vám nejlépe vyhovuje. Stisknutím tohoto tlačítka přepnete mezi styly 1, 2 a 3, jak je vyznačeno na obrázku 1.

Odsávačka se spustí ve stimulační fázi a po dvou minutách se automaticky přepne do uvolňovací fáze (fáze 2).

Pokud dáváte přednost obojímu dvou minut před spuštěním uvolňovací fáze nebo pokud začne vaše mléko vytékat dříve než po uplynutí dvou minut, stiskněte tlačítko pro přechod do fáze uvolňování. Pokud během odsávání vaše mléko teče pomalu nebo odskapává, můžete znovu stisknout tlačítko pro uvolňovací fázi a znovu přejít do fáze uvolňování.

Úroveň sání můžete snížit/zvýšit na maximální úroveň, která je pro vás pohodlná jak při stimulační (uvolňovací) fázi a uvolňovací fázi, a to stisknutím tlačítka + a -, jak je zobrazeno na obrázku 2.

Odsávání z jednoho prsu (Please see Appendix D)

Vyjměte jednu trubici a zavřete konektor. Ujistěte se, zda je zásepka zapojena správně a zda je bezpečně zatlačena. Potom postupujte podle pokynů uvedených v kroku 2.

Odsávání z obou prsů

1. Ujistěte se, zda jsou ke konektoru připojeny všechny trubice.
2. Přidržte sadu pro expresní odsávání mléka v prsu tak, aby byla bradavka nastavena do takové pozice, kdy směřuje přímo do tunelu polštářku. Ujistěte se, zda prs zcela vyplňuje polštářek tak, aby se vytvořilo vakuum a nedošlo k úniku žádného vzduchu. Pokud na bradavkách pociťujete nepohodlí, můžete potřebovat změnit velikost polštářku. Sada pro expresní odsávání mléka a polštářek na bradavky musí přilhat těsně tak, aby mléko mohlo přirozeně stékat do lahvičky.
3. Stiskněte a přidržte tlačítko Zap./Vyp., čímž zapnete odsávačku. Odsávačka mateřského mléka se spustí v uvolňovací (stimulační) fázi. Po dvou minutách se uvolňovací (stimulační) fáze automaticky přepne do stylu odsávání 2 ve fázi uvolňování. Z LCD displeje se ztratí ikona stimulační fáze a zobrazí se ikona uvolňovací fáze.
 - Když je odsávání dokončeno, odsávačku vypněte, displej zůstane po několik sekund zapnutý. Před opouštěním polštářku se ujistěte, že nedochází k žádnému nasátí bradavek. Je-li třeba, zrušte přísání vložením prstu mezi polštářek a prs. Jakmile je přísání přerušeno, lze polštářek snadno sejmut. Upozornění: Přečtení LCD displeje se automaticky vypne, pokud během 20 sekund nedojde ke stisknutí některého z tlačítek. Pokud je odsávačka zapnutá a ponechána bez dozoru dobu delší než 60 minut, kontrolní systém jí automaticky vypne.

06. Krmení mateřským mlékem s peristaltickým dudlíkem NaturalWave™

Peristaltický dudlík NaturalWave™ je speciálně navrženo aby:

- Pomáhal udržovat zavedené modely kojení.
- Usnadnil přechod z prsu ke lahvi a zase zpátky.
- Podpořil děti ve vlnivém pohybu jazykem.
- Podpořil instinktivní sání pro přirozený vývoj ústních svalů.



1. **Přísání**
Rty široce otevřené a přísáté na davec.
2. **Peristaltický pohyb jazyka**
Jazyk se pohybuje v plynu vlnitým pohybem pro stlačení bradavky a sání mléka. To podporuje přirozený vývoj v oblasti úst, čelisti a obličje.
Fakt: Dětský jazyk opakuje peristaltický pohyb kolem 800 až 1000 krát během jednoho krmení.
3. **Polykání**
Zadní část jazyka dítěte se zvedá a usměrňuje mléko do jícnu.

Peristaltický dudlík NaturalWave™ byl navržen tak, a je klinicky prokázané, že podporuje model přirozeného krmení.

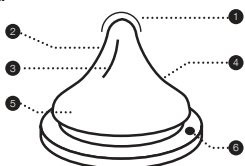

1. Špička dudlíku
Dítě kontroluje proud mléka.
2. Měkký 100% silikon
Natahovací a ohebný pro optimální stisk.
3. Vnitřní vertikální výstupky
Posilují strukturu dudlíku, takže je odolný proti vtlačení.
4. Unikátní design s postupným sklonem
Umožňuje plynulý peristaltický pohyb jazyka.
5. Široká základna dudlíku s texturou
Pro snadné přisátí a efektivní sání.
6. AVS™
Redukuje polykání vzduchu, jako potenciální příčinu koliky.

Jeden kus, bezproblémový design dudlíku dostupný s pomalým, středním a rychlým průtokem.

Výhradní kojení je doporučeno během prvních 6 měsíců života dítěte. Kojení a tvorba mateřského mléka by měly být pevně stabilizovány před zavedením láhve a dudlíku.

Návod k použití: Naplňte požadované množství kapaliny a utáhněte šroubovací uzávěr. Ohřívání v mikrovlnné troubě se nedoporučuje. Pokud se rozhodnete ohřívát jídlo v mikrovlnné troubě, neuzavírejte láhev. Během zahřívání v mikrovlnné troubě odstraňte dudlík, šroubovací uzávěr a víčko láhve. Před použitím důkladně protřepejte a vždy zkontrolujte teplotu předtím než podáte dítěti. Nerovnoměrně zahřáté jídlo může popálit ústa dítěte. Mateřské mléko neohřívajte v mikrovlnné troubě, protože ohřívání v mikrovlnné troubě mění složení mléka. Před prvním použitím výrobek vyčistěte. Pro zajištění hygieny výrobku, dejte před použitím dudlíka a láhve se všemi komponenty do vroucí vody na 5 minut. Při přenašlení plně láhve, se ujistěte, že je uzavřena správně umístěným víčkem, a dejte pozor na umístění dudlíku uprostřed víčka, aby byla účinná funkce výrobku "odolnost vůči vytlčení".

Čištění: Před prvním použitím vložte produkt do vroucí vody na 5 minut, nechte vychladnout a důkladně opláchněte všechny komponenty láhve. To má zajistit hygienu. Následně je možné mít láhev i v horké kávičce a mohou být sterilizovány (stevřené) buď v mikrovlnné troubě, nebo pomocí speciálního sterilizačního zařízení. Vždy umyjte všechny součásti výrobku hned po každém použití. Umyjte v teplé mydlové vodě a důkladně opláchněte. Vyčistěte před každým použitím.

Skládání: Po dokonalem vysušení vložte dudlík přes šroubovací uzávěr. Nasadte šroubovací uzávěr pevně na hrdo láhve.

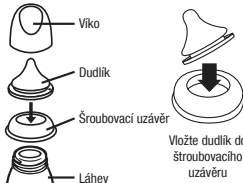

Upozornění: Pokud není používán, uchovávejte na suchém a krytém místě. Vždy používajte tento výrobek pod dohledem dospělé osoby. Nečistěte, neskladujte a nedovolte přitýkání s rozpouštědly nebo chemikáliemi. Výsledkem by mohlo být poškození. Nenechávajte výrobek na přímém slunečném záření nebo v teple, nebo v dezinfekčním prostředku ("sterilizační roztok") po dobu delší, než je doporučeno. Nezahřívajte kapalinu umístěnou přímo na plynové nebo elektrické varné desky, ohřívací desky, elektrické trouby atd.

VAROVÁNÍ pro bezpečnost a zdraví Vašeho dítěte! Vždy používejte tento výrobek pod dohledem dospělé osoby. Nikdy nepoužívejte krmicí dudlík láhve jako dudlík. Soustavně a dlouhodobě sání tekutin může způsobit zubní káry. Vždy zkontrolujte teplotu jídla před krměním. Všechny součásti které nepoužívate, udržujte mimo dosah dětí. Nenechávajte dítě samotné se zařízením na pítí z důvodu nebezpečí udušení, pádu dítěte nebo při rozebrání produktu.

VAROVÁNÍ: Zubní kaz se u malých dětí může objevit, i když jsou používány nesazené tekutiny. Tato situace může nastat v případě, že dítěti je dovoleno používat láhev / hrníček po dlouhou dobu přes den a zejména během noci, kdy je menší množství slin, nebo slouží jako dudlík. Nenechávajte dudlík / láhev na přímém

slunečném záření nebo v teple, nebo v dezinfekčním prostředku ("sterilizační roztok") po dobu delší, než je doporučeno, protože by mohlo dojít k jeho oslabení. Zkontrolujte před každým použitím. Zahodte při prvních známkách poškození nebo oslabení. Vyměňte dudlík každých 7 týdnů, z bezpečnostních a hygienických důvodů. Zatahejte dudlík na krmění do všech směrů, abyste ho zkontrolovali.

POZOR: Některé stávy jsou sterilní a roztok může změnit silikon na neprůhledný. To nemění žádnou z vlastností. Mateřské mléko neohřívajte v mikrovlnné troubě, protože ohřívání v mikrovlnné troubě mění složení mléka. Ohřívání v mikrovlnné troubě může vytvořit lokalizované vysoké teploty. Buďte zvláště opatrní při mikrovlnném ohřevu. Vždy zamíchejte ohřívane potraviny aby se zajistilo rovnoměrné rozložení tepla a vyzkoušejte teplotu před podáváním.

VAROVÁNÍ: Obalové materiály nejsou součástí výrobku. Pro bezpečnost vašeho dítěte, prosím odstraňte a zlikvidujte všechny obalové materiály před použitím, ale přečtěte a zachovejte návod pro budoucí použití. V mikrovlnné troubě ponechte otevřené.

07. Možnosti napájení

Odsávačku lze obsluhovat v rámci některého z následujících režimů napájení:

AC adaptér (součást balení)

Zapojte AC adaptér do napájecího konektoru, který se nachází v pravé části odsávačky. AC adaptér zapojte do dostupné zásuvky. Elektrické bezpečnosti lze dosáhnout pouze, je-li odsávačka zapojena s použitím AC adaptéru dodávaného společně s produktem.

6 AA alk. baterie (nejsou součástí balení)

Ujistěte se, zda jsou baterie vloženy správně v souladu se značkami polarity (+) a (-). Kryt zavřete jemným přitisknutím krytu tak, aby zavčkal na své místo.

Pokud se odsávačka dlouhodobě nepoužívá, vyjměte baterie. Baterie vyměňte všechny najednou. Upozorňujeme, že odsávačka není navržena k použití s nabíjecími bateriemi.

Nemíchejte staré a nové baterie. Nemíchejte alkalické a standardní (karbono-zinkové) baterie. Jsou-li baterie v odsávačce, ale používá se AC adaptér, odsávačka bude využívat k napájení adaptér, ne baterie. Pro nejekonomičtější využití doporučujeme používat vždy odsávačku s dodaným AC adaptérem. Váš AC adaptér je typ schválený EU a lze ho použít v systémech 100V až 220V, s napájením 45Hz a 65 Hz.

Záruka

Tento produkt odlehá záruce v případě původního kupujícího ("konečného"), je bez vad na materiálu a zpracování, která nejsou komerčně přijatelné po dobu jednoho roku od data zakoupení odsávačského mechanismu a po dobu 90 dnů u všech ostatních komponentů. Záruka skončí, pokud tento produkt prodáte nebo předáte jiné osobě. Tato záruka však poskytuje specifická zákonná práva a můžete mít i jiná práva, která se dle místa mohou měnit.

 Výrobce: Lansinoh Laboratories Saglik Gereceri Tasarim San.Tic. Ltd. Sti.
A.O.S.B - 10006 Sok. No:64 35620 Cigli / Izmir / Turkiye

ELEKTRICKÁ ODSÁVAČKA MLÉKA Lansinoh® 2 v 1

NÁVOD NA POUŽÍVÁNÍ

Blahoželáme!

Zařadíte je určené pro dojíčace matky, které chtějí svým detem poskytovat mateřské mléko až počas svojej neprítomnosti. Elektrická odsávačka mléka Lansinoh® 2 in 1 je bezpečná, výkonná a účinná.

- Umožňuje odsávání z jedného alebo z oboch prsníkov, čím šetrí váš čas.
- Vybrat si môžete z 3 spôsobov odsávania, ktoré je možné prispôbiť na dosiahnutie pohodlného a účinného odberu mléka.
- Patentované konštrukcia zabraňuje hromadeniu mléka v hadičkách a odsávačke. Jednoduchá údržba a čistenie.
- Napája sa z elektrickej siete alebo z batérií, takže ju môžete použiť aj na cestách (batérie sa so zariadením nedodávajú).
- Je malá, ľahká a v porovnaní s inými odsávačkami pomerne nehluchná.

Obsah

1. Dôležité bezpečnostné pokyny
2. Schéma odsávačky
3. Súčasti odsávačky Lansinoh® 2 in 1
4. Pokyny na čistenie
5. Zostavenie súpravy na odber materského mléka
6. Kŕmenie materským mliekom s peristaltickým cumľom NaturalWave™
7. Možnosti napájania

01. Dôležité bezpečnostné pokyny

Elektrická odsávačka mléka Lansinoh® 2 in 1 je predmet osobnej

starostlivosti a z hygienických dôvodov by ju nikdy nemalo používať viacero matiek, ani by sa nemala ďalej predávať iným používateľom. V oboch týchto prípadoch záruka stráca platnosť.

Ak ste infikovaná vírusom hepatitídy alebo HIV, odsávanie mléka neznižuje riziko prenosu tohto vírusu na dieťa prostredníctvom materského mléka.

Pred použitím si prečítajte všetky pokyny.

Nebezpečnostvo

Aby sa znížilo riziko usmernenia následkom elektrického prúdu:

- Vždy výrobok odpojte od zdroja elektrického prúdu ihneď po použití.
- Nepoužívajte počas kŕmiania.
- Nekladte tento výrobok na miesto, ani ho neskladujte na miesto, odkiaľ by mohol spadnúť alebo by mohol byť stiahnutý do vane alebo umývadla.
- Nekladte ani neponarajte odsávačku do vody ani do inej kvapaliny.
- Nesiahajte na elektrický výrobok, ktorý spadol do vody. Okamžite ho odpojte od siete.

Výstraha

Aby sa znížilo riziko popálenia, usmernenia elektrickým prúdom, požiaru alebo poranenia osôb:

- Tento výrobok, pokiaľ je zapojený do siete, by nemal nikdy byť ponechaný bez dozoru.
- Používanie prístroja v blízkosti detí alebo postihovaných osôb je možné len pod prísny dohľadom.
- Používajte výrobok iba na určené účely, ktoré sú opísané v tejto príručke. Používajte iba príslušenstvo, ktoré odporúča výrobca.
- Nikdy neuvádzajte tento výrobok do činnosti, ak má poškodený elektrický kábel alebo zástřeky, ak naprécava správne, ak spadol alebo sa poškodil, alebo ak bol ponorený vodu.
- Neumiestňujte napájací kábel do blízkosti horúcich povrchov.
- Nikdy zariadenie nepoužívajte počas spánku, ani ak ste ospalá.
- Nikdy nevhadzujte ani nekladajte predmety do žiadneho z otvorov ani do hadičiek.
- Nepoužívajte tento výrobok, ak je poškodený, alebo ak chýba kábel alebo kábel z jeho súčasti.
- Nedovoľte, aby sa s odsávačkou, elektrickým adaptérom, či inými súčastami hrali malé deti alebo domáce zvieratá.
- Nepoužívajte zariadenie s elektrickým adaptérom vonku, na miestach, kde sa používajú aerosólové spreje, alebo kde sa podáva kyslík.

Tieto pokyny, spolu s príjmovým dokladom, si odložte pre prípad, keby ste ich niekedy potrebovali.

DÔLEŽITÉ POKYNY PRE POUŽÍVANIE ELEKTRICkej ODSÁVAČKY MLÉKA Lansinoh® 2 in 1

Neumývajte ani nesterilizujte hadičky ani spojku hadičiek. Aby ste dosiahli maximálny tok mléka, postupujte podľa týchto pokynov:

Obrázok 1
Spôsob odsávania

Obrázok 2
Úrovne satia



02. Schéma odsávačky (pozrite si prílohu A) Základné ovládacie prvky, displej a funkcie

- 01 Napájanie, vypínač napájania
- 02 Ovládacie tlačidlo na zvýšenie úrovne satia
- 03 Tlačidlo voliča spôsobu odsávania
- 04 LCD displej
- 05 Tlačidlo uvoľňovania (stimulácie) na prepínanie medzi fázou uvoľňovania a fázou odberu
- 06 Ovládacie tlačidlo na zníženie úrovne satia
- 07 Indikátor fázy stimulácie/odberu (ak sa zobrazuje, znamená to, že prístroj pracuje vo fáze uvoľňovania)
- 08 Zobrazenie času
- 09 Indikátor spôsobu odsávania (ak sa zobrazuje, znamená to, že prístroj pracuje vo fáze odberu)
- 10 Indikátor napájania striedavým prúdom
- 11 Indikátor napájania z batérií
- 12 Indikátor úrovne satia

Schéma odsávačky (Pozrite si prílohu A)

- 01 Vstup na pripojenie hadičky
- 02 Priehradka na batérie typu AA (v spodnej časti odsávačky)
- POZNÁMKA: Použitie nabíjateľných batérií sa neodporúča.
- 03 Záruska na konektor elektrického adaptéra
- 04 AC adaptér

03. Súčasti odsávačky Lansinoh® 2 in 1 (pozrite si prílohu B)

- 01 Hadičky Lansinoh® 2 in 1:
- 02 Silikónové hadičky 300 mm (2)
- 03 Silikónová hadička 600 mm
- 04 Spojka na hadičky tvaru Y
- 05 Popruh na hadičky
- 06 Napojenie na odsávačku

1. Súprava na odber materského mlieka obsahuje:

- 1 Prsný nástavec ComfortFit™ (2)
- 2 Telo prsného nástavca (2)
- 3 Membrána (2)
- 4 Kryt membrány (2)
- 5 Biely ventili (2 + 2 náhradné)
- 6 160 ml nádoba (2)
- 7 Veko nádoby (2) a zabudovaný disk (2)
- 8 Elektrický adaptér/napájací kábel
- 9 Držiak na fľašu (2)

04. Pokyny na čistenie

Pred použitím si umyte ruky.

Sterilizácia

1. Pred prvým použitím súpravy na odber materského mlieka rozoberte a všetky jej súčasti, ktoré prídu do styku s mliekom, vydrážte po dobu 10 minút. Do tejto súpravy patria všetky súčasti okrem základnej odsávačky, zátky, hadičiek a spojky hadičiek.
- **Poznámka:** Uistite sa, že ste do nádoby dali dostatočné množstvo vody, aby sa pri vyvíraní súčasťi nedotýkali dna.
- **Poznámka:** Neumývajte, nesterilizujte ani nevysušajte hadičky ani spojku hadičiek.
2. Pred opätovným poskladávaním vyberte všetky súčasti z vody a nechajte ich úplne vysušiť na vzduchu.
- **Poznámka:** Neúplne vysušené súčasti môžu mať nepriaznivý vplyv na fungovanie odsávačky, preto ich pred použitím úplne vysušte.

Čistenie

- Odložte bokom hadičku a spojku hadičiek.
- Prsný nástavec a nádoby možno čistiť v umývačke riadov alebo ich možno umyť ručne v teplej vode so saponátom. Na čistenie nádoby odporúčame použiť kefku na dojčenské fľaše a na čistenie vnútra prsného nástavca odporúčame použiť kefku na cumeľ. NEPOUŽÍVAJTE rozpušťači ani drsné čistiace prostriedky. Opláchnite čistou vodou.
- Všetky ostatné súčasti súpravy na odber materského mlieka by sa mali umývať ručne.
- **Poznámka:** Pred použitím súpravy na odber materského mlieka skontrolujte, či jej súčasti nie sú poškodené. Poškodenie môže mať nepriaznivý vplyv na fungovanie súpravy.

05. Zloženie súpravy na odber materského mlieka (pozrite si prílohu C)

Súprava na odber materského mlieka sa v rámci balenia výrobku Lansinoh® dodáva vopred poskladaná. Očistite súčasti súpravy na odber materského mlieka (okrem hadičiek a spojky hadičiek), ako je uvedené v časti „Pokyny na čistenie“. Po očistení a úplnom vysušení všetkých súčastí poskladajte súpravu na odber materského mlieka nasledovným spôsobom:

- 1 Kryt membrány
- 2 Membrána
- 3 Prsný nástavec ComfortFit™
- 4 Telo prsného nástavca
- 5 Biely ventili
- 6 160 ml nádoba na materské mlieko

Počas dojčenia dieťa najprv začne sáť rýchlymi potiahnutiami, čím stimuluje uvoľnenie a tok mlieka. Po uvoľnení mlieka dieťa saje pomalšími a hlbšími potiahnutiami. Aj keď nie nedokáže celkom presne odkropovať spôsob, akým sa dieťa pri dojčení kŕmi, na simuláciu tohto prirodzeného rytmu ponúka zariadenie Lansinoh® 2 in 1 dve fázy – fázou stimulácie a fázou odberu.

Fáza stimulácie (uvoľňovania) je rýchlejší rytmus sáti na uvoľnenie mlieka a spustenie jeho toku.

Teplé vlhké obklady prikladané na prsia a jemné masírovanie prs kruhovými pohybmi pred odsávaním a počas neho môžu tento prirodzený reflex podporiť.

Fáza odberu (fáza 2) má tri nastaviteľné spôsoby odsávania. Silu sáti pritom môžete prispôbiť podľa svojich potrieb – ide o jedinečnú funkciu odsávačky Lansinoh® 2 in 1! Jednotlivé spôsoby odsávania možno meniť pomocou tlačidla na vstupe spôsobu odsávania, čo vám umožní nájsť rytmus odsávania, ktorý je pre vás najvhodnejší. Stlačenie tohto tlačidla bodu odsávačku prepínať medzi spôsobmi 1, 2 a 3 tak, ako je znázornené na Obrázku 1.

Odsávanie sa začne fázou uvoľňovania a po dvoch minútach automaticky prejde do fázy odberu (fáza 2).

Ak vám viac vyhovuje vymeňovanie pred nastavenej dvojminútovej fázy uvoľňovania, alebo ak sa vám mlieko uvoľní ešte pred uplynutím dvoch minút, stlačením tlačidla uvoľnenia prejdite do fázy odberu. Ak sa počas odsávania tok mlieka spomalí alebo zastaví, môžete znovu stlačiť tlačidlo uvoľňovania na návrat do fázy uvoľňovania a pokúsiť sa o dosiahnutie druhého uvoľnenia.

Počas fázy uvoľňovania (stimulácie) aj fázy odberu môžete stlačením tlačidla + a – tak, ako znázorňuje Obrázok 2, úroveň sáti zvyšovať/znižovať, až kým nenájdete maximálnu pre vás pohodlnú úroveň.

Odsávanie z jedného prsníka (Pozrite si prílohu D)

Odstráňte jednu hadičku a uzavrite spojku hadičiek. Uistite sa, že je zátka správne nasadená na otvor pre hadičku, a že je bezpečne zatlačaná. Potom postupujte podľa kroku 2 nižšie.

Odsávanie z oboch prsníkov

1. Uistite sa, že sú všetky hadičky pripojené k spojke hadičiek.
2. Priložte súpravu na odber materského mlieka k prsiam tak, aby bradavka smerovala priamo k bradavkovému kanálu prsného nástavca. Uistite sa, že prsník celkom vyplní prsný nástavec, aby savýtvoril podtlak a nevniká žiadny vzduch. Ak na bradavkách pocítujete trenie alebo nepohodlie, je možné, že potrebujete nástavec inej veľkosti. Súprava na odber materského mlieka a bradavkový kanál musia byť naklonené mierne nadol, aby mohlo mlieko prirodzene stekať ku fľaši.
3. Stlačením a podržaním vypínača napájania zapnite odsávačku. Odsávačka začne pracovať v režime uvoľňovania (stimulácie). Po dvoch minútach dôjde k automatickému prepnutiu z fázy uvoľňovania (stimulácie) na spôsob odsávania 2 fázy odberu. Ikona uvoľňovania na LCD displeji sa prestane zobrazovať a namiesto nej sa zobrazí ikona odberu.
4. Po dokončení odsávania zariadenie vypnete, displej zostane ešte niekoľko sekúnd v činnosti. Pred zložením prsných nástavcov z prsníkov sa uistite, že na bradavku (bradavky) už nepôsobí podtlak. V prípade potreby tento podtlak môžete odstrániť vsunutím prsta medzi prsný nástavec a prsník. Po odstránení podtlaku možno prsný nástavec bezpečne zložiť. **Upozornenie:** Podsvetlenie LCD displeja sa automaticky vypne 20 sekúnd po poslednom stlačení niektorého z ovládacích tlačidiel. Ak je odsávačka ponechaná zapnutá a bez obsluhy dlhšie ako 60 minút, ovládací systém automaticky vypne jej napájanie.

06. Kŕmenie materským mliekom s peristaltickým cumľom NaturalWave™

Peristaltický cumľ NaturalWave™ je špeciálne navrhnutý aby:

- Pomáhal udržať zavedené modely dojčenia.
- Uľahčil prechod z prsníka ku fľaši a zase späť.
- Podporil odlohu vo vlninovej pohybe jazykom.
- Podporil inštinkívne sanie pre prirodzený vývoj ústnych svalov.

1. **Prisatie**
Pery doširoka otvorené a prisáté na dvorec.
2. **Peristaltický pohyb jazyka**
Jazyk sa pohybuje v plynuom vlnitom pohybe pre stlačenie bradavky a sátie mlieka. To podporuje prirodzený vývoj v oblasti úst, čeľusti a tváre.
Fakt: Detický jazyk opakuje peristaltický pohyb okolo 800 až 1.000 krát počas jedného kŕmenia.
3. **Prehltanie**
Zadná časť jazyka dieťaťa sa dvíha a usmeruje mlieko do pažeráka.

Peristaltický cumľ NaturalWave™ bol navrhnutý tak, a je klinicky dokázané, že podporuje model prirodzeného kŕmenia.

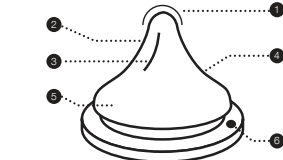

1. Špička cumľa
Dieta kontroluje prúd mlieka.
2. Mäkký 100% silikón
Natahovacia a ohybný pre optimálne stlačenie.
3. Vnitorné vertikálne výstupky
Posilujú štruktúru cumľa, takže je odolný proti vŕtaniu.
4. Unikátny dizajn s postupným sklonom
Umožňuje plynulý peristaltický pohyb jazyka.
5. Široká základňa cumľa s textúrou
Pre jednoduché prisatie a efektívne sanie.
6. AVS™
Redukuje prehltanie vzduchu, ako potenciálnu príčinu koliky.

Jeden kus, bezproblémový dizajn cumlika dostupný s pomalým, stredným a rýchlym prítokom.

Výhradné dojčenie je odporúčané počas prvých 6 mesiacov života dieťaťa.

Dojčenie a tvorba materského mlieka by mali byť pevne stabilizované pred zavedením fľaše a cumlika.

Návod na použitie: Naplňte požadované množstvo kvapaliny a utiahnite skrútkovaci uzáver. Zohrievanie v mikrovlnnej rúre sa neodporúča. Ak sa rozhodnete ohrievať jedlo v mikrovlnnej

rúre, neuzavírajte fľašu. Počas zohrievania v mikrovlnnej rúre odstráňte cumeľ, skrútkovaci uzáver a vrchnák fľaše. Pred použitím dôkladne pretrepte a vždy kontrolujte teplotu predtým ako podáte dieťaťu. Nerovnomerne zohriate jedlo môže popáliť ústa dieťaťa. Materské mlieko nezohrievajte v mikrovlnnej rúre, pretože zohrievanie v mikrovlnnej rúre mení zloženie mlieka. Pred prvým použitím výrobok vyčistíte. Pre zaistenie hygieny výrobku, dajte pred použitím cumlika a fľašu so všetkými komponentami do vriacej vody na 5 minút. Pri prenášaní plnej fľaše, sa uistite, že je uzavretá správne umiestneným vrchnákom, a dajte pozor na umiestnenie cumlika v strede vrchnáku, aby bola účinná funkcia výrobku "odolnosť voči vylitiu".

Čistenie: Pred prvým použitím vložte produkt do vriacej vody na 5 minút, nechajte vychladnúť a dôkladne opláchnite všetky komponenty fľaše. Toto má zabezpečiť hygienu. Následne je možné umývať fľaše aj v hornej kôli umývačky riadu, a môžu byť sterilizované (otvorené) buď v mikrovlnnej rúre, alebo pomocou špeciálneho sterilizačného zariadenia. Vždy umyte všetky súčasti výrobku hneď po každom použití. Umýte v teplej mydlovej vode a dôkladne opláchnite. Vyčistíte pred každým použitím.

Skladanie: Po dokončení vysušení vložte cumlík cez skrútkovaci uzáver. Nasadte skrútkovaci uzáver pevne na hrdo fľaše.

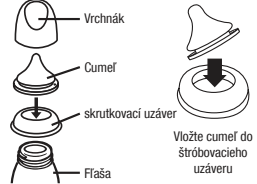

Upozornenie: Ak nie je používaný, uchovávajte na suchom a krytom mieste. Vždy používajte tento výrobok pod dohľadom dospelého osoby. Nečistite, neskladajte a nedovoľte prísť do styku s rozpušťačmi alebo chemikáliami. Výsledkom by mohlo byť poškodenie. Nenechávajte výrobok na priamom slnečnom žiarení alebo v teple, alebo v dezinfekčnom prostriedku („sterilizačný roztok“) po dobu dlhšiu, než je odporúčané. Nezahrievajte kvapaliny umiestnené priamo na plynové alebo elektrické valné platne, ohrievacie dosky, elektrické rúry atď.

VAROVANIE pre bezpečnosť a zdravie Vášho dieťaťa!

Vždy používajte tento výrobok pod dohľadom dospelého osoby. Nikdy nepoužívajte kŕmici cumeľ fľaše ako cumlík. Sústavné a dlhodobé sanie tekutín môže spôsobiť zubný kaz. Vždy skontrolujte teplotu jedla pred kŕmením. Všetky súčasti ktoré nepoužívate, udrzte mimo dosahu dieťa. Nenechávajte dieťa samotné so zariadením na pite z dôvodu nebezpečnosti udusenia, pádu dieťaťa alebo pri rozbití produktu.

VAROVANIE: Zubný kaz sa u malých detí môže objaviť, aj keď sú používané nesladené tekutiny. Táto situácia môže nastať v prípade, že dieťaťu je dovolené používať fľašu/vrchnák po dlhú dobu cez deň a najmä počas noci, kedy je menšie množstvo sňm, alebo slúži ako cumlík. Nenechávajte cumlík na priamom slnečnom žiarení alebo v teple, alebo v dezinfekčnom prostriedku („sterilizačný roztok“) po dobu dlhšiu, než je odporúčané, pretože by mohlo dôjsť k jeho oslabeniu. Skontrolujte pred každým použitím. Zaoďte pri prvých známkach poškodenia alebo oslabenia. Vymeňte cumeľ každých 7 týždňov, z bezpečnostných a hygienických dôvodov. Potiahnite cumeľ na kŕmenie do všetkých smerov, aby ste ho skontrolovali.

POZOR: Niektoré šťavy sú sterilné a roztok môže zmeniť silikon na nepriehľadný. To nemejí žiadnu zvláštnosť. Materské mlieko nezohrievajte v mikrovlnnej rúre, pretože zohrievanie v mikrovlnnej rúre mení zloženie mlieka. Zohrievanie v mikrovlnnej rúre môže vytvoriť lokalizované vysoké teploty. Buďte vždy opatrní pri mikrovlnnom ohreve. Vždy zamiešajte ohrievané potraviny aby, sa zabezpečilo rovnomerné rozloženie tepla a vyskúšajte teplotu pred podávaním.

VAROVANIE: Obalové materiály nie sú súčasťou výrobku. Pre bezpečnosť vášho dieťaťa, prosím odstráňte a zlikvidujte všetky obalové materiály pred použitím, ale prečítajte a zachovajte návod pre budúce použitie. V mikrovlnnej rúre ponechajte otvorené.

07. Možnosti napájania

Odsávačka môže pracovať pri ktoromkoľvek z nasledovných režimov napájania:

Elektrický adaptér (dodáva sa so zariadením)

Zapojte elektrický adaptér do zásuvky pre napájací konektor na pravej strane odsávačky. Zapojte elektrický adaptér do sieťovej zásuvky, ktorú máte k dispozícii.

6 alkalických batérií typu AA (nedodávajú sa so zariadením)

Uistite sa, že sú batérie správne vložené podľa ich polaritu (+) a (-) tak, ako je znázornené. Priehradku uzavrite jemným zatlačením krytu, aby zapadol na svoje miesto.

08. Электрокивленая

Насос может проработать вид наступных джерел электрокивленая:

Адаптер змінного струму (входит в комплект)

Підключіть адаптер змінного струму до роз'єму підключення живлення, розташованого на правій стороні насоса. Підключіть адаптер змінного струму до вільної електричної розетки.

6 банок батарейок типу AA(вдсутні в комплекті)

Переконатися, що батарейки вставлені правильно, відповідно до зазначеної полярності (+) (-). Закрийте батарейний відсік, знека натиснувши на кришку.

Якщо молоковідсмоктувач доволі не використовується, вийміть батарейки. Замініть нові батарейки одночасно. Зверніть увагу, що молоковідсмоктувач не призначений для використання з перезарядними акумуляторами.

Не змішуйте старі та нові батарейки. Не змішуйте лужні і стандартні (вугільно-цинкові) батарейки. За наявності встановлених батарейок в молоковідсмоктувачі та підключеному до мережі адаптері, для роботи пристрою буде використовуватися адаптер, а не батарейки. Для найбільш економічної експлуатації, молоковідсмоктувач рекомендується використовувати разом з адаптером змінного струму, що поставляється. Ваш адаптер змінного струму оснащено істтешельною вилкою європейського зразка і може бути використаний в мережах з напругою від 100 В до 220 В і частотою від 45 Гц до 65 Гц.

Гарантія

Новому словоживу - покупцю ("Покупцю") гарантується, що цей виріб не містить бракованих матеріалів в збірці, які не є критичними прийнятими, протягом одного року від дати покупки для механізму молоковідсмоктувача і протягом 90 днів для всіх інших деталей виробу. Для гарантії прийнятись, якщо Ви продасте або жиме-небуді іншим чином передасте це виріб іншій особі. Ця гарантія надає вам певні юридичні права, і крім того, у вас можуть бути інші права, які змінюються, в залежності від місця проживання.

Виробник: Lansinoh Laboratories Saglik Gereceleri Tasarim San.Tic. Ltd. A.O.S.B - 10006 Sok. No:64 35620 Cigli / Izmir / Turkey



ИНСТРУКЦИИ ПО ПРИМЕНЕНИЮ

Подготовка Вас к использованию Устройства!

- Электрический молокоотсос «Lansinoh™» торговой марки «Lansinoh™ 2 in 1» разработан для кормящих матерей, которые хотели бы кормить своих малышей собственным грудным молоком даже тогда, когда они не готовы. Прибор безопасен, производителю и эффективен.
- Одновременно, для экономии Вашего времени, можно производить одно или два сцеживания.
- Три различных режима обеспечивают удобное и эффективное сцеживание молока кормящими.
- Патентованная конструкция устройства не позволяет молоку вернуться обратно в трубку или в насос. Молокоотсос прост в обращении и легко мыться.
- Питание прибора может осуществляться как от сети, так и как от сети, так и от батареек (батарейки не входят в комплект поставки). Так что вы можете брать молокоотсос с собой.
- От других аналогичных устройств данный молокоотсос отличается компактностью, легким весом и низким уровнем шума.

Содержание

1. Важные сведения по технике безопасности
2. Схема молокоотсоса
3. Составные части молокоотсоса «Lansinoh™ 2 in 1»
4. Инструкции по очистке
5. Сборка комплекта по сцеживанию молока
6. Грудное вскармливание с помощью перистальтической соски NaturalWave™
7. Опции питания устройства

01. Важные сведения по технике безопасности

Электрический молокоотсос «Lansinoh™» торговой марки «Lansinoh™ 2 in 1» является предметом индивидуального пользования, и, согласно правилам личной гигиены, не подлежит обмену с другими матерями, либо перепродаже. Любое из данных действий приведет к аннулированию гарантии.

Если Вы инфицированы гепатитом В или С или вирусом иммунодефицита человека ВИЧ, сцеженное молоко не уменьшает риска передачи вируса Вашему ребенку через Ваше грудное молоко. При использовании электрических приборов, особенно в присутствии детей, необходимо соблюдать основные правила техники безопасности, включая следующие:

Перед применением внимательно прочитайте все инструкции.

Возможные опасности:

- Для снижения риска поражения электротоком:
 - Сразу после использования выключайте устройство из сети.
 - Не пользуйтесь молокоотсосом во время приема ванны.
 - Не кладите молокоотсос в места, откуда он может упасть или быть затянута в раковину или в ванну.
 - Не кладите и не роняйте устройство в воду или в иную жидкость.
 - Не касайтесь электрического устройства, которое упало в воду. Немедленно отключите его от сети.

Внимание

- Для снижения рисков получения ожогов, поражения электротоком, возгорания или травмирования людей:
 - Не оставляйте без внимания устройство, включенное в сеть.
 - Необходимо обеспечить строгий контроль устройства, когда им пользуются вне непосредственной близости от детей и инвалидов.
 - Разрешается использование молокоотсоса только по его прямому назначению, в соответствии с настоящими рекомендациями. Не пользуйтесь вспомогательными устройствами, которые не рекомендованы изготовителем.
 - Запрещается пользоваться молокоотсосом, если у него поврежден электродуш или вилка, если он неправильно работает, если его роняли или он получил повреждения, а также, если он попал в воду.
 - Не пользуйтесь молокоотсосом, если в трубке видна жидкость или влага, сначала прочистите его.
 - Держите электрический шнур подальше от нагретых поверхностей.
 - Не пользуйтесь устройством, если чувствуете онемелость или головную боль.
 - Не роняйте и не ставляйте никаких предметов в любые отверстия или трубки устройства.
 - Не пользуйтесь устройством, сломано, либо отсутствуют какие-либо компоненты.
 - Не разрешайте маленьким детям или домашним животным играть с устройством, сетевым адаптером и пр.
 - Не пользуйтесь устройством вне помещения, если оно питается от электрической сети, а также в местах, где применяются аэрозоли, либо работают с кислородом.

Храните эти инструкции вместе с чеком на покупку, они могут потребоваться Вам в дальнейшем.

ВАЖНЫЕ СОВЕТЫ ПО ПРИМЕНЕНИЮ ВАШЕГО ЭЛЕКТРИЧЕСКОГО МОЛОКООТСОСА LANSINOH 2 in 1

Не мойте и не стерилизуйте трубку или коннектор трубки.

Для максимального сцеживания молока выполняйте следующие инструкции:

Молокоотсос запускается в фазе спуска, а через две минуты автоматический переходит в фазу сцеживания (2-я фаза).

Если Вы хотите пропустить двухминутную фазу спуска, либо если Ваше молоко появляется быстрее, чем за две минуты, нажмите кнопку спуска для перехода к фазе сцеживания. Если в ходе сцеживания течение молока замедлится, либо остановится, можно еще раз нажать кнопку спуска и вернуться в фазу спуска в расчете на второе сцеживание.

- Изменяя режимы сцеживания при помощи кнопки селектора режимов молокоотсоса, Вы можете подобрать наиболее комфортный для Вас режим. Нажимая данную кнопку, Вы можете выбирать режимы 1, 2 и 3, как показано на Рисунке 1.
- Вы можете повышать/понижать уровень всасывания до максимального уровня, на котором Вы будете чувствовать себя комфортно как в фазе спуска (стимулирования), так и в фазе сцеживания; для этого нужно нажимать кнопки «+» и «-», как показано на Рисунке 2.

Рисунок 1

Режим сцеживания



Режим 1 Режим 2 Режим 3

Рисунок 2

Уровни сцеживания



Компания Lansinoh готова помочь вам в период грудного вскармливания. Если у Вас имеются какие-либо вопросы, пожалуйста, обращайтесь к нам по телефону в Великобритании +44 (0) 113 205 4201 или help@lansinoh.co.uk, или свяжитесь с нашим дистрибьютором в вашей стране.

02. (Смотрите приложение А.)

Основные элементы управления, дисплей и свойства

- 01 Кнопка включения / выключения питания
- 02 Кнопка контроля уровня сцеживания
- 03 Кнопка селектора режима сцеживания
- 04 ЖК дисплей
- 05 Кнопка спуска (стимулирует) для перехода от фазы спуска к фазе сцеживания, и обратно
- 06 Кнопка контроля понижения уровня сцеживания
- 07 Индикатор фазы (стимулирования/сцеживания) (если этот индикатор горит, Вы находитесь в фазе спуска)
- 08 Дисплей времени
- 09 Индикатор режима сцеживания. Если этот индикатор горит, вы находитесь в фазе сцеживания
- 10 Индикатор электропитания (сеть переменного тока)
- 11 Индикатор заряда батареек
- 12 Индикатор уровня сцеживания

Схема молокоотсоса (Смотрите приложение А.)

- 01 Вход для трубки
 - 02 Отделение для батареек AA (не входит в комплект)
- ПРИМЕЧАНИЕ:** не рекомендуется пользоваться перезаряжаемыми батареями.
- 03 гнездо для подсоединения электрического шнура питания
 - 04 Адаптер переменного тока

03. Составные части и принадлежностей молокоотсоса Lansinoh™ 2 in 1 (Смотрите приложение В)

- 01 Трубки Lansinoh™ 2 in 1: N°34303

- 01 Силиконовые трубки 300 мм (2 шт)
- 02 Силиконовая трубка 600 мм
- 03 Трубный тройник N°34305
- 04 Ремешок для трубки N°34017
- 05 Коннектор молокоотсоса N°34307
- 06 В комплект для сцеживания грудного молока входят:
 - 07 Воронка «ComfortFit»™ для удобного поддержания груди (2 шт) N°34048
 - 08 Корпус воронки (2 шт) N°34315
 - 09 Диафрагма (2 шт) N°34302
 - 10 Колпачок диафрагмы (2 шт) N°34310
 - 11 Колпачок цветота (2 шт + 2 запасных) N°3401
 - 12 Контейнер емкостью 160 мл (2 шт) N°34014
 - 13 Колпачок контейнера (2 шт) / Диск (2 шт) N°34046
 - 14 Адаптер переменного тока / электрический шнур
 - 15 Держатель для бутылочки (2 шт) N°34304

В комплект включены два дополнительных белых клапана. В продаже так же имеются воронки больших размеров. Для заказа запасных частей или больших воронок звоните +0(113) 205 4201 или посетите наш сайт www.lansinoh.co.uk. Так же вы можете связаться с дистрибьютором в Вашей стране.

Перед каждым использованием...

- Всегда мойте руки с мылом, прежде чем прикасаться к груди и деталям молокоотсоса.
- Разберите молокоотсос для очистки. **Снимите трубку, так как ее не нужно мыть или стерилизовать.**
- Не начинать работу с устройством, если в трубке визуально наблюдается жидкость или влага. Перед использованием устройства его необходимо полностью высушить.

04. Инструкции по очистке

Перед использованием прибора вымойте руки.

Стерилизация

1. Перед первым использованием разобрать и прокипятить в течение 10 минут все компоненты комплекта для сцеживания грудного молока, которые контактируют с материнским молоком. В комплект входят все компоненты, кроме основания молокоотсоса, пробки, трубки и трубного коннектора.
- Примечание: убедитесь, что воды при кипячении достаточно для поддержания компонентов на плаву.
- Примечание: Запрещается кипятить трубку и трубный коннектор.
2. После кипячения bottles вынуть все детали из воды.
3. Перед сборкой и последующим применением необходимо полностью высушить устройство.
- Примечание: Не полностью высушенные компоненты могут нарушить работу молокоотсоса, поэтому перед использованием компоненты необходимо полностью просушить.

Чистка

- Отложить в сторону трубку и трубный коннектор. Данные элементы не стоят мыть или стерилизовать, т.к. диафрагма предотвращает их прямой контакт с грудным молоком.
- Воронки для грудей и контейнеры можно мыть в посудомоечной машине либо вручную горячей водой с мылом. Мы рекомендуем применять щетку для детских бутылочек для чистки контейнера и зубную щетку – для чистки изнутри чашки воронки для грудей. НЕ ПРИМЕНЯЙТЕ растворители или абразивные материалы.
- Промыть горячей чистой водой.
- Все остальные компоненты комплекта для сцеживания грудного молока следует мыть вручную. Для продления их срока службы.
- Для очистки молокоотсоса, протрите основание триполюсной оптической или мягким мыльным раствором.
- **Не следует мыть или стерилизовать трубку или трубный коннектор.**
- Примечание: Для обеспечения наилучшей работы необходимо убедиться в том, что диафрагма полностью сухая.
- Примечание: перед использованием комплекта для сцеживания грудного молока проверить компоненты комплекта на отсутствие повреждений, способных ухудшить функциональность устройства.

05. Сборка комплекта для сцеживания грудного молока

Приобретенный Вами комплект для сцеживания грудного молока поставляется в собранном виде в товарной упаковке «Lansinoh™». Промоите компоненты комплекта для сцеживания грудного молока (кроме трубки и коннектора трубки), следуя инструкциям раздела «Инструкции по очистке». После промывания и полного высыхания всех деталей, соберите комплект для сцеживания следующим образом: Смотрите приложение С.

- 01 Колпачок диафрагмы
 - 02 Диафрагма
 - 03 Воронки для грудей «ComfortFit»™
 - 04 Корпус воронки для груди
 - 05 Колпачок цветота
 - 06 Контейнер для сбора материнского молока емкостью 160 мл
1. Поместите филоветовую диафрагму на корпус воронки. Убедитесь в том, что диафрагма плотно сидит на корпусе воронки. Затем наденьте колпачок диафрагмы на корпус воронки для груди, закрывая диафрагму.
 2. Наденьте воронку ComfortFit на корпус воронки.
 3. Аккуратно закройте белый клапан в основании корпуса воронки.
- Примечание: Будьте осторожны при обращении с частью малого белого клапана.**
4. Прикрутите контейнер к воронке.
 5. Прикрепите трубку к задней части колпачка диафрагмы.

- Прикрепите коннектор трубки к устройству. Подсоедините конек трубки к молокоотсосу.

Ритм всасывания быстрее на стадии стимулирования (спуска) для того, чтобы инициировать течение молока комбрицы. Для облегчения вызывания этого естественного рефлекса могут помочь теплые влажные компрессы на грудь и мягкий круговой массаж грудной, и во время процесса отсасывания молока.

06. Сцеживание молока

Наиболее важной частью успешной откачки является возможность вызвать рефлекс вытеснения молока. В данном случае молоко течет за счет рефлекса. Помочь вызвать этот естественный рефлекс могут теплые влажные компрессы на грудь и мягкий круговой массаж грудной, и во время процесса откачки молока. Мысли о Вашем ребенке, наблюдение за ним или его фото могут быть так же полезны. Вы так же можете попробовать терапию по стимуляции груди Lansinoh Therapain 3 в 1, которая может помочь вызвать выброс молока.

Некоторые комбрицы могут иметь несколько таких рефлексов выброса в процессе откачки молока. Вы можете иметь два и три рефлекса выброса, если вернуться к фазе выброса (стимулирования) путем нажатия на соответствующую кнопку.

Продолжить откачку

Если при использовании устройства Lansinoh® 2in1 откачка идет из одной груди, при подключении двух молокоотсосов к одному насосу возможно вести откачку молока из двух грудей, что позволит сократить время затрачиваемое на откачку молока. Грудное молоко вытесняется по принципу спуска и предложения, следовательно при его постоянном расходе, Ваш организм будет постоянно стимулироваться, а следовательно будет поддерживаться определенный объем выработки молока. Так же как и в грудном вскармливании, не обязательно рассчитывать время откачки молока, несмотря на то, что Вас будет лучше ощущение времени, которое необходимо организму на откачку молока отсосом.

Если у Вас имеются любые вопросы касательно грудного вскармливания или откачки молока, проконсультируйтесь со своим акушером, медицинским работником или другим медицинским работником или посетите наш сайт www.lansinoh.co.uk.

Сцеживание и вскармливание

- Вы можете сцеживать молоко с одной груди и кормить малыша другой. Это позволит максимально увеличить эффективность сцеживания, путем инициирования рефлекса выброса молока вызванного кормлением ребенка
- Вы можете производить сцеживание в любую емкость или контейнер с закрывающейся горловиной
- Если вы решили использовать бутылку Lansinoh со своей соской, пожалуйста, примите следующие меры предосторожности:
- Всегда проверяйте температуру той жидкости, которой кормите ребенка
- Не позволяйте ребенку брать бутылочку с собой и кровать или пить из нее самостоятельно без надзора
- Для устранения вероятности удушья, проверьте прочность соски потянув за надутую часть. Прекратите использование при появлении любого разрыва или трещины
- Вы также можете использовать бутылочку Lansinoh mPmma™, в комплекте с соской NaturalWave™ которая помогает детям сохранить установленный характер грудного вскармливания и дает вашему ребенку возможность перейти от груди к бутылочке и обратно

07. Применение электрического молокоотсоса «Lansinoh® 2in1»

Электрический молокоотсос «Lansinoh® 2in1» позволяет Вам выбрать интенсивность сцеживания и отдельно подобрать настройки, которые наиболее комфортны для Вас. Для выбора режима сцеживания необходимо воспользоваться кнопкой выбора режима [картинка]. А затем настроить интенсивность сцеживания кнопками "+" и "-".

Одиночное сцеживание (Смодите приложение D)

Удалите одну трубку и закройте коннектор трубки. Убедитесь, что пробка правильно установлена в выходные отверстия трубки и вставлена плотно. Далее, следуйте инструкции, начиная с шага 2.

Двойное сцеживание

- Убедитесь, что все трубки подсоединены к коннектору.
- Прикрепите устройство для сцеживания грудного молока к груди, так, чтобы сосок был прямо направлен в канал для соска в грудной чаше. Убедитесь, что груди полностью заполнены воронкой, что позволит создать вакуум и предотвратить подсос воздуха. Если Вы используете тренне, либо неудобство в области сосков, то, возможно, Вам нужны воронки другого размера. Комплект для сцеживания грудного молока и канал для соска в грудной чаше должны быть слегка наклонены вниз, чтобы молоко могло естественно образом стекать в бутылочку.
- Для включения молокоотсоса нажмите и удерживайте кнопку Вкл./Выкл. При включении молокоотсос работает в фазе спуска (стимулирования). Через две минуты фаза спуска (стимулирования) автоматически переключится на фазу сцеживания, режим 2. На ЖК дисплее погаснет иконка фазы спуска и загорится иконка фазы сцеживания.
- После окончания процесса отсасывания молока следует выключить молокоотсос, при этом дисплей останется подсвеченным на несколько секунд. Прежде чем снять грудные чашки с груди, убедитесь, что соски не испытывают всасывания. При необходимости, прервите всасывание, вставив палец между грудью и грудной

чашей. После того, как всасывание прервано, можно безопасно снять грудную чашу.

Помните: если в течение 20 секунд не нажимаются никакие кнопки управления, подсветка ЖК дисплея автоматически гаснет. Если молокоотсос отключен без внимания включением на время более 60 минут, система управления автоматически выключит питание устройства.

08. Грудное вскармливание с помощью перистальтической соски NaturalWave™

Эта перистальтическая соска марки NaturalWave™ специально разработана, чтобы:

- Помочь поддерживать устойчивые схемы кормления грудью.
- Слегко переклаиваться от груди к бутылочке и обратно.
- Послужить ребянка к "волнообразному" отсасыванию.
- Обеспечивать инстинктивное отсасывание молока для правильного развития ребенка.

1. Схватывание

Губы открываются наружу и фиксируются на околососковом кружке.

2. Перистальтические движения языка

Язык движется глазами "волнообразными" движениями, чтобы сосать соску и изъять молоко. Это способствует правильному развитию прикуса, челюстей и лица. Факт: Язык младенца повторяет перистальтические движения примерно от 800 до 1000 раз за один сеанс кормления ребенка грудью.

3. Глотание

Спинка языка ребенка поднимается, отправляя молоко в пищевод.

Перистальтическая соска марки NaturalWave™ была разработана и клинически испытана для поддержания этой природной схемы кормления.

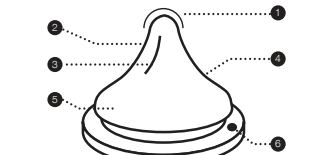

- Совет относительно соски потоком молока управляет ребенком.
- ММягкий 100% силикон растягивается и изгибается для оптимального сжатия.
- Внутренние вертикальные складки укрепляют структуру соски, делая ее устойчивой к разрушению.
- Уникальный дизайн с постепенным наклоном обеспечивает плавные перистальтические движения языка.
- Широкая текстурная основа соски для легкого схватывания и эффективного сосания.
- AVS™ Уменьшает потребление воздуха, что является возможной причиной колики.

Одна часть, а именно соска, имеет очень простой дизайн, и существует для медленных, средних и быстрых потоков молока.

Исключительно грудное вскармливание рекомендуется в течение первых 6 месяцев жизни ребенка. Грудное вскармливание и производство грудного молока должно быть хорошо налажено к использованию бутылочки и соски.

Инструкция к применению: Запейте необходимое количество жидкости и закрутите крышку. Подогрев в микроволновой печи не советуется. Если Вы решите подогреть еду в микроволновой печи, не закрывайте бутылку крышкой. При пользовании микроволновой печью заберите соску, воронку и крышку. Перед использованием хорошо взбалтывайте молоко и всегда проверяйте температуру молока перед тем, как давать его ребенку. Неравномерно подогрето молоко может обжечь рот ребенка. Не разогревайте грудное молоко в микроволновой печи, так как микроволны изменяют состав молока. Перед первым использованием почистите изделие. Чтобы обеспечить гигиену изделия, перед использованием положите соску и бутылку со всеми ее компонентами в кипящую воду на 5 минут. Прежде, чем перенести наполненную бутылку, убедитесь, что она закрыта и ее крышка наклонена на место. Вытащьте распорщик соски в центре крышки, включите функцию "защиты от протечек" в этом изделии.

Чистка: Перед первым использованием положите соску и бутылку в кипящую воду на 5 минут, охладите и тщательно ополосните все части бутылочки. Это необходимо для гарантии гигиены. Соответственно, бутылочку можно помыть в верхнем отделении посудомоечной машины и стерилизовать (открытой) как в микроволновой печи, так и с помощью специальной sterilising machine. Всегда мойте все части бутылочки сразу после каждого использования. Мойте изделие в теплой мыльной воде и тщательно ополаскивайте. Мойте после каждого использования.

Сборка: После полного высыхания вставьте соски для кормления через верхнюю крышку, которая закрывается. Надежно закрутите воронку колпачка на горлышке бутылки.

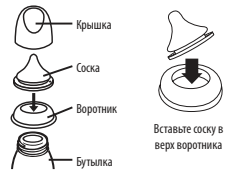

Меры предосторожности: Когда Вы не пользуетесь изделием, храните его в сухом темном месте. Всегда используйте это продукт под наблюдением взрослых. Не очищайте, не храните и не допускайте контакт этого изделия с растворителями или агрессивными химикатами. Это может привести к его повреждению. Не оставляйте это изделие под прямыми солнечными лучами или под влиянием тепла, и не оставляйте его в дезинфицирующем растворе ("методы стерилизации") дольше, чем рекомендуется. Не разогревайте жидкость, помещая чашу непосредственно на газовую или электрическую конфорку, нагревательную плиту, в электрическую и т.д.

ПРЕДУПРЕЖДЕНИЕ для безопасности и здоровья Вашего ребенка!

Всегда используйте это продукт под наблюдением взрослых. Никогда не используйте соски для кормления в качестве соски пустышки. Непрерывное и длительное сосание жидкостей может привести к разному карие. Всегда проверяйте температуру пищи перед кормлением. Храните ее компонентами, которыми Вы не пользуетесь, в недоступном для детей месте. Не оставляйте ребенка наедине с питьевым оборудованием из-за риска удушья, падения ребенка или в том случае, если изделие разобрано.

ПРЕДУПРЕЖДЕНИЕ: Карие у детей раннего возраста может возникать

даже при потреблении несладких напитков. Это может произойти, если ребенку разрешается пользоваться бутылкой / чашкой в течение длительного времени днем и особенно ночью, когда спящее состояние уменьшается, или когда изделие используется как пустышка. Не оставляйте соску под прямыми солнечными лучами или под воздействием тепла, и не оставляйте ее в дезинфицирующем растворе ("методы стерилизации") дольше, чем рекомендуется, поскольку это может ее повредить. Осматривайте ее перед каждым использованием. Выбросьте ее при первых признаках повреждения или ослабления. Заменяйте соску каждые 7 недель из соображений безопасности и гигиены. Для проверки соски растяните ее в разных направлениях.

ВНИМАНИЕ: Некоторые соски стерильные, и растворы могут

сделать силикон непрозрачным. Это совсем не меняет его свойств. Не разогревайте грудное молоко в микроволновой печи, так как микроволны изменяют состав молока. Подогрев в микроволновке может создать локализованные высокие температуры. Будьте особенно осторожны при использовании микроволновой печи. Всегда перемешивайте подогретую пищу, чтобы обеспечить равномерное распределение тепла, и проверяйте ее температуру перед тем, как давать детям.

ПРЕДУПРЕЖДЕНИЕ: Упаковочные материалы не являются частью

данного продукта. Для безопасности Вашего ребенка снимите и выбросьте все упаковочные материалы перед использованием этого изделия, но читайте и храните инструкции для последующего использования. При нагревании в микроволновой печи не используйте крышки.

07. Варианты питания устройством

Молокоотсос может быть запитан любым из следующих способов:

Адаптер переменного тока (входит в комплект поставки)

Подсоедините адаптер переменного тока к гнезду питания, расположенному с правой стороны молокоотсоса. Вставьте адаптер переменного тока в электрическую розетку.

6 щелочных батареек AA (не входят в комплект поставки)

Убедитесь, что батарейки вставлены правильно, соблюдая полярность (+) и (-), как показано. Закройте отделение для батареек, мягко нажав на крышку, пока она со щелчком не встанет на свое место.

Если молокоотсос не планируется использовать длительное время, выньте батарейки. Заменяйте все батарейки одновременно. Помните, что устройство не предназначено для работы на перезаряжаемых батарейках.

Не используйте вместе новые и старые батарейки. Не используйте совместно щелочные и стандартные (литийно-цинковые) батарейки. Если батарейки вставлены в устройство, но питание подается через адаптер переменного тока, то электропитание питает молокоотсос, а не поддерживает батарейки. Наиболее экономичным является питание от адаптера переменного тока. Адаптер купленного Вами устройства отвечает требованиям ЕС к адаптерам переменного тока и может работать на напряжении от 100В до 220В при частоте 45 Гц и 65 Гц.

Гарантийные обязательства

Покупателю устройства представляется гарантия того, что приобретенный товар не имеет дефектов материалов и изготовления на период в один год с даты приобретения на механизм молокоотсоса и на 90 дней на все остальные компоненты устройства. При перерождении или при передаче молокоотсоса другому лицу гарантия аннулируется. Настоящая гарантия предоставляется Вам определенными законами права, а также, возможно, и иные права, в зависимости от местного законодательства.

Изготовитель: Lansinoh Laboratorios Saglik Gerecleri Tasarim San.Tic. Ltd. Sti.
A.O.S.B - 10006 Sok. No:64 35620 Gçli / Izmir / Turkey

هذا المنتج دائماً تحت إشراف شخص بالغ. لا تُنظف هذا المنتج أو تحركه بالمواد المنبّهة أو المواد الكيميائية لإزالة أو تجفيفها. يُنصح بعدم استخدامه في الأماكن التي تحتوي على زيوت أو دهون أو مواد كيميائية أخرى. يُنصح بعدم استخدامه في الأماكن التي تحتوي على زيوت أو دهون أو مواد كيميائية أخرى. يُنصح بعدم استخدامه في الأماكن التي تحتوي على زيوت أو دهون أو مواد كيميائية أخرى. يُنصح بعدم استخدامه في الأماكن التي تحتوي على زيوت أو دهون أو مواد كيميائية أخرى.

لسلامة وصحة طفلك تحذروا استخدموا هذا المنتج دائماً تحت إشراف شخص بالغ. لا تستخدموا حمامات الرضاعة كوسيلة لإسكان الطفل. فحص السوائل المستعمل أو لفترات طويلة على مدار اليوم خاصة تسوس الأسنان. فحص دائماً درجة حرارة الرضعة قبل تقديمها للطفل. اجبدي كل المكونات غير المستخدمة من متناول الأطفال. لا تترك طفلك وحده مع معدات التبريد فقد يتعرض لحظر الاحتراق أو خطر السقوط أو احتمال تفكيك المنتج.

تحذور: قد يحدث تسوس الأسنان في الأطفال حتى في حالة استخدام سوائل غير مخلوطة. يحدث ذلك إذا رزك الطفل بوضع من الرضاعة أو الكوب لفترات طويلة على مدار اليوم خاصة أثناء الليل عندما يظل اللثاب أو عندما يستخدم كوسيلة للإسبات. لا تترك الحلمة في ضوء الشمس أو الحرارة المباشرة، أو تبرئها أو معقم ("محلول معقم") أطول من الحد الذي يوصى به. قد يؤدي ذلك إلى ترقق الحلمة الفحصي الحلمة قبل كل استعمال. تخليص من الحلمة عند أول علامة على تلفها أو ترققها. غيري الحلمة كل 7 أسابيع لفرض الصحة والسلامة. اسجني حلمة الرضاعة في كل الاتجاهات لمضمونها.

التنظيف: بعض العناصر المصنعة وبعض الحلول قد تجعل السلكون شفافاً ولن يؤدي ذلك إلى تعديل أي من الخصائص. لا تضيئي النور الكهربائي في الميكرويف لأن الميكرويف يضر تكوين اللبن. قد يؤدي التعرض في الميكرويف إلى درجات حرارة عالية للغاية. يرجى التحلي بالحرص الشديد عند التعرض في الميكرويف. يرجى الرضعة الساخنة برفق لضمان تبريد الحرارة والفحص بدقة الحرارة قبل إرضاع الطفل.

تحذور: مواد التتعة والتلفيف ليست جيدة من المنتج من أجل سلامة طفلك. يرجى إزالة مواد التتعة والتلفيف والتخلص منها قبل الاستخدام مع قُرابة الإشارات والتعليمات واحتفظوا بها للرجوع إليها مستقبلاً. ضعي المنتج بوضوح في الميكرويف.

07. خيارات الطاقة

يمكن تشغيل المضخة في أي من أوضاع إمداد الطاقة التالية:

محول التيار المتعدد (مُرقق)

قومي بتوصيل محول التيار المتعدد بنفس موصل الطاقة الموجود على الجانب الأيمن من المضخة. وقومي بتوصيل محول التيار المتعدد بمفصل كهربائي متاح.

6 بطاريات قلووية AA (غير مُرققة)

تأكد من إدخال البطاريات بالشكل الصحيح بحسب القطبية (+) و (-) كما هو موضح أعلي. حجبية البطارية عن طريق الضغط برفق على الغطاء. إلى أن يستقر في مكانه.

قومي بإزالة البطاريات حينما لا تكون المضخة قيد الاستخدام لفترة طويلة من الوقت. قومي باستبدال جميع البطاريات في وقت واحد. يُرجى ملاحظة أن المضخة غير مصممة للاستخدام مع البطاريات القلوية لإعادة الشحن.

لا تستخدم بطاريات قديمة وجديدة معاً. لا تستخدم بطاريات قلووية وبطاريات عادية كبريتون وزيك معاً. إذا كانت البطاريات في المضخة لكن محول التيار المتعدد قيد الاستخدام، سوف تستخدم المضخة المحول لتزويد المضخة بالطاقة وليس البطاريات. من أجل أفضل استخدام اقتصادي، نوصي باستخدام المضخة بمحول التيار المتعدد المقدم مع المضخة. هذا المحول هو محول توصيل تيار متردد من الاتحاد الأوروبي ويمكن استخدامه مع أنظمة تتراوح من 100 فولت إلى 220 فولت مع تيار كهربائي 45 هرتز و 65 واط.

الضمان

تضمن المشتري المستهلك الأصلي ("المشترى") أن هذا المنتج خالٍ من عيوب المواد والتصنيع غير المتوقعة تجارياً لمدة عام واحد من تاريخ شراء البضاعة. لا يغطي هذا الضمان عيوباً أو أضراراً ناتجة عن سوء الاستخدام أو التعديل غير المصرح به. لا يغطي هذا الضمان عيوباً أو أضراراً ناتجة عن سوء الاستخدام أو التعديل غير المصرح به. لا يغطي هذا الضمان عيوباً أو أضراراً ناتجة عن سوء الاستخدام أو التعديل غير المصرح به. لا يغطي هذا الضمان عيوباً أو أضراراً ناتجة عن سوء الاستخدام أو التعديل غير المصرح به. لا يغطي هذا الضمان عيوباً أو أضراراً ناتجة عن سوء الاستخدام أو التعديل غير المصرح به.



Lansinoh®

Lansinoh Laboratories Inc.
Jason House, Kerry Hill
Leeds, LS18 4JR, UK
www.lansinoh.co.uk

Lansinoh Laboratories Inc.
Niederlassung Deutschland
Bayerischer Platz 1
10779 Berlin
www.lansinoh.de

Lansinoh Laboratories Inc.
Barbaros Mah. Al Zambak Sok. Varyap Meridian Sitesi Grand Tower A Blok
Kat:1 D:21 34746 Batu Ataşehir - Istanbul

**Lansinoh® is a registered trademark
of Lansinoh Laboratories, Inc.**
©2012 Lansinoh Laboratories, Inc.
All Rights Reserved

Manufacturer: Lansinoh Laboratories Saglik Gereçleri Tasarim San.Tic. Ltd. Sti.
A.O.S.B - 10006 Sok. No:64 35620 Cigli / Izmir / Turkiye



DE53065/53060IF0215