

Gebruiksaanwijzing

SOUNDGATE MIC

Voor gebruik met de SoundGate 3



Inhoudsopgave

Algemene waarschuwingen en veiligheidsvoorschriften	6
Inleiding	8
SoundGate Mic overzicht	9
Zo werkt de SoundGate Mic	10
Zo draagt u de SoundGate Mic	11
De SoundGate Mic opladen voor gebruik	12
Batterij-indicatie	13
Koppelen met SoundGate 3	14
Zo neemt u de SoundGate Mic in gebruik	17
Geluid van de SoundGate Mic pauzeren/herstarten	19
De SoundGate Mic uit zetten	20
Belangrijke aanvullende informatie	21

Gefeliciteerd met de aankoop van uw nieuwe SoundGate Mic. Hiermee kunt u uw communicatie in lastige luistersituaties verbeteren.

Deze handleiding geeft u de nodige aanwijzingen om u op weg te helpen naar betere communicatie.









Lees de hele inhoud van dit boekje aandachtig door voordat u uw SoundGate Mic in gebruik neemt. U treft hier aanwijzingen en belangrijke informatie aan over het gebruik en de bediening.

Algemene waarschuwingen en veiligheidsvoorschriften

Maak uzelf vertrouwd met de volgende algemene waarschuwingen alvorens uw SoundGate Mic in gebruik te nemen.

Risicowaarschuwingen

-  De SoundGate Mic is geen speelgoed en moet buiten het bereik van kinderen blijven of andere personen die kleine onderdelen kunnen inslikken of zichzelf op andere wijze zouden kunnen verwonden. Met name moet op kleine onderdelen gelet worden zodat ze niet worden ingeslikt en verstikkingsgevaar opleveren. Wordt een onderdeel toch ingeslikt, raadpleeg dan onmiddellijk uw huisarts.
-  Stel de SoundGate Mic nooit bloot aan overmatige hitte door deze in een oven of magnetron te plaatsen, te verbranden of achter te laten in een afgesloten auto in de zon. De SoundGate Mic kan in deze gevallen namelijk ontploffen en ernstige verwondingen aanrichten.
-  De neklus is zodanig geconstrueerd dat deze automatisch breekt wanneer het ergens in verstrikt raakt terwijl u deze draagt. De neklus mag daarom absoluut niet ingekort of op onbevoegde wijze aangepast worden. Ook mag de neklus niet gebruikt worden door kinderen die minder dan 11 kg wegen.

-  De SoundGate Mic mag niet gebruikt worden in het vliegtuig, tenzij de bemanning daarvoor uitdrukkelijk toestemming geeft.
-  De SoundGate Mic voldoet aan de meest strikte normeringen van Internationale Elektromagnetische Compatibiliteit. De SoundGate Mic kan echter storing veroorzaken bij andere medische apparatuur zoals defibrillatoren en pacemakers.
- Draagt u een implantaat, neem dan contact op met uw leverancier voor informatie over het risico op storing.
 - Zet de SoundGate Mic onmiddellijk uit als u storing vermoedt. Gebruik de SoundGate Mic niet en vraag om advies.
-  Storing kan ook veroorzaakt worden door elektriciteitsleidingen, metaaldetectoren op vliegvelden, elektromagnetische velden van andere medische apparaten, radiosignalen en elektrostatische ontladingen.
-  De veiligheid van het opladen van de batterijen met de USB-connector wordt bepaald door de externe apparatuur die een UL-goedkeuring dient te hebben of die voldoet aan IEC-60065, IEC-60950, IEC-60601 of andere gelijkwaardige veiligheidsnormen.

Inleiding

De volgende onderdelen zitten in uw SoundGate Mic pakket:



SoundGate Mic
Model: MIC-110



Netadapter (oplader)

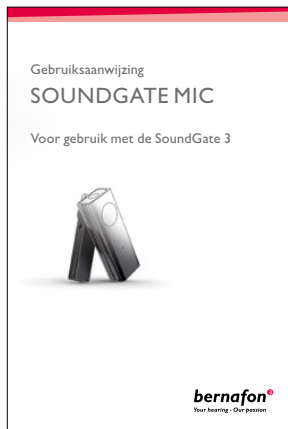

Gebruiksaanwijzing



Neklus

SoundGate Mic overzicht

LED indicator

Batterij-indicatie

AAN/UIT-toets

Lawaaidetector
(niet afdekken)

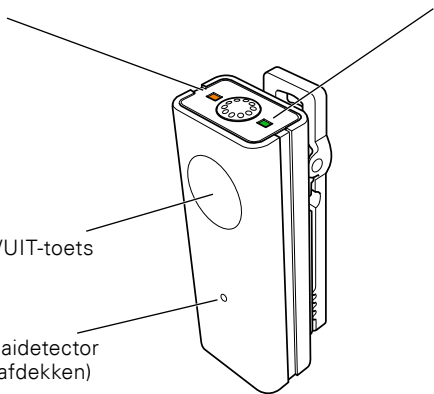

Zo werkt de SoundGate Mic

De SoundGate Mic stuurt de spraak van degene die praat direct over naar de hoortoesteldrager.

Een microfoon werkt maar met één SoundGate tegelijkertijd.

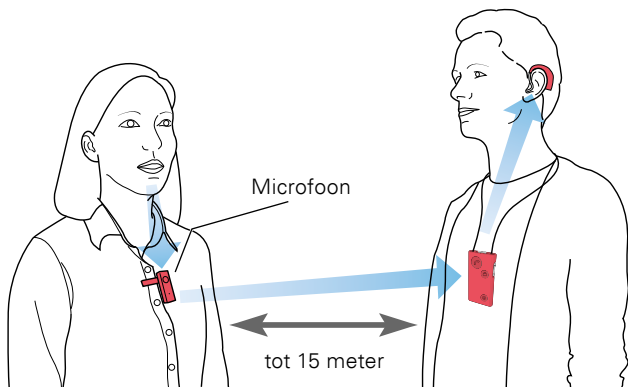

Zo draagt u de SoundGate Mic

De SoundGate Mic moet zich in een rechte lijn voor de mond van de spreker bevinden, op een afstand van 10 tot 20 cm.

Met clip dragen

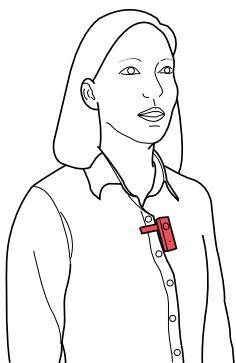

Met nekklus dragen

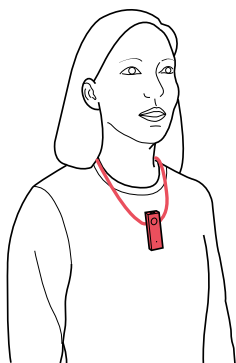

De SoundGate Mic opladen voor gebruik

Om de microfoon op te laden steekt u de netadapter in de mini-USB connector aan de onderzijde van de microfoon.

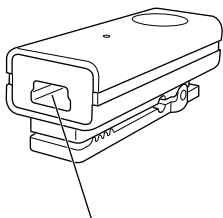

Oplaadconnector batterij
(mini-USB)

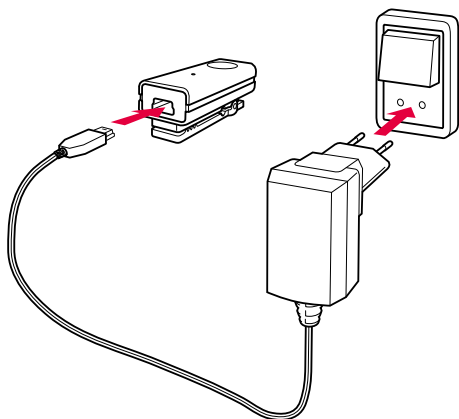

Batterij-indicatie

Door de Batterij-indicatie aan de bovenzijde van de SoundGate Mic kunt u in de gaten houden of uw batterij nog werkt of opgeladen moet worden.

Continu rood
lampje

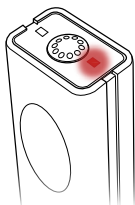

**Batterij is
bijna leeg**

U heeft nog
maximaal
20 minuten
spreektijd

Knipperend groen
lampje

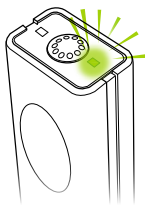

Opladen

Constant groen
lampje



**Volledig
opgeladen**

Na een oplaadtijd
van ongeveer
1,5 uur zal het
apparaat bijna
5 uur werken

Koppelen met SoundGate 3 (eenmalig)

1. **Zet de SoundGate 3 in de koppelmodus** door de AAN/UIT-toets van de SoundGate 3 vijf tot zes seconden ingedrukt te houden. De LED-indicator van de SoundGate 3 zal snel blauw gaan knipperen. De "koppelmodus" is nu actief.

AAN/UIT-toets



2. **Zet de SoundGate Mic in de koppelmodus** door de AAN/UIT-toets 5 tot 6 seconden ingedrukt te houden. De LED-indicator van de SoundGate Mic zal snel oranje gaan knipperen. De "koppelmodus" is nu actief.

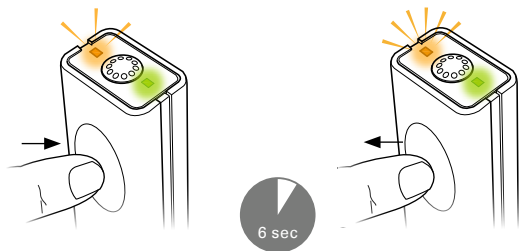

3. **Wacht 1 minuut.** De toets voor randapparatuur van de SoundGate 3 en de LED-indicator van de SoundGate Mic zullen nu oranje gaan branden. Het koppelen is nu voltooid.



Zo neemt u de SoundGate Mic in gebruik

1. **Zorg ervoor dat de SoundGate 3 aan staat** door de AAN/UIT-toets 1 tot 2 seconden in te drukken. De LED-indicator van de SoundGate 3 zal groen oplichten.



2. **Zet de SoundGate Mic aan** door de AAN/UIT-toets kort in te drukken. De voedingsindicator zal groen oplichten en de LED-indicator zal oranje knipperen tot hij de SoundGate 3 lokaliseert. De LED-indicator zal dan (continu) oranje branden.

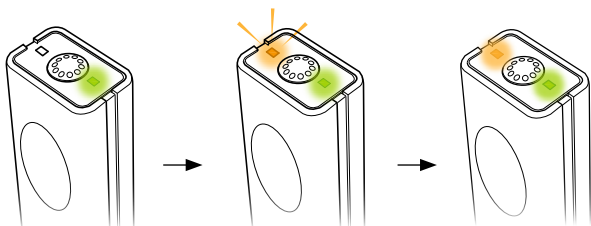

3. **Druk twee keer (dubbelklik) op de toets voor randapparatuur van de SoundGate 3** om geluid vanaf de microfoon te gaan doorgeven.

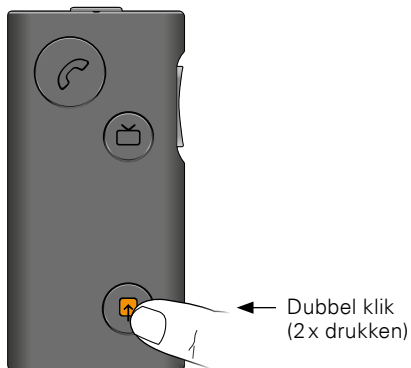

Geluid van de SoundGate Mic pauzeren/herstarten

1. **Druk een keer kort op de toets voor randapparatuur van de SoundGate 3** om het geluid van de microfoon op pauze te zetten.

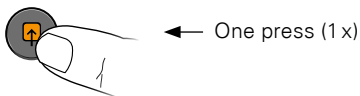

2. **Druk twee keer (dubbel klik) op de toets voor randapparatuur van de SoundGate 3** om het geluid van de microfoon weer te hervatten.

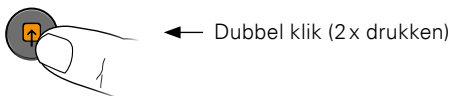

De SoundGate Mic uit zetten

Druk de AAN/UIT-toets van de SoundGate Mic in en houdt die 2 tot 3 seconden ingedrukt tot de Batterij-indicatie uit gaat.

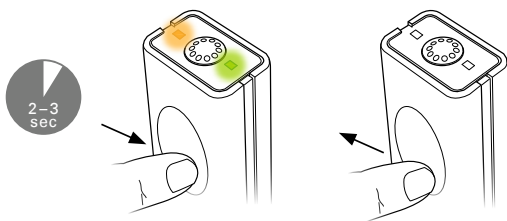

Belangrijke aanvullende informatie

De SoundGate Mic bevat een radiozender die gebruik maakt van frequentie hopping op 2,4 GHz binnen de ISM-band.

De piekgeleide uitgangsterkte van de zender is minder dan 6 dBm en de antenne is een kleine PCB-antenne met een directionele versterking van minder dan 2 dBi (dB ten opzichte van een isotrope of omnidirectionele antenne).

Het zendvermogen van de SoundGate Mic ligt onder de internationale emissiegrenzen waaraan mensen mogen worden blootgesteld. De SoundGate Mic voldoet aan de internationale normering betreffende de Elektromagnetische Compatibiliteit.

USA and Canada

Due to the limited size available on the device, many of the relevant approval markings are found in this document. This instrument is certified under:

FCC ID: 2ACAHMIC110

IC: 11936A-MIC110

The device complies with Part 15 of the FCC rules and RSS-210 of Industry Canada.

Operation is subject to the following two conditions:
This device may not cause harmful interference.
This device must accept any interference received, including interference that may cause undesired operation. Note: This equipment has been tested and found to comply with the limits for a Class B digital device, pursuant to Part 15 of the FCC Rules. These limits are designed to provide reasonable protection against harmful interference in a residential installation.

This equipment generates, uses and can radiate radio frequency energy and, if not installed and used in accordance with the instructions, may cause harmful interference to radio communications. However, there is no guarantee that interference will not occur in a particular installation. If this equipment does cause harmful interference to radio or television reception, which can be determined by turning the equipment

off and on, the user is encouraged to try to correct the interference by one or more of the following measures:

- Reorient or relocate the receiving antenna
- Increase the separation between the equipment and receiver
- Connect the equipment into an outlet on a circuit different from that to which the receiver is connected
- Consult the dealer or an experienced radio/TV technician for help

Caution

Changes or modifications not expressly approved by the party responsible for compliance could void the user's authority to operate the equipment.

SBO Hearing A/S verklaart hierbij dat deze SoundGate Mic voldoet aan de essentiële eisen en andere relevante bepalingen van Richtlijn 1999/5/EC.

De conformiteitsverklaring is verkrijgbaar bij:

SBO Hearing A/S
Kongebakken 9
2765 Smørum
Denemarken

Notities





< >
8,15 mm

Placeholder
for FSC logo

^
19 mm
v

^
9,0 mm
v

< 15 mm >



SBO Hearing A/S
Kongebakken 9
2765 Smørum
Denemarken
www.sbohearing.com



E2831



Afval van elektronische
apparatuur dient te worden
afgevoerd volgens de lokale
regelgeving.



0000144921000001

bernafon 
Your hearing • Our passion