

Before returning this product **call**

**1-800-4-DeWALT**

IF YOU SHOULD EXPERIENCE A PROBLEM WITH YOUR DEWALT PURCHASE,

**CALL 1-800-4 DeWALT**

IN MOST CASES, A DEWALT REPRESENTATIVE CAN RESOLVE  
YOUR PROBLEM OVER THE PHONE.

IF YOU HAVE A SUGGESTION OR COMMENT, GIVE US A CALL.  
YOUR FEEDBACK IS VITAL TO THE SUCCESS OF DEWALT'S  
QUALITY IMPROVEMENT PROGRAM.

***Questions? See us in the World Wide Web at [www.dewalt.com](http://www.dewalt.com)***

**INSTRUCTION MANUAL  
GUIDE D'UTILISATION  
MANUAL DE INSTRUCCIONES**

INSTRUCTIVO DE OPERACIÓN, CENTROS DE SERVICIO Y PÓLIZA  
DE GARANTÍA. **ADVERTENCIA:** LÉASE ESTE INSTRUCTIVO ANTES  
DE USAR EL PRODUCTO.

---

# DEWALT®

---

**DW706 (120 Volt) DW706 (230 Volt)**

**12" Double Bevel Compound Miter Saw**

**Scie à onglet à angles combinés à biseau double de 30,5 cm (12 po)**

**Sierras de ingletes de bisel doble del 30,5 cm (12")**

**TABLE OF CONTENTS**

DOUBLE INSULATION/POLARIZED PLUG INSTRUCTIONS .....	1	SWITCH .....	7
SAFETY INSTRUCTIONS FOR ALL TOOLS .....	1	CUTTING WITH YOUR SAW .....	7
ADDITIONAL SAFETY RULES.....	1	CROSSCUTS .....	7
ELECTRICAL CONNECTION .....	2	BEVEL CUTS .....	8
ACCESSORIES .....	2	QUALITY OF CUT .....	8
BLADE RECOMMENDATIONS.....	3	BODY AND HAND POSITION .....	8
UNPACKING YOUR SAW .....	3	CLAMPING THE WORKPIECE.....	8
SPECIFICATIONS .....	4	SUPPORT FOR LONG PIECES .....	9
FAMILIARIZATION.....	4	CUTTING PICTURE FRAMES, SHADOW BOXES AND OTHER FOUR SIDED PROJECTS .....	9
BENCH MOUNTING .....	4	CUTTING TRIM MOLDING AND OTHER FRAMES .....	9
INSTALLING THE BLADE .....	4	CUTTING COMPOUND MITERS .....	9
TRANSPORTING THE SAW .....	5	VERNIER SCALE .....	9
ADJUSTMENTS .....	6	CUTTING BASE MOLDING.....	10
MITER SCALE ADJUSTMENT .....	6	CUTTING CROWN MOLDING .....	10
MITER POINTER ADJUSTMENT .....	6	SPECIAL CUTS .....	11
BEVEL SQUARE TO TABLE .....	6	REMOVING AND REPLACING THE BELT .....	11
BEVEL POINTER .....	6	TABLE 1: COMPOUND MITER CUT .....	12
BEVEL STOP ADJUSTMENT .....	6	MAINTENANCE .....	13
FENCE ADJUSTMENT .....	6	WARRANTY .....	13
AUTOMATIC ELECTRIC BRAKE .....	6	TROUBLESHOOTING GUIDE .....	14
GUARD ACTUATION AND VISIBILITY.....	7		
BRUSHES .....	7		
CONTROLS .....	7		
OPERATION.....	7		

IF YOU HAVE ANY QUESTIONS OR COMMENTS ABOUT THIS OR ANY DEWALT TOOL, CALL US TOLL FREE AT: **1-800-4-DeWALT (1-800-433-9258)**

## Important Safety Instructions



**WARNING:** When using electric tools, basic safety precautions should always be followed to reduce risk of fire, electric shock, and personal injury, including the following:

### READ ALL INSTRUCTIONS

#### Double Insulation

Double insulated tools are constructed throughout with two separate layers of electrical insulation or one double thickness of insulation between you and the tool's electrical system. Tools built with this insulation system are not intended to be grounded. As a result, your tool is equipped with a two prong plug which permits you to use extension cords without concern for maintaining a ground connection.

**NOTE:** Double insulation does not take the place of normal safety precautions when operating this tool. The insulation system is for added protection against injury resulting from a possible electrical insulation failure within the tool.

**CAUTION:** WHEN SERVICING USE ONLY IDENTICAL REPLACEMENT PARTS. Repair or replace damaged cords.

#### Polarized Plugs

Polarized plugs (one blade is wider than the other) are used on equipment to reduce the risk of electric shock. When provided, this plug will fit in the polarized outlet only one way. If the plug does not fit fully in the outlet, reverse the plug. If it still does not fit, contact a qualified electrician to install the proper outlet. Do not change the plug in any way.

#### Safety Instructions For All Tools

- **KEEP GUARD IN PLACE** and in working order.
- **REMOVE ADJUSTING KEYS AND WRENCHES.** Form habit of checking to see that keys and adjusting wrenches are removed from spindle before turning tool on.
- **KEEP WORK AREA CLEAN.** Cluttered areas and benches invite accidents.
- **DON'T USE IN DANGEROUS ENVIRONMENT.** Don't use power tools in damp or wet locations, or expose them to rain or snow. Keep work area well lighted.
- **KEEP CHILDREN AWAY.** All visitors should be kept at a safe distance from work area.
- **MAKE WORKSHOP KID PROOF** with padlocks, master switches, or by removing starter keys.
- **DON'T FORCE TOOL.** It will do the job better and be safer at the rate for which it was designed.
- **USE RIGHT TOOL.** Don't force tool or attachment to do a job for which it was not designed.
- **WEAR PROPER APPAREL.** No loose clothing, gloves, neckties, rings, bracelets, or other jewelry to get caught in moving parts. Non-slip footwear is recommended. Wear protective hair covering to contain long hair. Air vents may cover moving parts and should also be avoided.
- **ALWAYS WEAR SAFETY GLASSES.** Also use face or dust mask if cutting operation is dusty. Everyday eyeglasses have only impact resistant lenses, they are NOT safety glasses.
- **SECURE WORK.** Use clamps or vise when you cannot secure the workpiece on the table and against the fence by hand or when your hand will be dangerously close to the blade (within 6").
- **DON'T OVERREACH.** Keep proper footing and balance at all times.
- **MAINTAIN TOOLS WITH CARE.** Keep tools sharp and clean for best and safest performance. Follow instructions for lubricating and changing accessories.

- **DISCONNECT TOOLS** before servicing; when changing accessories such as blades, bits, cutters, etc.
- **REDUCE THE RISK OF UNINTENTIONAL STARTING.** Make sure switch is in OFF position before plugging in.
- **USE RECOMMENDED ACCESSORIES.** Consult the instruction manual for recommended accessories. The use of improper accessories may cause risk of injury to persons.
- **NEVER STAND ON TOOL.** Serious injury could occur if the tool is tipped or if the cutting tool is unintentionally contacted.
- **CHECK DAMAGED PARTS.** Before further use of the tool, a guard or other part that is damaged should be carefully checked to determine that it will operate properly and perform its intended function—check for alignment of moving parts, binding of moving parts, breakage of parts, mounting and any other conditions that may affect its operation. A guard or other part that is damaged should be properly repaired or replaced. Do not use tool if switch does not turn it on and off.
- **NEVER LEAVE TOOL RUNNING UNATTENDED. TURN POWER OFF.** Don't leave tool until it comes to a complete stop.
- **DO NOT OPERATE ELECTRIC TOOLS NEAR FLAMMABLE LIQUIDS OR IN GASEOUS OR EXPLOSIVE ATMOSPHERES.** Motors in these tools may spark and ignite fumes.
- **EXTENSION CORDS.** Make sure your extension cord is in good condition. When using an extension cord, be sure to use one heavy enough to carry the current your product will draw. An undersized cord will cause a drop in line voltage resulting in loss of power and overheating. The following table shows the correct size to use depending on cord length and nameplate ampere rating. In doubt, use the next heavier gage. The smaller the gage number, the heavier the cord.

Minimum Gage for Cord Sets

Volts	Total Length of Cord in Feet			
120V	0-25	26-50	51-100	101-150
240V	0-50	51-100	101-200	201-300
Ampere	Rating	AWG		
More Than	Not more Than			
0 - 6	18	16	16	14
6 - 10	18	16	14	12
10 - 12	16	16	14	12
12 - 16	14	12	Not Recommended	

#### Additional Safety Rules For Miter Saws

**CAUTION:** FAILURE TO HEED THESE WARNINGS MAY RESULT IN PERSONAL INJURY AND SERIOUS DAMAGE TO THE SAW.

- DO - Protect electric supply line with at least a 15 ampere time-delay fuse or a circuit breaker.
- DO - Make certain the blade rotates in the correct direction and that the teeth at the bottom of the blade are pointing to the rear of the miter saw.
- DO - Be sure all clamp handles are tight before starting any operation.
- DO - Be sure all blade and clamp washers are clean and recessed sides of collars are against blade. Tighten arbor screw securely.
- DO - Keep saw blade sharp.
- DO - Keep motor air slots free of chips and dirt.
- DO - Use blade guards at all times.
- DO - Keep hands out of path of saw blade.
- DO - Shut off power, disconnect cord from power source and wait for saw blade to stop before servicing or adjusting tool.
- DO - Support long work with an outboard tool rest.

- DON'T - Attempt to operate on anything but designated voltage.
- DON'T - Operate unless all clamp handles are tight.
- DON'T - Use blades larger or smaller than those which are recommended.
- DON'T - Wedge anything against fan to hold motor shaft.
- DON'T - Force cutting action. (Stalling or partial stalling of motor can cause major damage. Allow motor to reach full speed before cutting.)
- DON'T - Cut ferrous metals (Those with any iron or steel content) or any masonry.
- DON'T - Use abrasive wheels. The excessive heat and abrasive particles generated by them will damage the saw.
- DON'T - Allow anyone to stand behind saw.
- DON'T - Apply lubricants to the blade when it's running.
- DON'T - Place either hand in the blade area when the saw is connected to the power source.
- DON'T - Use blades rated less than 4800 R.P.M.
- DO NOT - Cut small pieces without clamping. Keep hands 6" or more from blade.
- DON'T - Operate saw without guards in place.
- DON'T - Perform any operation freehand.
- DON'T - Reach around or behind saw blade.
- DON'T - Place hands closer than 6 inches from the saw blade.
- DO NOT - Reach underneath the saw unless it is turned off and unplugged. The saw blade is exposed on the underside of the saw.
- DO NOT - Move either hand from saw or workpiece or raise arm until blade has stopped.
- DO NOT - Use lubricants or cleaners (particularly spray or aerosol) in the vicinity of the plastic guard. The polycarbonate material used in the guard is subject to attack by certain chemicals.
- Never use without kerf plate, and replace when kerf plate is damaged because small chip accumulation under saw may interfere with saw blade or may cause instability of workpiece when cutting.

**▲ CAUTION:** Do not connect unit to electrical power source until complete instructions are read and understood.

**▲ CAUTION:** Wear appropriate personal hearing protection during use. Under some conditions and duration of use, noise from this product may contribute to hearing loss.

**▲ WARNING:** Some dust created by power sanding, sawing, grinding, drilling, and other construction activities contains chemicals known to cause cancer, birth defects or other reproductive harm. Some examples of these chemicals are:

- lead from lead-based paints,
- crystalline silica from bricks and cement and other masonry products, and
- arsenic and chromium from chemically-treated lumber (CCA).

Your risk from these exposures varies, depending on how often you do this type of work. To reduce your exposure to these chemicals: work in a well ventilated area, and work with approved safety equipment, such as those dust masks that are specially designed to filter out microscopic particles.

• **Avoid prolonged contact with dust from power sanding, sawing, grinding, drilling, and other construction activities. Wear protective clothing and wash exposed areas with soap and water.** Allowing dust to get into your mouth, eyes, or lay on the skin may promote absorption of harmful chemicals.

**▲ WARNING:** Use of this tool can generate and/or disburse dust, which may cause serious and permanent respiratory or other injury. Always use NIOSH/OSHA approved respiratory protection appropriate for the dust exposure. Direct particles away from face and body.

For your convenience and safety, the following warning labels are on your miter saw.

#### ON MOTOR HOUSING:

**▲ WARNING: FOR YOUR OWN SAFETY, READ INSTRUCTION MANUAL BEFORE OPERATING SAW.**

**WHEN SERVICING, USE ONLY IDENTICAL REPLACEMENT PARTS.**

**DO NOT EXPOSE TO RAIN OR USE IN DAMP LOCATIONS.**

**ALWAYS WEAR EYE PROTECTION.**

#### ON MOVING FENCES:

**ALWAYS ADJUST FENCE PROPERLY BEFORE USE. Clamp small pieces before cutting. See manual.**

#### ON GUARD:

**DANGER – KEEP AWAY FROM BLADE.**

#### ON UPPER GUARD:

**PROPERLY SECURE BRACKET WITH BOTH SCREWS BEFORE USE.**

#### ON TABLE: (2 PLACES)

**ALWAYS TIGHTEN ADJUSTMENT KNOBS BEFORE USE. KEEP HANDS 6" FROM PATH OF SAW BLADE.**

**NEVER PERFORM ANY OPERATION FREEHAND.**

**NEVER CROSS ARMS IN FRONT OF BLADE.**

**THINK! YOU CAN PREVENT ACCIDENTS.**

**DO NOT OPERATE SAW WITHOUT GUARDS IN PLACE. TURN OFF TOOL, KEEP SAW HEAD DOWN AND WAIT FOR SAW TO STOP BEFORE MOVING HANDS, WORKPIECE OR CHANGING SETTINGS.**

**UNPLUG TOOL BEFORE CHANGING BLADE, MOVING OR SERVICING UNIT.**

#### ON BASE:

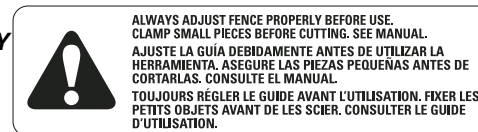

**DANGER  
PELIGRO**

KEEP AWAY FROM BLADE  
MANTENERS ALEJADO DE LA HOJA  
S'ÉLOIGNER DE LA LAME



## Electrical Connection

Be sure your power supply agrees with the nameplate marking. 120 volts, AC means that your saw will operate on alternating current. The switch is susceptible to failure if direct current is used. A voltage decrease of 10 percent or more will cause a loss of power and overheating. All DeWALT tools are factory tested. If this tool does not operate, check the power supply.

## Accessories

Recommended accessories for use with your tool are available at extra cost from your local service center.

**▲ CAUTION:** The use of any non-recommended accessory such as dado sets, molding cutters, or abrasive wheels may be hazardous.

If you need assistance in locating any accessory, please contact DeWALT Industrial Tool Co., 701 East Joppa Road, Baltimore, MD 21286 or call 1-800-4-DeWALT (1-800-433-9258).

## Optional Accessories

The following accessories, designed for your saw, may be helpful. In some cases, other locally obtained work supports, length stops, clamps, etc., may be more appropriate. Use care in selecting and using accessories.

### Extension, Work Support: DW7080

Used to support long overhanging workpieces, the work support is user assembled. Your saw table is designed to accept two work supports; one on each side.

### Adjustable Length Stop: DW7051

Requires the use of one work support (see drawing). It is used to make repetitive cuts of the same length from 0 to 42".

### Clamp: DW7082

Used for firmly clamping workpiece to the saw table for precision cutting (Page 3).

**Dust Bag: DW7053 (Included with some models)**

Equipped with a zipper for easy emptying, the dust bag will capture the majority of the sawdust produced. (Not shown)

**NOTE:** Deflector on dust spout channels debris to ground. Spout has a provision to attach a vacuum hose to collect sawdust. Lift dust spout to connect hose.

**Crown Molding Fence: DW7084**

Used for precision cutting of crown molding.

**Kerf Plate Blank: DW7055**

Used to limit back side tear out of material or as a replacement kerf plate.

**SAW BLADES: ALWAYS USE 12" SAW BLADES WITH 1" ARBOR HOLES. SPEED RATING MUST BE AT LEAST 4800 RPM. Never use a smaller diameter blade. It will not be guarded properly.**

DEWALT BLADE RANGE	NO. OF TEETH	BLADE DESC.	APPLICATION	TYPE OF CUT
Series 20 Construction	40	Thin Kerf Yellow Rim Coating	Gen. Purpose (Trim, Decking, Framing)	Smooth, Splinter Free
Series 20 Construction	60	Thin Kerf Yellow Rim Coating	Fine Trim Molding	Very Smooth, Splinter Free
Series 40 Woodworking	40	Laser Cut Body Large Carbide Teeth	Gen. Purpose (Trim, Decking, Framing)	Smooth, Splinter Free
Series 40 Woodworking	60	Laser Cut Body Large Carbide Teeth	Fine Trim, Molding	Very Smooth, Splinter Free
Series 40 Woodworking	80	Laser Cut Body Large Carbide Teeth	Fine Trim Molding Decorative Hardwood & Plywood	Ultra Smooth, Splinter Free
Series 40 Woodworking	80	Laser Cut Body Large Carbide Teeth, Special Tooth Geometry	Melamines, Veneers, Laminates	Ultra Smooth Chip/Splinter Free
Series 40 Woodworking	60	Laser Cut Body Special Tooth Geometry	Plastics, Corian® and other solid surface materials	Very Smooth Chip Free
Series 40 Woodworking	80	Laser Cut Body Special Tooth Geometry	Non-ferrous metals (aluminum, copper, brass, etc.)	Very Smooth Burr Free

**Unpacking Your Saw**

Check the contents of your miter saw carton to make sure that you have received all parts. In addition to this instruction manual, the carton should contain:

1. One No. DW706 miter saw.
2. One DEWALT 12" dia. saw blade
3. One blade wrench in wrench pocket shown in Figure 2.
4. One DW7053 dustbag (some models)

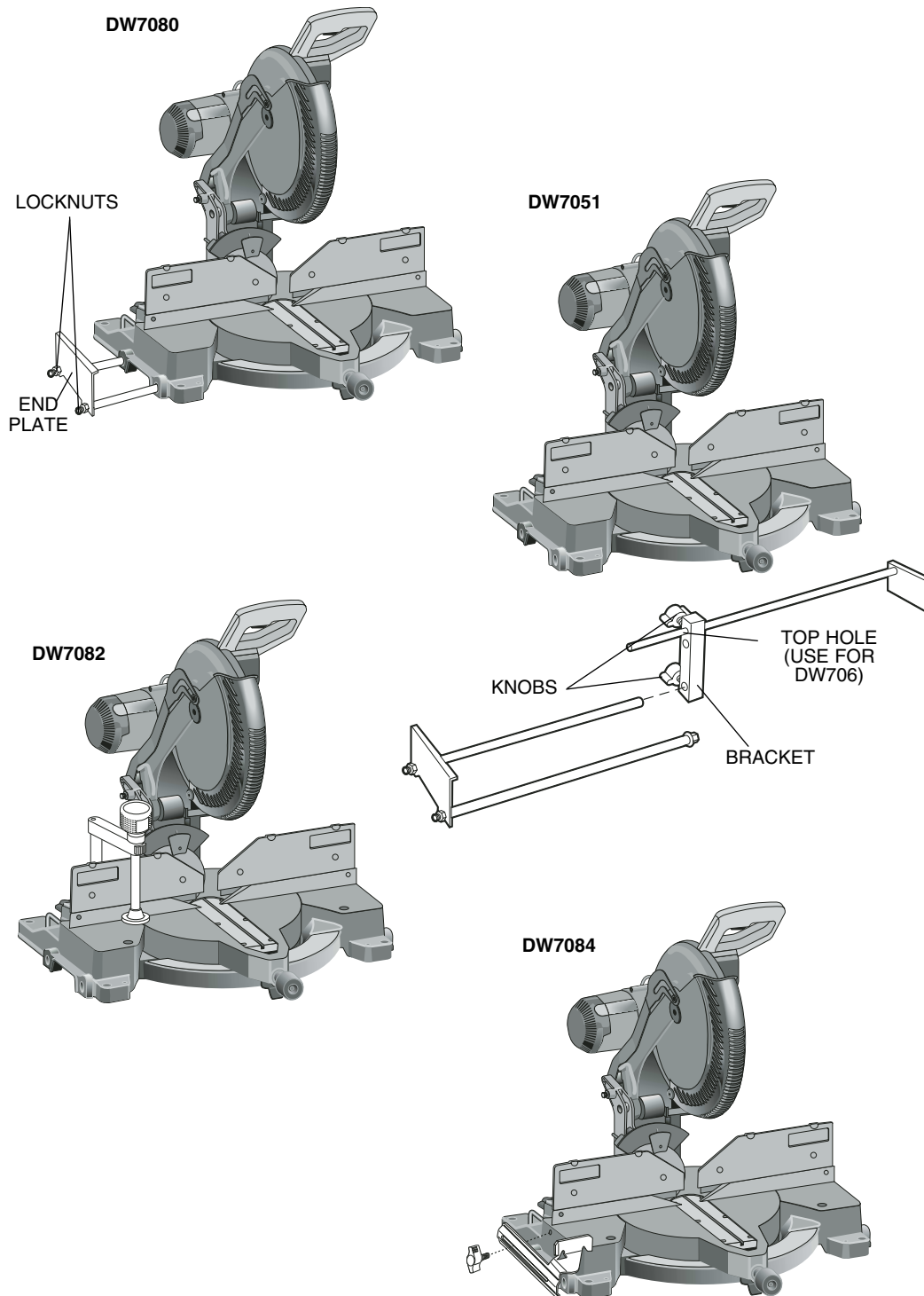

## Specifications

### CAPACITY OF CUT

50° miter left and right		
48° bevel left and right		
0° miter	Max. Height 3.5"	Result Width 7.4"
	Max. Width 7.9"	Result Height 2.9"
45° miter	Max. Height 3.5"	Result Width 5.3"
	Max. Width 5.6"	Result Height 2.9"
45° bevel - Left	Max. Height 2.3"	Result Width 7.4"
	Max. Width 7.9"	Result Height 1.9"
45° bevel - Right	Max. Width 7.9"	Result Height 1.2"
	Max. Height 1.6"	Result Width 7.4"

Your saw is capable of cutting baseboard moldings 0.9" thick by 6.0" tall on a 45° right or left miter.

### DRIVE

#### 120 Volt Motor

2200 Watts  
4000 RPM  
Multi-V Belt  
Automatic Electric Brake

15 Amp Motor  
Cut Helical Gears  
Roller Bearings  
Carbide Blade

### Familiarization

Your miter saw is fully assembled in the carton. Open the box and lift the saw out by the convenient carrying handle, as shown in Figure 1.

Place the saw on a smooth, flat surface such as a workbench or strong table.

Examine the two figures on page 5 to become familiar with the saw and its various parts. The section on adjustments will refer to these terms and you must know what and where the parts are.

Press down lightly on the operating handle and pull out the lock down pin, as shown in Figure 2. Gently release the downward pressure and hold the arm allowing it to rise to its full height. Use the lock down pin when carrying the saw from one place to another. Always use the carrying handle to transport the saw or the hand indentations shown in Fig. 2.

### Bench Mounting

Holes are provided in all four feet to facilitate bench mounting, as shown in Figure 2. (Two different sized holes are provided to accommodate different sizes of screws. Use either hole, it is not necessary to use both.) Always mount your saw firmly to a stable surface to prevent movement. To

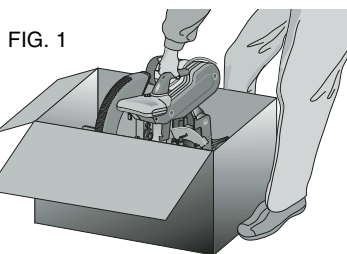

FIG. 1

enhance the tool's portability, it can be mounted to a piece of 1/2" or thicker plywood which can then be clamped to your work support or moved to other job sites and reclamped.

**NOTE:** If you elect to mount your saw to a piece of plywood, make sure that the mounting screws don't protrude from the bottom of the wood. The plywood must sit flush on the work support. When clamping the saw to any work surface, clamp only on the clamping bosses where the mounting screw holes are located. Clamping at any other point will surely interfere with the proper operation of the saw.

**CAUTION:** To prevent binding and inaccuracy, be sure the mounting surface is not warped or otherwise uneven. If the saw rocks on the surface place a thin piece of material under one saw foot until the saw sits firmly on the mounting surface.

## IMPORTANT SAFETY INSTRUCTIONS

### Changing or Installing a New Saw Blade (Fig. 3)

#### CAUTION:

- Never depress the spindle lock button while the blade is under power or coasting.
- Do not cut ferrous metal (containing iron or steel) or masonry or fiber cement product with this miter saw.

FIG. 3

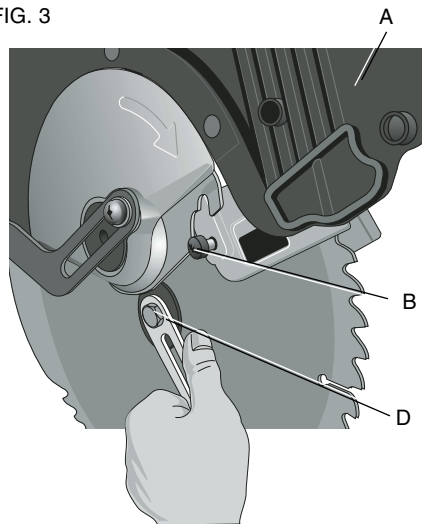

### Removing the Blade

1. Unplug the saw.
2. Raise the arm to the upper position and raise the lower guard (A) as far as possible.

3. Loosen, but do not remove guard bracket screw (B) until the bracket can be raised far enough to access the blade screw. Lower guard will remain raised due to the position of the guard bracket screw.

-DETAIL 1-

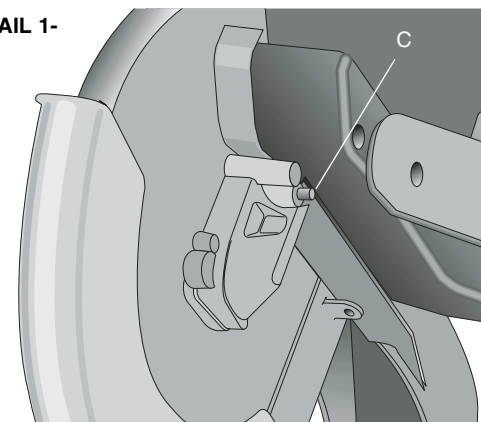

4. Depress the spindle lock button (C) while carefully rotating the saw blade by hand until the lock engages.
5. Keeping the button depressed, use the other hand and the wrench provided (D) to loosen the blade screw. (Turn clockwise, left-hand threads)
6. Remove the blade screw (E), outer clamp washer (F), and blade (G). The 1" (25.4mm) blade adapter (H), if used, and the inner clamp washer (I), may be left on the spindle.

-DETAIL 2-

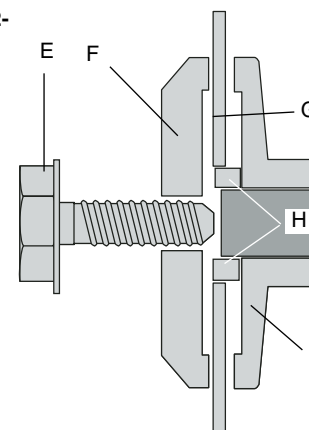

**NOTE:** For blades with a blade hole of 5/8" (15.88mm), the 1" (25.4mm) blade adapter is not used.

### Installing a Blade

1. Unplug the saw.
2. With the arm raised, the lower guard held open and the pivot plate raised, place the blade on the spindle, onto the blade adapter [if using a blade with a 1"

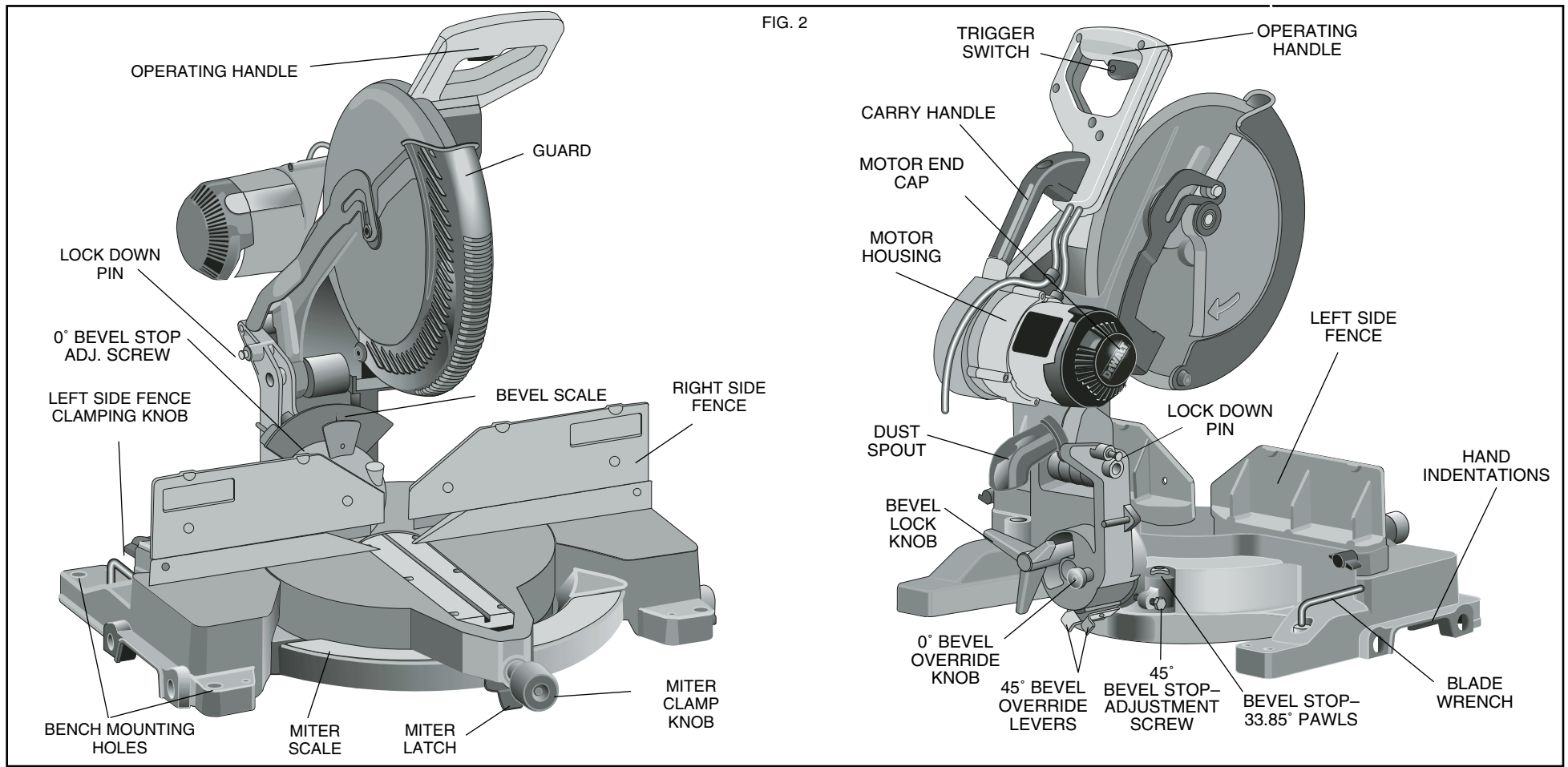

FIG. 2

FIG. 4

(25.4mm) diameter blade hole] and against the inner clamp washer with the teeth at the bottom of the blade pointing toward the back of the saw.

3. Assemble the outer clamp washer onto the spindle.
4. Install the blade screw and, engaging the spindle lock, tighten the screw firmly with wrench provided. (Turn counterclockwise, left-hand threads)

**NOTE:** When using blades with a 5/8" (15.88mm) diameter blade hole, the blade adapter will not be used and should be stored in a safe place for future use.

5. Return the guard bracket to its original position and firmly tighten the guard bracket screw to hold bracket in place.

#### **⚠ WARNING:**

- **The guard bracket must be returned to its original position and the screw tightened before activating the saw.**

- **Failure to do so may allow the guard to contact the spinning saw blade resulting in damage to the saw and severe personal injury.**

#### **Transporting the Saw**

**TURN OFF AND UNPLUG THE MITER SAW BEFORE ATTEMPTING TO MOVE IT OR MAKE ANY ADJUSTMENTS WHATSOEVER!**

In order to conveniently carry the miter saw from place to place, a carrying handle has been included on the top of the saw arm and hand indentations in the base, as shown in Figure 4.

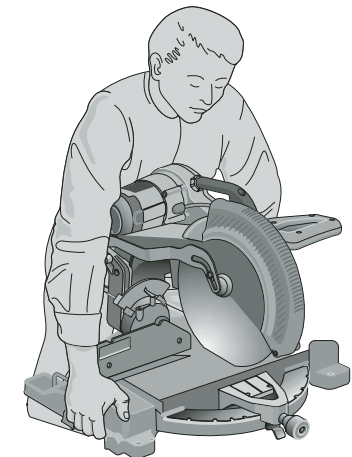

## Adjustments

### PERFORM ALL ADJUSTMENTS WITH THE MITER SAW UNPLUGGED

**NOTE:** Your miter saw is fully and accurately adjusted at the factory at the time of manufacture. If readjustment due to shipping and handling or any other reason is required, follow the steps below to adjust your saw.

Once made, these adjustments should remain accurate. Take a little time now to follow these directions carefully to maintain the accuracy of which your saw is capable.

#### MITER SCALE ADJUSTMENT (FIG. 5)

Place a square against the saw's fence and blade, as shown. (Do not touch the tips of the blade teeth with the square. To do so will cause an inaccurate measurement.) Loosen the miter clamp knob and swing the miter arm until the miter latch locks it at the 0° miter position. Do not tighten the clamp knob. If the saw blade is not exactly perpendicular to the fence, loosen the three screws that hold the miter scale to the base and move the scale left or right until the blade is perpendicular to the fence, as measured with the square. Retighten the three screws. Pay no attention to the reading of the miter pointer at this time.

#### MITER POINTER ADJUSTMENT (FIG. 6, 7)

Loosen the miter clamp knob (J) Fig. 7 by turning counter-clockwise and squeeze the miter latch (K) to move the miter arm to the zero position. With the miter clamp knob loose allow the miter latch to snap into place as you rotate the miter arm to zero. Observe the pointer and miter scale through the viewing opening shown in Figure 6. If the pointer does not indicate exactly zero, loosen the screw holding the pointer in place, reposition the pointer and tighten the screw.

#### BEVEL SQUARE TO TABLE (FIG. 8)

To align the blade square to the rotary table, lock the arm in the down position. Place a square against the blade taking care to not have the square on top of a tooth. Loosen the bevel lock knob (L) and ensure the arm is firmly against the 0° bevel stop. Move the 0° bevel stop adjusting screw as necessary so that the blade is at zero degrees bevel to the table.

#### BEVEL POINTER (FIG. 8)

If the bevel pointer (M) does not indicate zero, loosen the screw that holds it in place and move the pointer as necessary. Do not remove the steel plate in front of the bevel pointer. This plate prevents wood resin from accumulating on the bevel scale during use.

#### ADJUSTING THE BEVEL STOP TO 45° LEFT OR RIGHT (FIG. 9)

**NOTE:** Adjust the 45° bevel angles only after performing the 0° bevel angle and pointer adjustment. Ensure the 45° bevel override levers (N) are pushed inward to obtain an accurate adjustment.

FIG. 5

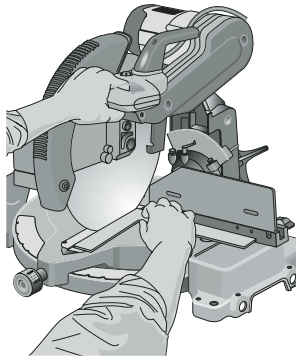

FIG. 6

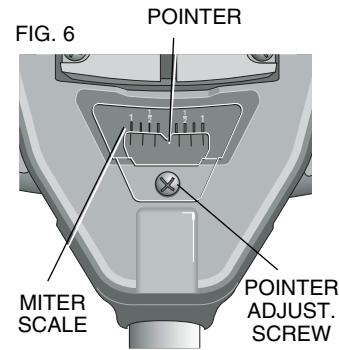

FIG. 7

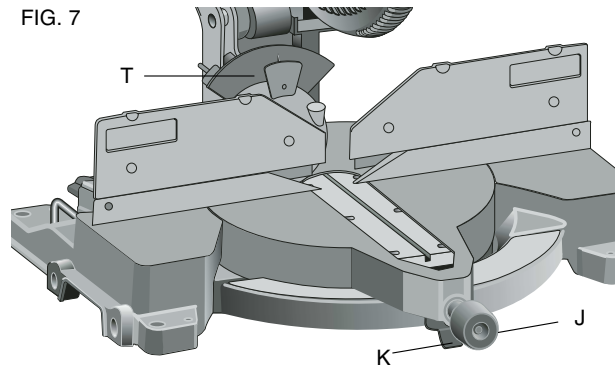
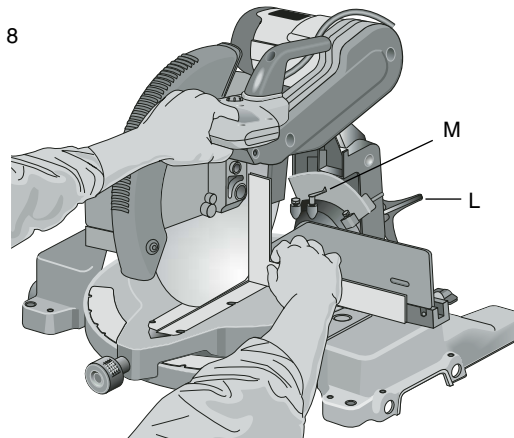

FIG. 8



To adjust the right 45° bevel angle, loosen the bevel lock handle and pull the bevel stop override knob (Fig. 2) to override the 0° bevel stop. When the saw is fully to the right, if the pointer does not indicate exactly 45°, turn the right bevel stop screw (O) until the pointer indicates 45°.

To adjust the left 45° bevel stop, first loosen the bevel lock handle and tilt the head to the left. If the pointer does not indicate exactly 45°, turn the left bevel stop screw until the pointer reads 45°.

#### ADJUSTING THE BEVEL STOP TO 33.85° (FIG. 9)

**NOTE:** Adjust the 33.85° bevel angles only after performing the 0° bevel angle and pointer adjustment.

To set the 33.85° bevel angle, flip out the stop pawls (P). Loosen the bevel lock handle (Q) and tilt the head to the left. If the pointer does not indicate exactly 33.85°, turn the screw contacting the pawl until the pointer reads 33.85°.

To adjust the right 33.85° bevel angle, flip out the stop pawl. Loosen the bevel lock handle and pull the bevel stop override button to override the 0° bevel stop. When the saw is fully to the right, if the pointer does not indicate exactly 33.85°, turn the screw contacting the pawl until the pointer indicates 33.85°.

#### FENCE ADJUSTMENT

##### Turn Off and Unplug the Miter Saw

In order that the saw can bevel to a full 48 degrees left or right, the fences can be adjusted to provide clearance. To adjust a fence, loosen the plastic knob (Figure 9, R), and slide the fence outward. Make a dry run with the saw turned off and check for clearance. Adjust the fence to be as close to the blade as practical to provide maximum workpiece support, without interfering with arm up and down movement. Tighten knob securely. When the bevel operations are complete, don't forget to relocate the fence.

**NOTE:** The guide groove of the fences can become clogged with sawdust. If you notice that it is becoming clogged, use a stick or some low pressure air to clear the guide groove.

#### AUTOMATIC ELECTRIC BRAKE

Your saw is equipped with an automatic electric blade brake which stops the saw blade within 5 seconds of trigger release. This is not adjustable.

On occasion, there may be a delay after trigger release to brake engagement. On rare occasions, the brake may not engage at all and the blade will coast to a stop.

If a delay or "skipping" occurs, turn the saw on and off 4 or 5 times. If the condition persists, have the tool serviced by an authorized DEWALT service center.

Always be sure the blade has stopped before removing it from the kerf. The brake is not a substitute for guards or for ensuring your own safety by giving the saw your complete attention.



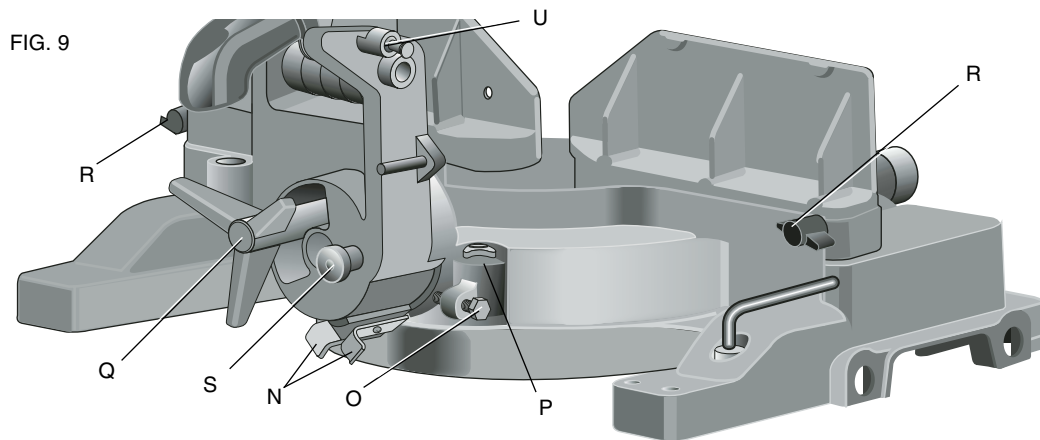

### GUARD ACTUATION AND VISIBILITY

The blade guard on your saw has been designed to automatically raise when the arm is brought down and to lower over the blade when the arm is raised.

The guard can be raised by hand when installing or removing saw blades or for inspection of the saw. **NEVER RAISE THE BLADE GUARD MANUALLY UNLESS THE SAW IS TURNED OFF.**

**NOTE:** Certain special cuts of large material will require that you manually raise the guard. See page 11.

The front section of the guard is louvered for visibility while cutting. Although the louvers dramatically reduce flying debris, they are openings in the guard and safety glasses should be worn at all times when viewing through the louvers.

### Brushes

#### DISCONNECT PLUG FROM POWER SUPPLY

Inspect carbon brushes regularly by unplugging tool, removing the motor end cap (Fig. 2), lift the brush spring and withdraw the brush assembly. Keep brushes clean and sliding freely in their guides. Always replace a used brush in the same orientation in the holder as it was prior to its removal. Carbon brushes have varying symbols stamped into their sides, and if the brush is worn down to approximately 1/2 inch, the spring will no longer exert pressure and they must be replaced. Use only identical DEWALT brushes. Use of the correct grade of brush is essential for proper operation of electric brake. New brush assemblies are available at DEWALT service centers. The tool should be allowed to "run in" (run at no load) for 10 minutes before use to seat new brushes. The electric brake may be erratic in operation until the brushes are properly seated (worn in). Always replace the brush inspection cap after inspection or servicing the brushes.

While "running in" **DO NOT TIE, TAPE, OR OTHERWISE LOCK THE TRIGGER SWITCH ON. HOLD BY HAND ONLY.**

### Controls

Your compound miter saw has several main controls, which will be discussed briefly here. For more information on these controls, see the respective sections later in the manual.

#### MITER CONTROL (FIG. 7)

The miter lock/adjustment lever and trigger allows you to miter your saw 50° left and right. To miter the saw, loosen the miter lock handle (J) by rotating it counterclockwise, squeeze the detent trigger (K) and set the miter angle desired on the miter scale. Tighten the miter lock handle by rotating it clockwise.

#### TRIGGER SWITCH

The trigger switch (Fig. 2) turns your saw on and off. A hole is provided in the trigger for insertion of a padlock to secure the saw.

#### BEVEL LOCK (FIG. 9)

The bevel lock handle (Q) allows you to bevel the saw 48° left or right. To loosen the handle and adjust the bevel setting, turn the handle counterclockwise, the saw head bevels easily to the left or to the right once the 0° bevel override knob (S) is pulled. To tighten, turn the handle clockwise. Bevel degree markings are on the bottom front of the saw arm. (Fig. 7, T)

#### 0° BEVEL OVERRIDE (FIG. 9)

The bevel stop override (S) allows you to bevel the saw to the right past the 0° mark.

The saw will automatically stop at 0° when brought up from the left. To move past 0° to the right, pull the bevel stop knob. The stop knob can be locked out by pulling the knob out and rotating it 180°.

#### 45° BEVEL STOP OVERRIDES (FIG. 9)

The bevel stop overrides are held secure with their attachment screw to prevent inadvertent movement. Use the bit on the blade wrench to loosen the attachment screw. This allows the slides, to be pulled outward and the saw head to pivot past the 45° mark. Be sure to retighten the attachment screw when finished.

#### 33.85° BEVEL STOPS (FIG. 9)

The two pawls (P) are used to stop the saw head bevel setting at 33.85°. This setting is used primarily for cutting crown moldings laid flat on the table.

#### HEAD DOWNLOCK PIN (FIG. 9)

To lock the saw head in the down position, push the head down, push the pin (U) in and release the saw head. This will hold the saw head safely down for moving the saw from place to place. To release, press the saw head down and pull the pin out.

### Operation

Plug the saw into any household 60 Hz power source. Refer to the nameplate for voltage. Be sure the cord will not interfere with your work.

#### SWITCH

To turn the saw on, depress the trigger switch. To turn the tool off, release the switch. Allow the blade to spin up to full operating rpm before making the cut. Release the trigger switch and allow the brake to stop the blade before raising the saw head. There is no provision for locking the switch on, but a hole is provided in the trigger for insertion of a padlock to lock the saw off.

#### CUTTING WITH YOUR SAW

**NOTE:** Although this saw will cut wood and many non-ferrous materials, we will limit our discussion to the cutting of wood only. The same guidelines apply to the other materials. **DO NOT CUT FERROUS (IRON AND STEEL) MATERIALS OR MASONRY WITH THIS SAW.** Do not use any abrasive blades.

#### CROSSCUTS

Cutting of multiple pieces is not recommended but can be done safely by ensuring that each piece is held firmly against the table and fence. A crosscut is made by cutting wood across the grain at any angle. A straight crosscut is made with the miter arm at the zero degree position. Set the miter arm at zero, hold the wood on the table and firmly against the fence. Turn on the saw by squeezing the trigger. When the saw comes up to speed (about 1 second) lower the arm smoothly and slowly to cut through the wood. Let the blade come to a full stop before raising arm.

Miter crosscuts are made with the miter arm at some angle other than zero. This angle is often 45 degrees for making corners, but can be set anywhere from zero to 50 degrees left or right. After selecting the desired miter angle, be sure to tighten the miter clamp knob. Make the cut as described above.

## BEVEL CUTS

A bevel cut is a crosscut made with the saw blade at a bevel to the wood. In order to set the bevel, loosen the bevel clamp knob and move the saw to the left as desired. (It is necessary to move the fence to allow clearance). Once the desired bevel angle has been set, tighten the bevel clamp knob firmly.

Bevel angles can be set from 48 degrees right to 48 degrees left and can be cut with the miter arm set between zero and 50 degrees right or left. At some extreme angles, the right or left side fence might have to be removed. To remove the left or right fence, unscrew the knobs several turns and slide the fence out.

## QUALITY OF CUT

The smoothness of any cut depends on a number of variables. Things like material being cut, blade type, blade sharpness and rate of cut all contribute to the quality of the cut.

When smoothest cuts are desired for molding and other precision work, a sharp (60 tooth carbide) blade and a slower, even cutting rate will produce the desired results.

Ensure that material does not creep while cutting, clamp it securely in place. Always let the blade come to a full stop before raising arm.

If small fibers of wood still split out at the rear of the workpiece, stick a piece of masking tape on the wood where the cut will be made. Saw through the tape and carefully remove tape when finished.

For varied cutting applications, refer to the list of recommended saw blades for your saw and select the one that best fits your needs (Page 3).

## BODY AND HAND POSITION (FIG. 10)

Proper positioning of your body and hands when operating the miter saw will make cutting easier, more accurate and safer. Never place hands near cutting area. Place hands no closer than 6" from the blade. Hold the workpiece tightly to the table and the fence when cutting. Keep hands in position until the trigger has been released and the blade has completely stopped. **ALWAYS MAKE DRY RUNS (UNPOWERED) BEFORE FINISH CUTS SO THAT YOU CAN CHECK THE PATH OF THE BLADE. DO NOT CROSS HANDS, AS SHOWN IN FIGURE 10A.**

Keep both feet firmly on the floor and maintain proper balance. As you move the miter arm left and right, follow it and stand slightly to the side of the saw blade. Sight through the guard louvers when following a pencil line.

## CLAMPING THE WORKPIECE

### Turn Off and Unplug Saw

If you cannot secure the workpiece on the table and against the fence by hand, (irregular shape, etc.) or your hand would be less than 6" from the blade, a clamp or other fixture must be used.

FIG. 10

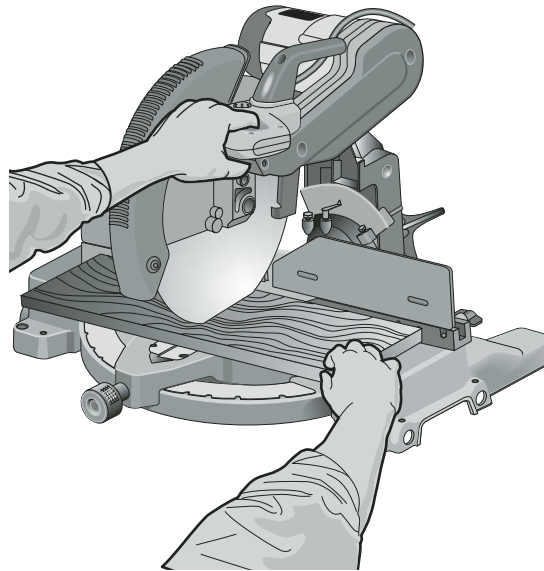

PROPER CUT

FIG. 10A

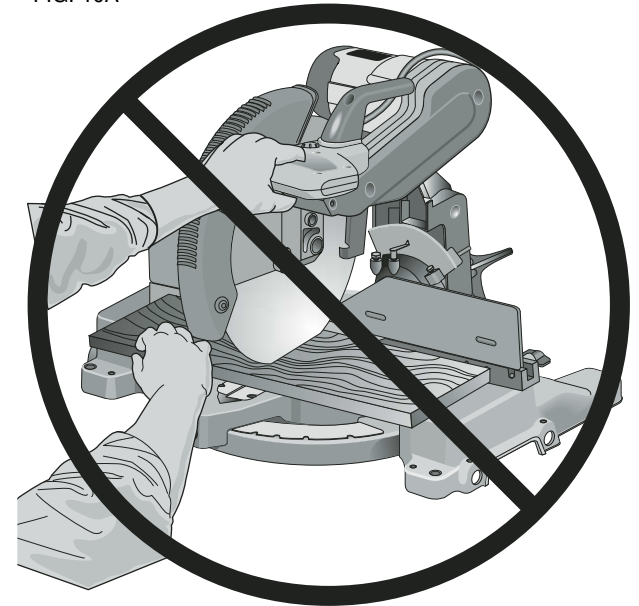

IMPROPER CUT

FIG. 10B

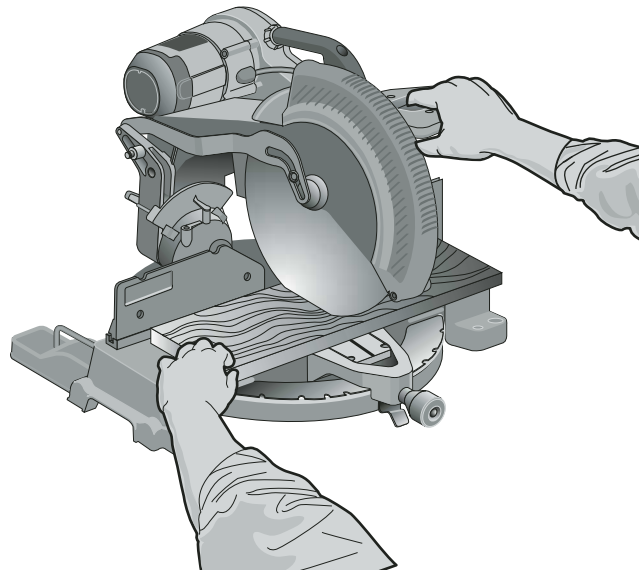

PROPER CUT

FIG. 10C

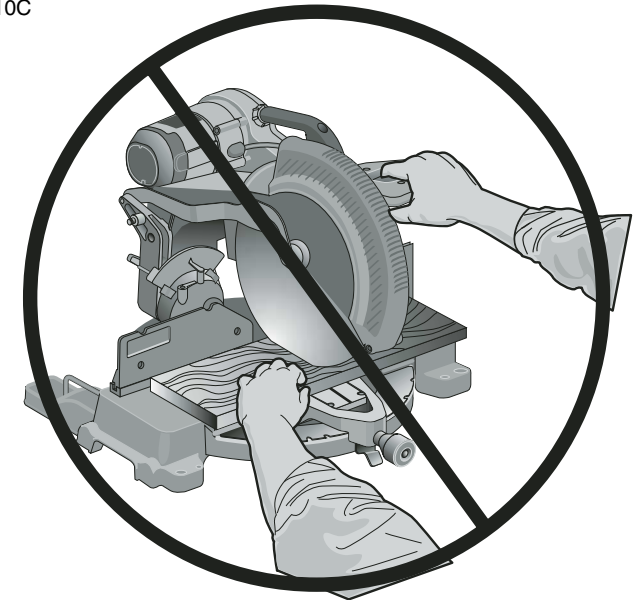

IMPROPER CUT

FIG. 11

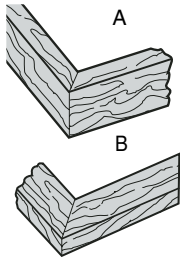

FIG. 12

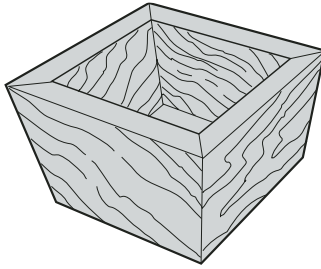

FIG. 13

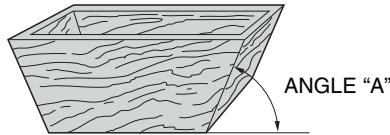
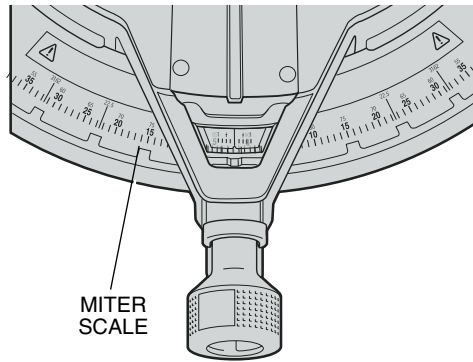

FIG. 14



For best results use the DW7082 clamp made for use with your saw. It is available for purchase at your local retailer or DEWALT service center.

Other aids such as spring clamps, bar clamps or C-clamps may be appropriate for certain sizes and shapes of material. Use care in selecting and placing these clamps. Take time to make a dry run before making the cut. The left or right fence will slide from side to side to aid in clamping.

### SUPPORT FOR LONG PIECES

#### Turn Off and Unplug Saw

#### ALWAYS SUPPORT LONG PIECES

For best results, use the DW7080 extension work support to extend the table width of your saw. Available from your dealer at extra cost. Support long workpieces using any convenient means such as sawhorses or similar devices to keep the ends from dropping.

### CUTTING PICTURE FRAMES, SHADOW BOXES AND OTHER FOUR SIDED PROJECTS

To best understand how to make the items listed here, we suggest that you try a few simple projects using scrap wood until you develop a "FEEL" for your saw.

Your saw is the perfect tool for mitering corners like the one shown in Figure 12. Sketch A in Figure 11 shows a joint made by using the bevel adjustment to bevel the edges of the two boards at 45 degrees each to produce a 90 degree corner. For this joint the miter arm was locked in the zero position and the bevel adjustment was locked at 45 degrees. The wood was positioned with the broad flat side against the table and the narrow edge against the fence. The cut could also be made by mitering right and left with the broad surface against the fence.

### CUTTING TRIM MOLDING AND OTHER FRAMES

Sketch B in Figure 11 shows a joint made by setting the miter arm at 45 degrees to miter the two boards to form a 90 degree corner. To make this type of joint, set the bevel adjustment to zero and the miter arm to 45 degrees. Once again, position the wood with the broad flat side on the table and the narrow edge against the fence.

The two sketches in Figure 11 are for four side objects only. As the number of sides changes, so do the miter and bevel angles. The chart below gives the proper angles for a variety of shapes.

(The chart assumes that all sides are of equal length.) For a shape that is not shown in the chart, use the following formula. 180 degrees divided by the number of sides equals the miter (if the material is cut vertically) or bevel angle (if the material is cut laying flat).

- EXAMPLES -	
NO. SIDES	ANGLE MITER OR BEVEL
4	45°
5	36°
6	30°
7	25.7°
8	22.5°
9	20°
10	18°

### CUTTING COMPOUND MITERS

A compound miter is a cut made using a miter angle and a bevel angle at the same time. This is the type of cut used to make frames or boxes with slanting sides like the one shown in Figure 13.

**NOTE:** If the cutting angle varies from cut to cut, check that the bevel clamp knob and the miter lock knob are securely tightened. These knobs must be tightened after making any changes in bevel or miter.

The chart shown on page 12 will assist you in selecting the proper bevel and miter settings for common compound miter cuts. To use the chart, select the desired angle "A" (Figure 13) of your project and locate that angle on the appropriate arc in the chart. From that point follow the chart straight down to find the correct bevel angle and straight across to find the correct miter angle.

Set your saw to the prescribed angles and make a few trial cuts. Practice fitting the cut pieces together until you develop a feel for this procedure and feel comfortable with it.

**Example:** To make a 4 sided box with 26° exterior angles (Angle A, Figure 13), use the upper right arc. Find 26° on the arc scale. Follow the horizontal intersecting line to either side to get miter angle setting on saw (42°). Likewise, follow the vertical intersecting line to the top or bottom to get the bevel angle setting on the saw (18°). Always try cuts on a few scrap pieces of wood to verify settings on saw.

### VERNIER SCALE

Your saw is equipped with a vernier scale for added precision. The vernier scale allows you to accurately set miter angles to the nearest 1/4 degree. To use the vernier scale follow the steps listed below.

(As an example, let's assume that the angle you want to miter is 24 1/4 degree right).

1. Turn off miter saw.
2. Set the miter angle to the nearest whole degree desired by aligning the center mark in the vernier scale, shown in Figure V1, with the whole degree etched in the miter scale. Examine Figure V2 closely; the setting shown is 24 degrees right miter.
3. To set the additional 1/4 degree, squeeze the miter arm lock and carefully move the arm to the RIGHT until the 1/4 degree vernier mark aligns with the CLOSEST degree mark on the miter scale. In our example, the closest degree mark on the miter scale happens to be 25 degrees. Figure V2 shows a setting of 24-1/4 degrees right miter.

For settings that require partial degrees (1/4, 1/2, 3/4 degrees) align the desired vernier mark with the CLOSEST degree mark on the miter scale, as described below (The plastic vernier plate is inscribed with marks for 1/4, 1/2, 3/4 and 1 degrees. Only the 1/2 degree and the 1 degree are numerically labeled.)

### WHEN MITERING TO THE RIGHT

To increase the miter angle when mitering to the right, move the arm to align the appropriate vernier mark with the closest mark on the miter scale to the right. To decrease the miter angle when mitering to the right, move the arm to align the appropriate vernier mark with the closest mark on the miter scale to the left.

### WHEN MITERING TO THE LEFT

To increase the miter angle when mitering to the left, move the arm to align the appropriate vernier mark with the closest mark on the miter scale to the left. To decrease the miter angle when mitering to the left, move the arm to align the appropriate vernier mark with the closest mark on the miter scale to the right.

**CUTTING BASE MOLDING**

ALWAYS MAKE A DRY RUN WITHOUT POWER BEFORE MAKING ANY CUTS.

Straight 90 degree cuts:

Position the wood against the fence and hold it in place as shown in Figure 15. Turn on the saw, allow the blade to reach full speed and lower the arm smoothly through the cut.

**CUTTING BASE MOLDING UP TO 6" HIGH VERTICALLY AGAINST THE FENCE**

Position material as shown in Figure 15.

All cuts made with the back of the molding against the fence and bottom of the molding against the base.

**INSIDE CORNER:**

Left side

1. Miter left 45°
2. Save left side of cut

Right side

1. Miter Right 45°
2. Save right side of cut

**OUTSIDE CORNER:**

Left side

1. Miter right at 45°
2. Save left side of cut

Right side

1. Miter left at 45°
2. Save right side of cut

Material up to 6" can be cut as described above.

**CUTTING CROWN MOLDING**

Your miter saw is better suited to the task of cutting crown molding than any tool made. In order to fit properly, crown

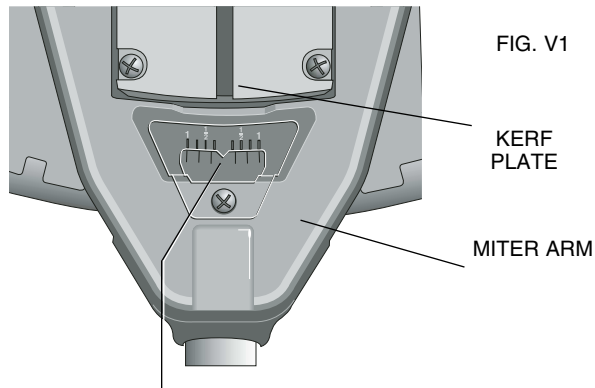

FIG. V1  
KERF PLATE  
MITER ARM  
CENTER MARK ON VERNIER SCALE ALIGNS WITH DESIRED WHOLE ANGLE ON MITER SCALE (24° RIGHT MITER)

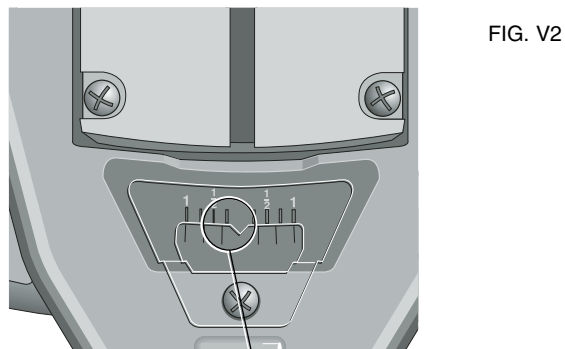

FIG. V2  
1/4° VERNIER MARK ALIGNS WITH CLOSET WHOLE DEGREE MARK ON MITER SCALE (24-1/4° RIGHT MITER)

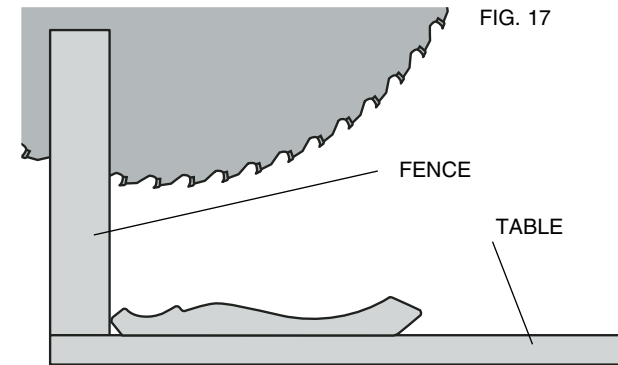

FIG. 17  
FENCE  
TABLE  
CROWN MOLDING FLAT ON TABLE AND AGAINST FENCE

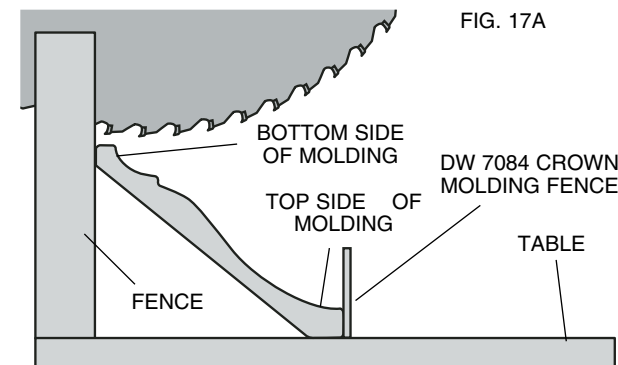

FIG. 17A  
BOTTOM SIDE OF MOLDING  
TOP SIDE OF MOLDING  
DW 7084 CROWN MOLDING FENCE  
FENCE  
TABLE  
CROWN MOLDING BETWEEN FENCE AND TABLE

FIG. 15

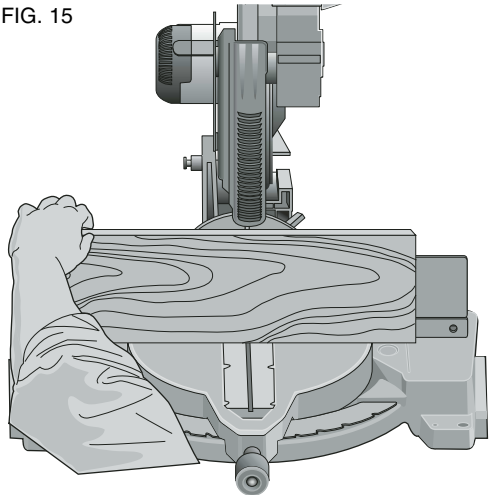
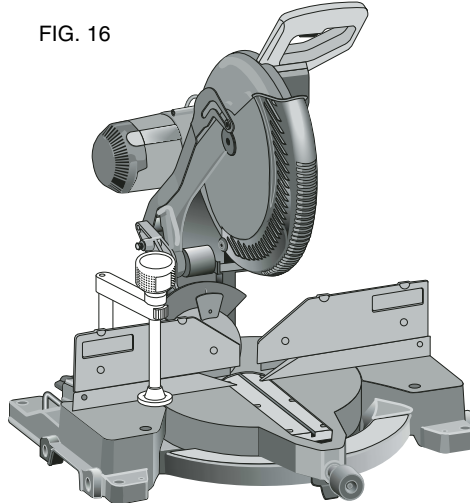

FIG. 16



molding must be compound mitered with extreme accuracy. The two flat surfaces on a given piece of crown molding are at angles that, when added together, equal exactly 90 degrees. Most, but not all, crown molding has a top rear angle (the section that fits flat against the ceiling) of 52 degrees and a bottom rear angle (the part that fits flat against the wall) of 38 degrees.

Your miter saw has special pre-set miter latch points at 31.62 degrees left and right for cutting crown molding at the proper angle and bevel stop pawls at 33.85° left and right. There is also a mark on the Bevel scale at 33.85 degrees.

The chart on page 11 gives the proper settings for cutting crown molding. (The numbers for the miter and bevel settings are very precise and are not easy to accurately set on your saw.) Since most rooms do not have angles of precisely 90 degrees, you will have to fine tune your settings anyway.

**PRETESTING WITH SCRAP MATERIAL IS EXTREMELY IMPORTANT!**

**INSTRUCTIONS FOR CUTTING CROWN MOLDING LAYING FLAT AND USING THE COMPOUND FEATURES**

1. Molding laying with broad back surface down flat on saw table (Figure 17).
2. The settings below are for All Standard (U.S.) crown molding with 52° and 38° angles.

BEVEL SETTING	TYPE OF CUT
33.85° Left	LEFT SIDE, INSIDE CORNER:
	1. Top of molding against fence
	2. Miter table set right 31.62°
33.85° Right	RIGHT SIDE, INSIDE CORNER:
	1. Top of molding against fence.
	2. Miter table set at left 31.62°
33.85° Right	LEFT SIDE, OUTSIDE CORNER:
	1. Top of molding against fence.
	2. Miter table set at left 31.62°
33.85° Left	RIGHT SIDE, OUTSIDE CORNER:
	1. Top of molding against fence
	2. Miter table set right 31.62°

When setting bevel and miter angles for all compound miters, remember that:

The angles presented for crown moldings are very precise and difficult to set exactly. Since they can easily shift slightly and very few rooms have exactly square corners, all settings should be tested on scrap molding.

**PRETESTING WITH SCRAP MATERIAL IS EXTREMELY IMPORTANT!**

**ALTERNATIVE METHOD FOR CUTTING CROWN MOLDING**

Place the molding on the table at an angle between the fence and the saw table, as shown in Figure 17A. Use of the crown molding fence accessory (DW7084) is highly recommended because of its degree of accuracy and convenience. The crown molding fence accessory is available for purchase from your local dealer.

The advantage to cutting crown molding using this method is that no bevel cut is required. Minute changes in the miter angle can be made without affecting the bevel angle. This way, when corners other than 90 degrees are encountered, the saw can be quickly and easily adjusted for them. Use the crown molding fence accessory to maintain the angle at which the molding will be on the wall.

**INSTRUCTIONS FOR CUTTING CROWN MOLDING ANGLED BETWEEN THE FENCE AND BASE OF THE SAW FOR ALL CUTS:**

1. Angle the molding so the bottom of the molding (part which goes against the wall when installed) is against the fence and the top of the molding is resting on the base of the saw, as shown in Figure 17A.
2. The angled “flats” on the back of the molding must rest squarely on the fence and base of the saw.

**INSIDE CORNER:**

- Left side
1. Miter right at 45°
  2. Save the right side of cut

- Right side
1. Miter left at 45°
  2. Save left side of cut

**OUTSIDE CORNER:**

- Left side
1. Miter left at 45°
  2. Save right side of cut

- Right side
1. Miter right at 45°
  2. Save left side of cut

**Special Cuts**

**NEVER MAKE ANY CUT UNLESS THE MATERIAL IS SECURED ON THE TABLE AND AGAINST THE FENCE.**

**Aluminum Cutting:**

ALWAYS USE THE APPROPRIATE SAW BLADE MADE ESPECIALLY FOR CUTTING ALUMINUM. These are available at your local DeWALT retailer or DeWALT service center. Certain workpieces, due to their size, shape or surface finish, may require the use of a clamp or fixture to prevent movement during the cut. Position the material so

FIG. 18

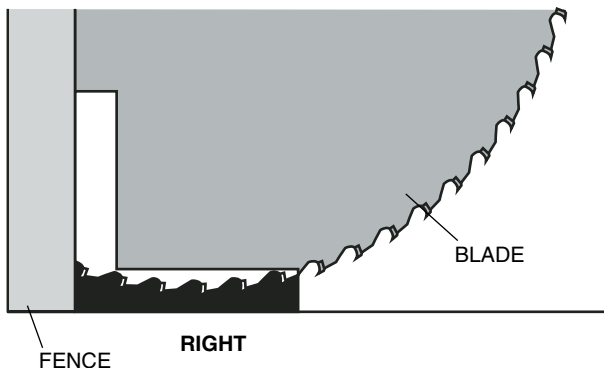
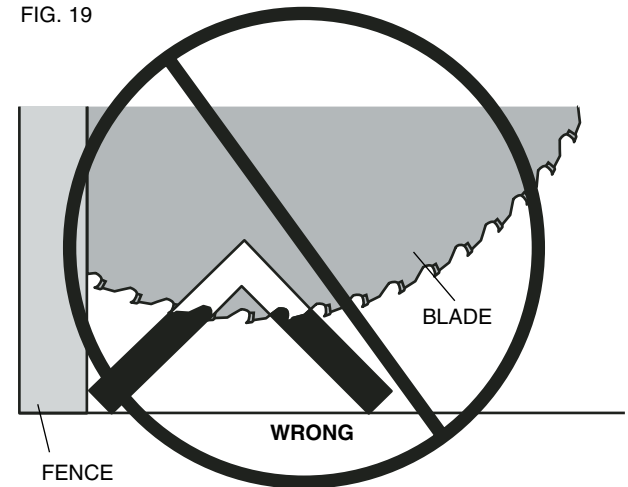

FIG. 19



that you will be cutting the thinnest cross section, as shown in Figure 18. Figure 19 illustrates the wrong way to cut these extrusions. Use a stick wax cutting lubricant when cutting aluminum. Apply the stick wax directly to the saw blade before cutting. Never apply stick wax to a moving blade.

The wax, available at most hardware stores and industrial mill supply houses, provides proper lubrication and keeps chips from adhering to the blade.

Be sure to properly secure workpiece. Refer to page 3 for correct saw blade.

**Bowed Material:**

When cutting bowed material always position it as shown in Figure 20 and never like that shown in Figure 21. Positioning the material incorrectly will cause it to pinch the blade near the completion of the cut.

**Cutting Plastic Pipe or Other Round Material:**

Plastic pipe can be easily cut with your saw. It should be cut just like wood and **CLAMPED OR HELD FIRMLY TO THE FENCE TO KEEP IT FROM ROLLING**. This is extremely important when making angle cuts.

**Cutting Large Material:**

Occasionally you will encounter a piece of wood a little too large to fit beneath the blade guard. A little extra height can be gained by rolling the guard up out of the way. Avoid doing this as much as possible, but if need be, the saw will operate properly and make the bigger cut. **NEVER TIE, TAPE, OR OTHERWISE HOLD THE GUARD OPEN WHEN OPERATING THIS SAW.**

**Removing and Replacing Belt**

The belt is designed to last the life of the tool. However, abuse of the tool could cause the belt to fail.

TABLE 1 COMPOUND MITER CUT (POSITION WOOD WITH BROAD FLAT SIDE ON THE TABLE AND THE NARROW EDGE AGAINST THE FENCE)

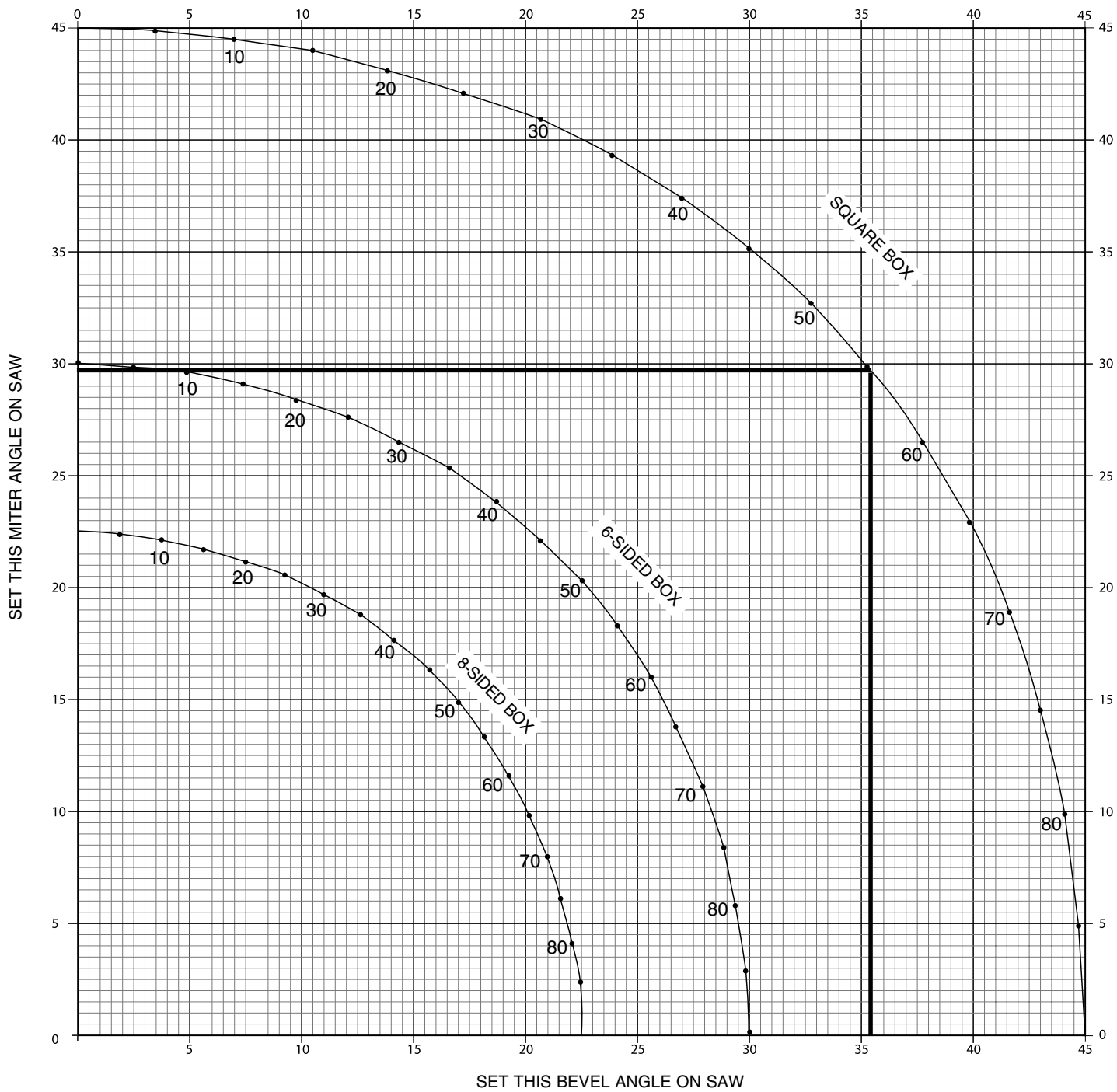

FIG. 20

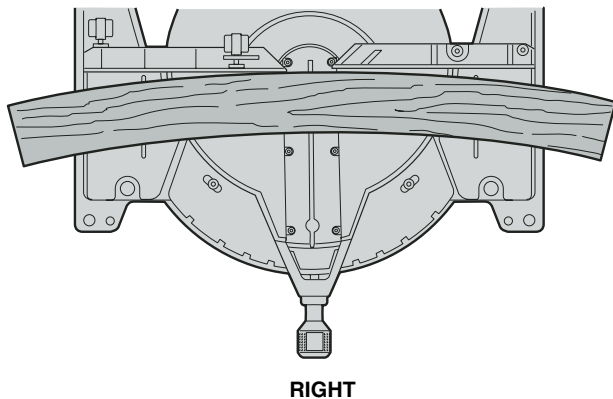
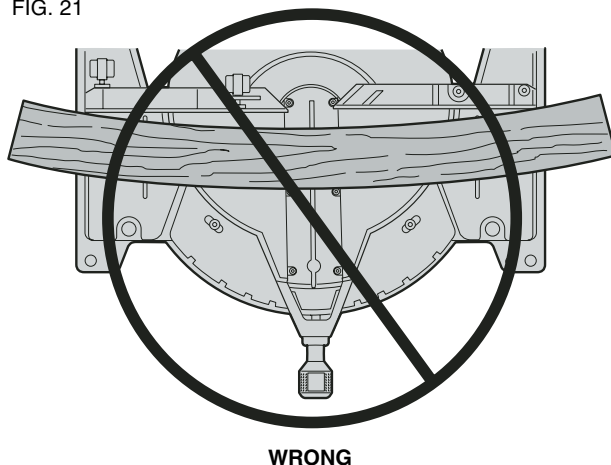

FIG. 21



If the blade does not turn when the motor is running, the belt has failed. To inspect or replace the belt, remove the belt cover screws. Remove the belt cover. Inspect the ribs of the belt for wear or failure. Check belt tension by squeezing the belt as shown in Figure 22. The belt halves should almost touch when squeezing firmly with the thumb and index finger. To adjust the tension, loosen, but do not remove, the four Phillips head screws shown. Then rotate the set screw on the top of the motor plate casting until the proper tension is achieved. Tighten the four screws securely and replace the belt cover.

**NOTE:** Over tightening the belt will cause premature motor failure.

FIG. 22

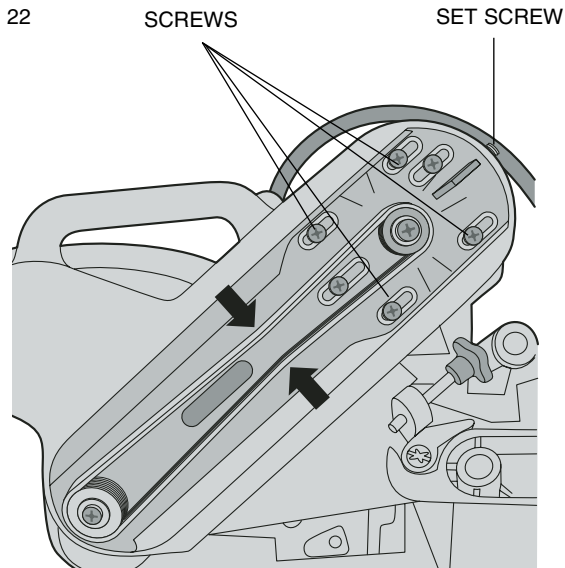

### Maintenance

1. All bearings are sealed. They are lubricated for life and need no further maintenance.
2. Periodically clean all dust and wood chips from around AND UNDER the base and the rotary table. Even though slots are provided to allow debris to pass through, some dust will accumulate.
3. The brushes are designed to give you several years of use. If they ever need replacement follow the instructions on page 7 or return the tool to the nearest service center for repair. Service center locations are packed with your tool.

### Repairs

To assure product SAFETY and RELIABILITY, repairs, maintenance and adjustment (including brush inspection and replacement) should be performed by authorized service centers or other qualified service organizations, always using identical replacement parts.

### Three Year Limited Warranty

DEWALT will repair, without charge, any defects due to faulty materials or workmanship for three years from the date of purchase. This warranty does not cover part failure due to normal wear or tool abuse. For further detail of warranty coverage and warranty repair information, visit [www.dewalt.com](http://www.dewalt.com) or call 1-800-4-DEWALT (1-800-433-9258). This warranty does not apply to accessories or damage caused where repairs have been made or attempted by others. This warranty gives you specific legal rights and you may have other rights which vary in certain states or provinces.

In addition to the warranty, DEWALT tools are covered by our:

#### 1 YEAR FREE SERVICE

DEWALT will maintain the tool and replace worn parts caused by normal use, for free, any time during the first year after purchase.

#### 90 DAY MONEY BACK GUARANTEE

If you are not completely satisfied with the performance of your DEWALT Power Tool, Laser, or Nailer for any reason, you can return it within 90 days from the date of purchase with a receipt for a full refund – no questions asked.

**RECONDITIONED PRODUCT:** Reconditioned product is covered under the 1 Year Free Service Warranty. The 90 Day Money Back Guarantee and the Three Year Limited Warranty do not apply to reconditioned product.

**FREE WARNING LABEL REPLACEMENT:** If your warning labels become illegible or are missing, call 1-800-4-DEWALT for a free replacement.

### Patent Notification

Manufactured under U.S. patent No. 5,425,294  
Other patents may be pending.

## **Troubleshooting Guide**

**BE SURE TO FOLLOW SAFETY RULES AND INSTRUCTIONS**

### **TROUBLE! SAW WILL NOT START**

#### **WHAT'S WRONG?**

1. Saw not plugged in
2. Fuse blown or circuit breaker tripped
3. Cord damaged
4. Brushes worn out

#### **WHAT TO DO...**

1. Plug in saw.
2. Replace fuse or reset circuit breaker
3. Have cord replaced by authorized service center
4. Have brushes replaced by authorized service center or replace them yourself as instructed on page 7.

### **TROUBLE! SAW MAKES UNSATISFACTORY CUTS**

#### **WHAT'S WRONG?**

1. Dull blade
2. Blade mounted backwards
3. Gum or pitch on blade
4. Incorrect blade for work being done

#### **WHAT TO DO...**

1. Replace blade. See page 4.
2. Turn blade around. See page 4.
3. Remove blade and clean with turpentine and coarse steel wool or household oven cleaner.
4. Change the blade type. See page 3.

### **TROUBLE! BLADE DOES NOT COME UP TO SPEED**

#### **WHAT'S WRONG?**

1. Extension cord too light or too long
2. Low house current

#### **WHAT TO DO...**

1. Replace with adequate size cord. See page 1.
2. Contact your electric company

### **TROUBLE! MACHINE VIBRATES EXCESSIVELY**

#### **WHAT'S WRONG?**

1. Saw not mounted securely to stand or work bench
2. Stand or bench on uneven floor
3. Damaged saw blade

#### **WHAT TO DO...**

1. Tighten all mounting hardware. See page 4.
2. Reposition on flat level surface. See page 6.
3. Replace blade. See page 4.

### **TROUBLE! DOES NOT MAKE ACCURATE MITER CUTS**

#### **WHAT'S WRONG?**

1. Miter scale not adjusted correctly
2. Blade is not square to fence
3. Blade is not perpendicular to table
4. Workpiece moving

#### **WHAT TO DO...**

1. Check and adjust. See page 6.
2. Check and adjust. See page 6.
3. Check and adjust fence. See page 6.
4. Clamp workpiece to fence or glue 120 grit sandpaper to fence with rubber cement.

### **TROUBLE! MATERIAL PINCHES BLADE**

#### **WHAT'S WRONG?**

1. Cutting bowed material

#### **WHAT TO DO...**

1. Position bowed material as shown on page 13.



## Table des matières

DIRECTIVES CONCERNANT LA DOUBLE ISOLATION ET LES FICHES POLARISÉES .....	16	INTERRUPTEUR .....	24
CONSIGNES DE SÉCURITÉ RELATIVES À TOUS LES OUTILS .....	16	MÉTHODES DE COUPE .....	24
CONSIGNES DE SÉCURITÉ ADDITIONNELLES .....	16	COUPES TRANSVERSALES .....	24
RACCORDEMENT ÉLECTRIQUE .....	18	COUPES EN BISEAU .....	24
ACCESSOIRES .....	18	QUALITÉ DE LA COUPE.....	24
RECOMMANDATIONS CONCERNANT LA LAME .....	19	POSITION DU CORPS ET DES MAINS .....	25
DÉBALLAGE DE LA SCIE .....	19	FIXATION DE L'OUVRAGE.....	25
CARACTÉRISTIQUES TECHNIQUES .....	19	SUPPORT DE LONGS OUVRAGES .....	24
FAMILIARISATION.....	19	COUPE DE CADRES, DE COFFRAGES OU D'AUTRES OUVRAGES QUADRILATÉRAUX.....	25
MONTAGE SUR UN ÉTABLI.....	21	COUPE DE BOISERIES OU D'AUTRES TYPES DE MOULURES.....	25
INSTALLATION D'UNE LAME.....	21	COUPES EN ONGLET À ANGLES COMBINÉS .....	26
TRANSPORT DE LA SCIE .....	21	VERNIER .....	26
RÉGLAGES .....	21	COUPES DE PLINTHES .....	26
RÉGLAGES DE L'ÉCHELLE DE COUPE EN ONGLET.....	22	COUPES DE MOULURES EN COURONNE .....	26
RÉGLAGES DE L'INDICATEUR DE L'ONGLET.....	22	TABLEAU 1 ONGLETS MIXTES.....	27
RÉGLAGE DU BISEAU EN ÉQUERRE.....	22	COUPES PARTICULIÈRES.....	29
BUTÉE DU BISEAU .....	22	RETRAIT ET REMPLACEMENT DE LA COURROIE .....	29
RÉGLAGE DE LA BUTÉE D'ANGLE DE BISEAU .....	22	ENTRETIEN .....	29
RÉGLAGE DU GUIDE .....	22	GARANTIE .....	29
FREIN ÉLECTRIQUE AUTOMATIQUE .....	22	GUIDE DE DÉPANNAGE .....	30
VISIBILITÉ ET DÉCLENCHEMENT DU PROTÈGE-LAME .....	22		
BALAIS .....	23		
COMMANDES .....	23		
FONCTIONNEMENT .....	24		

POUR TOUTE QUESTION OU REMARQUE AU SUJET DE CET OUTIL OU DE TOUT AUTRE OUTIL DEWALT, COMPOSER LE NUMÉRO SANS FRAIS :

1 800 4-DEWALT (1 800 433-9258)

## Importantes consignes de sécurité



**AVERTISSEMENT :** lorsqu'on utilise un outil électrique, on doit toujours suivre les consignes de sécurité, y compris celles décrites ci-dessous, afin de réduire les risques d'incendie, de choc électrique et de blessure.

### LIRE TOUTES LES DIRECTIVES

#### Double isolation

Afin de protéger l'utilisateur contre les chocs électriques, les outils à double isolation sont complètement recouverts de deux couches distinctes d'isolant électrique ou d'une double épaisseur de matière isolante. Les outils possédant ce type d'isolation ne sont pas destinés à être mis à la terre et, par conséquent, sont munis d'une fiche à deux broches permettant d'utiliser une rallonge ne nécessitant aucune prise de masse.

**REMARQUE :** le fait que cet outil soit muni d'une double isolation ne signifie pas que l'utilisateur doit cesser de suivre les consignes de sécurité qui s'imposent; l'isolation offre une protection supplémentaire contre les blessures causées par un choc électrique lorsque les systèmes d'isolation internes font défaut.

**MISE EN GARDE :** LORS DE L'ENTRETIEN, N'UTILISER QUE DES PIÈCES DE RECHANGE IDENTIQUES; faire réparer ou remplacer également les cordons endommagés, y compris les rallonges.

#### Fiches polarisées

Afin de réduire les risques de choc électrique, cet outil est muni d'une fiche polarisée (c'est-à-dire que l'une des lames est plus large que l'autre), et ne peut être raccordé qu'à une rallonge polarisée et ce, dans un seul sens. On doit l'inverser si on est incapable de l'enfoncer complètement. Si la fiche ne s'adapte toujours pas, on doit demander à un électricien qualifié d'installer la prise appropriée. On ne doit jamais modifier la fiche.

#### Consignes de sécurité relatives à tous les outils

- **GARDER LES DISPOSITIFS DE PROTECTION EN PLACE** et en bon état de fonctionnement.
- **RETIRER LES CLÉS DE RÉGLAGE;** prendre l'habitude de s'assurer que les clés de réglage soient retirées de l'outil avant de le démarrer.
- **GARDER LA ZONE DE TRAVAIL PROPRE;** les espaces de travail et les établis encombrés sont propices aux accidents.
- **UTILISER L'OUTIL DANS DES ENDROITS APPROPRIÉS;** ne pas exposer l'outil à la pluie ou à la neige, ni l'utiliser dans des endroits humides ou mouillés. Garder la zone de travail bien éclairée.
- **TENIR LES ENFANTS À L'ÉCART;** s'assurer que personne ne s'approche de la zone de travail.
- **S'ASSURER QUE L'ATELIER SOIT SÛR POUR LES ENFANTS;** utiliser des cadenas, des interrupteurs centraux ou enlever les commandes de démarrage.
- **NE PAS FORCER L'OUTIL;** pour obtenir de meilleurs résultats et prévenir les risques de blessure, laisser l'outil couper à la vitesse pour laquelle il a été conçu.
- **UTILISER L'OUTIL APPROPRIÉ;** ne pas forcer l'outil ou l'accessoire, ni l'utiliser pour des travaux autres que ceux pour lesquels il a été conçu.
- **PORTER DES VÊTEMENTS APPROPRIÉS;** ne pas porter de vêtements amples ni de gants, de cravate, de bracelet ou d'autres bijoux, car ceux-ci peuvent rester coincés dans les pièces mobiles. On recommande le port de chaussures antidérapantes. Couvrir ou attacher les cheveux longs.
- **TOUJOURS PORTER DES LUNETTES DE SÉCURITÉ;** porter aussi un masque facial ou un masque anti-poussières lorsqu'on soulève de la poussière. Les lunettes ordinaires protègent uniquement les yeux contre les chocs et ne sont PAS des lunettes de protection.

- **IMMOBILISER L'OUVRAGE;** retenir l'ouvrage au moyen d'un étai ou de butées fixes s'il s'avère impossible de le fixer manuellement sur le plateau et contre le guide, ou si les mains risquent de s'approcher de moins de 15 cm (6 po) de la lame.
- **NE PAS TROP ÉTENDRE LES BRAS;** les pieds doivent rester ancrés fermement sur le sol afin de maintenir son équilibre en tout temps.
- **BIEN ENTREtenir L'OUTIL;** afin d'obtenir de meilleurs résultats et faire preuve de prudence, garder l'outil propre et bien aiguisé. Suivre les consignes lorsqu'on lubrifie ou qu'on remplace les accessoires.
- **DÉBRANCHER L'OUTIL** avant de procéder à l'entretien ou de remplacer des accessoires comme les lames, les mèches, les organes de coupe, etc.
- **RÉDUIRE LES RISQUES DE DÉMARRAGE ACCIDENTEL;** s'assurer que l'interrupteur soit en position d'ARRÊT avant de brancher l'outil.
- **UTILISER LES ACCESSOIRES RECOMMANDÉS;** consulter le manuel d'utilisation pour savoir quels accessoires sont appropriés. L'utilisation d'accessoires autres que ceux recommandés pourrait entraîner des blessures.
- **NE JAMAIS METTRE LES PIEDS SUR L'OUTIL;** si l'outil se renverse ou est accidentellement mis en marche, il pourrait entraîner des blessures graves.
- **VÉRIFIER LES PIÈCES ENDOMMAGÉES;** avant de poursuivre les travaux, on doit examiner attentivement les dispositifs de protection, ou toute autre pièce endommagée, afin de s'assurer qu'il fonctionne toujours adéquatement et qu'il est en mesure d'effectuer les travaux pour lesquels il a été conçu. Vérifier les pièces mobiles afin de s'assurer qu'elles soient bien alignées et qu'elles ne restent pas coincées; vérifier également les pièces et les assemblages afin de s'assurer qu'il n'y ait aucun bris ni aucune autre condition susceptible de nuire au bon fonctionnement de l'outil. On doit faire réparer ou remplacer toute pièce endommagée, y compris les dispositifs de protection. Ne pas utiliser l'outil lorsque l'interrupteur marche-arrêt ne fonctionne pas.
- **NE JAMAIS LAISSER L'OUTIL FONCTIONNER SANS SURVEILLANCE; COUPER L'ALIMENTATION** et attendre que l'outil s'arrête complètement avant de quitter les lieux.
- **NE PAS UTILISER L'OUTIL À PROXIMITÉ DE LIQUIDES, DE GAZ OU DE POUSSIÈRES INFLAMMABLES;** le moteur pourrait créer des étincelles et enflammer les vapeurs environnantes.
- **UTILISER LES RALLONGES APPROPRIÉES;** s'assurer que la rallonge électrique soit en bon état et qu'elle soit en mesure de porter le courant nécessaire à l'outil. Une rallonge de calibre inférieur entraînera une chute de tension se traduisant par une perte de puissance et une surchauffe. Le tableau ci-dessous illustre les calibres que l'on doit utiliser selon la longueur de la rallonge et l'intensité nominale indiquée sur la plaque signalétique. En cas de doute, utiliser le calibre suivant. Plus le calibre est petit, plus la rallonge peut porter de courant.

#### Calibre minimal des cordons de rallonge

Tension	Longueur totale du cordon en mètres			
120 V	De 0 à 7	De 7 à 15	De 15 à 30	De 30 à 45
240 V	De 0 à 7	De 7 à 15	De 15 à 39	De 30 à 45

#### Intensité (A)

moins	Au plus	Calibre moyen de fil			
0	- 6	18	16	16	14
6	- 10	18	16	14	12
10	- 12	16	16	14	12
12	- 16	14	12	Non recommandé	

#### Consignes de sécurité additionnelles relatives aux scies à onglets

**MISE EN GARDE :** AFIN DE RÉDUIRE LES RISQUES DE BLESSURE ET D'ÉVITER D'ENDOMMAGER SÉRIEUSEMENT L'OUTIL, ON DOIT SUIVRE À LA LETTRE LES CONSIGNES SUIVANTES.

- ON DOIT protéger l'alimentation électrique au moyen d'un disjoncteur ou d'un fusible temporisé de 15 ampères ou plus.
- ON DOIT s'assurer que la lame tourne dans le bon sens et que les dents de la partie inférieure pointent vers l'arrière de la scie à onglets.
- ON DOIT s'assurer que les poignées de serrage soient bien serrées avant de procéder aux travaux.
- ON DOIT s'assurer que les rondelles de la lame et des brides de serrage soient propres et que les parties en retrait des colliers soient bien appuyées contre la lame. Bien serrer la vis de l'arbre.
- ON DOIT maintenir la lame aiguisée.
- ON DOIT s'assurer que les entrées d'air du moteur soient exemptes de copeaux et de poussière.
- ON DOIT se servir des dispositifs de protection en tout temps, y compris le protège-lame.
- ON DOIT garder les mains éloignées du trajet de la lame.
- ON DOIT couper le courant, débrancher le cordon et attendre que la lame s'arrête complètement avant de procéder à l'entretien ou au réglage de l'outil.
- ON DOIT assurer le support des longs ouvrages en allongeant la surface de travail.
- ON NE DOIT PAS faire fonctionner l'outil sous une tension autre que celle indiquée.
- ON NE DOIT PAS faire fonctionner l'outil si les poignées de serrage ne sont pas bien serrées.
- ON NE DOIT PAS utiliser de lames dont les dimensions diffèrent de celles recommandées.
- ON NE DOIT PAS placer quoi que ce soit contre le ventilateur de manière à retenir l'arbre du moteur.
- ON NE DOIT PAS forcer l'outil lors de la coupe. (Afin d'éviter de caler le moteur, même partiellement, et de causer ainsi des dommages importants, on doit laisser ce dernier atteindre sa vitesse maximale avant de procéder à la coupe.)
- ON NE DOIT PAS couper des métaux ferreux (contenant du fer ou de l'acier) ni de la maçonnerie.
- ON NE DOIT PAS utiliser de meule, car la chaleur excessive et les particules abrasives générées par celle-ci peuvent endommager la scie.
- ON NE DOIT PAS permettre à qui que ce soit de se tenir derrière la scie.
- ON NE DOIT PAS lubrifier la lame lorsqu'elle est en marche.
- ON NE DOIT PAS mettre les mains près de la lame lorsque la scie est branchée.
- ON NE DOIT PAS utiliser de lames ayant une vitesse nominale inférieure à 4 800 tr / min.
- ON NE DOIT PAS couper des pièces de petite dimension (on doit toujours pouvoir garder les mains à au moins 15 cm / 6 po de la lame) sans les fixer.
- ON NE DOIT PAS faire fonctionner l'outil sans ses dispositifs de protection.
- ON NE DOIT PAS utiliser l'outil à main levée.
- ON NE DOIT PAS mettre les mains autour ou derrière la lame.
- ON NE DOIT PAS mettre les mains à moins de 15 cm (6 po) de la lame.
- ON NE DOIT PAS mettre les mains sous la scie lorsque celle-ci est en marche ou branchée, car la lame y est à découvert.
- ON NE DOIT PAS retirer les mains de la scie ou de l'ouvrage ni lever les bras avant que la scie ne se soit complètement arrêtée.
- ON NE DOIT PAS utiliser de lubrifiants ni de détergents (particulièrement des produits pulvérisés ou en aérosol) à proximité du dispositif de protection en plastique; fabriqué en polycarbonate, ce dernier risque d'être gravement endommagé par certains produits chimiques.
- ON NE DOIT JAMAIS utiliser l'outil sans la plaque amovible; si cette dernière est endommagée, on doit la remplacer, car l'accumulation de copeaux sous la scie peut gêner le fonctionnement de la lame ou rendre l'ouvrage instable durant la coupe.

▲ **MISE EN GARDE** : ne pas brancher l'outil à la prise électrique avant d'avoir bien lu et compris toutes les directives.

▲ **MISE EN GARDE** : Porter un dispositif de protection personnel anti-bruit approprié durant l'utilisation. Sous certaines conditions et pendant toute la durée de l'utilisation, le bruit émanant de ce produit pourrait contribuer à la perte d'audition.

▲ **AVERTISSEMENT** : Certains outils électriques, tels que les sableuses, les scies, les meules, les perceuses ou certains autres outils de construction, peuvent soulever de la poussière contenant des produits chimiques susceptibles d'entraîner le cancer, des malformations congénitales ou pouvant être nocifs pour le système reproductif. Parmi ces produits chimiques, on retrouve :

- le plomb dans les peintures à base de plomb,
- la silice cristalline dans les briques et le ciment et autres produits de maçonnerie,
- l'arsenic et le chrome dans le bois de sciage ayant subi un traitement chimique (l'arséniate de cuivre et de chrome).

Le risque associé à de telles expositions peut varier selon la fréquence avec laquelle on effectue ces travaux. Pour réduire l'exposition à de tels produits, il faut travailler dans un endroit bien ventilé et utiliser l'équipement de sécurité approprié tel un masque anti-poussières spécialement conçu pour filtrer les particules microscopiques.

- Éviter tout contact prolongé avec la poussière soulevée par cet outil ou autres outils électriques. Porter des vêtements de protection et nettoyer les parties exposées du corps avec de l'eau savonneuse. S'assurer de bien se protéger afin d'éviter d'absorber par la bouche, les yeux ou la peau des produits chimiques nocifs.

▲ **AVERTISSEMENT** : Cet outil peut produire et répandre de la poussière susceptible de causer des dommages sérieux et permanents au système respiratoire. Toujours utiliser un appareil respiratoire anti-poussières approprié approuvé par le NIOSH ou l'OSHA. Diriger les particules dans le sens opposé du visage et du corps.

Pour des fins pratiques et de sécurité, la scie à onglets comprend les étiquettes d'avertissement suivantes.

**SUR LE CARTER DU MOTEUR :**

▲ **AVERTISSEMENT : AFIN DE TRAVAILLER EN TOUTE SÉCURITÉ, LIRE ATTENTIVEMENT LE MANUEL D'UTILISATION AVANT D'UTILISER LA SCIE. LORS DE L'ENTRETIEN, N'UTILISER QUE DES PIÈCES DE RECHANGE IDENTIQUES.**

**NE PAS EXPOSER À LA PLUIE NI UTILISER DANS DES ENDROITS HUMIDES. TOUJOURS PORTER DES LUNETTES DE PROTECTION.**

**SUR LES GUIDES MOBILES :**

**TOUJOURS BIEN RÉGLER LE GUIDE AVANT D'UTILISER LA SCIE. FIXER SOLIDEMENT LES OUVRAGES DE PETITES DIMENSIONS AVANT DE PROCÉDER À LA COUPE. CONSULTER LE MANUEL.**

**SUR LE PROTÈGE-LAME : DANGER : SE TENIR LOIN DE LA LAME. SUR LE PROTÈGE-LAME SUPÉRIEUR : TOUJOURS SERRER FERMEMENT LA FERRURE AU MOYEN DES DEUX VIS AVANT D'UTILISER L'OUTIL.**

**SUR LE PLATEAU (2 ENDROITS) :**

**TOUJOURS SERRER SOLIDEMENT LES BOUTONS DE RÉGLAGE AVANT D'UTILISER L'OUTIL. GARDER LES MAINS À AU MOINS 15 CM (6 PO) DU TRAJET DE LA LAME.**

**NE JAMAIS EFFECTUER DE TRAVAUX À MAINS LEVÉES. NE JAMAIS CROISER LES BRAS DEVANT LA LAME. RÉFLÉCHIR AFIN DE PRÉVENIR LES ACCIDENTS.**

**NE PAS FAIRE FONCTIONNER L'OUTIL SANS SES DISPOSITIFS DE PROTECTION.**

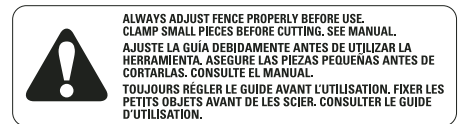

**DANGER PELIGRO**

KEEP AWAY FROM BLADE  
MANTENERSE ALEJADO DE LA HOJA  
S'ÉLOIGNER DE LA LAME



**ARRÊTER L'OUTIL, METTRE LA TÊTE DE LA SCIE VERS LE BAS ET ATTENDRE QUE LA LAME S'IMMOBILISE COMPLÈTEMENT AVANT DE DÉPLACER LES MAINS OU L'OUVRAGE OU DE MODIFIER LE RÉGLAGE DE L'OUTIL.  
DÉBRANCHER L'OUTIL AVANT DE PROCÉDER À L'ENTRETIEN, DE CHANGER UNE LAME OU DE DÉPLACER L'OUTIL.**

SUR LA BASE :



### Raccordement électrique

S'assurer que l'alimentation corresponde aux valeurs nominales inscrites sur la plaque signalétique de la scie, soit 120 volts c.a. (courant alternatif seulement), car l'interrupteur fera défaut si on utilise la scie en courant continu. Une diminution de tension de 10 % ou plus entraînera une chute de puissance et une surchauffe. Tous les outils de DEWALT sont mis à l'essai en usine. Si cet outil ne fonctionne pas, vérifier l'alimentation électrique.

### Accessoires

Les accessoires recommandés pour chaque outil sont vendus séparément aux centres de service autorisés.

**▲ MISE EN GARDE :** l'utilisation d'accessoires autres que ceux recommandés, tels que les scies circulaires doubles à rainer, les organes de coupe à moulures ou les meules abrasives, pourrait présenter un danger. Pour obtenir plus d'information sur les accessoires, veuillez s'adresser à DEWALT Industrial Tool Co., 701 East Joppa Road, Baltimore, MD 21286, aux États-Unis ou composer le 1 800 433-9258.

### Accessoires optionnels

Conçus pour cette scie, les accessoires décrits ci-dessous permettent de faciliter certains travaux, bien que dans certains cas, d'autres pièces (comme des rallonges de plateau, des butées réglables, des dispositifs de fixation, etc.) peuvent mieux convenir. On doit prendre soin de bien choisir ses accessoires et de les utiliser correctement.

#### Rallonge de plateau DW7080

Conçue pour supporter les pièces très longues. La rallonge requiert un assemblage; deux rallonges peuvent être ajoutées au plateau, soit une de chaque côté.

#### Butée réglable DW7051

Conçue pour être utilisée avec une rallonge (voir le schéma), la butée permet d'effectuer des coupes multiples de même longueur (jusqu'à 106,7 cm ou 42,0 po).

#### Bride de serrage DW7082

Conçue pour fixer solidement l'ouvrage au plateau en vue d'effectuer des coupes de précision (page 4).

#### Sac à poussière DW7053 (inclus avec certains modèles)

Facile à vider grâce à la glissière, le sac à poussière (non illustré) est conçu pour recevoir presque toute la sciure produite.

**REMARQUE :** un déflecteur installé sur le tube chasse-poussière dirige la poussière vers le sol. Si on le soulève, le tube peut aussi être raccordé à un tube d'aspiration.

#### Guide pour moulures en couronne DW7084

Permet d'effectuer avec précision la coupe de moulures en couronne (page 4).

**LAMES DE LA SCIE :** TOUJOURS UTILISER UNE LAME DE 30,5 cm (12 po) À ORIFICE CENTRAL DE 2,54 cm (1 po). LA VITESSE DOIT ÊTRE D'AU MOINS 4 800 tr / min. On ne doit jamais utiliser une lame de dimension inférieure à celle recommandée puisqu'elle ne procurera pas la protection voulue.

DW7080

ÉCROUS DE BLOCAGE

PLAQUE D'EXTRÉMITÉ

DW7051

ORIFICE SUPÉRIEUR  
(À UTILISER AVEC  
LE MODÈLE DW706)

BOUTONS

SUPPORT

GAMMES DE LAMES DEWALT	NOMBRE DE DENTS	DESCRIPTION	APPLICATIONS	TYPES DE COUPE
Gamme 20 Construction	40	Trait mince Bord jaune	Usage général (boiseries, terrasses et charpentes)	Coupes lisses, sans éclats
Gamme 20 Construction	60	Trait mince Bord jaune	Boiseries fines, moulures	Coupes très lisses, sans éclats
Gamme 40 Menuiserie	40	Corps coupé au laser avec grandes dents au carbure	Usage général (boiseries, terrasses et charpentes)	Coupes lisses, sans éclats
Gamme 40 Menuiserie	60	Corps coupé au laser avec grandes dents au carbure	Boiseries fines, moulures	Coupes très lisses, sans éclats
Gamme 40 Menuiserie	80	Corps coupé au laser avec grandes dents au carbure	Boiseries fines, moulures et pièces décoratives en bois dur ou en contreplaqué	Coupes ultra lisses, sans éclats
Gamme 40 Menuiserie	80	Corps coupé au laser avec grandes dents au carbure à géométrie spéciale	Mélamine, placage et stratifié	Coupes ultra lisses, sans copeaux ni éclats
Gamme 40 Menuiserie	60	Corps coupé au laser avec dents à géométrie spéciale	Plastique, Corian <sup>MD</sup> et autres matériaux à surface dure	Coupes très lisses, sans copeaux
Gamme 40 Menuiserie	80	Corps coupé au laser avec dents à géométrie spéciale	Métaux non ferreux (aluminium, cuivre, laiton, etc.)	Coupes très lisses, sans bavures

## Déballage de la scie

Vérifier le contenu de la boîte afin de s'assurer d'avoir bien reçu toutes les pièces. En plus du manuel d'utilisation, la boîte devrait contenir :

1. une scie à onglets DW706;
2. une lame DEWALT de 30,5 (12 po) de diamètre;
3. une clé de réglage de lame rangée dans le logement illustré à la figure 2;
4. un sac à poussière DW7053 (certains modèles).

## Caractéristiques techniques

### CAPACITÉ DE COUPE

Onglet de 50° à gauche et à droite

Biseau de 48° à gauche et à droite

Onglet de 0°

Hauteur max. de 8,9 cm    Largeur obtenue : 18,8 cm  
Largeur max. de 20,1 cm    Hauteur obtenue : 7,4 cm

Onglet de 45°

Hauteur max. de 8,9 cm    Largeur obtenue : 13,5 cm  
Largeur max. de 14,2 cm    Hauteur obtenue : 7,4 cm

Biseau de 45° à gauche

Hauteur max. de 5,8 cm    Largeur obtenue : 18,8 cm  
Largeur max. de 20,1 cm    Hauteur obtenue : 4,8 cm

Biseau de 45° à droite

Largeur max. de 20,1 cm    Hauteur obtenue : 3,1 cm  
Hauteur max. de 4,1 cm    Largeur max. de 18,8 cm

On peut régler la scie à un angle 45° à gauche ou à droite pour couper des plinthes ayant une épaisseur de 2,3 cm (0,9 po) et une hauteur de 15,2 cm (6,0 po).

### MÉCANISME D'ENTRAÎNEMENT

Moteur de 120 volts

Moteur  
Coupes à 4 000 tr / min

15 A, 2 200 W  
Engrenages  
hélicoïdaux avec

Courroie Multi-V

roulements à  
rouleaux

Lame au carbure

Frein électrique automatique

### Familiarisation

La scie à onglets est complètement assemblée au moment de sa livraison.

Ouvrir la boîte et retirer la scie en la soulevant au moyen de la poignée pratique prévue à cette fin, tel qu'illustré à la figure 1.

Déposer la scie sur une surface unie et plane, comme un établi ou une table solide.

Étudier les deux figures à la page 20 pour se familiariser avec la scie et ses composantes. La section suivante sur les

FIG. 1

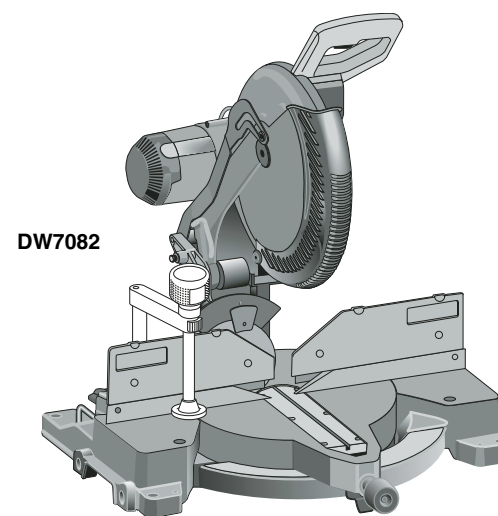
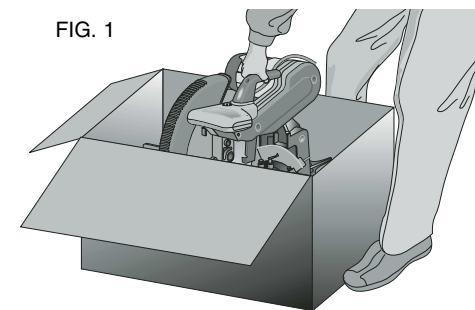

DW7082

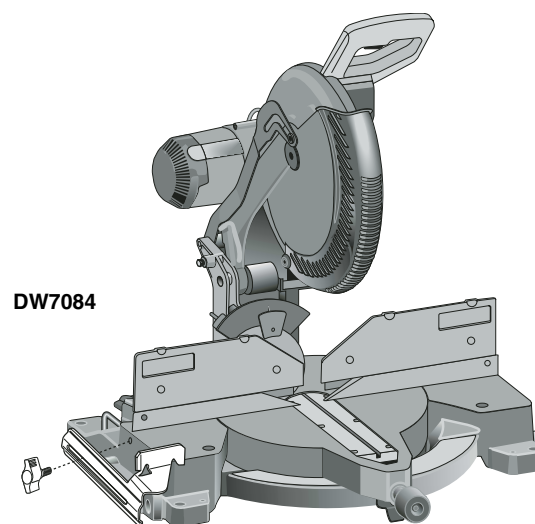

DW7084

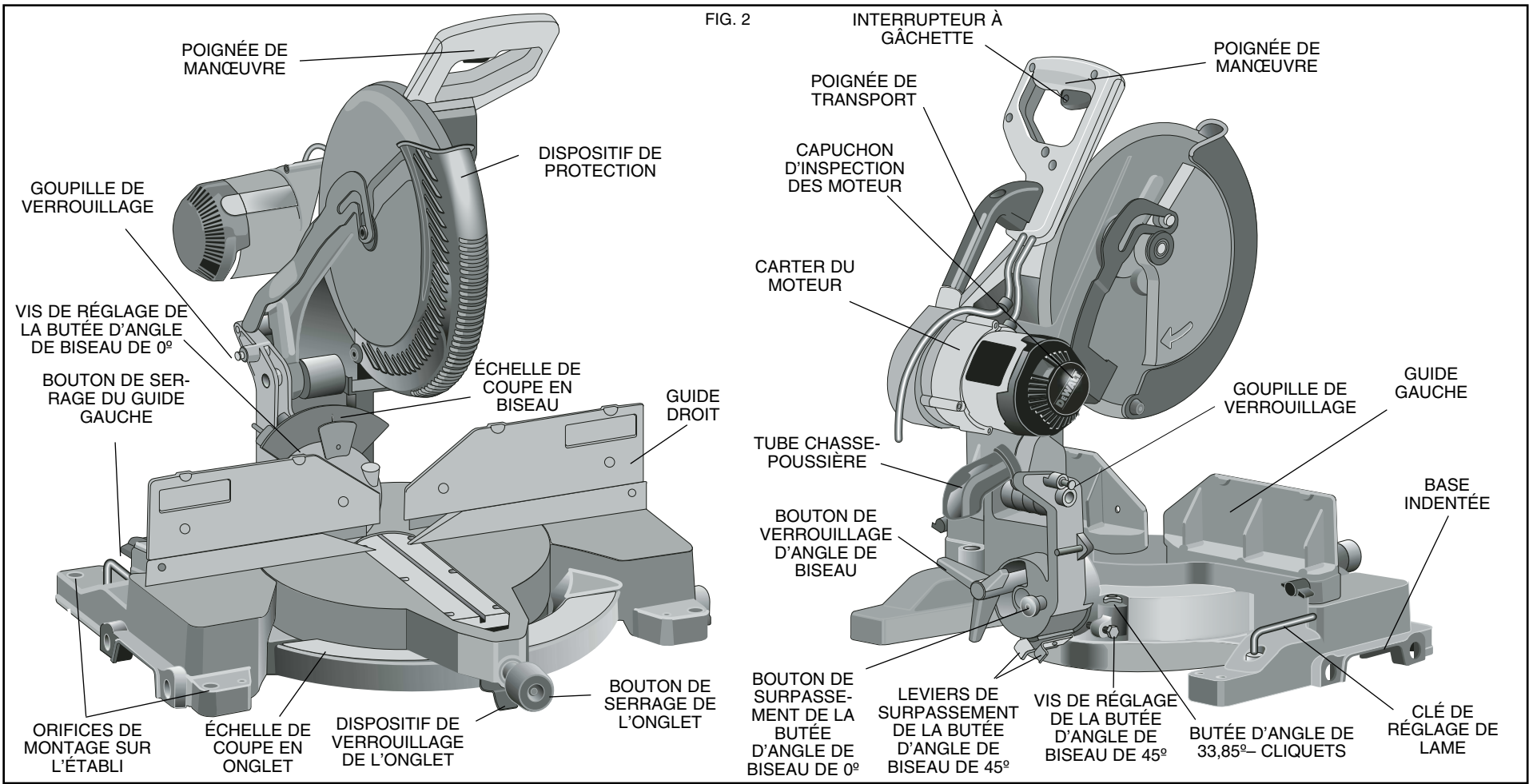
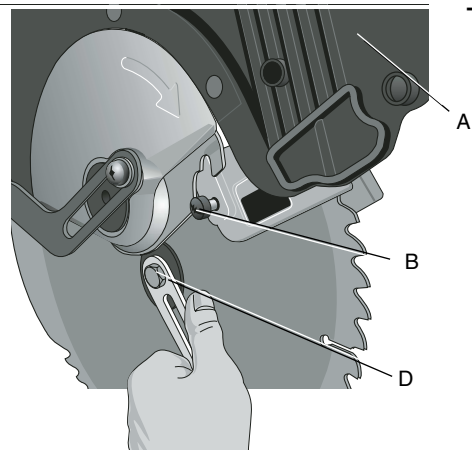
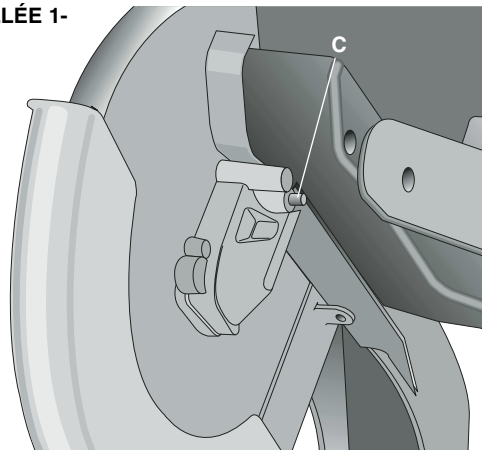

FIG. 3



-DÉTAILLÉE 1-



-DÉTAILLÉE 2-

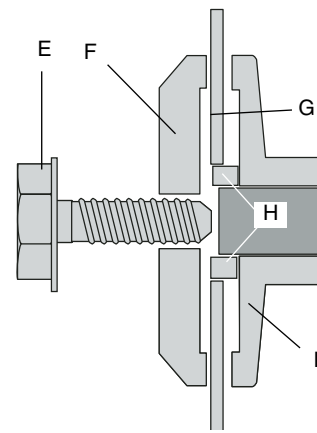
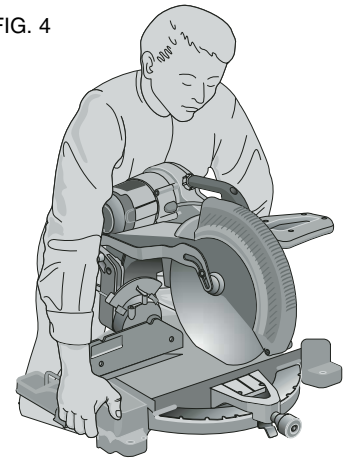

FIG. 4



réglages fait référence à ces termes; on doit donc connaître les pièces et leur emplacement.

Appuyer légèrement sur la poignée de manoeuvre et tirer sur la goupille de verrouillage vers le bas (figure 2). Relâcher doucement la pression ainsi exercée et retenir le bras afin qu'il puisse monter jusqu'à sa position maximale. Se servir de la goupille de verrouillage lorsqu'on déplace la scie, et transporter cette dernière au moyen de la poignée de transport ou de la base indentée prévue à cet effet, tel qu'illustré à la figure 2.

### Montage sur un établi

Les quatre pattes de la scie sont pourvues d'orifices afin de faciliter le montage sur l'établi, tel qu'illustré à la figure 2. (Deux orifices de dimensions différentes sont fournis afin de pouvoir recevoir des vis de divers calibres; il n'est pas nécessaire d'utiliser les deux orifices.)

Toujours fixer la scie solidement sur une surface stable afin d'empêcher tout mouvement. Pour que l'outil soit plus facile à transporter, on peut le monter sur une planche de contreplaqué d'au moins 1,27 cm (1/2 po) d'épaisseur, qu'on peut ensuite fixer sur la rallonge ou transporter de site en site et fixer de nouveau.

**REMARQUE :** si on installe la scie sur une planche de contreplaqué, on doit s'assurer que les vis de montage ne dépassent pas la planche; cette dernière doit en effet être de niveau avec la surface du plateau. Lorsqu'on fixe la scie à une surface de travail, on ne doit serrer les étaux que sur les protubérances prévues à cette fin, près des orifices de montage. Le fait de serrer les étaux à n'importe quel autre endroit pourrait nuire au bon fonctionnement de la scie.

**▲ MISE EN GARDE :** afin d'assurer que la scie ne se coince pas et qu'elle coupe avec précision, on doit l'installer sur une surface unie et plane. Si la scie tend à basculer, mettre une cale mince sous l'une des pattes pour la stabiliser.

## DIRECTIVES DE SÉCURITÉ IMPORTANTES

### Changement ou pose d'une nouvelle lame de scie (Fig. 3)

**▲ MISE EN GARDE :**

- N'enfonchez jamais le bouton de verrouillage de la broche lorsque la lame est sous tension ou qu'elle continue de tourner après l'arrêt de la scie.
- Ne coupez pas du métal ferreux (contenant du fer ou de l'acier), de la maçonnerie ou du fibrociment avec cette scie à onglets.

### Dépose de la lame

1. Débranchez la scie.
2. Levez le bras à la position supérieure, puis lever le pare-main (A) aussi haut que possible.

3. Desserrez la vis du support du pare-main (B) sans l'enlever de manière à ce que le support puisse être levé suffisamment haut pour accéder à la vis de la lame.
4. Enfoncez le bouton de verrouillage de la broche (C) tout en tournant la lame de scie manuellement de manière à engager le dispositif de verrouillage.
5. Maintenez le bouton enfoncé et utilisez l'autre main et la clé fournie (D) pour desserrer la vis de la lame. (Tournez dans le sens horaire, filets inversés)
6. Enlevez la vis (E) de la lame, la rondelle de bride de fixation extérieure (F) et la lame (G). L'adaptateur de lame de 25.4 mm (1 po) (H), si utilisé, et la rondelle de bride de fixation intérieure (I) peuvent être laissés sur la broche.

**REMARQUE :** L'adaptateur de lame de 25.4 mm (1 po) n'est pas utilisé pour les lames dotées d'un trou de lame de 15.88 mm (5/8 po).

### Pose d'une lame

1. Débranchez la scie.
2. Le bras étant levé, le pare-main inférieur ouvert et le porte-pivot levé, posez la lame sur la broche, sur l'adaptateur de lame [si une lame à trou de 25.4 mm (1 po) est utilisée] et contre la rondelle de bride de fixation intérieure, les dents se trouvant au bas de la lame et

pointant vers l'arrière de la scie.

3. Assemblez la rondelle de bride de fixation extérieure sur la broche.
4. Posez la vis de la lame et, tout en engageant le bouton de verrouillage de la broche, serrez fermement la vis avec la clé fournie. (Tournez dans le sens antihoraire, filets inversés)

**REMARQUE :** L'adaptateur de lame n'est pas utilisé pour les lames à trou de 15.88 mm (5/8 po) et doit être rangé dans un endroit sûr pour un usage ultérieur.

5. Remettez le support de pare-main à sa position d'origine, puis serrez fermement la vis du support de pare-main afin de maintenir en place le support.

### ▲ AVERTISSEMENT :

- **Le support du pare-main doit être remis à sa position d'origine et la vis doit être serrée avant d'activer la scie.**
- **Si vous négligez de le faire, le pare-main risque d'entrer en contact avec la lame de scie tournante et ainsi causer des dommages à la scie et des blessures corporelles graves.**

### Transport de la scie à onglets

**METTRE LA SCIE HORS TENSION ET LA DÉBRANCHER AVANT DE LA TRANSPORTER OU D'EFFECTUER QUELQUE RÉGLAGE QUE CE SOIT.**

Afin de pouvoir transporter aisément la scie à onglets d'un endroit à l'autre, celle-ci est munie d'une base indentée et d'une poignée se trouvant sur la partie supérieure du bras (figure 4).

### Réglages

**DÉBRANCHER LA SCIE À ONGLETS AVANT DE PROCÉDER AUX RÉGLAGES.**

FIG. 5

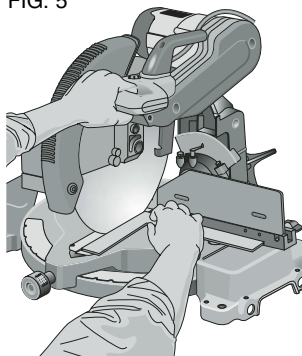
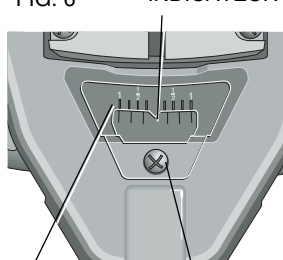

FIG. 6



INDICATEUR  
VIS DE RÉGLAGE DE L'INDICATEUR  
ÉCHELLE DE COUPE EN ONGLETS

FIG. 7

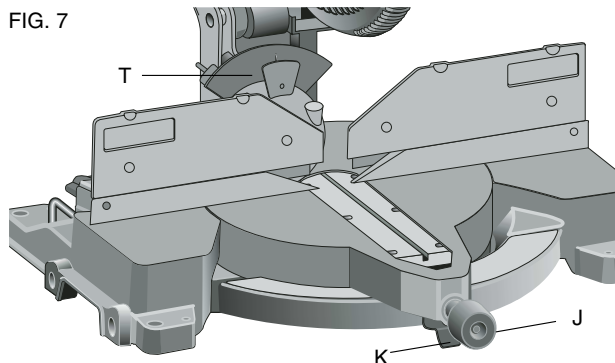
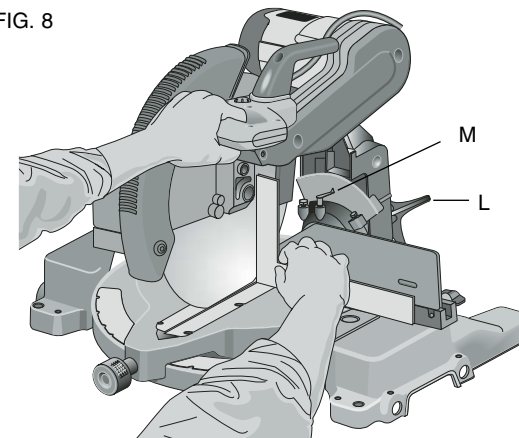

FIG. 8



**REMARQUE** : la scie à onglets a fait l'objet d'un réglage complet et précis à l'usine au moment de sa fabrication. Si des réglages supplémentaires s'avèrent nécessaires à la suite de la manutention et de l'expédition de l'outil, ou pour toute autre raison, on doit procéder en suivant les étapes décrites ci-dessous.

Une fois effectués, les réglages doivent rester précis.

Il est donc important de prendre le temps de bien suivre les directives indiquées ci-dessous afin d'assurer la précision de coupe dont la scie est apte à procurer.

### RÉGLAGE DE L'ÉCHELLE DE COUPE EN ONGLET (FIG. 5)

Placer une équerre contre le guide et la lame, tel qu'illustré. (Éviter tout contact entre l'extrémité des dents de la lame et l'équerre afin de ne pas fausser les mesures.)

Desserrer le bouton de serrage et faire basculer le bras jusqu'à ce que le dispositif de verrouillage bloque le bras à la position zéro; ne pas serrer le bouton de serrage. Si la lame n'est pas exactement perpendiculaire au guide, desserrer les trois vis qui retiennent l'échelle à la base, et déplacer l'échelle vers la gauche ou vers la droite, jusqu'à ce que la lame soit complètement perpendiculaire au guide, tel qu'indiqué par l'équerre; resserrer les trois vis. Ne pas tenir compte de l'information affichée sur l'indicateur pour le moment.

### RÉGLAGE DE L'INDICATEUR DE L'ONGLET (FIG. 6, 7)

Desserrer le bouton de serrage (J), tel qu'illustré à la figure 7, en tournant vers la gauche et placer le bras à la position zéro en appuyant sur le dispositif de verrouillage (K). Maintenir le bouton desserré et laisser le dispositif de verrouillage s'enclencher à la position voulue tout en tournant le bras au-delà de la position zéro. Observer l'indicateur et l'échelle par le regard (figure 6). Si l'indicateur n'affiche pas exactement zéro, desserrer la vis le retenant et aligner l'indicateur à nouveau; resserrer la vis.

### RÉGLAGE DU BISEAU EN ÉQUERRE (FIG. 8)

Pour aligner la lame perpendiculairement au plateau rotatif, verrouiller le bras en position inférieure. Mettre une équerre contre la lame en prenant soin de ne pas l'accrocher dans les dents.

Relâcher le bouton de serrage en s'assurant que le bras soit fermement appuyé contre la butée du biseau de 0°. Déplacer la vis de réglage de ce dernier jusqu'à ce que la lame ne présente plus d'angle de biseau par rapport au plateau (à 0°).

### INDICATEUR DU BISEAU (FIG. 8)

Si l'indicateur du biseau (M) n'affiche pas zéro, desserrer la vis et effectuer le réglage requis, le cas échéant. Ne pas retirer la plaque d'acier située à l'avant de l'indicateur, car celle-ci empêche la résine du bois de s'accumuler sur l'échelle du biseau durant son utilisation.

### RÉGLAGE DE LA BUTÉE D'ANGLE DE BISEAU À 45° VERS LA GAUCHE OU VERS LA DROITE (FIG. 9)

**REMARQUE** : s'assurer que l'angle de biseau soit à 0° et que l'indicateur soit réglé avant d'ajuster les angles de biseau à 45°. S'assurer que les leviers de surpassement de la butée d'angle de biseau de 45° soient poussés vers l'intérieur pour obtenir un réglage précis.

Pour régler la butée à un angle de 45° vers la droite, desserrer la poignée et tirer sur le bouton de surpassement de la butée (fig. 2) pour passer par-dessus la butée de 0°. Si la scie est complètement à droite et l'indicateur ne pointe pas exactement la marque de 45°, tourner la vis de la butée (O) droite jusqu'à ce que cela se produise.

Pour régler la butée à 45° à gauche, desserrer d'abord la poignée de verrouillage et incliner la tête vers la gauche. Si l'indicateur ne pointe pas directement la marque de 45°, tourner la vis de la butée jusqu'à ce que cela se produise. **RÉGLAGE DE LA BUTÉE D'ANGLE DE BISEAU À 33,85° (FIG. 9)**

**REMARQUE** : s'assurer que l'angle de biseau soit à 0° et que l'indicateur soit réglé avant d'ajuster les angles de biseau à 33,85°. Pour ce faire, escamoter les cliquets de la butée (P), desserrer la poignée de verrouillage d'angle de biseau (Q) et incliner la tête vers la gauche. Si l'indicateur ne pointe pas directement la marque de 33,85°, on doit tourner la vis en contact avec le cliquet jusqu'à ce que cela se produise. Pour régler la butée à un angle de 33,85° à droite, escamoter les cliquets de la butée. Desserrer la poignée et tirer sur le bouton de surpassement de la butée pour passer par-dessus la butée de 0°. Si la scie est complètement à droite et l'indicateur ne pointe pas exactement la marque de 33,85°, tourner la vis de la butée droite jusqu'à ce que cela se produise.

### RÉGLAGE DU GUIDE

#### Arrêter et débrancher la scie à onglets

Afin que la scie puisse réaliser un biseau complet de 48° à gauche ou à droite, les guides peuvent être réglés de manière à obtenir le jeu nécessaire. Pour régler le guide,

desserrer le bouton en plastique illustrés à la figure 9 (R), et faire glisser le guide vers l'extérieur. Faire un essai à vide la scie arrêtée et vérifier s'il y a suffisamment de jeu. Régler le guide de manière à le placer plus près possible de la lame afin d'assurer un support maximal à l'ouvrage sans gêner les mouvements verticaux du bras; bien serrer le bouton. Une fois la coupe en biseau terminée, on ne doit pas oublier de replacer le guide à droite.

**REMARQUE** : la rainure des guides peut devenir obstruée par la sciure de bois. Si tel est le cas, la dégager au moyen d'un bâtonnet ou d'un jet d'air à basse pression.

### FREIN ÉLECTRIQUE AUTOMATIQUE

La scie est munie d'un frein électrique non réglable destiné à arrêter automatiquement la lame dans un délai de cinq secondes suivant le relâchement de la gâchette. Le frein peut, à l'occasion, prendre plus de temps à s'engager ou, plus rarement, ne pas s'engager du tout, dans lequel cas, la lame continue de tourner lentement et s'arrête graduellement.

Si cela se produit, ou si la scie saute, démarrer et arrêter celle-ci quatre ou cinq fois. Si le problème persiste, retourner la scie à un centre de service DEWALT en vue de régler le problème.

On doit toujours s'assurer que la lame se soit complètement arrêtée avant de la retirer de la plaque amovible. Le frein n'étant pas un dispositif de sécurité, on doit assurer sa propre protection en restant toujours vigilant.

### VISIBILITÉ ET DÉCLENCHEMENT DU PROTÈGE-LAME

Le protège-lame se lève ou se baisse automatiquement lorsqu'on abaisse ou qu'on soulève le bras respectivement. On peut lever le protège-lame manuellement lorsqu'on installe ou qu'on retire les lames ou qu'on inspecte la scie. **NE JAMAIS LEVER LE PROTÈGE-LAME MANUELLEMENT LORSQUE LA SCIE EST EN MARCHÉ.**

La section avant du protège-lame est dotée de fentes qui améliorent la visibilité durant la coupe. Bien que, grâce à ces fentes, les projections de débris soient considérable-

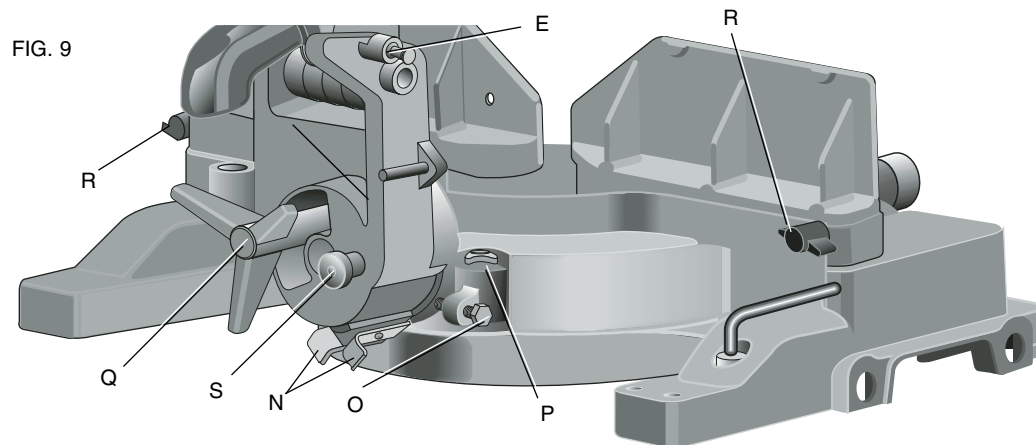



ment réduites, il reste qu'elles constituent des ouvertures; on doit toujours porter des lunettes de protection lorsqu'on s'en sert pour voir son ouvrage.

## Balais

### DÉBRANCHER LA FICHE DE LA PRISE ÉLECTRIQUE

On doit inspecter régulièrement les balais de charbon. Pour ce faire, débrancher l'outil, retirer le capuchon d'inspection des moteurs (figure 2), puis soulever le ressort des balais et retirer les balais. Maintenir ces derniers propres afin qu'ils puissent glisser librement dans leurs guides. Lorsqu'on place un balai, on doit prendre soin de le mettre dans le même sens qu'avant. Divers symboles apparaissent sur les côtés de chaque balai. Lorsque l'usure dépasse environ 1,0 cm (1/2 po), le ressort n'exerce plus aucune pression; on doit alors remplacer les balais.

Afin d'assurer le bon fonctionnement du frein électrique, n'utiliser que les balais DEWALT identiques et de même qualité offerts aux centres de service de la compagnie. Laisser l'outil marcher à vide pendant 10 minutes avant de l'utiliser afin de s'assurer que les nouveaux balais soient bien en place. Le frein électrique peut fonctionner de manière erratique pendant cette période, mais fonctionnera de nouveau normalement une fois les balais bien rodés et en place. On doit toujours replacer le capuchon après avoir effectué l'inspection ou l'entretien des balais.

Durant le rodage des balais, NE PAS RETENIR L'INTERRUPTEUR À GÂCHETTE AU MOYEN D'UNE CORDE, D'UN RUBAN ADHÉSIF OU D'AUTRE MOYEN DE BLOCAGE; NE LE MAINTENIR EN POSITION QU'AVEC LES MAINS.

## Commandes

La scie à onglets comprend plusieurs commandes principales décrites brièvement aux présentes. Pour obtenir plus d'information sur ces commandes, il suffit de consulter les sections ci-dessous.

### COMMANDE D'ONGLET (FIG. 7)

Le levier et la gâchette de verrouillage et de réglage de l'onglet permet d'effectuer des coupes à 50° vers la gauche et la droite. Pour ce faire, desserrer la poignée de verrouillage (J) en la tournant vers la gauche, appuyer sur la gâchette (K) et régler la scie à l'angle voulu en se servant de l'échelle de réglage; resserrer la poignée en la tournant vers la droite.

### INTERRUPTEUR À GÂCHETTE

L'interrupteur à gâchette (fig. 2) permet de démarrer et d'arrêter l'outil. La gâchette est munie d'un orifice dans lequel on peut insérer un cadenas et ainsi bloquer la scie en position d'arrêt.

### POIGNÉE DE VERROUILLAGE D'ANGLE DE BISEAU (FIG. 9)

La poignée de verrouillage d'angle (Q) permet d'effectuer des coupes en biseau à 48° vers la gauche ou la droite. Pour desserrer la poignée et régler l'angle de biseau, tourn-

FIG. 10

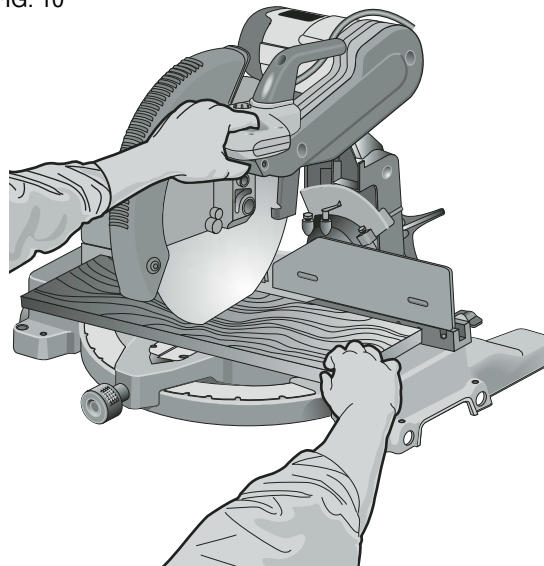

MÉTHODE DE COUPE CORRECTE

FIG. 10A

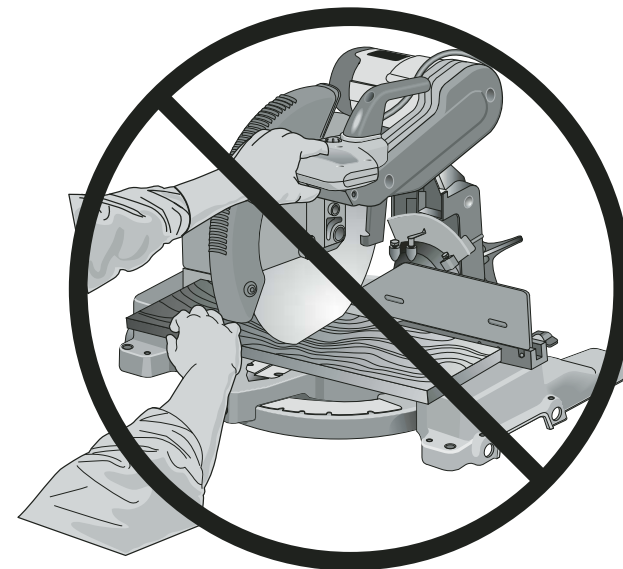

MÉTHODE DE COUPE INCORRECTE

FIG. 10B

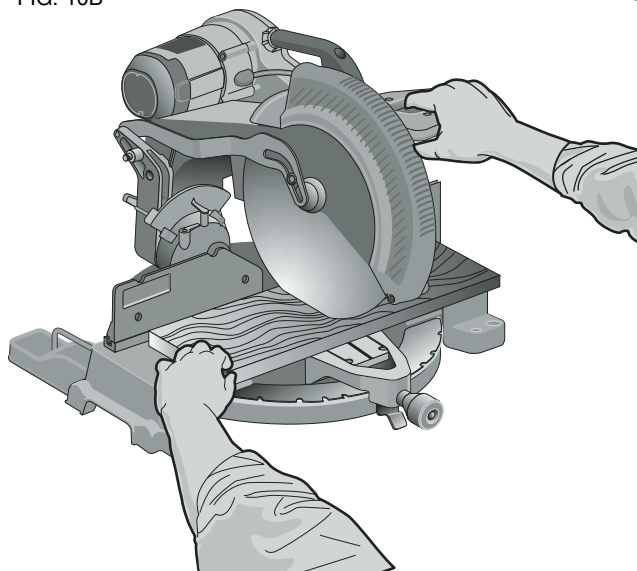

MÉTHODE DE COUPE CORRECTE

FIG. 10C

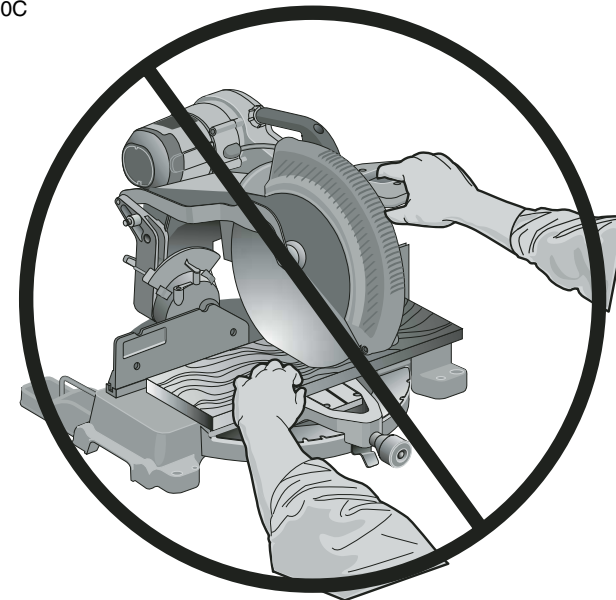

MÉTHODE DE COUPE INCORRECTE

FIG. 11

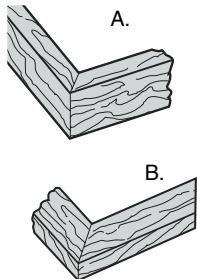

FIG. 12

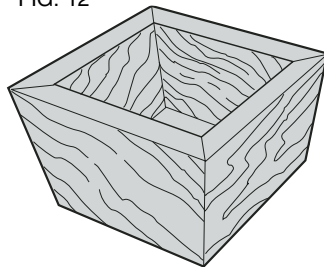

FIG. 13

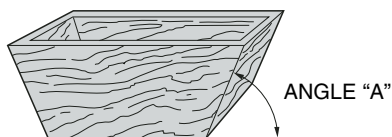

FIG. 14

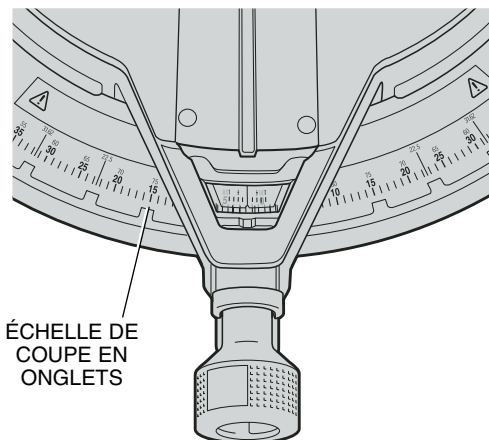
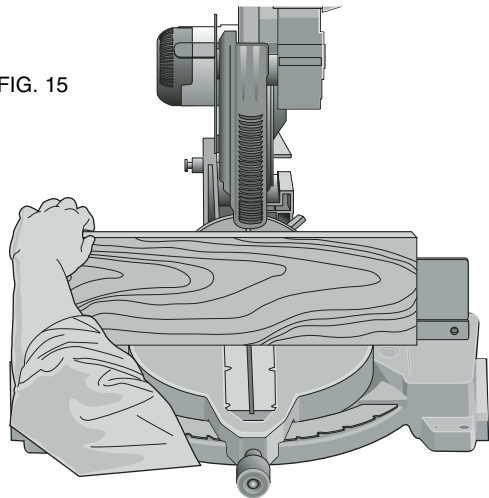

FIG. 15



er cette dernière vers la gauche. La tête de scie s'incline aisément une fois qu'on a tiré sur le bouton de surpassement de la butée d'angle de 0° (S). Pour resserrer la poignée, la tourner vers la droite. Les marques indiquant les angles de biseau sont situées sur la partie avant inférieure du bras de la scie (Fig. 7, T).

**BOUTON DE SURPASSEMENT DE LA BUTÉE D'ANGLE DE BISEAU DE 0° (FIG. 9)**

Le bouton de surpassement de la butée d'angle de 0° (B) permet d'effectuer des coupes en biseau vers la droite au-delà de cette marque.

La scie s'arrête automatiquement à zéro lorsqu'on la soulève vers la gauche. Pour dépasser la marque de 0° vers la droite, tirer sur le bouton de surpassement; on peut verrouiller ce dernier en le faisant tourner d'un demi-tour quand il est soulevé.

**BOUTON DE SURPASSEMENT DE LA BUTÉE D'ANGLE DE BISEAU DE 45° (FIG. 9)**

Ces boutons de surpassement sont fixés solidement au moyen d'une vis afin d'empêcher tout mouvement imprévu. Utilisant la mèche appropriée, desserrer la vis au moyen de la clé de réglage de la lame afin de pouvoir déplacer les glissières vers l'extérieur et de faire pivoter la tête de scie au-delà de la marque de 45°; s'assurer de bien resserrer la vis une fois le réglage terminé.

**BUTÉES D'ANGLE DE BISEAU DE 33,85° (FIG. 9)**

Ces deux cliquets (P) servent à bloquer la tête de scie à un angle de biseau de 33,85°. On utilise surtout ce réglage pour couper des moulures en couronne déposées à plat sur une surface.

**VERROUILLAGE DE LA TÊTE VERS LE BAS (FIG. 9)**

Pour verrouiller la tête de scie vers le bas, on doit la pencher vers en bas, pousser la goupille (U), puis relâcher la tête. La scie ainsi bloquée en position, on peut la déplacer sans danger d'un endroit à l'autre. Pour dégager la tête, il suffit de la pencher de nouveau vers le bas et de retirer la goupille.

**Fonctionnement**

Brancher la scie dans une prise de courant résidentielle de 60 Hz; consulter la plaque signalétique afin de connaître la tension nominale de l'outil. S'assurer que le cordon ne gêne pas les travaux.

**INTERRUPTEUR**

Pour démarrer la scie, appuyer sur l'interrupteur à gâchette; le relâcher pour arrêter l'outil. Attendre que la scie atteigne sa vitesse maximale avant de procéder à la coupe, puis relâcher l'interrupteur et attendre que le frein arrête complètement la lame avant de soulever la tête de scie. Bien que la scie ne soit pas munie d'un dispositif de verrouillage en position de marche, la gâchette est munie d'un orifice dans lequel on peut insérer un cadenas et ainsi bloquer la scie en position d'arrêt.

**MÉTHODE DE COUPE**

**REMARQUE :** malgré le fait que la scie soit conçue pour couper plusieurs types de matériaux non ferreux, le présent manuel décrit uniquement la méthode de coupe du bois, laquelle s'applique également aux autres types de matériaux. **NE PAS UTILISER LA SCIE À ONGLETS POUR COUPER DES MÉTAUX FERREUX (CONTENANT DU FER OU DE L'ACIER) NI DE LA MAÇONNERIE.** Ne pas utiliser de lames abrasives.

**COUPES TRANSVERSALES**

Bien que la coupe de pièces multiples ne soit pas recommandée, on peut toutefois en effectuer de façon sécuritaire si on s'assure d'abord de bien retenir chacune des pièces sur le plateau et contre le guide. On effectue une coupe transversale en coupant à travers les fibres du bois et ce, à n'importe quel angle. Pour réaliser une coupe transversale droite, on doit régler le bras à la position zéro et tenir le bois sur le plateau en l'appuyant fermement contre le guide. Démarrer la scie en appuyant sur l'interrupteur à gâchette.

Après environ une seconde, lorsque la scie a atteint sa vitesse maximale, abaisser graduellement et lentement le bras pour couper à travers le bois; attendre que la lame s'arrête complètement avant de relever le bras. Pour obtenir une coupe transversale en onglet, régler le bras dans une position autre que zéro. Bien que toute position entre 0° et 50° à gauche ou à droite convienne, l'angle le plus souvent utilisé pour scier un coin en travers est de 45°. Une fois l'angle sélectionné, s'assurer d'avoir bien serré le bouton de serrage, puis effectuer la coupe suivant les directives décrites ci-dessus.

**COUPES EN BISEAU**

Une taille en biseau est une coupe transversale réalisée lorsque la lame forme un angle de biseau avec le bois. Afin de régler cet angle, desserrer le bouton de serrage et déplacer la scie vers la gauche jusqu'à la position voulue. (Pour ce faire, on doit déplacer le guide afin d'obtenir le jeu nécessaire.) Une fois l'angle obtenu, bien serrer le bouton.

On peut régler l'angle de biseau entre 48° à droite et 48° à gauche, et le bras entre la position 0° et 50° à droite ou à gauche. Lorsqu'on coupe à des angles importants, il pourrait s'avérer nécessaire de retirer les guides droit ou gauche. Pour ce faire, tourner plusieurs fois les boutons appropriés et laisser glisser les guides hors de leur support.

**QUALITÉ DE LA COUPE**

L'uniformité d'une coupe dépend de plusieurs variables : le type d'ouvrage, le type et l'état des lames et la vitesse de coupe sont tous des facteurs déterminants pour la qualité d'une coupe.

Lorsqu'on effectue des coupes de précision, telles que sur des moulures, et qu'on veut obtenir des arêtes aussi lisses que possible, il faut choisir une lame bien affûtée (dents de carbure de 60) et une vitesse plus lente et uniforme.

Fixer solidement l'ouvrage afin de s'assurer qu'il ne glisse pas durant la coupe. Toujours attendre que la lame s'arrête

complètement avant de relever le bras. Si la coupe n'élimine pas les petites fibres de bois sur la partie arrière de l'ouvrage, couvrir la section au moyen d'un morceau de ruban-cache, scier à travers le ruban et le retirer soigneusement une fois la coupe terminée.

Avant d'effectuer divers types de coupe, consulter la liste des lames recommandées à la page 19 afin de sélectionner celles qui conviennent le mieux aux coupes requises.

### POSITION DU CORPS ET DES MAINS (FIGURE 10)

Pour obtenir facilement et en toute sécurité une coupe précise, le corps et les mains doivent être placés correctement. Ne jamais mettre les mains à proximité de la zone de coupe; les écarter d'au moins 15 cm (6 po) de la lame. Durant la coupe, maintenir solidement l'ouvrage sur le plateau et contre le guide. Garder les mains dans cette position jusqu'au relâchement de la gâchette et l'arrêt complet de la lame. TOUJOURS EFFECTUER UN ESSAI À VIDE (OUTIL DÉBRANCHÉ) AVANT DE RÉALISER LES COUPES DE FINITION AFIN DE VÉRIFIER LE TRAJET DE LA LAME. NE PAS CROISER LES BRAS (FIGURE 10A).

Les pieds doivent rester ancrés fermement sur le sol afin de maintenir son équilibre en tout temps. Suivre le trajet latéral du bras en se tenant légèrement à côté de la lame. Suivre la marque effectuée au crayon à mine en regardant à travers les fentes prévues à cet effet.

### FIXATION DE L'OUVRAGE

#### Arrêter et débrancher la scie

S'il s'avère impossible d'immobiliser l'ouvrage sur le plateau ou contre le guide avec les mains (forme irrégulière, etc.) ou de maintenir les mains à plus de 15 cm / 6 po de la lame, on doit utiliser une bride de serrage ou une ferrure quelconque.

Pour obtenir de meilleurs résultats, utiliser la butée fixe DW7082 recommandée pour cette scie, vendue séparément chez les dépositaires locaux ou les centres de service autorisés DeWALT.

D'autres dispositifs de fixation tels qu'une bride à ressort, un serre-joint à barre ou un serre-joint en C, peuvent convenir pour certains ouvrages, selon la dimension et la forme. On doit choisir et positionner ces dispositifs avec soin et effectuer un essai à vide avant de réaliser la coupe. Le fait que le guide gauche ou droit puisse glisser d'un côté et de l'autre facilite la fixation des pièces.

### SUPPORT DE LONGS OUVRAGES

#### Arrêter et débrancher la scie

TOUJOURS ASSURER LE SUPPORT DES LONGS OUVRAGES

Pour obtenir de meilleurs résultats, utiliser une rallonge DW7080 conçue pour élargir le plateau de la scie; celle-ci est vendue séparément chez les dépositaires locaux. Supporter les longs ouvrages au moyen d'un banc de sciage ou de tout autre dispositif pratique afin d'empêcher les extrémités de tomber.

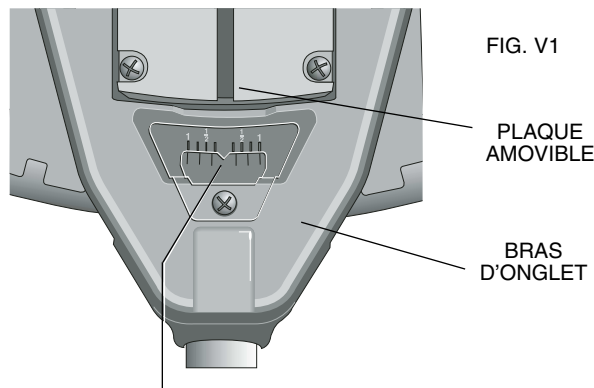

FIG. V1

PLAQUE AMOVIBLE

BRAS D'ONGLET

ALIGNER LA MARQUE CENTRALE DU VERNIER AVEC LA VALEUR ENTIÈRE INSCRITE SUR L'ÉCHELLE (À 24 DEGRÉS À DROITE)

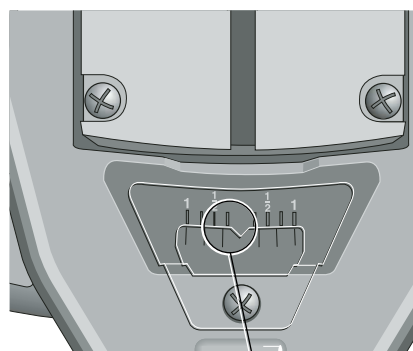
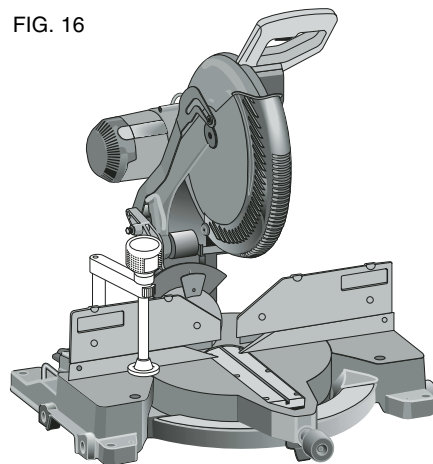

FIG. V2

ALIGNER LA MARQUE DU VERNIER DE UN QUART DE DEGRÉ AVEC LA VALEUR ENTIÈRE LA PLUS PRÈS INSCRITE SUR L'ÉCHELLE (RÉGLAGE DE L'ONGLET À 24 1/4° DE DEGRÉS À DROITE).

FIG. 16



### COUPE DE CADRES, DE COFFRAGES OU D'AUTRES OUVRAGES QUADRILATÉRAUX

Pour mieux comprendre comment fabriquer les ouvrages énumérés aux présentes, on suggère de réaliser quelques projets plus simples utilisant des retailles jusqu'à ce qu'on se sente bien à l'aise avec la scie, qui constitue l'outil parfait pour tailler des coins en onglet comme ceux illustrés à la figure 12. Pour effectuer le joint illustré au croquis A de la figure 11, on doit placer le bras à 45° de manière à tailler un coin en onglet sur les deux planches et à produire ainsi un coin droit. Le bouton de réglage du biseau doit être bloqué à 45° et le bras, à la position zéro. La surface plane et large de la planche doit être appuyée contre le plateau et le côté étroit, contre le guide. On peut aussi effectuer une coupe en onglet vers la gauche et la droite en appuyant la surface large contre le guide.

### COUPE DE BOISERIES OU D'AUTRES TYPES DE MOULURES

Le joint illustré au croquis B de la figure 11 a été effectué en taillant deux planches en onglet pour produire un coin droit. Le bouton de réglage du biseau doit être bloqué à la position zéro et le bras, à 45°.

Comme dans le cas précédent, la surface plane et large de la planche doit être contre le plateau et le côté étroit, contre le guide. Les techniques illustrées aux croquis A et B de la figure 11 ne s'appliquent qu'aux ouvrages quadrilatéraux.

Les angles d'onglet et de biseau varient selon le nombre de côtés; le diagramme ci-dessous indique quel angle convient à quel ouvrage.

(Le diagramme ne vise que les objets à côtés égaux.) On peut obtenir l'angle d'onglet ou de biseau des autres ouvrages en divisant 180° par le nombre de côtés que comportent ces derniers.

- EXEMPLES -

NBRE DE CÔTÉS	ONGLET OU BISEAU
4	45°
5	36°
6	30°
7	25,7°
8	22,5°
9	20°
10	18°

### COUPE EN ONGLET À ANGLES COMBINÉS

On entend par coupe à angles combinés une coupe réalisée en combinant les angles d'onglet et de biseau. Cette technique sert à tailler des cadres, des coffrages ou des boîtes à parois inclinées, comme celui illustré à la figure 13.

**REMARQUE :** si l'angle varie d'une coupe à l'autre, s'assurer que les boutons de serrage du biseau et de l'onglet soient solidement fixés; ces derniers doivent être resserrés chaque fois qu'on modifie l'angle de biseau ou d'onglet.

Le tableau présenté à la page 27 sert à déterminer le réglage des angles de biseau et d'onglet requis pour effectuer la plupart des coupes à angles combinés. Pour ce

faire, on doit d'abord mesurer l'angle qu'on désire obtenir (« A » à la figure 13), puis situer, dans le tableau et sur la courbe appropriée, le point correspondant à cet angle. À partir de ce point, suivre la ligne verticale correspondante pour connaître l'angle de biseau, puis la ligne horizontale, pour l'angle d'onglet.

Régler ensuite les angles aux valeurs indiquées; effectuer quelques coupes d'essai et assembler les pièces ainsi obtenues afin de vérifier si elles conviennent, et répéter jusqu'à ce que les résultats soient satisfaisants.

Exemple : si on fabrique une boîte à quatre côtés présentant un angle externe de 26° (angle « A » à la figure 13), on doit utiliser la courbe située en haut à droite du tableau. Situer sur la courbe le point indiquant 26°, puis suivre la ligne horizontale qui le coupe, vers la droite ou vers la gauche, pour déterminer l'angle d'onglet à régler (42°). De la même façon, suivre la ligne verticale correspondante pour connaître l'angle de biseau requis (18°). On recommande de toujours effectuer quelques coupes d'essai sur des retailles afin de vérifier les réglages.

**VERNIER**

La scie est dotée d'un vernier qui améliore davantage la précision des coupes en permettant de régler l'angle d'onglet à un quart de degré près. Pour ce faire, suivre les directives ci-dessous (à titre d'exemple, on utilisera un angle de coupe de 24-1/2 degrés à droite).

1. Mettre la scie à onglets hors tension.
2. Régler l'angle d'onglet à la valeur entière la plus près de la mesure voulue en alignant la marque centrale du vernier (figure V1) avec la valeur entière inscrite sur l'échelle (à 24 degrés à droite – se reporter à la figure V2).
3. Pour augmenter ce réglage d'un quart de degré, appuyer sur le dispositif de blocage du bras et déplacer lentement ce dernier, vers la DROITE, jusqu'à ce que la marque correspondant à un quart de degré soit alignée avec la valeur LA PLUS PRÈS indiquée sur l'échelle. Dans l'exemple, la valeur la plus près est de 25 degrés (la figure V2 illustre un réglage à 24 1/4 degrés à droite).

Ainsi, pour effectuer le réglage d'un angle non entier (comprenant des angles de 1/4, 1/2 ou 3/4 de degrés), on doit aligner la marque appropriée du vernier avec la valeur d'échelle LA PLUS PRÈS, tel que décrit ci-dessus (des marques indiquent les positions de 1/4, de 1/2, de 3/4 et de 1 degré sur la plaque en plastique du vernier, bien que seules les marques de 1/2 degré et de 1 degré soient indiquées de façon numérique).

**COUPES EN ONGLET À DROITE**

Pour augmenter l'angle lorsqu'on effectue une coupe en onglet à droite, déplacer le bras afin d'aligner la marque de vernier appropriée avec la valeur la plus près sur l'échelle, à droite. Pour le diminuer, déplacer le bras afin d'aligner la marque de vernier appropriée avec la valeur la plus près sur l'échelle, à gauche.

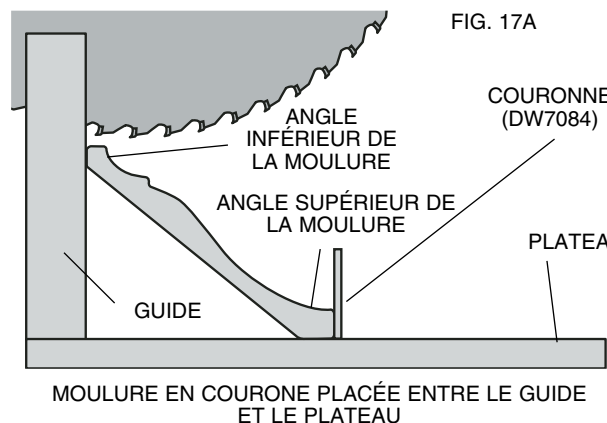
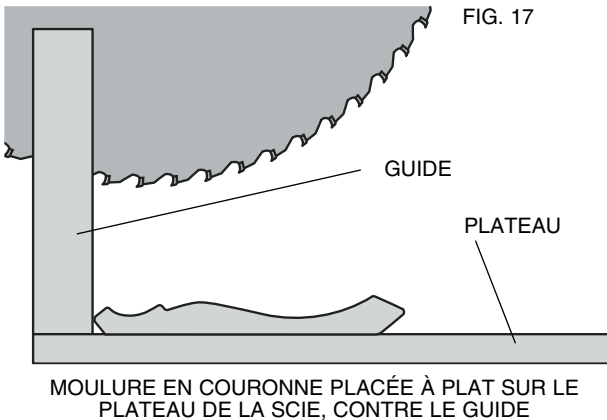

**COUPES EN ONGLET À GAUCHE**

Pour augmenter l'angle lorsqu'on effectue une coupe en onglet à gauche, déplacer le bras afin d'aligner la marque de vernier appropriée avec la valeur la plus près sur l'échelle, à gauche. Pour le diminuer, déplacer le bras afin d'aligner la marque de vernier appropriée avec la valeur la plus près sur l'échelle, à droite.

**COUPES DE PLINTHES**

TOUJOURS EFFECTUER DES ESSAIS À VIDE, MOTEUR HORS TENSION, AVANT D'EFFECTUER UNE COUPE.

Coupes droites (90 degrés) :

appuyer la pièce de bois contre le guide et la maintenir en place, tel qu'illustré à la figure 15. Mettre la scie en marche, attendre que la lame ait atteint sa vitesse maximale, puis abaisser doucement le bras pour effectuer la coupe.

**COUPES DE PLINTHES MESURANT JUSQU'À 15,2 CM (6 PO) APPUYÉES À LA VERTICALE CONTRE LE GUIDE**

Placer la plinthe tel qu'illustré à la figure 15. Pour effectuer ce type de coupe, appuyer l'arrière de la plinthe contre le guide et le bas contre la base.

**COIN INTÉRIEUR :**

**côté gauche**

1. Réglage de 45° à gauche
  2. Conserver l'extrémité gauche coupée
- côté droit

1. Réglage de 45° à droite
2. Conserver l'extrémité droite coupée

**COIN EXTÉRIEUR**

**côté gauche**

1. Réglage de 45° à droite
  2. Conserver l'extrémité gauche coupée
- côté droit:

1. Réglage de 45° à gauche
2. Conserver l'extrémité droite coupée

On peut couper des matériaux mesurant jusqu'à 15,2 cm (6 po) selon la méthode décrite ci-dessus.

**COUPE DE MOULURES EN COURONNE**

La scie à onglets est particulièrement conçue pour la coupe de moulures en couronne et constitue donc le meilleur outil pour effectuer ce genre de coupe. Pour que les moulures en couronne s'emboîtent bien, elles doivent être taillées en onglet à angles combinés de façon extrêmement précise; autrement dit, les deux surfaces planes de la mouleure doivent former un angle droit parfait. Les moulures en couronne possèdent généralement un angle supérieur arrière de 52° (c'est-à-dire, la section destinée à être fixée au plafond) et un angle arrière inférieur de 38° (soit celle destinée à s'appuyer au mur).

La scie à onglets comprend des marques pré-réglées sur le dispositif de verrouillage de l'onglet indiquant un angle de 31,62°, à gauche et à droite, pour permettre de couper les moulures en couronne à l'angle approprié, ainsi que des cliquets de butée réglés à un angle de 33,85° à gauche et à droite (l'échelle du biseau présente elle aussi la marque de cet angle particulier).

Le diagramme ci-dessous indique quel angle convient à ce type d'ouvrage. Les angles de biseau et d'onglet de la scie, quoique très précis, sont relativement difficiles à régler avec exactitude.) Toutefois, comme la plupart des murs ne présentent pas des angles exacts de 90 degrés, les angles de coupe de la scie nécessitent presque toujours un ajustement précis.

**II EST EXTRÊMEMENT IMPORTANT DE S'EXERCER SUR DES RETAILLES AVANT DE COMMENCER!**

**TABLEAU 1 ONGLETS MIXTES**

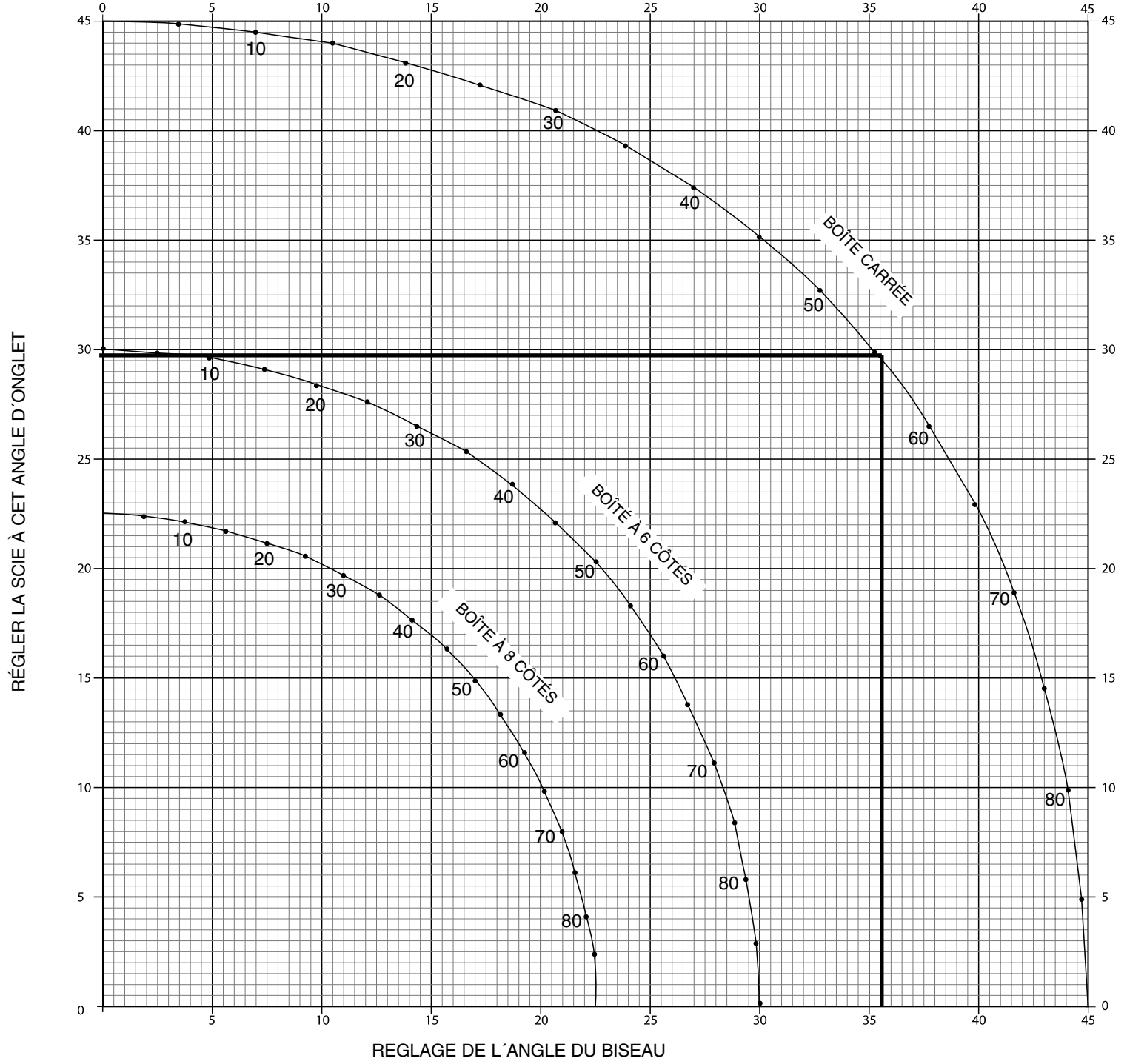

## COUPES DE MOULURES EN COURONNE À PLAT, AU MOYEN D'ANGLES COMBINÉS

1. Coucher la moulure le dos contre le plateau (figure 17).
2. Les réglages décrits ci-dessous s'appliquent aux moulures en couronne standard (normes américaines) présentant des angles de 52 et de 38 degrés.

### RÉGLAGE DU BISEAU TYPE DE COUPE

Gauche 33,85°	COIN INTÉRIEUR, CÔTÉ GAUCHE
	<ol style="list-style-type: none"> <li>1. Appuyer l'angle supérieur de la moulure contre le guide.</li> <li>2. Réglage de 31,62° à droite</li> <li>3. Conserver l'extrémité gauche coupée</li> </ol>
Droite 33,85°	COIN INTÉRIEUR, CÔTÉ DROIT
	<ol style="list-style-type: none"> <li>1. Appuyer l'angle supérieur de la moulure contre le guide.</li> <li>2. Réglage de 31,62° à gauche</li> <li>3. Conserver l'extrémité droit coupée</li> </ol>
Droite 33,85°	COIN EXTÉRIEUR, CÔTÉ GAUCHE
	<ol style="list-style-type: none"> <li>1. Appuyer l'angle supérieur de la moulure contre le guide.</li> <li>2. Réglage de 31,62° à gauche</li> <li>3. Conserver l'extrémité gauche coupée</li> </ol>
Gauched 33,85°	COIN EXTÉRIEUR, CÔTÉ DROIT
	<ol style="list-style-type: none"> <li>1. Appuyer l'angle supérieur contre le guide.</li> <li>2. Réglage de 31,62° à droite</li> <li>3. Conserver l'extrémité droite coupée</li> </ol>

Au moment de régler les angles de biseau et d'onglet pour effectuer des coupes à angles combinés, on doit tenir compte du fait suivant :

Les angles de moulures en couronne indiqués ici, quoique très précis, sont relativement difficiles à régler avec exactitude. Toutefois, comme ces angles peuvent varier d'une moulure à l'autre et comme peu de pièces présentent des coins à angle exactement droit, on doit toujours vérifier les réglages en effectuant des essais sur des retailles.

**IL EST EXTRÊMEMENT IMPORTANT DE S'EXERCER SUR DES RETAILLES AVANT DE COMMENCER!**

### AUTRE MÉTHODE POUR LES COUPES DE MOULURES EN COURONNE

Mettre la moulure sur le plateau, et le placer en angle entre le guide et le plateau, tel qu'illustré à la figure 17A. On recommande vivement l'utilisation d'un guide pour moulures en couronne optionnel (DW7084), lequel facilite ce genre de coupe et en améliore la précision (vendu séparément chez les dépositaires).

L'avantage de cette méthode pour effectuer la coupe de moulures en couronne tient au fait qu'elle ne requiert aucune coupe en biseau, permettant ainsi de modifier légèrement l'angle d'onglet sans avoir à changer l'angle de biseau.

FIG. 18

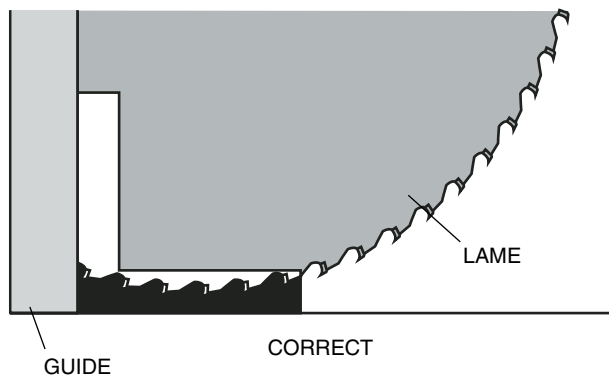
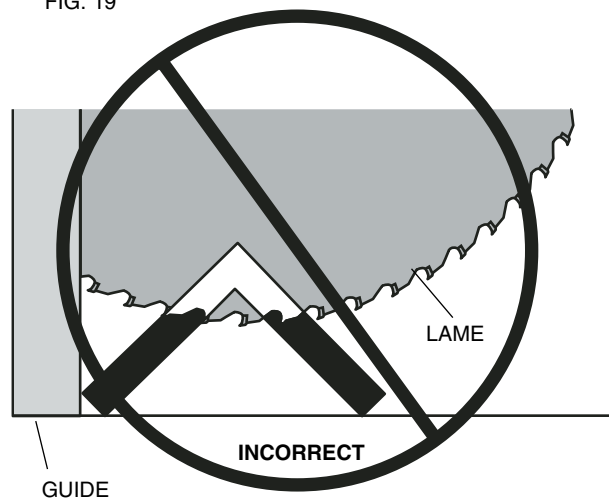

FIG. 19



En présence de coins ne présentant pas un angle exact de 90 degrés, on peut modifier aisément et rapidement le réglage de la scie. L'utilisation du guide pour moulures en couronne optionnel permet donc de conserver le réglage de l'angle auquel la moulure devra s'appuyer sur le mur.

### COUPE DE MOULURES EN COURONNE PLACÉES EN ANGLE ENTRE LE GUIDE ET LA BASE DE LA SCIE POUR TOUTES LES COUPES

1. Placer la moulure en biais de manière à ce que l'angle inférieur (la section destinée à s'appuyer au mur) s'appuie contre le guide, et l'angle supérieur repose sur la base de la scie, tel qu'illustré au croquis A de la figure 17.
2. Les surfaces planes de l'angle arrière de la moulure doivent s'appuyer de façon perpendiculaire contre le guide et la base de la scie.

FIG. 20

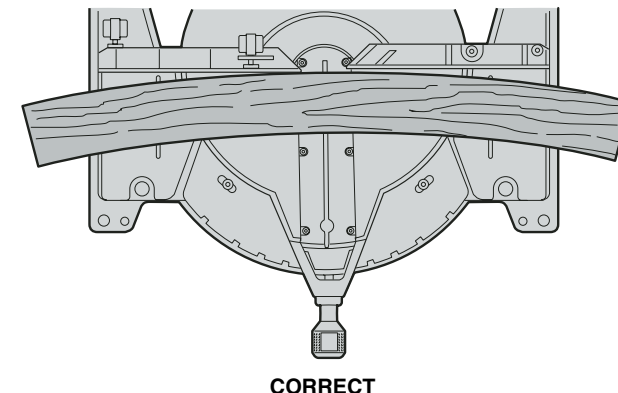
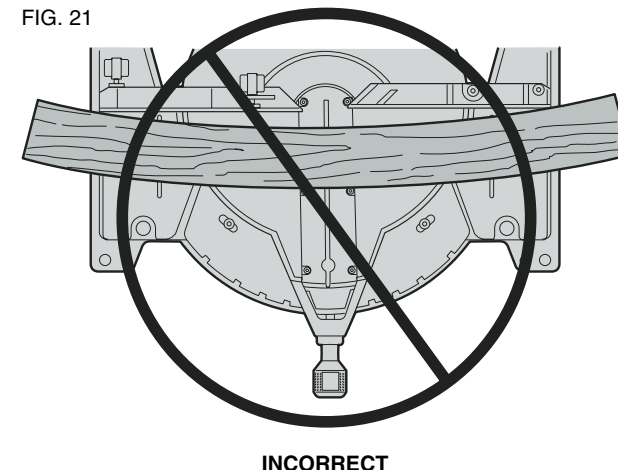

FIG. 21



### COIN INTÉRIEUR :

#### *côté gauche*

1. Réglage de 45° à droite
2. Conserver l'extrémité droite coupée

#### *côté droit*

1. Réglage de 45° à gauche
2. Conserver l'extrémité gauche coupée

### COIN EXTÉRIEUR

#### *côté gauche*

1. Réglage de 45° à gauche
2. Conserver l'extrémité droite coupée

#### *côté droit:*

1. Réglage de 45° à droite
2. Conserver l'extrémité gauche coupée

FIG. 22

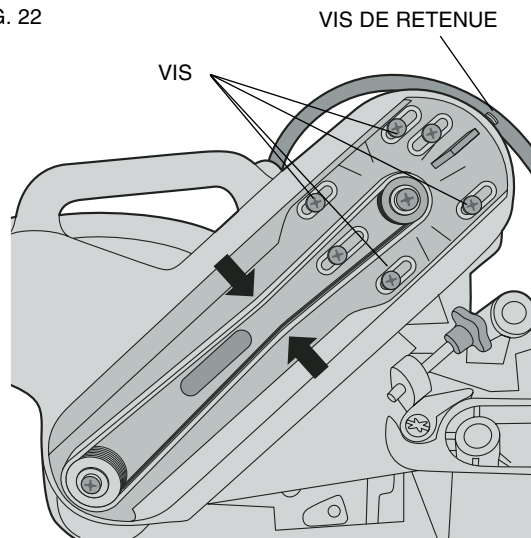

### Coupes Particulères

**NE JAMAIS PRATIQUER UNE COUPE AVANT D'AVOIR BIEN IMMOBILISÉ L'OUVRAGE SUR LE PLATEAU, CONTRE LE GUIDE.**

#### Coupe de l'aluminium :

EN PRÉSENCE D'ALUMINIUM, ON DOIT TOUJOURS UTILISER UNE LAME SPÉCIALEMENT CONÇUE POUR CET USAGE; celles-ci sont vendues séparément chez un dépositaire local ou aux centres de service DEWALT. Certains ouvrages (selon la dimension, la forme et le fini de la surface) peuvent nécessiter l'utilisation d'une bride de serrage ou d'une ferrure afin d'en empêcher le mouvement durant la coupe. La figure 18 montre comment placer l'ouvrage afin de couper la section transversale la plus mince, alors que la figure 19 illustre la méthode à éviter. Avant de commencer, lubrifier la lame au moyen d'une cire en bâton lubrifiante. Appliquer la cire en bâton lubrifie directement sur la lame; ne jamais l'appliquer quand cette dernière est en mouvement.

Cette cire en bâton lubrifie bien la lame et empêche les copeaux d'y adhérer; elle est vendue dans les quincailleries et chez les fournisseurs de produits industriels. S'assurer de bien immobiliser l'ouvrage. Se reporter à la page 19 afin de déterminer quel type de lame utiliser.

#### Ouvrages courbés :

Toujours placer les ouvrages courbés conformément à la figure 20; la figure 21 montre la position à éviter. Les ouvrages mal placés resteront coincés sur la lame vers la fin de la coupe.

#### Coupe de tuyaux en plastique ou de tout autre matériau rond semblable

Les tuyaux en plastique sont faciles à couper. Comme le bois, les tuyaux doivent être **RETENUS SOLIDEMENT AU**

**MOYEN DE PIÈCES DE FIXATION OU APPUYÉS CONTRE LE GUIDE POUR LES EMPÊCHER DE ROULER,** surtout lorsqu'on effectue des coupes angulaires.

#### Coupe de grandes pièces :

Il peut arriver qu'on ait à couper des pièces un peu trop grandes pour passer sous le protège-lame. Or, il est possible de soulever légèrement ce dernier. Il est toutefois recommandé d'éviter cette solution autant que possible, bien que cela n'empêche pas la scie de bien fonctionner et peut être utile de temps à autres pour effectuer des coupes plus importantes.

**NE PAS RETENIR LE PROTÈGE-LAME EN POSITION OUVERTE AU MOYEN D'UNE CORDE, D'UN RUBAN ADHÉSIF OU D'AUTRE MOYEN DE BLOCAGE LORSQU'ON EFFECTUE UNE COUPE.**

### Retrait et remplacement de la courroie

La courroie est conçue pour durer aussi longtemps que l'outil. Or, si ce dernier est utilisé de manière abusive, la courroie pourrait s'endommager, dans lequel cas, la lame ne tourne plus lorsque le moteur est en marche. Pour inspecter ou remplacer la courroie, retirer les vis du couvercle de cette dernière afin de pouvoir ensuite le retirer. Examiner les nervures afin de s'assurer qu'il n'y ait aucun signe d'usure ou d'endommagement. Vérifier la tension de la courroie en appuyant dessus fortement, tel qu'illustré à la figure 22; les deux sections de la courroie doivent presque se toucher lorsqu'on les pince au moyen du pouce et de l'index.

Pour régler la tension, desserrer (sans les retirer) les quatre vis Phillips illustrées, puis tourner la vis de retenue située sur le dessus de la pièce moulée du moteur jusqu'à l'obtention de la tension voulue. Bien resserrer les quatre vis et remettre le couvercle. **REMARQUE** : le moteur pourrait faire l'objet d'une défaillance prématurée si on serre trop la courroie.

### Entretien

1. Tous les roulements sont étanches, lubrifiés en permanence et ne nécessitent aucun entretien.
2. Nettoyer périodiquement autour ET SOUS la base et le plateau rotatif afin d'enlever la poussière et les copeaux de bois. Même si la scie est dotée de fentes permettant aux débris de s'échapper, avec le temps, la poussière peut s'accumuler.
3. Les balais sont conçus pour vous offrir plusieurs années de service. Si on doit les remplacer, suivre les directives à la page 23 du présent manuel ou retourner l'outil à un centre de service autorisé afin de le faire réparer. Les centres de service, avec adresses, sont fournis avec l'outil.

### Réparations

Pour assurer la SÉCURITÉ et la FIABILITÉ de cet outil, toutes les opérations de réparation, d'entretien et de réglage doivent être effectuées par un centre de service autorisé ou qualifié (cela comprend l'inspection et le remplacement du balai); seules des pièces de rechange identiques doivent être utilisées.

### Garantie limitée de trois ans

DEWALT réparera, sans frais, tout produit défectueux causé par un défaut de matériel ou de fabrication pour une période de trois ans à compter de la date d'achat. La présente garantie ne couvre pas les pièces dont la défectuosité a été causée par une usure normale ou l'usage abusif de l'outil. Pour obtenir de plus amples renseignements sur les pièces ou les réparations couvertes par la présente garantie, visiter le site [www.dewalt.com](http://www.dewalt.com) ou composer le 1 800 433-9258 (1 800 4-DEWALT). Cette garantie ne s'applique pas aux accessoires et ne vise pas les dommages causés par des réparations effectuées par un tiers. Cette garantie confère des droits légaux particuliers à l'acheteur, mais celui-ci pourrait aussi bénéficier d'autres droits variant d'un état ou d'une province à l'autre.

En plus de la présente garantie, les outils DEWALT sont couverts par notre :

#### CONTRAT D'ENTRETIEN GRATUIT D'UN AN

DEWALT entretiendra l'outil et remplacera les pièces usées au cours d'une utilisation normale et ce, gratuitement, pendant une période d'un an à compter de la date d'achat, et la

#### GARANTIE DE REMBOURSEMENT DE 90 JOURS

Si l'acheteur n'est pas entièrement satisfait, pour quelque raison que ce soit, du rendement de l'outil électrique, du laser ou de la cloueuse DEWALT, celui-ci peut le retourner, accompagné d'un reçu, dans les 90 jours à compter de la date d'achat, pour obtenir un remboursement intégral, sans aucun problème.

**PRODUIT RÉNOVÉ** : Tout produit rénové est couvert par une garantie gratuite d'entretien d'un an. Les garantie de remboursement sous 90 jours et garantie limitée de trois ans ne s'appliquent pas aux produits rénovés.

**REMPACEMENT GRATUIT DE L'ÉTIQUETTE** : Si vos étiquettes d'avertissement deviennent illisibles ou sont manquantes, composez le 1-800-4-DEWALT pour obtenir une étiquette de remplacement gratuite.

## Guide de dépannage

### SUIVRE TOUTES LES DIRECTIVES ET LES CONSIGNES DE SÉCURITÉ

#### **PROBLÈME : LA SCIE NE DÉMARRE PAS**

##### **QUE SE PASSE-T-IL ?**

1. La scie n'est pas branchée.
2. Le fusible a sauté ou le disjoncteur s'est déclenché.
3. Le cordon est endommagé.
4. Les balais sont usés.

##### **QUOI FAIRE...**

1. Brancher la scie.
2. Remplacer le fusible ou réenclencher le disjoncteur.
3. Faire remplacer le cordon par un centre de service autorisé.
4. Faire remplacer les balais par un centre de service autorisé ou les remplacer soi-même conformément aux directives indiquées à la page 23.

#### **PROBLÈME : LA SCIE NE COUPE PAS DE MANIÈRE SATISFAISANTE**

##### **QUE SE PASSE-T-IL ?**

1. La lame est usée.
2. La lame est installée à l'envers.
3. La lame colle ou s'incline.
4. La lame ne convient pas aux travaux.

##### **QUOI FAIRE...**

1. Remplacer la lame. (Consulter les page 21).
2. Inverser la lame. (Consulter les page 21).
3. Retirer la lame et la nettoyer au moyen de térébenthine et d'une laine d'acier rude ou d'un produit ménager pour nettoyer les cuisinières.
4. Changer la lame. (Consulter la page 21).

#### **PROBLÈME : LA LAME N'ATTEINT PAS SA VITESSE MAXIMALE**

##### **QUE SE PASSE-T-IL ?**

1. La rallonge est trop longue ou de calibre insuffisant.
2. L'alimentation électrique est insuffisante.

##### **QUOI FAIRE...**

1. La remplacer par une rallonge appropriée. (Consulter la page 16).
2. Appeler la compagnie d'électricité.

#### **PROBLÈME : L'OUTIL VIBRE EXCESSIVEMENT**

##### **QUE SE PASSE-T-IL ?**

1. La scie n'est pas fixée solidement sur le support ou l'établi.
2. Le support, ou l'établi, est sur une surface inégale.
3. La lame est endommagée.

##### **QUOI FAIRE...**

1. Serrer tous les éléments de montage. (Consulter la page 21)
2. Le placer sur une surface unie et plane. (Consulter la page 21)
3. Remplacer la lame. (Consulter les page 21)

#### **PROBLÈME : LA SCIE NE COUPE PAS LES ANGLES D'ONGLET AVEC PRÉCISION**

##### **QUE SE PASSE-T-IL ?**

1. L'échelle n'est pas réglée correctement.
2. La lame n'est pas perpendiculaire au guide.
3. La lame n'est pas perpendiculaire au plateau.
4. L'ouvrage bouge.

##### **QUOI FAIRE...**

1. La vérifier et la régler correctement. (Consulter la page 21)
2. La vérifier et la régler. (Consulter les page 21).
3. La vérifier et la régler. (Consulter les page 22).
4. Fixer solidement l'ouvrage contre le guide ou fixer un morceau de papier abrasif no 120 sur le guide au moyen de colle de caoutchouc.

#### **PROBLÈME : L'OUVRAGE RESTE COINCÉ SUR LA LAME**

##### **QUE SE PASSE-T-IL ?**

1. L'ouvrage est courbé.

##### **QUOI FAIRE...**

1. Placer l'ouvrage conformément aux directives indiquées à la page 28.



## Índice

INSTRUCCIONES SOBRE AISLAMIENTO DOBLE /ENCHUFES POLARIZADOS .....	32	FUNCIONAMIENTO .....	40
INSTRUCCIONES DE SEGURIDAD PARA TODAS LAS HERRAMIENTAS .....	32	INTERRUPTOR .....	40
REGLAS DE SEGURIDAD ADICIONALES.....	32	CORTANDO CON SU SIERRA .....	40
CONEXIÓN ELÉCTRICA .....	33	CORTES TRASVERSALES.....	40
ACCESORIOS .....	34	CORTES DE BISEL .....	40
RECOMENDACIONES DE CUCHILLAS.....	35	CALIDAD DEL CORTE .....	40
PARA DESEMPACAR SU SIERRA.....	35	POSICIÓN DEL CUERPO Y LAS MANOS .....	40
ESPECIFICACIONES.....	35	SUJETAMIENTO DE LA PIEZA.....	41
FAMILIARIZACIÓN.....	35	SOPORTE DE PIEZAS LARGAS .....	41
MONTAJE DEL BANCO DE TALLER .....	35	CORTE DE MARCOS, ENMARCAMIENTOS DE CAJA OTROS PROYECTOS DE CUATRO LADO .....	41
INSTALACIÓN DE UNA CUCHILLA .....	37	CORTANDO MOLDURAS DE ARQUITRAVES Y OTRAS ENMARCACIONES.....	41
TRANSPORTE DE LA SIERRA.....	37	CORTE DE INGLETES COMPUESTOS.....	41
CORRECCIONES.....	37	ESCALA DE NONIO.....	41
CORRECCIÓN DE LA REGLA DE LA SIERRA .....	38	CORTE DE UNA MOLDURA DE BASE .....	42
CORRECCIÓN DEL INDICADOR DE LA SIERRA .....	38	CORTE DE MOLDURAS CORONADAS.....	42
BISEL A ESCUADRA CON LA MESA .....	38	TABLA 1 CORTE DE INGLETE COMPUESTO .....	43
TOPE DE BISEL .....	38	CORTES ESPECIALES .....	45
CORRECCIÓN DEL TOPE DE BISEL.....	38	MANTENIMIENTO .....	45
REGULACIÓN DE ESCUADRA DE GUÍA.....	38	GARANTÍA .....	45
FRENO ELÉCTRICO AUTOMÁTICO.....	38	GUÍA PARA RESOLVER PROBLEMAS .....	47
ACTUACIÓN Y VISIBILIDAD DE LA GUARDA .....	38		
CEPILLOS.....	38		
CONTROLES .....	39		

## Instrucciones importantes de seguridad



**ADVERTENCIA:** Cuando use herramientas eléctricas, siempre se deben seguir las precauciones de seguridad básicas para reducir el riesgo de incendio, electrochoque, y lesiones físicas. Dentro de esas instrucciones se incluyen las siguientes:

### LEA TODAS LAS INSTRUCCIONES

#### Aislamiento doble

Las herramientas de doble aislamiento tienen en todo el aparato dos capas separadas de aislamiento eléctrico o una de doble grosor entre usted y el sistema eléctrico de la herramienta. Las herramientas construidas con ese sistema de aislamiento no tienen que estar conectadas a tierra. En consecuencia, su herramienta está equipada con un enchufe de dos puntas que le permite usar un cordón de extensión sin tener que preocuparse de mantener una conexión a tierra.

**NOTA:** El doble aislamiento no reemplaza las precauciones normales de seguridad cuando se hace funcionar la herramienta. El sistema de aislamiento es una protección adicional contra lesiones físicas que pudieran resultar de una posible falla del aislamiento eléctrico en la herramienta.

**▲ AVISO:** AL REPARAR, USE SOLO PIEZAS DE REPUESTO IDÉNTICAS. Repare o reemplace los cordones dañados.

#### Enchufes polarizados

Los enchufes polarizados (una punta es más ancha que la otra) se usan en equipo para reducir el riesgo de sacudida eléctrica. Cuando se provee, este enchufe encaja en los tomacorrientes polarizados solamente de una forma. Si el enchufe no encaja plenamente en el tomacorriente, de vuelta el enchufe. Si todavía no entrara bien, póngase en contacto con un electricista calificado para instalar un tomacorriente adecuado. No modifique el enchufe de manera alguna.

#### Instrucciones de seguridad para todas las herramientas

- **MANTENGA LA GUARDA EN SU LUGAR** y en buen funcionamiento.
- **SAQUE LLAVES DE AJUSTE Y LLAVES INGLESAS.** Forme el hábito de verificar si las llaves de ajuste y llaves inglesas han sido sacadas del eje antes de echar a andar la herramienta.
- **MANTENGA EL ÁREA DE TRABAJO LIMPIA.** Las áreas y mesas de trabajo atestadas de cosas invitan accidentes.
- **NO USE EN UN AMBIENTE PELIGROSO.** No use herramientas eléctricas en lugares húmedos o mojados ni las exponga a la lluvia. Mantenga el lugar de trabajo bien iluminado.
- **MANTENGA ALEJADOS A LOS NIÑOS.** Todos los visitantes deben mantenerse a una distancia segura del área de trabajo.
- **EL TALLER DEBE ESTAR A PRUEBA DE NIÑOS** con candados, interruptores maestros o retirando las llaves de arranque.
- **NO FUERCE LA HERRAMIENTA.** Hará el trabajo mejor y en forma más segura a la velocidad a la que fue diseñada.
- **USE LA HERRAMIENTA CORRECTA.** No fuerce una herramienta o dispositivo adicional a hacer un trabajo para el que no fueron diseñados.
- **USE LA VESTIMENTA APROPIADA.** No use ropa suelta, guantes, corbatas, anillos, pulseras ni ninguna otra joya que pueda ser atrapada por piezas en movimiento. Se recomienda calzado antideslizante. Cúbrase el pelo con una malla que contenga el pelo largo.
- **SIEMPRE USE ANTEOJOS PROTECTORES.** También use una máscara para la cara o contra el polvo si la operación de cortar es polvorienta. Los anteojos ordinarios sólo tienen lentes resistentes al impacto, NO son anteojos de seguridad.
- **SUJETE EL TRABAJO.** Use abrazaderas o sujetadores cuando no pueda afirmar la pieza de trabajo en la mesa o contra la escuadra con la mano o cuando su mano quede peligrosamente cerca de la hoja (a una distancia de 6" o menos).

- **NO SE EXTIENDA DEMASIADO.** Mantenga el equilibrio en todo momento.
- **MANTENGA LAS HERRAMIENTAS CON CUIDADO.** Mantenga las herramientas afiladas y limpias para que funcionen en forma mejor y más segura. Siga las instrucciones de lubricación y para el cambio de accesorios.
- **DESCONECTE LAS HERRAMIENTAS** antes de hacerles labores de mantenimiento; al cambiar accesorios tales como cuchillas, broca, cortadoras, etc.
- **REDUZCA EL RIESGO DE ENCENDER SIN INTENCIÓN.** Asegúrese de que el interruptor esté en la posición APAGADO antes de enchufar.
- **USE LOS ACCESORIOS RECOMENDADOS.** Consulte el manual de instrucción para ver cuáles son los accesorios recomendados. El uso de accesorios inadecuados puede causar el riesgo de lesiones físicas a las personas.
- **NUNCA SE PARE EN UNA HERRAMIENTA.** Pueden ocurrir graves heridas si la herramienta se inclina o si se toma contacto accidentalmente con la herramienta cortante.
- **VERIFIQUE LAS PARTES DAÑADAS.** Antes de seguir usando la herramienta, una guarda o alguna otra parte que esté dañada se debe verificar cuidadosamente para determinar que funcionará en forma apropiada y realizará la función deseada – verifique la alineación de las piezas que se mueven, la conexión de partes que se mueven, partes rotas, montaje y cualquier otra condición que pueda afectar su funcionamiento. Si una guarda o cualquier otra parte estuviere dañada, se debe reparar o cambiar en la forma adecuada. No use la herramienta si el interruptor no la enciende y apaga.
- **NUNCA DEJE LA HERRAMIENTA ANDANDO SOLA. APAGUE LA HERRAMIENTA.** No deje la herramienta mientras no haya parado completamente.
- **NO OPERE HERRAMIENTAS ELÉCTRICAS CERCA DE LÍQUIDOS INFLAMABLES O EN ATMÓSFERAS GASEOSAS O EXPLOSIVAS.** Los motores en esas herramientas pueden echar una chispa y encender los gases.
- **CORDONES DE EXTENSIÓN.** Verifique que su cordón de extensión esté en buen estado. Cuando use un cordón de extensión, use uno con suficiente resistencia para llevar la corriente que requerirá su producto. Un cordón de menor tamaño causará una baja en el voltaje lo cual resultará en pérdida de potencia y sobrecalentamiento. La siguiente tabla muestra el tamaño correcto a que se debe usar según la longitud del cordón y la clasificación de amperes. Si tiene dudas, use la medida más resistente. Mientras menor el número de medida, más resistente el cordón.

#### Tamaño mínimo para cordones de extensión

Voltios	Total Longitud del Cordón en pies			
	0 - 25	26 - 50	51 - 100	101 - 150
120 V				
240 V	0 - 50	51 - 100	101 - 200	201 - 300

#### Potencia en Amperes

Más de	No más de	AWG	
0 - 6	18	16	14
6 - 10	18	16	12
10 - 12	16	16	12
12 - 16	14	12	No Recomendado

#### Reglas de seguridad adicionales para las sierras de ingletes

**▲ AVISO:** SI NO SE SIGUEN ESTAS ADVERTENCIAS PUEDEN RESULTAR LESIONES FÍSICAS Y DAÑO GRAVE A LA SIERRA.

HACER:

- Proteja la línea de suministro eléctrico con un fusible de retardo de por lo menos 15 amperes o un interruptor.
- Asegúrese de que la cuchilla rote en la dirección correcta y que los dientes de abajo estén señalando hacia la parte de atrás de la sierra de ingletes.
- Asegúrese de que todas las abrazaderas estén apretadas antes de comenzar cualquier operación.

- Asegúrese de que todas las arandelas de la hoja de la sierra estén limpias y los lados empujados del anillo estén contra la hoja. Apriete bien el tornillo de árbol.
- Mantenga la hoja de la sierra afilada.
- Mantenga las ranuras de aire del motor libres de astillas y mugre.
- Use guardas para las cuchillas en todo momento.
- Mantenga las manos fuera del trayecto de la cuchilla de la sierra.
- Apague la herramienta, desconecte el cordón de la fuente de corriente y espere que la cuchilla de la sierra se detenga antes de hacer labores de mantenimiento o ajustar la herramienta.
- Apoye los trabajos largos en un soporte externo.

#### NO HACER:

- NO intente hacer funcionar en otro voltaje que el designado.
- NO haga funcionar a menos que todas las abrazaderas estén apretadas.
- NO use cuchillas de mayor ni menor tamaño que los tamaños recomendados.
- NO ponga nada contra el ventilador para retener el eje del motor.
- NO fuerce la acción de cortar. (La pérdida de velocidad o la pérdida parcial de velocidad puede causar daños importantes. Deje que el motor alcance su velocidad plena antes de cortar.)
- NO corte metales ferrosos (Los que tienen un contenido de hierro o acero) ni tampoco ninguna albañilería.
- NO use ruedas abrasivas. El calor excesivo y las partículas abrasivas que generan causarán daño a la sierra.
- NO deje que nadie se pare detrás de la sierra.
- NO aplique lubricantes a la cuchilla mientras esté funcionando.
- NO ponga ninguna mano en el área de la cuchilla cuando la sierra esté conectada a la fuente eléctrica.
- NO use cuchillas clasificadas para menos de 4800 R.P.M.
- NO corte piezas pequeñas sin sujetarlas. Mantenga las manos a 6" o más de la cuchilla.
- NO trabaje con la sierra sin que las guardas estén puestas.
- NO realice ninguna operación a mano alzada.
- NO se extienda alrededor o detrás de la cuchilla de la sierra.
- NO ponga las manos a una distancia menor de 6" de la cuchilla de la sierra.
- NO alcance debajo de la sierra a menos que esté apagada y desconectada. La hoja está expuesta en la parte de abajo de la sierra.
- NO saque ninguna mano de la sierra o pieza de trabajo ni levante un brazo a menos que la hoja haya parado.
- NO use lubricantes ni limpiadores (particularmente rociador o aerosol) en la cercanía de un protector de plástico. El material de policarbono usado en el protector es atacado por ciertas sustancias químicas.
- NUNCA use sin la placa de corte ni cambie cuando la placa de corte esté dañada porque la acumulación de astillas debajo de la sierra puede interferir con la cuchilla de la sierra o puede causar inestabilidad en la pieza de trabajo al cortar.

▲ **AVISO:** No conecte la unidad a una fuente de energía eléctrica mientras no haya leído y comprendido todas las instrucciones.

▲ **PRECAUCIÓN:** Utilice la protección auditiva adecuada durante el uso de esta unidad. Bajo ciertas condiciones y duración de uso, el ruido producido por este producto puede contribuir a la pérdida auditiva.

▲ **ADVERTENCIA:** Algo del polvo creado al lijar, aserruchar, pulir, taladrar o en otras actividades de la construcción contienen sustancias químicas que se sabe producen cáncer, anomalías congénitas u otros defectos reproductivos. Algunos ejemplos de esos productos químicos son:

- Plomo de las pinturas a base de plomo,
- Sílice cristalino de los ladrillos, el cemento y otros productos de albañilería, y
- Arsénico y cromo de la madera tratada químicamente (CCA).

El riesgo que usted corre a causa del contacto con esos productos varía, según la frecuencia en que haga este tipo de trabajo. A fin de reducir su exposición a esas sustancias químicas: trabaje en un área bien ventilada y use el equipo de seguridad aprobado tal como máscara contra el polvo que esté especialmente diseñada para filtrar partículas microscópicas.

- Evite el contacto prolongado con polvos originados por lijar, aserrar, esmerilar, taladrar y otras actividades constructivas. Vista ropas protectoras y lave las áreas expuestas con agua y jabón. Permitir que el polvo se introduzca en su boca, ojos, o dejarlo sobre la piel promueve la absorción de químicos dañinos.

▲ **ADVERTENCIA:** El uso de esta herramienta puede generar o dispersar polvo lo cual puede causar lesiones respiratorias serias y permanentes y otros tipos de lesión. Siempre use protección respiratoria aprobada por NIOSH/OSHA para la exposición al polvo. Dirija las partículas en dirección opuesta a su cara y cuerpo.

Para su conveniencia y seguridad, en las sierras de ingletes hay las siguientes etiquetas de advertencia.

#### EN EL ESTÁTOR DEL MOTOR

**ADVERTENCIA: PARA SU PROPIA SEGURIDAD, LEA EL MANUAL DE INSTRUCCIÓN ANTES DE OPERAR LA SIERRA.**

**CUANDO HAGA LABORES DE MANTENIMIENTO, USE SOLO REPUESTOS IDÉNTICOS. SIEMPRE USE PROTECCIÓN PARA LOS OJOS.**

**NO EXPONGA A LA LLUVIA NI USE EN LUGARES HÚMEDOS.**

#### EN LA ESCUADRA MOVIBLE

**SIEMPRE AJUSTE LA ESCUADRA DE GUÍA EN FORMA APROPIADA ANTES DE USAR. Sujete las piezas chicas antes de cortar. Vea el manual.**

#### SOBRE LA GUARDA

**PELIGRO – MANTÉNGASE A DISTANCIA DE LA CUCHILLA.**

**ENCIMA DE LA GUARDA: "SUJETE LA ABRAZADERA EN FORMA APROPIADA CON AMBOS TORNILLOS ANTES DE USAR."**

#### SOBRE LA MESA: (2 LUGARES)

**SIEMPRE APRIETE PERILLAS DE AJUSTE ANTES DE USAR.**

**MANTENGA LAS MANOS A 6" DEL TRAYECTO DE LA CUCHILLA, NUNCA REALICE NINGUNA OPERACIÓN A MANO ALZADA.**

**NUNCA CRUCE LOS BRAZOS POR DELANTE DE LA CUCHILLA.**

**¡PIENSE! USTED PUEDE PREVENIR ACCIDENTES.**

**NO OPERE LA SIERRA SIN LAS GUARDAS PUESTAS. NUNCA TRATE DE ALCANZAR DETRÁS DE LA CUCHILLA.**

**APAGUE LA HERRAMIENTA, MANTENGA LA CABEZA DE LA SIERRA ABAJO Y ESPERA A QUE LA CUCHILLA PARE ANTES DE MOVER LAS MANOS, UNA PIEZA DE TRABAJO O CAMBIAR EL AJUSTE.**

**DESENCHUFE LA HERRAMIENTA ANTES DE CAMBIAR LA CUCHILLA, MOVER LA UNIDAD O HACERLE LABORES DE MANTENIMIENTO.**

#### EN LA BASE:



### Conexión eléctrica

Confirme que el suministro eléctrico concuerde con lo señalado en la placa del fabricante. 120 voltios, AC significa que su sierra funcionará solamente con corriente alterna. El interruptor puede fallar si se usa corriente directa. Una disminución de 10% de voltaje o más causará una pérdida de potencia y sobrecalentamiento. Todas las herramientas DeWALT han sido probadas en la fábrica. Si esta herramienta no funciona, verifique el suministro eléctrico.

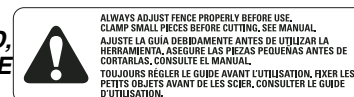

## Accesorios

Los accesorios cuyo uso está recomendado con su herramienta se encuentran disponibles con costo extra en su tienda de venta al detalle o centro de servicio autorizado.

**▲ AVISO:** El uso de cualquier accesorio no recomendado tales como aparatos para redondear, cortadoras de molduras o ruedas abrasivas puede ser peligroso.

Si necesita asistencia para ubicar algún accesorio, por favor póngase en contacto con DeWALT Industrial Tool Co., 701 East Joppa Road, Baltimore, MD 21286 o llame al 1-800-433-9258.

## Accesorios optativos

Los siguientes accesorios, diseñados para su sierra, pueden ser útiles. En algunos casos, otros dispositivos de soporte obtenidos localmente, topes de longitud, abrazaderas, etc. pueden ser más apropiados. Tenga cuidado al seleccionar y usar los accesorios.

### EXTENSION, SOPORTE DE TRABAJO: DW7080

Se usa para apoyar piezas de trabajo largas que sobresalen, el soporte de trabajo se usa ensamblado. Su mesa de aserruchar está diseñada para tolerar dos soportes de trabajo; uno a cada lado.

### TOPE DE LONGITUD AJUSTABLE: DW7051

Requiere el uso de un soporte de trabajo. Se usa para hacer cortes repetitivos de la misma longitud de 0 a 42".

### ABRAZADERA: DW7082

Se usa para sujetar firmemente la pieza a la escuadra de guía para cortar con precisión.

### BOLSA PARA EL POLVO: DW7053 (INCLUIDA CON ALGUNOS MODELOS)

La bolsa para el polvo está equipada con una cremallera para poder vaciarla con facilidad y capta la mayor parte del aserrín producido. (No se muestra)

**NOTA:** El deflector en la canaleta del polvo dirige los desechos hacia el suelo. La canaleta tiene un dispositivo para conectar un tubo de aspiradora con el fin de sacar el aserrín. Levante la canaleta para conectar el tubo.

### ESCUADRA DE GUIA PARA MOLDURAS CORONADAS: DW7084

Se usa para cortes de precisión de molduras coronadas.

**CUCHILLAS DE SIERRA:** SIEMPRE USE CUCHILLAS DE 12" CON AGUJEROS PARA EL EJE DE 1". CLASIFICADAS PARA VELOCIDAD DE POR LO MENOS 4800 RPM. Nunca use una hoja de menor diámetro. No quedaría bien protegida.

DW7080

TUERCAS DE FIJACIÓN

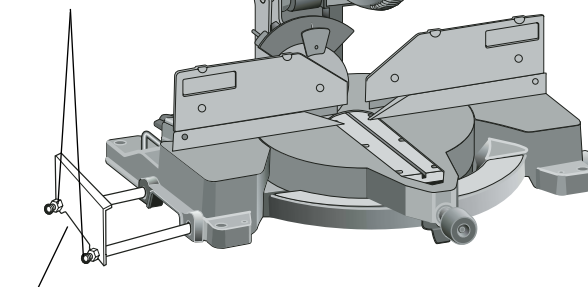

PLACA EXTREMA

DW7082

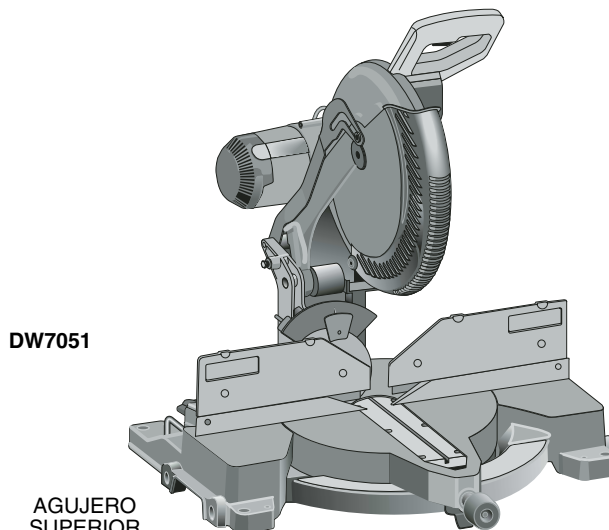
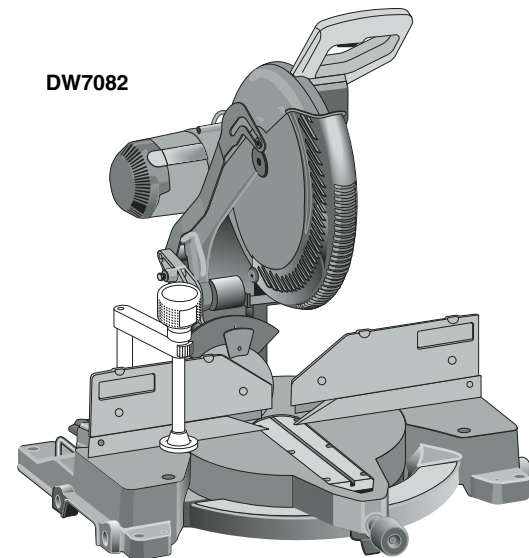

DW7051

AGUJERO SUPERIOR (USE SI ESTÁ AL LADO IZQUIERDO)

PERILLAS

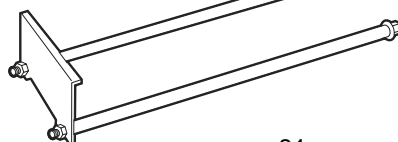

COLLAR DE FIJACIÓN

DW7084

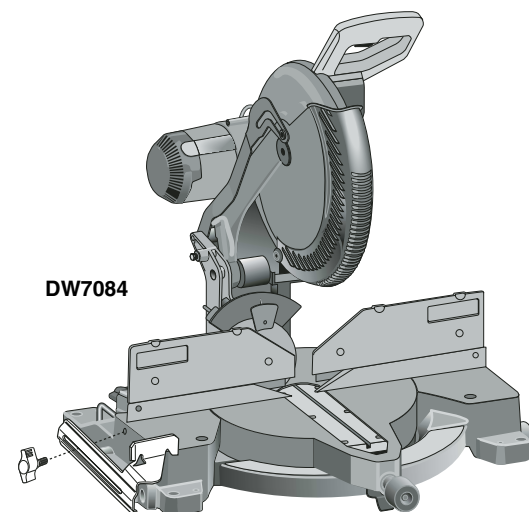

CUCHILLAS DEWALT	Nº DE DIENTES	DESC. DE CUCHILLA	APLICACIÓN	TIPO DE CORTE
Serie 20 Construcción Libre	40	Placa delgada Borde pintado amarillo	Fines generales (Arquitrajes, adornos, estructura)	Liso, Sin astillas
Serie 20 Construcción	60	Placa delgada Borde pintado amarillo	Arquitrajes finos Molduras	Muy liso Sin astillas
Serie 40 Trabajo en madera	40	Cuerpo cortado al láser. Dientes grandes de carburo	Fines generales (Arquitrajes, adornos, estructuras)	Muy liso Sin astillas
Serie 40 Trabajo en madera	60	Cuerpo cuerpo cortado al láser Dientes grandes de carburo	Arquitrajes finos Molduras	Muy liso Sin astillas
Serie 40 Trabajo en madera	80	Cuerpo cortado al láser Dientes grandes de carburo	Arquitrajes finos Molduras. Madera fina y prensada para decoración	Ultra liso Sin astillas
Serie 40 Trabajo en madera	80	Cuerpo cortado al láser Dientes grandes de carburo, geometría especial de los dientes	Melaminas, Chapa de madera, Láminas	Ultra liso Exento de astillas
Serie 40 Trabajo en madera	60	Cuerpo cortado al láser. Geometría especial de los dientes	Plásticos, Corian® y otros materiales de superficie sólidos	Muy liso Exento de astillas
Serie 40 Trabajo en madera	80	Cuerpo cortado al láser Geometría especial de los dientes	Metales no ferrosos (aluminio, cobre, bronce, etc.)	Muy liso Sin virola

### Para desempacar su sierra

Verifique el contenido de la caja de la sierra de ingletes para confirmar que haya recibido todas las piezas. Además de este manual de instrucción, la caja debe contener:

1. Una sierra de ingletes N° DW706
2. Una cuchilla de 12" de diámetro
3. Una llave inglesa en un estuche tal como se muestra en la Ilust. 2.
4. Una bolsa para polvo N° DW7053 (Algunos modelos)

FIG. 1

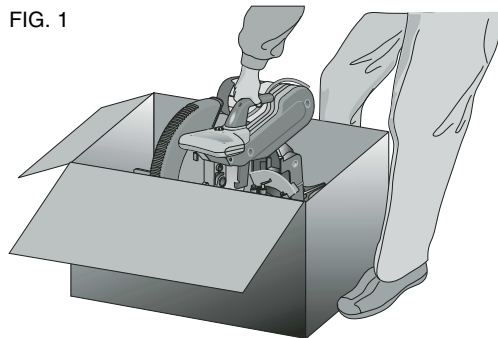

### Especificaciones

#### CAPACIDAD DE CORTAR

Sierra 50 grados izquierda y derecha

Bisel 48 grados a la izquierda: 3 grados a la derecha

Inglete de 0 grado

Altura máx. 3,5"

Ancho resultante 7,4"

Ancho máx. 7,9"

Altura resultante 2,9"

Inglete de 45 grados

Altura máx. 3,5"

Ancho resultante 5,3"

Ancho máx. 5,6"

Altura resultante 2,9"

Bisel de 45° - izquierda

Altura máx. 2,3"

Ancho resultante 7,4"

Ancho máx. 7,9"

Altura resultante 1,9"

Bisel de 45° - derecha

Ancho máx. 7,9"

Altura resultante 1,2"

Altura máx. 1,6"

Ancho resultante 7,4"

Su sierra puede cortar molduras de zócalo de 0,9" de grueso por 6.0" de altura en un inglete de 45° a derecha o izquierda.

#### MOTOR

Motor de 120 voltios

2200 Watts

4000 RPM en corte

Motor de 15 amp

Engranaje de dentadura

helicoidal con rodillos y

rodamientos de bolas

Cuchilla de carburo

Correa Multi-V

Freno eléctrico automático

### Familiarización

Su sierra de ingletes está completamente armada en la caja. Abra la caja y saque la sierra sujetándola por la manilla, tal como se muestra en la Ilustración 1.

Ponga la sierra en una superficie lisa y plana tal como una mesa de trabajo o una mesa fuerte.

Examine las dos ilustraciones en la página 36 para familiarizarse con la sierra y sus diversas partes. La sección sobre ajustes se referirá a esos términos y usted debe saber qué partes hay y dónde están. Apriete ligeramente sobre la manilla de operación y saque el pasador de seguridad, tal como se muestra en la Ilustración 2. Suavemente libere la presión ejercida y deje que el brazo se levante a su altura correspondiente.

Use el pasador de seguridad cuando lleve la sierra de un lugar a otro. Siempre use la manilla de sujetar para transportar la sierra o las indentaciones para la mano tal como se muestra en la Ilust. 2.

### Montaje del banco de taller

Se han puesto agujeros en las cuatro patas para facilitar el montaje del banco de taller, tal como se muestra en la

FIG. 2

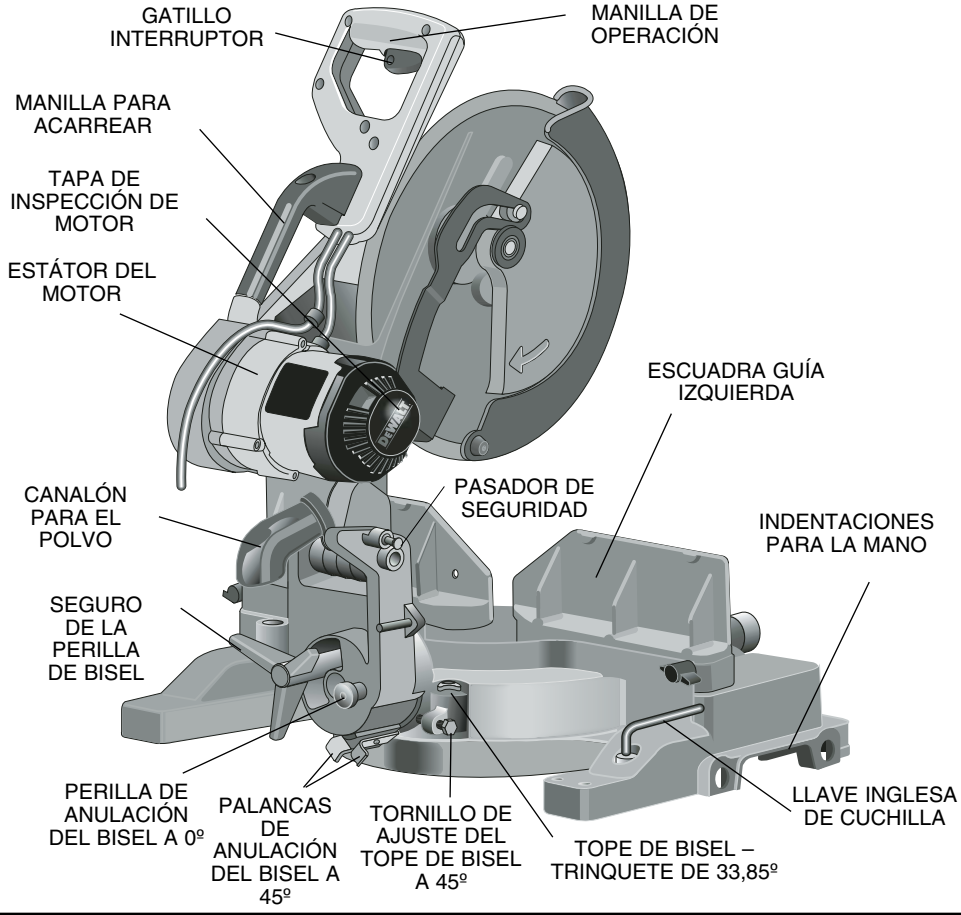
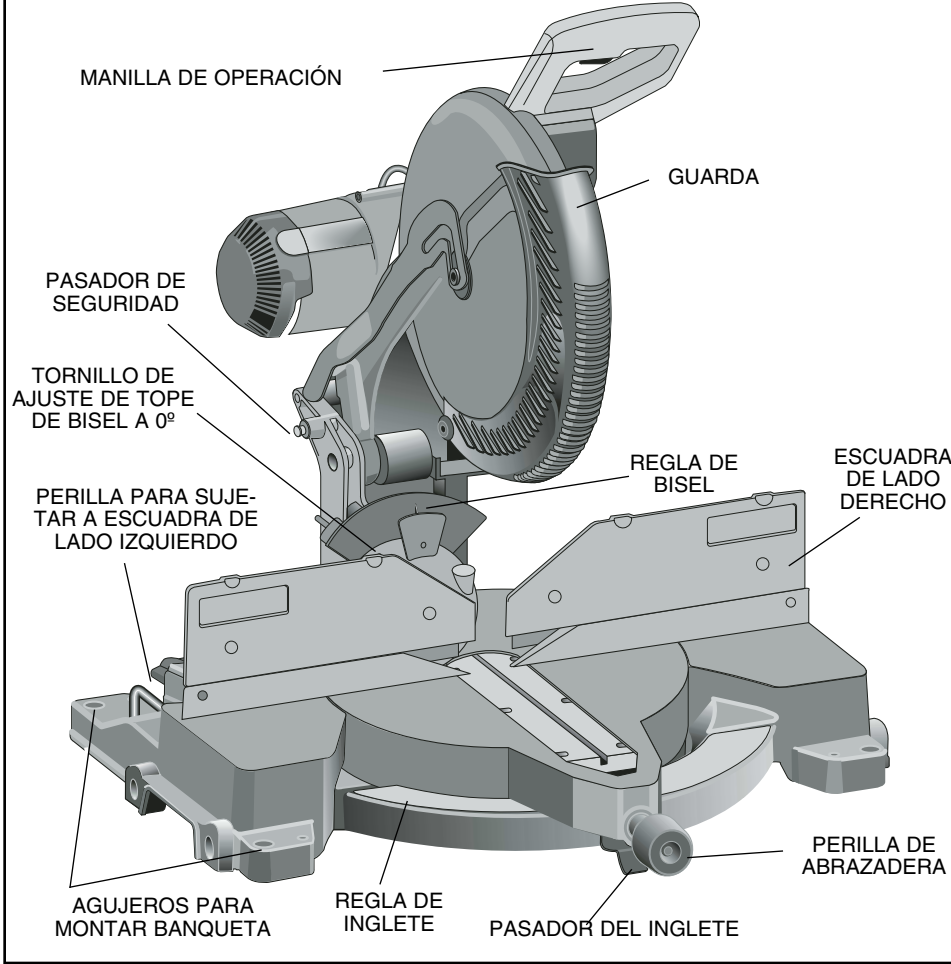
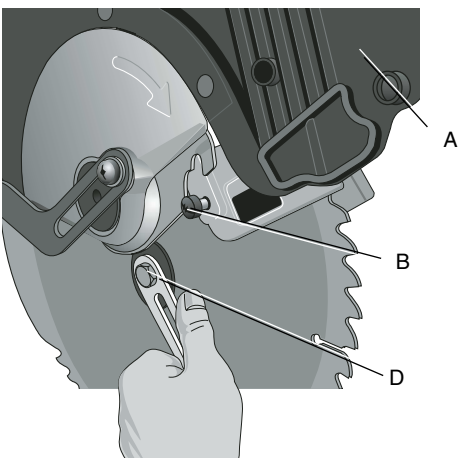
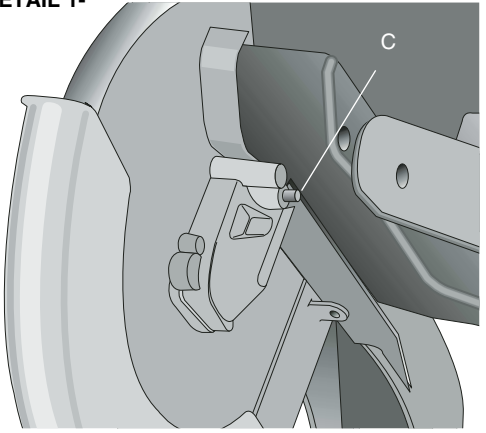

FIG. 3



-DETAIL 1-



-DETAIL 2-

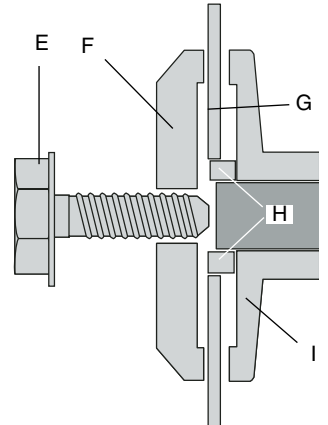

FIG. 4



Ilustración 2. (Dos agujeros de diferente tamaño que permiten poner tornillos de diferentes tamaños. Use uno u otro agujero, no es necesario usar los dos.) Siempre monte su sierra firmemente para prevenir movimiento. A fin de incrementar la portabilidad de su herramienta, puede ser montada en una pieza de madera contrachapada de 1/2" o más gruesa que puede ser sujeta al soporte de trabajo o moverse a otro sitio de trabajo y volver a sujetarse.

**NOTA:** Si usted decide montar la sierra a una pieza de madera contrachapada, asegúrese de que los tornillos no salgan por abajo de la madera. El borde de la madera contrachapada debe calzar justo con los bordes del soporte de trabajo. Al sujetar la sierra a cualquier superficie de trabajo, sujete solamente en los refuerzos de sujeción donde se encuentran los agujeros para los tornillos de montaje. Si se sujeta en cualquier otro sitio de seguro se interferirá con la operación apropiada de la sierra.

**▲ AVISO:** Para prevenir ligazón y cortes imprecisos, asegúrese de que la superficie de montaje no esté deformada ni dispereja por algún motivo. Si la sierra oscila sobre la superficie ponga un trozo de material delgado debajo de una pata de la sierra hasta que se asiente con firmeza sobre la superficie de montaje.

## **INSTRUCCIONES DE SEGURIDAD IMPORTANTES**

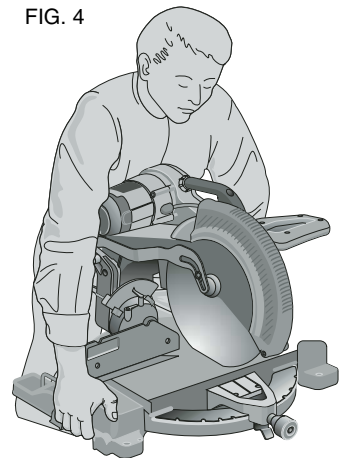
### **Cambio o instalación de una hoja nueva de sierra**

#### **▲ PRECAUCIÓN:**

- Nunca oprima el botón de traba de eje mientras la hoja esté en funcionamiento o en marcha por inercia.
- No utilice esta sierra ingletadora para cortar metales ferrosos (que contengan hierro o acero) o mampostería o productos de cemento de fibra.

### **Retiro de la hoja**

1. Desenchufe la sierra.
2. Levante el brazo hasta la posición superior y levante la protección inferior (A) todo lo que sea posible.
3. Afloje, pero no retire el tornillo del soporte de la protección (B) hasta que se pueda levantar suficientemente el soporte como para tener acceso al tornillo de la hoja.
4. Oprima el botón de traba de eje (C) mientras gira cuidadosamente la hoja de la sierra a mano hasta enganchar la traba.
5. Manteniendo el botón oprimido, utilice la otra mano y la llave proporcionada (D) para aflojar el tornillo de la hoja. (Gire en sentido de las agujas del reloj, rosca de mano izquierda)
6. Retire el tornillo de la hoja (E), la arandela de abrazadera externa (F) y la hoja (G). El adaptador de hoja de 25.4mm (1 pulgada) (H), si se utiliza, y la

arandela de abrazadera interior (I) pueden dejarse en el eje.

**NOTA:** El adaptador de hoja de 25.4mm (1 pulgada) no se utiliza en las hojas que tienen un orificio de hoja de 15.88mm (5/8 pulgadas).

### **Instalación de la hoja**

1. Desenchufe la sierra.
2. Con el brazo levantado, la protección inferior mantenida abierta y la placa de rotación levantada, ubique la hoja en el eje sobre el adaptador de hoja, si utiliza una hoja con orificio de hoja de 1 pulgada de diámetro, y contra la arandela de la abrazadera interna con los dientes de la parte inferior de la hoja apuntando hacia la parte de atrás de la sierra.
3. Monte la arandela de abrazadera exterior sobre el eje.
4. Instale el tornillo de la hoja y, engancho la traba del eje, ajuste el tornillo firmemente con la llave provista. (Gire en sentido contrario a las agujas del reloj, rosca de mano izquierda)

**NOTA:** Cuando se utilizan hojas con orificio de hoja de 15.88mm (5/8 pulgadas) de diámetro, no se utilizará el adaptador de hoja y debe guardarse en un lugar seguro.

FIG. 5

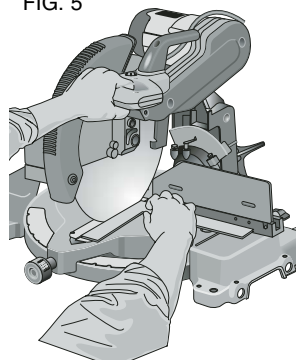

FIG. 6 INDICADOR

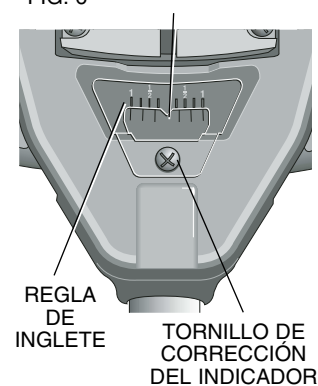
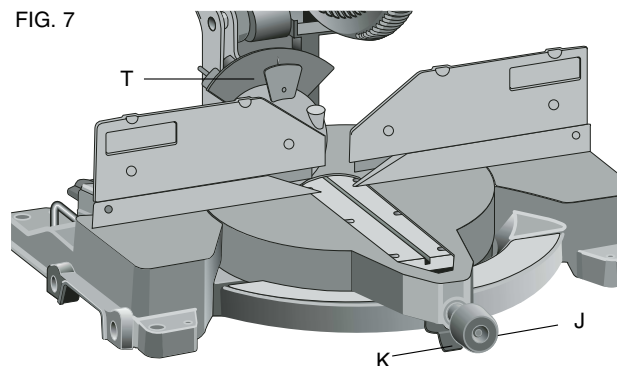

FIG. 7



5. Devuelva el soporte de la protección a su posición original y ajuste firmemente el tornillo del soporte de la protección para mantener al soporte en su lugar.

#### **▲ ADVERTENCIA:**

- Se debe volver a colocar el soporte de la protección en su posición original y se debe ajustar el tornillo antes de poner en funcionamiento a la sierra.
- El incumplimiento de esta instrucción podría permitir que la protección se ponga en contacto con la hoja de la sierra en rotación provocando daños a la sierra y daños personales graves.

### **Transporte de la sierra**

**¡APAGUE Y DESENCHUFE LA SIERRA DE INGLETES ANTES DE INTENTAR MOVERLA O HACER EL AJUSTE QUE SEA!**

A fin de mover en forma conveniente la sierra de ingletes de un lugar a otro, se incluye una manilla para acarrear en la parte superior del brazo de la sierra e indentaciones para la mano en la base, tal como se muestra en la Ilustración 4.

### **Correcciones**

HAGA TODOS LOS AJUSTES CUANDO LA SIERRA DE INGLETES ESTÉ DESENCHUFADA

**NOTA:** Su sierra de ingletes se regula en forma precisa y completa en la fábrica en el momento de su fabricación. Si requiriese una nueva regulación debido al transporte y empaquetado o por cualquier otra razón, siga los pasos enumerados abajo para regularla. Una vez hechos, esas correcciones deben permanecer precisas. Tómese un poco de tiempo ahora para seguir las directivas cuidadosamente a fin de mantener la precisión de que es capaz su sierra.

FIG. 8

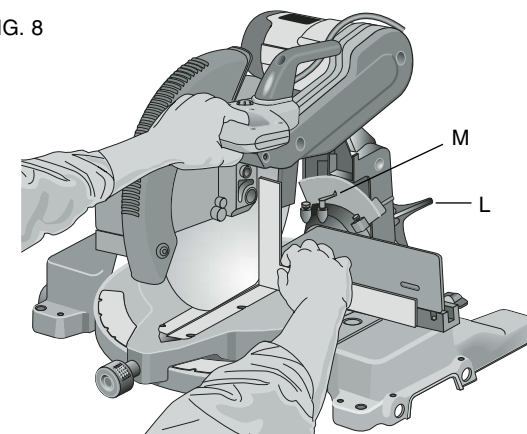
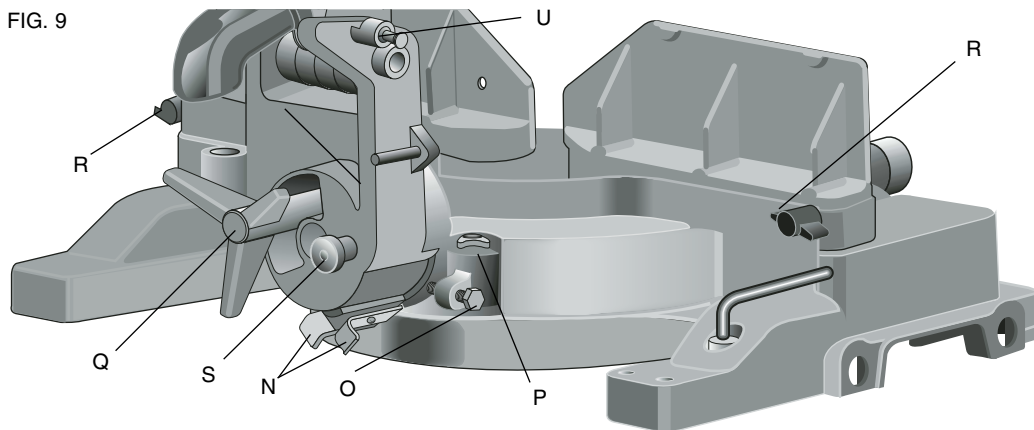

FIG. 9



### CORRECCIÓN DE LA REGLA DE LA SIERRA (ILUS. 5)

Ponga una escuadra contra la escuadra de guía de la sierra y la cuchilla, tal como se muestra. (No toque las puntas de los dientes con la escuadra. Al hacerlo causará una medida inexacta.) Suelte la perilla de la abrazadera (véase ilustración 9) y gire el brazo de la sierra hasta que el seguro se fije en la posición de 0°. No apriete la perilla de la abrazadera. Si la hoja de la sierra no está exactamente perpendicular a la escuadra de guía, suelte los tres tornillos que sostienen la regla de la sierra a la base y mueva la regla hacia la izquierda o la derecha hasta que la cuchilla esté perpendicular a la escuadra de guía, tal como se puede medir en la escuadra. Vuelva a apretar los tres tornillos. No preste atención a la medida que aparece en el indicador de la sierra en este punto.

### CORRECCIÓN DEL INDICADOR DE LA SIERRA (ILUS. 6, 7)

Suelte la perilla de la abrazadera de la sierra (J) haciendo girar en dirección contraria a las manecillas del reloj y apriete el seguro (K) para mover el brazo hacia la posición cero. Cuando la perilla de la abrazadera esté suelta, deje que el seguro se enganche a medida que usted haga rotar el brazo pasado cero. Observe el indicador y la regla de la sierra a través de la ranura mostrada en la Ilustración 6. Si el indicador no señala exactamente cero, suelte el tornillo que mantiene el indicador en su lugar, corrija la posición indicada en el indicador y vuelva a atornillar.

### BISEL A ESCUADRA CON LA MESA (ILUS. 8)

A fin de alinear la cuchilla a escuadra con la mesa rotatoria, enganche el brazo en posición hacia abajo. Ponga la escuadra contra la hoja teniendo cuidado de no poner la escuadra sobre alguno de los dientes.

Suelte la perilla de la abrazadera del bisel y asegúrese de que el brazo esté en la posición de 0°. Mueva el brazo del bisel lo necesario para que la hoja esté a cero grado con respecto a la mesa.

### INDICADOR DEL BISEL (ILUS. 8)

Si el indicador (M) del bisel no señala cero, suelte el tornillo que lo sostiene en su lugar y mueva el indicador según sea necesario. No saque el disco de acero en frente del indicador de bisel. Ese disco impide que la resina de la madera se acumule en la regla de bisel durante el uso.

### CORRECCIÓN DEL TOPE DE BISEL A 45° A LA IZQUIERDA O DERECHA (ILUS. 9)

**NOTA:** Ajuste los ángulos de 45° de bisel sólo después de realizar el ajuste a 0° de ángulo e indicador del bisel. Asegúrese de que las palancas para anular el bisel de 45° (N) estén hacia adentro a fin de obtener una corrección precisa.

Para ajustar el ángulo de bisel a 45° a derecha, suelte la manilla de fijación del bisel y tire la perilla de anulación del tope del bisel (Ilus. 2) para anular el tope del bisel a 0°. Cuando la sierra esté completamente a la derecha, si el indicador no señala exactamente 45°, gire el tornillo derecho del tope de bisel hasta que el indicador señale 45°.

Para ajustar el tope de bisel a 45° a la izquierda, primero suelte la manilla de fijación del bisel y ladee la punta a la izquierda. Si el indicador no señala exactamente 45°, gire el tornillo del tope de bisel izquierdo hasta que el indicador señale 45°.

### CORRECCIÓN DEL TOPE DE BISEL A 33,85° (ILUS. 9)

**NOTA:** Ajuste los ángulos de 33,85° de bisel sólo después de realizar el ajuste a 0° de ángulo e indicador del bisel. Para fijar el ángulo de bisel a 33,85°, dé vuelta los trinquetes de tope (P). suelte la manilla de fijación del bisel (Q) y ladee la punta hacia la izquierda. Si el indicador no señala exactamente 33,85°, haga girar el tornillo que contacta el trinquete hasta que el indicador señale 33,85°.

Para corregir el ángulo de bisel a 33,85° a la derecha, dé vuelta los trinquetes de tope. Suelte la manilla de fijación del bisel y tiere el botón de anulación del tope de bisel para anular el tope del bisel a 0°. Cuando la sierra esté completamente a la derecha, si el indicador no señala exactamente

33,85°, haga girar el tornillo que contacta el trinquete hasta que el indicador señale 33,85°.

### REGULACIÓN DE ESCUADRA DE GUÍA

#### Apague y desenchufe la sierra de ingletes

A fin de que la sierra pueda cortar en bisel a 48 grados a la izquierda o a la derecha, la escuadra de guía puede regularse para dar espacio. A objeto de regular la escuadra de guía, suelte la perilla de plástico que se muestra en la Ilustración 9 (R) y corra la escuadra hacia afuera. Haga un ensayo con la sierra apagada y verifique el espacio. Regule la escuadra de guía para que esté lo más próxima posible a la hoja como sea práctico para dar el máximo apoyo a la pieza de trabajo, sin interferir con el movimiento hacia arriba y hacia abajo del brazo. Apriete la perilla bien. Cuando se hayan completado las operaciones de bisel, no olvide volver a poner la escuadra de guía en su lugar.

**NOTA:** La ranura guía de las escuadras de guía pueden quedar obstruidas con aserrín. Si usted percibe que se están obstruyendo, use una varilla o aire de poca presión para limpiar las ranuras de guía.

### FRENO ELÉCTRICO AUTOMÁTICO

Su sierra está equipada con un freno eléctrico automático de la cuchilla que para la hoja dentro de 5 segundos después de accionar el mecanismo que no es regulable.

En ciertas ocasiones, puede haber una demora después de apretar el gatillo para accionar el freno. En raras ocasiones, el freno puede no accionar y la cuchilla seguirá corriendo sola hasta parar.

Si ocurriese una demora o "salto", encienda y apague la sierra 4 ó 5 veces. Si la condición persistiese, lleve la herramienta para que un centro de servicio DEWALT autorizado le haga un mantenimiento.

Siempre confirme que la hoja haya parado antes de retirarla del corte. El freno no substituye las guardas ni tampoco garantiza la seguridad que usted mismo se puede dar prestando completa atención a la sierra.

### ACTUACIÓN Y VISIBILIDAD DE LA GUARDA

La guarda de la cuchilla en su sierra ha sido diseñada para levantarse automáticamente cuando el brazo se baja y para bajar sobre la cuchilla cuando el brazo esté levantado. La guarda puede levantarse con la mano al instalar o sacar las cuchillas o para inspeccionar la sierra.

**NUNCA LEVANTE LA GUARDA DE LA CUCHILLA MANUALMENTE A MENOS QUE LA SIERRA ESTÉ APAGADA.**

La sección frontal de la guarda es apersianada para tener visibilidad al cortar. Si bien la persiana reduce mucho el material que vuela por el aire, son aberturas en la guarda y se deben usar anteojos de protección en todo momento cuando esté mirando a través de ellas.

### Cepillos

#### DESCONNECTE EL ENCHUFE DEL SUMINISTRO ELÉCTRICO

Inspeccione los cepillos regularmente desenchufando la herramienta, sacando la tapa de inspección del motor



(Ilustración 2) y retirando el ensamblaje del cepillo. Mantenga limpios los cepillos y que se muevan libremente en sus guías. Siempre reemplace un cepillo usado en la misma orientación en el sostén tal como estaba antes de sacarlo. Use sólo cepillos DEWALT idénticos. Uso del tipo correcto de cepillo es esencial para el funcionamiento apropiado del freno eléctrico. Hay ensamblajes de cepillos nuevos en los centros de servicio DEWALT. Se debe dejar que la herramienta “corra sola” (sin carga) por 10 minutos antes de usar para que los nuevos cepillos se asienten. El freno eléctrico puede ser errático en su funcionamiento hasta que los cepillos estén asentados.

Cuando la esté haciendo correr sola NO ATE, PEGUE NI FIJE DE NINGUNA OTRA FORMA EL GATILLO EN POSICIÓN DE ENCENDIDO. SOSTENGA CON LA MANO SOLAMENTE.

### Controles

Su sierra de ingletes compuesta tiene varios controles principales, que se describirán brevemente aquí. Para mayor información sobre esos controles, veáanse las respectivas secciones posteriores del manual.

#### CONTROL DEL INGLETE (ILUS. 7)

La palanca y el gatillo de ajuste/seguro del inglete permiten que uno incline el inglete de la sierra 50° a la izquierda y a la derecha. Para tallar en inglete, suelte la manilla de fijación del inglete (T) haciéndolo rotar en dirección contraria a las manecillas del reloj, apriete el gatillo (K) y fije el ángulo de inglete deseado en la regla de ingletes. Apriete la manilla de fijación del inglete haciéndola rotar en la dirección de las manecillas del reloj.

#### INTERRUPTOR DE GATILLO

El interruptor de gatillo (Ilus. 2) enciende y apaga su sierra. Se provee un agujero en el gatillo para insertar un candado a fin de proteger la sierra.

#### FIJACIÓN DEL BISEL (ILUS. 9)

La manilla de fijación del bisel (Q) le permite a usted poner el bisel de la sierra a 48° a la izquierda o la derecha. Para soltar la manilla y ajustar el valor del bisel, gire la manilla en dirección contraria a las manecillas del reloj, la punta de la sierra se inclina en bisel fácilmente a la izquierda o la derecha una vez que se tira de la perilla (S) para anular el bisel de 0°. Para apretar, gire la manilla en dirección de las manecillas del reloj. En la parte inferior al frente del brazo de la sierra se encuentran las marcas de los grados de bisel. (T- Ilus. 7)

#### ANULACIÓN DE BISEL DE 0° (ILUS. 9)

La anulación del tope de bisel (S) le permite a usted poner la sierra en bisel a la derecha pasado la marca de 0°.

La sierra parará automáticamente a 0° cuando se torna de la izquierda. Para pasar de 0° hacia la derecha, tire la perilla de tope del bisel. La perilla de tope puede no accionar si no tira la perilla y rotándola en 180°.

FIG. 10

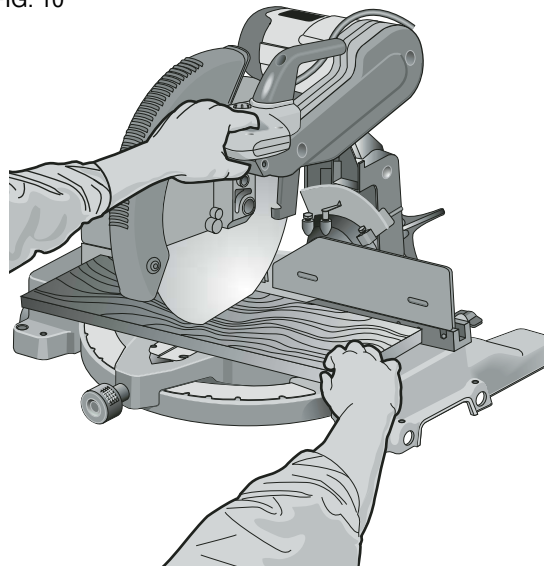

CORTE ADECUADO

FIG. 10A

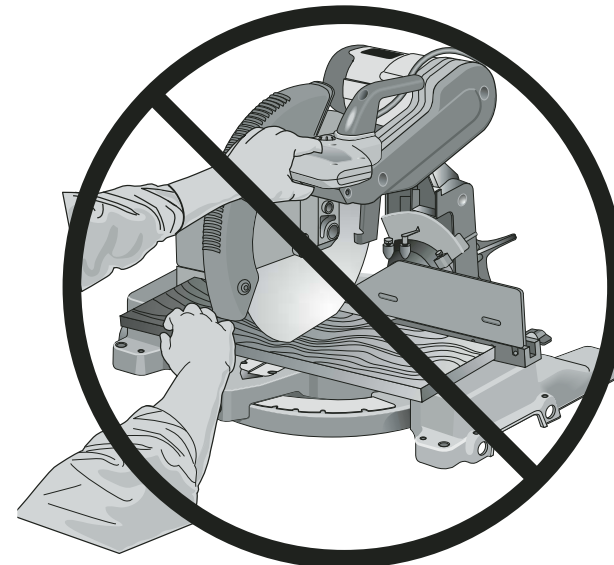

CORTE INADECUADO

FIG. 10B

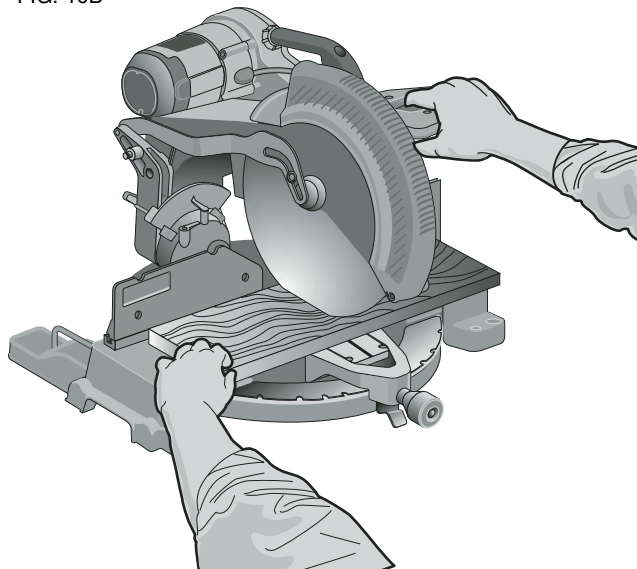

CORTE ADECUADO

FIG. 10C

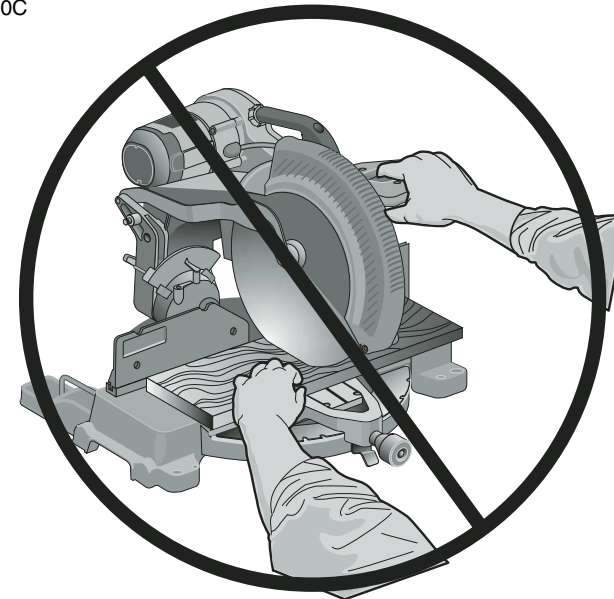

CORTE INADECUADO

FIG. 11

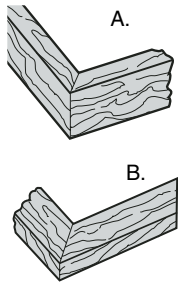

FIG. 12

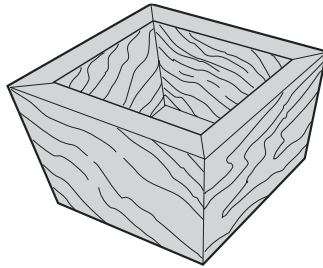

FIG. 13

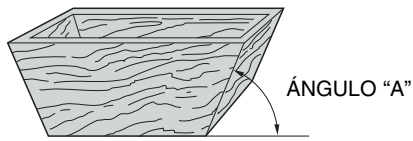
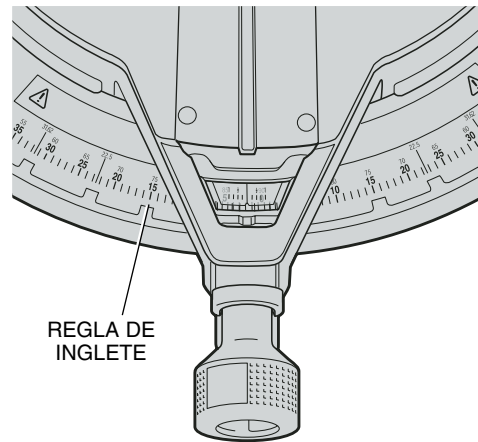

FIG. 14



### ANULACIÓN DEL TOPE DE BISEL DE 45° (ILUS. 9)

La anulación del tope de bisel se mantienen en posición con el tornillo de acoplamiento para prevenir un movimiento inadvertido. Use la punta en la llave para soltar el tornillo de adhesión. Eso permite que las reglas se tiren hacia afuera y la cabeza de la sierra torne pasado la marca de 45°. Asegúrese de volver a apretar el tornillo de acoplamiento cuando termine.

### TOPES DE BISEL A 33,85° (ILUS. 9)

Los dos trinquetes (P) se usan para parar el valor de bisel de la sierra en 33,85°. Este valor se usa principalmente para cortar molduras coronadas puestas de plano sobre la mesa.

### PASADOR DE SEGURIDAD DEL CABEZAL (ILUS. 9)

Para fijar el cabezal de la sierra en posición hacia abajo, presione el cabezal hacia abajo, haga entrar el pasador (U) y suelte el cabezal de la sierra. Eso mantendrá el cabezal de la sierra en posición hacia abajo para mover la sierra de un lugar a otro. Cuando quiera soltar, presione el cabezal hacia abajo y saque el pasador.

### Funcionamiento

Enchufe la sierra en un tomacorrientes de 60 Hz. Consulte la placa del fabricante para ver el voltaje. Asegúrese de que el cordón no vaya a interferir con su trabajo.

### INTERRUPTOR

Para encender la sierra, apriete el gatillo interruptor. Para apagar la herramienta, suelte el gatillo. Deje que la hoja acelere hasta que alcance las RPM necesarias para operar antes de hacer un corte. Suelte el gatillo interruptor y deje que el freno pare la hoja antes de levantar el cabezal de la sierra. No hay modo de fijar el gatillo en posición encendi-

do, pero se provee un agujero en el gatillo para insertar un candado a fin de bloquear la sierra en posición de apagado.

### CORTANDO CON SU SIERRA

**NOTA:** Si bien esta sierra corta madera y muchos materiales no ferrosos, limitaremos nuestra exposición al corte de madera solamente. Las mismas directrices se aplican a los demás materiales. **NO CORTE MATERIALES FERROSOS (HIERRO Y ACERO) NI ALBAÑILERÍA CON ESTA SIERRA.** No use ninguna hoja abrasiva.

### CORTES TRASVERSALES

No se recomienda cortar varias piezas a la vez, pero se puede hacer sin peligro asegurando que cada pieza esté sujeta firmemente contra la mesa y la escuadra de guía. Se hace un corte transversal cortando la madera a través de las estrías en cualquier ángulo. Un corte transversal recto se hace con el brazo de la sierra de ingletes en la posición de cero grado. Ponga el brazo de la sierra a cero, sostenga la madera sobre la mesa y firmemente contra la escuadra de guía. Encienda la sierra apretando el gatillo interruptor.

Cuando la sierra gane velocidad (cerca de 1 segundo) baje el brazo suave y lentamente para cortar la madera. Deje que la cuchilla pare completamente antes de levantar el brazo.

Los cortes a inglete se hacen con el brazo de la sierra a un cierto ángulo que no sea cero. Ese ángulo es a menudo de 45 grados para hacer esquinas, pero se puede poner en cualquiera posición entre cero y 50 grados a izquierda o derecha. Después de seleccionar el ángulo de inglete deseado, asegúrese de apretar la perilla de la abrazadera. Haga el corte tal como se describe arriba.

### CORTES DE BISEL

Un corte de bisel es un corte transversal con una cuchilla de sierra a un ángulo con respecto a la madera. A fin de fijar el ángulo, suelte la perilla de la abrazadera del bisel y mueva la hoja a la izquierda según se desee. (Es necesario mover la escuadra de guía para dejar espacio). Una vez que se tiene el ángulo del bisel, apriete firmemente la perilla de la abrazadera del bisel.

Los ángulos de bisel se pueden poner entre 48 grados a la derecha y hasta 48 grados a la izquierda y se puede cortar con el brazo de la sierra puesto entre cero y 50 grados a la derecha o izquierda. En algunos ángulos extremos, será necesario sacar la escuadra ajustable de guía de la izquierda o la derecha. Para sacar la escuadra de guía de la derecha o de la izquierda, desatornille las perillas variass vueltas y deslice la escuadra hacia afuera.

### CALIDAD DEL CORTE

La lisura de un corte depende de una serie de variables. Cosas tales como el material que se esté cortando, el tipo de cuchilla, el filo de la hoja y la velocidad del corte contribuyen a la calidad de éste. Cuando se desee el corte más liso posible para hacer molduras o algún otro trabajo de precisión, una cuchilla afilada (60 dientes de carburo) y una velocidad más lenta y pareja de corte producirán los resultados deseados. Asegúrese de que el material no se arrastre mientras se hace el corte. Sujételo firmemente en su lugar. Siempre deje que la cuchilla pare completamente antes de levantar el brazo.

Si pequeñas fibras de madera siguen saliendo por la parte de atrás de la pieza, aplique a ésta una cinta adhesiva sobre la madera donde se hará el corte. Aserruche sobre la cinta y cuidadosamente sáquela cuando se haya terminado el corte.

Para diversas aplicaciones de cortar, consulte la lista de cuchillas recomendadas para su sierra y seleccione la que mejor convenga a sus necesidades (página 35).

### POSICIÓN DEL CUERPO Y LAS MANOS (ILUS. 10)

La postura apropiada del cuerpo y las manos cuando se esté operando la sierra de ingletes le facilitará la acción, la hará más segura y más precisa. Nunca ponga las manos cerca del área del corte. No ponga las manos a menos de 6" de la hoja. Sostenga la pieza de trabajo firmemente a la mesa y la escuadra de guía cuando esté cortando. Mantenga las manos en posición hasta que se suelte el gatillo y la hoja se haya detenido completamente. **SIEMPRE HAGA ENSAYOS (SIN ELECTRICIDAD) ANTES DE HACER CORTES DE ACABADO DE MODO QUE VERIFIQUE EL TRAYECTO DE LA CUCHILLA. NO CRUCE LAS MANOS, TAL COMO SE MUESTRA EN LA ILUSTRACIÓN 10A.**

Mantenga los dos pies firmemente puestos sobre el suelo y mantenga un equilibrio apropiado. A medida que vaya moviendo el brazo de la sierra a izquierda y derecha, sígala y párese ligeramente a un lado de la cuchilla. Mire a través de las persianas cuando siga una línea dibujada a lápiz.

## SUJETAMIENTO DE LA PIEZA

### Apague y desenchufe la sierra

Si no puede sujetar la pieza de trabajo sobre la mesa y contra la escuadra de guía con la mano (forma irregular, etc.) o su mano quedara a menos de 6" de la hoja, se debe usar una abrazadera o algún otro dispositivo.

Para obtener los mejores resultados use la abrazadera DW7082 hecha para usarse con su sierra. Se encuentra disponible por intermedio de su distribuidor local o el centro de servicio DEWALT con costo extra.

Otros aparatos auxiliares tales como abrazaderas de resorte, de barra o abrazaderas-C pueden ser apropiados para ciertos tamaños y formas de material. Tenga cuidado al seleccionar y poner esas abrazaderas. Tómese el tiempo para hacer un ensayo antes de cortar. La escuadra de guía izquierda o derecha se mueve de un lado a otro para asistir a sujetar.

## SOPORTE DE PIEZAS LARGAS

### Apague y desenchufe la sierra

#### SIEMPRE APOYE LAS PIEZAS LARGAS

Para obtener los mejores resultados use el soporte de extensión DW7080 a fin de extender el ancho de la mesa de su sierra. Disponible a la venta en su concesionario con costo extra. Apoye las piezas largas usando cualquier medio conveniente tal como caballetes de aserrar o aparatos similares para impedir que se caigan los extremos.

## CORTE DE MARCOS DE CUADROS, ENMARCAMIENTO DE CAJA Y OTROS PROYECTOS DE CUATRO LADOS

Para comprender mejor cómo hacer los objetos mencionados arriba, sugerimos que intente hacer unos proyectos simples usando madera de sobra hasta que usted capte como funciona la sierra. Su sierra es la herramienta perfecta para cortar esquinas como las que se muestran en la Ilustración 12. El diagrama A en la Ilustración 11 muestra un empalme hecho usando el bisel para cortar en bisel el borde de dos láminas a 45° cada una con el fin de producir una esquina de 90°. Para este empalme el brazo se puso en posición cero y el bisel se fijó en 45°. La madera se puso con el lado ancho contra la mesa y el borde angosto contra la escuadra. El corte se podía también haber hecho cortando a inglete a derecha e izquierda con la superficie ancha contra la escuadra de guía.

## CORTANDO MOLDURAS DE ARQUITRAVES Y OTRAS ENMARCACIONES

El diagrama B en la Ilustración 11 muestra un empalme hecho poniendo el brazo a 45° para cortar dos planchas con el fin de formar una esquina de 90°. Para hacer este tipo de empalme, ponga el bisel a cero y la guía de inglete a 45°. Reiteramos, la posición de la madera está con el lado ancho y plano sobre la mesa y el borde delgado contra la escuadra de guía.

Los dos diagramas en la Ilustración 11 son para objetos de cuatro lados solamente. Como el número de lados cambia,

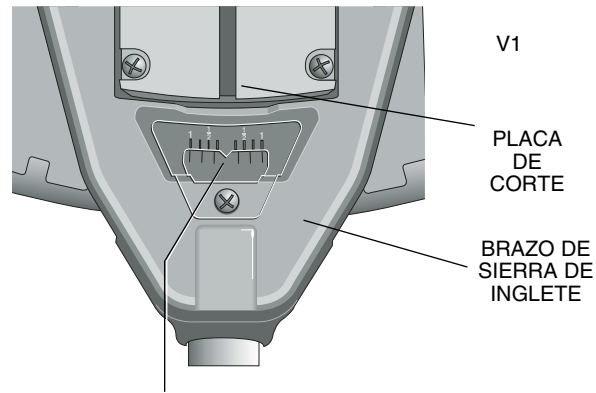

MARCA CENTRAL DE NINIO SE ALINEA CON LA MARCA DEL GRADO ENTERO MÁS CERCANO EN LA REGLA DE INGLETES (24° INGLETE A LA DERECHA)

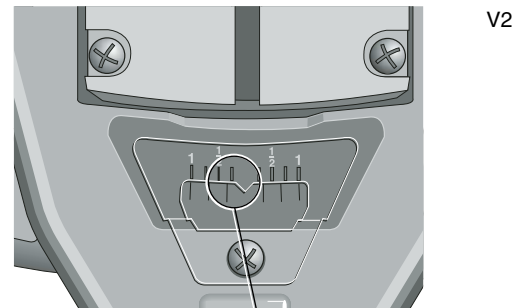

MARCA DE 1/4 DE NINIO SE ALINEA CON LA MARCA DEL GRADO ENTERO MÁS CERCANO EN LA REGLA DE INGLETES (24 1/4° INGLETE A LA DERECHA)

así también cambian los ángulos de ingletes y de bisel. La lista de abajo da los ángulos apropiados para una variedad de formas. (La lista supone que todos los lados son de igual longitud.) Para una figura que no se muestre en el cuadro, use la siguiente fórmula. 180° dividido por el número de lados es igual al ángulo de inglete o de bisel.

EJEMPLOS	
Nº DE LADOS	ÁNGULO DE INGLETE O BISEL
4	45°
5	36°
6	30°
7	25,7°
8	22,5°
9	20°
10	18°

## CORTE DE INGLETES COMPUESTOS

Un inglete compuesto se corta usando un ángulo de inglete y un ángulo de bisel al mismo tiempo. Este es el tipo de corte usado para hacer marcos o cajas con lados inclinados como el que se muestra en la Ilustración 13.

**NOTA:** Si el ángulo de corte varía de corte a corte, verifique que la perilla de la abrazadera del bisel y del fijador del inglete estén bien apretadas. Esas perillas deben estar apretadas después de hacer cualquier cambio en el bisel o inglete.

La tabla de la página 43 lo ayudará a seleccionar los valores del bisel y el inglete apropiados para cortes corrientes de inglete compuesto. Para usar la tabla, seleccione el ángulo deseado "A" (Ilustración 13) de su proyecto y ubique el ángulo en el arco apropiado en la tabla. Desde ese punto siga la tabla derecho hacia abajo para encontrar el ángulo de bisel correcto y en forma lateral para encontrar el ángulo de inglete correcto.

Ponga su sierra a los ángulos prescritos y haga algunos cortes de ensayo. Practique empalmando las piezas cortadas hasta que capte la idea de este procedimiento y se sienta cómodo con él.

Ejemplo: Para hacer una caja de cuatro lados con ángulos exteriores de 26° (Ángulo A, Ilustración 13), use el arco superior derecho. Encuentre 26° en la escala del arco. Siga la línea horizontal que interseca la línea para uno u otro lado a fin de obtener el valor del ángulo de inglete en la sierra (42°).

Del mismo modo, siga la línea vertical que interseca hacia arriba o hacia abajo para obtener el ángulo de bisel en la sierra (18°).

Siempre ensaye los cortes con unas piezas de sobra a fin de verificar la posición en la sierra.

## ESCALA DE NONIO

Su sierra está equipada con una escala de nonio para mayor precisión. La escala de nonio le permite fijar con precisión ángulos de inglete al 1/4 de grado más próximo (15 minutos). Para usar la escala de nonio siga los pasos descritos abajo.

FIG. 15

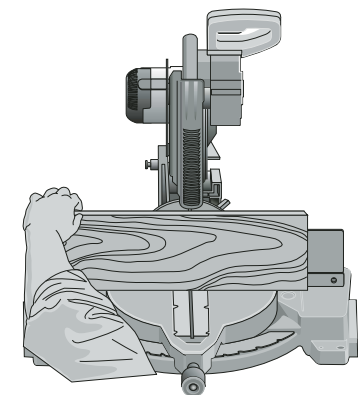
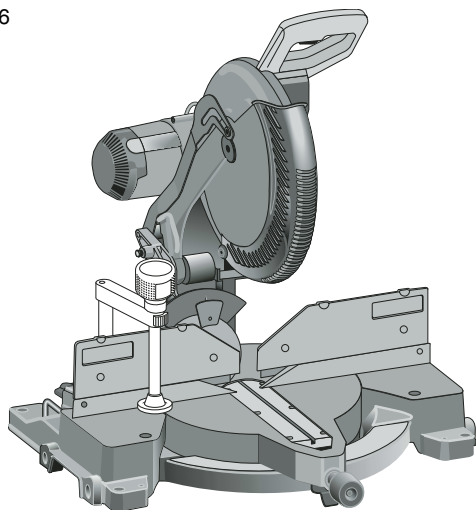

FIG. 16



(Como un ejemplo, supongamos que usted desea cortar a inglete en un ángulo de 24 1/4 grados a la derecha).

1. Apague la sierra de ingletes.
2. Fije el ángulo de inglete al grado entero más próximo deseado alineando la marca central en la escala de ninio, en la ilustración VI, con el grado entero marcado en la escala de ingletes. Examine la Ilustración V2 detenidamente; el valor señalado es 24 grados en inglete a la derecha.
3. Para fijar el 1/4 grado adicional, apriete el fijador del brazo y muévelo cuidadosamente hacia la DERECHA hasta que la marca de 1/4 grado ninio se alinee con la marca del grado MÁS CERCANO en la regla de ingletes. En nuestro ejemplo, la marca del grado más cercano en la regla de ingletes es de 25°. La ilustración V2 muestra un valor de 24 1/2 grados de inglete a la derecha.

Para fijar valores que exigen fracciones de grado (1/4 , 1/2, 3/4 grados) alinee la marca de ninio deseada con la marca del grado MÁS CERCANO en la regla de ingletes, tal como se describe arriba (el disco de plástico de ninio tiene inscritas marcas para 1/4, 1/2, 3/4 y 1 grado. Sólo 1/2 de grado está señalado numéricamente.)

#### CUANDO CORTE A INGLETE HACIA A DERECHA

A fin de aumentar el ángulo de inglete cuando se corta a la derecha, mueva el brazo para alinear la marca de ninio apropiada con la marca más cercana del brazo a la derecha. A fin de disminuir el ángulo del inglete cuando corte a la derecha, mueva el brazo para alinear la marca de ninio apropiada con la marca más cercana en la guía de ingletes a la izquierda.

#### CUANDO CORTE A INGLETE HACIA LA IZQUIERDA

A fin de aumentar el ángulo de inglete cuando se corta a la izquierda, mueva el brazo para alinear la marca de ninio apropiada con la marca más cercana del brazo a la izquierda. A fin de disminuir el ángulo del inglete cuando corte a la izquierda, mueva el brazo para alinear la marca de ninio apropiada con la marca más cercana en el brazo a la derecha.

#### CUANDO CORTE UNA MOLDURA DE BASE

SIEMPRE HAGA UN ENSAYO SIN ELECTRICIDAD ANTES DE HACER UN CORTE.

Cortes rectos a 90°:

Ponga la madera contra la escuadra de guía tal como se muestra en la Ilustración 15. Encienda la sierra, deje que la cuchilla alcance su plena velocidad y baje el brazo calmadamente para cortar.

CORTAR MOLDURA DE BASE DE HASTA 6" DE ALTURA VERTICALMENTE CONTRA LA ESCUADRA DE GUÍA

Ponga la moldura tal como se muestra en la ilustración 15. Todos los cortes se hacen con la parte de atrás de la moldura contra la escuadra de guía y la parte inferior de la moldura contra la base.

FIG. 17

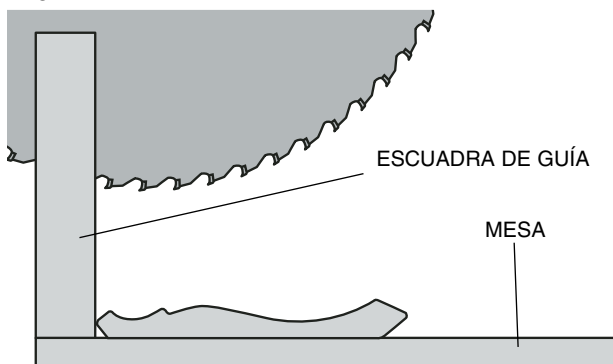

MOLDURA CORONADA PLANA SOBRE LA MESA Y CONTRA LA ESCUADRA DE GUÍA

FIG. 17A

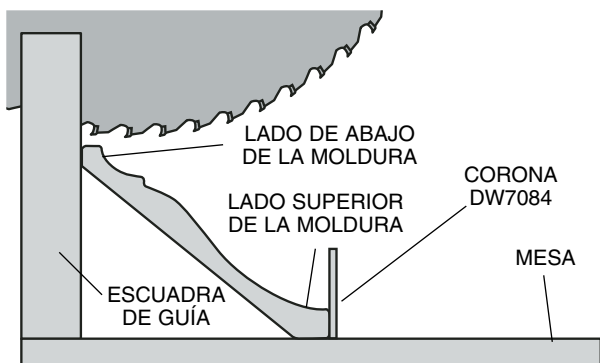

MOLDURA CORONADA ENTRE LA ESCUADRA GUÍA Y LA MESA

ESQUINA INTERIOR:

#### Lado izquierdo

1. Inglete izquierdo de 45°
2. Guarde lado izquierdo del corte

#### Lado derecho

1. Inglete derecho de 45°
2. Guarde lado derecho del corte

ESQUINA EXTERIOR:

#### Lado izquierdo

1. Inglete izquierdo de 45°
2. Guarde lado izquierdo del corte

#### Lado derecho

1. Inglete derecho de 45°
2. Guarde lado derecho del corte

Se puede cortar material de hasta 6" tal como se describe arriba.

#### CORTE DE MOLDURAS CORONADAS

Su sierra de ingletes está mejor capacitada para la tarea de cortar molduras coronadas que ninguna otra herramienta fabricada. A fin de que calce apropiadamente, la moldura coronada debe cortarse en forma compuesta con extrema precisión.

Las dos superficies planas de una pieza de moldura coronada están a ángulos que suman exactamente 90 grados. La mayoría, pero no todas, de las molduras coronadas tiene un ángulo superior trasero (la sección que calza plana contra el cielo) de 52 grados y un ángulo inferior trasero (la parte que calza contra la pared) de 38 grados. Su sierra de ingletes tiene puntos de pasador preprogramados a 31,62 grados de izquierda y derecha para cortar molduras coronadas al ángulo apropiado. También hay una marca sobre la regla de bisel a 33,85 grados.

La tabla de abajo da las posiciones apropiadas para cortar molduras coronadas. (Los números de las posiciones de ingletes y biselos son muy precisas y no son fáciles de fijar con exactitud en su sierra.) Dado que la mayoría de las habitaciones no tiene ángulos de precisamente 90 grados, usted debe de todas maneras afinar las posiciones.

**¡ES EXTREMADAMENTE IMPORTANTE ENSAYAR PREVIAMENTE CON MATERIAL DE SOBRA!**

**INSTRUCCIONES PARA CORTAR MOLDURAS CORONADAS PUESTAS PLANAS Y USANDO DISPOSITIVOS COMPUESTOS**

1. Moldura puesta con la superficie plana hacia abajo sobre la mesa de la sierra (Ilustración 17).
2. Las posiciones que aparecen abajo son para las molduras coronadas estándar (EE.UU.) con ángulos de 52° y 38°.

TABLA 1 CORTE DE INGLETE COMPUESTO

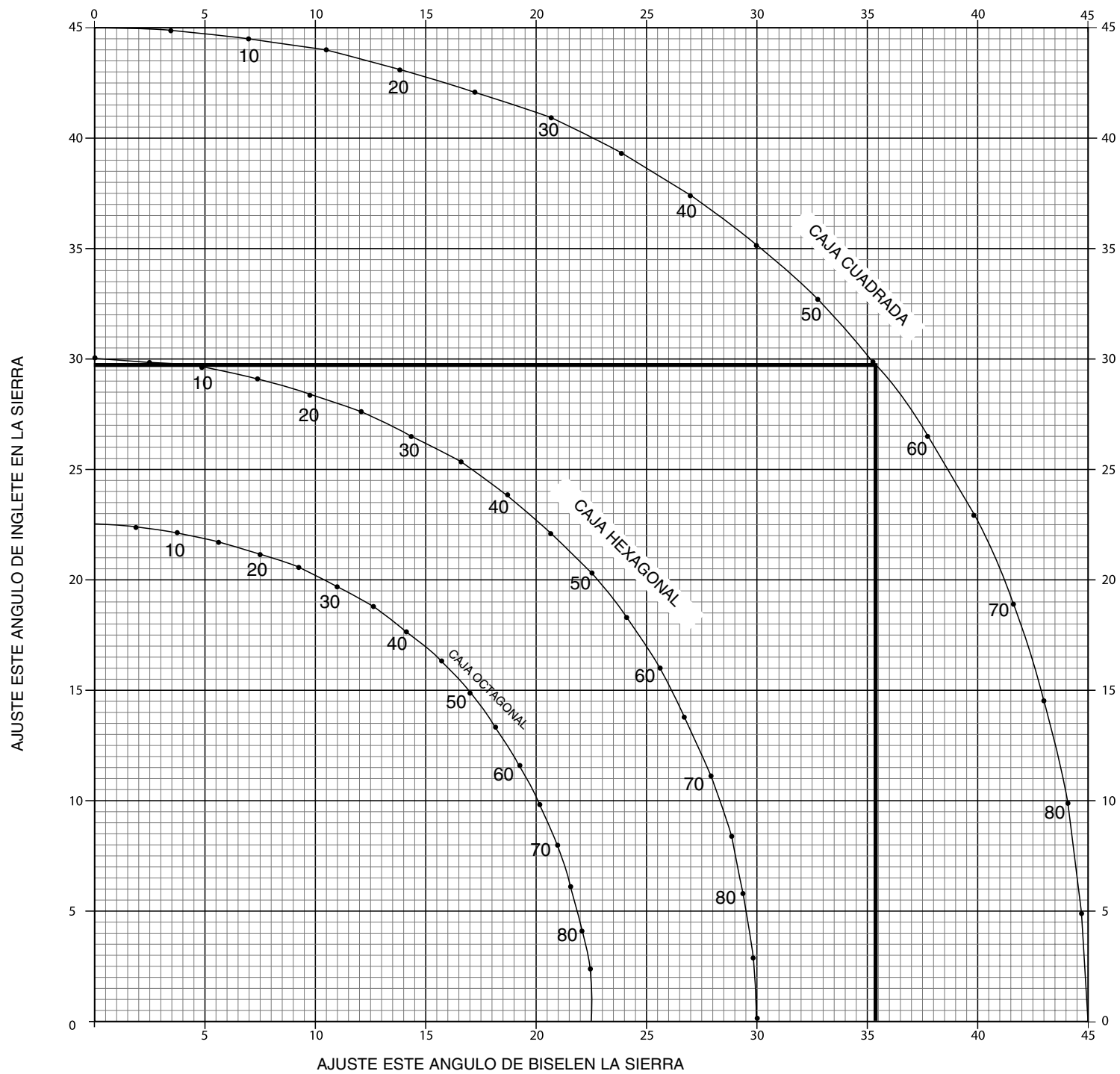

**VALOR DE BISEL TIPO DE CORTE**

izquierdo 33,85°	<b>LADO IZQUIERDO, ESQUINA INTERIOR:</b> <ol style="list-style-type: none"><li>1. Parte superior de la moldura contra la escuadra de guía a la derecha</li><li>2. Mesa de la sierra puesta en 31,62° a la derecha</li><li>3. Guarde el corte de la izquierda</li></ol>
Derecho 33,85°	<b>LADO DERECHO, ESQUINA INTERIOR:</b> <ol style="list-style-type: none"><li>1. Parte superior de la moldura contra la escuadra de guía a la izquierda</li><li>2. Mesa de la sierra puesta en 31,62° a la izquierda</li><li>3. Guarde el corte de la derecha</li></ol>
Derecho 33,85°	<b>LADO IZQUIERDO, ESQUINA EXTERIOR:</b> <ol style="list-style-type: none"><li>1. Parte superior de la moldura contra la escuadra de guía a la izquierda</li><li>2. Mesa de la sierra puesta en 31,62° a la izquierda</li><li>3. Guarde el corte de la izquierda</li></ol>
izquierdo 33,85°	<b>LADO DERECHO, ESQUINA EXTERIOR:</b> <ol style="list-style-type: none"><li>1. Parte superior de la moldura contra la escuadra de guía a la derecha</li><li>2. Mesa de la sierra puesta en 31,62° a la derecha</li><li>3. Guarde el corte de la derecha</li></ol>

Al fijar los ángulos de bisel y de inglete para todos los cortes compuestos, recuerde que:

Los ángulos presentados para las molduras coronadas son muy precisos y difíciles de fijar con precisión. Dado que pueden cambiar fácilmente y muy pocas habitaciones tienen exactamente las esquinas cuadradas, todas las posiciones se deben probar con molduras desechadas.

**¡ES EXTREMADAMENTE IMPORTANTE ENSAYAR CON MATERIAL DESECHADO!**

**MÉTODO ALTERNATIVO PARA CORTAR MOLDURAS CORONADAS**

Ponga la moldura sobre la mesa a un ángulo entre la escuadra y la mesa de la sierra, tal como se muestra en la Ilustración 17A. Se recomienda mucho que use el accesorio de escuadra para molduras coronadas (DW7084) debido al grado de exactitud y su conveniencia. El accesorio de escuadra para molduras coronadas está disponible con costo extra en su concesionario local. La ventaja de cortar la moldura coronada mediante el uso de este método es que se hace innecesario hacer el corte de bisel. Cambios mínimos en el ángulo de inglete pueden hacerse sin afectar el ángulo de bisel. De esta manera, cuando se encuentren esquinas que no sean de 90 grados, la sierra puede ajustarse rápida y fácilmente a ellos. Use el accesorio de escuadra para molduras coronadas a fin de mantener el ángulo al que estará la moldura en la pared.

FIG. 18

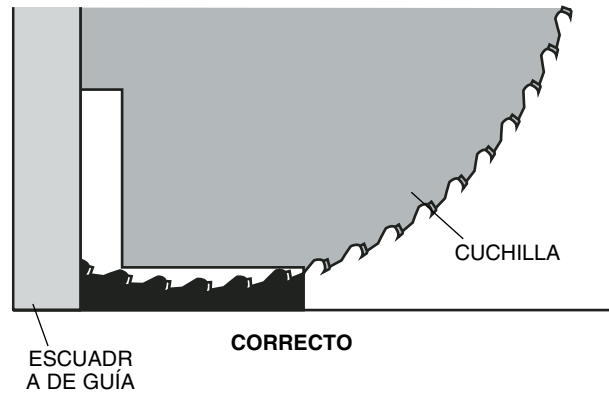

FIG. 19

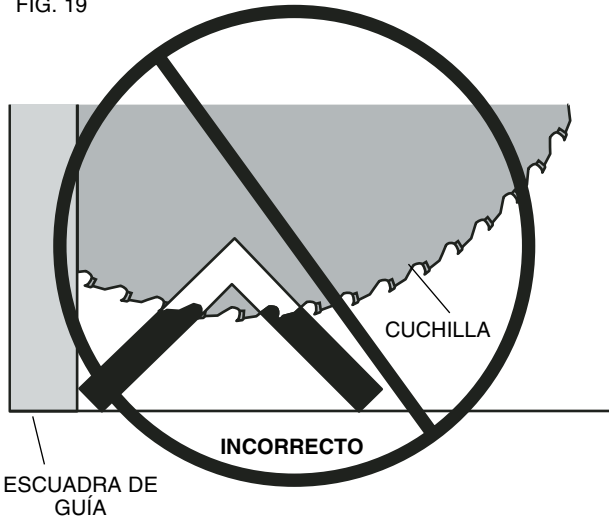

FIG. 20

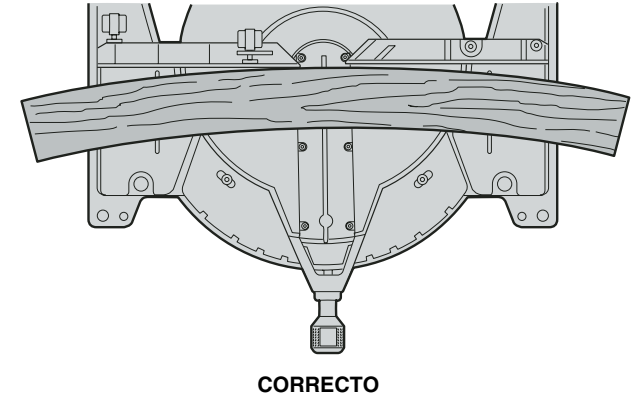
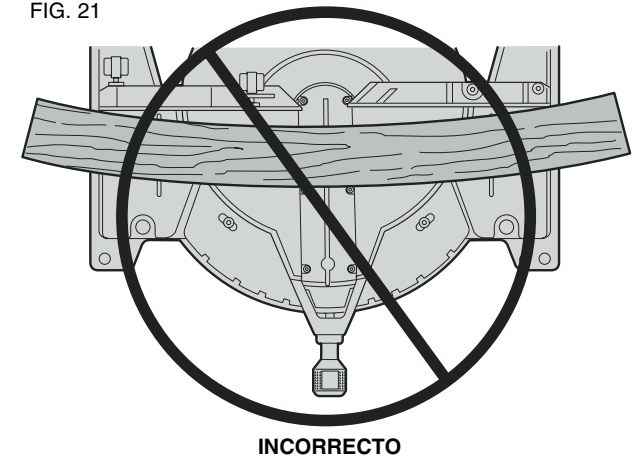

FIG. 21



tarse rápida y fácilmente a ellos. Use el accesorio de escuadra para molduras coronadas a fin de mantener el ángulo al que estará la moldura en la pared.

**INSTRUCCIONES PARA CORTAR MOLDURAS CORONADAS A ÁNGULOS ENTRE LA ESCUADRA Y LA BASE DE LA SIERRA PARA TODOS LOS CORTES:**

1. Ponga la moldura a un ángulo de modo que la parte inferior de la moldura (la parte que va contra la pared cuando se instala) esté contra la escuadra y la parte superior de la moldura descansa sobre la base de la sierra, tal como se muestra en la Ilustración 17A.
2. Los "planos" angulados en la parte de atrás de la moldura deben descansar directamente sobre la escuadra y la base de la sierra.

**ESQUINA INTERIOR:**

**Lado izquierdo**

1. Corte a inglete a la derecha a 45°
2. Guarde el lado derecho del corte

**Lado derecho**

1. Corte a inglete a la izquierda a 45°
  2. Guarde el lado izquierdo del corte
- ESQUINA EXTERIOR**

**Lado izquierdo**

1. Corte a inglete a la izquierda a 45°
2. Guarde el lado derecho del corte

**Lado derecho**

1. Corte a inglete a la derecha a 45°
2. Guarde el lado izquierdo del corte

FIG. 22

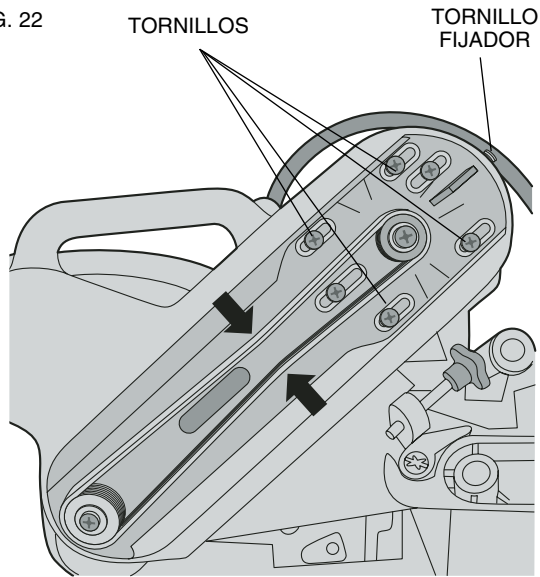

## Cortes especiales

**NUNCA HAGA NINGÚN CORTE A MENOS QUE EL MATERIAL ESTÉ SUJETO A LA MESA Y CONTRA LA ESCUADRA**

### CORTE DE ALUMINIO:

SIEMPRE USE LA CUCHILLA APROPIADA HECHA ESPECIALMENTE PARA CORTAR ALUMINIO. Estas se encuentran disponibles a la venta en su distribuidor DEWALT o centro de servicio DEWALT. Ciertas piezas de trabajo, debido a su tamaño, forma o acabado de superficie, pueden exigir el uso de una abrazadera o dispositivo para prevenir que se muevan durante el corte. Ponga el material de modo que usted corte una sección transversal muy fina, tal como se muestra en la Ilustración 18. La Ilustración 19 muestra la forma equivocada de cortar esas extrusiones. Use la barra de lubricante de cera cuando corte aluminio. Aplique la barra de cera directamente a la hoja de la sierra antes de cortar. Nunca aplique la barra de cera a una hoja en movimiento. La cera, disponible en la mayoría de las ferreterías y casas de abastecimiento para talleres industriales, proporciona la lubricación adecuada y hace que las astillas no se adhieran a la cuchilla. Sujete la pieza de trabajo en forma apropiada. Consulte la página 37 para ver sobre la cuchilla correcta.

### Material arqueado:

Cuando corte material arqueado siempre póngalo tal como se muestra en la Ilustración 20 y nunca como se muestra en la Ilustración 21.

Si el material se pone en forma incorrecta se causará que apriete la hoja cerca del final del corte.

### Corte de tubo plástico o algún otro material redondo

El tubo de plástico se puede cortar fácilmente con su sierra. Se debe cortar tal como la madera y SE DEBE SUJETAR O MANTENER FIRMEMENTE A LA ESCUADRA DE QUIÁ PARA IMPEDIR QUE RUEDE. Esto es extremadamente importante cuando se hacen cortes a ángulo.

### Corte de material grande

Ocasionalmente usted encontrará una pieza de madera un poco demasiado grande para caber debajo de la guarda de la hoja. Se puede obtener un poco más de altura subiendo la guarda un tanto para sacarla del paso, tal como se muestra en la Ilustración 24. Evite hacer esto lo más posible, pero si llega el caso, la sierra funcionará en forma apropiada y hará el corte más grande. **NUNCA AMARRE, FIJE CON UNA CINTA ADHESIVA NI SOSTENGA DE ALGUNA OTRA FORMA LA GUARDA ABIERTA CUANDO TRABAJE CON LA SIERRA.**

### Saque y cambio de la correa

La correa está diseñada para durar todo el tiempo que dure la herramienta. No obstante, el uso excesivo de ésta causa la rotura de la correa. Si la hoja no da vueltas cuando el motor está andando, la correa se ha roto. A fin de inspeccionar o cambiar la correa, saque los tornillos de la cubierta de la correa. Saque la cubierta de la correa. Inspeccione la correa para ver si está gastada o está rota. Verifique la tensión de la correa apretándola tal como se muestra en la Ilustración 22. Las mitades de la correa deberían casi tocarse cuando se aprieta firmemente con el dedo pulgar y el índice. A fin de ajustar la tensión, suelte, pero no saque, los cuatro tornillos Phillips mostrados. Luego rote el tornillo fijo en la parte superior de la placa del motor hasta lograr la tensión apropiada. Atornille los cuatro tornillos firmemente y vuelva a poner la cubierta de la correa.

**NOTA:** Si la correa se pone demasiado apretada se ocasionará la falla prematura del motor.

### Mantenimiento

1. Todos los rodamientos están sellados. Están lubricados de por vida y no requieren más mantenimiento.
2. Periódicamente limpie el polvo y las astillas de madera alrededor y DEBAJO de la base y la mesa rotatoria. Aun cuando hayan ranuras para dejar que los desechos pase por ahí, siempre se acumula un poco de polvo.
3. Los cepillos están diseñados para darle varios años de servicio. Si alguna vez necesita reemplazarlos siga las instrucciones en la página 38 o lleve la herramienta al centro de servicio más cercano para que la reparen. Una lista de direcciones de centros de servicio se adjunta a su herramienta.

### Reparaciones

Para garantizar la SEGURIDAD y la CONFIABILIDAD, deberán hacerse reparaciones, mantenimiento y ajustes de esta herramienta en los centros autorizados de servicio

DEWALT u otras organizaciones autorizadas. Estas organizaciones prestan servicio a las herramientas DEWALT y emplean siempre refacciones legítimas DEWALT.

### Póliza de Garantía

IDENTIFICACIÓN DEL PRODUCTO:

Sello o firma del Distribuidor.

Nombre del producto: \_\_\_\_\_ Mod./Cat.: \_\_\_\_\_

Marca: \_\_\_\_\_ Núm. de serie: \_\_\_\_\_

(Datos para ser llenados por el distribuidor)

Fecha de compra y/o entrega del producto: \_\_\_\_\_

Nombre y domicilio del distribuidor donde se adquirió el producto: \_\_\_\_\_

Este producto está garantizado por un año a partir de la fecha de entrega, contra cualquier defecto en su funcionamiento, así como en materiales y mano de obra empleados para su fabricación. Nuestra garantía incluye la reparación o reposición del producto y/o componentes sin cargo alguno para el cliente, incluyendo mano de obra, así como los gastos de transportación razonablemente erogados derivados del cumplimiento de este certificado.

Para hacer efectiva esta garantía deberá presentar su herramienta y esta póliza sellada por el establecimiento comercial donde se adquirió el producto, de no contar con ésta, bastará la factura de compra.

### EXCEPCIONES.

Esta garantía no será válida en los siguientes casos:

- Cuando el producto se hubiese utilizado en condiciones distintas a las normales;
- Cuando el producto no hubiese sido operado de acuerdo con el instructivo de uso que se acompaña;
- Cuando el producto hubiese sido alterado o reparado por personas distintas a las enlistadas al final de este certificado.

Anexo encontrará una relación de sucursales de servicio de fábrica, centros de servicio autorizados y franquiciados en la República Mexicana, donde podrá hacer efectiva su garantía y adquirir partes, refacciones y accesorios originales.

### Garantía limitada por tres años

DEWALT reparará, sin cargo, cualquier falla que surja de defectos en el material o la fabricación del producto, por hasta tres años a contar de la fecha de compra. Esta garantía no cubre fallas de las piezas causadas por su desgaste normal o abuso a la herramienta. Para mayores detalles sobre la cobertura de la garantía e información acerca de reparaciones realizadas bajo garantía, visítenos en [www.dewalt.com](http://www.dewalt.com) o diríjase al centro de servicio más cercano. Esta garantía no aplica a accesorios o a daños causados por reparaciones realizadas o intentadas por terceros. Esta garantía le otorga derechos legales específicos, además de los cuales puede tener otros dependiendo del estado o provincia en que se encuentre.

Además de la garantía, las herramientas DeWALT están cubiertas por:

### 1 AÑO DE SERVICIO GRATUITO

DeWALT mantendrá la herramienta y reemplazará las piezas gastadas por su uso normal, sin cobro, en cualquier momento durante un año a contar de la fecha de compra.

### GARANTÍA DE REEMBOLSO DE SU DINERO POR 90 DÍAS

Si no está completamente satisfecho con el desempeño de su máquina herramienta, láser o clavadora DeWALT, cualquiera sea el motivo, podrá devolverlo hasta 90 días de la fecha de compra con su recibo y obtener el reembolso completo de su dinero – sin necesidad de responder a ninguna pregunta.

**PRODUCTO REACONDICIONADO:** Los productos reacondicionados están cubiertos bajo la Garantía de 1 Año de Servicio Gratuito. La Garantía de 90 Días de Reembolso de su Dinero y la Garantía Limitada de Tres Años no aplican a productos reacondicionados.

**SUSTITUCIÓN GRATUITA DE LAS ETIQUETAS DE ADVERTENCIA:** Si sus etiquetas de advertencia se vuelven ilegibles o se pierden, llame al 1-800-544-6986 para conseguir repuestos gratuitos.

### PARA REPARACION Y SERVICIO DE SUS HERRAMIENTAS ELÉCTRICAS, FAVOR DE DIRIGIRSE AL CENTRO DE SERVICIO MAS CERCANO

#### CULIACAN, SIN

Av. Nicolás Bravo #1063 Sur -  
Col. Industrial Bravo (667) 7 12 42 11

#### GUADALAJARA, JAL

Av. La Paz #1779 -  
Col. Americana Sector Juárez (33) 3825 6978

#### MEXICO, D.F.

Eje Central Lázaro Cárdenas No. 18  
Local D, Col. Obrera (55) 5588 9377

#### MERIDA, YUC

Calle 63 #459-A - Col. Centro (999) 928 5038

#### MONTERREY, N.L.

Av. Francisco I. Madero No.831 - Col. Centro (81) 8375 2313

#### PUEBLA, PUE

17 Norte #205 - Col. Centro (222) 246 3714

#### QUERETARO, QRO

Av. Madero 139 Pte. - Col. Centro (442) 214 1660

#### SAN LUIS POTOSI, SLP

Av. Universidad 1525 - Col. San Luis (444) 814 2383

#### TORREON, COAH

Blvd. Independencia, 96 Pte. - Col. Centro (871) 716 5265

#### VERACRUZ, VER

Prolongación Díaz Mirón #4280 - Col. Remes (229) 921 7016

#### VILLAHERMOSA, TAB

Constitución 516-A - Col. Centro (993) 312 5111

**PARA OTRAS LOCALIDADES LLAME AL: (55) 5326 7100**

### Información Técnica

#### DW706

Tensión de alimentación: 120 V AC<sup>~</sup>  
Consumo de corriente: 15 A  
Frecuencia de alimentación: 60 Hz  
Rotación sin carga: 4 000/min

IMPORTADOR: DeWALT S.A. DE C.V.  
BOSQUES DE CIDROS ACCESO RADIATAS NO. 42  
COL. BOSQUES DE LAS LOMAS, 3A. SECCIÓN, CP 05120  
DELEGACIÓN CUAJIMALPA, MÉXICO, D.F.  
TEL. 5 326 7100  
R.F.C.: BDE810626-1W7

Para servicio y ventas consulte  
"HERRAMIENTAS ELECTRICAS"  
en la sección amarilla.





**Guía para resolver problemas**  
**ASEGÚRESE DE SEGUIR LAS NORMAS E INSTRUCCIONES DE SEGURIDAD**

**¡PROBLEMA! LA SIERRA NO ENCIENDE**

**¿QUÉ PASA?**

1. La sierra no está enchufada
2. El fusible se rompió o el interruptor se movió
3. El cordón está dañado
4. Los cepillos están gastados

**QUÉ HACER...**

1. Enchufe la sierra
2. Cambie el fusible o ponga el interruptor en su posición correcta.
3. Haga que el centro de servicio autorizado cambie el cordón.
4. Haga que el centro de servicio autorizado cambie los cepillos o reemplácelos usted mismo siguiendo las instrucciones de la página 38.

**¡PROBLEMA! LA SIERRA HACE CORTES INSATISFACTORIOS**

**¿QUÉ PASA?**

1. Cuchilla sin filo
2. La cuchilla está montada al revés
3. Goma o resina en la hoja
4. Cuchilla incorrecta para el trabajo que se está haciendo

**QUÉ HACER...**

1. Cambie la cuchilla. Véase página 37.
2. Dé vuelta la cuchilla. Véase página 37.
3. Saque la hoja y límpiela con aguarrás y virutilla de acero o algún limpiador casero.
4. Cambie el tipo de cuchilla. Véase página 35.

**¡PROBLEMA! LA CUCHILLA NO ALCANZA VELOCIDAD**

**¿QUÉ PASA?**

1. El cordón de extensión es demasiado ligero o demasiado largo.
2. Baja corriente en la casa

**QUÉ HACER...**

1. Reemplace con un cordón de dimensión adecuada. Véase página 32.
2. Contacte la compañía de electricidad.

**¡PROBLEMA! LA MÁQUINA VIBRA EXCESIVAMENTE**

**¿QUÉ PASA?**

1. La sierra no está montada bien al soporte o mesa de trabajo.
2. El soporte o mesa está sobre piso disparejo
3. La cuchilla de la sierra está dañada

**QUÉ HACER...**

1. Apriete dispositivos de montaje. Véase página 35.
2. Ponga en una superficie plana. Véase página 35.
3. Cambie la cuchilla. Véase página 37.

**¡PROBLEMA! NO HACE CORTES A INGLETE PRECISOS**

**¿QUÉ PASA?**

1. La regla de inglete no está correctamente ajustada
2. La cuchilla no está en ángulo recto con la escuadra de guía
3. La cuchilla no está perpendicular a la mesa
4. La pieza de trabajo se mueve

**QUÉ HACER...**

1. Verifique y cambie. Véase página 38.
2. Verifique y cambie. Véase página 38.
3. Verifique y corrija la escuadra. Véase página 38.
4. Sujete la pieza firmemente a la escuadra de guía o pegue lija 120 a la escuadra guía con un pegamento.

**¡PROBLEMA! EL MATERIAL APRIETA LA CUCHILLA**

**¿QUÉ PASA?**

1. Está cortando material arqueado

**QUÉ HACER...**

1. Ponga el material arqueado tal como se muestra en la página 44.





DEWALT Industrial Tool Co., 701 East Joppa Road, Baltimore, MD 21286 (FEB05) Form No. 630228-00  
DW706, DW706-220 Copyright © 2000, 2003, 2004, 2005 DEWALT

The following are trademarks for one or more DEWALT power tools: the yellow and black color scheme; the “D” shaped air intake grill; the array of pyramids on the handgrip; the kit box configuration; and the array of lozenge-shaped humps on the surface of the tool.