



HP PRO WEBCAM GUÍA DEL USUARIO

v1.0.ES
Part number: 575739-001

© Copyright 2009 Hewlett-Packard Development Company, L.P.

La información aquí contenida está sujeta a cambios sin previo aviso.

Las únicas garantías sobre los productos y servicios de HP se presentan en la declaración de garantía expresa que acompaña a dichos productos y servicios. Nada de lo que aquí se indica debe interpretarse como parte de una garantía adicional. HP no será responsable de los errores técnicos o editoriales, ni de las omisiones aquí contenidas.

Registro del producto

Registrarse es rápido, fácil y le ofrece: Mensajes de correo electrónico con avisos sobre la mejora de ciertos productos, avisos sobre asistencia y actualización de controladores específicos para sus productos.

Para obtener una ayuda más rápida, asegúrese de que registra su producto en **<https://register.hp.com>**

Sumario

Introducción a la cámara Web	1
Introducción al software	2
Requisitos del sistema.....	2
Uso del software Iniciar Utility para iniciar un chat en vídeo	3
Grabación de vídeo	5
Sacar una foto	6
Administración de fotos y vídeos	7
Publicación de un vídeo en YouTube.....	7
Aplicación de efectos a un vídeo o foto.....	8
Edición de vídeo	9
Ajuste de la configuración de la cámara Web	10
Ajuste de la configuración adicional de la cámara Web	11
Resolución de problemas.....	12

Introducción a la cámara Web

Gracias por comprar la cámara Web Pro de HP. Su cámara Web incluye las siguientes funciones:

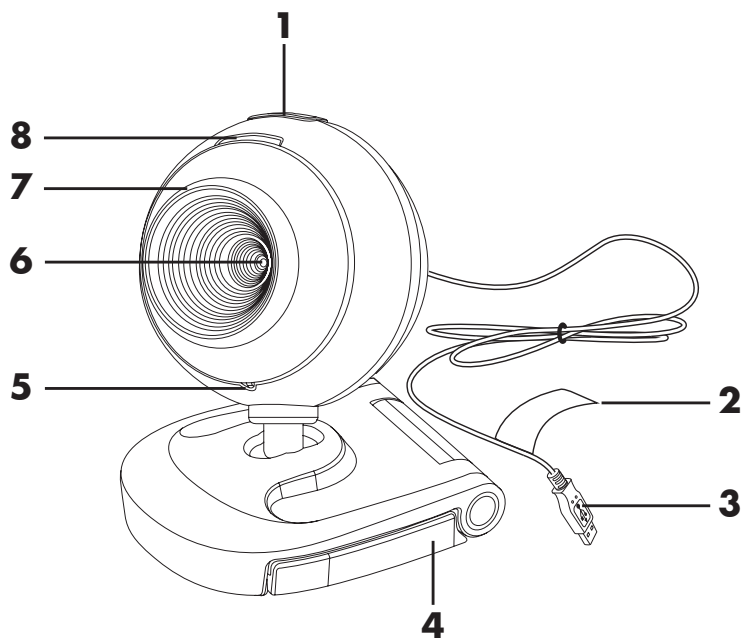

- | | |
|--|--------------------------------|
| 1 Disparador | 5 Micrófono integrado |
| 2 Número de producto y número de serie HP | 6 Objetivo de la cámara |
| 3 Conector USB | 7 Anillo de enfoque |
| 4 Clip ajustable | 8 LED de estado |

Introducción al software

El CD que acompaña a la cámara Web incluye el siguiente software:

- Controladores de la cámara Web. Permiten que la cámara Web funcione con un rendimiento óptimo.
- Iniciar Utility. Ayuda a instalar su aplicación de chat para comunicarse con la cámara Web.
- ArcSoft Magic-i™ Visual Effects 2. Le permite aplicar efectos especiales a sus chats de vídeo cuando se usa con la aplicación de mensajería instantánea (IM).
- ArcSoft WebCam Companion® 3. Le permite grabar y editar vídeos, capturar fotografías y aplicar efectos especiales.

Requisitos del sistema

Para usar la cámara Web con el software incluido, su PC tiene que cumplir los siguientes requisitos mínimos del sistema:

- Windows® XP, Windows Vista® (32 ó 64 bits) o Windows 7
- Pentium IV 2,4 GHz o AMD Athlon equivalente
- 130 MB de espacio libre en el disco duro para la instalación del programa
- 512 MB DDR RAM o superior
- Monitor en color de 16 bits con una resolución de 800x600, compatible con DirectX 3D
- DirectX 9.0c o superior

Uso del software Iniciar Utility para iniciar un chat en vídeo

Puede añadir vídeo en directo a las aplicaciones más populares de mensajería instantánea (necesitará una conexión ISP):

- AOL® Instant Messenger™ (AIM®)
- Windows Live™ Messenger
- Yahoo!® Messenger
- Skype®

1 Haga clic en **Inicio** (Windows XP) o **en el botón de inicio de Windows Vista > Todos los programas > ArcSoft Webcam Companion 3 > Iniciar Utility**.







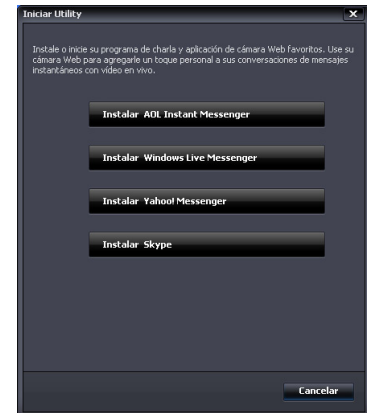

2 Seleccione la aplicación de mensajería instantánea (IM) que desea utilizar.

3 En caso de que aparezcan instrucciones en la pantalla, sígalas para instalar y configurar la aplicación de mensajería instantánea.

4 Siga los pasos de chat de vídeo de la documentación de la aplicación de mensajería instantánea.



5 (Opcional) Seleccione los efectos que desea aplicar:



-  Encender y apagar la detección de rostros.
 - Para detectar un rostro, haga clic en **Uno**.
 - Para detectar más de un rostro, haga clic en **Uno** para seleccionar el primer rostro y, después, haga clic en **Siguiente** para seleccionar el siguiente.
 - Para encontrar el mejor ángulo de una imagen de grupo, haga clic en **Varios**.
-  Acercarse y alejarse, o desplazarse alrededor de la imagen.
-  Agregar efectos de los espejos distorsionantes al vídeo.
-  Agregar un marco al rostro en la pantalla.
-  Decorar su vídeo con un tema.
-  Adoptar un personaje diferente seleccionando un avatar.
-  Aumentar el brillo y la nitidez del vídeo.
-  Combinar su rostro con una plantilla de máscara.





CONSEJO: También puede abrir ArcSoft Magic-i Visual Effects haciendo doble clic en **ArcSoft Magic-i Visual Effects**  en la bandeja del sistema de Windows.

Para obtener más información sobre cómo usar los efectos en sus chats, haga clic en **Ayuda**  en la esquina superior derecha de la ventana ArcSoft Magic-i Visual Effects.

Grabación de vídeo

- 1 Haga doble clic en el icono **WebCam Companion 3**  del escritorio de Windows.
- 2 Haga clic en **Capturar** .
- 3 Haga clic en la ficha **Capturas** .
- 4 (Opcional) Haga clic en **Pantalla completa**  para grabar en modo de pantalla completa.
- 5 (Opcional) Haga clic en la lista de resoluciones debajo de los iconos, en la esquina superior derecha, y seleccione el ajuste de la resolución que desea utilizar para la grabación. La configuración predeterminada es VGA que proporciona un rendimiento óptimo en la mayoría de entornos.





NOTA: Resoluciones mayores e iluminación insuficiente pueden frenar la velocidad de los fotogramas y hacer que el vídeo salga movido. Para obtener más información sobre problemas de resolución, consulte "Resolución de problemas."

- 6 Haga clic en **Grabar vídeo**  para comenzar la grabación.
- 7 Haga clic en **Parar la grabación**  para detener la grabación y guardar el vídeo en el PC.
- 8 Si está grabando en modo de pantalla completa, haga clic en la **X**, en la esquina superior derecha, para volver al modo de pantalla parcial.



Para obtener más información sobre cómo usar ArcSoft WebCam Companion, haga clic en **Extras** y seleccione **Ayuda de la aplicación**.

Sacar una foto

- 1 Pulse el botón **Disparador**  de su cámara Web para abrir ArcSoft WebCam Companion.
- 2 Proceda de cualquiera de las siguientes maneras:
 - Para sacar una sola foto, pulse el botón **Disparador**  de nuevo o haga clic en **Sacar foto** .
 - Para sacar una serie de fotos, haga clic en **Ráfaga** .





Para obtener más información sobre cómo sacar fotos con ArcSoft WebCam Companion, haga clic en **Extras** y seleccione **Ayuda de la aplicación**.



CONSEJO: Puede editar, imprimir y compartir sus fotos con el software gratuito HP Photosmart Essential. Haga doble clic en el icono **HP Photosmart Essential**  del escritorio de Windows y, después, siga las instrucciones en pantalla para descargar e instalar el software. Para obtener más información sobre cómo usar el software, haga clic en el icono **Help ?** en la esquina superior derecha de la ventana de Photosmart Essential.

Administración de fotos y vídeos

Después de capturar un vídeo o sacar una foto, puede utilizar los iconos situados en la esquina inferior izquierda de la pantalla Capturar para administrar sus fotos y vídeos. Haga clic en cualquiera de los iconos siguientes:



-  Vista previa de una foto o vídeo.
-  Localizar una foto o vídeo en el disco duro del PC.
-  Enviar una foto o vídeo por correo electrónico como documento adjunto.
-  Imprimir las fotos seleccionadas.
-  Eliminar la foto o el vídeo seleccionado.

Para obtener más información sobre cómo usar ArcSoft WebCam Companion, haga clic en **Extras** y seleccione **Ayuda de la aplicación**.



Publicación de un vídeo en YouTube



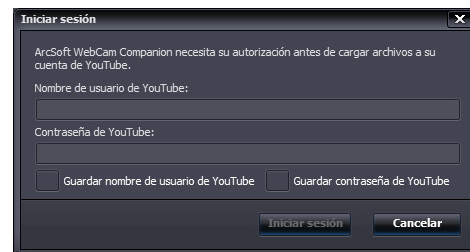

Después de grabar el vídeo, siga estos pasos para publicarlo en YouTube.

- 1 Haga doble clic en el icono **WebCam Companion 3**  del escritorio de Windows.
- 2 Haga clic en **Editar** .
- 3 Haga clic en el vídeo que desea publicar.
- 4 Haga clic en **YouTube** en la esquina superior derecha.
- 5 Acceda a su cuenta de YouTube.
- 6 Siga las instrucciones que aparecen en pantalla para publicar el vídeo.



Aplicación de efectos a un vídeo o foto

Muchas de las funciones de ArcSoft Magic-i Visual Effects están integradas en ArcSoft WebCam Companion, de manera que puede continuar disfrutando de los efectos que usa en sus chats de vídeo al mismo tiempo que captura vídeos y saca fotos.

- 1 Haga doble clic en el icono **WebCam Companion 3**  del escritorio de Windows.
- 2 Haga clic en **Capturar** .
- 3 Haga clic en la ficha **Efectos** .
- 4 Haga clic en cualquiera de los iconos situados en la esquina inferior izquierda para aplicar un efecto.
- 5 Para desactivar todos los efectos, haga clic en .

Para obtener más información sobre cómo usar los efectos en su chats, consulte "Uso del software Iniciar Utility para iniciar un chat en vídeo."



Edición de vídeo



- 1 Haga doble clic en el icono **WebCam Companion 3**  del escritorio de Windows.
- 2 Haga clic en **Editar** .
- 3 Haga clic en el vídeo que desea editar.

Para obtener más información sobre funciones de edición específicas, haga clic en **Extras** y seleccione **Ayuda de la aplicación**.



Ajuste de la configuración de la cámara Web

Puede ajustar la mayoría de la configuración de la cámara Web en ArcSoft WebCam Companion.

- 1 Haga doble clic en el icono **WebCam Companion 3**  del escritorio de Windows.
- 2 Haga clic en **Capturar** .
- 3 Haga clic en el icono **Configuración de cámara Web** .
- 4 En la ficha **Amplificador procesador de vídeo** proceda de cualquiera de las siguientes maneras:
 - Para ajustar un valor de configuración, arrastre el control deslizante de ese valor.
 - Para permitir que la cámara Web detecte automáticamente un valor de configuración, marque la casilla **Automático** situada a la derecha de ese valor.
- 5 Haga clic en la ficha **Control de la cámara**.
- 6 Para ajustar de forma manual el nivel de zoom, quite la marca de la casilla **Zoom automático** y, después, arrastre el control deslizante de **Zoom**.
- 7 Haga clic en **Aceptar**.

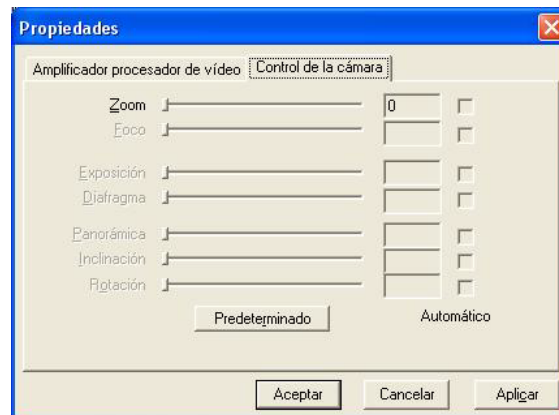
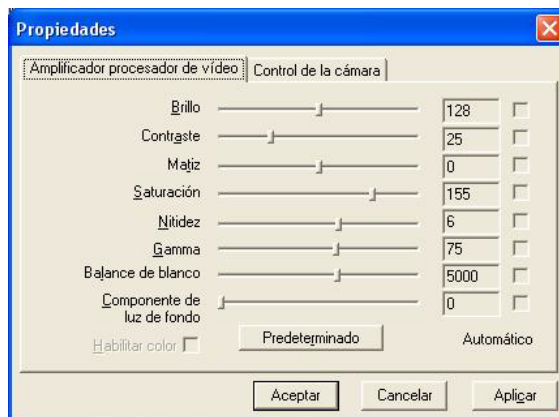







NOTA: Para restaurar la configuración de fábrica, haga clic en **Predeterminado**.

Para obtener información sobre cómo personalizar la configuración de captura en ArcSoft WebCam Companion, haga clic en **Extras** y seleccione **Ayuda de la aplicación**.

Ajuste de la configuración adicional de la cámara Web

Puede cambiar la configuración adicional de la cámara Web en ArcSoft Magic-i Visual Effects.

- 1 Si está abierta, cierre la ventana de **ArcSoft WebCam Companion**.
- 2 Haga doble clic en el icono **Magic-i Visual Effects**  del escritorio de Windows.
- 3 Haga doble clic en el icono **ArcSoft Magic-i Visual Effects**  en la bandeja del sistema de Windows.
- 4 En la ficha **Configuración de cámara Web**  proceda de cualquiera de las siguientes maneras:



- Haga clic en **Configuración del sistema** , haga clic en la ficha **Privado**, haga clic en **Cargar una imagen**  y seleccione una imagen para reemplazar el vídeo de la cámara Web cuando desea tener privacidad durante un chat.
- Haga clic en **Privado**  para reemplazar el vídeo de la cámara Web con la imagen que ha seleccionado en Configuración del sistema. Cuando haya terminado con el chat, haga clic en **Privado**  de nuevo para mostrar el vídeo a fin de que la cámara Web esté lista para usar la próxima vez que lo desee.
- Haga clic en **Silenciar micrófono**  para desactivar el micrófono de la cámara Web durante un chat. Cuando haya terminado con el chat, haga clic en **Silenciar micrófono**  de nuevo para activar el micrófono de modo que la cámara Web esté lista para usar la próxima vez que lo desee.
- Elimine la marca de la casilla **Encender indicador luminoso LED** para apagar el LED de estado en la parte delantera de su cámara Web.



- Marque la casilla **Vídeo apagado** para desactivar el vídeo de la cámara Web durante un chat. Una pantalla en blanco reemplaza el vídeo. Cuando haya terminado con el chat, elimine la marca para activar la función de vídeo a fin de que la cámara Web esté lista para usar la próxima vez que lo desee.
- Arrastre el control deslizante de la configuración individual. Para ver la configuración adicional, arrastre la barra de desplazamiento situada en la parte derecha de la ventana de ArcSoft Magic-i Visual Effects.
- Haga clic en **Perfil actual**, introduzca un nombre y, después, haga clic en **Guardar**  para almacenar la configuración actual en un perfil de usuario.



Para obtener más información sobre cómo personalizar la configuración de la cámara Web en ArcSoft Magic-i Visual Effects, haga clic en **Ayuda**  en la esquina superior derecha.

Resolución de problemas

Problema	Solución
El vídeo sale movido	<p>Muchos factores pueden afectar a la calidad del vídeo, incluidos la iluminación, la velocidad y la memoria del procesador del PC y la velocidad de la conexión a Internet. Si el vídeo sale movido, necesita elegir un ajuste de resolución más bajo.</p> <ol style="list-style-type: none"> 1 Haga doble clic en el icono WebCam Companion 3  del escritorio de Windows. 2 Haga clic en Capturar . 3 Haga clic en la lista de resoluciones debajo de los iconos, en la esquina superior izquierda, y seleccione un ajuste de resolución más bajo.
Hay líneas que interfieren con la imagen	Haga clic en el icono Button Manager  en la bandeja del sistema de Windows y seleccione el ajuste apropiado para su ubicación: 60Hz o 50Hz . Deben desaparecer las líneas de las interferencias.
No quiero utilizar ArcSoft Magic-i Visual Effects con mi aplicación de mensajería instantánea	Abra su aplicación de mensajería instantánea y utilice los ajustes de preferencias para seleccionar un dispositivo de vídeo distinto. Consulte la documentación de su aplicación de mensajería instantánea para obtener más información.
La cámara Web no está conectada a mi aplicación de mensajería instantánea	Haga clic en el botón de inicio de Windows Vista o Inicio (Windows XP) > Todos los programas > ArcSoft WebCam Companion 3 > Iniciar Utility . Si tiene varias aplicaciones de mensajería instantánea pero ya ha configurado todas las aplicaciones de mensajería instantánea, seleccione un dispositivo de vídeo diferente en su aplicación de mensajería instantánea. Consulte la documentación de su aplicación de mensajería instantánea para obtener más información.

Problema	Solución
----------	----------

Los botones de la cámara Web no funcionan correctamente

- Busque el icono **HP Button Manager**  en la bandeja de sistema de Windows. Si *no* ve el icono **HP Button Manager**, abra **Mi PC** (Windows XP) o **Equipo** (Windows Vista), vaya hasta la carpeta **Archivos de programa\HP\Button Manager** y haga doble clic en el archivo **BM.EXE** para reiniciarlo.
- En equipos con Windows XP, compruebe si se están ejecutando ambas aplicaciones, dispositivo de vídeo USB y ArcSoft Webcam Companion. En caso afirmativo, cierre las dos y pulse el botón **Disparador** . Para evitar este problema en el futuro, no haga clic en el icono **USB Video Device** en **Mi PC**. En vez de eso, utilice las aplicaciones ArcSoft que acompañaban a la cámara Web.

Oigo un eco o ruido en los altavoces

En equipos con Windows XP (vista clásica):

- 1 Haga clic en **Inicio > Panel de control > Dispositivos de sonido y audio**.
- 2 Haga clic en la ficha **Audio**.
- 3 En Reproducción, haga clic en **Volumen** y arrastre el control deslizante de **Volumen general** para ajustar el volumen de los altavoces.
- 4 En Grabación de sonido, haga clic en **Volumen** y arrastre el control deslizante de **Micrófono** para ajustar el volumen del micrófono.

En equipos con Windows Vista (vista clásica):

- 1 Haga clic en el **botón de inicio de Windows Vista > Panel de control > Sonido**.
- 2 Haga clic en la ficha **Reproducción**.
- 3 Seleccione el altavoz que utiliza y haga clic en **Propiedades**.
- 4 Haga clic en la ficha **Niveles** y arrastre los controles deslizantes para ajustar el nivel de salida.
- 5 Haga clic en la ficha **Grabación**.
- 6 Seleccione el micrófono que utiliza y haga clic en **Propiedades**.
- 7 Haga clic en la ficha **Niveles** y arrastre los controles deslizantes para ajustar el nivel de entrada.

El audio de la cámara Web no está sincronizado con el vídeo de la cámara Web

Desde la pantalla para capturar vídeos, seleccione la lista de resoluciones situada en la esquina superior derecha y establezca la resolución del vídeo en **640x480** para sincronizar el vídeo y el audio. Tras sincronizar el audio y el vídeo, incremente la resolución al nivel siguiente. Si el problema persiste, vuelva a la resolución anterior.

Problema	Solución
Estoy teniendo problemas al usar la cámara Web con SKYPE	<ol style="list-style-type: none"> 1 Compruebe las actualizaciones para asegurarse de que tiene instalada la última versión de SKYPE. 2 Compruebe los ajustes de audio, micrófono y vídeo. Deberán establecerse en HP VGA Webcam AU165AA.
Veo una pantalla en blanco con una imagen estática cuando ejecuto SKYPE	Después de llamar, asegúrese de que la configuración de vídeo está establecida en HP VGA Webcam AU165AA .
El micrófono de la cámara Web no funciona con SKYPE	<ol style="list-style-type: none"> 1 En la barra de menús, seleccione Llamar > Ajustes de sonido. 2 Asegúrese de que el micrófono está establecido en HP VGA Webcam AU165AA. 3 Arrastre el control deslizante de Entrada de audio Volumen hacia Alto para subir el nivel de volumen. 4 Haga clic en Guardar. Reintente la llamada.

¿Sigue necesitando ayuda? Consulte la garantía suministrada con su cámara Web para obtener los teléfonos de asistencia y la información sobre el sitio Web.