

4moms[®]
origami[™]

model / modèle / modelo
#4M-006-01

Congratulations on your new Origami™!
Here are some helpful hints to get you started.

INSTALL SEAT RING

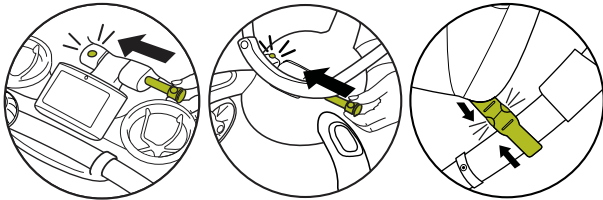

Affix seat ring to stroller frame at handle bar and power pod by sliding pin through holes until it clicks. Buckle the seat restraint strap around the Central Bar.

POWER FOLD

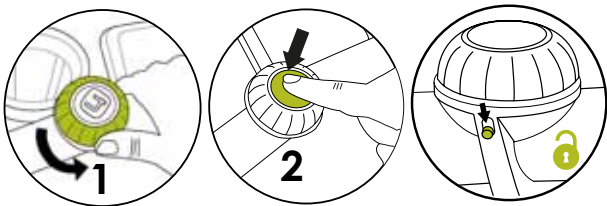

Turn the silver ring counterclockwise until it stops. Let go and press the orange button. Make sure your silver activation ring is unlocked.

STORAGE BAG

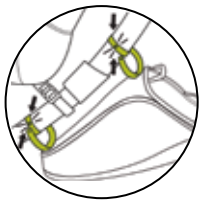

To attach the Storage Bag, snap the bag's straps into place on the Central Bar.

CHARGE



If needed, use outlet on underside of power pod to plug stroller into the wall. Only use provided charging cable.

Table of Contents

Chapter 1:	Safety Information	4
Chapter 2:	Seat Ring Safety	7
Chapter 3:	Battery Warning	8
Chapter 4:	Parts Guide	9
Chapter 5:	Installing the Handlebars	11
Chapter 6:	Installing the Seat Ring	12
Chapter 7:	Using Your Origami.	14
Chapter 8:	Securing Your Baby.	15
Chapter 9:	The LCD	16
Chapter 10:	Lights	17
Chapter 11:	Using the Brakes	17
Chapter 12:	Seat Recline and Storage Bag	18
Chapter 13:	Folding the Stroller Manually.	20
Chapter 14:	Charging the Battery Manually	22
Chapter 15:	Maintaining Your Origami	23
Chapter 16:	Troubleshooting.	24
Chapter 17:	Warranty	26
Chapter 18:	Registration.	26
Chapter 19:	Compliance.	27

Chapter 1: Important Safety Instructions

Please read these instructions carefully before use and keep them for future reference. For your child's safety, please make sure anyone else using the Origami Stroller reads and understands these instructions before using it as well.

Immediately discontinue use of the stroller should it become damaged or broken.

Using a stroller with your child presents inherent safety risks. However, these risks can be minimized with proper use. Please read this manual carefully before using the stroller, as well as the manuals for any Origami accessories you may be using, and follow all safety instructions to avoid injury to yourself or your child.

 **WARNING** Use only 4moms® approved accessories specifically designed to work with the model number of your base. Use of unapproved accessories may cause injury or damage your stroller.

 **ALWAYS** use the Origami Seat Ring or other 4moms® approved seating accessory. Read all instructions included with 4moms® accessories before use.

 **WARNING: NEVER** leave your child unattended. It may be dangerous to leave your child unattended.

Before every use of the Origami, make sure the stroller is fully open and securely latched.

Chapter 1: Important Safety Instructions

Always stay in control of the Origami's movement. Any wheeled vehicle can roll unpredictably, so always stay within arm's reach of the stroller. Keep the stroller balanced: do not hang heavy objects off the Handlebar, or allow children to play with or hang off the Handlebar. Never allow a child to push the Origami. Use the brake every time you stop to prevent unexpected movement, especially on inclines and when your child is getting into or out of the stroller.

 **WARNING** Any load attached to the handle affects the stability of the stroller. Make sure the Origami is stable and still when your child is getting in or out. Always assist your child when he is getting in or out, and hold on to the stroller to make sure it doesn't tip. Always use the brake when stopped.

Be aware of the environment in which you are using the Origami. Do not stroll over obstacles in your path, and be especially careful on uneven, slippery, or unstable terrain, as this may increase the stroller's likelihood of tipping. Make sure your child's arms and legs are inside the stroller before moving, as obstructions striking the stroller could cause injury.

Be careful when using the Origami on a steep incline, as this increases the stroller's likelihood of tipping or rolling away from you. Never use the Origami on stairs or escalators, or in any other environment where you could suddenly lose control of the stroller and cause injury to yourself or others.

Chapter 1: Important Safety Instructions

 **WARNING** Use this stroller only for walking. The Origami is not designed for jogging, running, roller skating, or any motion other than an adult's walking pace. Do not let a child push the Origami.

 **WARNING** Ensure that the stroller latches are engaged before use.

Always use your best judgment when using the Origami. Do not use it in any situation in which you suspect doing so could cause harm to your child, yourself, or anyone around you. Stop using the Origami immediately if you suspect any part is damaged or not working correctly, or if the LCD presents an "error" message, and contact 4moms Customer Service for assistance.

 **AVOID STRANGULATION. DO NOT** place items with a string around your child's neck, suspend strings from this product, or attach strings to toys.

 **TO AVOID BURNS**, never put hot liquids in the parent's or child's cup holders.

 **WARNING** Do not store more than 10 pounds of material in the storage bag. The storage bag is not a seating device. Never allow a child to sit or lay in the storage bag. Do not store more than 1 pound in any of the 4 cupholders or more than 5 pounds in the seat back pockets. Excess weight in any of these areas may create a hazardous, unstable condition.

 **TO AVOID FINGER ENTRAPMENT** Use care when folding and unfolding the stroller.

Chapter 2: Seat Ring Safety Instructions

 **WARNING** Avoid serious injury from falling or sliding out. Always use restraints and adjust belts to get a snug fit around your child.

 **WARNING** This seat unit is not suitable for children under 6 months.

The Origami seat ring is designed for a single child. Do not use for more than one child.

When using the seat ring, **NEVER PLACE** child in the stroller upside down or backwards. Child should always be sitting up and facing forward.

 **WARNING** Always use the crotch strap in combination with the waist belt.

 **WARNING** Before your first use of the Origami Stroller, make sure the Seat Ring is properly attached to the Origami Base. The seat ring should only be assembled by an adult. Before each use, make sure the seat lock pins are properly secured.

When using the seat ring, make sure your child is securely fastened with the Safety Harness every time you use the stroller. The seat ring is for children at least 6 months old or able to sit up on their own. The seat ring's weight limit is 40 lbs (18 kgs). Do not use the seat ring with a child who weighs over 40 lbs.

Chapter 3: Battery Warnings

The Origami contains a Lithium Polymer battery pack. Use only battery pack 4M-106-11-000101 or a 4moms® approved equivalent. NEVER use non-rechargeable batteries in the Origami.

Failure to follow instructions or use of non-approved batteries could cause permanent damage to the battery and its surroundings, and cause bodily harm.

- NEVER use anything EXCEPT a 4moms® approved power supply to charge the Origami Stroller.
- NEVER trickle charge, or allow to discharge below 2.5V per cell.
- NEVER allow metal objects to contact battery terminals.
- NEVER allow the battery temperature to exceed 140°F (60°C)
- NEVER disassemble or modify pack wiring in any way or puncture cells.
- NEVER place on combustible materials or leave unattended during charge.
- ALWAYS keep battery pack out of reach of children.
- ALWAYS dispose of in accordance with local laws.
- Remove and replace battery pack when product is stored for long periods of time or when batteries are no longer functioning properly.



Chapter 4: Parts Guide

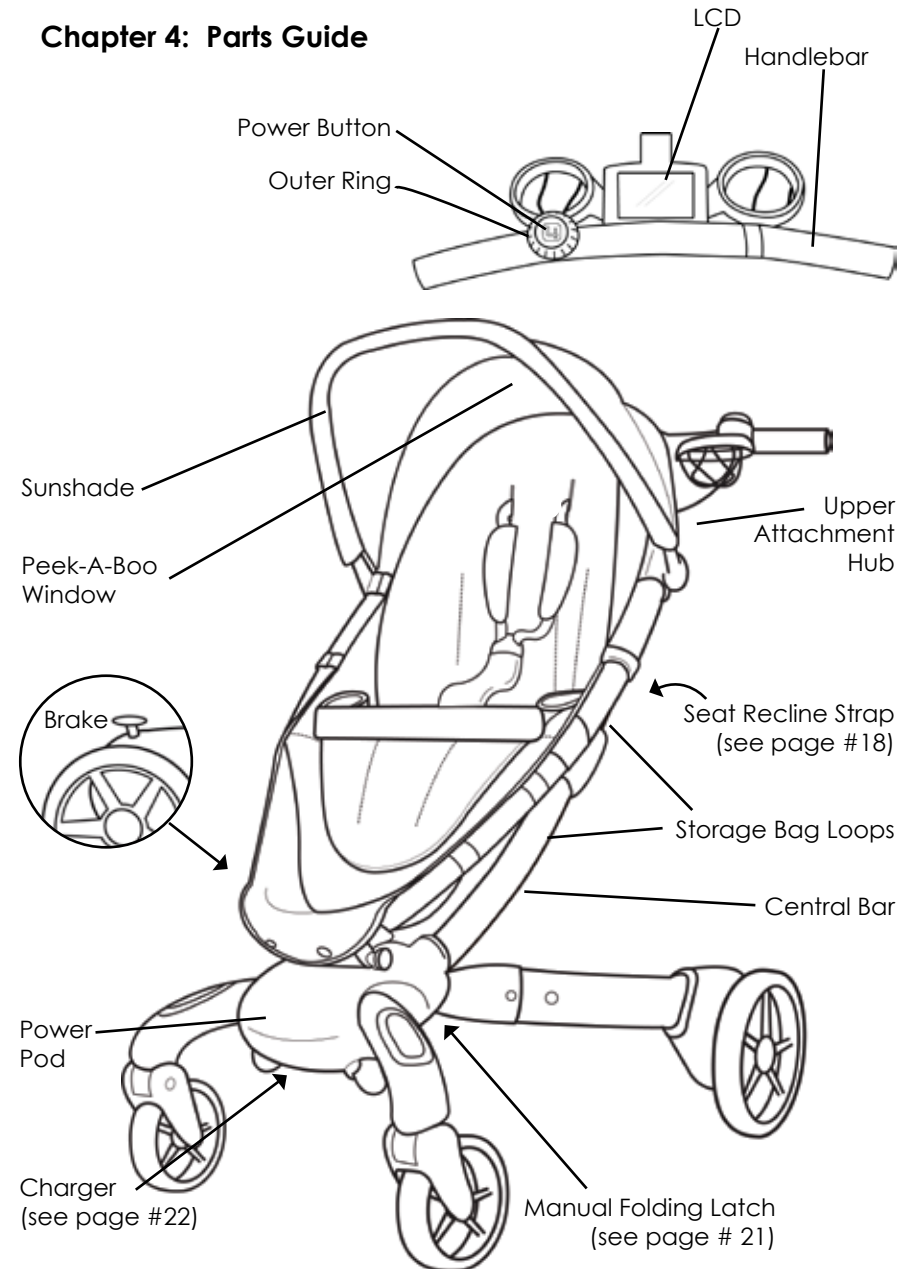

Chapter 4: Parts Guide (Seat Ring)

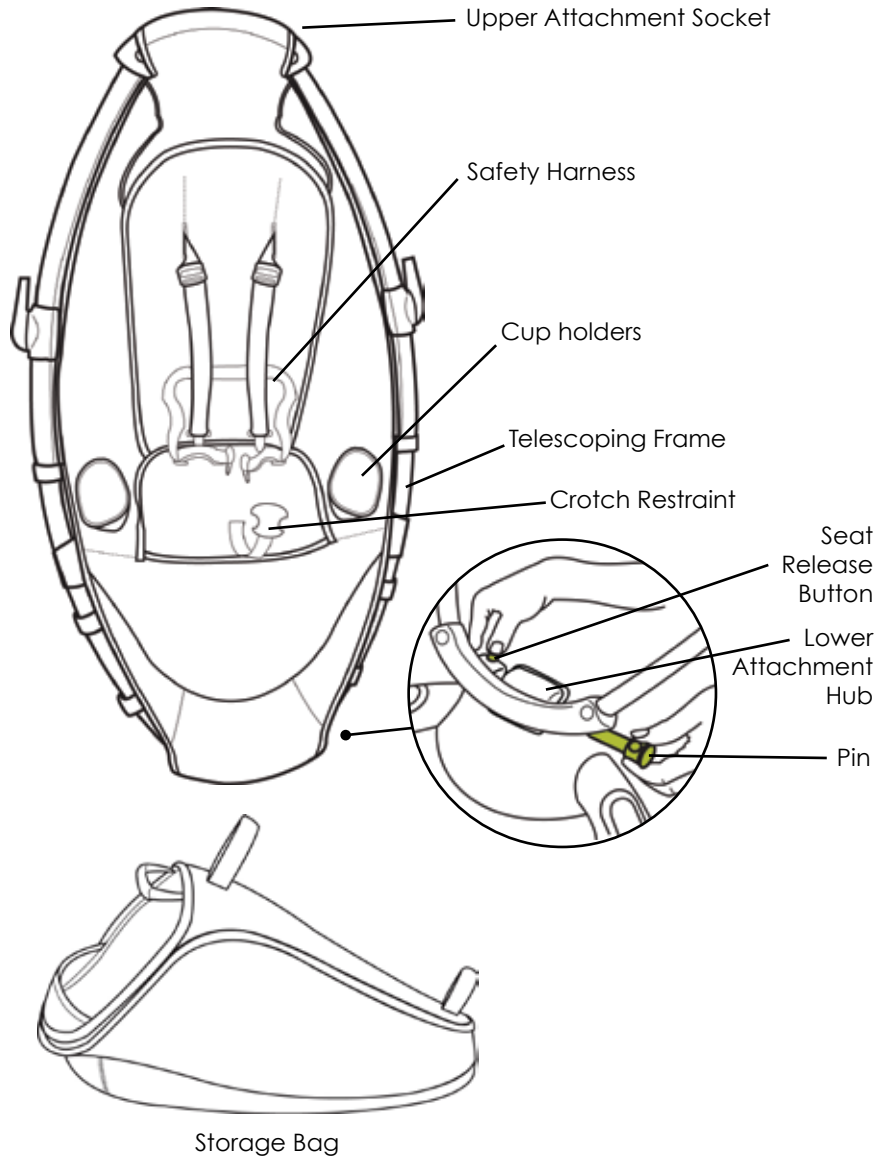

Chapter 5: Installing the handlebars

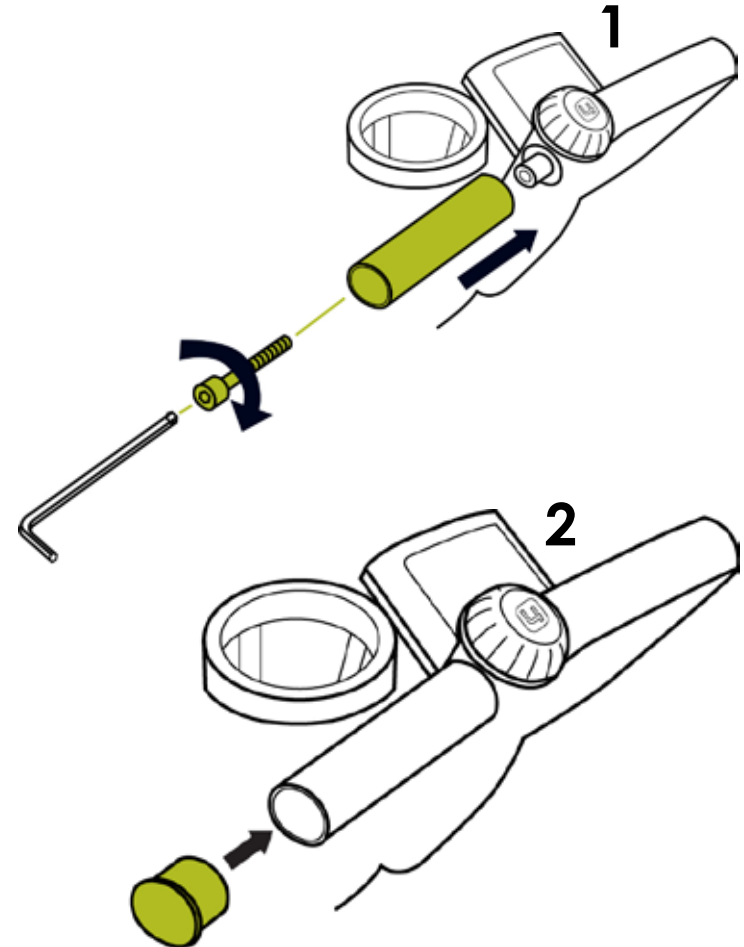

Chapter 6: Installing the Seat Ring

Adult Assembly Required

This section deals only with the installation of your included seat ring. The included seat ring is not suitable for children under 6 months of age. If installing an alternate 4moms® approved seating accessory, please see the instructions that came with the accessory.

Step 1: Unfold the base as described on page 14.

Step 2: Take the seat ring by its upper and lower ends and pull gently until the Telescoping Frame is fully extended. Fit the Upper Attachment Socket of the seat ring over the Upper Attachment Hub of the base, and push to pin into place until it clicks. Do the same on the lower end. Buckle the seat restraint strap around the Central Bar (as shown on page 13).

To detach the seat ring, depress the Release Button on each of the seat's Attachment Sockets, and pull each pin out as far as it will go.

Note: The seat ring can also be attached to and detached from the Origami base when both the base and the seat ring are closed, but it's harder to do, so we recommend attaching and detaching when both pieces are fully open.

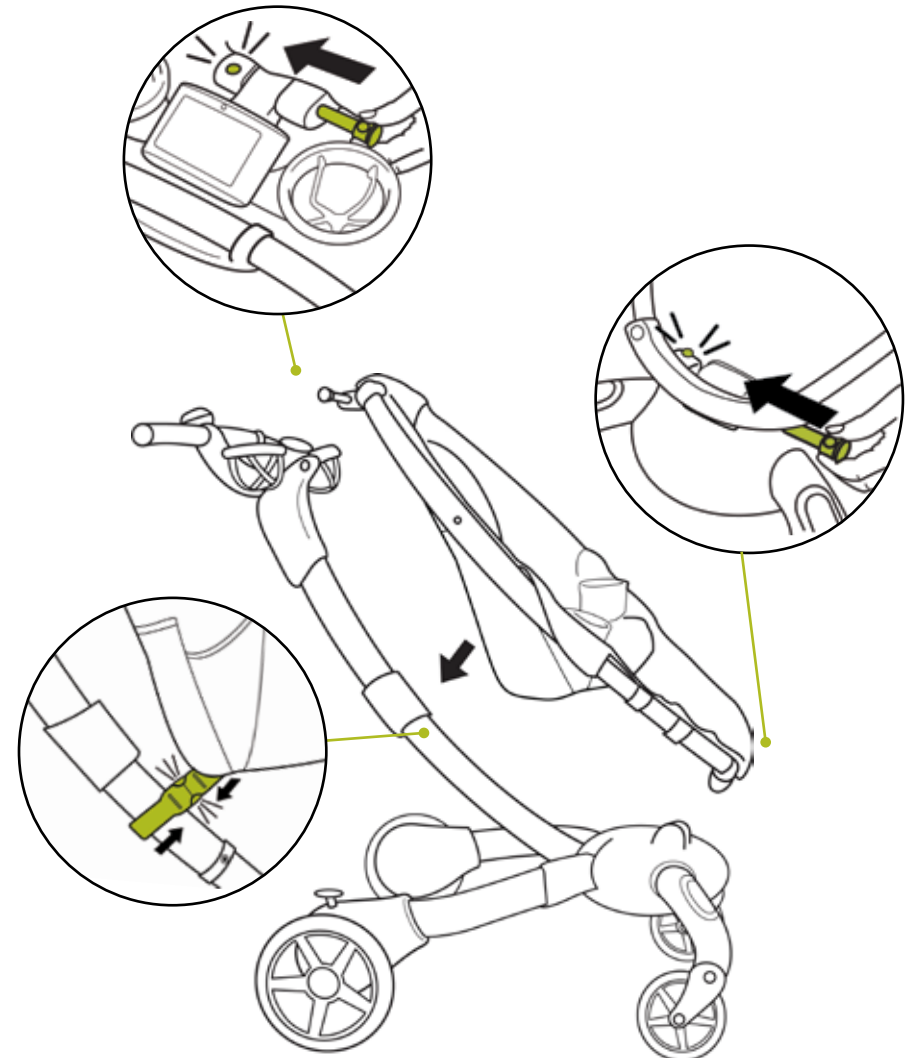

Chapter 7: Using Your Origami

How to Power Fold and Unfold

To fold or unfold the Origami, turn the Outer Ring of the Activation Dial counterclockwise until it won't go any further, then release it. The dial will light up for 5 seconds. While this button is lit, press the Power Button and the stroller will fold or unfold.

If you press the Power Button while the dial isn't lit, nothing will happen. The two-step process prevents someone from folding the stroller unintentionally.

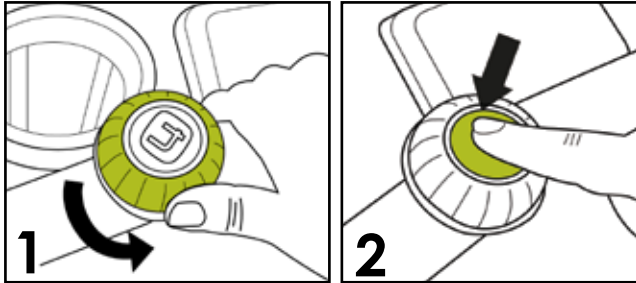

There is a lock switch located at the base of the Activation Dial (shown below). Slide the switch up to lock the dial and down to unlock it.



Chapter 8: Securing Your Child in Seat Ring

This section deals only with the installation of your included seat ring. The included seat ring is not suitable for children under 6 months of age. If installing an alternate 4moms® approve seating accessory, please see the instructions that came with the accessory.

Place your child in the Origami. Position the crotch restraint between your child's legs.

Buckle both shoulder straps into the buckle on the lower strap.

Check to be sure the Safety Harness is securely fastened by pulling it away from your child. The Safety Harness should remain attached.

To tighten the straps: Feed the anchored end of the strap up through the buckle to form a loop. Pull the free end of the restraint.

To loosen the straps: Feed the free end of the restraint up through the buckle to form a loop. Enlarge the loop by pulling on the end of the loop toward the buckle. Pull the anchored end of the restraint to shorten the free end of the belt.

Chapter 9: The LCD

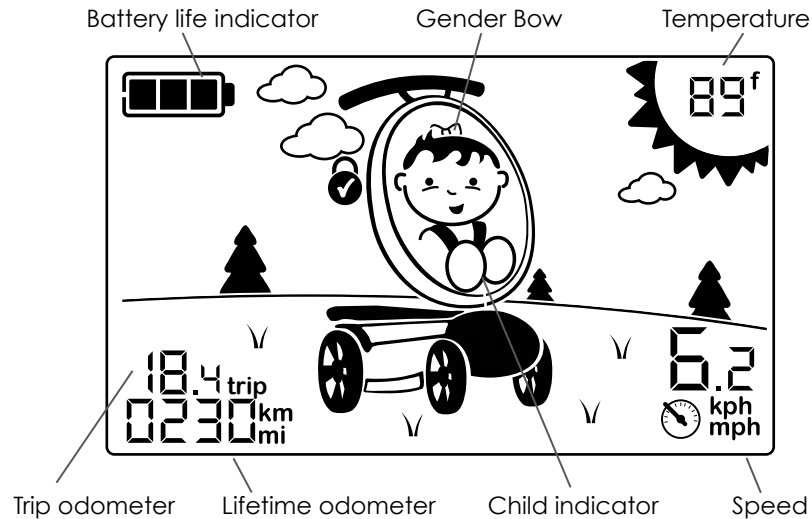

	Central bar latches are engaged and stroller is safe to use
	Latches are not engaged; stroller is not safe to use
error	Something is wrong; stroller is not safe to use. Discontinue use and contact Customer Service

The LCD is backlit at night. To dim the backlight, see Chapter 10.

The trip odometer resets to zero every time you close the stroller, but the lifetime odometer remembers all distance traveled. If on your first trip, you travel .5 miles and then close the stroller, both odometers will show 0 when you open the stroller again. If you then travel another .5 miles, the lifetime odometer will show 0001 miles.

Changing Gender Bow and Units

Turn and hold the Activation Dial until light turns off, then release. Turn and release the dial to toggle between bow/no bow, and press the button to select. Then use the dial to toggle between standard/metric units, and press the button to select.

Chapter 10: Lights

The Daytime Running Lights on the stroller's legs will come on when the stroller is opened, and will turn off again after 3 minutes of no movement. After 10 seconds of movement, they will come back on. They will turn off when the stroller is closed.

The Pathway Lights on the Power Pod are triggered by a light sensor near the LCD. When the environment around the stroller gets dark, the Pathway Lights come on automatically, and turn off automatically when the environment lightens.

To adjust the running lights and LCD backlight, press the orange Power button to switch from full brightness to low brightness to off.

Chapter 11: Using the Brakes

To lock the brakes, push down on the Brake until you hear a click. This will lock both wheels. To unlock the brakes, push down on the Brake again. It will click and unlock both wheels. (It's like clicking a ballpoint pen.)

WARNING: Always use brakes when parking the stroller. Brakes should only be engaged when the stroller is stopped. Never rely solely on the brakes when stroller is on an incline.

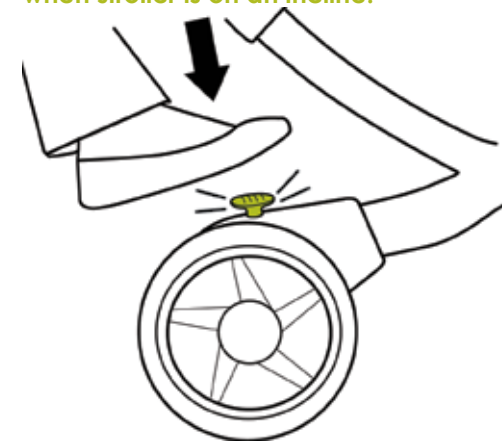

Chapter 12: Seat Recline and Storage Bag

To recline the Origami's seat to its fullest extent, loosen the Seat Recline Strap and push the seat towards the Central Bar. To put the seat in a position between fully reclined and fully upright, leave the Seat Recline Strap buckled and adjust the length of the strap.

To tighten the strap: Feed the anchored end of the strap up through the buckle to form a loop. Pull the free end of the restraint.

To loosen the strap: Feed the free end of the restraint up through the buckle to form a loop. Pull the anchored end of the restraint.



⚠ WARNING TO PREVENT A HAZARDOUS, UNSTABLE CONDITION, never place purses, shopping bags, parcels or unapproved accessory items on the handle or sunshade.

Attaching Storage Bag

To attach the Storage Bag, snap the bag's straps into place on the Central Bar (as shown below).

The Origami will fold with the Storage Bag attached, even if the Storage Bag has items inside it. We recommend you remove fragile or glass items, or large, bulky items from the Bag before folding the Stroller.

⚠ CAUTION: Do not store more than 10 pounds of material in the storage bag.

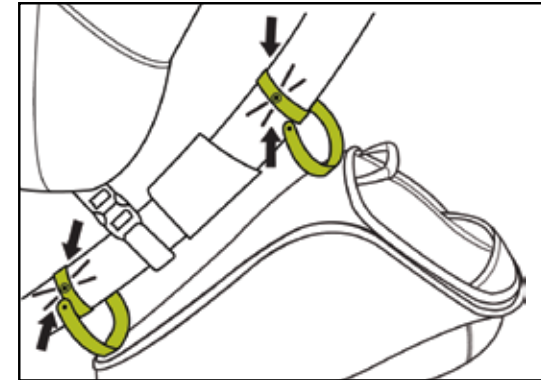

Chapter 13: Folding the Stroller Manually

4moms® strongly recommends opening and closing the stroller using the power folding system. However if the battery doesn't have sufficient power or you experience some other unforeseen issue, the stroller can be opened and closed manually. If you experience any issue other than the battery not being sufficiently charged, please contact Customer Service as soon as possible.

Before opening or closing the stroller manually, you must first put it into Manual Mode.

Locate the Manual Override Switch on the top of the Power Pod (Picture). Insert a large coin into the slot and turn it one quarter turn clockwise. This will put the stroller in manual mode and turn off electrical power to the stroller.

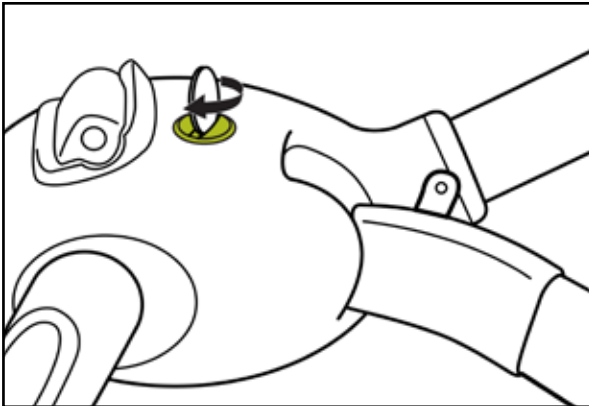

To Open or Close the Origami Manually
Once the stroller is in Manual Mode, push the Manual Folding Latch release button and lift the Latch lever. Open or close the stroller by sliding the Central Bar a few inches, release the Latch and slide the Central Bar until it clicks.

To return to Power Mode, turn the coin counterclockwise and remove.

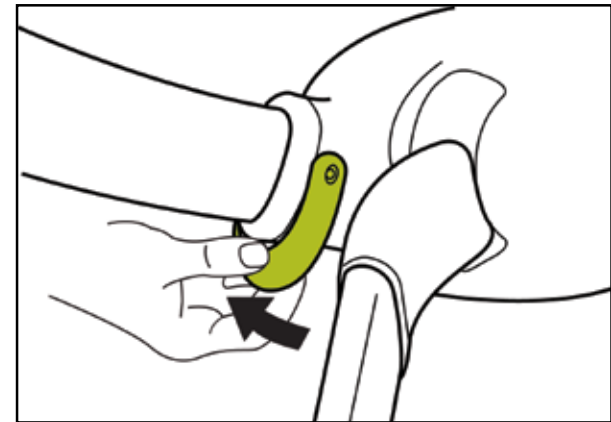

Chapter 14: Charging the Battery Manually

The Origami is equipped with an on-board generator to charge its battery whenever you are pushing the stroller. The battery life of a fully charged Origami is 100 open-and-close cycles, or several months in a static position.

If you wish to charge the battery manually, plug the small end of the Charger into the outlet on the bottom of the Power Pod, then insert the plug end of the Charger into a wall outlet.

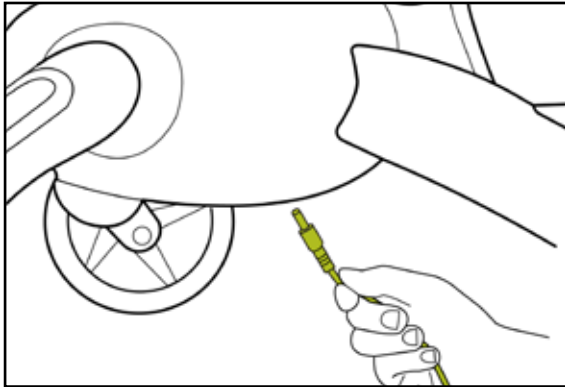

Chapter 15: Maintaining Your Origami

Wheels and Power Pod

The Origami is designed to handle many types of ground and rough terrain. However, to keep the stroller in peak condition, keep the wheel bearings free of sand and abrasive grit, and wipe water off the Power Pod after use. Do not submerge any part the stroller or use running water to clean it.

Battery

Extremely low temperatures can decrease the battery life of the Origami, or prevent the battery from working at all. We recommend you not store the Origami below freezing temperatures, or use it in temperatures of less than zero degrees.

Frame

To clean the plastic parts or aluminum parts of the Origami, wipe with a solution of mild soap and water. Do not use bleach. Keep the Handlebar, Central Bar, and seat ring frame free of sand and abrasive grit. Avoid getting oil or lubricants on the plastic parts, as this can chemically degrade the plastic.

Storage Bag and Seat Insert

The Storage Bag and Seat Insert are machine washable.

To remove the Seat Insert, unbuckle the Safety Harness. Unbuckle the shoulder straps from the back of the Origami seat, and slide them out of the seat insert. Undo the snap inside the crotch restraint sleeve and slide that buckle out of the seat insert, then remove the insert.

Chapter 16: Troubleshooting

Issue	Action
The LCD is off.	<p>The stroller will automatically go into power-saving mode after a few minutes sitting still. Push it forward or turn the Activation Dial slightly to wake it up.</p> <p>-The stroller's power will be completely off when in Manual Mode. See Chapter 13 for instructions to return it to Power Mode.</p> <p>-If the battery is very low, the stroller will turn off, but will turn on when pushed. Please charge the battery using the included AC adaptor.</p>
I turned the Activation Dial and pushed the Power button, but the Origami didn't open or close.	<p>-On rare occasions, you may simply need to turn the dial and press the button twice. If that doesn't work:</p> <p>-Put the stroller into Manual Mode, then back to Power Mode (see Chap. 13) to reset the system.</p> <p>-If this problem continues, please contact customer service.</p>
My LCD says "ERROR" on it.	Discontinue use and contact customer service. There will be some numbers in the trip and lifetime odometers - please have these available when calling.
Can I turn the stroller completely off?	Putting the stroller in Manual Mode will turn off all power to the system.

Chapter 16: Troubleshooting

Issue	Action
The stroller looks open, but the unlocked icon is showing.	<p>The stroller is not fully latched. Please close and open it again.</p> <p>If this problem continues, discontinue use and contact customer service.</p>
When I tried to close (or open) the stroller, it stopped and backed up a little.	<p>For safety, the Origami will stop folding automatically when it encounters an obstruction. Remove any obstructions to the stroller's opening or closing and try again.</p> <p>If this problem continues, discontinue use and contact customer service.</p>
When I'm walking, I don't see the battery icon cycling.	Please contact customer service.
I'm trying to switch the stroller into Manual Mode and I can't turn the switch.	Make sure you're turning the switch clockwise. You may need to lift the Manual Release Latch or push up slightly on the Central Bar in order to engage the manual release. If this problem continues, contact customer service.
The LCD says Manual, but I've turned it back to Power Mode. What do I do?	If the LCD is turned on, you've turned the stroller back into automatic mode, when you open and close the stroller, it will clear from manual mode. If this continues to occur, please discontinue use of the stroller and contact customer service.

Chapter 17: Warranty

4moms, warrants to the original purchaser of every new 4moms Origami™ that the unit will be free from defects in material and workmanship, under normal and proper use as specified by 4moms, and upon proper usage in accordance with the instruction manual supplied with each Origami™ unit. 4moms, obligation under this warranty is limited to a period of twenty-four (24) months from the date of purchase. If the unit is determined by 4moms, to have been defective within twenty-four (24) months of purchase, it is limited to the repair or replacement of the unit, including labor charges, or defective parts or assemblies. The warranty shall include standard labor charges and applicable parts as determined by 4moms. 4moms, assumes no liability for parts or labor coverage for component failure or other damage to the unit resulting from improper usage or failure to clean and/or maintain product as set forth in the warranty provided with the unit. Removal or modification of any part of the unit not listed in this manual (or delineated in the manual of a 4moms® approved accessory) shall render this warranty null and void.

This warranty is only valid in the country of original purchase

Chapter 18: Registration

While 4moms, does extensive testing above and beyond that required by law, if through some unforeseen circumstance we need to issue a recall, we ask that you please register your Origami™. We have 2 easy ways to register: either fill out the enclosed registration card or register online at www.4moms.com.

Chapter 19: Compliance

This device complies with part 15 of the FCC Rules. Operation is subject to the following two conditions: (1) This device may not cause harmful interference, and (2) this device must accept any interference received, including interference that may cause undesired operation.

Warning: Changes or modifications to this unit not expressly approved by Thorley Industries, LLC d/b/a 4moms could void the user's authority to operate the equipment.

Note: This equipment has been tested and found to comply with the limits for a Class B digital device, pursuant to part 15 of the FCC Rules. These limits are designed to provide reasonable protection against harmful interference in a residential installation. This equipment generates, uses and can radiate radio frequency energy and, if not installed and used in accordance with the instructions, may cause harmful interference to radio communications. However, there is no guarantee that interference will not occur in a particular installation. If this equipment does cause harmful interference to radio or television reception, which can be determined by turning the equipment off and on, the user is encouraged to try to correct the interference by one or more of the following measures:

- Reorient or relocate the receiving antenna.
- Increase the separation between the equipment and receiver
- Connect the equipment into an outlet on a circuit different from that to which the receiver is connected.
- Consult the dealer or an experienced radio/TV technician for help.

This Class B digital apparatus complies with Canadian ICES-003.

4moms[®]
origami[™]
Français

Félicitations pour votre nouvel Origami!
Voici quelques conseils de départ utiles.

INSTALLATION DE L'ANNEAU DU SIÈGE

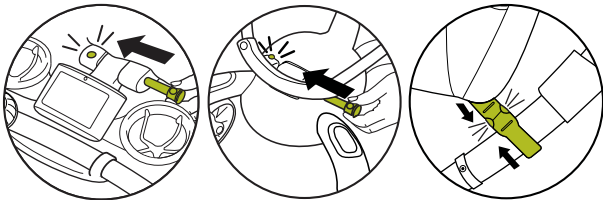

Fixez l'anneau du siège sur l'armature du siège au niveau de la poignée et du module électrique, en glissant la goupille dans les trous jusqu'à enclenchement. Bouclez la courroie de retenue du siège autour de la barre centrale.

FERMETURE ÉLECTRIQUE

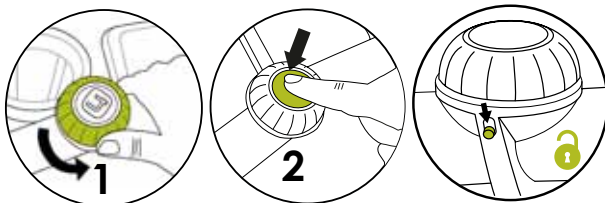

Tournez l'anneau argenté en sens inverse des aiguilles d'une montre, jusqu'à ce qu'il s'arrête. Relâchez et appuyez sur le bouton orange. Vérifiez que l'anneau d'actionnement argenté est déverrouillé.

SAC DE RANGEMENT

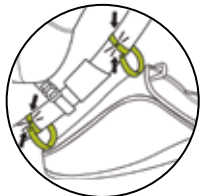

Pour attacher le sac de rangement, enclenchez ses courroies sur la barre centrale.

RECHARGE



Si nécessaire, servez-vous de la prise en-dessous du module électrique pour brancher la poussette sur le secteur. Utilisez uniquement le câble de recharge fourni.

Table des matières

Chapitre 1:	Consignes de sécurité	32
Chapitre 2:	Consignes de sécurité sur l'anneau du siège ..	36
Chapitre 3:	Avertissements concernant la pile	37
Chapitre 4:	Guide des pièces	38
Chapitre 5:	Installation des poignées	40
Chapitre 6:	Installation de l'anneau du siège	41
Chapitre 7:	Utilisation de votre Origami	43
Chapitre 8:	Attachement de votre enfant	44
Chapitre 9:	Écran	44
Chapitre 10:	Éclairage	46
Chapitre 11:	Utilisation des freins	46
Chapitre 12:	Abaissement du siège et sac de rangement ..	47
Chapitre 13:	Pliage manuel de la poussette	49
Chapitre 14:	Recharge manuelle de la pile	51
Chapitre 15:	Entretien de votre Origami	52
Chapitre 16:	En cas de problème	53
Chapitre 17:	Garantie	55
Chapitre 18:	Enregistrement	55
Chapitre 19:	Conformité	56

Chapitre 1: Consignes de sécurité importantes

Avant d'utiliser ce produit, veuillez lire ces instructions avec attention et conservez-les pour référence ultérieure. Pour la sécurité de votre enfant, assurez-vous que toutes les autres personnes utilisant la poussette Origami lisent et comprennent également ces instructions avant tout emploi.

Cessez immédiatement d'utiliser la poussette si elle est endommagée ou cassée.

L'utilisation d'une poussette avec votre enfant présente des risques intrinsèques de sécurité. Ces risques peuvent cependant être minimisés en respectant les instructions d'emploi. Veuillez lire ce manuel avec attention avant d'utiliser la poussette, ainsi que les manuels de tout accessoire Origami éventuellement utilisé, et respectez toutes les consignes de sécurité afin d'éviter de vous blesser ou de blesser votre enfant.

 **AVERTISSEMENT** Utilisez uniquement des accessoires 4moms® approuvés, spécialement conçus pour fonctionner avec le numéro de modèle de votre base. L'emploi d'accessoires non approuvés risque d'entraîner des blessures ou d'endommager votre poussette.

 Utilisez **TOUJOURS** l'anneau de siège Origami ou un autre accessoire de siège approuvé 4moms®. Avant emploi, lisez toutes les instructions fournies avec les accessoires 4moms®.

 **AVERTISSEMENT:**
NEVER Ne laissez **NEVER** votre enfant sans surveillance. Ceci peut être dangereux.

Chapitre 1: Consignes de sécurité importantes

Avant chaque utilisation de l'Origami, vérifiez que la poussette est complètement ouverte et verrouillée correctement.

Restez toujours en contrôle des mouvements de l'Origami. Tout véhicule sur roues est susceptible de rouler de façon imprévisible, et vous devez donc vous trouver suffisamment près de la poussette pour pouvoir la saisir. Assurez-vous de ne jamais déséquilibrer la poussette : ne suspendez pas d'objets à la poignée et ne laissez pas les enfants jouer avec la poignée ou s'y suspendre. Ne laissez jamais un enfant pousser l'Origami. Mettez le frein chaque fois que vous vous arrêtez, afin d'éviter les déplacements inattendus, en particulier sur les pentes et quand votre enfant monte et descend de la poussette.

 **AVERTISSEMENT** Toute charge fixée à la poignée affecte la stabilité de la poussette. Vérifiez que l'Origami est stable et immobile lorsque votre enfant monte dedans ou en descend. Aidez toujours votre enfant à monter et à descendre, et tenez la poussette pour vous assurer qu'elle ne bascule pas. Mettez toujours le frein à l'arrêt.

Observez autour de vous quand vous utilisez l'Origami. Ne roulez pas sur les obstacles et soyez particulièrement attentif lorsque le terrain est inégal, glissant ou instable, car ceci augmente la probabilité d'un basculement de la poussette. Assurez-vous que les bras et les jambes de votre enfant se trouvent à l'intérieur de la poussette avant de déplacer celle-ci, car les obstacles frappant la poussette pourraient autrement le blesser.

Chapitre 1: Consignes de sécurité importantes

Faites attention lorsque vous utilisez l'Origami sur un terrain en forte pente, car ceci augmente la probabilité que la poussette bascule ou vous échappe. N'utilisez jamais l'Origami dans les escaliers ou les escaliers mécaniques, ou dans tout autre environnement où vous risquez de perdre soudainement le contrôle de la poussette et de blesser d'autres personnes ou vous-même.

 **AVERTISSEMENT** Utilisez la poussette pour la marche uniquement. L'Origami n'est pas conçu pour le jogging, la course à pied, le patin à roulettes, ou tout autre rythme de déplacement autre qu'un adulte au pas de promenade. Ne laissez jamais un enfant pousser l'Origami.

 **AVERTISSEMENT** Vérifiez que les verrous de la poussette sont enclenchés avant d'utiliser celle-ci.

Utilisez toujours de bon sens lorsque vous utilisez l'Origami. N'utilisez pas la poussette lorsque vous pensez que ceci risque de créer un danger pour votre enfant, pour vous-même ou pour des personnes autour de vous. Arrêtez immédiatement d'utiliser l'Origami si vous soupçonnez qu'une pièce est endommagée ou ne fonctionne pas correctement, ou encore si l'écran affiche un message d'erreur. Contactez le service après-vente de 4moms®.

 **ÉVITEZ UN ÉTRANGLEMENT. NE METTEZ JAMAIS** d'objets avec une ficelle autour du cou de l'enfant, ne suspendez pas de ficelle à ce produit ou à des jouets.

Chapitre 1: Consignes de sécurité importantes

 **POUR ÉVITER LES BRÛLURES**, ne mettez jamais un liquide brûlant dans les porte-gobelets du parent ou de l'enfant.

 **AVERTISSEMENT** Ne chargez pas le sac de rangement de plus de 4,5 kg. Le sac de rangement n'est pas un siège. Ne laissez jamais un enfant s'asseoir ou se coucher dans le sac de rangement. Ne chargez pas les porte-gobelets de plus de 450 g chacun, et ne chargez pas les poches du dossier de plus de 2,25 kg. Un poids excessif dans ces parties de la poussette risque de la déséquilibrer et de créer une situation dangereuse.

 **POUR ÉVITER LES COINCÈMENTS DE DOIGT** Faites attention lorsque vous pliez ou dépliez la poussette.

Chapitre 2: Consignes de sécurité sur l'anneau du siège

⚠️ AVERTISSEMENT Évitez des blessures graves qu'une chute ou un glissement hors de la poussette pourraient entraîner. Utilisez toujours les courroies de retenue et ajustez les ceintures pour qu'elles soient bien près du corps de votre enfant.

⚠️ AVERTISSEMENT Ce module de siège ne convient pas aux enfants de moins de 6 mois. L'anneau de siège Origami est destiné à un seul enfant à la fois. Ne l'utilisez pas pour plusieurs enfants.

Lorsque vous utilisez l'anneau du siège, **NE METTEZ JAMAIS** l'enfant la tête en bas dans la poussette ou tourné vers l'arrière. L'enfant doit toujours être assis droit et vers l'avant.

⚠️ AVERTISSEMENT Utilisez toujours la courroie d'entre-jambes en combinaison avec la ceinture.

⚠️ AVERTISSEMENT Avant d'utiliser la poussette Origami pour la première fois, vérifiez que l'anneau de siège est correctement fixé à la base Origami. L'anneau de siège ne doit être assemblé que par un adulte. Avant chaque emploi, vérifiez que les goupilles de verrouillage du siège sont fixées correctement.

Lorsque vous utilisez l'anneau de siège, assurez-vous que votre enfant est bien attaché avec le harnais de sécurité chaque fois que le promenez avec la poussette. L'anneau de siège est destiné aux enfants âgés d'au moins 6 mois, ou capables de s'asseoir tout seuls. La limite de poids de l'anneau de siège est 18 kg. N'utilisez pas l'anneau de siège avec un enfant de poids supérieur à 18 kg.

Chapitre 3: Avertissements concernant la pile

L'Origami contient un bloc-piles lithium polymère. Utilisez uniquement un bloc-piles 4M-106-11-000101 ou un produit équivalent approuvé par 4moms®. N'utilisez JAMAIS de piles rechargeables sur l'Origami.

Le non respect de ces instructions ou l'utilisation de piles non approuvées risque d'endommager la pile et les pièces autour de celle-ci de façon permanente, et de provoquer des blessures.

- Utilisez **UNIQUEMENT** une alimentation électrique approuvée par 4moms® pour charger la poussette Origami.
- Ne faites **JAMAIS** de charge lente et ne laissez **JAMAIS** les piles se décharger en dessous de 2,5 V par élément.
- Ne laissez **JAMAIS** d'objet métallique entrer en contact avec les bornes du bloc-piles.
- Ne laissez **JAMAIS** la température des piles dépasser 60 °C.
- Ne démontez et ne modifiez **JAMAIS** le câblage du bloc et ne percez **JAMAIS** les éléments.
- Ne posez **JAMAIS** le bloc-piles sur des matières combustibles et ne le laissez **JAMAIS** sans surveillance pendant sa recharge.
- Tenez **TOUJOURS** le bloc-piles hors de la portée des enfants.
- Jetez-le **TOUJOURS** conformément aux lois locales.
- Retirez et remplacez le bloc-piles avant de ranger le produit pour une période prolongée ou lorsque les piles ne fonctionnent plus correctement.



Chapter 4: Parts Guide

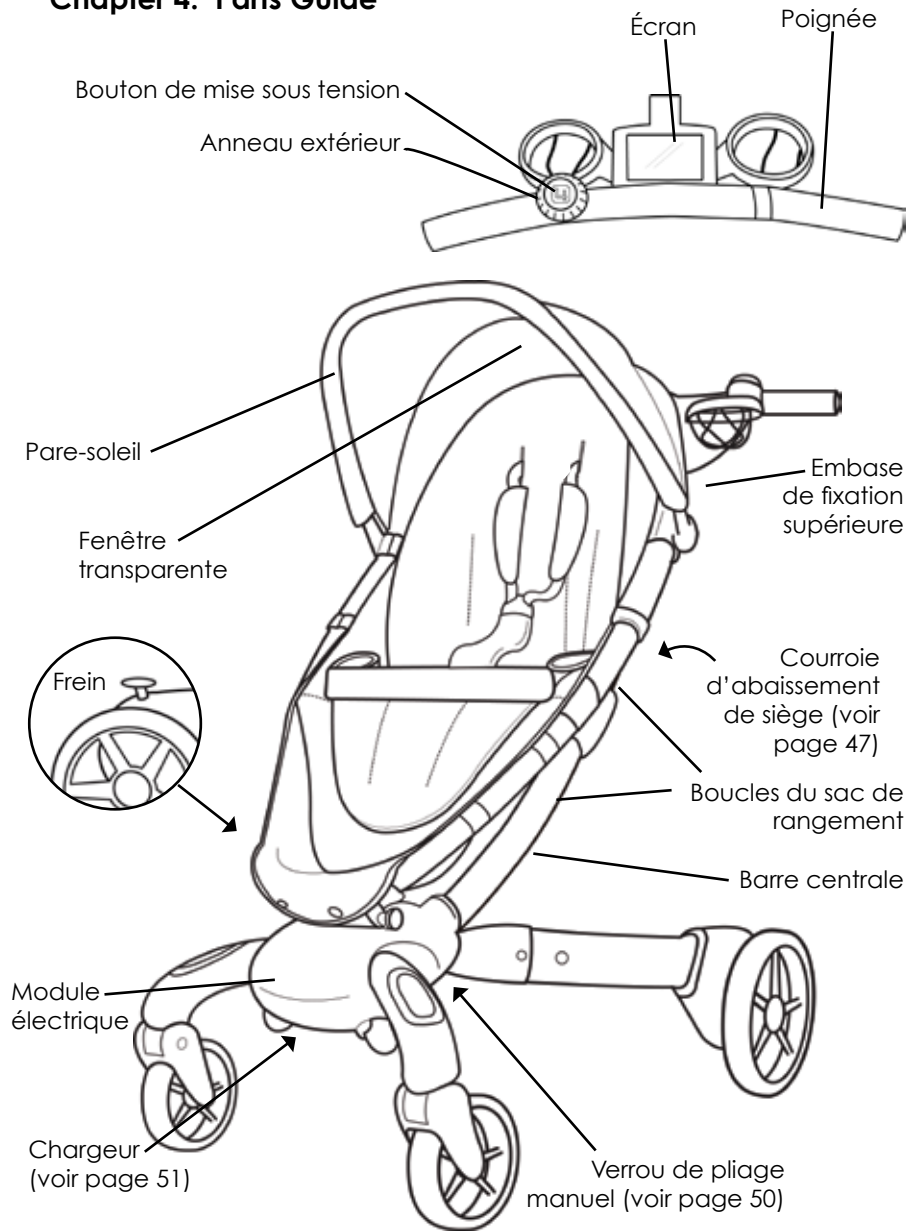

Chapter 4: Parts Guide (Seat Ring)

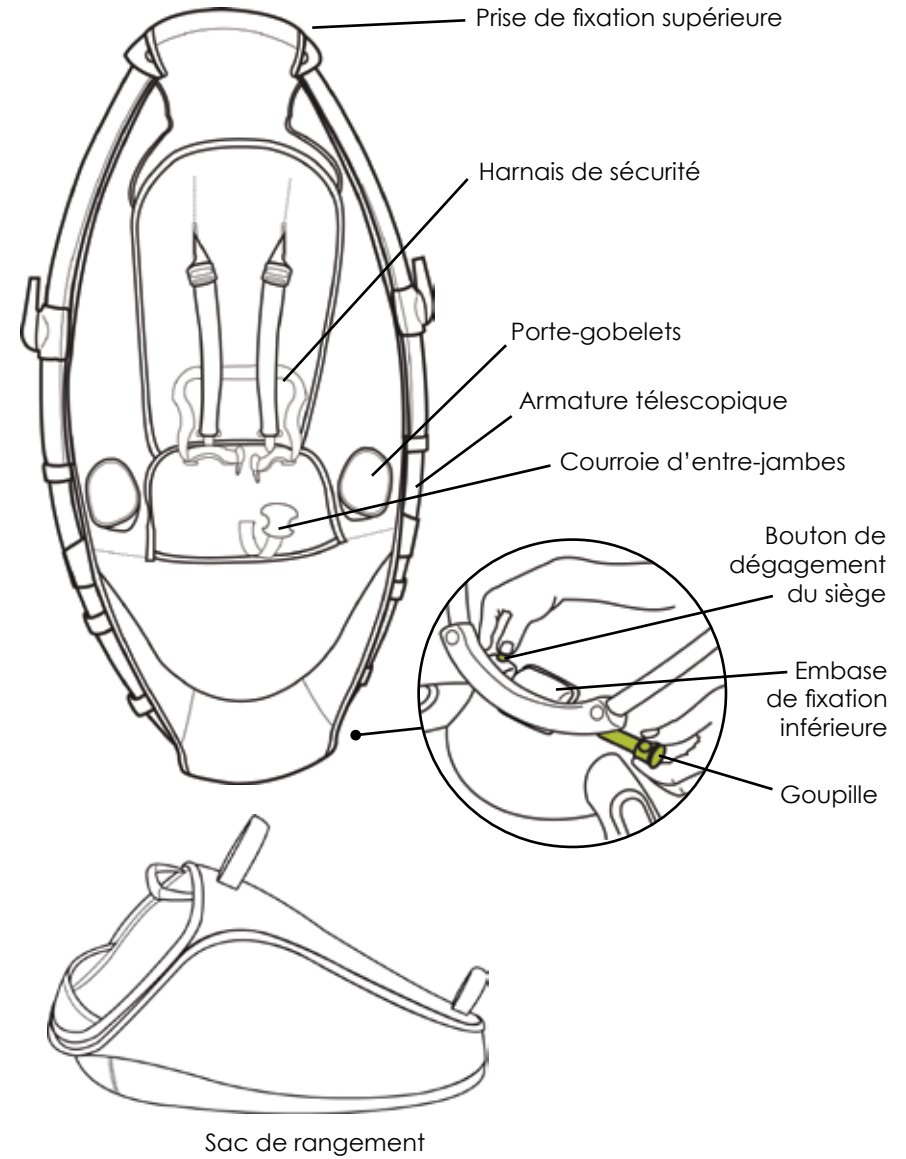

Chapitre 5: Installation des poignées

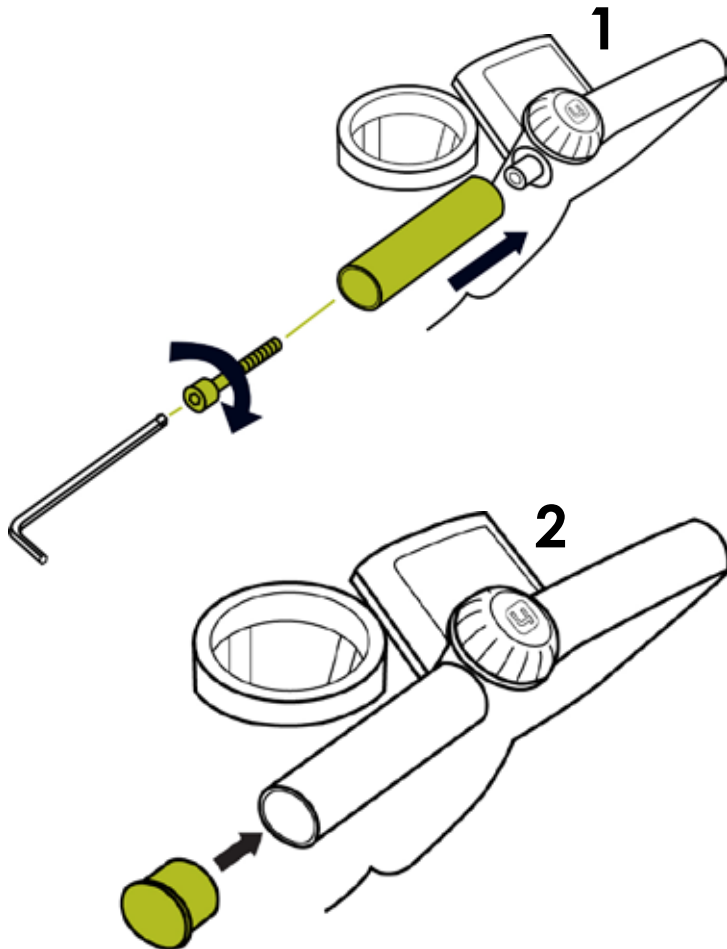

Chapitre 6: Installation de l'anneau du siège

Ce produit doit être assemblé par un adulte. Cette section ne traite que de l'installation de l'anneau de siège inclus. L'anneau de siège inclus ne convient pas aux enfants de moins de 6 mois. Si vous installez un autre accessoire de siège 4moms®, veuillez lire les instructions qui accompagnent cet accessoire.

Étape 1 : déployez la base comme expliqué à la page 43.

Étape 2 : saisissez l'anneau de siège par ses extrémités supérieures et inférieures et tirez doucement jusqu'à ce que l'armature télescopique soit complètement déployée. Mettez la prise de fixation supérieure de l'anneau de siège sur l'embase de fixation supérieure de la base, puis enfoncez jusqu'à enclenchement. Répétez pour le côté inférieur. Bouclez la courroie de retenue du siège autour de la barre centrale (comme illustré à la page 42).

Pour détacher l'anneau de siège, appuyez sur le bouton de dégagement situé sur chaque prise de fixation du siège, puis sortez les goupilles aussi loin que possible.

Remarque : il est possible de monter l'anneau de siège sur la base Origami, ainsi que de le démonter, lorsque la base et l'anneau de siège sont tous les deux fermés ; ceci est cependant plus difficile, et nous recommandons de procéder lorsque les deux pièces sont complètement ouvertes.

Chapitre 7: Utilisation de votre Origami

Comment plier et déplier électriquement

Pour plier ou déplier l'Origami, tournez l'anneau extérieur du cadran d'actionnement en sens inverse des aiguilles d'une montre, jusqu'à sa butée, puis relâchez. Le cadran s'allumera pendant 5 secondes. Pendant que ce cadran est éclairé, appuyez sur le bouton électrique et la poussette se pliera ou se dépliera.

Si vous appuyez sur le bouton électrique quand le cadran est éteint, rien ne se produira. Ce processus en deux étapes évite un pliage accidentel de la poussette.

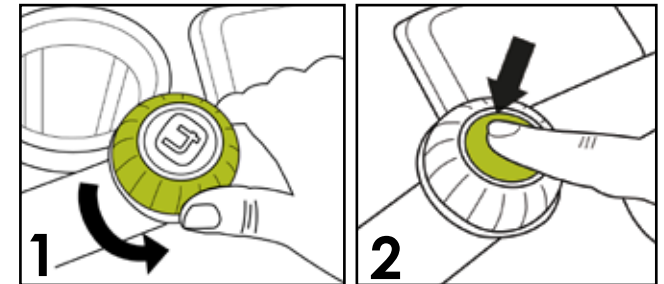
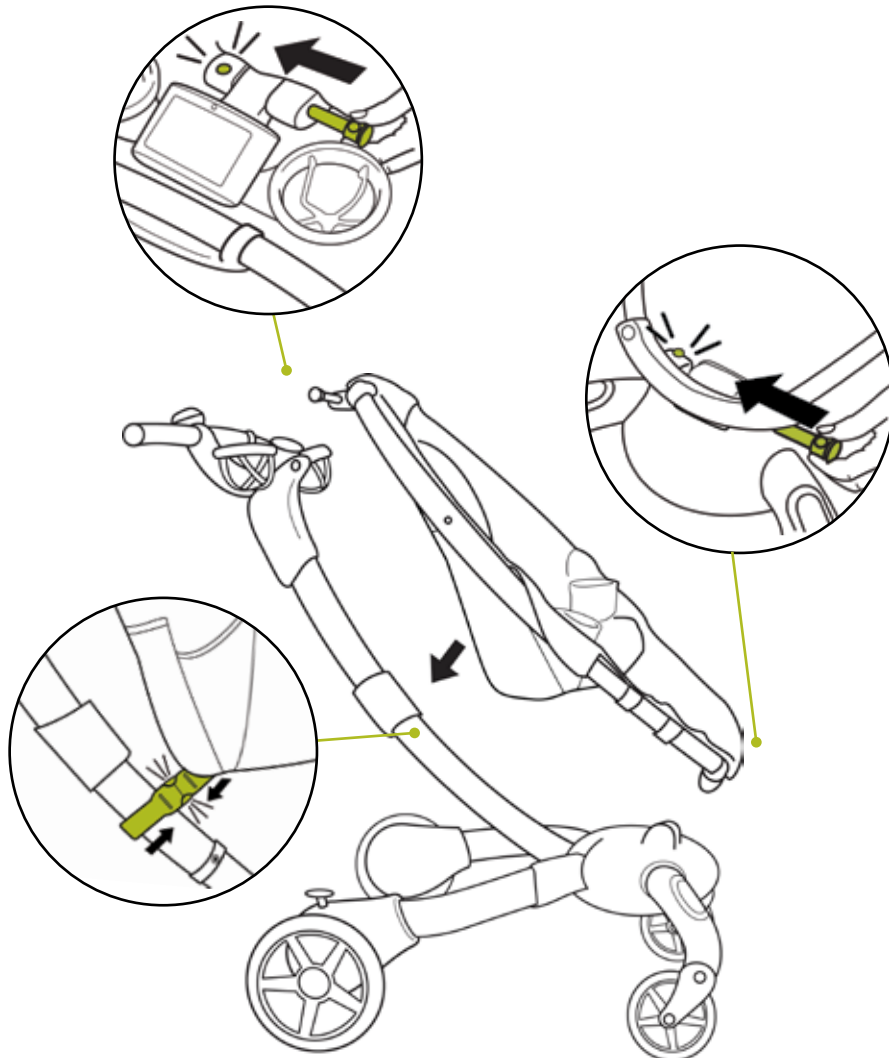

Un interrupteur de verrouillage se trouve à la base du cadran d'actionnement (illustré ci-dessous). Déplacez l'interrupteur vers le haut pour verrouiller le cadran, et vers le bas pour le déverrouiller.



Chapitre 8: Attachement de votre enfant dans l'anneau de siège

Cette section ne traite que de l'installation de l'anneau de siège inclus. L'anneau de siège inclus ne convient pas aux enfants de moins de 6 mois. Si vous installez un autre accessoire de siège 4moms®, veuillez lire les instructions qui accompagnent cet accessoire.

Installez l'enfant dans l'Origami. Installez la courroie d'entre-jambes entre les jambes de l'enfant.

Bouclez les deux courroies d'épaule dans la pièce d'attache de la courroie inférieure.

Tirez sur le harnais de sécurité, à l'opposé de l'enfant, pour vérifier que le harnais est bien fixé. Il ne doit pas se détacher.

Pour serrer les courroies : faites coulisser l'extrémité fixe de la courroie vers le haut dans la pièce d'attache pour former une boucle. Tirez la partie libre de la courroie de retenue.

Pour desserrer les courroies : Faites coulisser l'extrémité libre de la courroie de retenue vers le haut dans la pièce d'attache pour former une boucle. Agrandissez la boucle en tirant vers la pièce d'attache. Tirez l'extrémité fixe de la courroie de retenue pour raccourcir l'extrémité libre de la ceinture.

Chapitre 9: Écran

L'écran est rétroéclairé la nuit. Pour assombrir le rétroéclairage, lisez le chapitre 10.

L'odomètre journalier se remet à zéro chaque fois que vous fermez la poussette, mais l'odomètre total mémorise les distances totales parcourues. S'il s'agit de votre première promenade, que vous faites une promenade de 0,5 km et que vous refermez la poussette, les deux odomètres indiqueront 0 lorsque vous rouvrirez la poussette. Si vous faites une promenade supplémentaire de 0,5 km, l'odomètre principal affichera 0001 km.

Chapitre 9: Écran

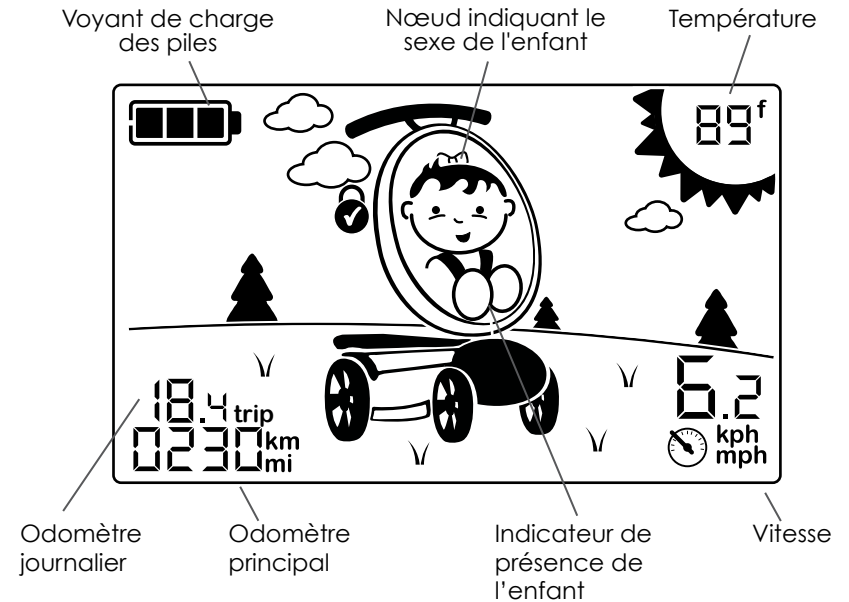

	Les verrous de la barre centrale sont engagés et la poussette peut être utilisée en toute sécurité.
	Les verrous ne sont pas engagés ; il est dangereux d'utiliser la poussette.
error	Quelque chose ne va pas ; il est dangereux d'utiliser la poussette. Arrêtez son emploi et contactez le service après-vente.

Changement du nœud de sexe de l'enfant et des unités

Tournez le cadran d'actionnement et maintenez-le tourné jusqu'à ce que la lumière s'éteigne, puis relâchez. Tournez et relâchez le cadran pour ajouter ou enlever le nœud, et appuyez sur le bouton pour sélectionner. Puis utilisez le cadran pour passer entre les unités anglo-saxonnes et les unités métriques, et appuyez sur le bouton pour sélectionner.

Chapitre 10: Éclairage

Les lumières de jour des pieds de la poussette s'allument lorsque celle-ci est ouverte, et s'éteignent après 3 minutes d'immobilité. Après 10 secondes de mouvement, elles se rallument. Elles s'éteignent lorsque la poussette est refermée. Le dispositif d'éclairage de chemin du module électrique est déclenché par un capteur photosensible situé près de l'écran. Lorsque l'environnement autour de la poussette s'assombrit, l'éclairage de chemin s'allume automatiquement. Il s'éteint aussi automatiquement lorsque l'environnement devient plus lumineux. Si vous souhaitez ajuster les lumières de jour et le rétroéclairage de l'écran, appuyez sur le bouton électrique orange pour passer d'intensité maximum à basse intensité, puis à arrêt.

Chapitre 11: Utilisation des freins

Pour verrouiller les freins de roue, appuyez sur le frein jusqu'à ce que vous entendiez un clic. Ceci verrouille les deux roues. Pour déverrouiller les freins de roue, appuyez de nouveau sur le frein. Il fera un clic et déverrouillera les deux roues (un peu comme si vous faisiez cliquer un stylo).

AVERTISSEMENT: mettez toujours les freins lorsque vous garez la poussette. Les freins ne doivent être mis que si la poussette est arrêtée. Ne vous fiez jamais uniquement aux freins lorsque la poussette se trouve sur une pente.

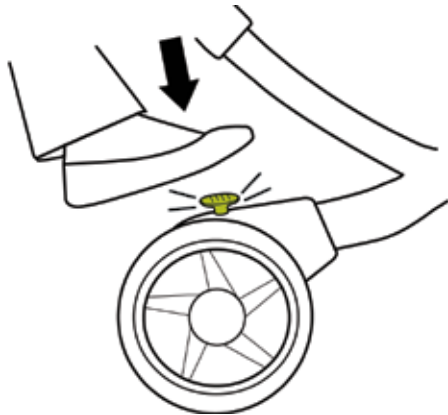

Chapitre 12: Abaissement du siège et sac de rangement

Pour abaisser complètement le siège de l'Origami, desserrez la courroie d'abaissement du siège et poussez le siège vers la barre centrale. Pour mettre le siège à une position intermédiaire entre abaissement complet et redressement complet, laissez la courroie d'abaissement du siège bouclée et ajustez la longueur de la courroie.

Pour serrer la courroie : glissez l'extrémité fixe de la courroie vers le haut dans la pièce d'attache pour faire une boucle. Tirez la partie libre de la courroie de retenue.

Pour desserrer la courroie : glissez l'extrémité libre de la courroie de retenue vers le haut dans la pièce d'attache pour former une boucle. Tirez la partie fixe de la courroie de retenue.

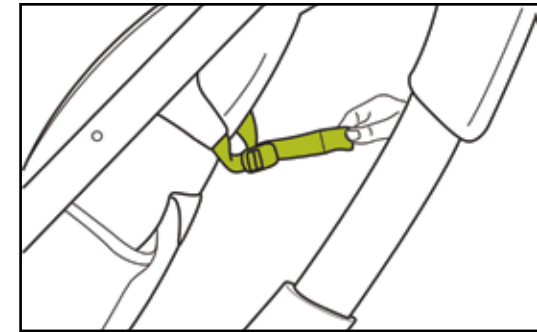

⚠️ AVERTISSEMENT POUR ÉVITER DE DÉSTABILISER DANGEREUSEMENT LA POUSSETTE, ne placez pas de sac à main, de sac à provision, de paquets ou d'accessoires non autorisés sur la poignée ou sur le pare-soleil.

Chapitre 12: Attachement du sac de rangement

Pour attacher le sac de rangement, enclenchez ses courroies sur la barre centrale (comme illustré ci-dessous).

L'Origami se repliera avec le sac de rangement attaché, même si celui-ci n'est pas vide. Nous recommandons cependant d'enlever les articles fragiles ou en verre, ou les objets de grande taille, avant de plier la poussette.

⚠ ATTENTION: ne chargez pas le sac de rangement de plus de 4,5 kg.

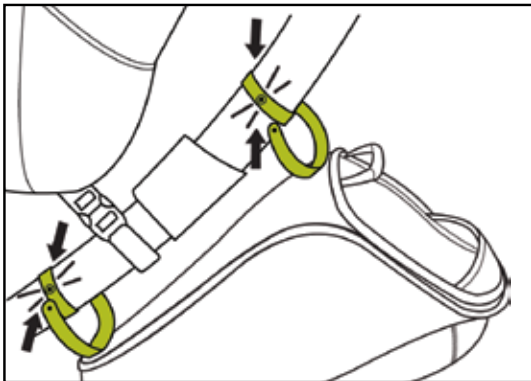

Chapitre 13: Pliage manuel de la poussette

4moms® recommande fortement d'ouvrir et de fermer la poussette au moyen du dispositif de pliage électrique. Cependant, si les piles ne sont pas suffisamment chargées ou que vous rencontrez un autre imprévu, la poussette peut être ouverte et fermée manuellement. Si le problème n'est pas dû aux piles, veuillez contacter le service après-vente le plus tôt possible.

Avant d'ouvrir ou de fermer manuellement la poussette, vous devez d'abord la mettre en mode manuel.

Localisez l'interrupteur de mode manuel situé en haut du module électrique (image). Introduisez une grosse pièce de monnaie dans la fente et tournez-la de 90 degrés dans le sens des aiguilles d'une montre. Ceci mettra la poussette en mode manuel et éteindra l'alimentation électrique de celle-ci.

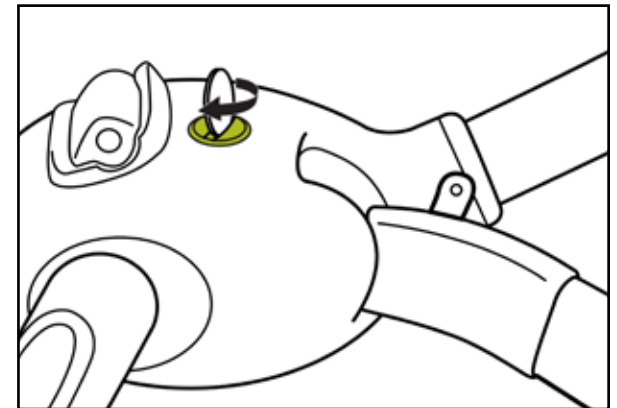

Chapitre 13: Pliage manuel de la poussette

Pour ouvrir ou fermer manuellement l'Origami une fois que la poussette est en mode manuel, appuyez sur le bouton de dégagement du verrou de pliage manuel, et soulevez le levier du verrou. Ouvrez ou fermez la poussette en faisant coulisser la barre centrale de quelques centimètres, relâchez le verrou et faites coulisser la barre centrale jusqu'à ce qu'elle s'enclenche.

Pour revenir en mode électrique, tournez la pièce de monnaie en sens inverse des aiguilles d'une montre et retirez-la.

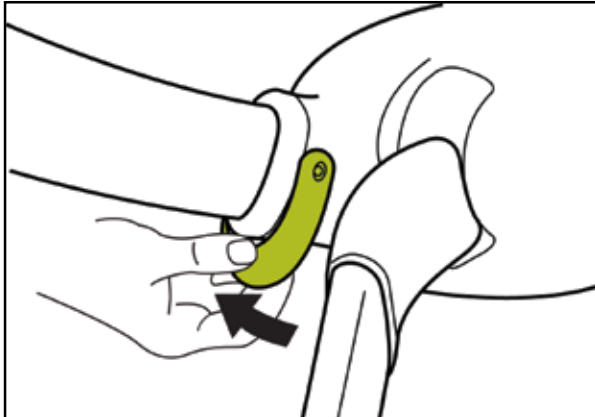

Chapitre 14: Recharge manuelle des piles

L'Origami est muni d'un générateur qui charge les piles pendant que vous poussez la poussette. La durée de vie des piles sur un Origami complètement chargé est de 100 cycles ouvert et fermé, ou plusieurs mois en position statique.

Si vous souhaitez recharger manuellement les piles, branchez la petite extrémité du chargeur dans la prise située sous le module électrique, puis insérez la fiche du chargeur dans une prise murale.

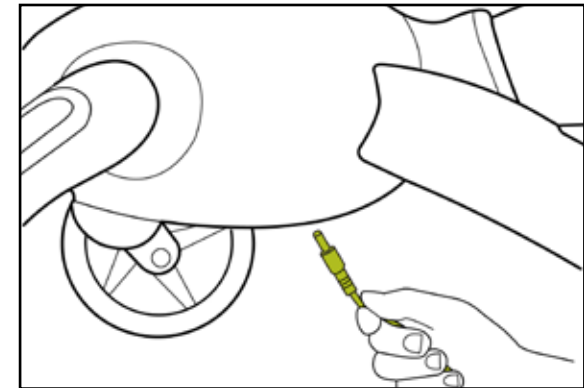

Chapitre 15: Entretien de votre Origami

Roues et module électrique

L'Origami est étudié pour de nombreux types de terrains, y compris des terrains inégaux. Cependant, pour conserver la poussette en condition optimale, enlevez le sable et les saletés abrasives des roulements des roues, et essuyez le module électrique après emploi s'il est mouillé. N'immergez aucune partie de la poussette et ne la lavez pas à l'eau courante.

Piles

Le froid extrême peut réduire la vie des piles de l'Origami ou les mettre complètement hors service. Nous recommandons de ne pas ranger l'Origami à des températures en-dessous de zéro, ni de l'utiliser à ces températures.

Armature

Pour nettoyer les pièces en plastique ou en aluminium de l'Origami, essuyez-les avec une solution de savon doux et d'eau. N'utilisez pas d'eau de javel. Gardez la poignée, la barre centrale et l'armature de l'anneau de siège libres de sable et de saletés abrasives. Évitez de mettre de l'huile ou un lubrifiant sur les pièces en plastique, car ceci pourrait dégrader chimiquement le plastique.

Sac de rangement et pièce interne du siège

Le sac de rangement et la pièce interne du siège sont lavables en machine.

Pour retirer la pièce interne du siège, débouclez le harnais de sécurité. Débouclez les courroies d'épaule du dos du siège de l'Origami, puis sortez-les de la pièce interne du siège. Défaites l'attache à l'intérieur du manchon de la courroie d'entre-jambes, et faites glisser cette attache hors de la pièce interne. Retirez cette dernière.

Chapitre 16: En cas de problème

Problème	Solution
L'écran est éteint.	<p>La poussette passe automatiquement en mode d'économie d'énergie après quelques minutes d'immobilité. Avancez la poussette ou tournez légèrement le cadran d'actionnement pour réveiller le système.</p> <ul style="list-style-type: none"> - L'alimentation électrique de la poussette est complètement coupée lorsque celui-ci est en mode manuel. Voir les instructions du chapitre 13 pour le rétablissement du mode électrique. - Si les piles sont faibles, la poussette s'éteint, mais se rallume lorsqu'elle est poussée. Veuillez recharger les piles à l'aide de l'adaptateur CA fourni.
Je tourne le cadran d'actionnement et j'appuie sur le bouton électrique, mais l'Origami ne s'ouvre/ ne se ferme pas.	<ul style="list-style-type: none"> - Dans de rare cas, il se peut que vous deviez simplement tourner le cadran et appuyer deux fois sur le bouton. Si ceci ne suffit pas : - Mettez la poussette en mode manuel, puis de nouveau en mode électrique (voir chapitre 13), pour réinitialiser le système. - Si le problème continue, veuillez contacter le service après-vente.
L'écran affiche le mot ERROR.	<p>Arrêtez tout emploi et contactez le service après-vente. Certains chiffres seront affichés sur l'odomètre principal et l'odomètre journalier : ayez ces chiffres à portée de la main avant d'appeler.</p>
Puis-je éteindre complètement la poussette?	<p>Mettez la poussette en mode manuel éteint complètement le système.</p>

Chapitre 16: En cas de problème

Problème	Solution
La poussette semble ouverte, mais le voyant de déverrouillage est affiché.	La poussette n'est pas complètement verrouillée. Fermez-la et ouvrez-la de nouveau. Si le problème continue, veuillez contacter le service après-vente.
Lorsque j'essaie de fermer (ou d'ouvrir) la poussette, celle-ci s'arrête et recule légèrement.	Par mesure de sécurité, l'Origami arrête automatiquement de se plier lorsqu'elle rencontre un obstacle. Enlevez tout obstacle à l'ouverture ou à la fermeture de la poussette, et réessayez. Si le problème continue, veuillez contacter le service après-vente.
Lorsque je fais avancer la poussette, le voyant des piles ne change pas.	Veuillez contacter le service après-vente.
J'essaie de mettre la poussette en mode manuel, mais je n'arrive pas à tourner l'interrupteur.	Vérifiez que vous tournez bien l'interrupteur dans le sens des aiguilles d'une montre. Vous aurez peut-être à soulever le verrou de dégagement manuel ou à appuyer légèrement sur la barre centrale de façon à enclencher le dégagement manuel. Si le problème continue, veuillez contacter le service après-vente.
L'écran continue d'afficher le mode manuel alors que j'ai remis la poussette en mode électrique. Que dois-je faire?	Si l'écran est allumé, vous avez remis la poussette en mode automatique. Quand vous ouvrirez et refermerez la poussette, le mode manuel disparaîtra de l'écran. Si ce mode continue cependant d'être affiché, arrêtez d'utiliser la poussette et contactez le service après-vente.

Chapitre 17: Garantie

4moms, garantit chaque Origami™ 4moms neuf contre tout défaut de pièces ou de main-d'œuvre, dans les conditions normales d'utilisation précisées par 4moms, et selon les instructions du mode d'emploi qui accompagne chaque unité Origami™. La présente garantie n'est valide que pour l'acheteur d'origine du produit. La présente garantie est limitée à une période de vingt-quatre (24) mois à partir de la date d'achat. Si 4moms, détermine que l'unité est devenue défectueuse dans les vingt-quatre (24) mois de la date d'achat, son obligation est limitée à la réparation ou au remplacement de l'unité, y compris frais de main-d'œuvre ou coût des pièces défectueuses et de l'assemblage. La présente garantie couvre les frais de main-d'œuvre standard et les pièces nécessaires, tel que déterminé par 4moms. 4moms, n'offre aucune garantie de pièces et de main-d'œuvre en cas de panne ou d'autres dégâts à l'unité dus à un emploi abusif ou à un mauvais nettoyage et/ou entretien. Le retrait ou la modification d'une pièce quelconque de l'unité non listée dans ce manuel (ou mentionnée dans le manuel d'un accessoire approuvé par 4moms®) entraînera l'annulation de la présente garantie.

Cette garantie est uniquement valide dans le pays d'achat initial

Chapitre 18: Enregistrement

Bien que 4moms, soumette ses produits à des essais approfondis au-delà de ceux exigés par la loi, nous vous prions d'enregistrer votre Origami™ au cas où nous devrions effectuer un rappel. Deux méthodes simples d'enregistrement sont à votre disposition : remplir la carte d'enregistrement jointe, ou vous enregistrer en ligne sur www.4moms.com.

Chapitre 19 : Conformité

Cet appareil est conforme à la partie 15 des règles de la FCC. Son utilisation est soumise aux deux conditions suivantes : (1) il ne doit pas provoquer d'interférence dangereuse et (2) il doit tolérer les interférences reçues, y compris celles risquant de nuire à son fonctionnement.

Avertissement : toute altération ou modification de cette unité n'ayant pas été expressément approuvée par Thorley Industries, LLC d/b/a 4moms risque d'annuler le droit d'usage de l'utilisateur.

Remarque : cet appareil a été testé et jugé en conformité avec les limites portant sur les appareils numériques de classe B, conformément à la partie 15 des règles de la FCC. Ces limites sont conçues pour offrir une protection raisonnable contre les interférences dangereuses dans une installation résidentielle. Cet appareil génère, utilise et peut émettre des radiofréquences et, s'il n'est pas installé suivant le mode d'emploi, risque d'entraîner des interférences dangereuses avec les communications radio. Toutefois, il est impossible de garantir une installation particulière contre tous les risques d'interférence. En cas d'interférence avec la réception des ondes radio ou télé, ce qui peut être déterminé en allumant et en éteignant l'appareil, il est recommandé de corriger cette situation en prenant l'une ou plusieurs des mesures suivantes:

- Réorienter ou déplacer l'antenne réceptrice.
- Éloigner l'appareil du poste récepteur.
- Brancher l'appareil sur une prise d'un circuit différent de celui sur lequel le poste récepteur est branché.
- Consulter le revendeur ou un technicien radio ou télé.

Cet appareil numérique de classe B est conforme à la norme canadienne NMB-003.

4moms[®]
origami[™]
Español

¡Felicidades por la compra de su nueva Origami!
Le presentamos algunos consejos útiles para empezar:

INSTALACIÓN DEL ARO DEL ASIENTO

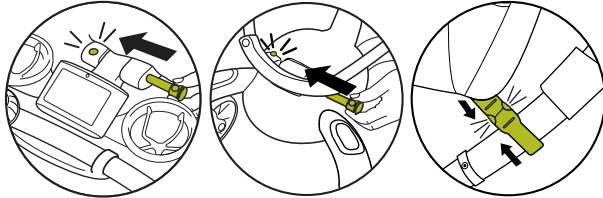

Fije el aro del asiento al armazón de la carriola en el mango y fuente de alimentación deslizándolo la clavija a través de los agujeros hasta que se escuche un chasquido. Abroche la correa de sujeción del asiento alrededor de la barra central.

DOBLADO AUTOMÁTICO

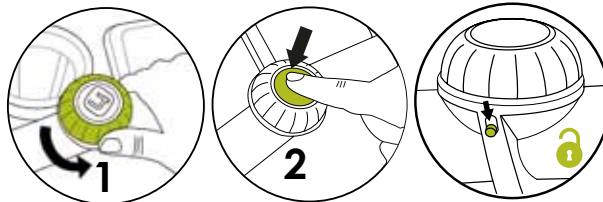

Gire el anillo plateado en sentido contrario a las manecillas del reloj hasta que tope. Suelte y oprima el botón anaranjado. Asegúrese de que el anillo de activación plateado no esté asegurado.

BOLSA DE ALMACENAMIENTO



Para colocar la bolsa de almacenamiento, coloque a presión las correas de la bolsa en la barra central.

CARGA



Utilice el tomacorriente del costado inferior de la fuente de alimentación para enchufar la carriola a la pared, según sea necesario. Use únicamente el cable para carga provisto.

Índice

Capítulo 1:	Información de seguridad	62
Capítulo 2:	Seguridad del aro del asiento	66
Capítulo 3:	Advertencia de la batería	67
Capítulo 4:	Guía de piezas	68
Capítulo 5:	Instalación de mangos	70
Capítulo 6:	Instalación del aro del asiento	71
Capítulo 7:	Uso de su Origami	73
Capítulo 8:	Asegurar a su bebé.	74
Capítulo 9:	Pantalla LCD	75
Capítulo 10:	Luces	76
Capítulo 11:	Uso de los frenos	76
Capítulo 12:	Asiento reclinable y bolsa de almacenamiento	77
Capítulo 13:	Doblado manual de la carriola	79
Capítulo 14:	Cargado manual la batería	81
Capítulo 15:	Mantenimiento de su Origami	82
Capítulo 16:	Resolución de problemas	83
Capítulo 17:	Garantía	85
Capítulo 18:	Registro	85
Capítulo 19:	Cumplimiento	86

Capítulo 1: Instrucciones de seguridad importantes

Lea estas instrucciones con atención antes de usar y guárdelas para referencia futura. Para seguridad de su hijo, asegúrese de que toda persona que use la Carriola Origami lea y comprenda estas instrucciones antes de usarla.

Si la carriola se daña o avería, deje de usarla inmediatamente.

El uso de una carriola con su hijo impone riesgos de seguridad inherentes. Sin embargo, estos riesgos se pueden reducir al mínimo con el uso correcto. Lea con atención este manual antes de usar la carriola, así como los manuales de cualquier accesorio Origami que use, y siga todas las instrucciones de seguridad para evitar lesiones a usted y a su hijo.

 **ADVERTENCIA** Use sólo accesorios 4moms® aprobados, diseñados específicamente para usarse con el número de modelo de su base. El uso de accesorios no aprobados puede causar lesiones o dañar la carriola.

 **SIEMPRE** use el aro del asiento Origami u otro accesorio para asiento aprobado por 4moms®. Lea todas las instrucciones incluidas con los accesorios 4moms® antes de usarlos.

 **ADVERTENCIA: NUNCA** deje a su hijo desatendido. Esto puede ser peligroso.

Antes de usar la Origami, asegúrese de que la carriola esté completamente abierta y trabada de manera segura.

Capítulo 1: Instrucciones de seguridad importantes

Mantenga siempre el control del movimiento de la carriola Origami. Cualquier vehículo con ruedas puede rodar repentinamente, de manera que usted debe mantenerse al alcance de la carriola. Mantenga la carriola equilibrada: no cuelgue objetos pesados del mango ni permita que los niños jueguen con la carriola ni se cuelguen del mango. Nunca permita que un niño empuje la Origami. Use el freno siempre que se detenga para evitar un movimiento inesperado, especialmente en subidas o bajadas y cuando su hijo se suba o se baje de la carriola.

 **ADVERTENCIA** Toda carga colocada en el mango afecta la estabilidad de la carriola. Asegúrese de que la Origami esté estable y fija cuando su hijo se suba o se baje de la carriola. Ayude siempre a su hijo al subir o bajar y sujete la carriola para asegurarse de que no se vuelque. Use siempre el freno cuando se detenga.

Esté al tanto del ámbito en el que usa la Origami. No pase sobre obstáculos y tenga mucho cuidado al usar la carriola en superficies disparejas, resbalosas o inestables, porque puede aumentar las probabilidades de volcarse. Asegúrese de que los brazos y piernas de su hijo se mantengan adentro de la carriola antes de moverse, porque las obstrucciones que golpeen la carriola pueden causar lesiones.

Tenga cuidado al usar la Origami en una subida o bajada muy inclinada, porque aumenta las probabilidades de que la carriola se vuelque o ruede alejándose de usted. Nunca use la Origami en escaleras ni escaleras eléctricas, ni en ningún otro lugar en el que podría perder repentinamente el control de la carriola y causar lesiones a usted u otras personas.

Capítulo 1: Instrucciones de seguridad importantes

 **ADVERTENCIA** Use esta carriola sólo para caminar. La Origami no está diseñada para trotar, correr, patinar ni para otros movimientos que no sean el paso de caminar de un adulto. No permita que ningún niño empuje la Origami.

 **ADVERTENCIA** Asegúrese de que las trabas de la carriola estén aseguradas antes de usarla.

Básese siempre en su mejor juicio cuando use la Origami. No la use en ninguna situación en la que sospeche que hacerlo podría causar daños a su hijo, a usted mismo o a otras personas a su alrededor. Deje de usar la Origami inmediatamente si sospecha que alguna pieza está dañada o no funciona correctamente, o si la pantalla LCD muestra un mensaje de "error", y comuníquese al departamento de Servicio al cliente de 4moms para obtener asistencia.

 **EVITE LA ESTRANGULACIÓN.**

NO coloque artículos con una cuerda alrededor del cuello de su hijo, no suspenda cuerdas de este producto ni coloque cuerdas a juguetes.

Capítulo 1: Instrucciones de seguridad importantes

 **PARA EVITAR QUEMADURAS,** nunca coloque líquidos calientes en los portavasos para los padres o el niño.

 **ADVERTENCIA** No guarde materiales con un peso superior a 10 libras en la bolsa de almacenamiento. La bolsa de almacenamiento no es un asiento. Nunca permita que un niño se siente ni se acueste en la bolsa de almacenamiento. No coloque más de una libra en los 4 portavasos ni más de 5 libras en los bolsillos del respaldo del asiento. El peso excesivo en cualquiera de estos compartimientos puede crear una condición peligrosa e inestable.

 **PARA EVITAR QUE SE ATOREN LOS DEDOS**
Faites attention lorsque vous pliez ou dépliez la poussette.

Capítulo 2: Instrucciones de seguridad del aro del asiento

 **ADVERTENCIA** Evite lesiones graves de caídas o deslizamientos. Use siempre las sujeciones y correas ajustables para mantener a su hijo bien ajustado.

 **ADVERTENCIA** Este asiento no es adecuado para niños menores de 6 meses. El aro del asiento de la Origami está diseñado para un solo niño. No lo use para más de un niño.

Quando use el aro del asiento, **NUNCA COLOQUE** al niño en la carriola volteado al revés o hacia atrás. El niño siempre debe sentarse erguido y hacia delante.

 **ADVERTENCIA** Utilice siempre la correa de entrepierna en combinación con la correa de la cintura.

 **ADVERTENCIA** Antes de usar por primera vez la carriola Origami, asegúrese de que el aro del asiento esté montado correctamente en la base de la Origami. El aro del asiento sólo debe ser montado por un adulto. Antes de cada uso, asegúrese de que las clavijas de bloqueo del asiento estén bien aseguradas.

Quando use el aro del asiento, asegúrese de que su hijo estén bien sujetado con el arnés de seguridad cada vez que use la carriola. El aro del asiento es para niños de por lo menos 6 meses de edad o capaces de sentarse solos. El límite de peso del aro del asiento es 40 libras (18 kg). No use el aro del asiento con un niño que pese más de 40 libras.

Capítulo 3: Advertencias de la batería

La Origami contiene un paquete de baterías de polímero de litio. Use únicamente el paquete de baterías 4M-106-11-000101 o uno equivalente aprobado por 4moms®. NUNCA use baterías no recargables en la Origami.

El incumplimiento de las instrucciones o el uso de baterías no aprobadas podría causar daños permanentes a la batería y sus alrededores, y causar lesiones corporales.

- NUNCA use ningún accesorio de alimentación, EXCEPTO un suministro de alimentación aprobado por 4moms® para cargar la carriola Origami.
- NUNCA cargue la carriola lentamente, ni permita que se descargue a menos de 2.5 V por elemento.
- NUNCA permita que los terminales de la batería tengan contacto con objetos metálicos.
- NUNCA permita que la temperatura de la batería supere 140° F (60° C).
- NUNCA desmonte ni modifique el alambrado del paquete de baterías ni perforo los elementos de ninguna manera.
- NUNCA coloque materiales combustibles ni los deje desatendidos durante la carga.
- SIEMPRE conserve el paquete de baterías fuera del alcance de los niños.
- SIEMPRE deseche las baterías en conformidad con las leyes locales.
- Quite y cambie el paquete de baterías antes de guardar el producto durante un tiempo prolongado o cuando las baterías dejen de funcionar correctamente.



Capítulo 4: Guía de piezas

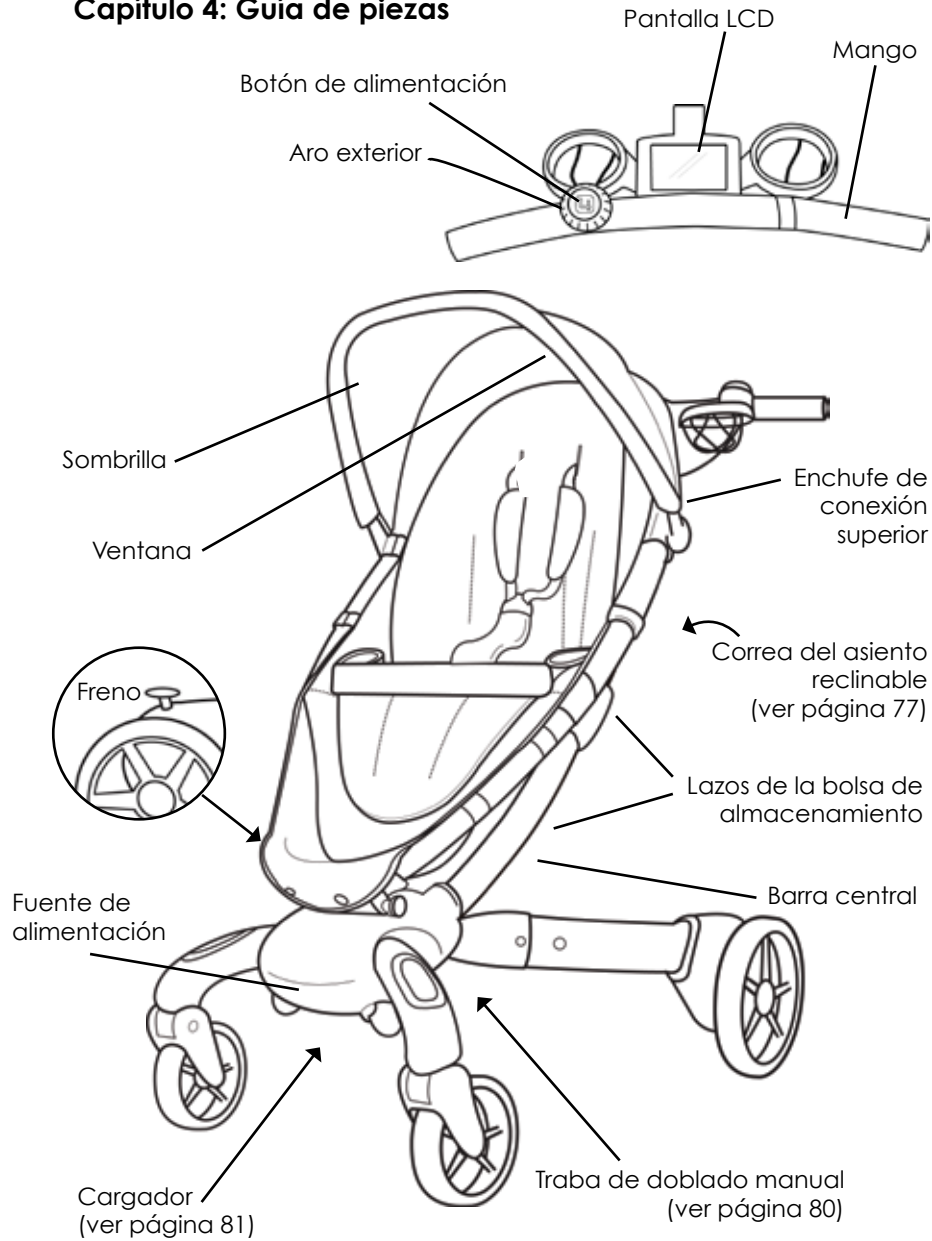

Capítulo 4: Guía de piezas (aro del asiento)

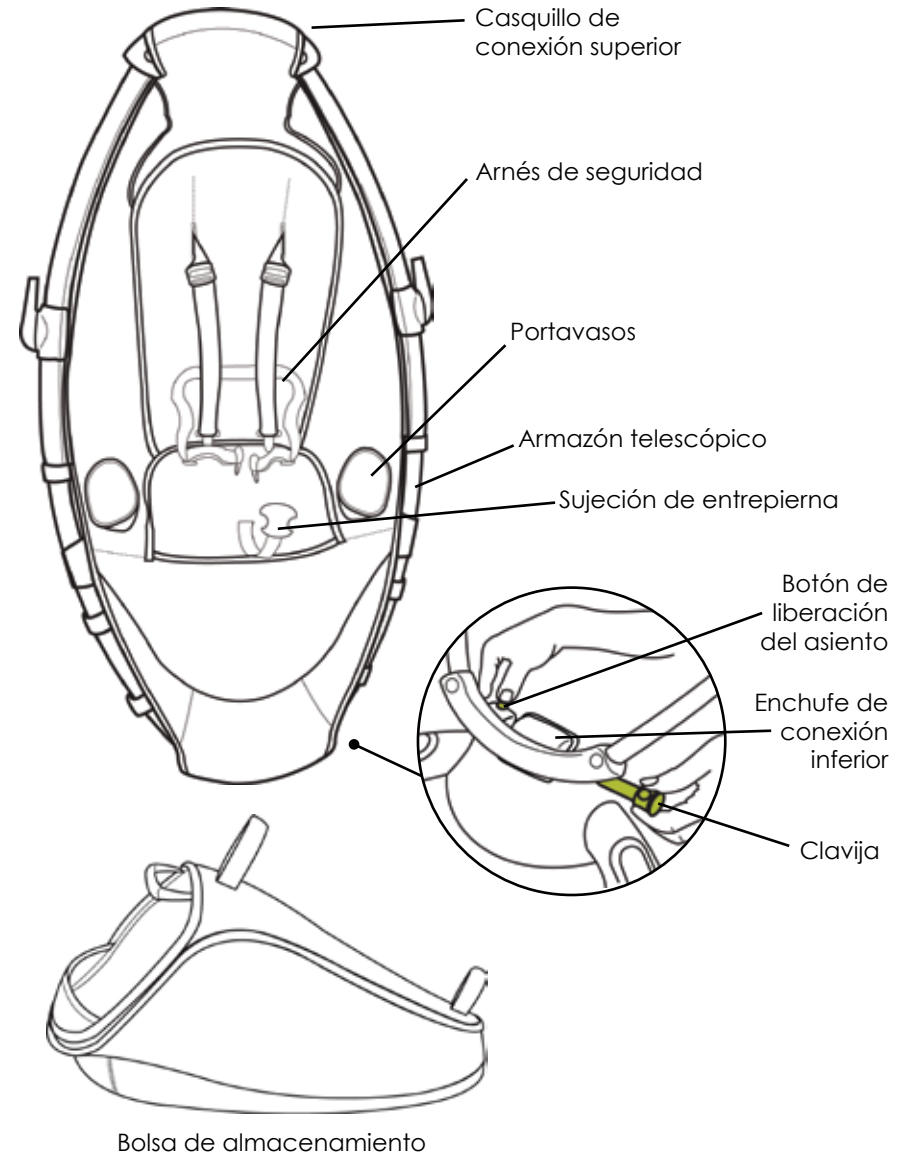

Capítulo 5: Instalación de mangos

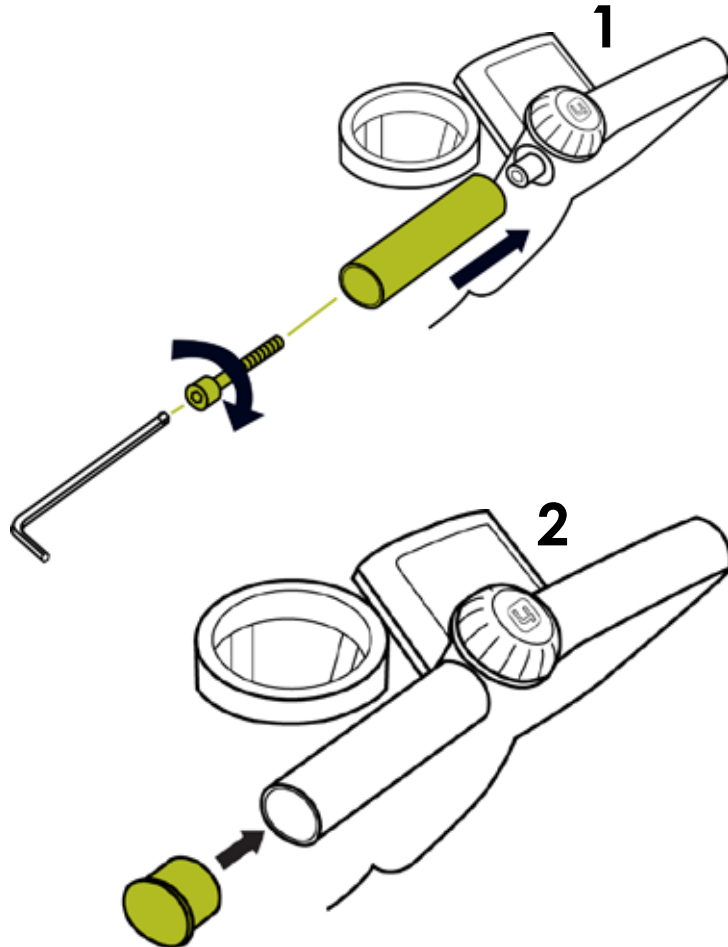

Capítulo 6: Instalación del aro del asiento

Se requiere el montaje por un adulto

Esta sección trata únicamente de la instalación del aro del asiento incluido. El aro del asiento incluido no es adecuado para niños menores de 6 meses. Si se instala un accesorio de asiento alternativo aprobado por 4moms®, consulte las instrucciones que acompañan al accesorio.

Paso 1: Desdoble la base como se describe en la página 73.

Paso 2: Sujete el aro del asiento de los extremos superior e inferior y estire suavemente hasta que el armazón telescópico se extienda completamente. Acomode el casquillo de conexión superior del aro del asiento sobre el enchufe de conexión superior de la base, y empuje la clavija en su lugar hasta que se produzca un chasquido. Haga lo mismo con el extremo inferior. Pase la correa de sujeción del asiento alrededor de la barra central (como se muestra en la página 72).

Para soltar el aro del asiento, oprima el botón de liberación de cada uno de los casquillos de conexión del asiento y empuje cada clavija hacia fuera hasta que tope.

Nota: El aro del asiento se puede montar y desmontar de la base de la Origami cuando la base y el aro del asiento estén cerrados, pero es más difícil hacerlo, de modo que se recomienda montarlo y desmontarlo cuando ambas piezas estén completamente abiertas.

Capítulo 6: Instalación del aro del asiento

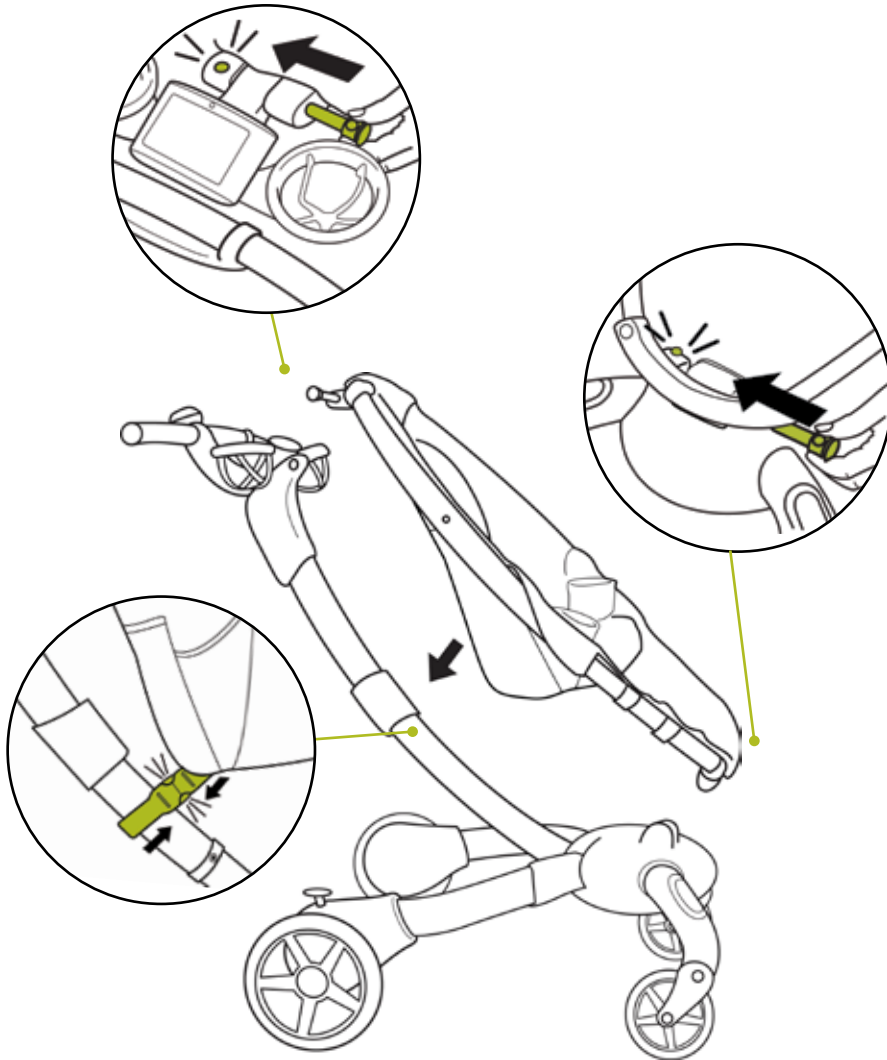

Capítulo 7: Uso de su Origami

Cómo doblar y desdoblar automáticamente

Para doblar o desdoblar la Origami, gire el anillo exterior del disco de activación en sentido contrario a las manecillas del reloj hasta que tope, luego suéltelo. El disco se ilumina hasta 5 segundos. Mientras que el botón esté encendido, oprima el botón de alimentación y la carriola se doblará o desdoblará.

Si oprime el botón de alimentación cuando el disco no esté encendido, no ocurrirá nada. El proceso de dos pasos impide que alguien doble la carriola accidentalmente.poussette.

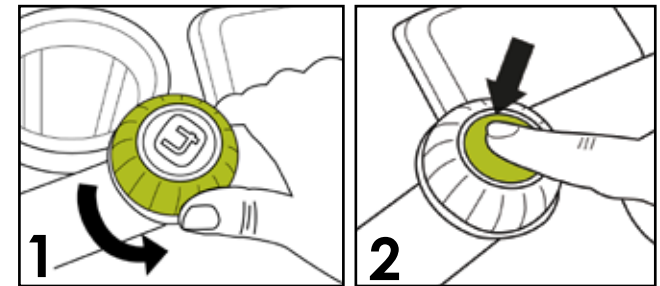

Hay un interruptor de bloqueo en la base del disco de activación (se muestra a continuación). Deslice hacia arriba el interruptor para trabar el disco y hacia abajo para destrabarlo.



Capítulo 8: Asegurar a su hijo en el aro del asiento

Esta sección trata únicamente de la instalación del aro del asiento incluido. El aro del asiento incluido no es adecuado para niños menores de 6 meses. Si se instala un accesorio de asiento alternativo aprobado por 4moms®, consulte las instrucciones que acompañan al accesorio.

Coloque a su hijo en la Origami. Acomode la sujeción de entrepierna entre las piernas del niño.

Pase ambas correas de los hombros por la hebilla de la correa inferior.

Verifique que el arnés de seguridad esté firmemente sujeto tirando de él, alejándolo del niño. El arnés de seguridad debe permanecer sujeto.

Para apretar las correas: Ensarte el extremo anclado de la correa hacia arriba a través de la hebilla para formar un bucle. Tire del extremo libre del sujetador.

Para aflojar las correas: Ensarte el extremo libre del sujetador hacia arriba a través de la hebilla para formar un bucle. Agrande el bucle tirando del extremo del bucle hacia la hebilla. Tire del extremo fijo del sujetador para acortar el extremo libre de la correa.

Capítulo 9: Pantalla LCD

La pantalla LCD tiene luz de fondo en la noche. Para reducir la intensidad de la luz de fondo, consulte el Capítulo 10.

El odómetro de recorrido se restaura a ceros cada vez que cierra la carriola, pero el odómetro del curso de vida recuerda toda la distancia recorrida. Si en su primer recorrido, recorre media milla y luego cierra la carriola, ambos odómetros indicarán 0 cuando abra nuevamente la carriola. Si recorre otra media milla, el odómetro del curso de vida indicará 0001 millas.

Capítulo 9: Pantalla LCD

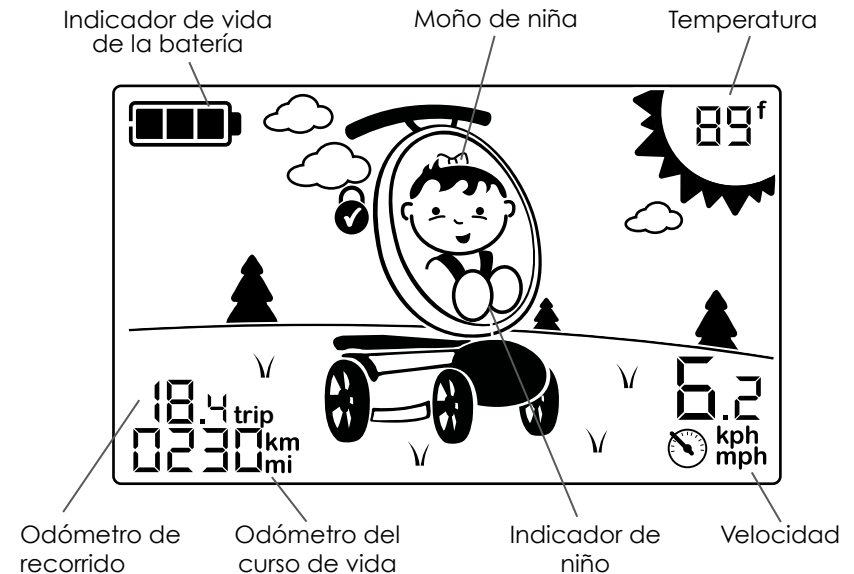

	Las trabas de la barra central están montadas y la carriola se puede usar.
	Las trabas no están montadas; no se debe usar la carriola.
error	Algo está mal; no se debe usar la carriola. Interrumpa el uso y comuníquese a servicio al cliente.

Cambio del moño de niña y las unidades

Gire sin soltar el disco de activación hasta que se encienda la luz, y luego suéltelo. Gire y suelte el disco para pasar de "con moño" a "sin moño", y oprima el botón para seleccionar. Luego use el disco para pasar de unidades estándar a métricas y oprima el botón para seleccionar.

Capítulo 10: Luces

Las luces durante el día de las patas de la carriola se encienden cuando se abre la carriola y se apagan nuevamente después de 3 minutos sin tener movimiento. Después de 10 segundos de movimiento, se encienden nuevamente. Se apagan cuando la carriola se cierra.

Las luces de paso de la fuente de alimentación se encienden cuando el sensor de luz recibe la señal cerca de la pantalla LCD. Cuando los alrededores de la carriola se oscurecen, las luces de paso se encienden automáticamente y se apagan automáticamente cuando los alrededores se iluminan.

Para ajustar las luces y la luz de fondo de la pantalla LCD, oprima el botón de alimentación anaranjado para pasar de brillantez fuerte, a brillantez tenue o a apagado.

Capítulo 11: Uso de los frenos

Para bloquear los frenos, oprima hacia abajo el freno hasta escuchar un chasquido. Esto bloquea ambas ruedas. Para desbloquear los frenos, oprima hacia abajo el freno nuevamente. Se producirá un chasquido y se desbloquearán ambas ruedas. (Parecido al chasquido que se produce al abrir y cerrar un bolígrafo.)

ADVERTENCIA: Use siempre los frenos cuando estacione la carriola. Los frenos sólo se deben bloquear cuando la carriola esté parada. Nunca se fíe únicamente de los frenos cuando la carriola esté en una subida o bajada.

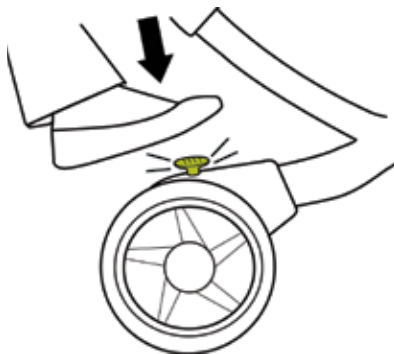

Capítulo 12: Asiento reclinable y bolsa de almacenamiento

Para reclinarse el asiento de la Origami a su máxima extensión, afloje la correa de reclinación y empuje el asiento hacia la barra central. Para colocar el asiento en una posición entre completamente reclinado y completamente recto, deje la correa de reclinación puesta y ajuste el largo de la correa.

Para apretar la correa: Ensarte el extremo anclado de la correa hacia arriba a través de la hebilla para formar un bucle. Tire del extremo libre del sujetador.

Para aflojar la correa: Ensarte el extremo libre del sujetador hacia arriba a través de la hebilla para formar un bucle. Tire del extremo anclado del sujetador.

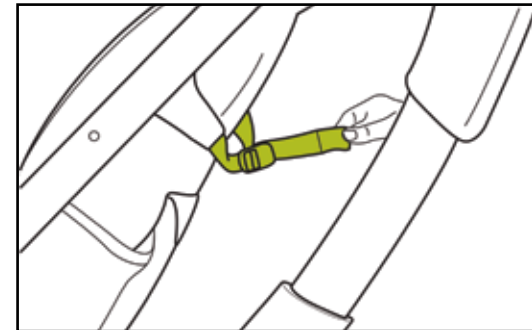

ADVERTENCIA PARA IMPEDIR UNA CONDICIÓN PELIGROSA E INESTABLE, nunca coloque bolsos de mano, bolsas de compras, paquetes o accesorios no aprobados en el mango ni en la sombrilla.

Chapitre 12: Montaje de la bolsa de almacenamiento

Para colocar la bolsa de almacenamiento, coloque a presión las correas de la bolsa en la barra central (como se muestra a continuación).

La Origami se dobla con la bolsa de almacenamiento montada, incluso si la bolsa tiene artículos adentro. Recomendamos que saque los artículos frágiles o de vidrio, o artículos grandes y voluminosos de la bolsa antes de doblar la carriola.

⚠ PRECAUCIÓN: No guarde materiales con un peso superior a 10 libras en la bolsa de almacenamiento.

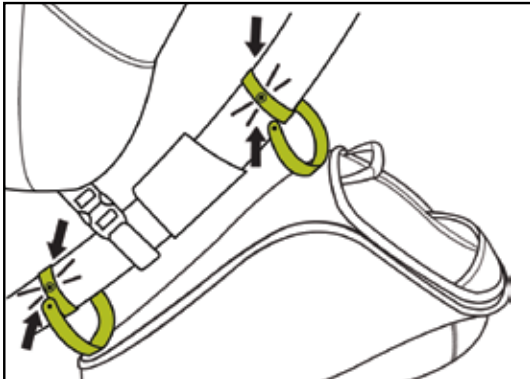

Capítulo 13: Doblado manual de la carriola

4moms® recomienda ampliamente abrir y cerrar la carriola con el sistema de doblado automático. Sin embargo, si la batería no tiene suficiente carga o surge algún problema imprevisto, la carriola se puede abrir y cerrar manualmente. Si experimenta algún problema además de carga baja de la batería, comuníquese al departamento de Servicio al cliente lo más pronto posible.

Antes de abrir o cerrar manualmente la carriola, primeramente debe ponerla en modalidad manual.

Localice el interruptor de invalidación manual en la parte superior de la fuente de alimentación (imagen). Introduzca una moneda grande en la ranura y gírela 90 grados en sentido de las manecillas del reloj. Esto pone a la carriola en modalidad manual y apaga la alimentación eléctrica a la carriola.

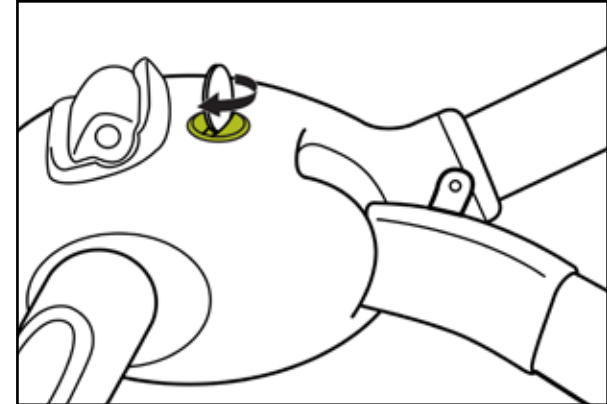

Capítulo 13: Doblado manual de la carriola

Para abrir o cerrar manualmente la Origami. Una vez que la carriola está en modalidad manual, oprima el botón de liberación de la traba de doblado manual y levante la palanca de la traba. Abra o cierre la carriola deslizando la barra central algunas pulgadas, suelte la traba y deslice la barra central hasta que se produzca un chasquido.

Para regresar a la modalidad de alimentación, gire la moneda en sentido contrario a las manecillas del reloj y retírela.

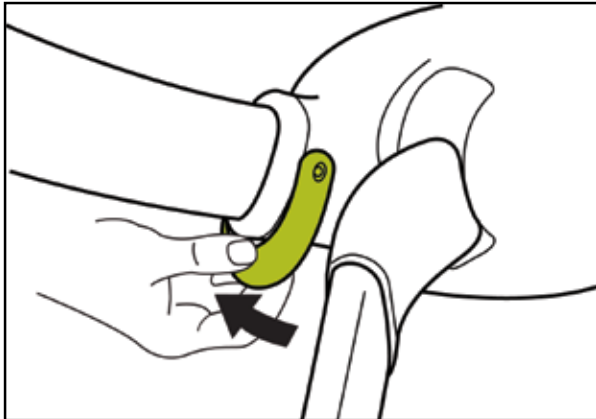

Capítulo 14: Cargado manual de la batería.

La Origami está equipada con un generador a bordo para cargar la batería siempre que usted empuja la carriola. La vida de la batería de una Origami cargada es 100 ciclos de abrir y cerrar, o varios meses en posición estática.

Si desea cargar la batería manualmente, enchufe el extremo pequeño del cargador en el tomacorriente de la parte inferior de la fuente de alimentación y enseguida inserte el extremo de la clavija del cargador en una salida eléctrica de la pared.

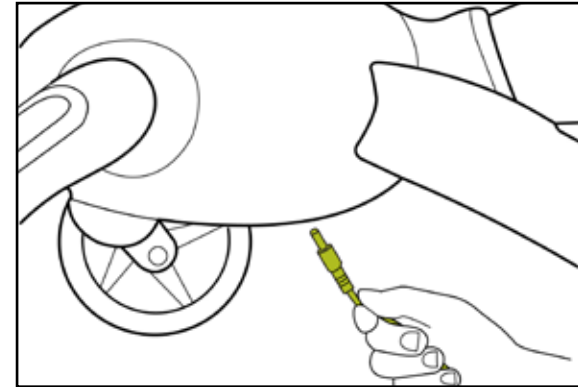

Capítulo 15: Mantenimiento de su Origami

Ruedas y fuente de alimentación

La Origami está diseñada para lidiar con muchos tipos de suelo y terreno accidentado. Sin embargo, para mantener la carriola en condiciones óptimas, mantenga los balines de las ruedas sin arena ni suciedad abrasiva, y limpie el agua de la fuente de alimentación después de su uso. No sumerja en agua ninguna pieza de la carriola ni use un chorro de agua para limpiarla.

Batería

Las temperaturas extremadamente bajas pueden reducir la vida de la batería de la Origami o impedir que la batería funcione del todo. Se recomienda que no guarde la Origami a temperaturas inferiores a congelación ni que la use en temperaturas inferiores a cero grados.

Armazón

Limpie las piezas de plástico o de aluminio de la Origami con una solución de agua y jabón suave. No use cloro (blanqueador). Mantenga el mango, la barra central y el armazón del aro del asiento sin arena ni suciedad abrasiva. Evite usar aceite o lubricantes en las piezas de plástico porque pueden degradar químicamente el material plástico.

Bolsa de almacenamiento e inserto del asiento

La bolsa de almacenamiento y el inserto del asiento se pueden lavar a máquina.

Para quitar el inserto del asiento, desamarre el arnés de seguridad. Desamarre las correas de los hombros de la parte posterior del asiento de la Origami y deslícelas para sacarlas del inserto del asiento. Desabroche la sujeción de entrepierna dentro de la manga y deslice la hebilla para sacarla del inserto del asiento, luego quite el inserto.

Chapitre 16: En cas de problème

Problema	Acción
La pantalla LCD está apagada.	<p>La carriola pasa automáticamente a modalidad de ahorro de energía después de unos minutos de estar parada. Empuje la carriola o gire el disco de activación levemente para accionarla.</p> <ul style="list-style-type: none"> - La alimentación de la pantalla está completamente apagada cuando está en modalidad manual. Consulte las instrucciones para regresar la carriola a la modalidad de alimentación en el Capítulo 13. - Si la batería está muy baja, la carriola se apaga, pero se enciende nuevamente cuando se empuja. Cargue la batería con el adaptador de corriente alterna incluido.
Giré el disco de activación y oprimí el botón de alimentación pero la Origami no se abrió ni cerró.	<ul style="list-style-type: none"> - En raras ocasiones, sólo debe girar el disco y oprimir el botón dos veces. Si eso no funciona: - Ponga la carriola en modalidad manual y enseguida en modalidad de alimentación (consulte el Capítulo 13) para restaurar el sistema. - Si el problema continúa, comuníquese al departamento de servicio al cliente.
La pantalla LCD dice "ERROR".	<p>Interrumpa el uso y comuníquese a servicio al cliente. Aparecerán algunos números en los odómetros de recorrido y del curso de vida; téngalos a la mano cuando llame.</p>
¿Puedo apagar completamente la carriola?	<p>Al poner la carriola en modalidad manual se apaga toda la alimentación al sistema.</p>

Chapitre 16: En cas de problème

Problema	Acción
La carriola parece estar abierta, pero aparece el ícono de no bloqueado.	La carriola no está trabada completamente. Ciérrela y ábrala nuevamente. Si el problema continúa, interrumpa su uso y comuníquese al departamento de servicio al cliente.
Al intentar cerrar (o abrir) la carriola, se detuvo y retrocedió un poco.	Por seguridad, la Origami deja de doblarse automáticamente cuando hay una obstrucción. Despeje cualquier obstrucción en la abertura o cierre de la carriola e inténtelo de nuevo. Si el problema continúa, interrumpa su uso y comuníquese al departamento de servicio al cliente.
Cuando camino, no veo el ciclo del ícono de la batería.	Comuníquese con servicio al cliente.
Intento cambiar la carriola a la modalidad manual pero no puedo girar el interruptor.	Asegúrese de girar el interruptor en sentido de las manecillas del reloj. Quizá necesite levantar la traba de liberación manual o empujar levemente hacia arriba la barra central para fijar la liberación manual. Si el problema continúa, comuníquese al departamento de servicio al cliente.
La pantalla LCD indica Manual, pero ya la cambié a modalidad de alimentación. ¿Qué puedo hacer?	Si la pantalla está encendida, significa que ha cambiado la carriola a la modalidad automática; cuando abra y cierre la carriola, se despejará de la modalidad manual. Si el problema continúa, deje de usar la carriola y comuníquese a servicio al cliente.

Capítulo 17: Garantía

4moms, garantiza al comprador original de cada 4moms Origami™ nuevo que la unidad no tendrá defectos de material ni de fabricación en condiciones de uso normal y correcto tal como 4moms, especifica y según las indicaciones para el uso correcto de acuerdo con el manual de instrucciones suministrado con cada unidad Origami™. La obligación de 4moms, con respecto a la presente garantía se limita a un período de veinticuatro (24) meses a partir de la fecha de compra. Si 4moms, determina que la unidad está defectuosa dentro de los veinticuatro (24) meses de la compra, se limitará a la reparación o cambio de la unidad, incluido el costo de mano de obra, o de las piezas o montajes defectuosos. La garantía incluirá los costos normales de mano de obra y las piezas correspondientes según determine 4moms. 4moms, no se hace responsable de la cobertura de piezas o mano de obra por la falla de componentes u otros daños en la unidad que surjan del uso incorrecto o la falta de limpieza o mantenimiento del producto como se indica en la garantía provista con la unidad. La remoción o modificación de cualquier pieza de la unidad no indicada en este manual (o indicada en el manual de un accesorio aprobado de 4moms®) anulará y cancelará esta garantía.

Esta garantía sólo es válida en el país de compra original

Capítulo 18: Registro

Aunque 4moms realiza numerosas pruebas mucho más allá de lo que exige la ley, si por alguna circunstancia imprevista necesitaríamos retirar el producto del mercado, le pedimos que sea tan amable de registrar su unidad Origami™. Tenemos dos maneras fáciles de registrarse: llene la tarjeta de registro adjunta o regístrese por Internet en www.4moms.com.

Capítulo 19: Cumplimiento

Esta unidad cumple con la Parte 15 de las Reglas de la FCC. Su funcionamiento está sujeto a las dos condiciones siguientes: (1) Esta unidad no deberá causar interferencias nocivas, y (2) esta unidad deberá aceptar cualquier interferencia recibida, incluidas las interferencias que pudieran causar un funcionamiento indeseado.

Advertencia: Los cambios o modificaciones que se hagan a esta unidad sin la autorización expresa de Thorley Industries, LLC, actuando en nombre de 4moms, podrían anular la facultad del usuario de operar la unidad.

Nota: Esta unidad ha sido sometida a pruebas y se ha encontrado que cumple con los límites para un aparato digital Clase B, de conformidad con la Parte 15 de las Reglas de la FCC. Estos límites tienen el propósito de brindar una protección razonable contra interferencias nocivas en una instalación residencial. Esta unidad genera, utiliza y puede irradiar energía de radiofrecuencias y, si no se instala correctamente o no se utiliza de conformidad con las instrucciones, podría causar interferencias nocivas con las comunicaciones radiales. No obstante, no existe garantía alguna de que no ocurrirá una interferencia en una instalación en particular. Si esta unidad causara interferencias nocivas con la recepción de radio o televisión, lo cual se puede determinar apagando y luego encendiendo la unidad, se anima al usuario a intentar corregir la interferencia tomando una o más de las medidas siguientes:

- Cambie la orientación o la ubicación de la antena receptora.
- Aumente la separación entre la unidad y el receptor.
- Conecte la unidad a un tomacorriente en un circuito distinto del circuito donde está conectado el receptor.
- Pida ayuda al distribuidor o a un técnico experimentado de radio/televisión.

Este aparato digital Clase B cumple con la ICES-003 de Canadá.



Thorley Industries, LLC d/b/a 4moms
40 24th Street, 3rd Floor
Pittsburgh, PA 15222
www.4moms.com
1-888-614-6667

© 2011 Thorley Industries, LLC. All Rights Reserved.
U.S. and International Patents Pending
Origami™, 4moms®, and the 4moms® logo are
trademarks of Thorley Industries, LLC.

North American Booklet
4M-106-14-000103