

LiftMaster®

Abre-puerta de garaje serie ELITE

Instrucciones de uso

SÓLO PARA USO RESIDENCIAL

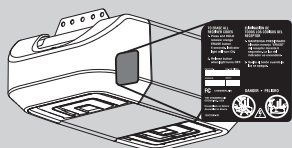

Escribir la información que siguen por referencia en la futura:

Numero de seria:

Fecha de compra:

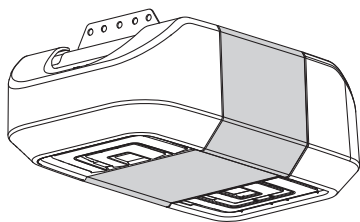

- ¡Lea atentamente el contenido de este manual y las instrucciones de seguridad en él incluidas!
- La puerta **NO SE CERRARÁ** si el Protector System® no está conectado y debidamente alineado.
- Como medida de seguridad, es conveniente efectuar inspecciones periódicas del mecanismo de apertura.
- Este abre-puerta del garaje es compatibles con accesorios de MyQ™ y Security+ 2.0™ **SOLAMENTE**.
- **NO** uso el característica Temporizador para cierra se el abridor de la puerta es instalado en un puerta de un sola pieza. El característica temporizador para cierra es **SOLÓ** para uso con puertas seccionales.
- Coloque las etiquetas de advertencia en el lugar indicado en las mismas.

INFORMACIÓN DE CONTACTO

Deje estas instrucciones en la casa del usuario.

Las imágenes en este manual están para la referencia y su producto puede parecer diferente.

CONTENIDO

Instrucciones de seguridad importantes ...	2-3
Operación	4
Montaje del control de puerta	5
Programación - Panel de control de la puerta	6
Programación - Controles remotos	7
Para borrar la memoria	7
Para abrir la puerta manualmente	8
Batería de reserva*	8
Ajustes	9
Programación del desplazamiento	10
Pruebe el sistema de reversa de seguridad	11
Pruebe el Protector System®	11
Mantenimiento	12
Problemas	13-14
Accesorios	15
Garantía	16



www.liftmaster.com

The Chamberlain Group, Inc.
845 Larch Avenue
Elmhurst, Illinois 60126-1196

*se aplicable.

Instrucciones de seguridad importantes

Revisión de los símbolos y términos de seguridad

Este abre-puertas de garaje ha sido diseñado para un funcionamiento seguro, siempre y cuando se instale, se pruebe, se opere y se le dé mantenimiento como se indica a lo largo de este manual, cumpliendo al pie de la letra con todas las advertencias e instrucciones generales aquí contenidas.

Estas advertencias y/o símbolos de seguridad que aparecen a lo largo de este manual le alertarán de la existencia de riesgo de una **lesión seria o de muerte** si no se siguen las instrucciones correspondientes. El peligro puede ser eléctrico (electrocución) o mecánico. Lea las instrucciones con mucho cuidado.

ADVERTENCIA

Mecánico

ADVERTENCIA

Eléctrico

Cuando vea esta palabra y/o símbolo de seguridad a lo largo de este manual le alertará de que existe el riesgo de dañar la puerta del garaje y/o el abre-puertas si no se siguen las instrucciones correspondientes. Lea las instrucciones con mucho cuidado.

PRECAUCIÓN

INSTRUCCIONES DE SEGURIDAD IMPORTANTES

ADVERTENCIA

Para reducir el riesgo de LESIONES GRAVES o la MUERTE:

1. LEA Y RESPETE TODAS LAS ADVERTENCIAS Y LAS INSTRUCCIONES DE INSTALACIÓN.
2. Instale el abre-puertas de garaje solamente en puertas de garaje que estén bien equilibrados y lubricados. Si la puerta NO está debidamente balanceada es posible que no retroceda cuando así se requiera y podría ocasionar una LESIÓN GRAVE o INCLUSO LA MUERTE.
3. TODAS las reparaciones de los cables, resortes y otras partes las DEBE llevar a cabo un técnico especializado en sistemas de puertas, ANTES de instalar el abre-puertas.
4. Desarme TODAS los seguros y retire TODAS las cuerdas conectadas al puerta de el garaje antes de instalar el abre-puertas para evitar que estas se enreden.
5. Instale el abre-puertas de garaje a una distancia de 2.13 m (7 pies) del piso.
6. Monte la manija de liberación de emergencia dentro alcance, pero una altura mínima de 1.8 m (6 pies) sobre el y evitar contacto con los vehículos para evitar liberación accidente.
7. No conecte NUNCA el abridor de la puerta del garaje a una fuente de energía eléctrica hasta que se le indique.
8. NUNCA lleve puestos relojes, anillos o prendas sueltas durante la instalación o funcionamiento del abre-puertas, pues podrían atorarse en la puerta del garaje o en los mecanismos del abre-puertas.
9. Instale el control del abre-puertas de garaje para paredes:
 - de manera que quede a la vista desde la puerta de el garaje
 - fuera del alcance de los niños y a una altura mínima de 1.5 m (5 pies).
 - lejos de todas las partes móviles de la puerta.
10. Coloque la calcomanía que advierte sobre el riesgo de enredarse sobre la pared cerca del control de la puerta del garaje.
11. Coloque la calcomanía que contiene la prueba de reversa de seguridad y liberación de emergencia a plena vista en la parte interior de la puerta del garaje.
12. Pruebe el sistema de protección contra atrapamiento al terminar la instalación. La puerta DEBE retroceder al entrar en contacto con un objeto de 38 mm (1-1/2 de pulg.) de altura (o un tablón de madera de 2 X 4) acostado en el piso.
13. Para evitar lesiones personales GRAVES o la MUERTE por electrocución, desconectar TOTALMENTE la energía eléctrica ANTES de realizar CUALQUIER tipo de mantenimiento.
14. NO activar el temporizador de cierre en puertas de garaje de una sola pieza o puertas batientes. Usar esta función ÚNICAMENTE con puertas seccionales.
15. NO activar el temporizador de cierre en puertas de garaje de una sola pieza o puertas batientes. Usar esta función ÚNICAMENTE con puertas seccionales.
16. **CONSERVE ESTAS INSTRUCCIONES.**

NOTA: Si instale el abre-puertas de garaje en un puerta de una pieza, vea www.liftmaster.com para instrucciones de instalación.

INSTRUCCIONES DE SEGURIDAD IMPORTANTES

ADVERTENCIA

Para reducir el riesgo de LESIONES GRAVES o la MUERTE:

1. LEA Y RESPETE TODAS LAS ADVERTENCIAS Y LAS INSTRUCCIONES.
2. SIEMPRE conserve los controles remotos lejos del alcance de los niños. NUNCA permita que los niños operen o jueguen con los botones del control del abre-puertas de garaje ni con los controles remotos.
3. SÓLO active el abre-puertas de garaje siempre y cuando lo puedan ver con claridad, esté debidamente ajustado y no haya ninguna obstrucción en su recorrido al cerrarse.
4. SIEMPRE mantenga la puerta del garaje a la vista y alejada de las personas y objetos hasta que esté completamente cerrada. NADIE DEBE ATRAVESAR EL RECORRIDO DE LA PUERTA CUANDO ESTÁ EN MOVIMIENTO.
5. NO DEJAR PASAR A NADIE POR DEBAJO DE UNA PUERTA DE GARAJE DETENIDA, NI PARCIALMENTE ABIERTA.
6. De ser posible, use el desenganche de emergencia para soltar el carro SÓLO cuando la puerta del garaje esté CERRADA. Tenga precaución cuando utilice este desenganche con la puerta abierta. Los resortes débiles o rotos o la puerta desequilibrada pueden ocasionar que una puerta abierta caiga rápida y/o inesperadamente y aumentan el riesgo de LESIONES GRAVES o la MUERTE.
7. NUNCA use la manija del desenganche de emergencia a menos que la entrada al garaje esté libre de obstrucciones y no haya ninguna persona presente.
8. N'utilisez JAMAIS la poignée pour ouvrir ou fermer la porte de garage. Si el nudo de la cuerda se suelta, usted podría caerse.
9. Après avoir effectué quelque réglage que ce soit, le système d'inversion de sécurité DOIT être testé.
10. El sistema de reversa de seguridad se DEBE probar cada mes. La puerta DEBE retroceder al entrar en contacto con un objeto de 3.8 cm (1 1/2 de pulg.) de altura (o un tablón de madera de 2 X 4) acostado en el piso. Si no se ajusta el abre-puertas de garaje debidamente, aumentará el riesgo de sufrir LESIONES GRAVES o la MUERTE.
11. MANTENGA SIEMPRE LA PUERTA DEL GARAJE DEBIDAMENTE EQUILIBRADA. Si la puerta no está debidamente equilibrada es posible que NO retroceda cuando así se requiera y podría ocasionar una LESIÓN GRAVE o INCLUSO LA MUERTE.
12. TOUTES les réparations sur les câbles, les ressorts et la quincaillerie, et de TOUT ce qui se trouve sous une tension EXTRÊME, DOIVENT être confiées à des techniciens formés à cet effet.
13. Para evitar LESIONES PERSONALES GRAVES o la MUERTE por electrocución, desconectar TOTALMENTE la energía eléctrica ANTES de hacer CUALQUIER trabajo de reparación o mantenimiento.
14. Este sistema tiene una función de activación por estado pasivo. La puerta podría ponerse en movimiento repentinamente. NADIE DEBE ATRAVESAR EL RECORRIDO DE LA PUERTA CUANDO ESTÁ EN MOVIMIENTO.
15. NO activar el temporizador de cierre en puertas de garaje de una sola pieza o puertas batientes. Usar esta función ÚNICAMENTE con puertas seccionales.
16. **CONSERVE ESTAS INSTRUCCIONES.**

Operación

El abre-puerta tiene varias funciones que permiten tener más control sobre su funcionamiento de abre-puertas. Los accesorios proporcionados con el abrepuertas de su cochera variarán dependiendo del modelo adquirido.

ALERT2CLOSE

La función Alert2Close emite una señal visual y auditiva para indicar que la puerta se está cerrando.

TEMPORIZADOR DE CIERRE (TTC)

El temporizador de cierre comanda automáticamente el cierre de la puerta después de un período preestablecido que puede regularse con el control de la puerta a control de la puerta con TTC (Modelo 881LM o 880LM). Antes y durante que la puerta se cierre se escuchará una señal sonora y se verá una alerta visual.

MyQ™

MyQ™ genera una señal de 900 MHz para establecer comunicaciones entre el abre-puerta y los accesorios MyQ™. El abre-puerta de garaje es compatible hasta con ocho accesorios 16 MyQ™.

CONTROL REMOTOS Y CONTROL DE LA PUERTA DE (SECURITY+ 2.0™)

Viene programado de fábrica para funcionar con el control remoto, que cambia de código cada vez que se usa puede operar hasta con cien mil millones de códigos nuevos. Compatible con accesorios MyQ™ y Security+ 2.0™.

NOTA: Antiguos control remoto, control de la puerta LiftMaster, y accesorios de de terceras marcas no son compatibles.

Accesorios (Security+ 2.0™)	CAPACIDAD DE MEMORIA
Controles remoto	Hasta 40
Control de la puerta	Hasta 2 paneles de control Smart o 4 controles de puerta Security+ 2.0™
Entrada sin llave	Hasta 4

THE PROTECTOR SYSTEM® (SENSORES DE SEGURIDAD DE REVERSA)

Cuando están correctamente instalados y alineados, los sensores de seguridad de reversa detectarán una obstrucción en el trayecto de su haz de luz invisible. Si una obstrucción rompe el haz de luz mientras se cierra la puerta, ésta se detendrá y retrocederá hasta la posición totalmente abierta, y los luces de abra-puerta encendida 10 veces. Si los sensores no están instalados o están desalineados, y la puerta se encuentra en posición La puerta podrá cerrarse con el botón del control fijo o la cerradura digital a teclado pero no cierre con el control remoto. Los sensores de inversión no afectan la apertura de la puerta.

CONSERVACIÓN DE ENERGÍA

Para ahorrar energía, el abre-puerta entrará a modo pasivo cuando la puerta esté totalmente cerrada. En modo pasivo, el abre-puerta permanece apagado hasta que vuelva a activarse. En modo pasivo está en sincronismo con la lámpara del abre-puerta. Al apagarse la lámpara se apagarán los LED de los sensores y cuando la lámpara se enciende, se encienden los sensores.

LUCES

Las luces del abre-puerta se encenderán cuando el abre-puerta se enchufa inicialmente, después de un corte de energía o al activarse el abre-puerta. Las luces se apagarán automáticamente después de 4 y medio minutos. Puede usarse una lámpara incandescente A19 de hasta 100 W o una lámpara fluorescente de alto rendimiento (CFL) de hasta 26 W (equivalente a 100 W).

Funcionamiento de las luces

Las luces se encenderán si alguien entra por la puerta del garaje y se interrumpe el haz infrarrojo de los sensores de seguridad. Para control adicional de la luces en su abre-puertas de garaje, vea página 6.

CÓMO USAR SU ABRE-PUERTAS DE GARAJE

El abre-puerta puede activarse con un control fijo, con un control remoto, con una cerradura digital a teclado o con un accesorio MyQ™. La puerta se cerrará si están abierta, o se abrirá esta cerrada. Si hay una obstrucción durante la apertura, la puerta se detendrá. Si la puerta se ha detenido en un posición parcialmente abierta, se va a cerrar. Si hay una obstrucción mientras se cierra, invertirá la dirección de movimiento. Si una obstrucción interrumpiera el haz del sensor, la luz del sistema se encenderá intermitentemente 10 veces. Pero puede cerrar la puerta se mantenga oprimido el control de la puerta o entra sin llave hasta la puerta es cerrado completo. Los sensores de seguridad de reversa no efectivo el círculo apertura. El sensor de inversión de seguridad debe estar bien conectado y alineado antes de que el abre-puertas de garaje se mueva hacia abajo.

Operación

Montaje del control de puerta

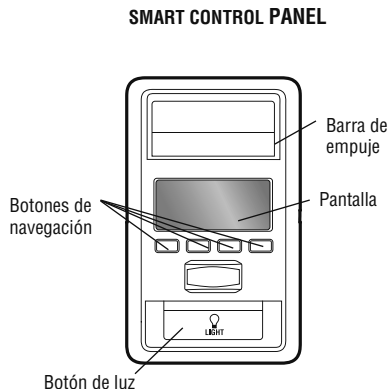

PULSADOR DE BARRA

Oprima la barra pulsadora para abrir y cerrar la puerta.

BOTÓN DE LUZ

Pulsar el botón de luz (LIGHT) para encender las luces del abre-puerta. Las luces continuarán encendidas hasta que se vuelva a pulsar el botón de luz o hasta que se active el abre-puerta. Después de activarse el abre-puerta, las luces permanecerán encendidas el tiempo programado de fábrica, que es 4 minutos (y medio). Con la puerta en movimiento, el botón de luz no controlará las luces. La duración de la luz encendida se puede ajustar usando el control de la puerta, ver página 6.

BOTONES DE NAVEGACIÓN

Usar los botones de navegación para seleccionar y programar funciones.

PANTALLA

En pantalla se mostrará la hora y la temperatura hasta que se pulse el botón de menú para visualizar las opciones. Si hubiera algún problema con el abre-puerta, la pantalla mostrará el código diagnóstico.

Las funciones del control pueden programarse a través de los menú y botones de navegación:

PROGRAMAR UN DISPOSITIVO

Cualquier control remoto, entrada inalámbrica sin llave o accesorios de MyQ™ que sean compatibles se pueden programar con el abrepuertas de la cochera presionando el botón Learn (Aprendizaje) en el Smart Control Panel.

BLOQUEO

La función de bloqueo (LOCK) impide la activación del abre-puerta con un control remoto, pero el control fijo y el teclado digital de apertura continúan funcionando normalmente. Esto es útil como medida extra de seguridad cuando no hay nadie en la casa (por ejemplo, durante vacaciones).

TEMPORIZADOR DE CIERRE (TTC)

NO activar el temporizador de cierre con puertas enterizas (de una sola pieza). Esta función viene desactivada de fábrica. Antes de que se cierre la puerta, el abre-puerta emitirá un sonido de advertencia y las luces se encenderán intermitentemente.

Si la puerta encuentra una obstrucción mientras se cierra, el abrepuertas de la cochera realizará un segundo intento para cerrar la puerta. Si la obstrucción no ha sido retirada después de un segundo intento, el abrepuertas de la cochera la abrirá de nuevo, se detendrá y NO la cerrará hasta que la obstrucción haya sido retirada. Esta función NO se activará si el abre-puerta está funcionando con batería o los sensores de seguridad no están alineados correctamente. Esta función NO debe ser el método principal para cerrar la puerta del garaje. **Si se usa esta función es conveniente instalar un teclado digital de acceso para el caso de que el usuario quede accidentalmente del lado de afuera después de que se haya cerrado la puerta.**

LUZ AUTOMÁTICO

Detector de movimiento

Esta función viene desactivada de fábrica. Esta función comandará automáticamente el encendido de las luces del abre-puerta cuando detector movimiento. Se encenderán durante el período programado y luego se apagarán. Si se desea usar la luz del abre-puerta permanentemente es necesario desactivar la función automática para evitar que se apague cuando usted quede fuera del alcance del sensor.

Funcionamiento de las luces

Las luces se encenderán cuando alguien entre por la puerta del garaje y sea interrumpido el haz de los sensores de seguridad.



SISTEMA ALERTA DE MANTENIMIENTO (MAS)

Cuando sea necesario hacer un servicio del abre-puerta (aproximadamente cada 4500 ciclos de apertura y cierre), se encenderán intermitentemente de manera alternada los LED de comando (amarillo) y de servicio (rojo). La función de alerta de mantenimiento (MAS) viene desactivada de fábrica, pero puede activarse en cualquier momento.

Operación

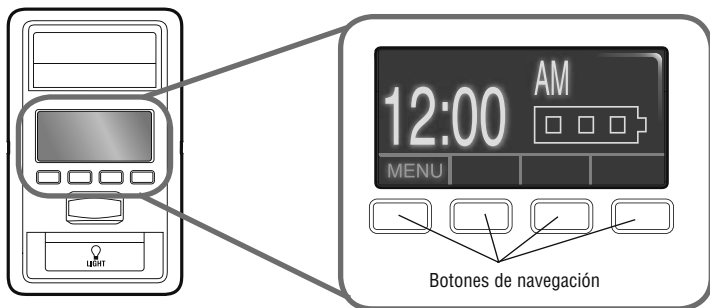
Programación - Smart Control Panel



Funciones	Cómo configurar las características: Use los botones de navegación para desplazarse por los menús. Use el  botón para seleccionar la característica deseada.
Reloj	Puesta en hora, formato de 12 o 24 horas y opción de mostrar/ocultar el reloj.
Temporizador de cierre (TTC)	Activar o desactivar la función de temporizador de cierre y el tiempo de espera (1, 5, 10 o una configuración personalizada de hasta 99 minutos) hasta el cierre. NOTA: NO activar el temporizador de cierre con puertas enterizas de una sola pieza. Esta función puede utilizarse ÚNICAMENTE con puertas seccionales.
Seguro	Activar o desactivar el bloqueo.
Temperatura	Para mostrar la temperatura en grados Fahrenheit o Celsius, y mostrar o ocultar la indicación de temperatura.
Idioma	Seccione un idioma.
Luz	Para programar la duración del encendido de las luces después de activar el abre-puerta. Programable de 1 y medio a 4 y medio minutos. Activa o desactiva el detector de movimiento y la activación del encendido de luces al ingresar al garaje.
Contraste	Para regular el contraste de la pantalla.
Como programar un control remoto llave digital	<ol style="list-style-type: none"> 1. Pulsar el botón de navegación debajo de "MENU" para ver el menú de funciones. 2. Usar los botones de navegación para desplazarse hasta "PROGRAM". oprima  para continua. 3. Selecciona "REMOTE" o "KEYPAD" para programar desde el menú de programación. Oprima  para continua. 4. Control remoto: Oprimir el botón del control remoto con el cual desea comandar la puerta del garaje. Llave digital: Escribir un número de cuatro dígitos (PIN) como código personal de uso del teclado digital de acceso. Luego pulsar el botón ENTER. <p>Las luces del abre-puertas se encenderán intermitentemente (o se escucharán dos clic) cuando el código quede programado.</p> <p>Repetir los pasos anteriores para programar otros controles remotos o teclados digitales de acceso. Si la programación no tiene éxito, repita los pasos 1 a 3 o programe el control remoto usando el botón Learn (Aprendizaje) en el abridor de la puerta de la cochera.</p>

*No se incluye en todos los modelos. Los accesorios varían dependiendo del modelo adquirido.

Operación

Programación - Controles remoto

Su control remoto ha sido programado en la fábrica para funcionar con su abre-puertas de garaje. Los controles remotos LiftMaster más antiguos NO son compatibles. La programación puede realizarse a través del control de la puerta o el botón de aprendizaje del abre-puertas de garaje. Para programar accesorios adicionales consulte las instrucciones provistas con el accesorio o visite www.liftmaster.com. Si su vehículo está equipado con un Homelink®, puede necesitar un adaptador externo según la marca, modelo y año de su vehículo. Visite www.homelink.com para obtener información adicional.

PROGRAMAR UN CONTROL REMOTO CON EL BOTÓN DE APRENDIZAJE DEL ABRE-PUERTAS DE GARAJE

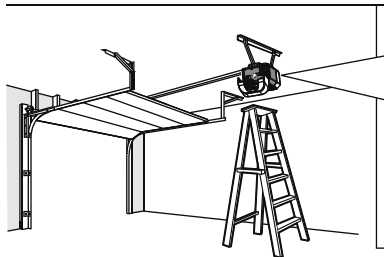

- 1 Oprima y suelte el botón Aprendizaje en el abre-puerta de garaje. La luz indicadora de este botón estará encendida por 30 segundos.



- 2 Dentro de esos 30 segundos oprima y suelte el botón del control remoto.

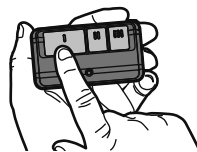

- 3 Suelte el botón cuando las luces parpadean. Ya aprendió el código. Si no se han puesto bombillas se escucharán dos clics.

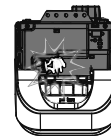

Al sustituir la cubierta del lente de luz, asegúrese de que los cables de la antena están colgando derecho hacia abajo.

BORRAR TODOS LOS DATOS DE CONTROL REMOTO Y ENTRA SIN LLAVE

- 1 Mantener oprimido el botón de aprendizaje en el abre-puerta hasta que se apague el LED (aproximadamente 6 segundos). Se borrarán todos los datos almacenados en el control remoto y en la cerradura digital.

Volver a programar todo accesorio que desea usar.

BORRAR TODOS LOS DISPOSITIVOS (incluyendo los accesorios MyQ™)

- 1 Mantener oprimido el botón de aprendizaje en el abre-puerta hasta que se apague el LED (aproximadamente 6 segundos).
- 2 Inmediatamente pulsar el botón de aprendizaje hasta que el LED se apague. Ahora todos los códigos estarán borrados.

Volver a programar todo accesorio que desea usar.

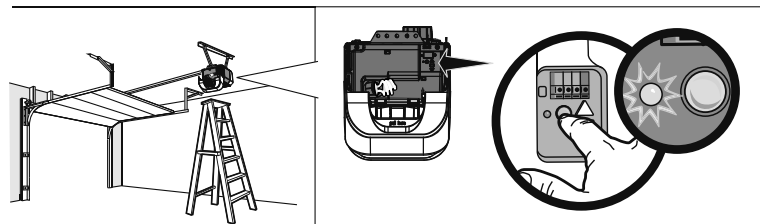

Operación

Para abrir la puerta manualmente

ADVERTENCIA

Para evitar la posibilidad de una **LESIÓN GRAVE** o **INCLUSO LA MUERTE** si la puerta del garaje se cae:

- De ser posible, use el desenganche de emergencia para soltar el carro **SÓLO** cuando la puerta del garaje esté **CERRADA**. Si los resortes están débiles o rotos, o bien si la puerta está desbalanceada y se abre podría caer rápida y/o inesperadamente.
- **NUNCA** use la manija del desenganche de emergencia a menos que la entrada al garaje esté libre de obstrucciones y no haya ninguna persona presente.
- **NUNCA** use la manija para abrir o cerrar la puerta. Si el nudo de la cuerda se suelta, usted podría caerse.

Batería de repuesto (se aplicable)

El sistema de batería de reserva permite entrar y salir del garaje aún cuando hay un corte de energía eléctrica. Cuando el abre-puerta de garaje está funcionando con batería se moverá más despacio, las luces no se encenderán, el LED de Estado de batería se encenderá de color anaranjado y se escuchará una señal sonora durante unos 2 segundos.

La batería se carga cuando el abre-puertas de garaje está conectado a un tomacorriente eléctrico de 110 Vca que tiene energía y requiere 24 horas para cargarse completamente. Una batería completamente cargada provee 12 Vcc al abre-puertas de garaje durante uno a dos días de funcionamiento normal durante un corte de energía eléctrica. Una vez restaurada la energía eléctrica, la batería se recargará dentro de 24 horas. La batería durará aproximadamente de 1 a 2 años con un uso normal. Las instrucciones para su reemplazo se proveen con la batería. Para obtener la duración máxima de la batería y evitar daños, desconecte la batería cuando el abre-puertas de garaje esté desenchufado durante un periodo de tiempo prolongado.

NOTA: Cuando el abre-puertas de garaje esta en modo de respaldo de batería; las características de la luz del abre-puertas, del sincronizador para cerrar y del cierre remoto no están disponibles.

LED DE ESTADO DE LA BATERÍA

NOTA: El LED de estado de la batería está más visible cuando la luz del abre-puertas de garaje está apagada. La batería no tiene que estar cargada completamente para operar el abre-puertas de garaje.

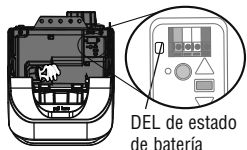

LED VERDE:

Todos los sistemas están normales.

- Una luz LED verde sólido indica que la batería está completamente cargada.
- Un LED verde parpadeante indica que se está cargando la batería.

DESCONECTAR EL CARRO

- 1 Si es posible, la puerta se debe cerrar completamente.
- 2 Jale la manija del desenganche de emergencia.

CONECTAR EL CARRO

El dispositivo de cierre evita que el carro se vuelva a conectar automáticamente.

- 1 Tire de la manija de emergencia hacia abajo y hacia atrás. (hacia el abre-puertas de garaje). La puerta se puede subir y bajar manualmente siempre que sea necesario.
- 2 Para desactivar la función de bloqueo, tire del asa directamente hacia abajo.

El carro se volverá a conectar la próxima vez que accione hacia ARRIBA o hacia ABAJO, a manualmente o con el control de la puerta o el control remoto.

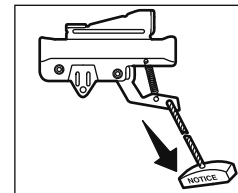
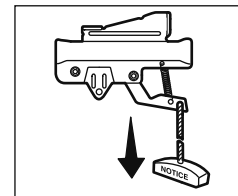

LED NARANJA:

El abre-puertas de garaje ha perdido potencia y está en modo de reserva de batería.

- Un LED naranja sólido que emite una señal sonora, aproximadamente cada 2 segundos, indica que el abre-puertas de garaje está funcionando a batería.
- Un LED naranja parpadeante que emite una señal sonora, cada 30 segundos, indica que la batería está baja.

LED ROJO:

Es necesario reemplazar la batería de 12 V del abre-puertas de garaje.

- Un LED rojo sólido que emite una señal sonora, cada 30 segundos, indica que la batería de 12 V ya no mantendrá la carga y es necesario reemplazarla. Reemplace la batería para mantener la capacidad de reserva de la batería.

Ajustes

Introducción

ADVERTENCIA

Si el sistema de auto-reversa de seguridad no se ha instalado debidamente, las personas (y los niños pequeños en particular) podrían sufrir LESIONES GRAVES o INCLUSO LA MUERTE cuando se cierre la puerta del garaje.

- El ajuste incorrecto de los límites del recorrido de la puerta del garaje habrá de interferir con la operación adecuada del sistema de auto-reversa de seguridad.
- Después de llevar a cabo cualquier ajuste, se DEBE probar el sistema de reversa de seguridad. La puerta DEBE retroceder al entrar en contacto con un objeto de 38 mm (1 1/2 de pulg.) de altura (o un tablón de madera de 2 X 4) acostado en el piso.

PRECAUCIÓN

Para evitar que los vehículos sufran daños, de que cuando la puerta esté completamente abierta quede suficiente espacio asegúrese.

El abre-puerta tiene controles electrónicos que facilitan su instalación y regulación. Puede regularse el punto de parada de la puerta en su posición abierta (ARRIBA) y cerrada (ABAJO). Los controles electrónicos detectan la fuerza que es necesaria para abrir y para cerrar la puerta. Esta fuerza se regula automáticamente al programarse la unidad y no puede cambiarse.

NOTA: Si algo interfiere con el recorrido de la puerta en su trayectoria hacia arriba, la puerta se detendrá. La puerta invertirá su dirección de movimiento si encuentra una interferencia en su movimiento hacia abajo.

Para ver un vídeo de programación por su abrepuerta de garaje nuevo uso su smartphone para leer el código QR abajo.



BOTONES DE PROGRAMACIÓN

Los botones de programación están en el panel a la izquierda del abre-puerta y se utilizan para programar el desplazamiento de la puerta.

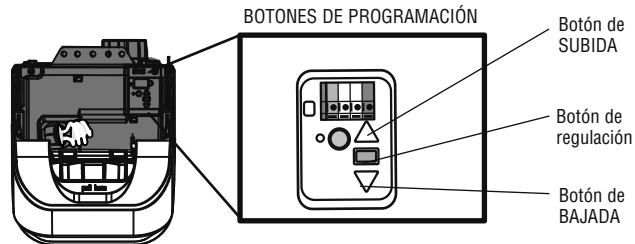
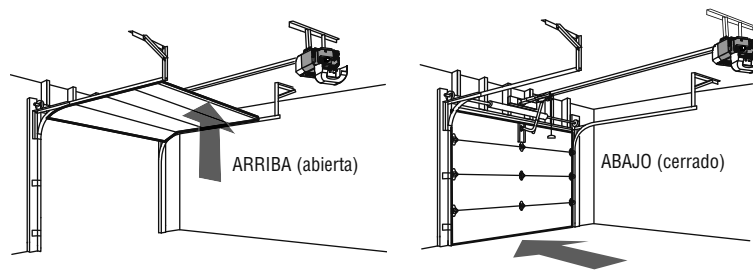

Ajustes

1 Programación del desplazamiento

ADVERTENCIA

Si el sistema de auto-reversa de seguridad no se ha instalado debidamente, las personas (y los niños pequeños en particular) podrían sufrir LESIONES GRAVES o INCLUSO LA MUERTE cuando se cierre la puerta del garaje.

- El ajuste incorrecto de los límites del recorrido de la puerta del garaje habrá de interferir con la operación adecuada del sistema de auto-reversa de seguridad.
- Après avoir effectué quelque réglage que ce soit, le système d'inversion de sécurité DOIT être testé. La puerta DEBE retroceder al entrar en contacto con un objeto de 38 mm (1 1/2 de pulg.) de altura (o un tablón de madera de 2 X 4) acostado en el piso.

- 1.1** Mantener pulsado el botón de regulación hasta que el botón de SUBIDA se encienda intermitentemente y/o se escuche una señal sonora.

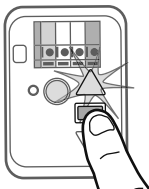

- 1.2** Mantener pulsado el botón de SUBIDA hasta que la puerta llegue a la posición deseada de apertura.

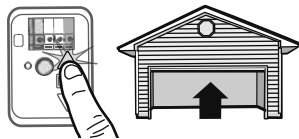

NOTA: Los botones de SUBIDA y BAJADA pueden utilizarse para mover la puerta cuando sea necesario.

- 1.3** Cuando la puerta se encuentre en la posición deseada de apertura, pulsar el botón de regulación. Las luces destellarán dos veces y el botón de BAJADA se encenderá intermitentemente.

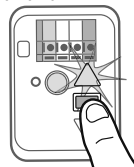

- 1.4** Mantener pulsado el botón de BAJADA hasta que la puerta llegue a la posición deseada de cierre.



NOTA: Los botones de SUBIDA y BAJADA pueden utilizarse para mover la puerta cuando sea necesario.

- 1.5** Cuando la puerta se encuentre en la posición deseada de cierre, pulsar el botón de regulación. Las luces destellarán dos veces y el botón de SUBIDA se encenderá intermitentemente.

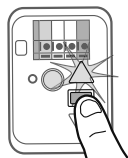

- 1.6** Oprima y suelte el botón de SUBIDA. Cuando la puerta se desplace a la posición programada de APERTURA, el botón de BAJADA se encenderá intermitentemente.



- 1.7** Oprima y suelte el botón BAJADA. La puerta se desplace a la posición ABAJO. La programación ha finalizado.

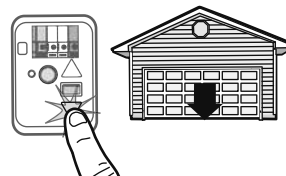

* Si las luces del abre-puerta se encendieran intermitentemente cinco veces durante la programación, significa que ha pasado el tiempo asignado a la programación. Si las luces del abre-puerta se encendieran intermitentemente diez veces durante la programación significa que los sensores de seguridad están mal alineados u obstruidos. Cuando los sensores estén bien alineados y no haya obstrucción, ABRIR y CERRAR la puerta con el control remoto o con los botones de subida y bajada. La programación ha finalizado. Si no fuera posible hacer un ciclo de apertura y cierre de la puerta, repetir los pasos de programación explicados anteriormente.

2 Pruebe el sistema de reversa de seguridad

⚠ ADVERTENCIA

Si el sistema de auto-reversa de seguridad no se ha instalado debidamente, las personas (y los niños pequeños en particular) podrían sufrir LESIONES GRAVES o INCLUSO LA MUERTE cuando se cierre la puerta del garaje.

- El sistema de reversa de seguridad se DEBE probar cada mes.
- Después de llevar a cabo cualquier ajuste, se DEBE probar el sistema de reversa de seguridad. La puerta DEBE retroceder al entrar en contacto con un objeto de 38 mm (1-1/2 de pulg.) de altura (o un tablón de madera de 2 X 4) acostado en el piso.

- 2.1** Abra completamente la puerta, coloque un pedazo de madera de 25 mm acostado sobre el piso al centro de la puerta del garaje.



- 2.2** Oprima el botón en el control remoto para cerrar la puerta. La puerta DEBE entrar en reversa automáticamente al hacer contacto con la obstrucción.



Si la puerta se detiene sobre la obstrucción, aumente el recorrido (vea Ajuste Paso 1).

Repita la prueba. Después que la puerta invierta su movimiento al tocar la obstrucción de 3.8 cm (1-1/2 de pulg.), quite la obstrucción y haga funcionar el abre-puertas 3 o 4 ciclos completos para probar el ajuste de los movimientos.

Si el sistema de reversa de seguridad continuara fallando, llame a un técnico especialista para efectuar la reparación.

3 Prueba el Protector System®

⚠ ADVERTENCIA

Si el sistema de auto-reversa de seguridad no se ha instalado debidamente, las personas (y los niños pequeños en particular) podrían sufrir LESIONES GRAVES o INCLUSO LA MUERTE cuando se cierre la puerta del garaje.

- 3.1** Abra la puerta. Coloque la caja del abrepuertas de la cochera en el trayecto de la puerta.

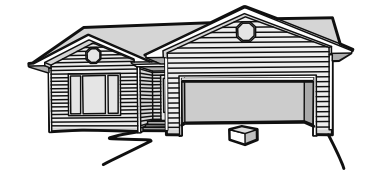

- 3.2** Oprima el botón en el control remoto para cerrar la puerta. La puerta no se moverá más de 2.5 cm (1 pulg.) y la luz del abre puertas comenzará a destellar 10 veces.



El abre-puertas no ejecutará el cierre con comando remoto si la luz indicadora de cualquiera de los sensores de seguridad estuviera apagada (advirtiendo al usuario que los sensores están desalineados o hay una obstrucción).

Si el abre-puertas comanda el cierre de la puerta con una obstrucción presente (y los sensores de seguridad no están instalados a más de 15 cm (6 pulg.) de altura sobre el piso), llame a un técnico especializado para reparar este problema.

Mantenimiento

CADA MES

- Haga funcionar la puerta manualmente. Si está desequilibrada o se atasca, llame a un profesional que arregle puertas de garaje.
- Verifique que la puerta se abre y se cierra completamente. Ajustar si es necesario, vea la página 10.
- Pruebe el sistema de reversa de seguridad. Ajustar si es necesario, vea la página 11.

CADA AÑO

- Ponga aceite en los rodillos, los cojinetes y las bisagras de la puerta. El abre-puertas no necesita lubricación adicional. No lubrique los rieles de la puerta.
- Prueba la batería y decida si debe cambiarla para asegurarse de que la abre-puerta funcione en caso de corte de energía.

Prueba de la batería de reserva:

1. Desenchufar el abre-puerta. Desenchufar el abre-puerta. El LED estará encendido de color anaranjado indicando que el mecanismo está operando con batería o se encenderá intermitentemente indicando que la batería tiene baja carga.
2. Abrir y cerrar la puerta con el control remoto o el control fijo.

NOTA: Si la batería no está totalmente cargada, el abre-puerta podría funcionar a menor velocidad. La batería se carga totalmente en 24 horas.

3. Enchufar el abre-puerta. Verificar que el LED se encienda intermitentemente de color verde indicando que la batería está cargada.

CADA DOS O TRES AÑOS

- Limpie con un trapo la grasa en el riel guía del abre-puertas. Coloque grasa de riel en la parte superior y en los lados de la superficie del riel donde se desliza el carro.

La pila del control remoto

⚠ ADVERTENCIA

Para evitar la posibilidad de LESIONES GRAVES o INCLUSO LA MUERTE:

- NUNCA permita que los niños pequeños estén cerca de las baterías.
- Si alguien se traga una batería, llame al médico de inmediato.

Para reducir el riesgo de incendio, explosión o combustión química:

- Reemplace ÚNICAMENTE con baterías planas 3V2016.
- NO recargue, desarme, caliente por encima de 212 °F (100 °C) o incinere.

Para cambiar la batería, quite los dos tornillos y abra la cubierta del control remoto. Empuje la pila hacia afuera del cargador para sacarla. Introduzca las pilas de repuesto con los lados positivos apuntando hacia arriba (+).

Reemplace las pilas solamente por pilas 3V2016. Elimine las baterías usadas en forma adecuada.

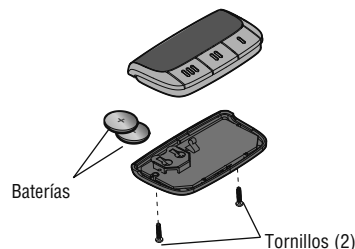

AVISO: Para cumplir con la reglamentación de la FCC y/o de IndustryCanada (IC), se prohíbe hacer ajustes o modificaciones de este transceptor. NO HAY PIEZAS REPARABLES POR EL USUARIO. Cualquier cambio o modificación no aprobados explícitamente por la parte responsable del cumplimiento, podría anular la autoridad del usuario para operar el equipo.

Este dispositivo cumple con la Parte 15 de la reglamentación de la FCC e IC RSS-210. La operación está sujeta a las condiciones siguientes: (1) es posible que este dispositivo no cause interferencias perjudiciales, y (2) este dispositivo debe aceptar cualquier interferencia recibida, incluidas las interferencias que puedan causar operaciones no deseadas. Este aparato digital de Clase B cumple con las normas canadienses ICES-003.

AVIS : Les règles de la FCC et/ou d'Industrie Canada (IC) interdisent tout ajustement ou toute modification de ce récepteur. IL N'EXISTE AUCUNE PIÈCE SUSCEPTIBLE D'ÊTRE ENTRETENUE PAR L'UTILISATEUR. Tout changement ou toute modification non expressément approuvé par la partie responsable de la conformité peut avoir pour résultat d'annuler l'autorité de l'utilisateur de faire fonctionner l'équipement.

Cet appareil est conforme aux dispositions de la partie 15 du règlement de la FCC et de la norme IC RSS-210. Son utilisation est assujettie aux deux conditions suivantes : (1) ce dispositif ne peut causer des interférences nuisibles, et (2) ce dispositif doit accepter toute interférence reçue, y compris une interférence pouvant causer un fonctionnement non souhaité.

Cet appareil numérique de la classe B est conforme à la norme NMB-003 du Canada.

Resolución de problemas

Tabla de diagnóstico

El abre-puertas de garaje viene programado con funciones de autodiagnóstico. Las flechas hacia ARRIBA y ABAJO se encienden para mostrar los códigos de diagnóstico.

CÓDIGO DE DIAGNÓSTICO		SÍNTOMA	SOLUCIÓN
La flecha hacia arriba parpadea	La flecha hacia abajo parpadea		
1	1	El abre-puertas de garaje no cierra la puerta y la luz se enciende intermitentemente.	Sensores de seguridad no instalados, no conectados o cable cortado. Inspeccionar los cables del sensor para detectar si están desconectados o cortados.
1	2	El abre-puertas de garaje no cierra la puerta y la luz se enciende intermitentemente.	Hay un cable en cortocircuito o invertido para los sensores de seguridad. Inspeccionar el cable del sensor de seguridad en todos los puntos de engrapado y puntos de conexión y reemplazar el cable o corregir, según sea necesario.
1	3	El control de la puerta no funciona.	Los cables tienen un cortocircuito o el control de la puerta es defectuoso. Inspeccionar el cable del sensor de seguridad en todos los puntos de engrapado y puntos de conexión y reemplazar el cable o corregir, según sea necesario.
1	4	El abre-puertas de garaje no cierra la puerta y la luz se enciende intermitentemente.	Los sensores de seguridad están mal alineados o estaban momentáneamente obstruidos. Realignar ambos sensores para asegurar que ambos LED estén estables y no parpadeen. Asegurarse de que nada cuelgue ni esté montado en la puerta que pudiera interrumpir el recorrido de los sensores mientras se cierra.
1	5	La puerta se mueve 6-8 pulg., se detiene o retrocede. No hay movimiento, tan solo un clic.	Abrir y cerrar la puerta manualmente. Verificar si hay obstrucciones, por ejemplo un resorte roto o bloqueo de puerta, corregir según sea necesario. Verificar las conexiones de cableado en el módulo de desplazamiento y en el tablero lógico. Reemplazar el módulo de desplazamiento, si es necesario. Abrir y cerrar la puerta manualmente. Verificar si hay obstrucciones, por ejemplo un resorte roto o bloqueo de puerta, corregir según sea necesario. Reemplazar el tablero lógico, si es necesario.
1	6	El abridor hace un zumbido durante 1-2 segundos sin movimiento. La puerta se desliza después de haberse detenido por completo.	Abrir y cerrar la puerta manualmente. Verificar si hay obstrucciones, por ejemplo un resorte roto o bloqueo de puerta, corregir según sea necesario. Reemplazar el motor, si es necesario. Programar el recorrido hasta la posición de deslizamiento o haga que un técnico profesional equilibre la puerta.
2	1-5	No hay movimiento ni sonido.	Reemplazar el tablero lógico.
3	2	No se puede fijar la posición de recorrido o sujeción.	Verificar el montaje adecuado del módulo de desplazamiento, reemplazar si es necesario.
3	3	La luz LED* del estado de la batería parpadea constantemente en verde.	Error en el circuito de carga de reserva de la batería*, reemplazar el tablero lógico. *Se aplicable.

Resolución de problemas

Tabla de diagnóstico

CÓDIGO DE DIAGNÓSTICO		SÍNTOMA	SOLUCIÓN
La flecha hacia arriba parpadea 4	La flecha hacia abajo parpadea 1-4	La puerta se mueve, se detiene o retrocede.	Abrir y cerrar la puerta manualmente. Verificar si hay obstrucciones, por ejemplo un resorte roto o bloqueo de puerta, corregir según sea necesario. Si la puerta estuviera trabada o pegada, llamar a un técnico profesional en sistemas de puertas. Si la puerta no se traba o adhiere, intentar reprogramar el recorrido (consultar la página 10).
4	5	El abridor se mueve aproximadamente 6-8", se detiene y retrocede.	Error de comunicación con el módulo de desplazamiento. Verificar las conexiones del módulo de desplazamiento, reemplazar el módulo si es necesario.
4	6	El abre-puertas de garaje no cierra la puerta y la luz se enciende intermitentemente.	Los sensores de seguridad están mal alineados o estaban momentáneamente obstruidos. Realinear ambos sensores para asegurar que ambos LED estén estables y no parpadeen. Asegurarse de que nada cuelgue ni esté montado en la puerta que pudiera interrumpir el recorrido de los sensores mientras se cierra.

Mis abre-puerta de garaje puede emitir una señal:

El abre-puertas de garaje puede emitir una señal sonora por varios motivos:

- El abre-puertas de garaje ha sido activado a través de un dispositivo o función como el temporizador de cierre, el monitor del abre-puertas de garaje o LiftMaster Internet Gateway, vea la página 4.
- Está funcionando a batería o es necesario reemplazar la batería de 12 Vcc (se aplicable), vea la página 7 y 11.

El control remoto no activa la puerta del garaje:

- Verificar que la función de bloqueo no esté activada.
- Reprogramar la télécommande.
- Si la télécommande n'actionne toujours pas la porte, vérifier les codes de diagnostic pour s'assurer que l'ouvre-porte de garage fonctionne correctement.

La puerta no cierra y la luz parpadea en la unidad del motor:

El sensor de inversión de seguridad debe estar bien conectado y alineado antes de que el abre-puertas de garaje se mueva hacia abajo.

- Verificar que los sensores de seguridad estén debidamente instalados, alineados y libres de obstrucciones.

Las luces no se apagan cuando la puerta está abierta:

El abre-puertas tiene una función que enciende las luces cuando los sensores de seguridad indican una obstrucción o cuando el sensor de movimiento del control fijo detecta movimiento en el garaje. Estas funciones pueden desactivarse con el control de la puerta, vea la página 6.

Mi puerta puede abrirse con el control remoto de mi vecino:

Borre la memoria de su abre-puertas y vuelva a programar el control remoto.

El Homelink® de mi vehículo no está programado para mi abre-puertas de garaje:

Según la marca, modelo y año de su vehículo puede necesitarse un adaptador externo. Visite www.homelink.com para obtener información adicional.

Piezas de repuesto

NOTA: En el sitio de Internet www.liftmaster.com puede imprimir el manual completo de instrucciones.

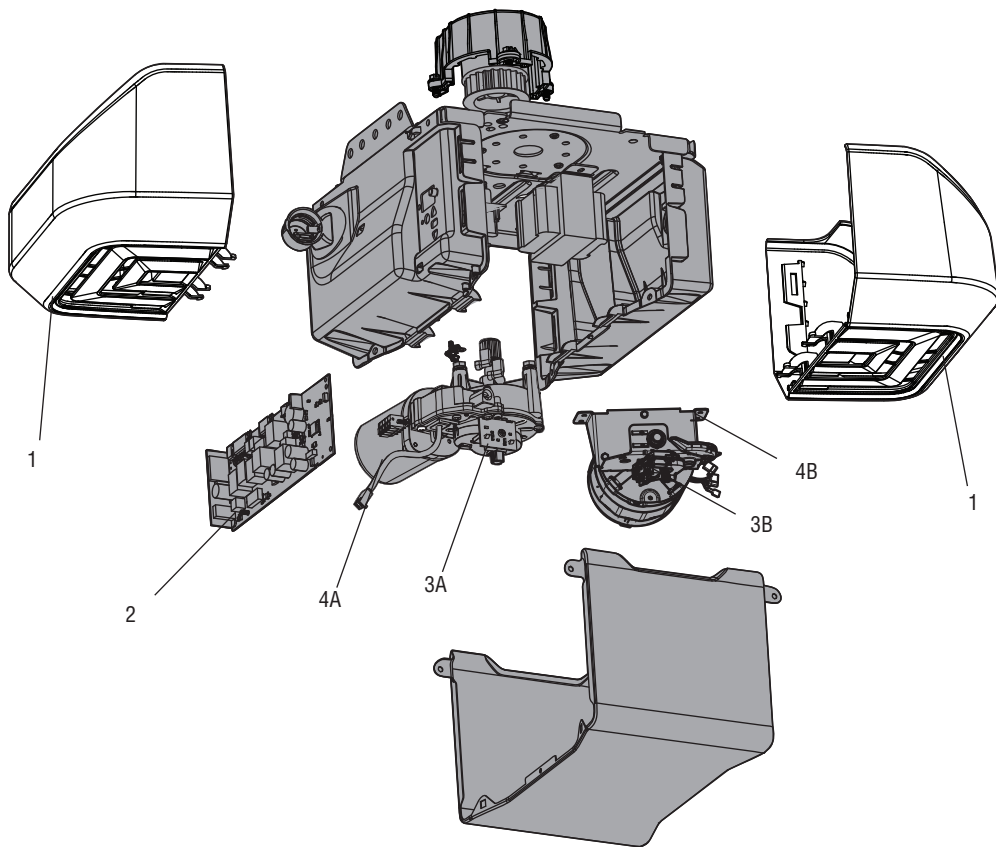

DESCRIPCIÓN	NUMERO DE PARTE
1 Lente	41A7562
2 Tabla de lógico de receptor - Modelo 8550	45DCT
Tabla de lógico de receptor - Modelo 8587 y 8557	45ACT
3A Módulo de viaje - Modelo 8550	41A7114-7
3B Módulo de viaje - Modelo 8587 y 8557	41D7742-5
4A Motor con Módulo de viaje - Modelo 8550	41D1739-1
4B Motor con Módulo de viaje - Modelo 8587 y 8557	41D5563-3
4 Batería de litio de 3V2016 (control remoto)	10A19
5 Batería de reversa (se aplicable)	485LM
6 Juego de sensores de seguridad con sensores receptor y emisor con .9 m (3 pies) de cable de 2 conductores	41A5034

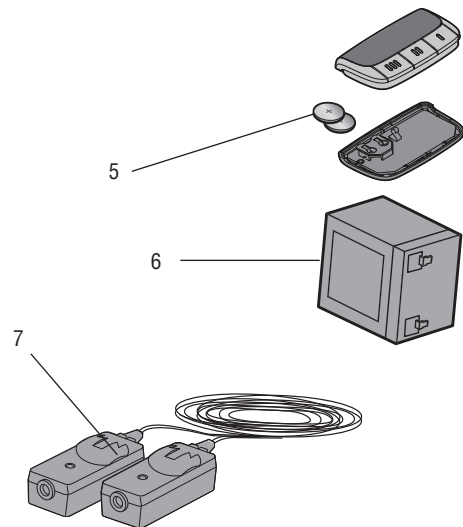

**GARANTÍA LIMITADA DE CINCO AÑOS DE LIFTMASTER®
GARANTÍA LIMITADA DE POR VIDA DEL MOTOR Y CORREA*
GARANTÍA LIMITADA DE UN AÑO POR LA SISTEMA DE BATERÍA DE RESERVA***

The Chamberlain Group, Inc. (el "Vendedor") garantiza al comprador original de este producto, en el lugar adonde fue instalado por primera vez, que el mismo está libre de defectos de materiales y/o de fabricación por un período de cinco años a partir de la fecha de compra, a excepción del motor y de la correa, que están garantizados por defectos de materiales y/o fabricación por su vida útil en servicio en la residencia del usuario, y de la sistema de batería de reserva* que está garantizada por defectos de materiales y/o fabricación por un período de un año a partir de la fecha de compra. La operación correcta de éste producto depende de su acatamiento con las Instrucciones del Manual del Propietario referentes a la instalación, operación, mantenimiento y prueba. No cumplir estrictamente estas instrucciones, anulará por completo esta garantía limitada.

Si, durante el período de garantía limitada, parece que este producto contiene un defecto cubierto por esta garantía limitada, comuníquese al número gratuito 1-800-528-9131 antes de desmontar el producto. Cuando llame, recibirá instrucciones sobre el desarme y el envío del producto. A continuación, envíe éste producto, una vez que sea pagado por anticipado y asegurado, al centro de servicio correspondiente, con el fin de realizar la reparación, cubierta por la garantía. Por favor, incluir una descripción breve del problema y un recibo fechado como prueba de compra, con cualquier producto que sea devuelto por concepto de reparación cubierta por la garantía. Los productos devueltos al Vendedor para la reparación cubierta por la garantía, los cuales una vez recibidos por el Vendedor, se confirme que sean defectuosos y que estén cubiertos por ésta garantía limitada, serán reparados o reemplazados (a opción única del Vendedor) sin costo para usted y serán devueltos con el porte pagado. Los componentes defectuosos serán reparados o reemplazados a opción única del Vendedor con componentes nuevos o reconstruidos de fábrica. [Usted tiene la responsabilidad de afrontar todo costo involucrado con el desmontaje y la instalación del producto o componente .]

TODO TIPO DE GARANTÍA IMPLÍCITA, INCLUYENDO GARANTÍA IMPLÍCITA DE APTITUD COMERCIAL O APTITUD PARA UN PROPÓSITO PARTICULAR ESTÁ LIMITADA A LA DURACIÓN DE LA GARANTÍA DECLARADA ANTERIORMENTE PARA LOS COMPONENTES CORRESPONDIENTES. Algunos estados no permiten la exclusión o limitación de daños consecuenciales, incidentales o especiales, de manera que la anterior limitación o exclusión puede ser que no se aplique a usted. ESTA GARANTIA LIMITADA NO CUBRE DAÑO ALGUNO QUE SURJA COMO CONSECUENCIA NO RELACIONADA CON DEFECTO ALGUNO DEL PRODUCTO, NI TAMPOCO CUBRE EL DAÑO CAUSADO POR LA INCORRECTA INSTALACION, OPERACION O CUIDADO (INCLUYENDO PERO NO LIMITADA AL ABUSO, MALTRATO, FALTA DE PROPORCIONAR EL MANTENIMIENTO RAZONABLE Y NECESARIO, O CUALQUIER ALTERACION A ESTE PRODUCTO), NI LOS CARGOS DE MANO DE OBRA PARA DESMANTELAR O VOLVER A INSTALAR UNA UNIDAD REPARADA O REEMPLAZADA, NI TAMPOCO EL REEMPLAZO DE LAS BATERIAS. ESTA GARANTÍA LIMITADA NO CUBRE PROBLEMAS RELACIONADOS DIRECTAMENTE CON LA PUERTA NI CON LOS ACCESORIOS DE LA MISMA, INCLUYENDO RESORTES, RODILLOS, BISAGRAS NI OTROS PROBLEMAS DE ALINEACIÓN. ESTA GARANTÍA LIMITADA TAMPOCO CUBRE PROBLEMAS CAUSADOS POR INTERFERENCIA ELECTRÓNICA. BAJO NINGUNA CIRCUNSTANCIA EL VENDEDOR SERA RESPONSABLE DE DAÑOS CONSECUENCIALES, INCIDENTALES O ESPECIALES QUE SURJAN EN RELACION CON EL USO O INCAPACIDAD DE USO DE ESTE PRODUCTO. LA RESPONSABILIDAD DEL VENDEDOR POR VIOLACION DE LA GARANTIA, POR VIOLACION DEL CONTRATO, NEGLIGENCIA O RESPONSABILIDAD ESTRICTA, EN NINGUN CASO DEBERA EXCEDER AL COSTO DEL PRODUCTO CUBIERTO POR LA PRESENTE. NINGUNA PERSONA ESTA AUTORIZADA A ASUMIR POR NOSOTROS NINGUNA RESPONSABILIDAD POR LA VENTA DE ESTE PRODUCTO.

Algunos estados no permiten la exclusión o limitación de daños consecuenciales, incidentales o especiales, de manera que la anterior limitación o exclusión puede ser que no se aplique a usted. Esta garantía limitada leproporciona derechos legales específicos y usted puede también tener otros derechos los cuales varían de un estado a otro.

*Se aplicable.