

# Kensington®

## KeyFolio Executive™

### Zipper Folio with Keyboard for iPad® Air

QUICK START GUIDE

GUIDE DE DEMARRAGE RAPIDE

KURZANLEITUNG

SNELSTARTGIDS

GUIDA RAPIDA

GUÍA RÁPIDA

GYORSKALAUZ

PŘÍRUČKA ZAČÍNÁME

SZYBKI START

КРАТКОЕ РУКОВОДСТВО

ПОЛЬЗОВАТЕЛЯ

MANUAL DE INÍCIO RÁPIDO

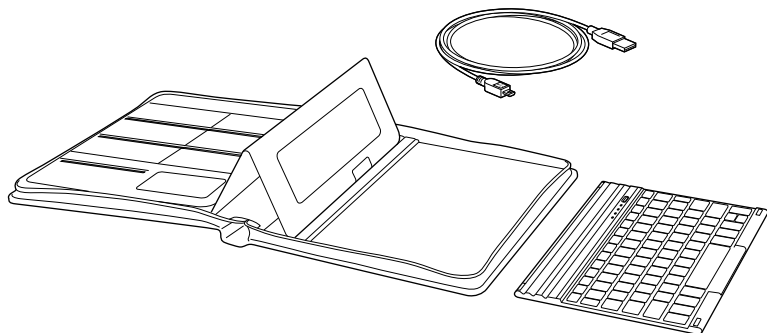

**Register Now!**  
Enregistrer maintenant !  
Jetzt registrieren!  
Nu registreren  
Registrar ahora  
Registra adesso

**Regisztráljon most!**  
Zaregistrujte se nyní!  
Zarejestruj się!  
Зарегистрироваться!  
Registe-se agora!

[register.kensington.com](http://register.kensington.com)

<b>English</b>	1
<b>Français</b>	9
<b>Deutsch</b>	17
<b>Nederlands</b>	25
<b>Italiano</b>	33
<b>Español</b>	41
<b>Magyar</b>	49
<b>Čeština</b>	57
<b>Polski</b>	65
<b>Русский</b>	73
<b>Português</b>	81

## Contents

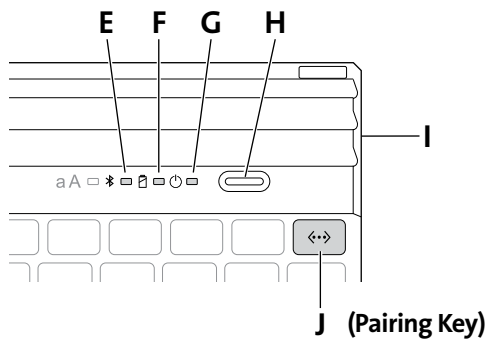
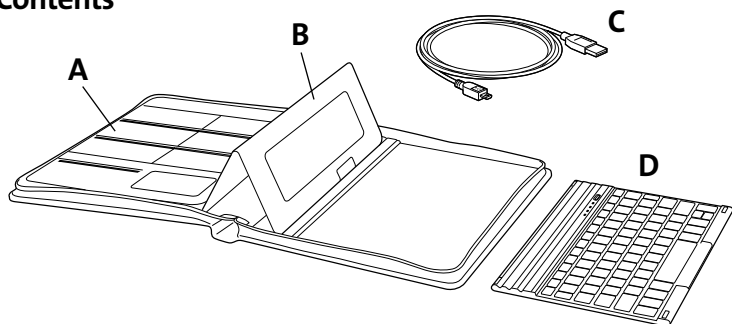

- A** Business Card Insert
- B** Removable Folio Expert™ iPad® Case
- C** Charging Cable
- D** Removable Bluetooth Keyboard
- E** Bluetooth Status Indicator Light
- F** Charging Indicator Light
- G** Power Indicator Light
- H** On/Off Button
- I** Micro USB Charging Connector
- J** Pairing Key

# iPad Installation

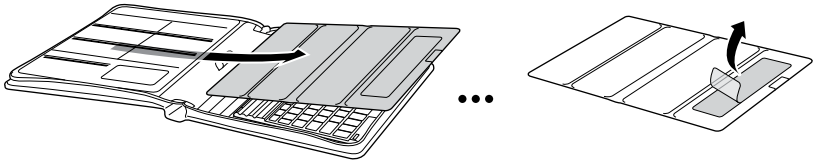

## NOTE: Microsuction Maintenance

In order to ensure your microsuction strip works at peak efficiency, it occasionally might require cleaning. To remove simple dust or dirt debris, use a piece of tape to gently press against the microsuction surface and lift off. For deeper cleaning, pour a small amount of rubbing alcohol on a clean cloth or paper towel and wipe along the surface of the microsuction strip.

Press down firmly on the iPad.

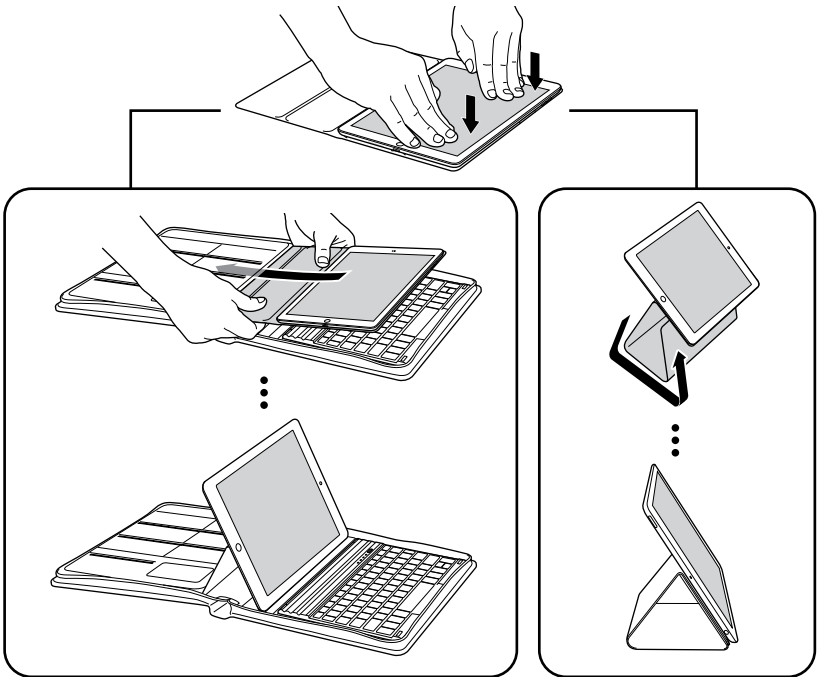

# Pairing

- 1 Press the **On/Off Button**. The **Power Indicator Light** glows.

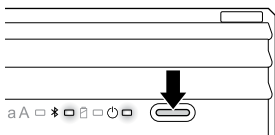

- 2 On your iPad, tap **Settings**.

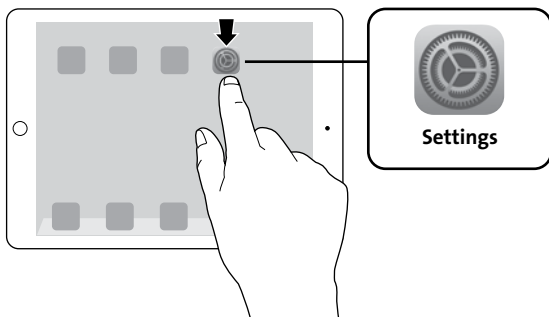

- 3 Open **Bluetooth** and make sure Bluetooth is on.



- 4 On the Keyboard, press the **Pairing Key** for 3 seconds. The **Bluetooth Status Indicator Light** starts blinking.

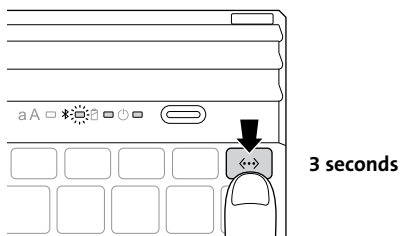

- 5 The Keyboard now appears on your iPad screen. Tap **Bluetooth Wireless Keyboard**.

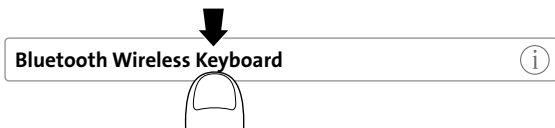

- 6 Your iPad screen displays a passkey. Enter the passkey on the Keyboard, and press **Enter**.
- 7 Your iPad screen shows the Keyboard as Connected. On the Keyboard, the **Bluetooth Status Indicator Light** turns off. You can now use your Keyboard to type in any app.





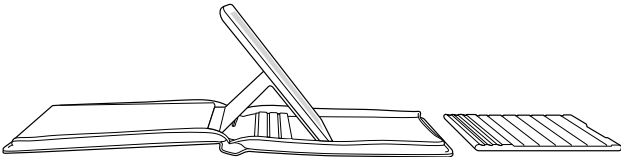
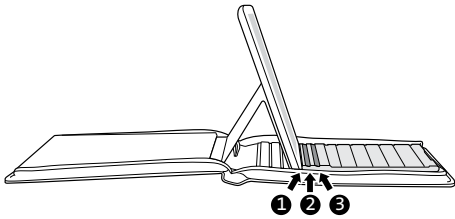
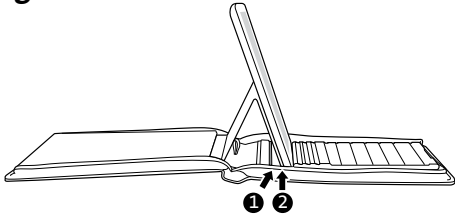

**NOTE:** The Keyboard will go into sleep mode if left idle for 15 minutes. To wake up the Keyboard, press any key to resume the connection.  
To extend battery life, turn off the keyboard when not in use.

## Viewing Angles



## Charging

 	Blinking	Battery needs charging
 	Glowing green	Charging in progress
	Turns off	Battery is fully charged

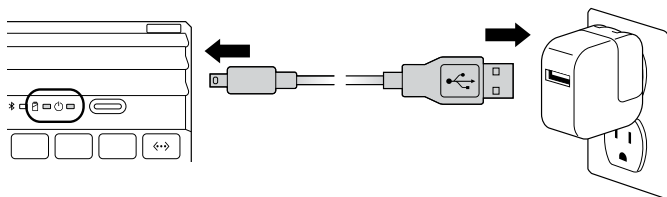

## Key Functions

Key	Function	Key	Function
	Home		Search
	On-screen keyboard		International keyboard*
	Siri®		Last track
	Play/pause		Next track
	Mute		Volume down
	Volume up		Lock
	Pair		Fn + X = Cut
	Fn + C = Copy		Fn + V = Paste
	Display recently opened apps		Fn + ← = Select left word
	Fn + → = Select right word		

\* Toggles between available languages

## Troubleshooting

### *I can't connect the Keyboard to my iPad.*

Try the following in sequence. You can stop when the problem is fixed.

- 1 Make sure you have installed and set up Bluetooth correctly on your iPad. Check the documentation that came with your iPad for instructions.
- 2 Make sure that the Keyboard is within range of your iPad. Maximum Bluetooth range is about 10 meters/33 feet.
- 3 If your iPad is connected to other Bluetooth devices, you may need to disconnect some devices before you can connect to the Keyboard.

- 4 If you changed any Bluetooth settings on your iPad, try connecting the Keyboard to your iPad again.
- 5 Make sure that both your iPad battery and the Keyboard battery are sufficiently charged.

If this does not solve the problem, please contact Kensington Support at [kensington.com](http://kensington.com).

## Technical Support

Technical support is available to all registered users of Kensington products. Technical Support contact information can be found on the back page of this manual.

### Web Support

You may find the answer to your problem in the Frequently Asked Questions (FAQ) section of the Support area on the Kensington Website: [www.support.kensington.com](http://www.support.kensington.com).

### Telephone Support

There is no charge for technical support except long-distance charges where applicable. Please visit [www.kensington.com](http://www.kensington.com) for telephone support hours. In Europe, technical support is available by telephone Monday to Friday 09:00 to 18:00 (Central European time).

Please note the following when calling support:

- Call from a phone where you have access to your device.
- Be prepared to provide the following information:
  - Name, address, and telephone number
  - Name of the Kensington product
  - Make and model of your computer
  - System software and version
  - Symptoms of the problem and what led to them

#### WARNING! IMPORTANT SAFETY INSTRUCTIONS



Failure to read and follow these safety instructions could result in fire, explosion, electrical shock or other hazard, causing serious and/or fatal injury and/or property damage.

- Do not modify, disassemble, open, drop, crush, puncture, or shred the KeyFolio.
- The KeyFolio contains a lithium-polymer battery, which is flammable. Keep away from open flame.
- To prevent short circuit or other potential hazards, prevent metal objects such as coins or keys from coming into contact with the KeyFolio, and do not insert foreign objects into the KeyFolio or its ports.
- Keep your KeyFolio dry, and do not use with wet hands. Moisture in or on the KeyFolio may lead to electrical shock. If exposed to moisture during use, unplug the KeyFolio immediately. If your KeyFolio gets wet, have a qualified technician evaluate the product's safety before resuming use.
- Your KeyFolio may become warm during operation. This is normal. However, to prevent overheating, keep area around KeyFolio ventilated and do not place anything on or around KeyFolio during operation. Do not operate your KeyFolio near a heat source, heat vent, or in direct sunlight. Your KeyFolio should be used in temperatures between 50–80°F (10–27°C).
- If the KeyFolio begins to swell or expand, emits a strong odor, or becomes hot to the touch, discontinue use of the KeyFolio, and have the product examined by a qualified electronic technician.
- Inspect your KeyFolio and cables for damage before use. Have any damaged part repaired or replaced before use.
- Your KeyFolio is not user serviceable. Do not attempt to open, modify, or repair.
- If the battery inside the KeyFolio leaks for any reason, discontinue use, and do not allow the KeyFolio's contents to contact your skin or eyes. In the event of accidental contact wash the affected area with large amounts of water and seek medical attention immediately.



- Your KeyFolio is not a toy. Keep them away from children. Insure that all persons who use this product read and follow these warnings and instructions.
- Do not leave the KeyFolio on prolonged charge when not in use.

## Enhancing Performance by Proper Care and Storage of your KeyFolio

- Do not store your KeyFolio either fully charged or discharged. It is best to store your KeyFolio with at least 30 % charge remaining. To check the charge level of your KeyFolio press the battery indicator button.
- Avoid frequent full discharges because this puts additional strain on the battery in the KeyFolio. Charge your KeyFolio between uses even if it is not fully discharged. The lithium-polymer battery used in this product has no “memory effect.” Therefore, several partial discharges with frequent recharges are better than one full discharge, and will help prolong the life of your KeyFolio. Short battery life in laptops is mainly caused by heat, rather than charge/discharge patterns.
- Do not store your KeyFolio at elevated temperatures (such as in your car) or in high humidity.

## Disposing of your KeyFolio

- Do not incinerate or dispose of your KeyFolio in a fire or microwave.
- Do not dispose of your KeyFolio as ordinary refuse, as it contains a lithium-polymer battery. Consult your local municipal or civil authority for instructions on correctly disposing of a lithium-polymer battery.
- In the USA and Canada: This mark  indicates your KeyFolio can be recycled by the Rechargeable Battery Recovery Corporation (“RBRC”). When you are ready to dispose of the KeyFolio, please contact the RBRC at 1-800-8-BATTERY or [www.rbrc.org](http://www.rbrc.org).

### FEDERAL COMMUNICATIONS COMMISSION RADIO FREQUENCY INTERFERENCE STATEMENT

This device has been tested and found to comply with the limits for a Class B digital device, pursuant to Part 15 of the FCC Rules. These limits are designed to provide reasonable protection against harmful interference in a residential installation. This equipment generates, uses, and can radiate radio frequency energy and, if not installed and used in accordance with the instructions, may cause harmful interference to radio communications.

However, there is no guarantee that interference will not occur in a particular installation. If this equipment causes harmful interference to radio or television reception, which can be determined by turning the equipment off and on, the user is encouraged to try to correct the interference by one or more of the following measures:

- Reorient or relocate the receiving antenna.
- Increase the separation between the equipment and receiver.
- Connect the equipment into an outlet on a circuit different from that to which the receiver is connected.
- Consult the dealer or an experienced radio/TV technician for help.

**MODIFICATIONS:** Modifications not expressly approved by Kensington may void the user’s authority to operate the device under FCC regulations and must not be made.

**SHIELDED CABLES:** In order to meet FCC requirements, all connections to equipment using a Kensington input device should be made using only the shielded cables.

### FCC DECLARATION OF CONFORMITY COMPLIANCE STATEMENT

This product complies with Part 15 of the FCC rules. Operation is subject to the following two conditions: (1) This device may not cause harmful interference, and (2) This device must accept any interference received, including interference that may cause undesired operation. As defined in Section 2.909 of the FCC Rules, the responsible party for this device is Kensington Computer Product Group, 333 Twin Dolphin Drive, Redwood Shores, CA 94065,USA.

### INDUSTRY CANADA CONFORMITY

This device has been tested and found to comply with the limits specified in RSS-210. Operation is subject to the following two conditions: (1) This device may not cause interference, and (2) This device must accept any interference, including interference that may cause undesired operation of the device.

This Class [B] digital apparatus complies with Canadian ICES-003.

### CE DECLARATION OF CONFORMITY

Kensington declares that this wireless product model is in compliance with the essential requirements and other relevant provisions of R&TTE directive (1995/5/EC) and other applicable EC directives. For Europe, a copy of the Declaration of Conformity for this product may be obtained by clicking on the Compliance Documentation link at [www.support.kensington.com](http://www.support.kensington.com).

#### INFORMATION FOR EU MEMBER-STATES ONLY



The use of the symbol indicates that this product may not be treated as household waste. By ensuring this product is disposed of correctly, you will help prevent potential negative consequences for the environment and human health, which could otherwise be caused by inappropriate waste handling of this product. For more detailed information about recycling of this product, please contact your local city office, your household waste disposal service, or the shop where you purchased the product.

Kensington and the ACCO name and design are registered trademarks of ACCO Brands. The Kensington Promise is a service mark of ACCO Brands. KeyFolio Executive is a trade mark of ACCO Brands. iPad and Siri are registered trademarks of Apple Inc., registered in the U.S. and other countries. Bluetooth is a registered trademark owned by Bluetooth SIG. All other registered and unregistered trademarks are the property of their respective owners.

© 2014 Kensington Computer Products Group, a division of ACCO Brands USA LLC. Any unauthorized copying, duplicating, or other reproduction of the contents hereof is prohibited without written consent from Kensington Computer Products Group. All rights reserved. 01/14

## Contenu

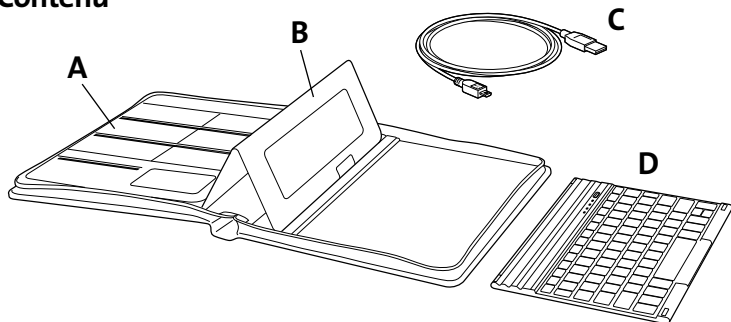

## Composants

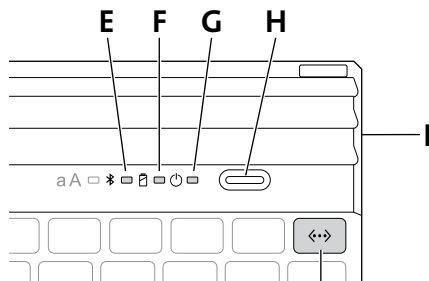

J (Touche de pairage)

- A Encart pour cartes de visite
- B Étui amovible Folio Expert™ pour iPad®
- C Câble de chargement
- D Clavier Bluetooth amovible
- E Voyant lumineux d'état Bluetooth
- F Voyant lumineux de chargement
- G Voyant lumineux d'alimentation
- H Bouton marche/arrêt
- I Connecteur de chargement micro-USB
- J Touche de pairage

# Installation de l'iPad

1

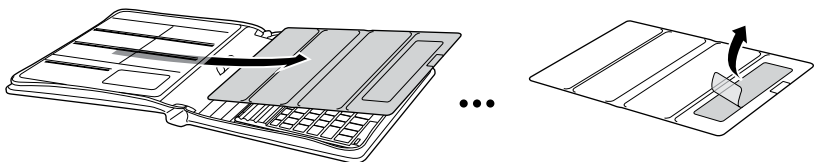

## REMARQUE : Entretien de la surface à microsuccion

Pour assurer un fonctionnement optimal de votre bande à microsuccion, nettoyez-la de temps en temps. Pour enlever la poussière ou les saletés, appliquez délicatement un morceau de ruban adhésif sur la surface à microsuccion, puis ôtez-le. Pour un nettoyage en profondeur, versez une petite quantité d'alcool modifié à 70% sur un tissu non pelucheux et nettoyez la surface de la bande à microsuccion.

2 Appuyez fermement sur l'iPad.

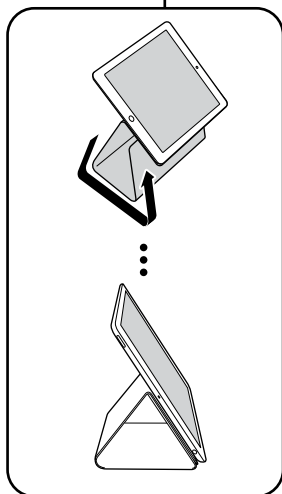
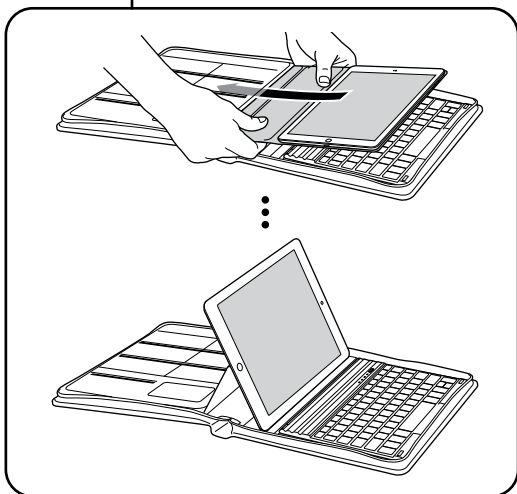
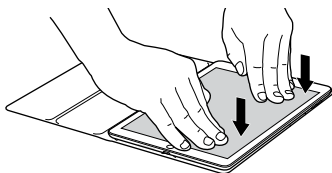

## Pairage

- 1 Mettez l'**bouton marche/arrêt** sur la position Marche. Le **voyant lumineux d'alimentation** s'allume.

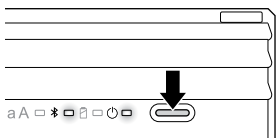

- 2 Sur votre iPad, tapez sur **Réglages**.

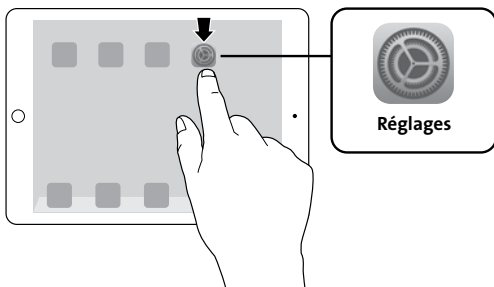

- 3 Ouvrez **Bluetooth** et vérifiez que Bluetooth est activé.



- 4 Sur le clavier, appuyez sur la touche de pairage pendant 3 secondes. Le **voyant lumineux d'état Bluetooth** se met à clignoter.

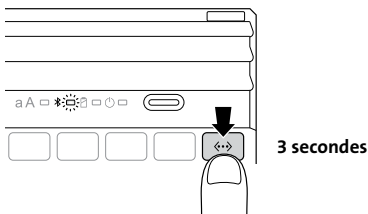

- 5 Le clavier apparaît à présent sur l'écran de votre iPad. Tapez sur **Bluetooth Wireless Keyboard**.

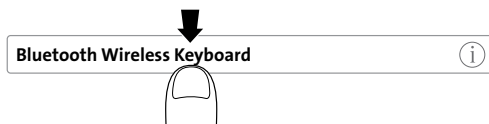

- 6 L'écran de votre iPad affiche une clé de sécurité. Entrez la clé de sécurité sur le clavier puis appuyez sur **Entrée**.

- 7 L'écran de votre iPad indique que le clavier est connecté. Sur le clavier, le **voyant lumineux d'état Bluetooth** s'éteint. Vous pouvez maintenant utiliser votre clavier pour taper dans une application.

Bluetooth Wireless Keyboard

Connecté







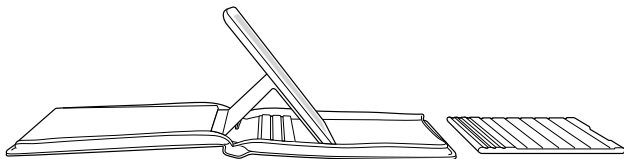
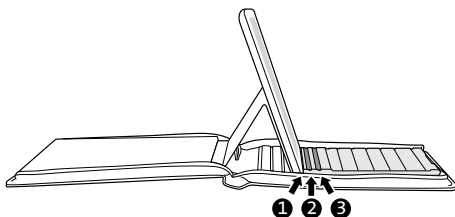
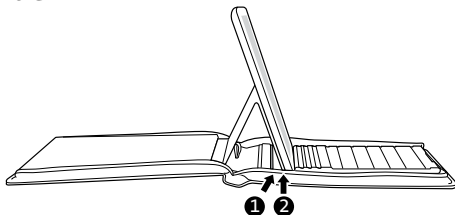

**REMARQUE :** Le clavier entre en mode veille s'il reste inactif pendant 15 minutes. Appuyez sur n'importe quelle touche pour réactiver le clavier et reprendre la connexion. Eteignez le clavier lorsqu'il n'est pas utilisé afin de prolonger la durée de vie de la batterie.

## Angles de vue



## Chargement

 	Clignotement	La batterie doit être chargée
 	Vert statique	Chargement en cours
 	Eteint	La batterie est à pleine charge

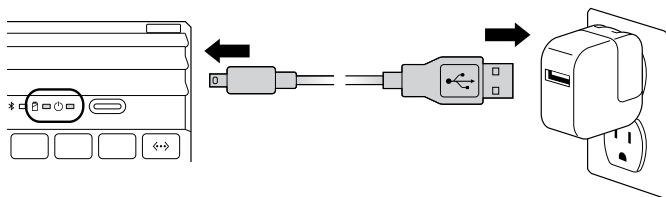

## Fonctions clés

Touche	Fonctionnement	Touche	Fonctionnement
	Accueil		Recherche
	Clavier à l'écran		Clavier international*
	Siri®		Dernière piste
	Lecture/pause		Piste suivante
	Désactiver le son		Diminuer le volume
	Augmenter le volume		Verrou
	Apparier		Fn + X = Couper
	Fn + C = Copier		Fn + V = Coller
	Afficher les applications ouvertes récemment		Fn + ← = sélectionner le mot à gauche
	Fn + → = sélectionner le mot à droite		

\* Basculer entre les langues disponibles

## Dépannage

***Je ne peux pas connecter le clavier à mon iPad.***

Suivez la procédure ci-dessous. Vous pouvez l'interrompre lorsque le problème est résolu.

- 1 Vérifiez que vous avez installé et configuré Bluetooth correctement sur votre iPad. Consultez les instructions dans la documentation fournie avec votre iPad.
- 2 Vérifiez que le clavier se trouve dans la portée de votre iPad. La portée Bluetooth maximale est d'environ 10 mètres.

- 3 Si votre iPad est connecté à d'autres dispositifs Bluetooth, il se peut que vous deviez déconnecter certains d'entre eux avant d'effectuer la connexion au clavier.
- 4 Si vous avez modifié des réglages Bluetooth sur votre iPad, essayez de connecter de nouveau le clavier à votre iPad.
- 5 Vérifiez que la batterie de votre iPad et celle de votre clavier sont suffisamment chargées. Si le problème persiste, contactez l'Assistance Kensington sur le site **kensington.com**.

## Assistance technique

Une assistance technique est disponible pour tous les utilisateurs de produits Kensington enregistrés. Les coordonnées de l'assistance technique sont disponibles au dos de ce manuel.

### Assistance Web

Il se peut que vous trouviez une solution à votre problème dans la Foire aux questions (FAQ) de la zone Assistance du site Web de Kensington : **www.support.kensington.com**.

### Support téléphonique

L'assistance technique est gratuite, à l'exception des coûts d'appel longue distance. Veuillez consulter le site **www.kensington.com** pour les heures d'ouverture de l'assistance téléphonique. En Europe, l'assistance technique est disponible par téléphone du lundi au vendredi, de 9h00 à 18h00.

Veuillez noter ce qui suit lors d'une demande d'assistance :

- Vous devez avoir accès à votre périphérique lorsque vous appelez l'assistance technique.
- Les informations suivantes vous seront demandées:
  - Nom, adresse et numéro de téléphone
  - Nom du produit Kensington
  - Fabricant et modèle de votre ordinateur
  - Logiciel et version de votre système
  - Symptômes du problème et faits qui en sont à l'origine

#### AVERTISSEMENT ! CONSIGNES DE SÉCURITÉ IMPORTANTES

 En cas de non-respect de ces consignes de sécurité, vous risquez de provoquer un incendie, une explosion, une électrocution ou d'autres situations dangereuses, entraînant des dommages corporels et/ou matériels graves.

- Ne pas modifier, désassembler, ouvrir, laisser tomber, écraser, percer ni déchiqueter le KeyFolio.
- Le KeyFolio contient une batterie lithium-polymère inflammable. Tenir à l'abri du feu.
- Pour éviter les courts circuits ou d'autres dangers potentiels, ne pas mettre le KeyFolio en contact avec des objets métalliques tels que des pièces de monnaie ou des clés, et ne pas introduire d'objets dans le KeyFolio ou dans un de ses ports.
- Garder le KeyFolio au sec, et ne pas l'utiliser avec les mains mouillées. L'humidité dans ou sur le KeyFolio peut provoquer une électrocution. En cas d'exposition à l'humidité pendant l'utilisation, débrancher immédiatement le KeyFolio. Si votre KeyFolio est mouillé, consulter un technicien qualifié pour obtenir une évaluation de la sécurité du produit avant de le réutiliser.
- Votre KeyFolio est susceptible de chauffer pendant son fonctionnement. Ceci est tout à fait normal. Néanmoins, pour éviter la surchauffe, s'assurer que la zone autour du KeyFolio est ventilée et ne pas placer d'objets au-dessus ou à proximité de votre KeyFolio pendant son fonctionnement. Ne pas faire fonctionner votre KeyFolio près d'une source de chaleur ni à la lumière directe du soleil. Votre KeyFolio doit être utilisé dans un environnement où les températures sont comprises entre 10 et 27 °C.
- Si le KeyFolio se gonfle ou se déforme, dégage une forte odeur, ou devient chaud au toucher, ne plus l'utiliser et le faire examiner par un technicien qualifié en électronique.



- Vérifier que votre KeyFolio et les câbles ne sont pas endommagés avant l'utilisation. Remplacer ou réparer les parties endommagées avant l'utilisation.
- Vous ne devez pas réparer vous-même votre KeyFolio. Ne pas tenter de modifier, d'ouvrir ou de réparer le produit.
- Si la batterie située à l'intérieur du KeyFolio fuit pour une raison quelconque, arrêter son utilisation et éviter de mettre le contenu du KeyFolio en contact avec la peau ou les yeux. Dans le cas d'un contact accidentel, rincer abondamment la zone affectée et faire immédiatement appel à un médecin.
- Votre KeyFolio n'est pas un jouet. Le tenir loin de la portée des enfants. S'assurer que toutes les personnes qui utilisent ce produit lisent et suivent ces avertissements et consignes.
- Ne pas laisser le KeyFolio en charge prolongée lorsque vous ne l'utilisez pas.

## Amélioration des performances grâce à une manipulation et un stockage corrects de votre KeyFolio

- Ne pas ranger le KeyFolio s'il est complètement chargé ou déchargé. Il est préférable de le stocker lorsqu'il reste au moins 30 % de charge. Pour connaître le niveau de chargement du KeyFolio, appuyez sur la touche d'indicateur de batterie.
- Éviter les décharges complètes fréquentes qui endommagent la batterie du KeyFolio. Charger votre KeyFolio après chaque utilisation, même s'il n'est pas complètement déchargé. La batterie lithium-polymère utilisée dans ce produit n'a pas d'« effet de mémoire ». Par conséquent, des décharges partielles fréquentes avec des chargements fréquents sont recommandés et meilleurs qu'une décharge complète. En outre, ceci permet de prolonger la durée de vie de votre KeyFolio. Une durée de vie écourtée des batteries dans les ordinateurs portables est principalement due à la chaleur, plutôt qu'aux problèmes de charges et décharges.
- Ne pas stocker le KeyFolio à des températures élevées (par exemple dans votre voiture) ou dans environnements très humides.

## Recyclage de votre KeyFolio

- Ne pas brûler ni jeter le KeyFolio dans un feu ou dans un micro-ondes.
- Ne mettez pas votre KeyFolio au rebut comme de tout autre déchet ordinaire, car il contient une batterie lithium-polymère. Consultez la mairie de votre commune ou les autorités locales pour connaître les règles en usage concernant le recyclage de votre batterie lithium-polymère.
- Aux États-Unis et au Canada : Ce symbole  indique que votre KeyFolio peut être recyclé par la Rechargeable Battery Recovery Corporation (« RBRC »). Lorsque vous serez prêt à mettre votre KeyFolio au rebut, veuillez contacter la RBRC au 1-800-8-BATTERY ou sur le site [www.rbrc.org](http://www.rbrc.org).

### DECLARATION DE LA COMMISSION FEDERALE DES COMMUNICATIONS (FCC) SUR L'INTERFERENCE DES FREQUENCES RADIO

Remarque : Ce dispositif a été testé et déclaré conforme aux limitations s'appliquant aux dispositifs numériques de classe B, conformément à l'article 15 de la réglementation de la FCC. Ces restrictions ont pour but d'offrir une protection raisonnable contre toute interférence nuisible dans une installation résidentielle. Cet appareil peut produire, utiliser et émettre des fréquences radio. S'il n'est pas installé ni utilisé conformément aux instructions, il risque d'engendrer des interférences nuisibles aux communications radio.

Tout risque d'interférences ne peut toutefois pas être entièrement exclu. Si cet équipement provoque des interférences avec la réception de la radio ou de la télévision (à déterminer en allumant puis éteignant l'équipement), vous êtes invité à y remédier en prenant une ou plusieurs des mesures citées ci-dessous :

- Réorienter ou déplacer l'antenne de réception.
- Éloigner l'équipement du récepteur.
- Consulter le revendeur ou un technicien radio/TV expérimenté.
- Connecter l'appareil sur une prise appartenant à un circuit différent de celui auquel est branché le récepteur.

**MODIFICATIONS** : les modifications qui n'ont pas été explicitement approuvées par Kensington peuvent annuler votre autorisation d'utiliser l'appareil dans le cadre des réglementations FCC et sont expressément interdites.

**CABLES BLINDES** : afin d'être reconnues conformes à la réglementation FCC, toutes les connexions établies sur un équipement utilisant un périphérique d'entrée Kensington doivent être effectuées uniquement à l'aide des câbles blindés fournis.

#### DÉCLARATION DE CONFORMITÉ FCC

Ce produit est conforme à la section 15 de la réglementation FCC. Son utilisation est soumise aux deux conditions suivantes : (1) il ne doit pas provoquer d'interférences gênantes et (2) il doit tolérer les interférences reçues, notamment celles susceptibles d'en perturber le fonctionnement. Comme défini dans la Section 2.909 du règlement FCC, la partie responsable pour ce périphérique est Kensington Computer Products Group, 333 Twin Dolphin Drive, Sixth Floor, Redwood Shores, CA 94065, Etats-Unis.

#### DECLARATION DE CONFORMITE D'INDUSTRIE CANADA

Ce périphérique a été testé et reconnu conforme aux limites spécifiées dans RSS-210. Son utilisation est soumise à deux conditions : (1) Ce périphérique ne doit pas engendrer d'interférences et (2) Ce périphérique doit accepter toute interférence, y compris des interférences pouvant entraîner des opérations non souhaitées du périphérique.

Cet appareil numérique de classe [B] est conforme à la norme canadienne ICES-003.

#### DÉCLARATION DE CONFORMITÉ CE

Kensington déclare que ce modèle de produit sans fil est conforme aux impératifs et autres dispositions pertinentes de la directive R&TTE (1995/5/CE) et des autres directives applicables de la Communauté européenne. Pour l'Europe, une copie de la Déclaration de conformité pour ce produit peut être obtenue en cliquant sur le lien ' Documentation de conformité ' sur le site [www.support.kensington.com](http://www.support.kensington.com).

#### INFORMATIONS APPLICABLES UNIQUEMENT DANS LES PAYS MEMBRES DE L'UNION EUROPEENNE



L'utilisation de ce symbole indique que ce produit ne peut pas être traité comme un déchet ménager ordinaire. En vous débarrassant de ce produit dans le respect de la réglementation en vigueur, vous contribuez à éviter les effets négatifs potentiels sur l'environnement et sur la santé humaine. Pour plus d'informations détaillées concernant le recyclage de ce produit, veuillez contacter votre municipalité, votre service de collecte des déchets ménagers ou le magasin où vous avez acheté le produit.

Kensington et le nom et le design ACCO sont des marques déposées d'ACCO Brands. The Kensington Promise est une marque de service d'ACCO Brands. KeyFolio Executive is une marque déposée d'ACCO Brands. iPad et Siri sont des marques commerciales d'Apple, Inc., déposées aux Etats-Unis et dans d'autres pays. Bluetooth est une marque déposée de Bluetooth SIG. Toutes les autres marques déposées ou non sont la propriété de leurs détenteurs respectifs. Toutes les autres marques déposées ou non sont la propriété de leurs détenteurs respectifs.

© 2014 Kensington Computer Products Group, une division d'ACCO Brands. Toute copie, duplication ou autre reproduction non autorisée du contenu de ce manuel est interdite sans le consentement écrit de Kensington Computer Products Group. Tous droits réservés. 01/14

## Inhalt

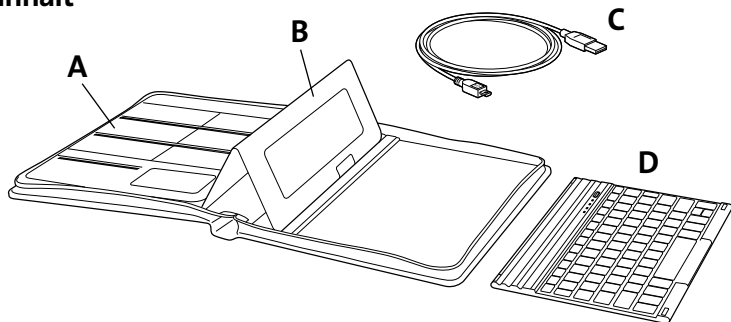

## Komponenten

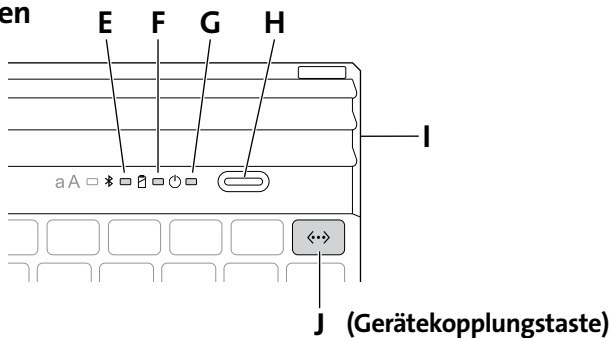

- A Visitenkarteneinschub
- B Abnehmbares Folio Expert™ iPad®-Case
- C Ladekabel
- D Abnehmbare Bluetooth-Tastatur
- E Bluetooth-Statusanzeige
- F Ladeanzeige
- G Stromanzeige
- H Ein-/Ausschalter
- I Micro-USB-Ladeverbindung
- J Gerätekopplungstaste

# iPad-Installation

1

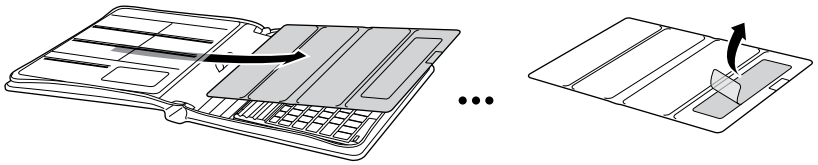

## HINWEIS: Pflege des Mikroaug-Streifens

Damit der Mikroaug-Streifen seine volle Wirkung behält, sollten Sie ihn ab und zu reinigen. Zum Entfernen von Staub oder Schmutzpartikeln drücken Sie ein Stück Klebeband leicht auf die Mikroaug-Oberfläche und ziehen es dann wieder ab. Für eine gründlichere Reinigung befeuchten Sie ein fusselfreies Tuch mit etwas Reinigungsalkohol und wischen damit über die Oberfläche des Mikroaug-Streifens.

2 Drücken Sie dabei fest auf das iPad.

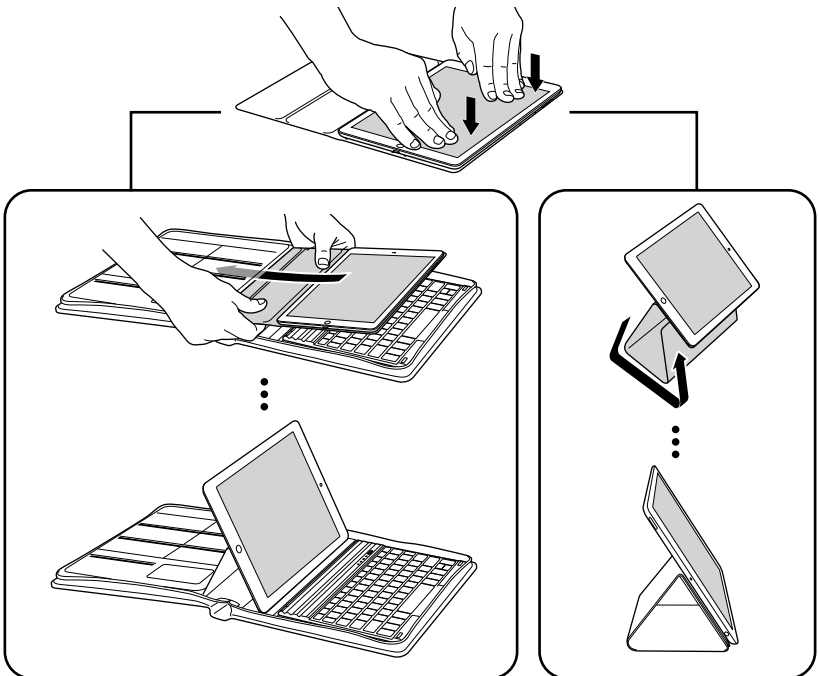

# Gerätekopplung

- 1 Schalten Sie den **Ein-/Ausshalter** ein. Die **Stromanzeige** leuchtet.

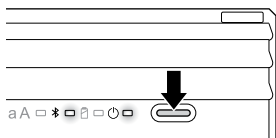

- 2 Tippen Sie auf Ihrem iPad auf **Einstellungen**.

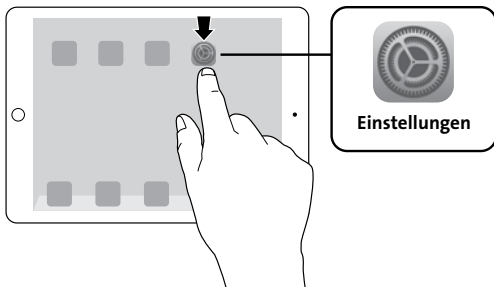

- 3 Öffnen Sie **Bluetooth** und stellen Sie sicher, dass Bluetooth aktiviert ist.



- 4 Drücken Sie auf der Tastatur drei Sekunden lang die **Gerätekopplungstaste**. Die **Bluetooth-Statusanzeige** fängt an zu blinken.

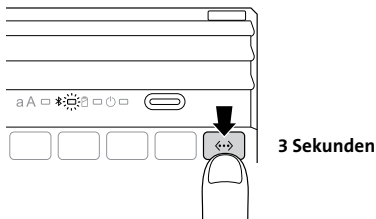

- 5 Die Tastatur wird jetzt auf Ihrem iPad-Bildschirm angezeigt. Tippen Sie auf **Bluetooth Wireless Keyboard**.

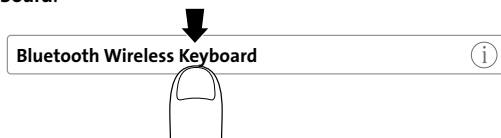

- 6 Auf Ihrem iPad-Bildschirm wird ein Hauptschlüssel angezeigt. Geben Sie den Hauptschlüssel über Ihre Tastatur ein und drücken Sie die **Eingabetaste**.
- 7 Auf Ihrem iPad-Bildschirm wird die Tastatur als verbunden angezeigt. Die **Bluetooth-Statusanzeige** an der Tastatur erlischt. Über Ihre Tastatur können Sie nun jedes Programm aufrufen.

Bluetooth Wireless Keyboard

Verbunden





**HINWEIS:** Wenn für 15 Minuten keine Tastenbetätigung erfolgt, wechselt die Tastatur in den Energiesparmodus. Zum Beenden des Tastatur-Ruhezustands drücken Sie eine beliebige Taste, um die Verbindung wieder herzustellen.

Zum Verlängern der Batteriebensdauer schalten Sie die Tastatur bei Nichtverwendung aus.

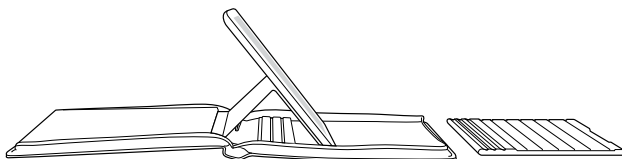
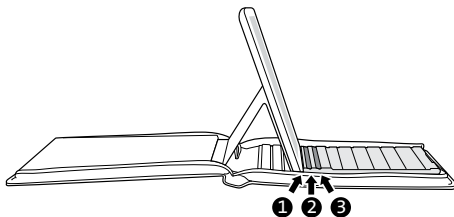
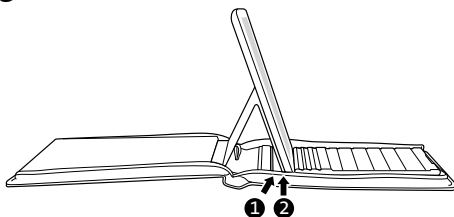
## Betrachtungswinkel







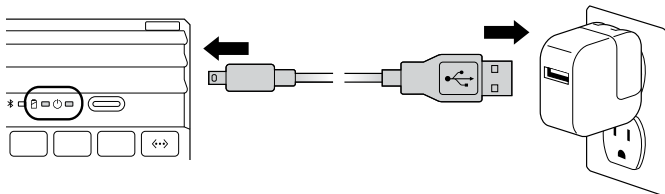













## Laden

 	Blinkt	Akku muss geladen werden
	Leuchtet grün	Ladevorgang läuft
	Leuchtet nicht mehr	Akku ist vollständig geladen



## Hauptfunktionen

Taste	Funktion	Taste	Funktion
	Home		Suchen
	Bildschirmtastatur		Internationale Tastatur*
	Siri®		Letzter Titel
	Wiedergabe/Pause		Nächster Titel
	Stummschaltung		Leiser
	Lauter		Sperren
	Gerätekopplung		Fn + X = Ausschneiden
	Fn + C = Kopieren		Fn + V = Einfügen
	Zuletzt geöffnete Apps anzeigen		Fn + ← = Wort links des Cursors auswählen
	Fn + → = Wort rechts des Cursors auswählen		

\* Wechselt zwischen den verfügbaren Sprachen

# Fehlerbehebung

## *Ich kann die Tastatur nicht mit meinem iPad verbinden.*

Führen Sie folgende Schritte in angegebener Reihenfolge aus. Sie können unterbrechen, sobald das Problem behoben ist.

- 1 Stellen Sie sicher, dass die Bluetooth-Funktion auf Ihrem iPad ordnungsgemäß installiert und eingerichtet wurde. Anweisungen dazu finden Sie in der Dokumentation zu Ihrem iPad.
- 2 Stellen Sie sicher, dass sich die Tastatur in Reichweite Ihres iPads befindet. Die maximale Bluetooth-Reichweite liegt bei etwa 10 Metern.
- 3 Wenn Ihr iPad mit anderen Bluetooth-Geräten verbunden ist, müssen Sie vor dem Verbinden der Tastatur eventuell einige Verbindungen trennen.
- 4 Falls Sie Bluetooth-Einstellungen auf Ihrem iPad geändert haben, versuchen Sie, erneut eine Verbindung zwischen der Tastatur und dem iPad herzustellen.
- 5 Stellen Sie sicher, dass sowohl der Batterien des iPads als auch der der Tastatur ordnungsgemäß geladen ist.

Wenn das Problem dadurch nicht behoben wird, wenden Sie sich unter **kensington.com** an den Kensington-Support.

## Technischer Support

Alle registrierten Benutzer von Kensington-Produkten erhalten technische Unterstützung. Die Kontaktinformationen zur technischen Unterstützung sind der Rückseite dieser Bedienungsanleitung zu entnehmen.

### Unterstützung über das Internet

Viele Probleme lassen sich bereits mithilfe der „Häufig gestellten Fragen“ (Frequently Asked Questions, (FAQ)) im Unterstützungsbereich auf der Kensington-Website lösen: **www.support.kensington.com**.

### Telefonische Unterstützung

Mit Ausnahme von eventuellen Ferngesprächsgebühren entstehen keine Kosten für die technische Unterstützung. Die Geschäftszeiten der telefonischen Unterstützung entnehmen Sie bitte unserer Website **www.kensington.com**. In Europa sind wir telefonisch für Sie da: von Montag bis Freitag zwischen 9:00 und 18:00 Uhr.

Beachten Sie hinsichtlich der telefonischen Kontaktaufnahme mit der technischen Unterstützung Folgendes:

- Benutzen Sie für Anrufe ein Telefon, von dem aus Sie Zugriff auf das Gerät haben.
- Bereiten Sie folgende Informationen vor:
  - Name, Anschrift, Telefonnummer
  - Bezeichnung des Kensington-Produkts
  - Hersteller und Modell des Computers
  - Systemsoftware und Version
  - Symptome des Problems und Ursachen

#### WARNUNG! WICHTIGE SICHERHEITSAUWEISUNGEN



Lesen und befolgen Sie die Sicherheitshinweise in der vorliegenden Bedienungsanleitung unbedingt sorgfältig, um Brand, Explosion, Stromschlag oder andere Gefahren zu vermeiden, die zu Sachschäden und/oder schweren oder gar tödlichen Verletzungen führen können.

- Das KeyFolio darf nicht modifiziert, auseinandergenommen, geöffnet, fallen gelassen, zerdrückt, aufgestochen oder zerkleinert werden.



- Das KeyFolio ist mit einem Lithium-Polymer-Batterien ausgestattet, der entflammbar ist. Halten Sie es von offenem Feuer fern.
- Zur Vermeidung von Kurzschlüssen und anderen potenziellen Gefahren, sollten Sie darauf achten, dass das KeyFolio nicht in Kontakt mit metallischen Gegenständen, wie z. B. Münzen oder Schlüsseln, kommt und keine Fremdkörper in das KeyFolio oder dessen Anschlüsse eingeführt werden.
- Halten Sie das KeyFolio stets trocken und verwenden Sie es nicht mit nassen Händen. Feuchtigkeit im Inneren oder auf der Oberfläche des KeyFolio kann zu Stromschlägen führen. Falls das KeyFolio während der Verwendung mit Feuchtigkeit in Berührung kommt, ziehen Sie es sofort ab. Falls Ihr KeyFolio nass wird, lassen Sie die Sicherheit des Produkts von einem qualifizierten Techniker überprüfen, bevor Sie es wieder in Gebrauch nehmen.
- Das KeyFolio kann sich während des Betriebs erhitzen. Dies ist normal. Um Überhitzung zu vermeiden, ist dafür zu sorgen, dass der Bereich um das KeyFolio belüftet ist. Außerdem dürfen während des Betriebs keine Gegenstände auf oder um das KeyFolio abgelegt werden. Betreiben Sie das KeyFolio nicht in der Nähe von Hitzequellen, Heizungsöffnungen oder unter direkter Sonneneinstrahlung. Das KeyFolio sollte in einem Temperaturbereich von ca. 10–27°C betrieben werden.
- Wenn das KeyFolio beginnt, Wölbungen zu zeigen oder sich ausdehnt, einen starken Geruch ausströmt oder sich heiß anfühlt, sollten Sie das KeyFolio nicht mehr verwenden und das Produkt von einem qualifizierten Elektrotechniker untersuchen lassen, bevor Sie es wieder in Betrieb nehmen.
- Untersuchen Sie KeyFolio und Kabel vor der Verwendung auf Schäden. Lassen Sie etwaige beschädigte Teile vor Gebrauch reparieren oder austauschen.
- Ihr KeyFolio kann nicht vom Benutzer gewartet werden. Versuchen Sie nicht, die Teile zu öffnen, Änderungen daran vorzunehmen oder sie zu reparieren.
- Wenn der Batterien im KeyFolio ausläuft, verwenden Sie es nicht mehr und achten Sie darauf, dass der Inhalt des KeyFolio nicht mit Haut oder Augen in Berührung kommt. Wenn es doch zu Kontakt mit der ausgetretenen Flüssigkeit kommt, spülen Sie den betroffenen Bereich mit reichlich Wasser und suchen Sie sofort einen Arzt auf.
- Das KeyFolio ist kein Spielzeug. Bewahren Sie es außerhalb der Reichweite von Kindern auf. Sorgen Sie dafür, dass alle Personen, die dieses Produkt verwenden, diese Warnhinweise und Anweisungen lesen und befolgen.
- Belassen Sie das KeyFolio nicht in übermäßig langen Ladezyklen, wenn das Gerät nicht verwendet wird.

## Steigerung der Leistung durch sachgemäße Pflege und Wartung des KeyFolio

- Lagern Sie die KeyFolio nicht in vollständig geladenem bzw. entladener Zustand. Die KeyFolio sollte am besten mit einer Restkapazität von mindestens 30 % gelagert werden. Drücken Sie die Taste für die Batteriestandsanzeige, um den Ladestatus Ihres KeyFolio zu prüfen.
- Verbinden Sie das KeyFolio zum Prüfen des Batterienladestands über das integrierte USB-Kabel mit einer Stromquelle. Prüfen Sie, ob die LED-Batteriestatusanzeige grün leuchtet. Vermeiden Sie es, das KeyFolio häufig vollständig zu entladen, da dies den Batterien zusätzliche belastet. Laden Sie das KeyFolio auf, wenn es nicht verwendet wird, auch wenn es nicht vollständig entladen wurde. Der in diesem Produkt verwendete Lithium-Polymer-Batterien weist keinen Memory-Effekt auf. Daher sind mehrere Teilentladungen mit häufiger Wiederaufladung besser als eine vollständige Entladung und tragen zur Verlängerung der Lebensdauer des KeyFolio bei. Eine verkürzte Batterienlebensdauer bei Notebooks wird häufig durch Hitze anstelle von Lade- und Endladezyklen verursacht.
- Laden Sie das KeyFolio nicht an einem Ort mit erhöhter Temperatur (z. B. im Auto) oder hoher Luftfeuchtigkeit.

## Entsorgen des KeyFolio

- Verbrennen Sie das KeyFolio nicht und entsorgen Sie es nicht in Feuer oder Mikrowellenstrahlung.
- Entsorgen Sie das KeyFolio nicht im normalen Hausmüll, da es einen Lithium-Polymer-Batterien enthält. Anweisungen zur ordnungsgemäßen Entsorgung von Lithium-Polymer-Batterien Erhalten Sie von Ihrer städtischen Behörde oder Ihrer Gemeinde.

- Für USA und Kanada: Dieses Symbol (♻️) gibt an, dass das KeyFolio von der Rechargeable Battery Recovery Corporation („RBRC“) recycelt werden kann. Setzen Sie sich mit der RBRC unter der Telefonnummer +1 800 8 BATTERY oder unter [www.rbrc.org](http://www.rbrc.org) in Verbindung, wenn Sie das KeyFolio entsorgen möchten.

#### FCC-BESTIMMUNGEN ZU FUNKFREQUENZSTÖRUNGEN

Hinweis: Dieses Gerät erfüllt den Tests zufolge die Auflagen von digitalen Geräten der Klasse B entsprechend Part 15 der FCC-Vorschriften. Ziel dieser Vorschriften ist es, ungünstige Interferenzen in gebäudeinternen Installationen möglichst zu vermeiden. Das Gerät erzeugt, verwendet und sendet u. U. Funkfrequenzenergie. Bei unsachgemäßer Installation und Verwendung können Störungen auftreten.

In Einzelfällen sind Störungen jedoch generell nicht auszuschließen. Wenn das Gerät ein- und ausgeschaltete Einrichtungen stört, sollte der Anwender eine oder mehrere der folgenden Gegenmaßnahmen vornehmen:

- Ausrichtungsänderung oder Ortsänderung der Empfangsantenne
- Entfernungsänderung zwischen Gerät und Empfänger
- Befragen des Händlers oder eines erfahrenen Funk-/TV-Technikers
- Umstecken des Geräts in eine andere Steckdose als die des Empfängers.

**ÄNDERUNGEN:** Nicht ausdrücklich durch Kensington genehmigte Änderungen können die Betriebszulassung des Geräts gemäß den FCC-Vorschriften ungültig werden lassen und müssen unterbleiben.

**GESCHIRMTE KABEL:** Entsprechend den FCC-Vorschriften sind alle Verbindungen zu anderen Geräten mit einem Kensington-Gerät ausschließlich über die mitgelieferten geschirmten Kabel vorzunehmen.

#### FCC-KONFORMITÄTSEKKLÄRUNG

Dieses Produkt erfüllt die Auflagen gemäß Part 15 der FCC-Vorschriften. Der Betrieb erfolgt unter Einhaltung von zwei Bedingungen: (1) Das Gerät darf keine ungünstigen Interferenzen verursachen und (2) das Gerät muss alle eingehenden Interferenzen tolerieren, dies gilt auch für Interferenzen, die Betriebsstörungen verursachen. Gemäß Abschnitt 2.909 der FCC-Vorschriften ist die Kensington Computer Products Group, 333 Twin Dolphin Drive, 6th Floor, Redwood Shores, CA 94065, USA, für das Gerät verantwortlich.

#### INDUSTRY CANADA-KONFORMITÄT

Dieses Gerät wurde getestet und erfüllt die in RSS-210 festgelegten Grenzwerte. Der Betrieb unterliegt den folgenden beiden Konditionen: (1) Das Gerät darf keine Interferenzen verursachen und (2) das Gerät muss alle eingehenden Interferenzen tolerieren, dies gilt auch für Interferenzen, die Betriebsstörungen des Geräts verursachen.

Dieses digitale Gerät der Klasse [B] erfüllt die Auflagen des kanadischen ICES-003.

#### CE-KONFORMITÄTSEKKLÄRUNG

Kensington erklärt, dass diese kabellose Produktversion die wesentlichen Anforderungen und andere zutreffende Bestimmungen der R&TTE-Direktive (1995/5/EC) und anderer geltenden EC-Vorschriften erfüllt. Für Europa finden Sie evtl. eine Kopie der Konformitätserklärung für dieses Produkt, indem Sie unter [www.support.kensington.com](http://www.support.kensington.com) auf den Link 'Compliance Documentation' klicken.

#### INFORMATIONEN FÜR EU-MITGLIEDSSTAATEN



Die Verwendung des Symbols gibt an, dass dieses Produkt nicht als Hausmüll behandelt werden darf. Durch das Sicherstellen der korrekten Beseitigung dieses Produkts tragen Sie dazu bei, mögliche negative Auswirkungen auf die Umwelt und die Gesundheit von Menschen zu vermeiden, die anderenfalls bei ungeeigneter Beseitigung dieses Produkts hervorgerufen werden können. Detaillierte Informationen zur Wiederverwertung dieses Produkts erhalten Sie bei den örtlichen Behörden, bei dem für Ihren Wohnsitz zuständigen Wertstoffverwerter bzw. dem Geschäft, in dem Sie dieses Produkt erworben haben.

Kensington und der Name ACCO sowie sein Design sind registrierte Handelsmarken von ACCO Brands. „The Kensington Promise“ ist eine Dienstleistungsmarke von ACCO Brands. KeyFolio Executive ist eine eingetragene Marke von ACCO Brands. iPad und Siri sind in den USA und anderen Ländern eingetragene Marken von Apple Inc. Bluetooth ist eine eingetragene Marke von Bluetooth SIG. Alle anderen eingetragenen und nicht eingetragenen Markenzeichen sind Eigentum der entsprechenden Inhaber. Alle anderen registrierten und nicht registrierten Handelsmarken sind Eigentum der jeweiligen Unternehmen.

© 2014 Kensington Computer Products Group, ein Bereich von ACCO Brands. Die unerlaubte Vervielfältigung, Duplizierung oder eine andere Form der Reproduktion von Inhalten hieraus ist ohne schriftliche Genehmigung durch die Kensington Technology Group untersagt. Alle Rechte vorbehalten. 01/14

## Inhoudsopgave

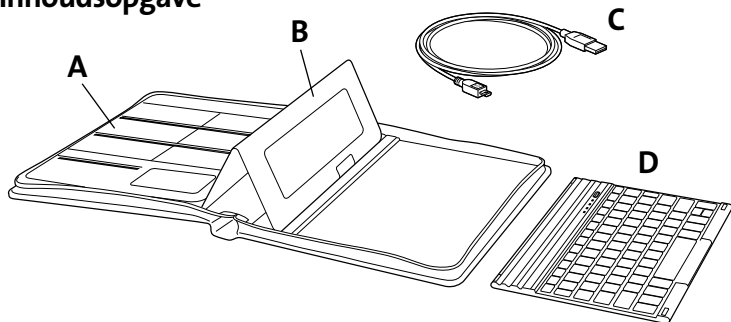

## Onderdelen

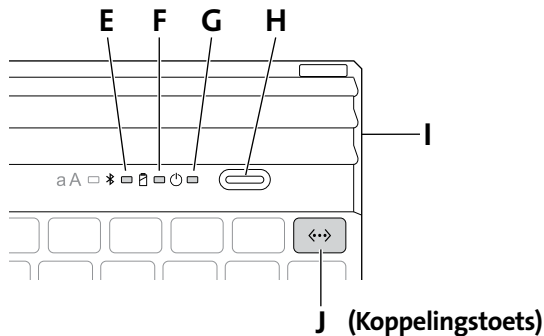

- A Vak voor visitekaartjes
- B Verwijderbare Folio Expert™ iPad®-hoes
- C Oplaadkabel
- D Uitneembaar Bluetooth-toetsenbord
- E Indicatorlampje Bluetooth-status
- F Indicatorlampje opladen
- G Indicatorlampje voeding
- H Aan/uit-schakelaar
- I microUSB-oplaadconnector
- J Koppelingstoets

# iPad-installatie

1

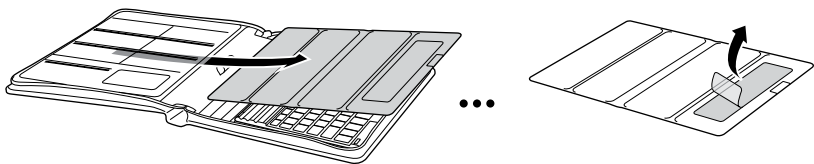

## OPMERKING: Zuignaponderhoud

Om ervoor te zorgen dat uw zuignapstrook efficiënt blijft werken, moet u hem mogelijk af en toe reinigen. Om eenvoudig stof of vuil te verwijderen, drukt u een stukje tape zachtjes op het oppervlak van de zuignapstrook en haalt u het er weer af. Voor een grondige reiniging doet u een beetje alcohol op een stofvrije doek en wrijft u deze over het oppervlak van de zuignapstrook.

2 Druk stevig op de iPad.

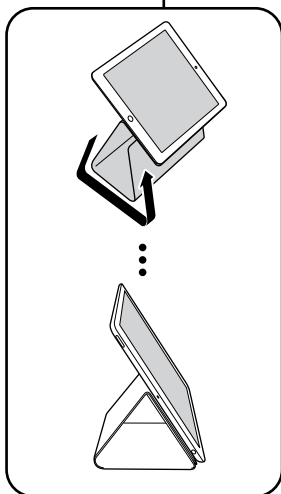
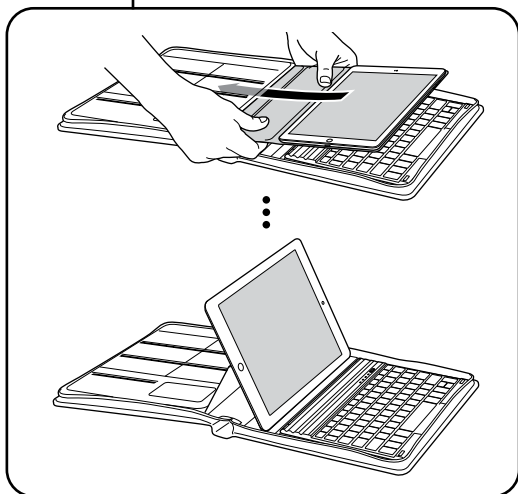
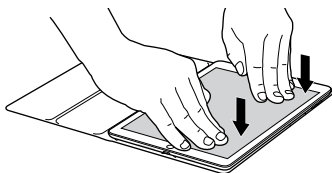

# Koppelen

- 1 Zet de **aan-uit-schakelaar** op Aan. Het **indicatorlampje voor de voeding** gaat branden.

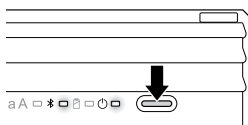

- 2 Tik op uw iPad op **Instellingen**.

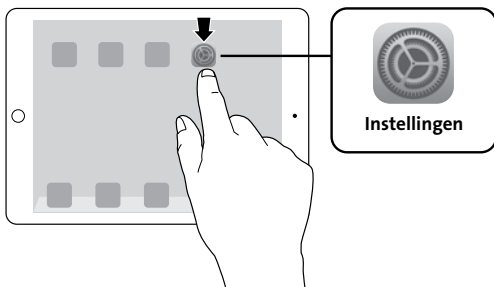

- 3 Open **Bluetooth** en zorg ervoor dat Bluetooth is ingeschakeld.



- 4 Druk op het toetsenbord gedurende 3 seconden op de **koppelingstoets**. Het **indicatorlampje voor de Bluetooth-status** gaat knipperen.

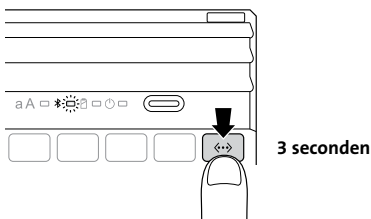

- 5 Het toetsenbord wordt nu weergegeven op uw iPad-scherm. Tik op **Bluetooth Wireless Keyboard** (Kensington Bluetooth-toetsenbord voor iPad).

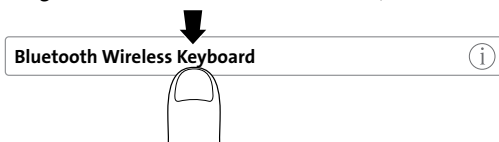

- 6 Op uw iPad-scherm wordt een code weergegeven. Typ de code in op het toetsenbord en druk op **Enter**.
- 7 Op uw iPad-scherm wordt uw toetsenbord nu als aangesloten aangegeven. Op het toetsenbord gaat het **indicatorlampje voor de Bluetooth-status** uit. U kunt uw toetsenbord nu bij elke toepassing gebruiken.

Bluetooth Wireless Keyboard

Verbonden





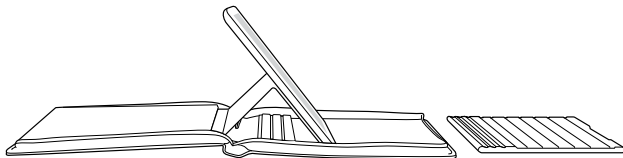
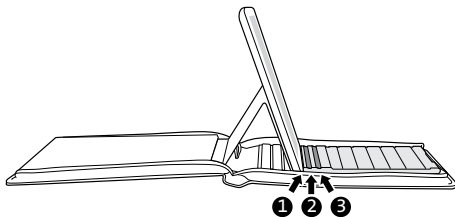
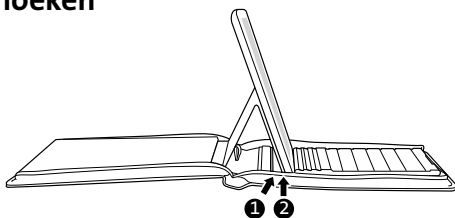

**OPMERKING:** Het toetsenbord zal in de slaapstand gaan als u het 15 minuten lang niet gebruikt. Als u het toetsenbord weer wilt activeren, drukt u op een willekeurige toets om de verbinding te herstellen.

Schakel het toetsenbord uit wanneer dit niet in gebruik is om de levensduur van de batterij te verlengen.

## Weergavehoeken



## Laadt op

 	Knippert	Batterij moet opgeladen worden
 	Gloeit groen	Bezig met opladen
	Schakelt uit	Batterij is volledig opgeladen

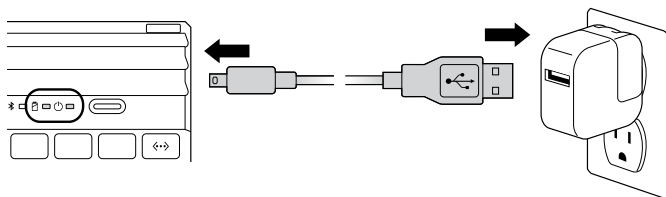

## Hoofdfuncties

Toets	Functie	Toets	Functie
	Start		Zoeken
	Schermtoetsenbord		Internationaal toetsenbord*
	Siri®		Vorige track
	Afspelen/onderbreken		Volgende track
	Dempen		Volume omlaag
	Volume omhoog		Vergrendelen
	Koppelen		Fn + X = knippen
	Fn + C = kopiëren		Fn + V = plakken
	Onlangs geopende apps weergeven		Fn + ← = linkerwoord selecteren
	Fn + → = rechterwoord selecteren		

\* Hiermee schakelt u tussen verschillende beschikbare talen

## Problemen opsporen

*Ik kan het toetsenbord niet aansluiten op mijn iPad.*

Probeer de volgende stappenreeks. U kunt hiermee stoppen wanneer het probleem is verholpen.

- 1 Controleer of Bluetooth op de juiste manier op uw iPad is geïnstalleerd en ingesteld. Raadpleeg de documentatie van uw iPad voor instructies.
- 2 Zorg ervoor dat het toetsenbord binnen bereik van uw iPad is. Het maximale Bluetooth-bereik is ongeveer 10 meter.

- 3 Als uw iPad is aangesloten op andere Bluetooth-apparaten, moet u mogelijk eerst enkele andere apparaten loskoppelen voordat u het toetsenbord kunt aansluiten.
- 4 Als u een of meer Bluetooth-instellingen op uw iPad hebt gewijzigd, probeert u het toetsenbord opnieuw op uw iPad aan te sluiten.
- 5 Zorg ervoor dat uw iPad-batterij en de batterij van het toetsenbord voldoende zijn opgeladen.

Als hiermee het probleem niet is opgelost, neemt u contact op met Ondersteuning van Kensington op [kensington.com](http://kensington.com).

## Technische ondersteuning

Technische ondersteuning is beschikbaar voor alle geregistreerde gebruikers van Kensington-producten. Contactinformatie voor technische ondersteuning treft u aan op de achterzijde van deze handleiding.

### Ondersteuning via internet

Voor een antwoord op een eventueel probleem kunt u terecht in de sectie Frequently Asked Questions (FAQ) in het gedeelte Support van de Kensington-website:

[www.support.kensington.com](http://www.support.kensington.com).

### Telefonische ondersteuning

Technische ondersteuning is gratis, met uitzondering van interlokale of internationale telefoongesprekken (indien van toepassing). Raadpleeg [www.kensington.com](http://www.kensington.com) voor openingstijden van de telefonische ondersteuning. In Europa is technische ondersteuning telefonisch beschikbaar van maandag tot en met vrijdag van 09:00 tot 18:00 uur.

Let bij het opbellen naar ondersteuning op het volgende:

- Als u opbelt, dient u tevens toegang tot uw computer te hebben.
- Zorg ervoor dat u de volgende informatie bij de hand hebt:
  - Naam, adres en telefoonnummer
  - De naam van het Kensington-product
  - Merk en type computer
  - Uw systeemsoftware en versie
  - Symptomen van het probleem en de oorzaak ervan

#### WAARSCHUWING! BELANGRIJKE VEILIGHEIDSVORSCHRIFTEN

 Nalatigheid om deze veiligheidsvoorschriften te lezen en op te volgen kan leiden tot brand, explosie, elektrische schok of ander gevaar, dat ernstig en/of fataal letsel en/of beschadiging van eigendommen kan veroorzaken.

- De KeyFolio niet wijzigen, demonteren, openen, laten vallen, verpletteren, doorboren of vermorzelen.
- Het KeyFolio bevat een lithium-/polymeerbatterij die ontvlambaar is. Houd dit uit de nabijheid van open vuur.
- Voorkom dat metalen voorwerpen zoals munten of sleutels in contact komen met het KeyFolio, en steek geen vreemde voorwerpen in het KeyFolio of de poorten ervan, om kortsluiting of andere mogelijke gevaren te voorkomen.
- Houd uw KeyFolio droog en gebruik dit niet met natte handen. Vocht in of op uw KeyFolio kan leiden tot een elektrische schok. Bij blootstelling aan vocht tijdens gebruik koppelt u het KeyFolio onmiddellijk los. Als uw KeyFolio nat wordt, laat u de veiligheid ervan eerst door een hiertoe bevoegd en opgeleid technicus beoordelen voordat u het product weer gaat gebruiken.
- Tijdens gebruik kan uw KeyFolio heet worden. Dit is normaal. Om oververhitting echter te voorkomen houdt u het gebied om uw KeyFolio goed geventileerd en plaatst u tijdens gebruik niets op of om het



KeyFolio. Gebruik uw KeyFolio niet in de nabijheid van een warmtebron, ventilatiekanaal of in het directe zonlicht. Uw KeyFolio dient te worden gebruikt bij temperaturen tussen 10 en 27 graden Celsius

- Als uw KeyFolio begint op te zwellen of anderszins groter wordt, een sterke geur vrijgeeft of te heet wordt om nog aan te raken, stopt u met het gebruik van het KeyFolio en laat u de veiligheid van het product eerst beoordelen door een hiertoe bevoegd en opgeleid elektrotechnicus.
- Controleer uw KeyFolio en de kabels vóór gebruik op beschadiging. Laat een eventueel beschadigd onderdeel vóór gebruik repareren of vervangen.
- Uw KeyFolio is niet bestemd voor onderhoud door de gebruiker. Probeer niet om dit product te openen, te wijzigen of te repareren.
- Als de batterij binnen in uw KeyFolio om een bepaalde reden lekt, stopt u met het gebruik ervan en zorgt u ervoor dat de inhoud van het KeyFolio niet in contact komt met uw huid of ogen. Als zich per abuis een contact heeft voorgedaan, wast u het getroffen gebied met grote hoeveelheden water en raadpleegt u onmiddellijk een arts.
- Uw KeyFolio is geen speelgoed. Houd dit buiten bereik van kinderen. Zorg ervoor dat alle personen die dit product gebruiken, deze waarschuwingen en voorschriften lezen en opvolgen.
- Houd het KeyFolio niet op verlengd opladen, wanneer dit niet in gebruik is.

## Verbetering van prestaties door juiste zorg voor en opslag van uw KeyFolio

- Sla het KeyFolio niet volledig opgeladen of volledig ontladen op. U kunt uw KeyFolio het beste opslaan met 30% van de lading resterend. Ter controle van het oplaadniveau van uw KeyFolio drukt u op de indicatielamp voor de batterij.
- Vermijd geregelde volledige ontladingen, omdat dit de batterijen in het KeyFolio extra belast. Laad uw KeyFolio tussentijds op, ook wanneer dit niet volledig is ontladen. De in dit product gebruikte lithium-/polymeerbatterij beschikt niet over een "geheugenfunctie". Daarom zijn meerdere gedeeltelijke ontladingen met geregelde opladen beter dan één volledige ontlading; tevens verlengt dit de levensduur van uw KeyFolio. Een verkorte levensduur in laptops wordt hoofdzakelijk veroorzaakt door warmte en niet door het patroon van opladen/ontladen.
- Sla het KeyFolio niet op bij hogere temperaturen (bijvoorbeeld in uw auto) of bij hoge luchtvochtigheid.

## Behandeling van uw KeyFolio als afval

- Verbrand het KeyFolio niet of verwerk dit niet als afval in een vuur of magnetronoven.
- Werp het KeyFolio niet weeg als normaal afval, aangezien dit een lithium-/polymeerbatterij bevat. Raadpleeg uw plaatselijke gemeentelijke afvalverwerkingsbedrijf of de civiele overheid voor voorschriften voor de correcte verwerking als afval van een lithium-/polymeerbatterij.
- In de VS en Canada: Dit merkteken (♻️) geeft aan dat uw KeyFolio kan worden gerecycled door de Rechargeable Battery Recovery Corporation ("RBRC"). Wanneer u het KeyFolio wilt wegdoen, neemt u contact op met de RBRC via 1-800-8-BATTERY of [www.rbrc.org](http://www.rbrc.org).

### FEDERAL COMMUNICATIONS COMMISSION RADIO FREQUENCY INTERFERENCE STATEMENT (FCC - VERKLARING OVER INTERFERENTIE VAN RADIOFREQUENTIE)

Opmerking: Dit apparaat is getest en in overeenstemming bevonden met de beperkingen van digitaal apparaat van Klasse B, zulks ingevolge Deel 15 van de FCC-voorschriften. Deze beperkingen zijn ontwikkeld om een redelijke mate van bescherming te bieden tegen schadelijke interferentie bij installatie in een huiselijke omgeving. Door deze apparatuur wordt radiofrequentie-energie voortgebracht en verbruikt, en kan dit type energie worden uitgestraald. Als de apparatuur niet volgens de instructies wordt geïnstalleerd en gebruikt, kan deze schadelijke radiostoring veroorzaken. Er is echter geen garantie dat de storing niet zal optreden in een specifieke configuratie. Als deze apparatuur schadelijke radio- of tv-storing veroorzaakt (u kunt dit controleren door de apparatuur in en uit te schakelen) adviseren we u een of meer van de volgende maatregelen uit te voeren:

- Verplaats de ontvanger of wijzig de richting ervan.
- Vergroot de afstand tussen het apparaat en de ontvanger.
- Neem contact op met de leverancier of een ervaren radio-/tv-technicus voor assistentie.
- Sluit het apparaat aan op een stopcontact dat zich op een ander circuit dan de ontvanger bevindt.

**WIJZIGINGEN:** Wijzigingen die niet expliciet zijn goedgekeurd door Kensington, kunnen het recht van de gebruiker volgens de FCC-voorschriften om dit apparaat te bedienen, nietig maken en dienen dan ook niet te worden aangebracht.

**AFGESCHERMEDE KABELS:** Volgens de FCC-voorschriften moet de aansluiting op apparatuur met behulp van een Kensington-invoerapparaat bestaan uit de meegeleverde afgeschermde kabel.

#### **FCC-CONFORMITEITSVERKLARING**

Dit product voldoet aan de eisen van Deel 15 van de FCC-richtlijnen. Het gebruik is onderworpen aan de volgende twee voorwaarden: (1) Het apparaat mag geen schadelijke radiostoring veroorzaken en (2) het apparaat moet alle ontvangen radiostoringen accepteren, inclusief radiostoring die de werking kan verstoren. Zoals bepaald in sectie 2.909 van de FCC-voorschriften ligt de verantwoordelijkheid voor dit apparaat bij Kensington Computer Products Group, 333 Twin Dolphin Drive, Sixth Floor, Redwood Shores, CA 94065, VS, +1-800-535-4242.

#### **CONFORMITEIT MET INDUSTRY CANADA**

Dit apparaat is getest en in overeenstemming bevonden met de limieten die staan aangegeven in RSS-210. Het gebruik is onderworpen aan de volgende twee voorwaarden: (1) Het apparaat mag geen radiostoring veroorzaken en (2) het apparaat moet alle radiostoringen accepteren, inclusief radiostoring die de werking van het apparaat kan verstoren. Dit digitale apparaat van Klasse [B] voldoet aan de Canadese norm ICES-003.

#### **CE-VERKLARING VAN CONFORMITEIT**

Kensington verklaart dat dit draadloze product voldoet aan de essentiële vereisten en andere relevante bepalingen van de R&TTE-richtlijn (1995/5/EC) en andere toepasselijke EU-richtlijnen. In Europa is de conformiteitsverklaring voor dit product verkrijgbaar via de koppeling 'Compliance Documentation' op [www.support.kensington.com](http://www.support.kensington.com).

#### **INFORMATIE UITSLUITEND VOOR LIDSTATEN VAN DE EU**



Het gebruik van het pictogram geeft aan dat dit product niet als huishoudelijk afval mag worden. Door dit product op de juiste wijze weg te werpen, helpt u het voorkomen van mogelijke negatieve gevolgen voor het milieu en de volksgezondheid, die anders mogelijk worden veroorzaakt door een onjuiste afvalverwerking van dit product. Neem voor meer gedetailleerde informatie over het recyclen van dit product contact op met de afvalverwerking in uw plaats, de dienst voor verwerking van huishoudelijk afval of de winkel waar u dit product hebt aangeschaft.

Kensington en de naam en het ontwerp van ACCO zijn gedeponeerde handelsmerken van ACCO Brands. The Kensington Promise is een servicemerk van ACCO Brands. KeyFolio Executive is een gedeponeerd handelsmerk van ACCO Brands. iPad en Siri zijn gedeponeerde handelsmerken van Apple Inc., gedeponeerd in de VS en andere landen. Bluetooth is een gedeponeerd handelsmerk in eigendom van Bluetooth SIG. Alle overige gedeponeerde en niet-gedeponeerde handelsmerken zijn eigendom van hun respectieve eigenaars. Alle overige gedeponeerde en niet-gedeponeerde handelsmerken zijn eigendom van hun respectieve eigenaars.

© 2014 Kensington Computer Products Group, a division of ACCO Brands. Elke ongeautoriseerde vorm van kopiëren, dupliceren en reproductie anderszins is verboden als hiervoor geen schriftelijke toestemming is verleend door Kensington Computer Products Group. Alle rechten voorbehouden. 01/14

## Contents

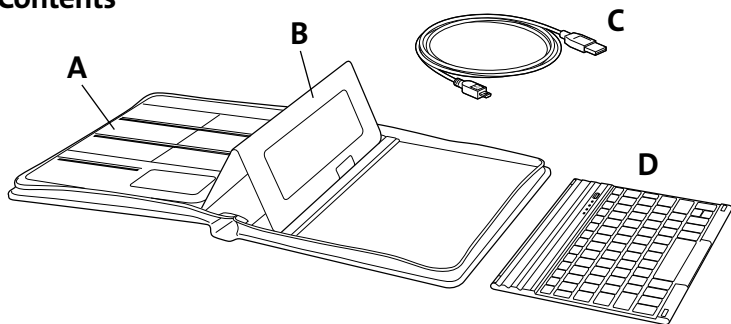

## Components

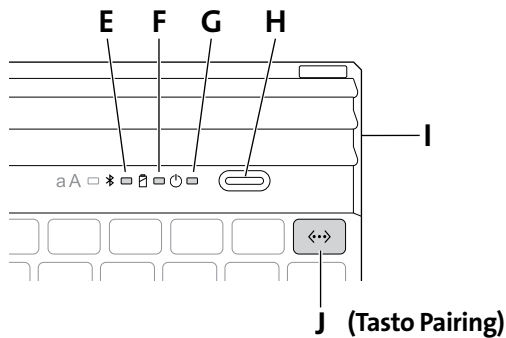

- A Alloggiamento per biglietti da visita
- B Custodia rimovibile Folio Expert™ per iPad®
- C Cavo di ricarica
- D Tastiera Bluetooth rimovibile
- E Spia luminosa di stato del Bluetooth
- F Spia luminosa di ricarica
- G Spia luminosa di alimentazione
- H Interruttore On/Off
- I Connettore di ricarica micro USB
- J Tasto Pairing

# Installazione dell'iPad

1

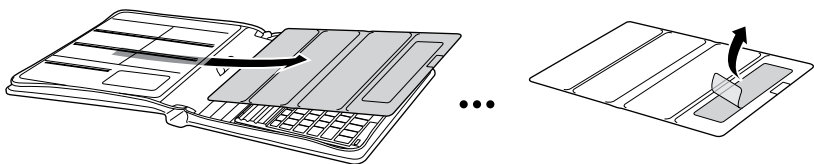

## NOTA: manutenzione delle microventose

Per garantire che la tecnologia a microventose funzioni sempre in modo adeguato, potrebbe essere necessario provvedere alla pulizia. Per rimuovere sporco o corpi estranei superficiali, premere leggermente una striscia di nastro adesivo sulle ventose e sollevarlo. Per una pulizia più profonda, strofinare l'intera superficie a ventosa con un panno privo di lanugine imbevuto di alcool.

2 Premere l'iPad sulla superficie a ventosa.

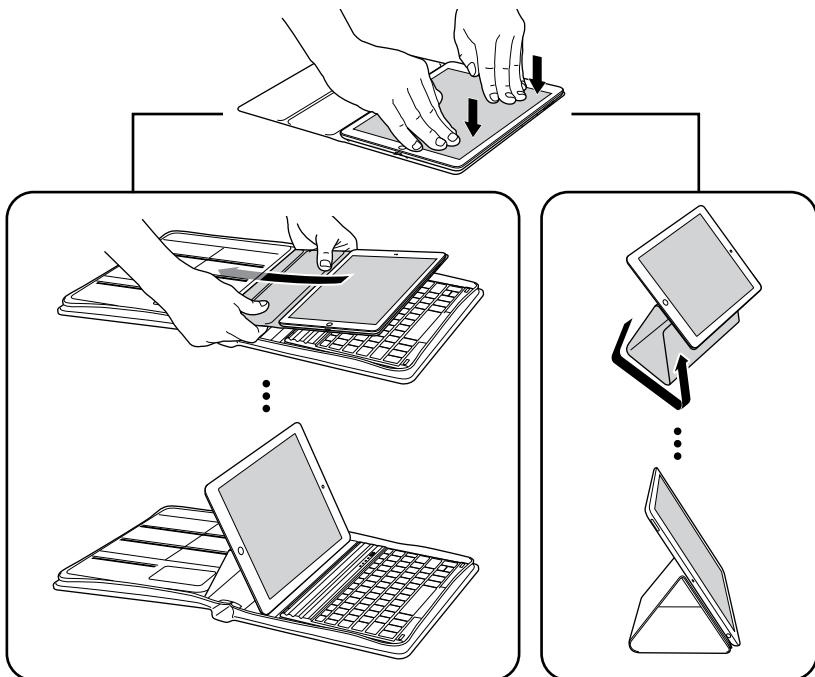

# Pairing

- 1 Accendere l'interruttore ON/OFF. Si accenderà la spia luminosa di alimentazione.

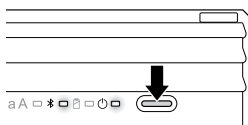

- 2 Sull'iPad, toccare **Impostazioni**.

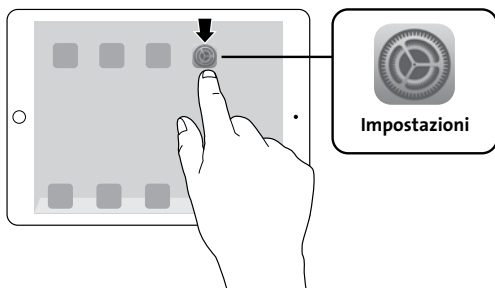

- 3 Aprire Bluetooth e accertarsi che il **Bluetooth** sia attivo.

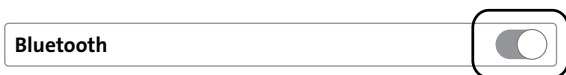

- 4 Sulla tastiera, premere il tasto **Pairing** per 3 secondi. La spia luminosa di stato del Bluetooth comincerà a lampeggiare.

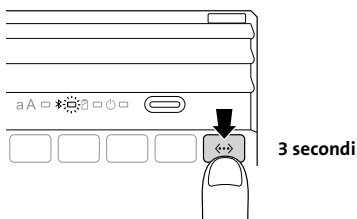

- 5 La tastiera viene quindi visualizzata sullo schermo dell'iPad. Toccare **Tastiera wireless Bluetooth**.

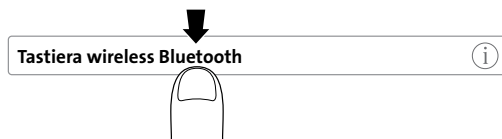

- 6 Sullo schermo dell'iPad viene visualizzata una passkey. Immettere la passkey sulla tastiera e premere **Invio**.
- 7 Sullo schermo dell'iPad viene visualizzata la tastiera collegata. Sulla tastiera, si spegnerà la **spia luminosa di stato del Bluetooth**. È possibile ora utilizzare la tastiera per digitare in qualsiasi applicazione.

Tastiera wireless Bluetooth

Connessa





**NOTA:** la tastiera entrerà in modalità di sospensione dopo 15 minuti di inattività. Per riattivare la tastiera, premere un tasto per riprendere la connessione.

Per prolungare la durata della batteria, si consiglia di spegnere la tastiera quando non è in uso.

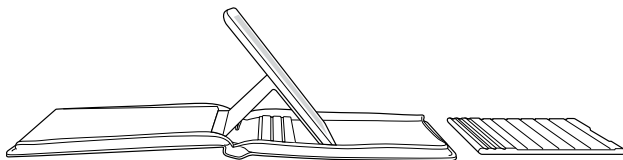
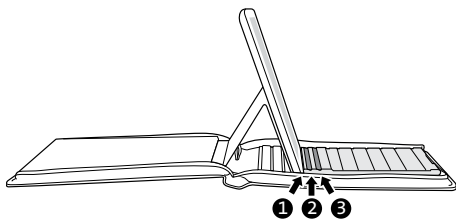
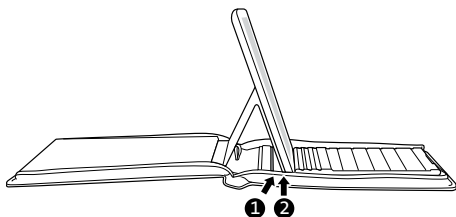
## Angolazioni di visualizzazione







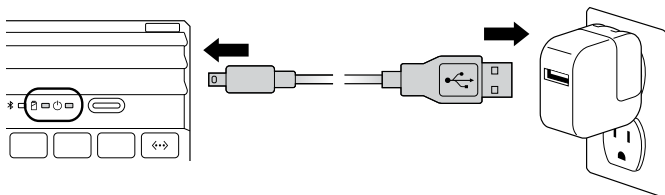











## Caricamento

	Luce lampeggiante	La batteria deve essere ricaricata
	Luce fissa verde	Ricarica in corso
	Luce spenta	La batteria è completamente carica



## FFunzioni dei tasti

Tasto	Funzione	Tasto	Funzione
	Home		Cerca
	Tastiera su schermo		Tastiera internazionale*
	Siri®		Brano precedente
	Riproduci/pausa		Brano successivo
	Disattiva audio		Riduzione volume
	Aumento volume		Blocca
	Associa		Fn + X = Taglia
	Fn + C = Copia		Fn + V = Incolla
	Mostra applicazioni aperte di recente		Fn + ← = seleziona parola a sinistra
	Fn + → = seleziona parola a destra		

\* Seleziona le diverse lingue disponibili

# Risoluzione dei problemi

## *È impossibile collegare la tastiera all'iPad.*

Provare a eseguire le operazioni indicate di seguito in sequenza. Interrompere la sequenza delle operazioni non appena il problema si risolve.

- 1 Accertarsi di aver installato e impostato correttamente il Bluetooth sull'iPad. Consultare le istruzioni contenute nella documentazione fornita con l'iPad.
- 2 Accertarsi che la tastiera si trovi nelle vicinanze dell'iPad. Il Bluetooth ha una portata massima di 10 metri.
- 3 Se l'iPad è collegato ad altri dispositivi Bluetooth, potrebbe essere necessario scollegarne alcuni prima di collegare la tastiera.
- 4 Nel caso in cui siano state modificate delle impostazioni del Bluetooth sull'iPad, provare a collegare di nuovo la tastiera all'iPad.
- 5 Accertarsi che sia la batteria dell'iPad che quella della tastiera siano sufficientemente cariche.

Se non si riesce a risolvere il problema, contattare il supporto di Kensington su [kensington.com](http://kensington.com).

## Supporto tecnico

Per tutti gli utenti registrati dei prodotti Kensington è disponibile il supporto tecnico. Sul retro di queste istruzioni sono riportate le informazioni per contattare il servizio di supporto tecnico.

### Supporto Web

La soluzione al proprio problema potrebbe essere elencata nella sezione Frequently Asked Questions (FAQs) dell'area Support del sito Web di Kensington [www.support.kensington.com](http://www.support.kensington.com).

### Supporto telefonico

Il servizio è gratuito salvo l'addebito delle tariffe telefoniche interurbane, ove applicabili. Visitare [www.kensington.com](http://www.kensington.com) per consultare gli orari del servizio di supporto telefonico. In Europa il supporto tecnico è disponibile telefonicamente dal lunedì al venerdì, dalle 09.00 alle 18.00.

Tenere presente quanto riportato di seguito.

- Chiamare da un telefono vicino al dispositivo.
- Prepararsi a fornire le informazioni seguenti:
  - nome, indirizzo e numero di telefono
  - nome del prodotto Kensington
  - marca e modello del computer
  - sistema operativo e versione
  - sintomi e causa del problema



#### AVVERTENZA! ISTRUZIONI IMPORTANTI PER LA SICUREZZA

La mancata lettura e osservanza delle presenti istruzioni sulla sicurezza potrebbero provocare incendi, esplosioni, scosse elettriche o altri pericoli causando lesioni gravi e/o fatali e/o danni materiali.

- Non modificare, disassemblare, aprire, fare cadere, schiacciare, perforare o lacerare i KeyFolio.
- KeyFolio dispone di una batteria al litio-polimero che è infiammabile. Tenere lontano da fiamme aperte.
- Per prevenire cortocircuiti e altri potenziali rischi, evitare il contatto del KeyFolio con oggetti metallici come monete o chiavi e non inserire oggetti estranei al suo interno o nelle relative porte.
- Tenere KeyFolio all'asciutto e non utilizzarlo con le mani bagnate. Eventuale umidità all'interno o sul



KeyFolio potrebbe causare scosse elettriche. Se esposto all'umidità durante l'uso, scollegare KeyFolio immediatamente. Se viene a contatto con l'umidità, far valutare a un tecnico qualificato la sicurezza del prodotto prima di riprendere a utilizzarlo.

- Durante l'utilizzo KeyFolio può surriscaldarsi. Ciò è normale, ma per prevenire il surriscaldamento è opportuno mantenere una buona ventilazione dell'area circostante il KeyFolio e non collocarvi alcun oggetto sopra o attorno durante il funzionamento. Non utilizzare il dispositivo vicino a fonti di calore, termoventilatori e non esporlo ai raggi solari diretti. Il dispositivo dovrebbe essere utilizzato a una temperatura compresa tra i 10 e i 27° C.
- Se KeyFolio inizia a emettere un forte odore o si espande oppure scotta, interromperne l'uso e far esaminare il prodotto da un tecnico qualificato prima di riprendere a usarlo.
- Prima dell'uso controllare che KeyFolio e i cavi non presentino punti danneggiati. Richiedere la riparazione o la sostituzione di eventuali parti danneggiate prima dell'uso.
- KeyFolio non può essere riparato dall'utente. Non tentare di aprire, modificare o riparare il dispositivo.
- Se la batteria all'interno del KeyFolio presenta delle perdite, interrompere l'utilizzo ed evitare che il contenuto di KeyFolio venga a contatto con la pelle o gli occhi. In caso di contatto accidentale, sciacquare abbondantemente con acqua l'area interessata e contattare immediatamente un medico.
- KeyFolio non è un giocattolo. Tenere fuori dalla portata dei bambini. Assicurarsi che chiunque utilizzi il prodotto legga e segua quanto indicato nelle presenti avvertenze e istruzioni.
- Non lasciare KeyFolio in ricarica per periodi prolungati se non viene utilizzato.

## Miglioramento delle prestazioni tramite la manutenzione e la custodia di KeyFolio

- Non conservare KeyFolio quando è completamente carico o scarico. È opportuno custodirlo quando è carico almeno al 30%. Per controllare il livello di carica del KeyFolio, premere il pulsante dell'indicatore dello stato della batteria.
- Evitare di scaricare frequentemente del tutto il dispositivo perché questo aumenta l'usura della batteria. Ricaricare KeyFolio nell'intervallo tra i vari utilizzi anche se non è completamente scarico. La batteria al litio-polimero utilizzata in questo prodotto non mantiene alcuna "memoria", pertanto è preferibile effettuare scaricamenti parziali con ricariche frequenti anziché uno scaricamento completo in modo da prolungare la durata del dispositivo. La causa della breve durata della batteria nei laptop è da addurre principalmente all'eccessivo surriscaldamento, piuttosto che alle modalità di carica/scaricamento.
- Non custodire KeyFolio in ambienti con temperatura o umidità elevate (ad esempio in auto).

## Smaltimento di KeyFolio

- Non incenerire o gettare KeyFolio nel fuoco né introdurlo in un forno a microonde.
- Non adottare le normali misure di smaltimento previste per i rifiuti urbani poiché contiene una batteria al litio-polimero. Consultare le autorità comunali locali per le istruzioni su come smaltire correttamente il dispositivo al litio-polimero.
- Negli Stati Uniti e in Canada: questo marchio  indica che KeyFolio verrà riciclato dall'RBRC (Rechargeable Battery Recovery Corporation). Se si desidera smaltire KeyFolio, contattare l'RBRC al numero +1 800 8 BATTERY oppure visitare il sito Web [www.rbrc.org](http://www.rbrc.org).

### AVVISO SULLE INTERFERENZE RADIO DELLA FEDERAL COMMUNICATIONS COMMISSION (FCC)

Nota: questo apparecchio è stato sottoposto a test ed è risultato conforme ai limiti dei dispositivi digitali di Classe B, ai sensi della Parte 15 delle norme FCC. Tali limiti sono progettati per fornire un'adeguata protezione da interferenze dannose in un ambiente residenziale. Questo dispositivo genera, utilizza e può emettere onde radio e, se non installato e utilizzato in conformità con le istruzioni, potrebbe causare interferenze dannose alle comunicazioni radio.

Non è comunque garantito che tali interferenze non possano verificarsi con installazioni particolari. Se il dispositivo causa interferenze dannose alla ricezione dei programmi radiofonici o televisivi, è possibile verificarle adottando una o più misure indicate di seguito:

- cambiare l'orientamento o la posizione dell'antenna ricevente;
- allontanare il dispositivo dal ricevitore;
- contattare il rivenditore o un tecnico specializzato in sistemi radiotelevisivi;
- collegare il dispositivo a una presa su un circuito diverso da quello a cui è collegato il ricevitore.

**MODIFICHE:** qualsiasi modifica non espressamente approvata da Kensington può invalidare il diritto del cliente all'utilizzo del dispositivo in conformità con le norme FCC e non deve essere apportata.

**CAVI SCHERMATI:** per la conformità ai requisiti FCC, tutte le connessioni ad apparecchiature che utilizzino una periferica di input Kensington devono essere effettuate utilizzando esclusivamente i cavi schermati acclusi.

#### **DICHIARAZIONE DI CONFORMITÀ FCC**

Il prodotto è conforme alla Parte 15 delle norme FCC. Il funzionamento del dispositivo è soggetto a due condizioni: (1) il dispositivo non può causare interferenze dannose e (2) il dispositivo deve accettare eventuali interferenze in ricezione, incluse quelle che potrebbero causarne un funzionamento indesiderato. Come stabilito dalla Sezione 2.909 delle norme FCC, la parte responsabile di questo dispositivo è Kensington Computer Products Group, 333 Twin Dolphin Drive, Sixth Floor, Redwood Shores, CA 94065, USA, +1 800-535-4242.

#### **DICHIARAZIONE DI CONFORMITÀ IC**

Il presente dispositivo è stato sottoposto a test ed è risultato conforme ai limiti specificati nella RSS-210. Il funzionamento del dispositivo è soggetto alle due seguenti condizioni: (1) il dispositivo non può causare interferenze e (2) il dispositivo deve accettare eventuali interferenze, incluse quelle che potrebbero causarne un funzionamento indesiderato.

Questa apparecchiatura di Classe [B] è conforme alla normativa canadese ICES-003.

#### **DICHIARAZIONE DI CONFORMITÀ CE**

Kensington dichiara che questo modello di prodotto wireless è conforme ai requisiti essenziali e alle disposizioni delle direttive R&TTE (1995/5/EC) e alle altre direttive CE applicabili. Per una copia della Dichiarazione di conformità per l'Europa fare clic sul collegamento 'Compliance Documentation' all'indirizzo [www.support.kensington.com](http://www.support.kensington.com).

#### **INFORMAZIONI SOLO PER GLI UTENTI IN STATI MEMBRI DELL'UNIONE EUROPEA**



L'uso di questo simbolo indica che il prodotto non può essere trattato come rifiuto domestico. Garantendo un corretto smaltimento di questo prodotto si contribuisce a evitare potenziali danni all'ambiente e alla salute, che potrebbero altrimenti essere causati dallo smaltimento errato del prodotto. Per informazioni più dettagliate sul riciclaggio di questo prodotto, rivolgersi all'apposito ufficio locale, al servizio di smaltimento dei rifiuti domestici o al negozio in cui è stato acquistato il prodotto.

Kensington e il nome e il motivo ACCO sono marchi registrati di ACCO Brands. The Kensington Promise è un marchio di servizio di ACCO Brands. KeyFolio Executive è un marchio registrato di ACCO Brands. iPad e Siri sono marchi registrati di Apple Inc., registrati negli Stati Uniti e in altri paesi. Bluetooth è un marchio registrato di proprietà di Bluetooth SIG. Tutti gli altri marchi, registrati e non registrati, sono di proprietà dei rispettivi produttori. Tutti gli altri marchi, registrati e non registrati, sono di proprietà dei rispettivi produttori.

© 2014 Kensington Computer Products Group, una divisione di ACCO Brands. È vietata la copia, la duplicazione o qualsiasi altra forma non autorizzata di riproduzione del contenuto del presente documento senza previo consenso scritto di Kensington Computer Products Group. Tutti i diritti riservati. 01/14

## Contenido

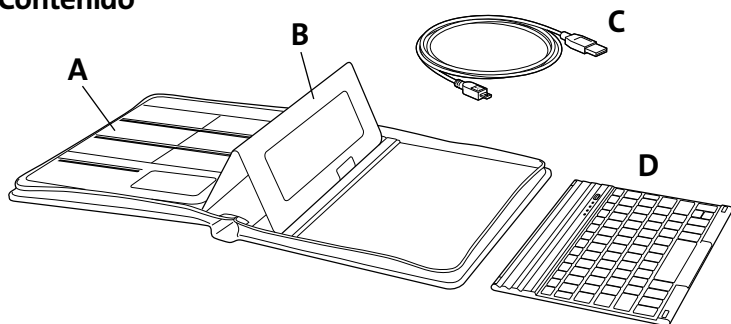

## Componentes

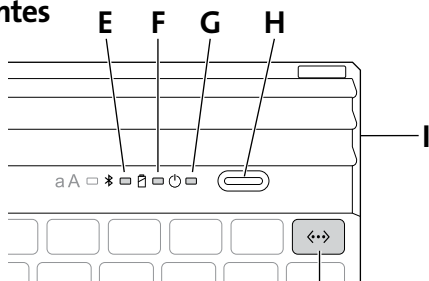

**J (Tecla de emparejamiento)**

- A Portatarjetas de visita
- B Funda Folio Expert™ extraíble para iPad®
- C Cable de carga
- D Teclado Bluetooth extraíble
- E Indicador luminoso de estado de Bluetooth
- F Indicador luminoso de carga
- G Indicador luminoso de alimentación
- H Botón de encendido/apagado
- I Conector de carga microUSB
- J Tecla de emparejamiento

# Instalación del iPad

1

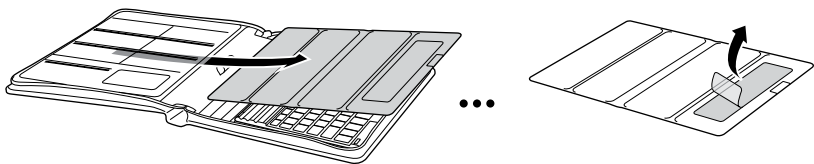

## NOTA: Mantenimiento de la microsucción

Con el fin de mantener la banda de microsucción funcionando a pleno rendimiento, deberá limpiarla cuando sea necesario. Para eliminar el polvo o la suciedad normal, aplique cinta adhesiva sobre la superficie de microsucción, presione suavemente y retírela. Para una limpieza a fondo, vierta una pequeña cantidad de alcohol en un paño sin pelusa y restriéguelo por la superficie de la banda de microsucción.

2 Presione firmemente sobre el iPad.

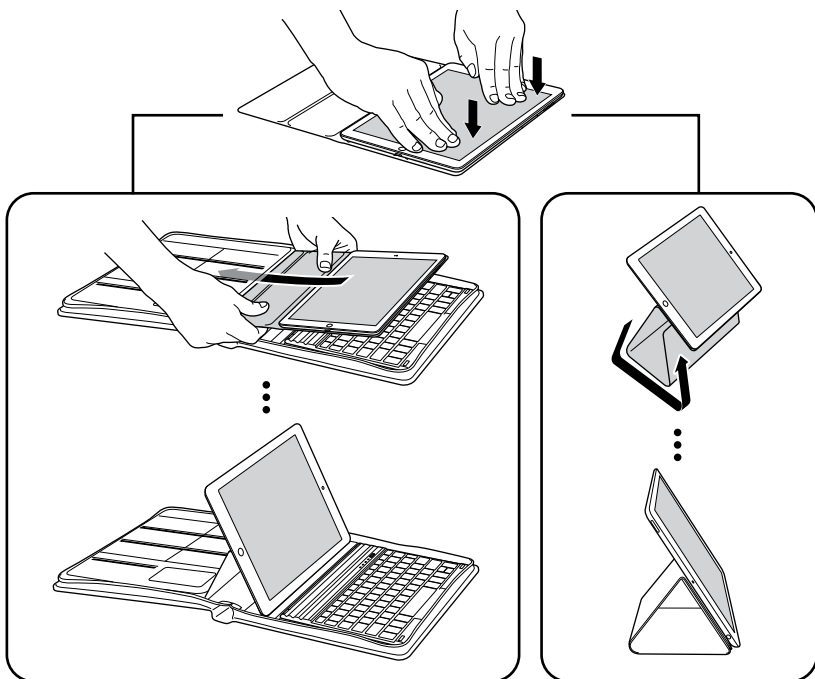

# Emparejamiento

- 1 Encienda el **botón de encendido/apagado**. Se iluminará el **indicador luminoso de alimentación**.

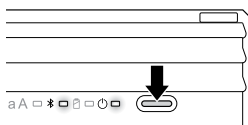

- 2 En su iPad, toque **Ajustes**.

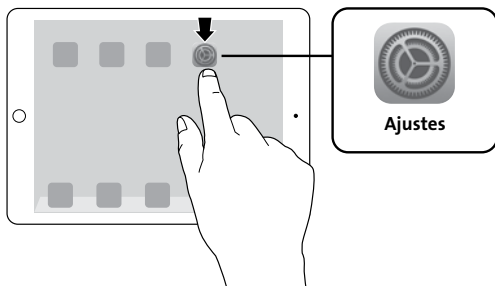

- 3 Abra **Bluetooth** y asegúrese de que Bluetooth está activado.



- 4 En el teclado, pulse la **tecla de emparejamiento** durante 3 segundos. El **indicador luminoso de estado de Bluetooth** empezará a parpadear.

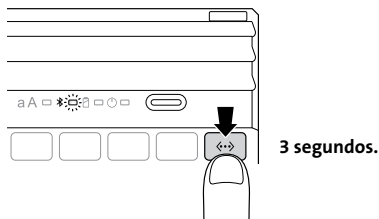

- 5 El teclado aparece ahora en la pantalla de su iPad. Toque **Teclado inalámbrico Bluetooth**.

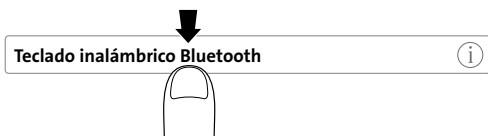

- 6 La pantalla de su iPad muestra una clave de paso. Introduzca la clave de paso en el teclado y pulse **Intro**.
- 7 La pantalla de su iPad muestra el teclado como Conectado. En el teclado, se apagará el **indicador luminoso de estado de Bluetooth**. Ahora puede utilizar su teclado para introducir datos en cualquier aplicación.

Teclado inalámbrico Bluetooth

Conectado



**NOTA:** El teclado entra en modo de suspensión si permanece inactivo durante 15 minutos. Para volver a activar el teclado, presione cualquier tecla para reanudar la conexión. Apague el teclado cuando no esté en uso para prolongar la duración de la batería.

## Ángulos de visión

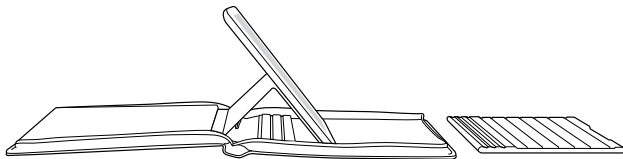
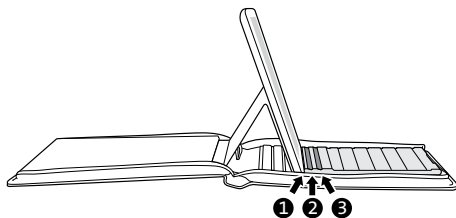
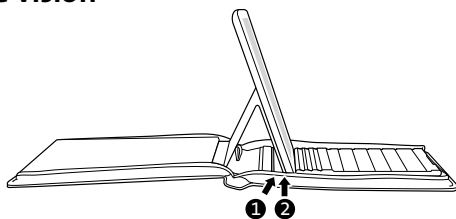

## Carga

	Parpadea	Es necesario cargar la batería
	Se ilumina en verde	Carga en curso
	Se apaga	La batería está a plena carga

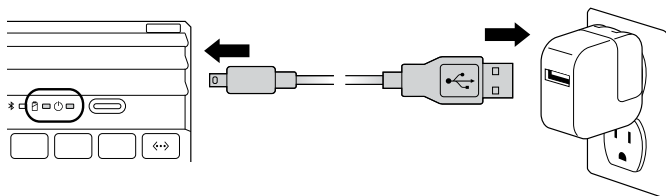

## FFunciones clave

Tecla	Función	Tecla	Función
	Inicio		Buscar
	Teclado en pantalla		Teclado internacional*
	Siri®		Última pista
	Reproducción/pausa		Pista siguiente
	Silenciar		Bajar volumen
	Subir volumen		Bloquear
	Emparejar		Fn + X = Cortar
	Fn + C = Copiar		Fn + V = Pegar
	Mostrar aplicaciones recientes		Fn + ← = seleccionar palabra a la izquierda
	Fn + → = seleccionar palabra a la derecha		

\* Alterna entre idiomas disponibles

# Solución de problemas

## ***No puedo conectar el teclado a mi iPad.***

Realice las acciones siguientes en el orden indicado. Si el problema se resuelve, puede abandonar el proceso.

- 1 Asegúrese de que ha instalado y configurado correctamente Bluetooth en su iPad. Consulte la documentación que se proporciona con su iPad para obtener instrucciones.
- 2 Asegúrese de que el teclado está dentro del alcance de su iPad. El alcance máximo de Bluetooth es de 10 metros aproximadamente.
- 3 Si su iPad está conectado a otros dispositivos Bluetooth, es posible que tenga que desconectar algunos dispositivos antes de poder conectar el teclado.
- 4 Si ha cambiado algún ajuste de Bluetooth en su iPad, intente conectar el teclado a su iPad de nuevo.
- 5 Asegúrese de que tanto la batería de su iPad como la del teclado están suficientemente cargadas.

Si esto no resuelve el problema, póngase en contacto con el servicio de asistencia de Kensington en [kensington.com](http://kensington.com).

## Asistencia técnica

Existe asistencia técnica para todos los usuarios registrados de los productos de Kensington. Puede encontrar la información de contacto para asistencia técnica en el reverso del manual.

### Asistencia en la Web

Es posible que encuentre la solución a su problema en la sección de preguntas más frecuentes del área de asistencia técnica (Support) del sitio web de Kensington:

[www.support.kensington.com](http://www.support.kensington.com).

### Asistencia telefónica

La asistencia técnica es gratuita, a menos que se realicen llamadas de larga distancia. Visite [www.kensington.com](http://www.kensington.com) para conocer las horas de atención. En Europa podrá disfrutar de asistencia técnica telefónica de lunes a viernes de 09:00 a 18:00.

Tenga esto siempre presente al llamar a asistencia técnica:

- Llame desde un teléfono que le permita acceder al dispositivo.
- Tenga la siguiente información a mano:
  - Nombre, dirección y número de teléfono
  - El nombre del producto de Kensington
  - Marca y modelo del ordenador
  - El software y la versión del sistema
  - Síntomas del problema y cómo se produjeron

#### ADVERTENCIA: IMPORTANTES INSTRUCCIONES DE SEGURIDAD



Si no lee ni sigue estas instrucciones de seguridad, pueden producirse incendios, explosiones, descargas eléctricas u otros accidentes, lo cual ocasionaría lesiones graves o mortales, o daños materiales.

- No modifique, desmonte, abra, deje caer, aplaste, perforo ni triture el producto KeyFolio.
- KeyFolio contiene una batería de polímeros de litio que es inflamable. Manténgalo alejado de las llamas.



- Para evitar el riesgo de corto circuito u otros riesgos potenciales, no permita que objetos metálicos, como monedas o llaves, entren en contacto con KeyFolio, y no inserte objetos extraños en KeyFolio y sus puertos.
- Mantenga su KeyFolio en un lugar seco y no lo utilice con las manos mojadas. Si la humedad penetra o entra en contacto con KeyFolio, podrán producirse descargas eléctricas. Si está expuesto a la humedad durante su utilización, desenchúfelo inmediatamente. Si su KeyFolio se moja, póngase en contacto con un técnico especializado para que evalúe la seguridad del producto antes de volver a utilizarlo.
- Su KeyFolio podría calentarse durante su funcionamiento. Esto es normal. No obstante, para evitar el sobrecalentamiento, mantenga una buena ventilación alrededor de KeyFolio; no coloque nada encima o alrededor de éste durante su funcionamiento. No utilice su KeyFolio cerca de fuentes de calor o salidas de aire caliente, ni lo exponga a la luz directa del sol. Su KeyFolio debe utilizarse en temperaturas que oscilen entre 10–27°C (50–80°F).
- Si su KeyFolio presenta deformaciones o se expande, emite un fuerte olor o se calienta al tacto, deje de utilizarlo y haga que un técnico especializado inspeccione el producto.
- Inspeccione su KeyFolio y los cables para detectar posibles daños cada vez que los utilice. Cambie o haga reparar las piezas deterioradas antes de utilizar el producto.
- Su KeyFolio no admite reparaciones. No lo intente abrir, modificar o reparar.
- Si la batería situada dentro de KeyFolio presenta fugas por algún motivo, deje de utilizarlo y no permita que su contenido entre en contacto con su piel o los ojos. En el caso de que esto suceda, lave la zona afectada con agua abundante y consulte a su médico de inmediato.
- Su KeyFolio no es ningún juguete. Manténgalo fuera del alcance de los niños. Asegúrese de que todas las personas que utilizan el producto han leído las advertencias e instrucciones y las respetan.
- No deje su KeyFolio cargándose durante largo rato cuando no lo utilice.

## Mejora del rendimiento mediante una atención y almacenamiento adecuados de su KeyFolio

- No almacene su KeyFolio cuando estén totalmente cargado o descargado. Es mejor guardar su KeyFolio cuando quede al menos un 30 % de carga. Para comprobar el nivel de carga de su KeyFolio, pulse el botón indicador de batería.
- Evite descargas frecuentes de la batería de su KeyFolio pues su vida útil se vería reducida. Cargue su KeyFolio entre cada uso aunque no esté totalmente descargado. La batería de polímeros de litio utilizada en el producto no tiene “efecto de memoria”. Así pues, varias descargas parciales con recargas frecuentes son mejores que una descarga completa y ayudan a prolongar la vida útil de su KeyFolio. La corta duración de las baterías de los portátiles se debe principalmente al calor, no al modo de carga/descarga.
- No guarde su KeyFolio a temperaturas elevadas (como su coche) o en lugares muy húmedos.

## Eliminación de su KeyFolio

- No incinere ni arroje su KeyFolio al fuego ni lo coloque en un microondas.
- No tire su KeyFolio en un contenedor normal pues contiene una batería de polímeros de litio. Consulte con las autoridades locales municipales o autoridad civil pertinente el modo correcto de eliminar las baterías de polímeros de litio.
- En EE UU y Canadá: Esta marca  indica que su KeyFolio será reciclado por la Rechargeable Battery Recovery Corporation (“RBRC”). Cuando necesite eliminar su KeyFolio, póngase en contacto con RBRC en el 1-800-8-BATTERY o [www.rbrc.org](http://www.rbrc.org).

### DECLARACIÓN RELATIVA A INTERFERENCIAS DE RADIOFRECUENCIA DE LA COMISIÓN FEDERAL DE COMUNICACIONES (FCC)

Nota: tras la realización de las pruebas pertinentes, se ha comprobado que el presente dispositivo respeta los límites exigidos a un dispositivo digital de Clase B, conforme al título 15 de la normativa de la Comisión Federal de Comunicaciones de los EE. UU. (FCC). Estos límites se han establecido para proporcionar una protección razonable contra interferencias nocivas en instalaciones residenciales. El equipo genera, utiliza y puede radiar energía de radiofrecuencia y, si no se instala y utiliza con arreglo a las instrucciones, puede ocasionar interferencias nocivas en comunicaciones de radio. Aun así, no existe garantía alguna de que no se producirán interferencias en una instalación

determinada. Si el equipo provoca interferencias nocivas en la recepción de radio o televisión, lo cual se puede determinar encendiendo y apagando el equipo, se señala al usuario que puede intentar corregir estas interferencias tomando alguna de las siguientes medidas:

- Vuelva a orientar o a ubicar la antena receptora.
- Aumente la separación entre el equipo y el receptor.
- Pida ayuda a su distribuidor o a un técnico de radio o televisión.
- Conecte el equipo a una toma de alimentación situada en un circuito distinto al que está conectado el receptor.

**MODIFICACIONES:** toda modificación no aprobada expresamente por Kensington puede invalidar la autoridad del usuario para manejar el dispositivo según lo especificado en las reglamentaciones de la FCC y por ello no deberá realizarse.

**CABLES APANTALLADOS:** con el fin de cumplir los requisitos de la FCC, todas las conexiones a equipos por medio de un dispositivo de entrada de Kensington deben realizarse utilizando únicamente el cable apantallado suministrado.

#### **ENUNCIADO DE DECLARACIÓN DE CONFORMIDAD DE LA FCC**

Este producto cumple con el título 15 de la normativa de la FCC. Su funcionamiento está sujeto a dos condiciones: 1) El dispositivo no debe causar interferencias nocivas y 2) el dispositivo debe aceptar toda interferencia recibida, incluidas las interferencias que podrían ocasionar un funcionamiento no deseado. A tenor de lo expuesto en el apartado 2.909 de la normativa de la FCC, la responsabilidad del presente dispositivo corresponde a Kensington Computer Products Group, 333 Twin Dolphin Drive, Redwood Shores, CA 94065, EE. UU.

#### **DECLARACIÓN DE CONFORMIDAD CON INDUSTRY CANADA**

Tras la realización de las pruebas pertinentes, se ha comprobado que este dispositivo cumple los límites especificados en RSS-210. Su funcionamiento está sujeto a las dos condiciones siguientes: 1) El dispositivo no debe causar interferencias y 2) el dispositivo debe aceptar toda interferencia recibida, incluidas las interferencias que podrían ocasionar un funcionamiento no deseado.

Este aparato digital de Clase B cumple la ICES-003 canadiense.

#### **DECLARACIÓN DE CONFORMIDAD DE LA CE**

Kensington declara que este modelo de producto inalámbrico satisface los requisitos esenciales y otras disposiciones relevantes de la directiva R&TTE (1995/5/EC) y demás directivas CE pertinentes. Puede adquirirse una copia de la Declaración de conformidad del producto para Europa haciendo clic en el vínculo 'Compliance Documentation' en [www.support.kensington.com](http://www.support.kensington.com).

#### **INFORMACIÓN PARA LOS ESTADOS MIEMBROS DE LA UNIÓN EUROPEA**



La utilización del símbolo indica que el producto no se puede eliminar como cualquier otro residuo doméstico. Si garantiza la eliminación correcta del producto, contribuirá a prevenir eventuales consecuencias negativas para el medio ambiente y la salud humana, las cuales podrían ser ocasionadas por la eliminación inadecuada del producto. Para obtener más información acerca del reciclaje del producto, póngase en contacto con las autoridades locales, el servicio de recogida de basuras o el establecimiento donde adquirió el producto.

Kensington y el nombre y el diseño ACCO son marcas comerciales registradas de ACCO Brands. The Kensington Promise es marca de servicio de ACCO Brands. KeyFolio Executive es una marca registrada de ACCO Brands. iPad y Siri son marcas registradas por Apple Inc., en EE. UU. y otros países. Bluetooth es una marca comercial registrada propiedad de Bluetooth SIG. El resto de marcas comerciales, registradas y sin registrar, son propiedad de sus respectivos propietarios. El resto de marcas comerciales, registradas y sin registrar, son propiedad de sus respectivos propietarios.

© 2014 Kensington Computer Products Group, división de ACCO Brands. Queda prohibida la copia, duplicación u otro tipo de reproducción no autorizado del contenido a que se refiere el presente documento sin la previa autorización escrita de Kensington Computer Products Group. Reservados todos los derechos. 01/14

## Tartalom

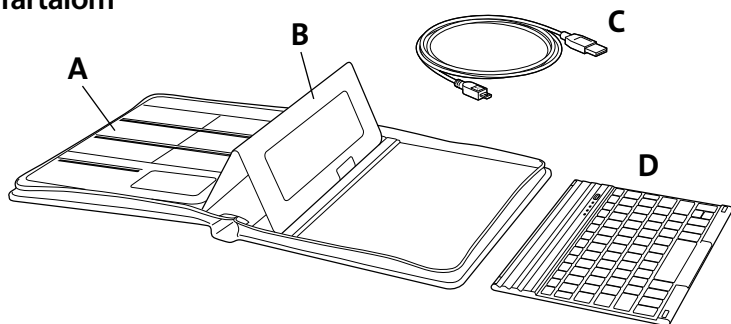

## Alkatrészek

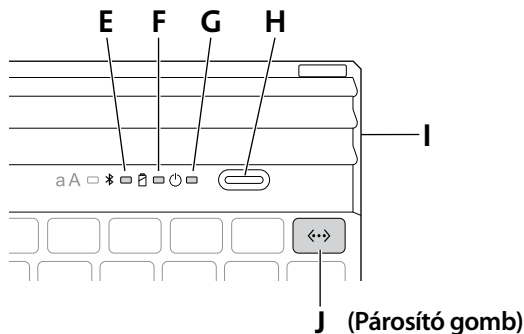

- A Névjegykártya tároló
- B Levehető Folio Expert™ iPad® tok
- C Töltőkábel
- D Levehető Bluetooth-billentyűzet
- E Bluetooth állapotjelző lámpa
- F Töltésjelző lámpa
- G Üzemelésjelző lámpa
- H Be/ki kapcsoló gomb
- I Mikro-USB töltőcsatlakozó
- J Párosító gomb

# iPad-telepítés

1

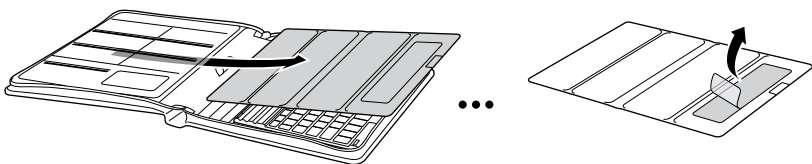

## MEGJEGYZÉS: Portalanító karbantartása

Annak érdekében, hogy a portalanító felület a megfelelő hatékonysággal működjön, időnként meg kell tisztítani. A port és a szennyeződést egyszerűen eltávolíthatja a portalanító felületről úgy, hogy egy ragasztószalagot rásimít, majd óvatosan lehúzza róla. Ha komolyabb tisztításra van szükség, tegyen kis mennyiségű alkoholt egy nem bolyhosodó törölkendőre, és törölje le a porteltávolító felületet.

2 Nyomja rá határozottan az iPadre.

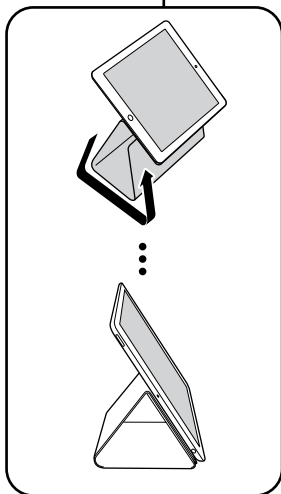
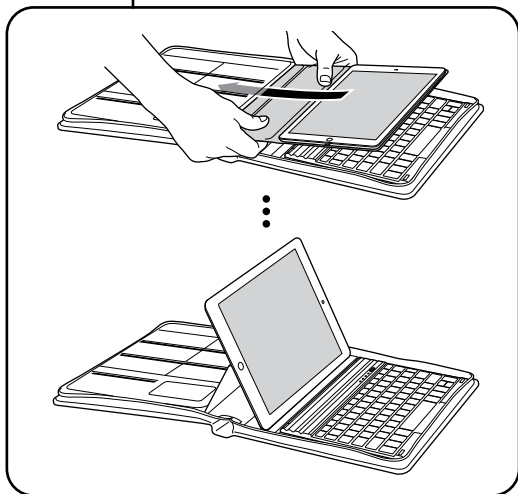
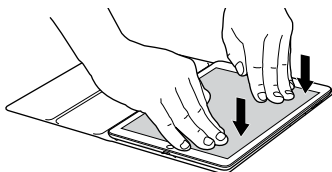

# Párosítás

- 1 Kapcsolja be a **be/ki kapcsolót**. Az **üzemelésjelző lámpa** felgyullad.

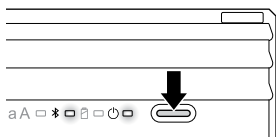

- 2 Az iPaden érintse meg a **Settingset**.

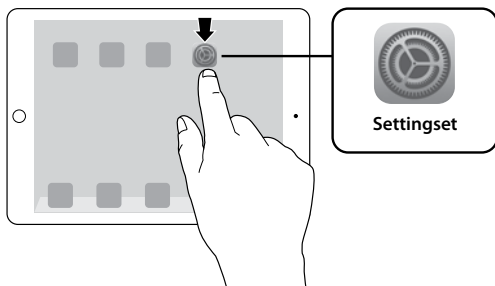

- 3 Nyissa ki a **Bluetooth-t**, és ellenőrizze, hogy a Bluetooth be van-e kapcsolva.



- 4 A billentyűzeten nyomja meg a **Párosító gombot** 3 másodpercig. A **Bluetooth állapotjelző lámpa** villogni kezd.

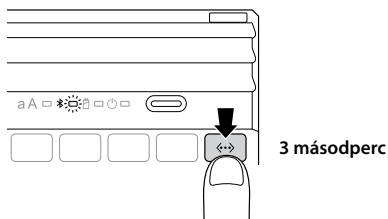

- 5 A billentyűzet megjelenik az iPad képernyőjén. Érintse meg a **Bluetooth vezeték nélküli billentyűzetet**.



- 6 Az iPad képernyőjén egy hozzáférési kulcs jelenik meg. Írja be a hozzáférési kulcsot a billentyűzeten, majd nyomja meg az **Enter** gombot.
- 7 Az iPad képernyője a billentyűzetet csatlakozottként mutatja. A billentyűzeten a **Bluetooth állapotjelző lámpa** kialszik. Most a billentyűzettel bármilyen alkalmazásban írhat.

Bluetooth vezeték nélküli billentyűzetet

Csatlakoztatva





**MEGJEGYZÉS:** Ha 15 percig nem végez semmilyen műveletet, a billentyűzet alvó üzemmódba lép. A billentyűzet aktiválásához és az újracsatlakozáshoz nyomja meg bármelyik gombját.

Az akkumulátor üzemidejének meghosszabbítása érdekében kapcsolja ki a billentyűzetet, ha nem használja.

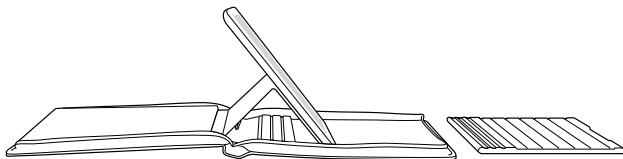
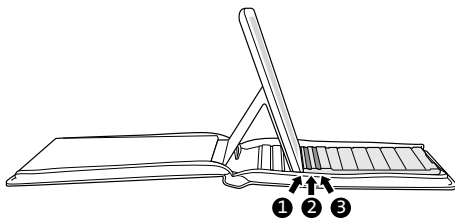
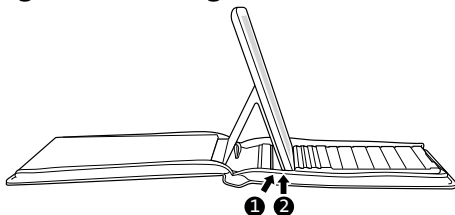
## Nézetek megtekintési szögei







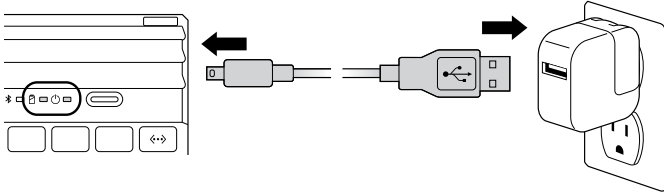













## Töltés

	Villog	Az akkumulátort fel kell tölteni
	Zölden világít	Töltés folyamatban
	Sötét	Az akkumulátor teljesen feltöltve



## Kulcsfontosságú funkciók

Billentyű	Funkció	Billentyű	Funkció
	Kezdőlap		Keresés
	Képernyő-billentyűzet		Nemzetközi billentyűzet*
	Siri®		Legutóbbi zeneszám
	Lejátszás/szünet		Következő zeneszám
	Elnémítás		Hangerő le
	Hangerő fel		Zárolás
	Párosítás		Fn + X = Kivágás
	Fn + C = Másolás		Fn + V = Beillesztés
	Nemrégiben megnyitott alkalmazások megjelenítése		Fn + ← = Bal oldali szó kiválasztása
	Fn + → = Jobb oldali szó kiválasztása		

\* Váltás az elérhető nyelvek között

# Hibaelhárítás

*Nem tudom csatlakoztatni a billentyűzetet az iPadhez.*

Próbálja meg a következőket a megadott sorrendben. Ha a problémát elhárította, leállhat.

- 1 Ellenőrizze, hogy a Bluetooth-t helyesen telepítette és állította be az iPaden. Olvassa el az iPadhez adott dokumentációban szereplő útmutatásokat.
- 2 Ellenőrizze, hogy a billentyűzet az iPad hatótávolságán belül van-e. A Bluetooth maximális hatótávolsága mintegy 10 méter.
- 3 Ha az iPad más Bluetooth készülékhez van csatlakoztatva, akkor szükség lehet néhány készülék leválasztására, mielőtt csatlakozhat a billentyűzethez.
- 4 Ha az iPaden megváltoztatott egyes Bluetooth beállításokat, akkor próbálja meg újra csatlakoztatni a billentyűzetet az iPadhez.
- 5 Ellenőrizze, hogy mind az iPad akkumulátora, mind a billentyűzet akkumulátora megfelelően fel van-e töltve.

Ha ez nem oldja meg a problémát, kérjük lépjen kapcsolatba a Kensington ügyfélszolgálatával a [kensington.com](http://www.kensington.com) címen.

## Műszaki támogatás

A műszaki támogatást a Kensington-termékek összes regisztrált felhasználója igénybe veheti. A műszaki támogatást nyújtó részleg kapcsolattartási adatai a kézikönyv hátoldalán találhatók.

### Webes támogatás

Elképzelhető, hogy a problémájára a megoldást megtalálja a „Gyakran feltett kérdések” című leírásban, amely a következő webhelyen található, a támogatást nyújtó részben: [www.support.kensington.com](http://www.support.kensington.com).

### Telefonos támogatás

A technikai támogatás ingyenes, kivéve a távolsági hívásokkal kapcsolatban felmerülő költségeket. A nyitvatartási időpontokat a [www.kensington.com](http://www.kensington.com) webhelyen találja. Európában a technikai támogatás telefonon érhető el hétfőtől péntekig 9 és 18 óra között.

Az ügyfélszolgálat tárcsázása előtt gondoskodjon a következőkről:

- Olyan telefonkészüléket használjon, amelyről hozzáfér az eszközhöz.
- A következő adatokat kell megadnia:
  - Név, cím és telefonszám;
  - A Kensington-termék neve;
  - A számítógép gyártási adatai és típusa;
  - A rendszerszoftver és a verziószám;
  - A problémára utaló jelek, illetve a problémát kiváltó tényezők.

#### FIGYELEM! FONTOS BIZTONSÁGI UTASÍTÁSOK

Ha nem olvassa el és nem tartja be ezeket az utasításokat, tűz, robbanás, áramütés vagy más veszély következhet be, ami súlyos és/vagy végzetes sérülést és/vagy anyagi kárt okozhat.

- Ne alakítsa át, ne szedje szét, ne nyissa ki, ne ejtse le, ne törje össze, ne szúrja át és ne darabolja fel a KeyFoliót.
- A KeyFolio lítium-polimer akkumulátort tartalmaz, amely gyúlékony. Tartsa távol nyílt lángtól.
- A rövidzárlat vagy más potenciális veszélyek elkerülése érdekében ne engedjen fémtárgyakat, például pénzürmeket vagy kulcsokat érintkezni a KeyFolio, és a KeyFolio vagy portjaiba ne helyezzen bele idegen tárgyakat.
- A KeyFolio tartsa szárazon, és ne használja nedves kézzel. A KeyFolio vagy a KeyFolio lévő nedvesség



áramütést okozhat. Ha a KeyFolio használat közben nedvesség érte, azonnal húzza ki a konnektorból. Ha a KeyFolio benedvesedik, kérjen fel hozzáértő szakembert a termék biztonságának megvizsgálására, mielőtt újra használja.

- A KeyFolio felmelegedhet használat közben. Ez normális jelenség. A túlmelegedés megelőzése érdekében biztosítsa a szellőzést a KeyFolio körül, és használat közben ne helyezzen semmit a KeyFolio vagy köré. Ne használja a KeyFolio hőforrás, fűtés közelébe vagy közvetlen napfényen. A KeyFolio 10-27 °C hőmérsékleten kell használni.
- Ha a KeyFolio elkezd deformálódni, erős szagot áraszt vagy forró lesz, ne használja tovább, és vizsgáltassa meg szakemberrel.
- Használat előtt ellenőrizze, hogy a KeyFolio és a kábelek nem sérültek-e meg. A sérült részeket javíttassa meg vagy cserélje ki használat előtt.
- A KeyFolio a felhasználó nem javíthatja. Ne próbálja kinyitni, módosítani vagy megjavítani.
- Ha a KeyFolio belüli akkumulátor bármely oknál fogva elkezdene szivárogni, hagyja abba a használatát, és vigyázzon, és ügyeljen arra, hogy a KeyFolio tartalma ne érintkezzen a bőrrel vagy szemével. Ha ez mégis megtörténne, mossa le az érintett területet bő vízzel, majd azonnal forduljon orvoshoz.
- A KeyFolio nem játékszer. Tartsa távol őket a gyermekektől. Kérje meg a termék összes felhasználóját a figyelmeztetések és utasítások elolvasására és betartására.
- Ne hagyja a KeyFolio sokáig a töltőn, ha nem használja.

## A teljesítmény megőrzése a KeyFolio helyes karbantartásával és tárolásával

- Se teljesen feltöltött, se teljesen lemerült állapotban ne tárolja a KeyFolio. A legjobb körülbelül 30 %-os töltöttséggel tárolni a KeyFolio. A KeyFolio töltöttségi szintjének ellenőrzéséhez nyomja meg az akkumulátorjelző gombot.
- Ne merítse le gyakran a KeyFolio teljesen, mert ezzel jobban igénybe veszi. Az egyes használatok között töltse fel a KeyFolio akkor is, ha nem merült le teljesen. A KeyFolio a lítium-polimer technológiának köszönhetően nem rendelkezik „memóriaeffektussal”. Ezért segíthet meghosszabbítani a KeyFolio élettartamát, ha a teljes lemerítés helyett a gyakoribb utántöltést választja. A KeyFolio élettartamának rövidülését a laptopoknál inkább a hő okozza, mint a feltöltések és lemerítések.
- Ne tárolja a KeyFolio nagy hőmérsékleten (például autóban) vagy magas páratartalmú helyen.

## A KeyFolio ártalmatlanítása

- Ne dobja az akkumulátort tűzbe, és ne tegye mikrohullámú sütőbe.
- Ne dobja a KeyFolio a háztartási hulladék közé, mert lítium-polimer akkumulátort tartalmaz. Kérdezze meg a helyi települési vagy polgári hatóságoktól, hogy hogyan szabadulhat meg szabályszerűen a lítium-polimer akkumulátortól.
- USA és Kanada: Ez a jel  azt mutatja, hogy a KeyFolio a Rechargeable Battery Recovery Corporation („RBRC”) újra tudja hasznosítani. Ha ki kell dobnia a KeyFolio, akkor vegye fel a kapcsolatot az RBRC-vel az 1-800-8-BATTERY telefonszámon vagy a [www.rbrc.org](http://www.rbrc.org) webhelyen.

### A SZÖVETSÉGI KOMMUNIKÁCIÓS BIZOTTSÁG RÁDIÓFREKVENCIÁS INTERFERENCIÁRA VONATKOZÓ NYILATKOZATA

Megjegyzés: Az eszköz tesztelése után megállapították, hogy a Szövetségi Kommunikációs Bizottság szabályainak 15. része szerint megfelel a B osztályú digitális eszközökre vonatkozó korlátozásoknak. Ezek a korlátozások úgy lettek kialakítva, hogy megfelelő védelmet nyújtsanak a lakossági berendezésekből származó káros interferenciák ellen. A jelen berendezés rádiófrekvenciás energiát generál, használ és sugároz ki, ezért ha nem az előírásoknak megfelelően van telepítve és használva, káros interferenciát okozhat a rádiókommunikációban.

Nincs rá garancia, hogy nem fordul elő interferencia egy adott berendezésben. Amennyiben a berendezés a rádiós vagy televíziós vételben káros interferenciát okoz, amelyet a berendezés ki- és bekapcsolásával lehet meghatározni, az interferencia megszüntetéséhez a következő módszereket lehet alkalmazni:

- A vételi antenna újratájolása vagy áthelyezése.
- A berendezés és a vételi egység közötti távolság növelése.
- A berendezés és a vételi egység eltérő áramkörtől való elzárásához való csatlakoztatása.
- Segítségkérés a kereskedőtől vagy egy tapasztalt rádió/tévészerező szakembertől.

**MÓDOSÍTÁSOK:** A Kensington által kifejezett formában jóvá nem hagyott módosítások hatására a felhasználó már nem az FCC szabályainak megfelelően működteti a készüléket, ezért az ilyen jellegű beavatkozások nem engedélyezettek.

**ÁRNYÉKOLT KÁBELEK:** Az FCC előírásainak teljesítése érdekében a Kensington típusú bemeneti eszközöket használó összes berendezés csatlakoztatásához kizárólag árnyékolt kábeleket szabad alkalmazni.

#### **FCC MEGFELELŐSÉGI NYILATKOZAT**

Ez a termék megfelel az FCC szabályok 15. részének. A működtetésre két feltétel vonatkozik: (1) Ez az eszköz nem okoz káros interferenciát, illetve (2) az eszköznek el kell fogadnia a kapott interferenciát, ide értve azokat az interferenciákat is, amelyek nem megfelelő működést eredményezhetnek. Az FCC szabályok 2.909. részében meghatározottak szerint az eszközért a Kensington Computer Products Group (333 Twin Dolphin Drive, Redwood Shores, CA 94065, USA) vállal felelősséget.

#### **KOMPATIBILITÁSI NYILATKOZAT (INDUSTRY CANADA)**

Az eszközt teszteltük, ami alapján megfelel az RSS-210 dokumentumban előírt határértékeknek. A használathoz a következő két feltételnek kell teljesülnie: (1) Ez az eszköz nem okoz interferenciát, illetve (2) az eszköznek el kell fogadnia a kapott interferenciát, ide értve azokat az interferenciákat is, amelyek az eszköz nem megfelelő működését eredményezik.

Ez a [B] osztályú digitális berendezés megfelel a kanadai ICES-003 szabványnak.

#### **CE MEGFELELŐSÉGI NYILATKOZAT**

A Kensington kijelenti, hogy ez vezeték nélküli termék megfelel a hatályos R&TTE irányelvek (1995/5/EK) alapvető követelményeinek és az egyéb vonatkozó EK-irányelvek előírásainak. Európában a termékre vonatkozó megfelelőségi nyilatkozat másolatát a [www.support.kensington.com](http://www.support.kensington.com) webhelyen található 'Compliance Documentation' (Megfelelőségi dokumentáció) hivatkozásra kattintva olvashatja el.

#### **AZ EURÓPAI UNIÓ TAGORSZÁGAIBAN ÉRVÉNYES TUDNIVALÓK**



A szimbólum használata azt jelzi, hogy a termék nem kezelhető háztartási hulladékként. Ha meggyőződik arról, hogy a termék leselejtezése megfelelő módon történik, segít megelőzni a helytelen leselejtezésből fakadó olyan esetleges következményeket, amelyek a környezetre és az emberi egészségre károsak lehetnek. A termék újrahasznosításával kapcsolatos részletes tudnivalókért forduljon a helyi városi hivatalhoz, a háztartási hulladékok leselejtezését végző szolgáltatóhoz, vagy keresse fel a terméket értékesítő üzletet.

A Kensington és az ACCO név és embléma az ACCO Brands bejegyzett védjegye. A Kensington Promise az ACCO Brands védjegyjogtalan alatt álló szolgáltatása. A KeyFolio Executive az ACCO Brands bejegyzett márkája. Az iPad és a Siri az Apple, Inc. bejegyzett védjegyei az USA-ban és más országokban. A Bluetooth a Bluetooth SIG tulajdonában lévő bejegyzett védjegy. Az összes egyéb bejegyzett és nem bejegyzett védjegy a megfelelő tulajdonosok védjegye. Az összes egyéb bejegyzett és nem bejegyzett védjegy a megfelelő tulajdonosok védjegye.

© 2014 Kensington Computer Products Group, az ACCO Brands egyik részlege. A tartalom jogosulatlan másolása, sokszorosítása vagy egyéb módon történő felhasználása a Kensington Computer Products Group írásos beleegyezése nélkül nem engedélyezett. Minden jog fenntartva. 01/14

## Obsah

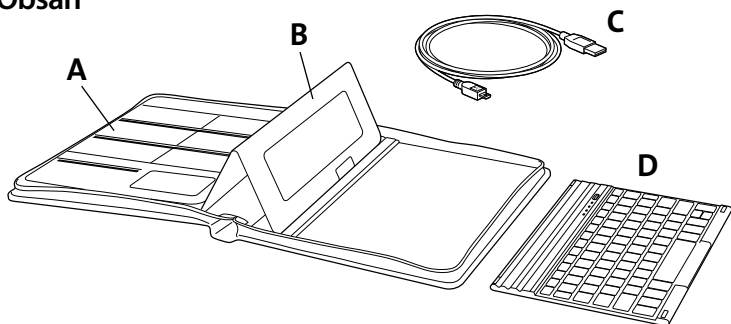

## Komponenty

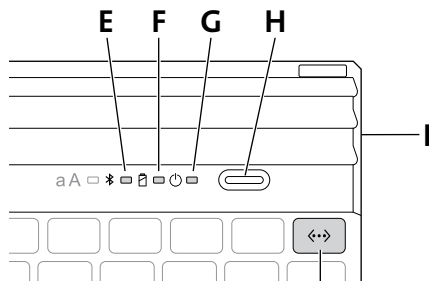

**J (Klávesa pro párování)**

- A Příhrádka na navštívenku
- B Odnímatelné pouzdro Folio Expert™ na tablety iPad®
- C Napájecí kabel
- D Odnímatelná Bluetooth klávesnice
- E Kontrolka stavu funkce Bluetooth
- F Kontrolka napájení
- G Kontrolka zdroje napájení
- H Vypínač
- I Napájecí konektor mikroUSB
- J Klávesa pro párování

# Instalace zařízení iPad

1

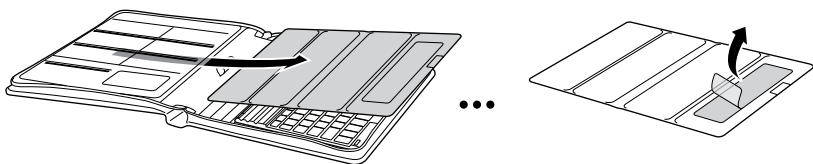

## POZNÁMKA: Údržba mikrosavého materiálu

K zajištění špičkové přilnavosti mikrosavého proužku je třeba jej čas od času vyčistit. K odstranění běžného prachu nebo nečistot použijte pásku, kterou jemně přitisknete k mikrosavému povrchu a poté ji znovu sejměte. Pokud je zapotřebí důkladnějšího čištění, naneste nepatrné množství líhu na látku, která nepouští vlákna, a mikrosavý proužek s ní přetřete.

2 Pevně na iPad zatlačte.

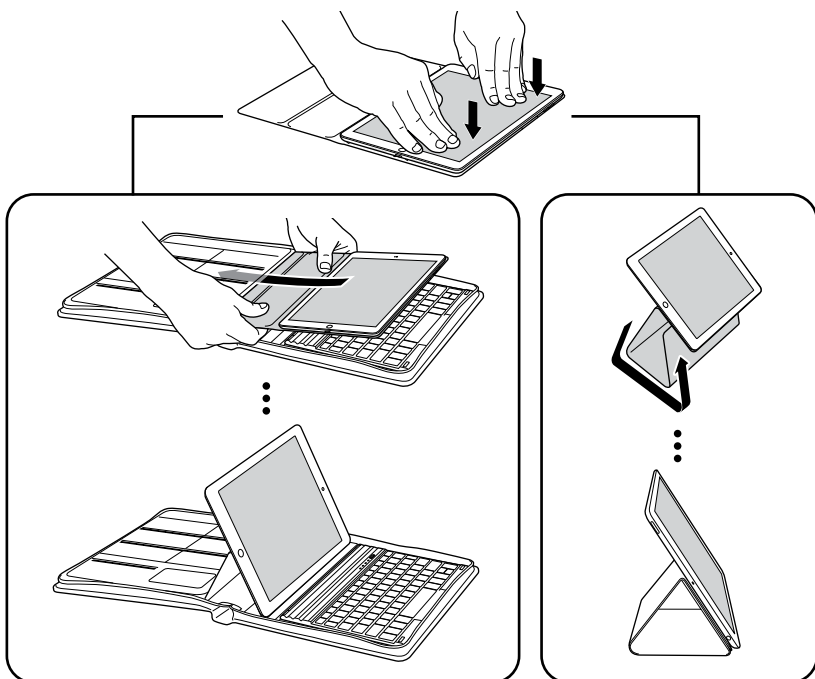

# Párování

- 1 Posuňte jezdce **vypínač** do polohy **Zapnuto**. Rozsvítí se **kontrolka zdroje napájení**.

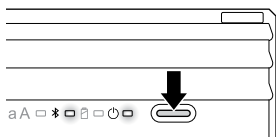

- 2 Na svém zařízení iPad zvolte položku **Settings**.

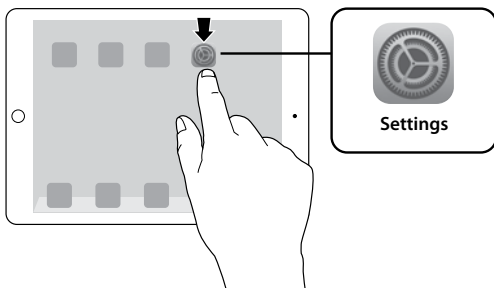

- 3 Otevřete položku **Bluetooth** a ujistěte se, že je funkce Bluetooth zapnuta.



- 4 Stiskněte na klávesnici **klávesu pro párování** po dobu 3 sekund. **Kontrolka stavu funkce Bluetooth** začne blikat.

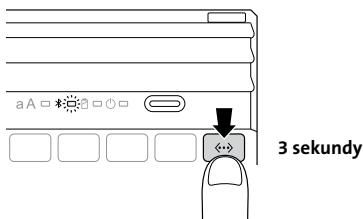

- 5 Klávesnice se nyní objeví na obrazovce vašeho zařízení iPad. Stiskněte položku **Bezdrátová klávesnice s funkcí Bluetooth**.

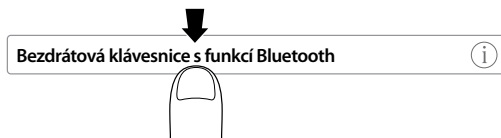

- 6 Vaše zařízení iPad zobrazí obrazovku vyžadující kód Passkey. Zadejte kód Passkey na klávesnici stiskněte **Enter**.
- 7 Obrazovka vaše zařízení iPad nyní zobrazí klávesnici jako připojenou. Na klávesnici se **Kontrolka stavu funkce Bluetooth** vypne. Nyní můžete pomocí své klávesnice psát v libovolné aplikaci.

Bezdrátová klávesnice s funkcí Bluetooth

Připojeno



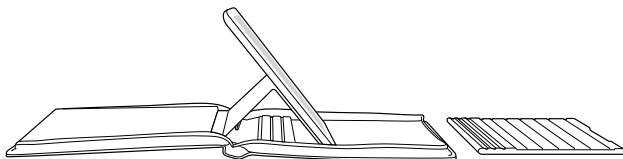
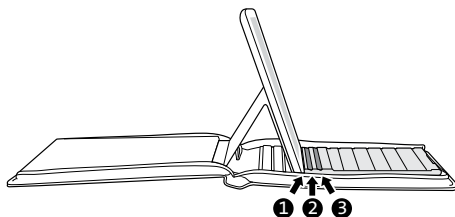
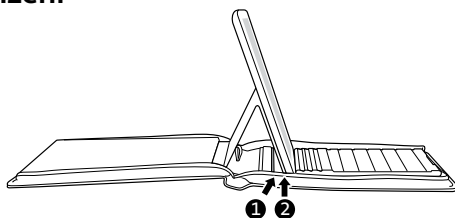

**POZNÁMKA:** Klávesnice přejde do režimu spánku, pokud nebude používána po dobu 15 minut. Chcete-li klávesnici probudit a obnovit spojení, stiskněte libovolnou klávesu. Pokud klávesnici nepoužíváte, doporučujeme ji vypnout – prodloužíte tím její provoz na baterii.

## Úhly prohlížení







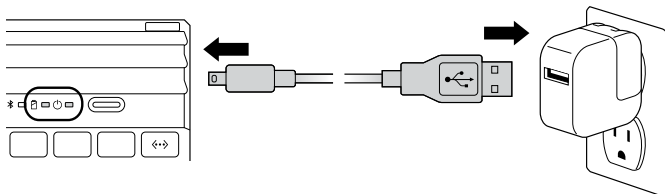









## Nabíjí se

	Bliká	Baterii je třeba nabít
	Svítlí zeleně	Probíhá nabíjení
	Vypne se	Baterie je plně nabitá



## Klíčové funkce

Klávesa	Funkce	Klávesa	Funkce
	Domů		Hledat
	Klávesnice na obrazovce		Mezinárodní klávesnice*
	Siri®		Poslední skladba
	Přehrát / pozastavit		Další skladba
	Ztlumit		Snížit hlasitost
	Zvýšit hlasitost		Uzamknout
	Spárovat		Fn + X = vyjmout
	Fn + C = kopírovat		Fn + V = vložit
	Zobrazí naposledy spuštěné aplikace		Fn + ← = vybrat slovo vlevo
	Fn + → = vybrat slovo vpravo		

\* Slouží k přepínání mezi dostupnými jazyky.

## Řešení problémů

Nemohu připojit klávesnici ke svému zařízení iPad.

Zkuste se se sebou následující postup. Jakmile bude problém vyřešen, můžete přestat.

- 1 Ujistěte se, že jste na svém zařízení iPad funkci Bluetooth správně nainstalovali a nastavili. Zkontrolujte dokumenty, které byly součástí pokynů k použití vašeho zařízení iPad.
- 2 Ujistěte se, že klávesnice je v dosahu vašeho zařízení iPad. Maximální dosah funkce Bluetooth je přibližně 10 metrů/33 stop.
- 3 Je-li vaše zařízení iPad připojeno k jiným zařízením s funkcí Bluetooth, bude zřejmě potřeba některá zařízení odpojit, než k zařízení iPad budete moci připojit klávesnici.
- 4 Pokud jste na svém zařízení iPad změnilí nějaké položky nastavení funkce Bluetooth, pokuste se připojit klávesnici k zařízení iPad znovu.
- 5 Ujistěte se, že baterie klávesnice i zařízení iPad jsou dostatečně nabitý.

Pokud toto vaše problémy nevyřeší, kontaktujte Technickou podporu společnosti Kensington na adrese [kensington.com](http://kensington.com).

## Technická podpora

Technická podpora je k dispozici všem registrovaným uživatelům produktů společnosti Kensington. Informace o kontaktech na technickou podporu můžete nalézt na zadní straně této příručky.

### Podpora na webu

Odpověď na svůj problém můžete nalézt v části Frequently Asked Questions (FAQ – často kladené dotazy) stránek podpory společnosti Kensington. [www.support.kensington.com](http://www.support.kensington.com).

### Podpora po telefonu

Kromě případných poplatků za dálkové hovory nejsou za technickou podporu účtovány žádné poplatky. Pracovní dobu oddělení podpory po telefonu zjistíte na stránkách [www.kensington.com](http://www.kensington.com). V Evropě je technická podpora k dispozici od pondělí do pátku od 9:00 do 18:00 hod.

Když voláte na linku podpory, mějte na paměti následující:

- Zavolejte z telefonu z místa, odkud máte přístup k zařízení.
- Připravte si následující informace.
  - jméno, adresu a telefonní číslo,
  - název produktu,
  - značku a model vašeho počítače,
  - operační systém a jeho verzi,
  - symptomy problému a co k němu vedlo.

#### UPOZORNĚNÍ! DŮLEŽITÉ BEZPEČNOSTNÍ POKYNY

 Nepřečtete-li si a nebudete-li se řídit těmito bezpečnostními pokyny, můžete způsobit požár, výbuch, elektrický výboj nebo jinou situaci, která může vést k vážnému či smrtelnému poranění a/ nebo poškození zařízení.

- Neupravujte, nerozebírejte, neotvírejte, nedrte, neprorážejte ani netrhejte KeyFolio.
- KeyFolio obsahuje lithio-polymerovou baterii, která je hořlavá. Chraňte před otevřeným ohněm.
- Pro předcházení zkratů či jiného potenciálního nebezpečí zabraňte kovovým předmětům jako jsou mince či klíče v kontaktu s výrobkem KeyFolio ani do něj či jeho otvorů nevkládejte cizí předměty.
- Udržujte KeyFolio v suchu a při manipulaci mějte vždy suché ruce. Vlhkost ve výrobku KeyFolio nebo na něm může způsobit úraz elektrickým proudem. Při potřísnění používaného výrobku vodou KeyFolio ihned odpojte. Pokud se KeyFolio namočí, nechte jeho bezpečnost před opětovným použitím prověřit kvalifikovaným technikem.
- Výrobek KeyFolio se může během provozu zahřát. Toto je normální. Nicméně pro zabránění přehřívání udržujte prostor kolem výrobku KeyFolio odvětrávaný a neumísťujte během činnosti kolem něj či na něj žádné předměty. Nepracujte s výrobkem KeyFolio poblíž zdrojů tepla, výfuků tepla či na přímém slunci. Váš KeyFolio by měl být používán při teplotě mezi 50–80°F (10–27°C).



- Pokud se KeyFolio začne zvětšovat, nebo rozšiřovat, vypouštět silný zápach, nebo bude na dotyk horký, přestaňte KeyFolio používat a nechte jej prověřit kvalifikovaným elektrikářem.
- Před použitím výrobku KeyFolio zkontrolujte, zda není výrobek či některý z kabelů poškozen. Jakékoli poškozené součásti nechejte před použitím vyměnit nebo opravit.
- KeyFolio není možné opravovat uživatelem. Nepokoušejte se baterie otevřít, upravit nebo opravit
- Pokud baterie uvnitř výrobku KeyFolio z jakéhokoliv důvodu prosakují, přestaňte jej používat a nedovoďte obsahu KeyFolio přijít do styku s vaší pokožkou či očima. V případě potřísnění opláchněte zasaženou oblast velkým množstvím vody a vyhledejte okamžitě lékařskou pomoc.
- Váš KeyFolio není hračka. Chraňte je před dětmi. Ujistěte se, že si všechny osoby, které tento výrobek používají přečetli a dodržují tato varování a postupy.
- Nenabíjejte KeyFolio v nabíječe příliš dlouhou dobu, pokud ji nepoužíváte.

## Zvýšení výkonu správnou péčí a uskladněním výrobku KeyFolio

- Výrobek KeyFolio neskladujte zcela nabitě či vybitě. Nejlepší je skladovat váš KeyFolio minimálně s 30 % nabitím. Pro kontrolu úrovně nabití vaší baterie KeyFolio stiskněte tlačítko ukazatele baterie.
- Vyhněte se častému úplnému vybití baterie, jelikož tím více zatížíte baterii ve výrobku KeyFolio. Nabíje váš KeyFolio I mezi používáním, i když není zcela vybitý. Lithio-polymerové složení baterie zabraňuje „paměťovému efektu.“ Proto se větší množství malých vybití s častým dobíjením lepší, než úplné vybití a pomůže prodloužit životnost vašeho výrobku KeyFolio. Zkrácení životnosti v přenosných počítačích je způsobeno hlavně teplem, než vlivem nabíjení/vybíjení.
- Neskladujte svůj KeyFolio při vysokých teplotách (např. ve vašem vozidle), nebo při vysoké vlhkosti.

## Likvidace výrobku KeyFolio

- Váš KeyFolio nespalujte, ani nevhazujte do plamenů či nedávejte do mikrovlnné trouby.
- Neodhazujte KeyFolio do běžného odpadu, jelikož obsahuje lithiovo-polymerovou baterii. Ohledně správné likvidace lithiovo-polymerové baterie se zeptejte své místní či nadřazené samosprávy.
- V USA a Kanadě: Toto označení  udává, že je váš KeyFolio možno recyklovat Společnosti pro obnovu recyklovatelných baterií ("RBRC"). Jste-li připraveni KeyFolio zlikvidovat, kontaktujte prosím RBRC na telefonu 1-800-8-BATTERY či na stránkách [www.rbrc.org](http://www.rbrc.org).

### PROHLÁŠENÍ FEDERAL COMMUNICATIONS COMMISSION O VYSOKOFREKVENČNÍM RUŠENÍ

Poznámka: Toto zařízení bylo ověřeno a odpovídá omezením třídy B pro digitální zařízení podle části 15 předpisů FCC. Tyto limity jsou stanoveny tak, aby byla dodržena dostatečná ochrana proti nebezpečným interferencím při domácí instalaci. Toto zařízení produkuje, využívá a může vyzařovat vysokofrekvenční energii a, není-li instalováno a používáno v souladu s pokyny, může způsobit škodlivé interference radiokomunikačním systémům.

Není ale zaručeno, že se tato interference nevykytne při určité konkrétní instalaci. Zda toto zařízení způsobuje škodlivou interferenci příjmu televizního nebo radiového signálu, můžete zjistit následovně:

- Přesměrujte nebo přemístěte přijímací anténu.
- Zvyšte vzdálenost mezi zařízením a přijímačem.
- Zapojte zařízení do elektrické zásuvky jiného okruhu, než je ten, ke kterému je připojen přijímač.
- Poradte se s dealerem nebo se zkušeným rádio-TV technikem.

**ÚPRAVY:** Změny nebo úpravy, které nebyly výslovně schváleny společností Kensington, mají za následek neplatnost oprávnění k používání přístroje podle omezení FCC a nesmí být prováděny.

**STÍNĚNÉ KABELY:** Má-li zařízení splňovat požadavky stanovené FCC, musí být všechna propojení se zařízením využívajícím vstupní zařízení Kensington provedena výhradně pomocí dodávaných stíněných kabelů.

### PROHLÁŠENÍ O SOULADU S PŘEDPISY FCC

Tento produkt odpovídá části 15 předpisů FCC. Provoz na základě dvou podmínek: (1) Zařízení nesmí způsobovat škodlivé interference a (2) zařízení musí přijmout veškeré přijaté interference včetně těch, které mohou mít nežádoucí vliv. Podle části 2.909 předpisů FCC je stranou odpovědnou za toto zařízení společnost Kensington Computer Products Group, 333 Twin Dolphin Drive, Redwood Shores, CA 94065, USA.

### PROHLÁŠENÍ O SOULADU S PŘEDPISY INDUSTRY CANADA

Toto vybavení bylo testováno a prohlášeno za odpovídající limitům pro digitální zařízení uvedeným v RSS-210. Provoz zařízení podléhá dvěma následujícím podmínkám: (1) Toto zařízení nemusí působit poruchy příjmu, a (2) Toto zařízení musí veškeré poruchy příjmu přejmout, včetně poruch, které mohou způsobit nežádoucí činnost zařízení.

Toto digitální zařízení třídy [B] odpovídá kanadskému předpisu ICES-003.

## PROHLÁŠENÍ O SOULADU S PŘEDPISY CE

Společnost Kensington tímto prohlašuje, že tento bezdrátový model produktu odpovídá stanoveným požadavkům a ostatním příslušným ustanovením směrnice 1999/5/ES o rádiových zařízeních a telekomunikačních koncových zařízeních a souvisejících směrnic ES. Kopii tohoto Prohlášení o souladu s předpisy pro Evropu je možné získat po klepnutí na odkaz „Compliance Documentation“ (dokumenty o souladu) na stránkách [www.support.kensington.com](http://www.support.kensington.com).

## INFORMACE PRO ČLENSKÉ STÁTY EU



Použití symbolu znamená, že produkt nelze likvidovat s běžným odpadem. Zajištěním správné likvidace výrobku pomůžete zabránit možným negativním následkům pro životní prostředí a lidské zdraví, které by jinak mohly být způsobeny nevhodným nakládáním při likvidaci tohoto výrobku. Máte-li zájem o podrobnější informace o recyklaci tohoto produktu, obraťte se na místní obecní úřad, společnost zajišťující odvoz domácího odpadu nebo prodejnu, ve které jste produkt zakoupili.

Název a návrh Kensington a ACCO jsou registrované ochranné známky společnosti ACCO Brands. Kensington Promise je servisní značka společnosti ACCO Brands. Baterie KeyFolio Executive je registrovaná obchodní značka společnosti ACCO Brands. iPad a Siri jsou registrované ochranné známky společnosti Apple Inc. v USA a dalších zemích. Bluetooth je obchodní známkou společnosti Bluetooth SIG. Veškeré další registrované i neregistrované obchodní značky jsou vlastnictvím jejich jednotlivých majitelů. Všechny ostatní registrované i neregistrované ochranné známky jsou majetkem příslušných vlastníků.

© 2014 Kensington Computer Products Group, divize společnosti ACCO Brands. Jakékoliv nepovolené kopírování, duplikování a jiná reprodukce uvedeného obsahu je bez písemného souhlasu společnosti Kensington Computer Products Group zakázáno. Všechna práva vyhrazena. 01/14

## Zawartość

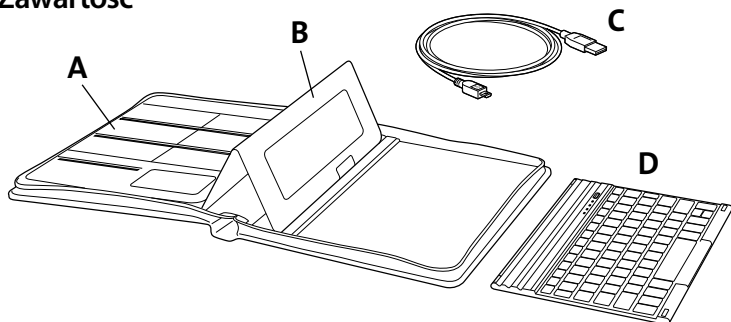

## Elementy

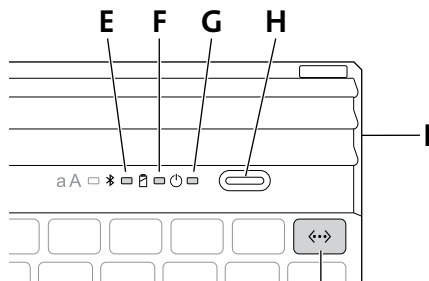

J (Przycisk parowania)

- A Miejsce na wizytówki
- B Wymienne etui Removable Folio Expert™ iPad® Case
- C Przewód do ładowania
- D Odłączana klawiatura Bluetooth
- E Lampka wskaźnikowa stanu Bluetooth
- F Lampka wskaźnikowa ładowania
- G Lampka wskaźnikowa zasilania
- H Włacznik
- I Złącze microUSB do ładowania
- J Przycisk parowania

# Montaż z tabletem iPad

1

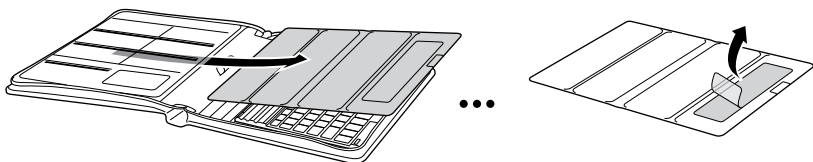

## UWAGA: Konserwacja mikroprzyssawek

Aby zapewnić najwyższą jakość pracy paska z mikroprzyssawkami, należy go czasami wyczyścić. Aby usunąć kurz lub drobne zanieczyszczenia, wystarczy przykleić do niego pasek z taśmą i po chwili odkleić. Dokładniejsze wyczyszczenie można wykonać, namaczając niepylącą szmatkę w małej ilości alkoholu i przecierając nią pasek.

2 Dociśnij do tabletu iPad.

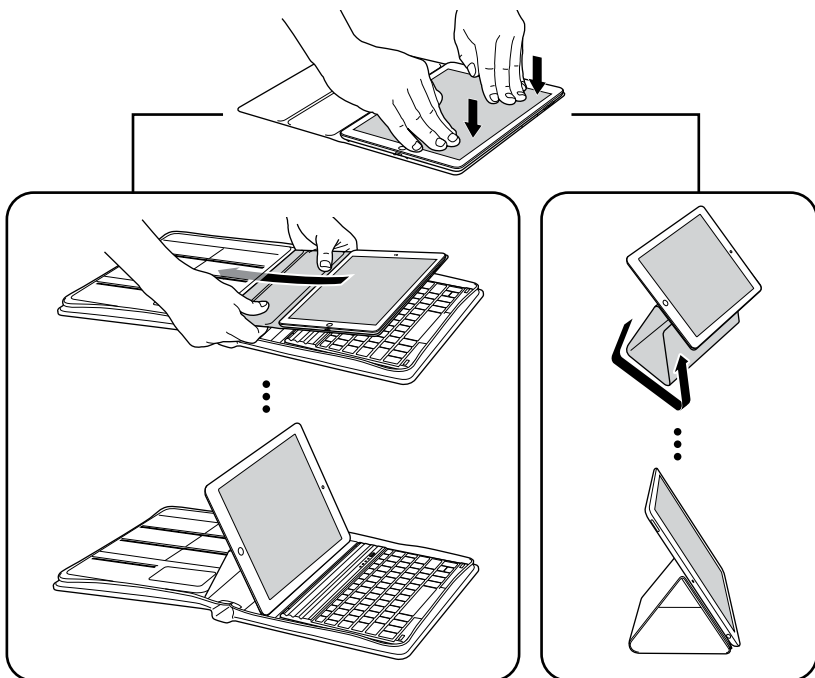

# Parowanie

- 1 Włącz zasilanie **włącznik**. Lampka wskaźnikowa zasilania zaświeci się.

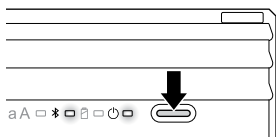

- 2 Stuknij ikonę **Settings** na urządzeniu iPad.

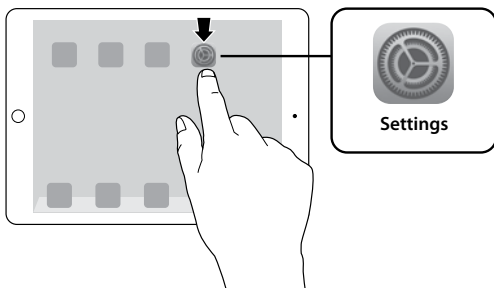

- 3 Otwórz pozycję **Bluetooth** i upewnij się, że Bluetooth został włączony.

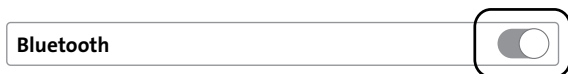

- 4 Na klawiaturze naciśnij klawisz **parowania** i przytrzymaj go przez 3 sekundy. **Lampka wskaźnikowa stanu Bluetooth** zacznie migać.

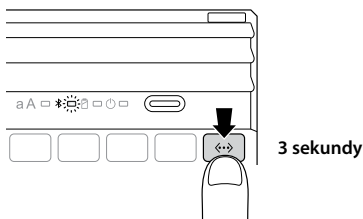

- 5 Klawiatura zostanie wyświetlona na ekranie urządzenia iPad. Stuknij pozycję **beprzewodowej klawiatury Bluetooth firmy**.

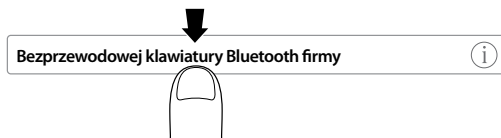

- 6 Na ekranie urządzenia iPad zostanie wyświetlony klucz. Wprowadź klucz na klawiaturze i naciśnij klawisz **Enter**.
- 7 Urządzenie iPad wyświetli klawiaturę jako połączoną. **Lampka wskaźnikowa stanu Bluetooth** na klawiaturze zgaśnie. Można już korzystać klawiatury do wprowadzania tekstu w dowolnych aplikacjach.

Bezprzewodowej klawiatury Bluetooth firmy

Połączona





**UWAGA:** Nieużywana przez 15 minut klawiatura przejdzie w stan uśpienia. Aby obudzić klawiaturę i wznowić połączenie, naciśnij dowolny klawisz.

Zaleca się wyłączenie nieużywanej klawiatury. Pozwoli to wydłużyć czas pracy baterii.

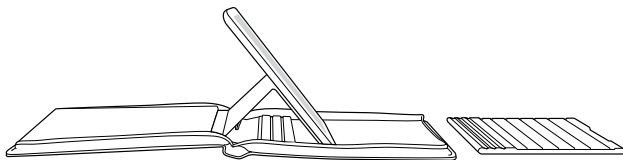
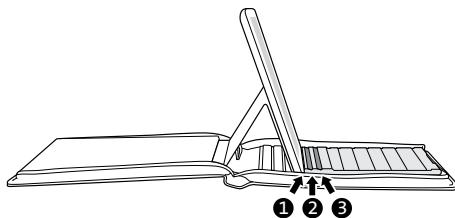
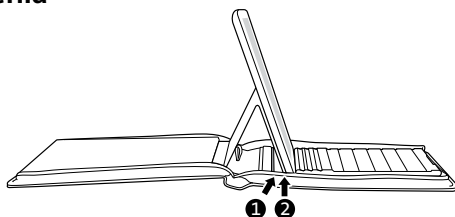
## Kąty widzenia







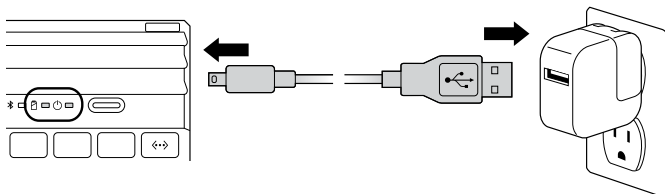











## Ładowanie

	Miga	Należy naładować baterię
	Świeci na zielono	Trwa ładowanie
	Wyłączona	Bateria jest w pełni naładowana



## Funkcje klawiszy

Legenda	Funkcja	Legenda	Funkcja
	Strona główna		Wyszukiwanie
	Klawiatura ekranowa		Klawiatura międzynarodowa*
	Siri®		Ostatnia ścieżka
	Odtwarzanie/pauza		Następna ścieżka
	Wyciszenie		Zmniejszenie głośności
	Zwiększenie głośności		Blokada
	Parowanie		Fn + X = Wytnij
	Fn + C = Kopiuj		Fn + V = Wklej
	Wyświetlenie ostatnio otwieranych aplikacji		Fn + ← = wybór słowa z lewej strony
	Fn + → = wybór słowa z prawej strony		

\* Przełącza między dostępnymi językami

# Rozwiązywanie problemów

*Nie mogę połączyć klawiatury z urządzeniem iPad.*

Wykonaj poniższe czynności: możesz przerwać po rozwiązaniu problemu.

- 1 Sprawdź, czy połączenie Bluetooth urządzenia iPad zostało poprawnie zainstalowane i skonfigurowane. W celu uzyskania dalszych informacji należy zapoznać się z instrukcjami dołączonymi do urządzenia iPad.
- 2 Sprawdź, czy klawiatura znajduje się w zasięgu urządzenia iPad. Maksymalny zasięg połączenia Bluetooth wynosi około 10 metrów/33 stopy.
- 3 Jeśli urządzenie iPad jest połączone z innymi urządzeniami Bluetooth, przed połączeniem klawiatury może być konieczne odłączenie niektórych urządzeń.
- 4 Jeśli zmienione zostały ustawienia Bluetooth urządzenia iPad, spróbuj ponownie połączyć klawiaturę z urządzeniem iPad.
- 5 Upewnij się, że akumulatory urządzenia iPad i klawiatury są dostatecznie naładowane.

Jeśli czynności te nie rozwiążą problemu, skontaktuj się z działem pomocy firmy Kensington w witrynie [kensington.com](http://kensington.com).

## Pomoc techniczna

Z pomocy technicznej mogą korzystać wszyscy zarejestrowani użytkownicy produktów firmy Kensington. Dane kontaktowe działu pomocy technicznej znajdują się na tylnej okładce tej instrukcji.

### Witryna WWW

Rozwiązanie problemu można znaleźć w części z odpowiedziami na często zadawane pytania (Frequently Asked Questions (FAQ)) w obszarze pomocy technicznej w witrynie internetowej firmy Kensington: [www.support.kensington.com](http://www.support.kensington.com).

### Obsługa telefoniczna

Nie ma opłaty za wsparcie techniczne za wyjątkiem opłat za połączenie telefoniczne wg stawek operatora. Godziny pracy telefonicznej pomocy technicznej dostępne są pod adresem [www.kensington.com](http://www.kensington.com). W Europie telefoniczna pomoc techniczna jest dostępna od poniedziałku do piątku w godzinach od 09:00 do 18:00.

Należy pamiętać o następujących szczegółach:

- Podczas rozmowy telefonicznej urządzenie musi być pod ręką.
- Użytkownik musi podać następujące informacje:
  - imię i nazwisko, adres i numer telefonu;
  - nazwę produktu firmy Kensington;
  - markę i model komputera;
  - informacje o systemie operacyjnym i jego wersji;
  - symptomy problemu i ich źródło.

#### OSTRZEŻENIE! WAŻNE ZALECENIA DOTYCZĄCE BEZPIECZEŃSTWA

Nieprzeczytanie i nieprzestrzeganie niniejszych instrukcji bezpieczeństwa może skutkować pożarem, wybuchem, porażeniem prądem elektrycznym lub innymi zagrożeniami, powodując poważne i/lub śmiertelne obrażenia ciała i/lub szkody materialne.

- Nie wolno modyfikować, demontować, otwierać, upuszczać, miażdżyć, przebijać ani rozdzierać urządzenia KeyFolio.
- Akumulator KeyFolio zawiera ogniwa litowo-polimerowe, które są łatwopalne. Trzymać z daleka od otwartego ognia.



- Nie wolno dopuszczać do kontaktu metalowych przedmiotów takich, jak monety lub kluczyki z akumulatorem KeyFolio oraz nie wolno wkładać ciała obcych do akumulatora KeyFolio lub jego portów, aby nie doszło do zwarcia lub innych potencjalnych zagrożeń.
- Akumulator KeyFolio musi być suchy, nie wolno go obsługiwać mokrymi rękami. Wilgotny na zewnątrz lub wewnątrz akumulator KeyFolio może spowodować porażenie. Jeśli podczas użytkowania urządzenie ulegnie zamoczeniu, natychmiast odłączyc je od źródła zasilania. Jeżeli dojdzie do zamoczenia akumulatora KeyFolio, należy zlecić wykwalifikowanemu technikowi ocenę bezpieczeństwa urządzenia przed jego dalszym użytkowaniem.
- Akumulator KeyFolio może nagrzewać się podczas pracy. Jest to normalne. Jednakże, żeby uniknąć przegrzania należy utrzymywać obieg powietrza wokół akumulatora KeyFolio podczas jego pracy, a także nie umieszczać na oraz w jego pobliżu jakichkolwiek przedmiotów. Urządzenia KeyFolio nie należy umieszczać w pobliżu źródeł ciepła, przewodów ciepłowniczych lub w miejscach narażonych na bezpośrednie działanie promieni słonecznych. Akumulator KeyFolio powinien być używany w temperaturach 50–80°F (10–27°C)
- Jeżeli akumulator KeyFolio zacznie puchnąć lub rozszerzać się, wydzielać silny zapach lub stanie się gorący, należy zaprzestać jego użytkowania i zlecić jego sprawdzenie wykwalifikowanemu technikowi elektronicznemu.
- Przed rozpoczęciem użytkowania należy sprawdzić, czy akumulator KeyFolio oraz jego przewody nie są uszkodzone. Przed rozpoczęciem użytkowania należy wymienić lub naprawić uszkodzony element.
- Akumulator KeyFolio nie może być naprawiany przez użytkownika. Nie należy otwierać, modyfikować i podejmować prób naprawy urządzenia.
- Jeżeli ognia wewnątrz akumulatora KeyFolio z dowolnego powodu zaczną wyciekać, należy zaprzestać jego używania oraz nie dopuścić do kontaktu zawartości akumulatora ze skórą i oczami. Jeśli użytkownik przypadkowo zetknie się z elektrolitem, należy natychmiast zmyć odpowiednie miejsce dużą ilością wody i skontaktować się lekarzem.
- Akumulator KeyFolio nie jest zabawką. Należy przechowywać go w miejscach niedostępnych dla dzieci. Należy dopilnować, żeby wszystkie osoby, używające tego produktu przeczytały i przestrzegały niniejszych ostrzeżeń i instrukcji.
- Jeśli akumulator KeyFolio nie jest używany, nie należy go zbyt długo ładować.

## Właściwe obchodzenie się z akumulatorem KeyFolio i jego prawidłowe przechowywanie zwiększą jego wydajność

- Akumulator KeyFolio nie powinien być przechowywany w stanie całkowitego naładowania lub rozładowania. Najlepiej, jeśli jest on przechowywany przy 30 procentowym naładowaniu. Aby sprawdzić poziom naładowania urządzenia KeyFolio, naciśnij przycisk wskaźnika akumulatora.
- Należy unikać częstych pełnych rozładowań, ponieważ dodatkowo obciąża to ogniwa akumulatora KeyFolio. Ładuj akumulator KeyFolio przed użyciem nawet jeśli nie został w pełni rozładowany. Ogniwo litowo-polimerowe wykorzystywane w niniejszym produkcie nie ma efektu pamięci. Ogniwo litowo-polimerowe wykorzystywane w niniejszym produkcie nie ma efektu pamięci. Krótki czas życia akumulatorów w laptopach jest najczęściej spowodowany ciepłem, a nie schematem ładowań/rozładowań.
- Akumulatora KeyFolio nie należy przechowywać w zbyt wysokich temperaturach (np. w samochodzie) lub w miejscach o dużej wilgotności.

## Likwidowanie akumulatorów KeyFolio

- Akumulatora KeyFolio nie wolno spalać w ogniu ani mikrofalówce.
- Akumulatora KeyFolio nie wolno utylizować ze zwykłymi śmieciami, ponieważ zawiera baterię litowo-polimerową. Informacje na temat prawidłowego utylizowania polimerowych ogniw litowo-polimerowych można uzyskać w odpowiednich urządach państwowych lub cywilnych.
- Dotyczy Stanów Zjednoczonych i Kanady: Ten symbol  oznacza, że akumulator może zostać poddany recyklingowi w firmie RBRC. W celu zutylizowania akumulatora KeyFolio należy skontaktować się z firmą RBRC pod numerem 1-800-8-BATTERY (1-800-822-8837) lub odwiedzić witrynę [www.rbrc.org](http://www.rbrc.org).

## OŚWIADCZENIE FEDERALNEJ KOMISJI DS. KOMUNIKACJI (FEDERAL COMMUNICATIONS COMMISSION) NA TEMAT ZAKŁÓCEN O CZĘSTOTLIWOŚCI RADIOWEJ

Uwaga: To urządzenie zostało sprawdzone pod kątem spełniania wymogów dotyczących urządzeń cyfrowych klasy B, zgodnie z częścią 15 przepisów FCC. Stwierdzono, że urządzenie spełnia te wymogi. Te wymogi powstały w celu zapewnienia rozsądnego zabezpieczenia przed szkodliwymi zakłóceniami w obszarach mieszkalnych. To urządzenie generuje, wykorzystuje i może emitować energię o częstotliwości radiowej. Jeśli nie zostanie zainstalowane i nie będzie używane zgodnie z zaleceniami, może być źródłem szkodliwych zakłóceń w komunikacji radiowej.

Nie ma jednak gwarancji, że zakłócenia nie wystąpią w określonych warunkach. Jeśli urządzenie jest źródłem szkodliwych zakłóceń w odbiorze sygnałów radiowych lub telewizyjnych, można wykonać następujące czynności:

- zmienić kierunek lub miejsce ustawienia anteny odbiorczej;
  - zwiększyć odległość między urządzeniem a odbiornikiem;
  - podłączyć urządzenie do gniazdka będącego częścią obwodu innego niż ten, którego częścią jest gniazdko, do którego aktualnie jest podłączony odbiornik;
  - skontaktować się ze sprzedawcą lub doświadczonym serwisantem RTV w celu uzyskania pomocy.
- ZMIANY:** Zmiany, które nie zostały jednoznacznie zatwierdzone przez firmę Kensington, mogą spowodować odebranie użytkownikowi prawa do korzystania z urządzenia na mocy przepisów FCC. Dlatego takich zmian nie należy wprowadzać.
- PRZEWODY EKRANOWANE:** W celu spełnienia wymagań FCC wszystkie połączenia z urządzeniem wejściowym firmy Kensington należy wykonywać za pomocą przewodów ekranowanych dołączonych do zestawu.

### DEKLARACJA ZGODNOŚCI FCC

Ten produkt spełnia wymogi określone w części 15 przepisów FCC. Urządzenie musi spełniać dwa warunki: (1) Nie może powodować szkodliwych zakłóceń i (2) musi odbierać wszelkie zakłócenia, w tym te, które mogą powodować nieprawidłowe działanie urządzenia. Zgodnie z postanowieniami części 2.909 przepisów FCC, stroną odpowiedzialną za to urządzenie jest: Kensington Computer Products Group, 333 Twin Dolphin Drive, Redwood Shores, CA 94065, USA.

### OŚWIADCZENIE O ZGODNOŚCI Z PRZEPISAMI INDUSTRY CANADA

Urządzenie zostało przetestowane i została stwierdzona jego zgodność z ograniczeniami z normy RSS-210. Obsługa podlega następującym dwóm warunkom: (1) Nie może powodować szkodliwych zakłóceń i (2) musi odbierać wszelkie zakłócenia, w tym te, które mogą powodować nieprawidłowe działanie urządzenia.

To urządzenie cyfrowe klasy [B] spełnia wymagania normy kanadyjskiej ICES-003.

### DEKLARACJA ZGODNOŚCI WE

Firma Kensington niniejszym oświadcza, że ten model urządzenia bezprzewodowego jest zgodny z istotnymi wymogami i innymi odpowiednimi postanowieniami dyrektywy R&TTE (1995/5/WE) oraz innych obowiązujących dyrektyw WE. W Europie egzemplarz deklaracji zgodności tego produktu można otrzymać, klikając łącze „Compliance Documentation” w witrynie internetowej [www.support.kensington.com](http://www.support.kensington.com).

### INFORMACJE TYLKO DLA UŻYTKOWNIKÓW W KRAJACH NALEŻĄCYCH DO UNII EUROPEJSKIEJ



Jeśli produkt jest oznaczony tym symbolem, nie można go wyrzucać jako odpadu komunalnego. Dzięki właściwej utylizacji produktu pomagasz zapobiegać potencjalnemu negatywnemu działaniu na środowisko i na ludzkie zdrowie. Szczegółowe informacje na temat recyklingu produktu można uzyskać w lokalnym urzędzie, firmie zajmującej się wywozem odpadów lub w sklepie, w którym został zakupiony produkt.

Nazwy oraz znaki graficzne Kensington i ACCO są zastrzeżonymi znakami towarowymi firmy ACCO Brands. Kensington Promise jest znakiem usługowym firmy ACCO Brands. KeyFolio Executive jest zastrzeżonym znakiem towarowym firmy ACCO Brands. iPad i Siri są zastrzeżonymi znakami towarowymi firmy Apple Inc., w USA i innych krajach. Bluetooth jest zastrzeżonym znakiem towarowym firmy Bluetooth SIG. Wszystkie zarejestrowane i niezarejestrowane znaki towarowe są własnością odpowiednich podmiotów. Wszystkie inne znaki towarowe i zastrzeżone znaki towarowe stanowią własność ich odpowiednich właścicieli.

© 2014 Kensington Computer Products Group, oddział firmy ACCO Brands. Kopiowanie, powielanie lub reprodukcja w inny sposób niniejszych materiałów bez pisemnej zgody firmy Kensington Computer Products Group jest surowo zabroniona. Wszelkie prawa zastrzeżone. 01/14

## Содержание

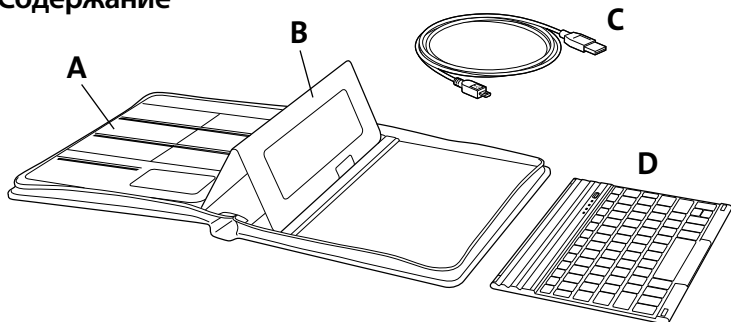

## Компоненты

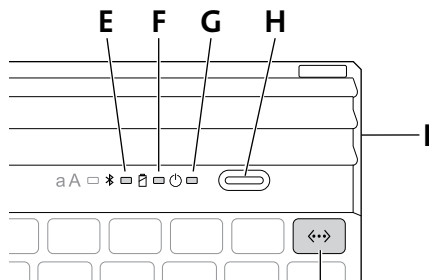

**J** Клавиша "Pairing"  
(Подключение)

- A Карман для визитных карточек
- B Съемный чехол Folio Expert™ iPad®
- C Кабель для зарядки
- D Беспроводная портативная клавиатура
- E Индикатор состояния Bluetooth
- F Индикатор заряда
- G Индикатор питания
- H Клавиша включения/выключения
- I Разъем Micro-USB для зарядки
- J Клавиша "Pairing" (Подключение)

# Установка iPad

1

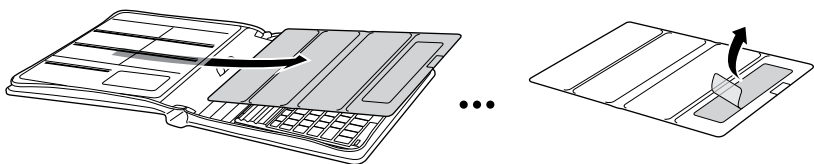

## ПРИМЕЧАНИЕ. Обслуживание микровсасывания

Для обеспечения оптимальной работы полосы микровсасывания иногда требуется очистка. Для удаления пыли и грязи положите ленту на поверхность и аккуратно нажмите на нее, затем снимите. Для более глубокой очистки нанесите небольшое количество медицинского спирта на безворсовую ткань и проведите по поверхности полосы микровсасывания.

2 Сильно нажмите на iPad.

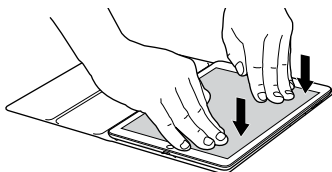

...

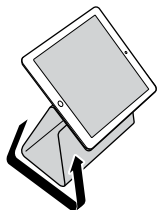
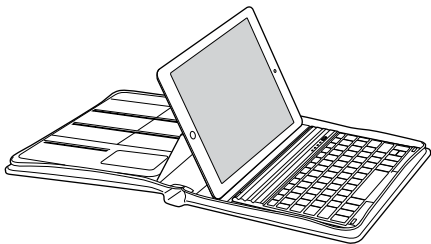

...

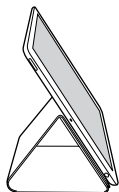

# Подключение

- 1 Включите питание. Загорится индикатор питания.

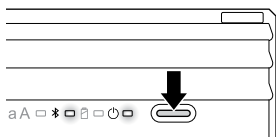

- 2 На устройстве iPad коснитесь пункта «Настройки».

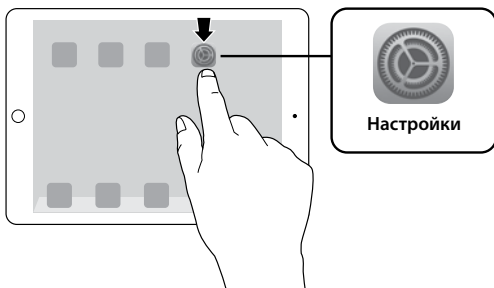

- 3 Выберите пункт «Bluetooth» и убедитесь в том, что технология Bluetooth включена.



- 4 На клавиатуре нажмите клавишу "Pairing" (Подключение) и удерживайте нажатой в течении 3 секунд. Начнет мигать индикатор состояния Bluetooth.

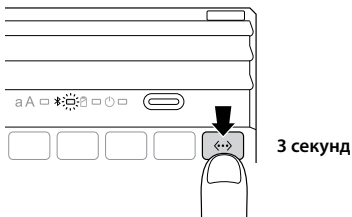

- 5 На экране устройства iPad должна появиться клавиатура. Коснитесь «Bluetooth Wireless Keyboard».

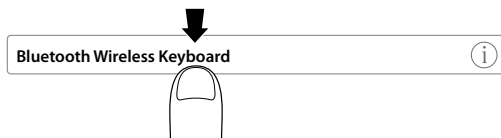

- На экране устройства iPad отображается сообщение, требующее ввести пароль. Введите пароль на клавиатуре и нажмите клавишу **Enter**.
- На экране устройства iPad отображается подключение к клавиатуре. **Индикатор состояния Bluetooth** на клавиатуре гаснет. Клавиатура готова к использованию.

Bluetooth Wireless Keyboard

Подключено



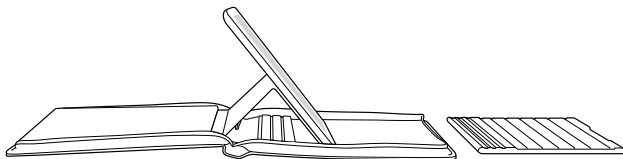
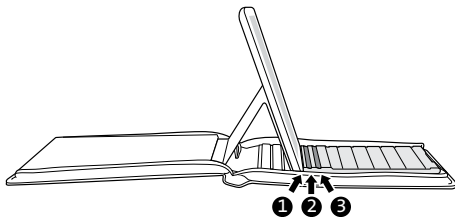
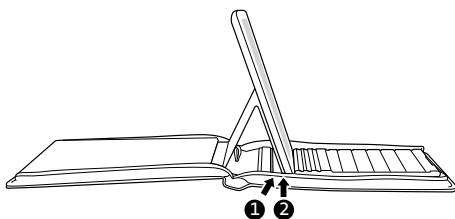

**ПРИМЕЧАНИЕ.** При бездействии более 15 минут клавиатура перейдет в спящий режим. Для вывода клавиатуры из спящего режима нажмите любую клавишу. Для экономии заряда батареи отключайте клавиатуру, если она не используется.

## Углы просмотра



## Зарядка

	Мигание	Необходимо зарядить батарею
	Горит зеленым цветом	Выполняется зарядка
	Выключение	Батарея полностью заряжена

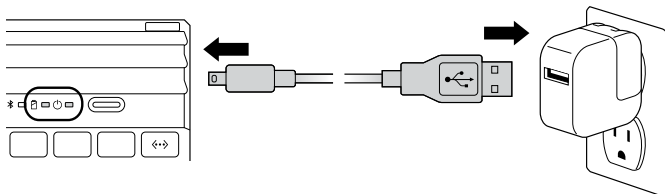

## Функции ключа

Ключ	Функция	Ключ	Функция
	Главная		Поиск
	Экранная клавиатура		Международная клавиатура*
	Siri®		Последняя дорожка
	Воспроизведение/ приостановка		Следующая дорожка
	Отключить звук		Уменьшить громкость
	Увеличить громкость		Замок
	Подключение		Fn + X = вырезать
	Fn + C = копировать		Fn + V = вставить
	Показать последние открытые приложения		Fn + ← = выбор левого слова
	Fn + → = выбор правого слова		

\* Переключение между активными языками

# Устранение неисправностей

*Не удается подключить клавиатуру к устройству iPad. Что делать?*

Выполните указанные ниже действия. Если удалось устранить неисправность, то дальнейшие действия являются необязательными.

- 1 Убедитесь в том, что технология Bluetooth доступна и правильно настроена на устройстве iPad. Соответствующие инструкции см. в документации к устройству iPad.
- 2 Убедитесь в том, что клавиатура находится в зоне действия устройства iPad. Максимальный радиус действия Bluetooth составляет примерно 10 метров.
- 3 Если устройство iPad подключено к другим устройствам Bluetooth, отключите некоторые устройства перед подключением клавиатуры.
- 4 В случае изменения настроек Bluetooth на устройстве iPad, выполните повторное подключение клавиатуры к iPad.
- 5 Убедитесь в том, что батареи устройства iPad и клавиатуры заряжены.

Если не удалось решить проблему самостоятельно, обратитесь в службу поддержки Kensington на сайте [www.kensington.com](http://www.kensington.com).

## Техническая поддержка

Техническая поддержка доступна для всех зарегистрированных пользователей изделий компании Kensington. Контактная информация о технической поддержке имеется на обратной стороне обложки данного руководства.

### Веб-поддержка

Вы можете найти ответ на ваш вопрос на странице ответов на часто задаваемые вопросы (FAQ) раздела технической поддержки сайта: [www.support.kensington.com](http://www.support.kensington.com).

### Телефонная поддержка

Звонок в службу поддержки бесплатный, за исключением междугородних и международных звонков. Чтобы узнать часы работы службы поддержки по телефону, посетите [www.kensington.com](http://www.kensington.com). В Европе служба технической поддержки по телефону работает с понедельника по пятницу, с 09:00 до 18:00.

Пожалуйста, учтите следующее, когда будете звонить в службу поддержки:

- Звоните с телефона, расположенного рядом с устройством.
- Будьте готовы предоставить следующую информацию:
  - Имя, адрес и номер телефона
  - Название изделия компании Kensington
  - Изготовитель и модель вашего компьютера
  - Ваше системное программное обеспечение и его версия
  - Признаки неисправности и что послужило причиной ее возникновения

#### **ПРЕДУПРЕЖДЕНИЕ. МЕРЫ ПРЕДОСТОРОЖНОСТИ.**

 Игнорирование положений техники безопасности может привести к пожару, взрыву, поражению электрическим током или к другим инцидентам, влекущим за собой серьезные и/или смертельные травмы и/или порчу имущества.

- Запрещается видеоизменять, разбирать, вскрывать, ронять, ломать, делать отверстия или нарушать целостность продукта KeyFolio.
- Устройство KeyFolio содержит литиево-полимерную батарею, которая является огнеопасной. Устройство должно храниться вдали от открытого огня.
- Чтобы предотвратить короткое замыкание и прочие опасные ситуации, запрещается хранить устройство KeyFolio рядом с металлическими объектами, например, монетами или ключами. Также запрещается вставлять посторонние объекты в отверстия данного устройства.



- Запрещается подвергать устройство KeyFolio воздействию влаги и брать его мокрыми руками. Влага снаружи или внутри устройства может привести к поражению электрическим током. В случае попадания влаги во время использования, устройство KeyFolio должно быть незамедлительно отключено. Прежде чем возобновить использование устройства, подвергшегося воздействию влаги, рекомендуем проконсультироваться у квалифицированного специалиста.
- Устройство KeyFolio может нагреваться во время работы. Это нормально. Тем не менее, чтобы предотвратить возможный перегрев устройства KeyFolio, рекомендуем использовать его в хорошо проветриваемом помещении. Кроме того, во время работы устройства запрещается размещать какие-либо предметы, как на самом устройстве, так и около него. Запрещается использовать устройство KeyFolio рядом с источниками тепла, обогревателями или под прямыми солнечными лучами. Устройство KeyFolio должно использоваться при температуре 10-27 °С.
- Если устройство KeyFolio начинает увеличиваться, нагреваться или издавать сильный запах, рекомендуем незамедлительно прекратить его использование и проконсультироваться у квалифицированного специалиста.
- Устройство KeyFolio и кабели должны проверяться на наличие повреждений перед каждым использованием. Прежде чем приступить к использованию, рекомендуем починить или заменить поврежденную часть.
- Устройство KeyFolio не обслуживается пользователем. Запрещается открывать и ремонтировать устройство самостоятельно.
- Если батарея внутри устройства KeyFolio начала протекать, необходимо ее заменить. Настоятельно рекомендуем избегать возможного попадания содержимого батареи на кожу или в глаза. При случайном контакте необходимо промыть пострадавший участок большим количеством воды и немедленно обратиться к врачу.
- Использование устройства KeyFolio представляет некоторую опасность. Устройство должно храниться в недоступном для детей месте. Убедитесь в том, что лица, использующие данный продукт, ознакомились и полностью соблюдают данные меры предосторожности.
- Запрещается оставлять неиспользуемое устройство KeyFolio на длительную зарядку.

## **Продление срока службы устройства KeyFolio благодаря надлежащему использованию и соблюдению условий хранения**

- Запрещается хранить устройство KeyFolio полностью заряженным или разряженным. Оптимальное условие хранения — это 30 % от полного заряда. Чтобы проверить уровень заряда устройства KeyFolio, нажмите соответствующую кнопку.
- Во избежание дополнительных нагрузок, рекомендуем следить за тем, чтобы устройство KeyFolio как можно реже оказывалось полностью разряженным. Устройство KeyFolio должно заряжаться в промежутках между использованиями, даже если оно не было полностью разряжено. Литиево-полимерная батарея, используемая в данном продукте, не имеет эффекта запоминания. Поэтому, частичные разрядки и частые подзарядки более благоприятно влияют на работу устройства KeyFolio, увеличивая срок его службы, по сравнению с одной полной разрядкой. Причиной небольшого срока службы батареи в ноутбуке является скорее нагревание, а не регулярные разрядки и зарядки.
- Запрещается хранить устройство KeyFolio в местах, для которых характерно наличие высокой температуры (например, в машине) или повышенной влажности.

## **Утилизация устройства KeyFolio**

- Запрещается утилизировать устройство KeyFolio с помощью огня или микроволновой печи.
- Запрещается выбрасывать устройство KeyFolio как обычные бытовые отходы, так как оно содержит литиево-полимерную батарею. Чтобы получить информацию о правильной утилизации литиево-полимерных батарей, обратитесь в городскую администрацию или к представителям гражданской власти.

- Информация для США и Канады. Данный знак  обозначает, что корпорация Rechargeable Battery Recovery («RBRC») готова принять устройство KeyFolio на утилизацию. Чтобы передать устройство KeyFolio на утилизацию, свяжитесь с корпорацией RBRC по телефону 1-800-8-2288379 или через веб-узел [www.rbrc.org](http://www.rbrc.org).

#### ПОЛОЖЕНИЕ О РАДИОПОМЕХАХ ФЕДЕРАЛЬНОЙ КОМИССИИ ПО СВЯЗИ

Примечание: данное устройство было проверено и признано соответствующим ограничениям для цифровых устройств класса В в соответствии с Частью 15 правил Федеральной Комиссии по связи. Данные ограничения разработаны, чтобы обеспечить разумную защиту от вредного влияния в жилых помещениях. Данное оборудование вырабатывает, использует и может излучать радиочастотную энергию и, если установлено и используется не в соответствии с инструкциями, может создавать помехи линиям радиосвязи.

Однако нет никакой гарантии, что помехи не будут создаваться в определенной обстановке. Если данное оборудование создает помехи радио и телевизионному приему, нужно предпринять следующие меры:

- Повернуть или перенести приемную антенну.
- Увеличить расстояние между оборудованием и приемником.
- Подключить оборудование к розетке, которая не имеет общих цепей с той, в которую включен приемник.
- Проконсультироваться у дилера или опытного радиотехника для получения помощи.

**ИЗМЕНЕНИЯ:** изменения, не одобренные компанией Kensington, могут лишить пользователя возможности использовать данное устройство в соответствии с требованиями Федеральной Комиссии по связи, и не должны быть выполнены.

**ЭКРАНИРОВАННЫЕ КАБЕЛИ:** для соответствия требованиям Федеральной Комиссии по связи, все подключения к оборудованию с использованием входного устройства производства компании Kensington, должны быть выполнены только с использованием указанных экранированных кабелей.

#### ЗАЯВЛЕНИЕ О СОБЛЮДЕНИИ ДЕКЛАРАЦИИ СООТВЕТСТВИЯ ФЕДЕРАЛЬНОЙ КОМИССИИ ПО СВЯЗИ (ФКС)

Данный продукт соответствует Разделу 15 Правил ФКС. При эксплуатации должны быть соблюдены два условия: (1) данное устройство не должно быть источником вредного излучения; (2) данное устройство должно принимать все получаемое излучение, включая излучение, могущее привести к нежелательной работе. Как определено в Параграфе 2.909 Правил ФКС, стороной, отвечающей за данное устройство, является Kensington Computer Products Group, 333 Twin Dolphin Drive, Redwood Shores, CA 94065, USA (США).

#### СООТВЕТСТВИЕ ТРЕБОВАНИЯМ МИНИСТЕРСТВА ПРОМЫШЛЕННОСТИ КАНАДЫ

Данное устройство прошло испытания и соответствует стандарту RSS-210. При эксплуатации данного устройства должны выполняться следующие требования: (1) устройство не должно создавать помех, и (2) устройство должно быть устойчиво к любым помехам, в том числе и к тем, которые могут вызвать сбои в его работе.

Данный цифровой аппарат класса [В] соответствует канадскому стандарту на вызывающее помехи оборудование ICES-003.

#### ДЕКЛАРАЦИЯ О СООТВЕТСТВИИ ДИРЕКТИВЫ СОВЕТА ЕВРОПЫ

Kensington заявляет, что эта беспроводная модель продукта соответствует важным требованиям и иным положениям директивы (1995/5/EC) и других применимых директив ЕС. Копия Декларации о соответствии для Европы на данный продукт может быть получена по ссылке 'Compliance Documentation' (Документация о соответствии) на сайте [www.support.kensington.com](http://www.support.kensington.com).

#### ИНФОРМАЦИЯ ТОЛЬКО ДЛЯ ГОСУДАРСТВ-ЧЛЕНОВ ЕС



Эти значки указывают на то, что данное изделие не может относиться к бытовым отходам. Обеспечив правильную утилизацию изделия, вы поможете в предотвращении потенциальных негативных последствий для окружающей среды и человеческого здоровья, которые могут быть вызваны неправильной его утилизацией. Для получения более подробной информации об утилизации данного изделия, пожалуйста, свяжитесь с вашим местным городским офисом, службой вывоза бытовых отходов или магазином, в котором вы купили изделие.

Название и дизайн Kensington и ACCO являются зарегистрированными товарными знаками компании ACCO Brands. Kensington Promise является знаком обслуживания ACCO Brands. KeyFolio Executive является зарегистрированным товарным знаком компании ACCO Brands. iPad и Siri являются зарегистрированными торговыми марками Apple Inc. в США и других странах. Bluetooth является зарегистрированным товарным знаком группы компаний Bluetooth SIG. Все прочие зарегистрированные и незарегистрированные товарные знаки являются собственностью соответствующих владельцев. Все прочие зарегистрированные и незарегистрированные товарные знаки являются собственностью соответствующих владельцев.

© 2014 Kensington Computer Products Group, подразделение компании ACCO Brands. Запрещается несанкционированное копирование, дублирование или размножение иным способом содержимого настоящего документа без письменного согласия компании Kensington Computer Products Group. Все права защищены. 01/14

## Conteúdo

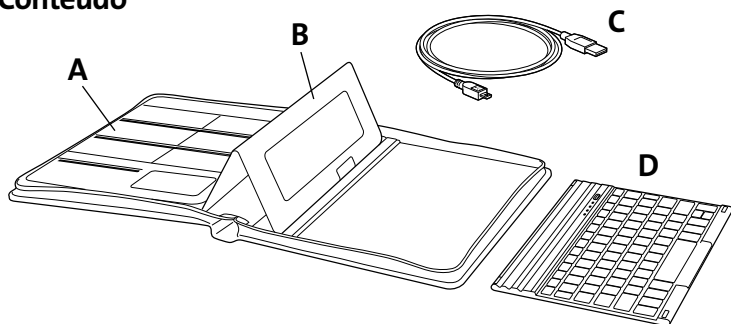

## Componentes

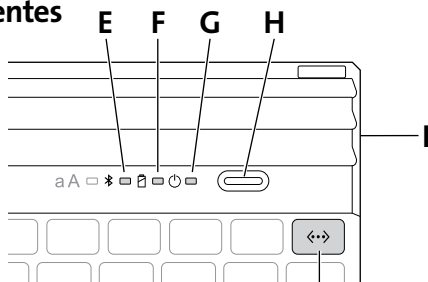

**J (Tecla de emparelhamento)**

- A Ranhura para cartão de visita
- B Capa Folio Expert™ removível para iPad®
- C Cabo de carregamento
- D Teclado Bluetooth Amovível
- E Luz indicadora de estado do Bluetooth
- F Luz indicadora de carregamento
- G Luz indicadora de Ligado/Desligado
- H Botão On/Off
- I Conector de carregamento micro-USB
- J Tecla de emparelhamento

## iPad Installation

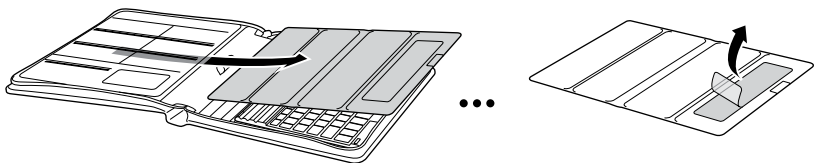

### NOTE: Microsuction Maintenance

In order to ensure your microsuction strip works at peak efficiency, it occasionally might require cleaning. To remove simple dust or dirt debris, use a piece of tape to gently press against the microsuction surface and lift off. For deeper cleaning, pour a small amount of rubbing alcohol on a clean cloth or paper towel and wipe along the surface of the microsuction strip.

Press down firmly on the iPad.

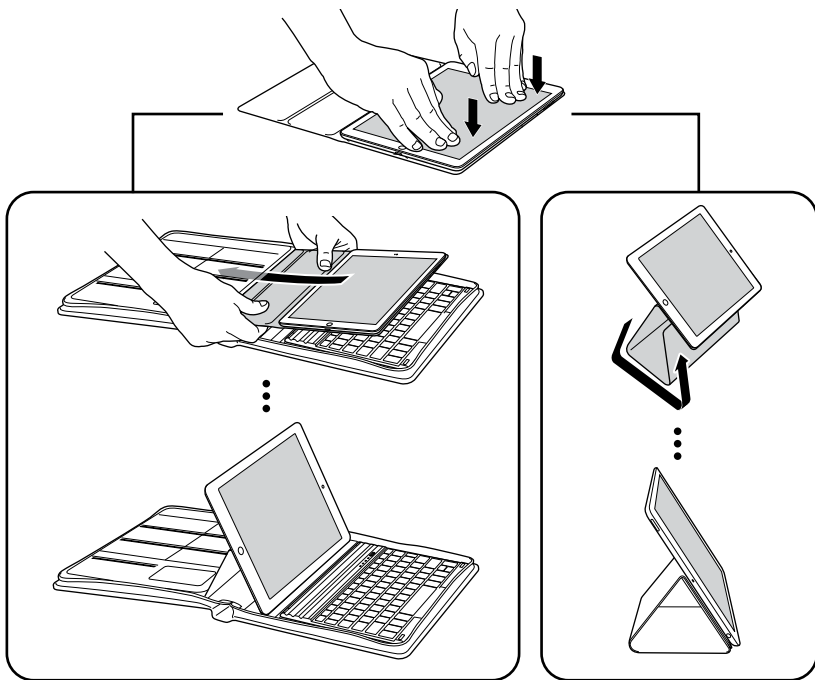

# Emparelhamento

- 1 Ligue o **botão On/Off (Ligado/Desligado)**. A luz indicadora de **Ligado/Desligado** acende.

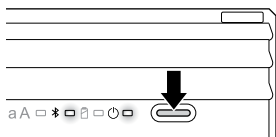

- 2 No seu iPad, toque em **Settings**.

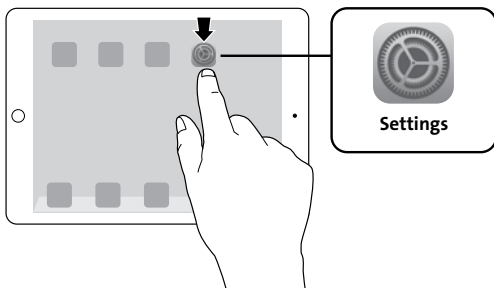

- 3 Abra **Bluetooth** e certifique-se de que o Bluetooth está ligado.



- 4 No teclado, prima a **tecla de emparelhamento** durante 3 segundos. A luz indicadora de estado do Bluetooth começa a piscar.

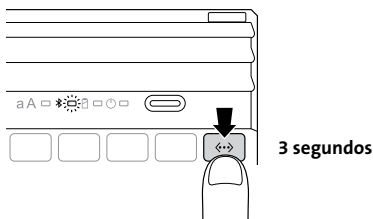

- 5 O teclado aparece no ecrã do seu iPad. Toque em **Bluetooth Wireless Keyboard**.

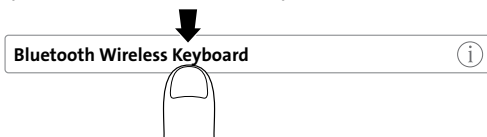

- 6 O ecrã do seu iPad apresenta uma palavra-chave. Introduza a palavra-chave com o teclado e carregue em **Enter**.
- 7 O ecrã do seu iPad mostra o teclado como ligado. No teclado, a **luz indicadora de estado do Bluetooth** apaga-se. Agora pode utilizar o seu teclado para escrever em qualquer aplicação.



**NOTA:** O teclado entra em modo de suspensão se estiver inactivo durante 15 minutos. Para despertar o teclado, prima qualquer tecla para retomar a ligação. Para prolongar a vida útil da bateria, desligue o teclado quando não estiver a usá-lo.

## Ângulos de visualização

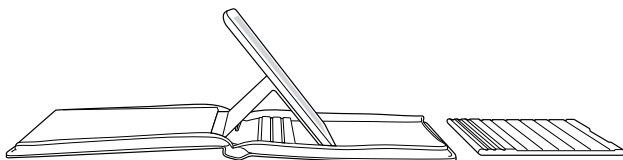
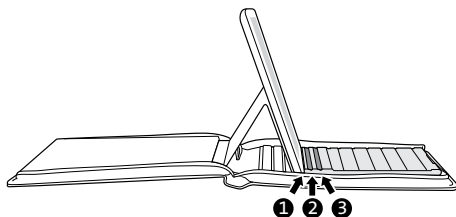
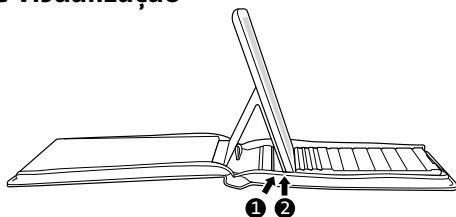

## Carregamento

	Luz intermitente	É necessário carregar a bateria
	Luz verde	Carregamento em curso
	Desliga-se	A bateria está carregada na íntegra

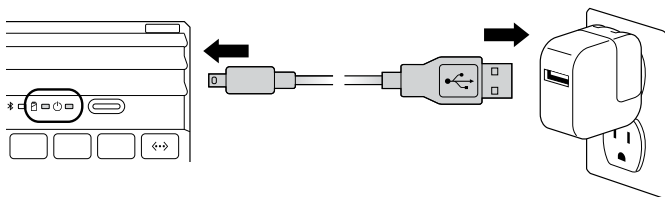

## Funções de tecla

Tecla	Função	Tecla	Função
	Home		Pesquisar
	Teclado no ecrã		Teclado internacional*
	Siri®		Última faixa
	Reproduzir/pausa		Próxima faixa
	Sem som		Diminuir o volume
	Aumentar o volume		Cadeado
	Emparelhamento		Fn + X = Cortar
	Fn + C = Copiar		Fn + V = Colar
	Apresentar as aplicações abertas recentemente		Fn + ← = Seleccionar palavra à esquerda
	Fn + → = Seleccionar palavra à direita		

\* Comutar entre os idiomas disponíveis

## Resolução de problemas

### *Não consigo ligar o teclado ao meu iPad.*

Tente os passos seguintes de forma sequencial. Pode interromper a sequência quando o problema estiver resolvido.

- 1 Certifique-se de que instalou e configurou o Bluetooth correctamente no seu iPad. Consulte a documentação que acompanha o seu iPad para obter instruções.

- 2 Certifique-se de que o teclado está dentro do alcance do seu iPad. O alcance máximo do Bluetooth é de aproximadamente 10 metros.
- 3 Se o seu iPad estiver ligado a outros dispositivos Bluetooth, pode ser necessário desligar alguns dispositivos antes de poder ligar o teclado.
- 4 Se tiver modificado definições de Bluetooth no seu iPad, tente ligar o teclado ao seu iPad novamente.
- 5 Certifique-se de que a bateria do seu iPad e a bateria do teclado estão ambas suficientemente carregadas.

Se estes passos não resolverem o problema, contacte o Apoio técnico da Kensington em [kensington.com](http://kensington.com).

## Assistência técnica

A assistência técnica está disponível para todos os utilizadores dos produtos Kensington registados. Pode encontrar informações sobre como contactar a assistência técnica na última página deste manual.

### Apoio através da Web

Pode encontrar a resposta para o seu problema na secção Perguntas mais frequentes (FAQ) da área de assistência, no website da Kensington: [www.support.kensington.com](http://www.support.kensington.com).

### Apoio Telefónico

Não existem encargos inerentes ao apoio técnico excepto os relativos a chamadas de longa distância, quando aplicável. Visite [www.kensington.com](http://www.kensington.com) quanto ao horário do apoio técnico. Na Europa, o apoio técnico está disponível por telefone, de Segunda a Sexta, entre as 0900 e as 1800 horas.

Tenha em conta o seguinte ao solicitar apoio.

- Ligue de um telemóvel onde tenha acesso ao seu dispositivo.
- Tenha por perto as seguintes informações:
  - Nome, morada e número de telefone
  - O nome do produto Kensington
  - Fabrico e modelo do seu computador
  - O software do seu sistema e respectiva versão
  - Sintomas do problema e o que os provocou

#### AVISO! INSTRUÇÕES DE SEGURANÇA IMPORTANTES



Leia e siga estas instruções de segurança para evitar incêndios, explosões, choques eléctrico s ou outros perigos, que causem ferimentos graves e/ou fatais e/ou danos materiais.

- Não modifique, não desmonte, não abra, não deixe cair, não esmague, não perfure nem destrua o KeyFolio.
- O KeyFolio contém uma bateria de lítio-polímero inflamável. Mantenha-o longe de chamas.
- Para evitar um curto-circuito ou outros riscos potenciais, não deixe que objectos metálicos, tais como moedas ou chaves, toquem no KeyFolio e não introduza objectos estranhos no KeyFolio e nas suas portas.
- Mantenha o KeyFolio seco e não o manuseie com as mãos húmidas. A presença de humidade no KeyFolio ou no seu interior pode provocar choques eléctricos. Se o KeyFolio for exposto à humidade durante a sua utilização, desligue-o imediatamente. Se o KeyFolio se molhar, contacte um técnico qualificado para avaliar a segurança do produto, antes de o voltar a utilizar.
- O KeyFolio pode aquecer durante o funcionamento. Isto é normal. Contudo, para prevenir o sobreaquecimento, mantenha a área em redor do KeyFolio ventilada e não coloque nada em cima



- ou à volta do mesmo, durante o seu funcionamento. Não utilize o KeyFolio perto de uma fonte de calor, de ventilação quente ou sob a luz solar directa. O KeyFolio deve ser utilizado a uma temperatura entre os 10 e os 27° C.
- Se o KeyFolio começar a expandir-se, a exalar um forte odor ou a ficar demasiado quente ao toque, interrompa a utilização do KeyFolio e contacte um técnico de electrónica qualificado para examinar o produto.
  - Verifique a existência de danos no KeyFolio e nos cabos, antes da sua utilização. Se alguma das partes estiver danificada, substitua-a ou repare-a antes de a utilizar.
  - O KeyFolio não pode ser reparado pelo utilizador. Não tente abri-lo, modificá-lo, nem repará-lo.
  - Se, por alguma razão, a bateria no interior do KeyFolio tiver uma fuga, deixe de utilizá-lo e evite que o conteúdo do KeyFolio entre em contacto com a pele ou com os olhos. No caso de um contacto accidental, lave abundantemente a zona afectada com água e consulte de imediato o seu médico.
  - O KeyFolio não é um brinquedo. Mantenha-o fora do alcance das crianças. Assegure-se de que todas as pessoas que utilizam este produto lêem e respeitam estes avisos e instruções.
  - Não deixe o KeyFolio em carga prolongada quando não o estiver a utilizar.

## Melhorar o desempenho do KeyFolio através de uma utilização e armazenamento adequados

- Não guarde o KeyFolio quando este estiver com a carga completa ou totalmente descarregado. Deve guardar o KeyFolio com pelo menos 30% de carga residual. Para verificar o nível de carga do seu KeyFolio, prima o botão indicador de bateria.
- Evite descarregar frequentemente o KeyFolio na sua totalidade, pois pode expô-lo a um esforço adicional. Carregue o KeyFolio entre utilizações, mesmo que este não esteja totalmente descarregado. A bateria de lítio-polímero utilizada neste produto não tem “efeito de memória”. Por isso, é preferível fazer várias descargas parciais e cargas frequentes do que uma descarga total, o que ajuda a prolongar a vida útil do KeyFolio. A curta vida útil da bateria dos computadores portáteis deve-se mais ao aquecimento do que aos padrões de carga/descarga.
- Não guarde o KeyFolio em locais com temperaturas elevadas (como no carro) ou muito húmidos.

## Eliminação do KeyFolio

- Não queime nem elimine o KeyFolio utilizando um microondas.
- Não elimine o KeyFolio como sendo lixo doméstico, porque contém uma bateria de lítio-polímero. Consulte o seu município ou a autoridade civil local para saber como eliminar correctamente uma bateria de lítio-polímero.
- Nos Estados Unidos e no Canadá: A marca  indica que o KeyFolio pode ser reciclado pela Rechargeable Battery Recovery Corporation (“RBRC”). Quando quiser eliminar o KeyFolio, contacte a RBRC em 1-800-8-BATTERY ou em [www.rbrc.org](http://www.rbrc.org).

### DECLARAÇÃO SOBRE A INTERFERÊNCIA DE RADIOFREQUÊNCIA DA FCC (FEDERAL COMMUNICATIONS COMMISSION)

Nota: Este dispositivo foi testado e está em conformidade com os limites estabelecidos para dispositivos digitais de Classe B, de acordo com o disposto na Parte 15 dos regulamentos FCC. Estes limites destinam-se a fornecer uma protecção adequada contra interferências prejudiciais em instalações residenciais. Este equipamento gera, utiliza e pode emitir energia de radiofrequência e, se não for instalado nem utilizado de acordo com as instruções, pode provocar interferências nas comunicações de rádio.

No entanto, não existe nenhuma garantia de que essa interferência não ocorra em determinadas instalações. Se este equipamento causar interferências nocivas à recepção de rádio ou televisão, pode fazer o seguinte:

- Reorientar ou mudar a localização da antena de recepção.
- Aumentar a distância entre o equipamento e o receptor.
- Ligue o equipamento a uma tomada de um circuito diferente daquele a que o receptor está ligado.
- Se precisar de ajuda, consulte o agente da Kensington ou um técnico qualificado de rádio/televisão.

**MODIFICAÇÕES:** As modificações que não sejam expressamente aprovadas pela Kensington podem anular a autoridade do utilizador de manusear o dispositivo de acordo com os regulamentos da FCC, não devendo ser feitas.

**CABOS BLINDADOS:** De acordo com os requisitos da FCC, todas as ligações a equipamentos, feitas com dispositivos de entrada Kensington, devem ser estabelecidas apenas através dos cabos blindados fornecidos.

#### **DECLARAÇÃO DE COMPATIBILIDADE E CONFORMIDADE COM A FCC**

Este produto está em conformidade com a Parte 15 dos regulamentos da FCC. O funcionamento está sujeito às duas condições: (1) este equipamento não pode causar interferências prejudiciais e (2) tem de suportar as interferências recebidas, incluindo as que possam prejudicar o funcionamento. Como definido na Secção 2.909 dos regulamentos da FCC, a parte responsável por este dispositivo é a Kensington Computer Products Group, 333 Twin Dolphin Drive, Redwood Shores, CA 94065, USA.

#### **DECLARAÇÃO DE CONFORMIDADE DA INDUSTRY CANADA**

Este dispositivo foi testado e está em conformidade com os limites estabelecidos em RSS-210. O seu funcionamento está dependente das duas condições que se seguem: (1) Este dispositivo não pode causar interferências e (2) tem de suportar as interferências recebidas, incluindo as que possam prejudicar o funcionamento.

Este aparelho digital de Classe [B] está em conformidade com a norma canadiana ICES-003.

#### **DECLARAÇÃO DE CONFORMIDADE DA CE**

A Kensington declara que este modelo de produto sem-fios está em conformidade com os requisitos essenciais e com outras disposições relevantes da directiva R&TTE (1995/5/CE) e de outras directivas CE aplicáveis. Para a Europa, pode obter uma cópia da Declaração de Conformidade para este produto, se clicar na ligação 'Declaração de Conformidade', em [www.support.kensington.com](http://www.support.kensington.com).

#### **INFORMAÇÃO APENAS PARA OS ESTADOS-MEMBROS DA UE**



A utilização do símbolo indica que este produto não pode ser tratado como lixo doméstico. Ao certificar-se de que se desfaz deste produto correctamente, ajudará a evitar potenciais consequências negativas para o ambiente e para a saúde, que, de outra forma, poderiam ocorrer pelo mau manuseamento deste produto. Para obter informação mais detalhada sobre a reciclagem deste produto, contacte o município onde reside, os serviços de recolha de resíduos da sua área ou a loja onde adquiriu o produto.

Kensington, o nome e o design da ACCO são marcas registadas da ACCO Brands. The Kensington Promise é uma marca de serviço da ACCO Brands. KeyFolio Executive é uma marca comercial da ACCO Brands. iPad e Siri são marcas comerciais registadas da Apple Inc., registadas nos EUA e noutros países. Bluetooth é uma marca comercial registada propriedade da Bluetooth SIG. Todas as outras marcas registadas e não registadas pertencem aos respectivos proprietários. Todas as outras marcas registadas e não registadas são propriedade dos respectivos proprietários.

© 2014 Kensington Computer Products Group, uma divisão da ACCO Brands. É proibida qualquer cópia, duplicação ou outra reprodução não autorizada do conteúdo do presente documento sem a autorização, por escrito, da Kensington Computer Products Group. Todos os direitos reservados. 01/14

**Technical Support / Assistance technique / Technischer Support /  
 Technische ondersteuning / Supporto tecnico / Asistencia técnica /  
 Műszaki támogatás / Technická podpora / Pomoc techniczna /  
 Техническая поддержка / Assistència tècnica**

Australia	1300 881 931	Nederland	010 713 1882
België / Belgique	02 401 2395	New Zealand	0800 539 26273
Brasil	14 3235-4003	Norway	80017520
Canada	1 800 268 3447	Österreich	0800 677 873
Denmark	80 250966	Polska	22 570 18 00
Deutschland	0692 222 3654	Portugal	800855802
España	911 146 735	Russia	007 495 933 5163
Finland	0800 9 15697	Schweiz / Suisse	044 580 6667
France	01 7671 0404	Sweden	08 5033 6577
Hungary	06 20 9430 612	United Kingdom	0203 364 5390
Ireland	01 431 1395	United States	1 800 535 4242
Italia	02 3604 7030	International Toll	+31 53 484 9135
México	55 15 00 57 00		



**Kensington Computer Products Group**  
**A Division of ACCO Brands**  
 333 Twin Dolphin Drive, Sixth floor  
 Redwood Shores, CA 94065

**ACCO Brands Europe**  
 Oxford House  
 Oxford Road  
 Aylesbury  
 Bucks, HP21 8SZ  
 United Kingdom

**ACCO Brands Canada Inc**  
 7381 Bramalea Rd  
 Mississauga, ON L5S 1C4

**ACCO Australia**  
 Level 2, 8 Lord St  
 Botany NSW 2019  
 Australia

**Importado por ACCO Mexicana**  
**S.A. de C.V.**  
 Circuito de la Industria Norte # 6,  
 Corredor Industrial Toluca Lerma,  
 Lerma México Cp. 52004  
 R.F.C. AME640229-1W3

**Acco Brands Chile S.A.,**  
 Avda. San Josemaría  
 Escrivá de Balaguer N°5773  
 Vitacura, C.P. 7640870  
 Santiago, Chile

**Tilibra Produtos de Papelaria Ltda.**  
 Rua Aimorés, 6-9  
 Bauru, CEP 17013-900  
 São Paulo, Brasil

Designed in California, U.S.A. by Kensington  
 Made in China

Patents Pending

[www.kensington.com](http://www.kensington.com)

901-2998-02  
 KL