

LA GUITARRA ESCOLAR

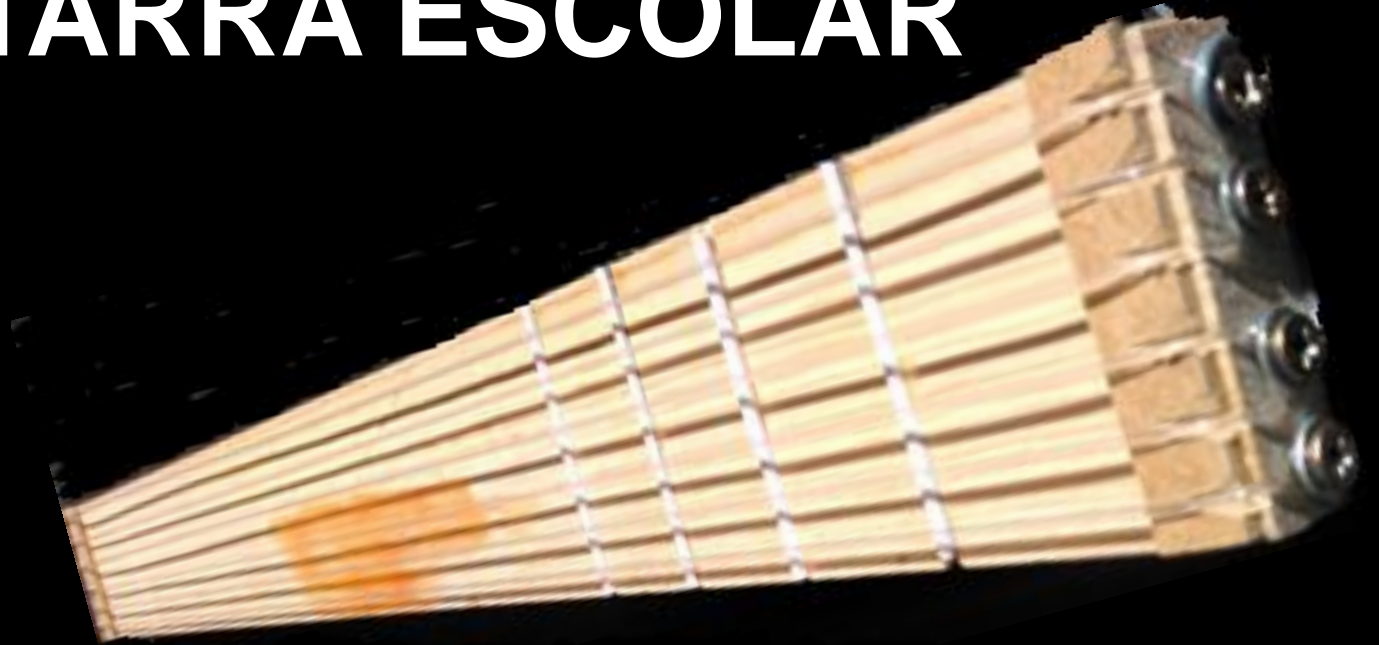

Ángel Horrillo

JUSTIFICACIÓN

La principal justificación es la de intentar motivar a los alumnos, con unas metas al alcance de sus posibilidades, atractivas y cercanas a sus gustos musicales.

Planteamientos previos:

¿Qué les queda a los alumnos de secundaria cuando terminan la etapa educativa obligatoria?

¿Tiene sentido la explicación de un montón de conceptos si luego no los pueden aplicar?

¿Qué me hubiese gustado a mí que me enseñaran en clase de música cuando iba al instituto?

¿Cómo conseguir la implicación de los alumnos en las clases de música?



Es una forma de trabajar el **aprendizaje significativo**, asociando información.

Es una forma de **ampliar el repertorio de interpretación instrumental escolar**.

Oportunidad para realizar agrupaciones instrumentales **Pop-rock**.

DISPOSICIÓN

Para llevar a cabo esta metodología es necesario:

1. Que cada alumno disponga de una guitarra en casa o “guitarra escolar”. Esto se realiza a principio de curso, se les pide dinero aproximadamente 3€, o se les indica cómo la pueden construir de tal forma que cada alumno disponga de una guitarra en casa para poder trabajar.

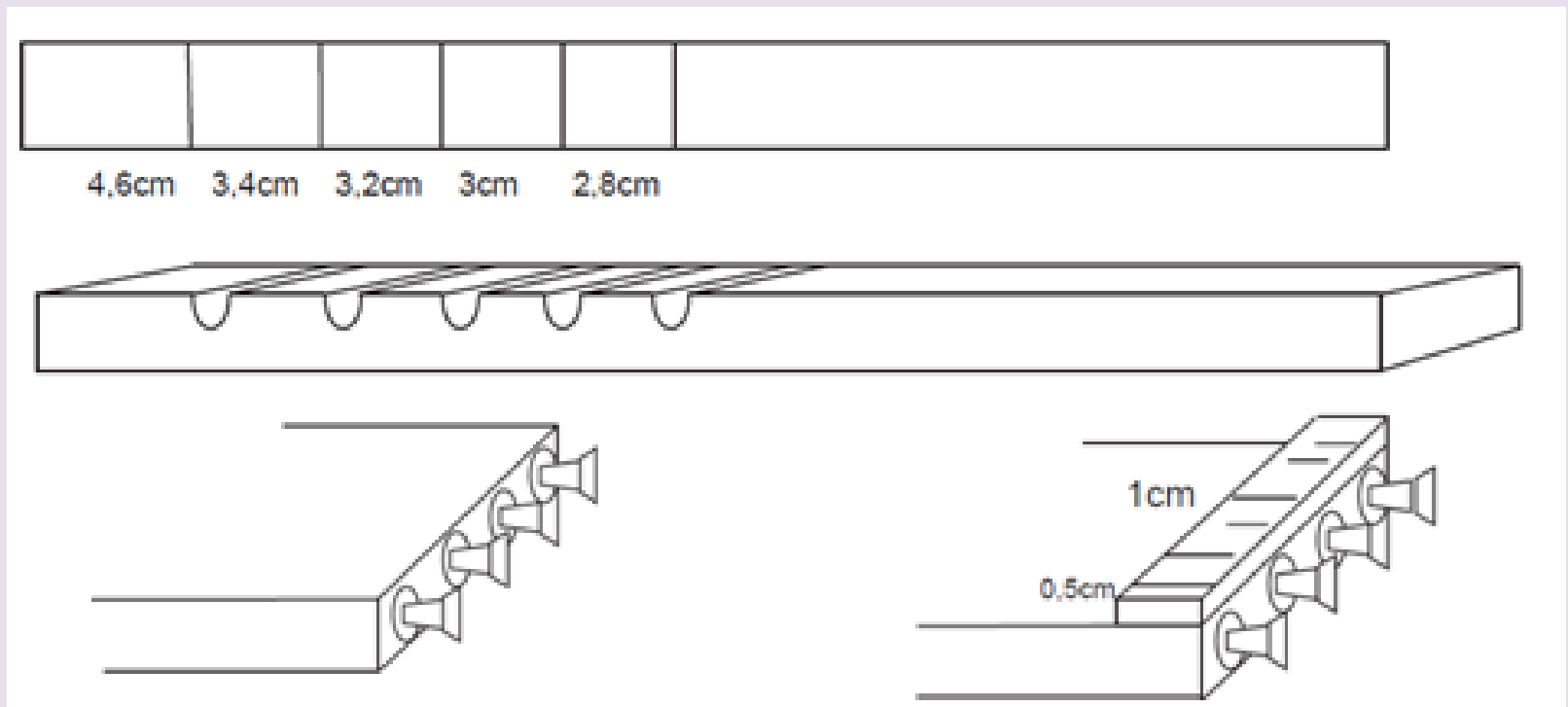



2. En la clase debe haber una “guitarra escolar” para cada alumno en un lugar de fácil acceso de tal forma que rápidamente se pueda pasar a esta actividad sin perder mucho tiempo.
3. En clase debe haber guitarras de verdad donde poder escuchar y comprobar realmente lo aprendido y donde se realizarán las evaluaciones.

DESARROLLO

1. Aprender a **leer el dibujo de un acorde** (dos coordenadas: cuerdas y trastes y dentro en círculos los dedos), similar al juego la guerra de los barcos.
2. ¿Cuál primero? muy importante, siempre leemos un acorde desde la 6ª cuerda a la 1ª, y de esta manera es como iremos colocando los dedos.
3. Sentar las bases técnicas para una buena colocación de la mano izquierda por si acaso deciden continuar:
 - El pulgar aproximadamente a la mitad del ancho del mástil.
 - La palma de la mano izquierda no apoya en la madera.
 - Utilizar la punta de los dedos y apretar las cuerdas.

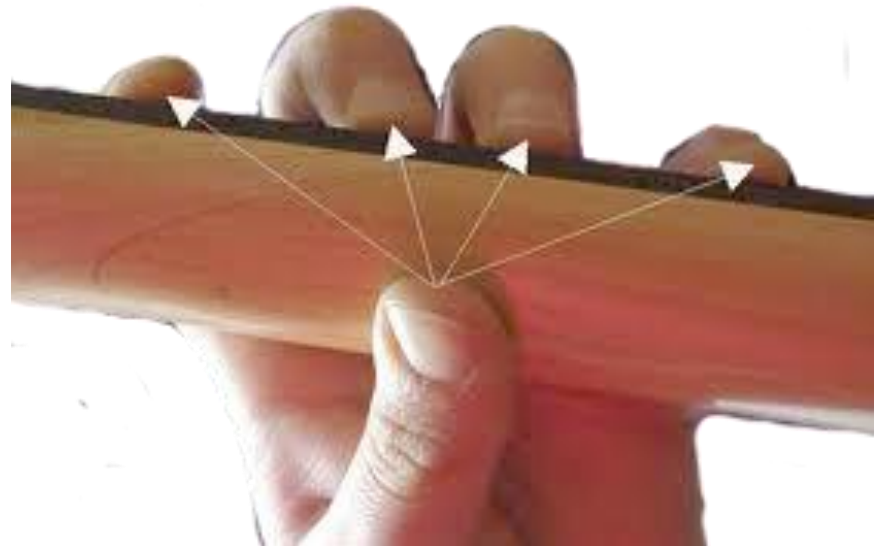
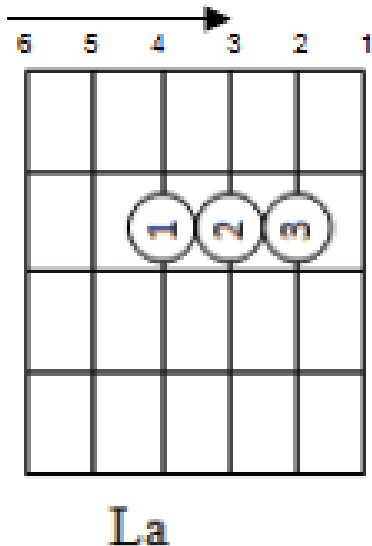

4. Aprendemos posiciones de acordes sin cejilla. Concepto de **acorde** (Mayor y menor, sonoridades) en ESO **intervalos** para formarlos. **Sistema alfabético**.
5. Aprendemos el ritmo **binario** (Fuerte, Débil)(Pulgar, Golpe). Concepto de **compás**.
6. Las primeras canciones son ejercicios en los que utilizaremos dos acordes de los aprendidos, canciones infantiles que normalmente están construidas sobre los **grados tonales**. Durante el desarrollo habrá que recordarles:
 - El orden en el que utilizar los dedos en cada acorde, se recuerda haciéndoles leer el acorde en voz alta.
 - La forma de colocar la mano izquierda.
7. Introducir canciones del Pop que no utilicen muchos acordes, adaptarlas tonalmente para que no tengan cejilla. Por ejemplo: Love me tender (Elvis Presley) en Sol Mayor, No dudaría (Antonio flores) en Sol Mayor, El sitio de mi recreo (Antonio Vega), Alucinante (Platero y tu).

8. Aprender a leer una **tablatura** (línea = cuerda, número = traste) (escribiendo los sonidos graves abajo, sonidos agudos arriba) esto les puede equivocar al principio pues la 1ª cuerda que ellos ven desde su situación realmente es la 6ª. Utilizamos alguna melodía sencilla y conocida. Por ejemplo: Cumpleaños feliz, o alguna que hayan interpretado en clase. El aprendizaje de la tablatura nos vendrá bien para la utilización del **bajo**.

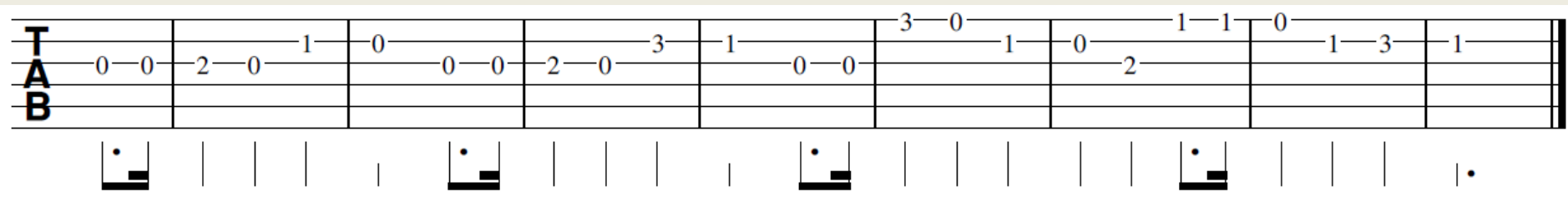

9. En la ESO, utilizamos el bajo para orquestrar canciones, además de batería y teclado, por lo que aprendemos algunas **líneas de bajo** muy simples: las **blancas**, las **corcheas** y las **negras con puntillo + corchea + blanca**.
10. Aprendemos un **acorde con cejilla** el Si menor o el Fa Mayor, seguimos en ritmo binario . Por ejemplo: Vivir sin aire (Maná), 16 añitos (Dani Martín), Cada dos minutos (Despistaos), Le voy a cobrar a tus labios tus miradas (Sinkope)... Se puede realizar una visita por los **cancioneros**, como lacuerda.net, losacordes.com, guitarraviva.



11. Aprendemos nuevos ritmos con la mano derecha, para ello utilizamos onomatopeyas:

• Ritmo **sincopado** (pop) (pun, ta, i, i, ta, i)

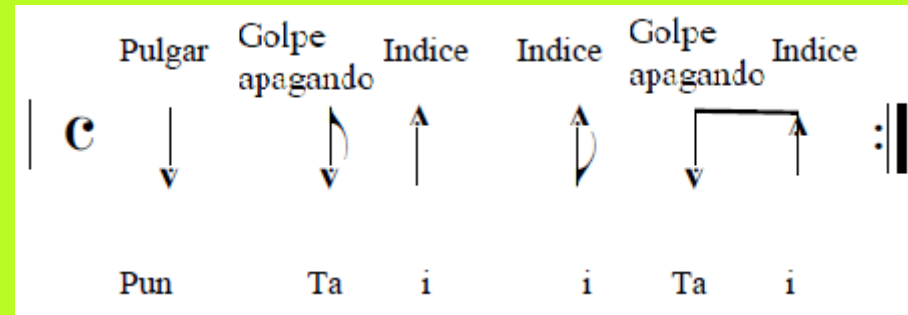

• Ritmo con corcheas (pun, pun, ta, i)

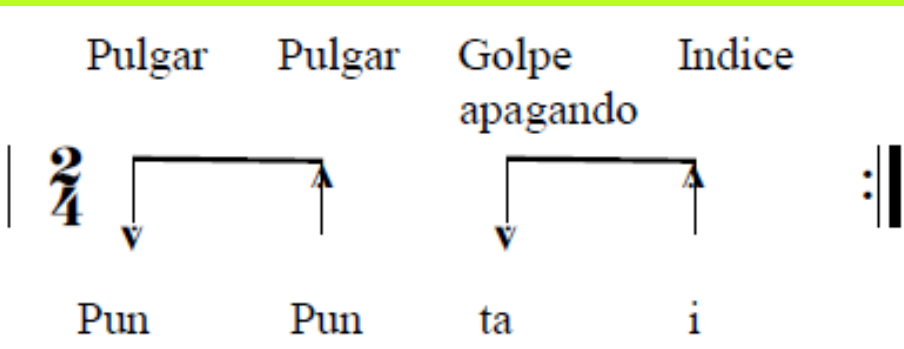

12. En la ESO, tratamos el tema de la **armonía** aplicándolo a la guitarra y a la posibilidad de **componer canciones**. Después de haber visto como se forman las **escalas mayores**, ver que acordes se forman sobre estas escalas, es decir: I II- III- IV V VI- VII_{dism}

y después de haber realizado otras actividades como por ejemplo cambiar la letra a alguna canción, se les hace traer guitarras de verdad y tratamos de **escribir alguna canción** con una cadencia de cuatro acordes de los de la escala mayor, tarareando la melodía sobre el acorde, grabándolo con el móvil y posteriormente añadiéndole una letra que se adapte rítmicamente a lo inventado.

EVALUACIÓN

Pensando en que no todos los alumnos tienen la misma habilidad para realizar la interpretación, a la hora de evaluarlo soy bastante **flexible** y les permito volver a presentarse a la prueba varias veces teniendo en cuenta que la última nota es la que vale.

La prueba de evaluación la realizan con guitarras de verdad en grupos de dos o tres, cada vez que tienen que realizar la evaluación, yo toco con ellos, porque no aprietan lo suficiente al principio, porque pulsan mal, porque pierden ritmo al cambiar de acorde, aunque poco a poco les va sonando mejor. Hay una **rúbrica de evaluación** de esta actividad que resumo en lo que percibo en el momento, es decir no valoro cada uno de los ítem por separado.

1=Insuficiente 2=Regular 3=Bien 4=Bastante bien 5=Muy bien

INDICADORES	1	2	3	4	5
1.Sabe tocar los acordes , notas , <u>ostinatos</u> de la canción (Guitarra, Bajo, Batería, Voz)					
2.Utiliza la digitación según lo aprendido					
<u>3.Interpreta</u> correctamente el ritmo de la pieza.					
<u>4.Toca</u> con la intensidad adecuada.					
<u>5.Toca</u> con la velocidad adecuada.					
<u>6.Su postura</u> corporal es adecuada.					
<u>7.Sabe</u> tocar en grupo respetando las entradas y tocando con corrección.					
8.Demuestra interés por aprender y participar en las actividades propuestas					