

GMC

2017

Terrain/Terrain Denali
Manual del propietario



Contenido

Introducción	2
Guía rápida	5
Llaves, puertas y ventanas	28
Asientos y sistemas de sujeción	50
Almacenamiento	107
Instrumentos y Controles	111
Iluminación	154
Sistema de Infoentretenimiento	161
Controles de clima	162
Conducción y funcionamiento	171
Cuidado del vehículo	235
Servicio y mantenimiento	326
Datos técnicos	336
Información al cliente	340
OnStar	349
Índice	361

Introducción



Los nombres, logotipos, emblemas, eslógan, nombres de modelos de vehículos y diseños de la carrocería del vehículo que aparecen en este manual, incluyendo, pero sin limitarse a GM, el logotipo de GM, GMC, el emblema GMC Truck, TERRAIN, y DENALI son marcas registradas y/o marcas de servicio de General Motors LLC, sus subsidiarias, afiliadas o licenciatarios.

Para vehículos vendidos primero en Canadá, sustituya el nombre "General Motors of Canada Company" por GMC Motor Division dondequiera que aparezca en este manual.

Este manual describe funciones que podrían o no ser parte de su vehículo debido a: equipo opcional que no fue comprado con el vehículo; variaciones de modelo; especificaciones del país; funciones y aplicaciones que pueden no estar disponibles en su región; o debido a cambios posteriores a la impresión de este manual.

Consulte la documentación de compra específica para su vehículo, para confirmar las funciones aplicables.

Mantenga este manual en el vehículo para referencias rápidas.

Uso de este manual

Para localizar rápidamente información sobre el vehículo, use el índice en las últimas páginas del manual. Es una lista alfabética de lo que ofrece el manual y la página donde puede encontrarse.

Peligro, Advertencia, y Precaución

Los mensajes de advertencia presentes en las etiquetas del vehículo y en este manual describen situaciones peligrosas y lo que puede hacerse para evitarlos o reducirlos.



El título Peligro indica una situación peligrosa de gran riesgo que, de producirse, ocasionaría lesiones graves o mortales.

 **Advertencia**

Advertencia indica una situación peligrosa que puede ocasionar lesiones graves o mortales.

Precaución

Precaución indica un peligro que puede ocasionar daños materiales o daños al vehículo.



Un círculo con una diagonal atravesada es un símbolo de seguridad que significa "No", "No haga esto" o "No lo permita".

Símbolos

El vehículo tiene componentes y etiquetas que usan símbolos en lugar de texto. Los símbolos se muestran junto con el texto y describen la operación o la información relacionada con un componente, control, mensaje, medidor o indicador específico.

 : Se muestra cuando el manual del propietario tiene instrucciones o información adicionales.

 : Se muestra cuando el manual de servicio tiene instrucciones o información adicionales.

⇨ : Se muestra cuando hay más información en otra página - "ver página."

Tabla de símbolos del vehículo

Ofrecemos aquí algunos símbolos adicionales que pueden encontrarse en el vehículo y su significado. Para mayor información sobre el símbolo, consulte el índice.

 : Luz de disponibilidad de bolsa de aire (airbag)

 : Aire acondicionado

 : Sistema de frenos antibloqueo (ABS)

 : Luz de advertencia del sistema de frenos

 : Sistema de carga

 : Control de velocidad constante

 : No perforar

 : No dar servicio

 : Temperatura del refrigerante del motor

 : Luces exteriores

 : Flama/Fuego prohibidos

 : Luces de niebla

 : Indicador de combustible

 : Fusibles

 : Cambiador de luces altas/bajas, faros

 : Sistema de CERROJO, asientos de seguridad para niños

 : Indicador de falla

 : Presión de aceite

 : OnStar®

 : Potencia

4 Introducción

 : Arranque remoto del vehículo

 : Avisos de cinturones de seguridad

 : Controles al volante

 : Monitor de presión de las llantas

 : Control de tracción/StabiliTrak®

 : Bajo presión

 : Líquido de lavado del parabrisas

Guía rápida

Tablero de instrumentos

Tablero de Instrumentos 6

Información para empezar a manejar

Información de conducción inicial 8

Sistema remoto de entrada sin llave (RKE) 8

Arranque remoto del vehículo ... 8

Seguros de puertas 9

Puerta trasera 9

Ventanas 10

Ajuste del asiento 10

Características de memoria 12

Asientos con calefacción 13

Ajuste de las cabeceras 13

Cinturones de Seguridad 14

Sistema de detección de pasajeros 14

Ajuste del espejo 14

Ajuste del volante 15

Iluminación Interior 15

Iluminación Exterior 16

Limpia/lavaparabrisas 16

Controles de clima 18

Transmisión 19

Freno de Mano 20

Características del vehículo

Sistema de información y entretenimiento 21

Controles del volante de dirección 21

Control de velocidad constante 21

Centro de información del conductor (DIC) 21

Sistema de alerta de choque de frente (FCA) 22

Advertencia de cambio de carril (LWD) 22

Alerta de la zona ciega lateral (SBZA) 22

Cámara de visión trasera (RCV) 22

Sistema de Alerta de Tráfico Trasero Cruzando (RCTA) 23

Asistencia de Estacionamiento 23

Tomas de corriente 23

Sistema remoto universal 23

Quemacocos 24

Desempeño y mantenimiento

Control de tracción/Control electrónico de estabilidad 24

Monitor de presión de las llantas 25

Combustible 25

E85 o FlexFuel 25

Sistema de duración del aceite del motor 26

Manejo para un mayor ahorro de combustible 26

Programa de Asistencia en el Camino 27

Tablero de instrumentos

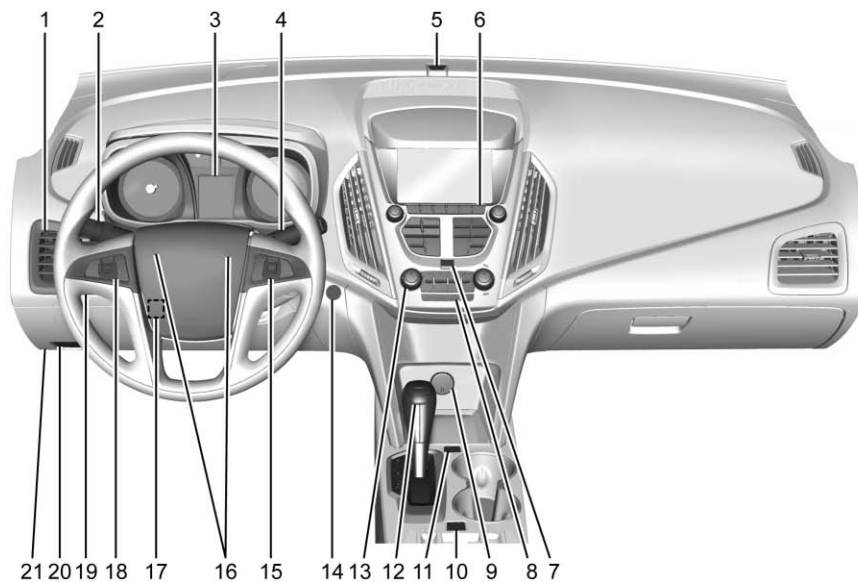

- | | | |
|--|--|--|
| <ol style="list-style-type: none"> 1. <i>Ventilas de aire</i> ⇨ 168. 2. <i>Palanca de luz direccional. Vea Señales direccionales y de cambio de carril</i> ⇨ 157.
<i>Controles de Lámparas Exteriores</i> ⇨ 154. 3. <i>Cuadro de instrumentos</i> ⇨ 117. 4. <i>Limpia/lavaparabrisas</i> ⇨ 112.
<i>Limpiador/lavador del medallón</i> ⇨ 114. 5. <i>Sensor de luz. Vea Sistema automático de faros delanteros</i> ⇨ 156. 6. <i>Infoentretenimiento</i> ⇨ 161. 7. <i>Intermitentes de advertencia de peligro</i> ⇨ 157. 8. <i>Botones del centro de información del conductor (DIC). Vea Centro de información del conductor (DIC)</i> ⇨ 131. 9. <i>Tomas de corriente</i> ⇨ 115. 10. <i>Control de tracción/Control electrónico de estabilidad</i> ⇨ 205. | <ol style="list-style-type: none"> 11. <i>Botón eco (si está equipado). Vea Modo economizador de combustible</i> ⇨ 201. 12. <i>Palanca de cambios. Vea Transmision Automática</i> ⇨ 198. 13. <i>Sistemas de control de clima</i> ⇨ 162 (si está instalado).
<i>Sistema de climatización automático</i> ⇨ 165 (si está instalado). 14. <i>Posiciones del encendido</i> ⇨ 190. 15. <i>Controles del volante de dirección</i> ⇨ 112. 16. <i>Claxon</i> ⇨ 112. 17. <i>Ajuste del volante</i> ⇨ 112. 18. <i>Control de velocidad constante</i> ⇨ 208.

<i>Botón de alerta de colisión frontal (FCA) (si está instalada). Vea Sistema de alerta de choque de frente (FCA)</i> ⇨ 215. | <p><i>Botón de advertencia de cambio de carril (LDW) (si está instalado). Vea Advertencia de cambio de carril (LWD)</i> ⇨ 219.</p> <ol style="list-style-type: none"> 19. <i>Control de Iluminación del Tablero de Instrumentos</i> ⇨ 158. 20. <i>Apertura del cofre (no visible). Vea Cofre</i> ⇨ 238. 21. <i>Conector del enlace para transmisión de datos (DLC) (No visible). Vea Indicador de falla (Luz Check engine (Revise el motor))</i> ⇨ 122. |
|--|--|--|

Información para empezar a manejar

Información de conducción inicial

Esta sección proporciona una breve descripción general sobre algunas de las características importantes que podría o no encontrar en su vehículo.

Para obtener información más detallada, consulte cada una de las características; podrá encontrarlas más adelante en este manual del propietario.

Sistema remoto de entrada sin llave (RKE)

El transmisor remoto de entrada sin llave (RKE) puede funcionar estando hasta 60 m (197 pies) del vehículo.



Se muestra con arranque remoto y puerta trasera eléctrica

Presione este botón para extender la tecla. La llave puede ser utilizada para la ignición y todas las cerraduras.



 : Presione para abrir la puerta del conductor o toda las puertas.



Para vehículos con puerta trasera manual, presione  dos veces dentro de cinco segundos para desbloquear la puerta trasera.

 : Presione para cerrar los seguros de todas las puertas.

La respuesta de los seguros puede personalizarse.

 **HOLD** : Si está equipado con puerta trasera eléctrica, oprima sin soltar hasta que la puerta levadiza empiece a moverse.

 : Presione y libere para iniciar el localizador del vehículo. Mantenga presionado durante al menos tres segundos para activar la alarma de pánico. Presione  nuevamente para cancelar la alarma de pánico.



 : Presione  y suelte y luego inmediatamente presione y sostenga  por lo menos por cuatro segundos para encender el motor desde afuera del vehículo.

vea *Llaves* ⇨ 28 y *Funcionamiento del sistema de entrada sin llave a control remoto (RKE)* ⇨ 30.

Arranque remoto del vehículo

Si está equipado, el motor puede arrancarse desde fuera del vehículo.

Arrancar el vehículo

1. Presione y libere  en el transmisor RKE.
2. Inmediatamente mantenga presionado  al menos cuatro segundos o hasta que las luces direccionales parpadeen.

Arranque el vehículo normalmente después de entrar.

Cuando arranca el vehículo, las luces de estacionamiento se encenderán.

Se puede extender el arranque remoto.



Cancelación de un arranque remoto

Para cancelar el arranque remoto, realice una de las siguientes opciones:

- Oprima sin soltar  hasta que las luces de estacionamiento se apaguen.
- Encienda las Intermitentes de advertencia de peligro.
- Encienda y apague el vehículo.

Vea *Arranque remoto del vehículo* ⇨ 33.

Seguros de puertas

Para bloquear o desbloquear el vehículo desde afuera, presione  o  en el transmisor de entrada remota sin llave (RKE).

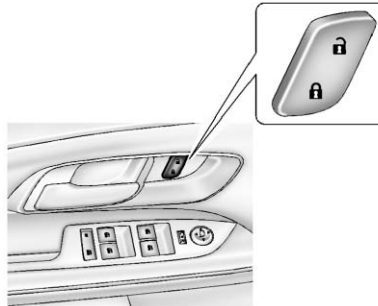

 : Presione para cerrar los seguros de las puertas.

 : Presione para abrir los seguros de las puertas.

Vea *Seguros de puertas* ⇨ 35.

Para desbloquear manualmente una puerta desde el interior del vehículo, jale una vez la manija de la puerta para destrabarla y una segunda vez para abrirla.

Puerta trasera

Operación manual de la puerta trasera

Quite los seguros del vehículo antes de abrir la puerta trasera.

Para abrir la puerta trasera, oprima la almohadilla táctil que se encuentra debajo de la manija de la puerta trasera y levántela.

No presione el interruptor táctil mientras cierra la puerta trasera. Esto puede causar que la puerta trasera no quede bloqueada.

Operación de la puerta trasera eléctrica



En vehículos con puerta levadiza eléctrica, el vehículo debe estar en P (estacionamiento) para usar la característica eléctrica. Las luces traseras parpadean cuando se mueve la puerta trasera eléctrica.

Seleccione la modalidad de la puerta trasera eléctrica girando la perilla en el interruptor a las posiciones 3/4 o MAX. Oprima  para abrir o cerrar la puerta levadiza.

Consulte *Puerta trasera* ⇨ 38.

Ventanas

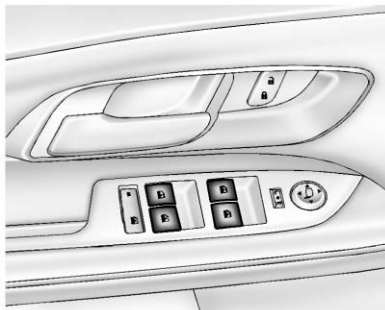

Presione la parte delantera del interruptor para bajar la ventana. Jale el interruptor hacia arriba para subirla.

Consulte *Ventanillas eléctricas* ⇨ 47.

Ajuste del asiento

Asiento eléctrico de cuatro direcciones.

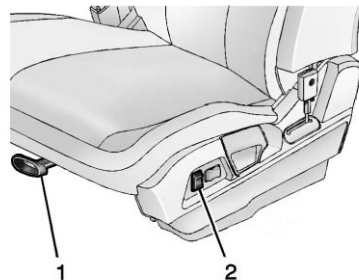

1. Manija de posición de asiento
2. Control de ajuste de altura

Para ajustar el asiento, si está equipado con éste:

- Mueva el asiento hacia adelante o hacia atrás utilizando la manija que está debajo de la parte delantera del cojín del asiento (1). Consulte *Ajuste del asiento* ⇨ 52.

- Mueva el control (2) hacia arriba o hacia abajo para subir o bajar el asiento.

Consulte *Ajuste de los asientos eléctricos* ⇨ 53.

Asiento eléctrico de ocho direcciones.

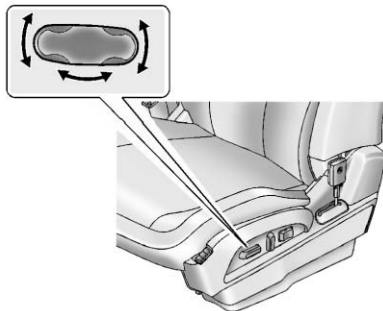

Para ajustar un asiento eléctrico, si está equipado con éste:

- Mueva el control (A) deslizándolo hacia adelante o hacia atrás para adelantar o atrasar el asiento.

- Levante o baje la parte delantera del cojín del asiento moviendo la parte delantera del control hacia arriba o hacia abajo.
- Mueva toda la parte trasera del control hacia arriba o hacia abajo para subir o bajar el asiento.

Consulte *Ajuste de los asientos eléctricos* ⇨ 53.

Ajuste del soporte lumbar

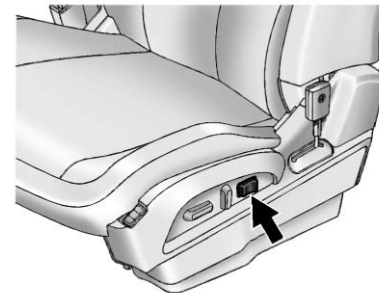

Se muestra el asiento de 8 direcciones. El de 4 direcciones es similar.

Si está disponible, oprima y sostenga la parte delantera o trasera del interruptor para aumentar o reducir el soporte lumbar. Libere el interruptor cuando el respaldo del asiento alcance el nivel de soporte lumbar deseado.

Consulte *Ajuste del soporte lumbar* ⇨ 54.

Respaldos reclinables

Respaldos reclinables manuales

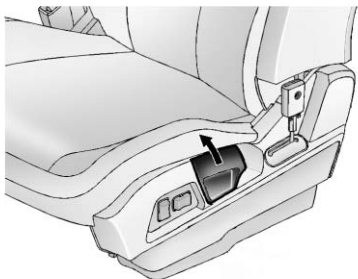

Para reclinarse un respaldo manual:

1. Levante la palanca.
2. Mueva el respaldo a la posición deseada, y después libere la palanca para asegurar el respaldo en su lugar.
3. Empuje y jale el respaldo para asegurar que esté trabado.

Para regresar el respaldo a la posición vertical:

1. Levante completamente la palanca sin aplicar presión al respaldo, y el respaldo regresará a la posición vertical.
2. Empuje y jale el respaldo para asegurar que esté trabado.

Respaldos reclinables eléctricos

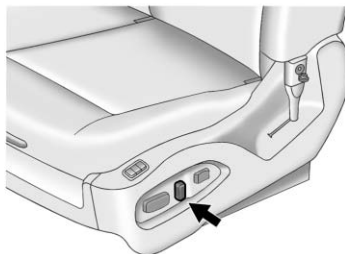

Para ajustar el respaldo del asiento eléctrico, si está disponible:

- Incline la parte superior del control hacia atrás para reclinarse.

- Incline la parte superior del control hacia adelante para elevar.

Consulte *Respaldos reclinables* ⇨ 54.

Características de memoria

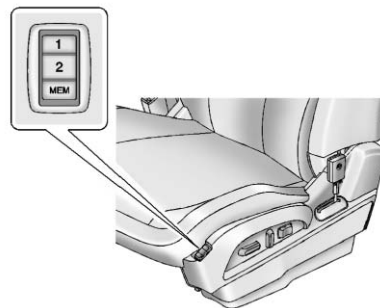

Si están disponibles, los botones 1, 2, y MEM (Memoria) en la parte exterior del asiento del conductor se utilizan para guardar y recuperar en forma manual la posición del asiento del conductor y de los espejos laterales. Estas posiciones

guardadas en forma manual se denominan posiciones de los botones de memoria.

El vehículo también guardará de manera automática la posición del asiento del conductor y los espejos laterales para el transmisor de entrada remota sin llave (RKE) al apagar el motor. Estas posiciones guardadas de manera automática se denominan posiciones RKE.

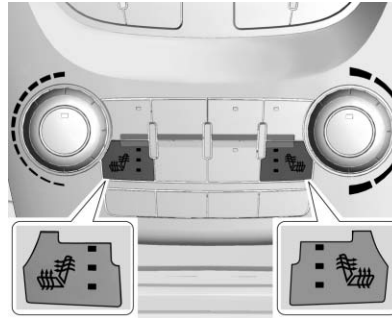

vea *Asientos con memoria* ⇨ 56 y *Personalización del vehículo* ⇨ 143.

Asientos con calefacción



Se muestra el Sistema de control de clima de nivel superior, Base similar

Si están disponibles, los botones están cerca a los controles de clima. Para operar, la ignición debe estar en ON/RUN(encendido/funcionamiento).

Presione  o  para activar la calefacción del asiento y respaldo del conductor o del pasajero.

Las luces indicadoras muestran la temperatura establecida.

Ve *Asientos delanteros con calefacción* ⇨ 58.

Ajuste de las cabeceras

No ponga el vehículo en movimiento hasta que las cabeceras para todos los ocupantes estén instalados y ajustados de manera adecuada.

Para lograr una posición cómoda del asiento, cambie el ángulo de inclinación del respaldo lo menos posible manteniendo el asiento y la altura de las cabeceras en la posición adecuada.

vea *Cabeceras* ⇨ 51 y *Ajuste del asiento* ⇨ 52.

Cinturones de Seguridad



Consulte las siguientes secciones para obtener información importante sobre cómo utilizar los cinturones de seguridad de manera adecuada:

- *Cinturones de seguridad* ⇨ 61.
- *Cómo usar correctamente los cinturones de seguridad* ⇨ 62.
- *Cinturón de seguridad de tres puntos* ⇨ 63.
- *Anclas inferiores y correas para niños (Sistema LATCH)* ⇨ 93.

Sistema de detección de pasajeros



Estados Unidos



Canadá y México

El sistema de sensor del pasajero apagará la bolsa de aire delantera exterior del pasajero bajo ciertas condiciones. Ninguna otra bolsa de aire es afectada por el sistema de detección de pasajeros. Consulte *Sistema de detección de pasajeros* ⇨ 77.

El indicador de estatus de la bolsa de aire del pasajero estará visible en la consola superior al arrancar el

vehículo. Consulte *Indicador de estatus de la bolsa de aire del pasajero* ⇨ 121.

Ajuste del espejo

Exterior

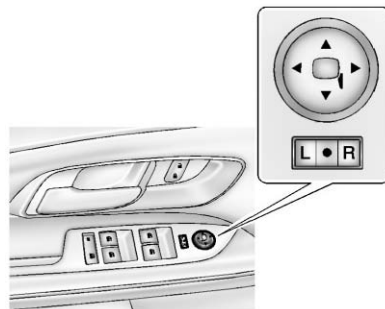

Para ajustar los espejos:

1. Mueva el interruptor selector a L (izquierda) o R (derecha) para escoger el espejo del conductor o del pasajero.
2. Presione las flechas en el interruptor táctil para mover cada espejo en la dirección deseada.

3. Regrese el interruptor selector a la posición central.

Consulte *Espejos eléctricos* ⇨ 45.

Interior

Ajuste

Ajuste el espejo retrovisor para ver claramente el área detrás del vehículo.

Espejo retrovisor manual

Para vehículos con espejo retrovisor manual, empuje la pestaña hacia adelante para uso diurno y jálela hacia atrás para uso nocturno para evitar el destello de los faros delanteros que vienen detrás. Consulte *Espejo retrovisor manual* ⇨ 46.

Espejo retrovisor de atenuación automática

Los vehículos con espejo retrovisor interior con atenuación automática reducen el resplandor de los faros que vienen atrás. La función de atenuación se enciende cuando se arranca el vehículo. Consulte *Espejo retrovisor de atenuación automática* ⇨ 46.

Ajuste del volante

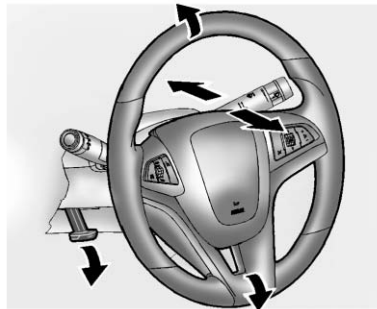

Para ajustar el volante de la dirección:

1. Jale la palanca hacia abajo.
2. Baje o suba el volante de la dirección.
3. Aleje o acerque el volante de la dirección.
4. Jale la palanca hacia arriba para bloquear el volante en su lugar.

No ajuste el volante mientras maneja.

Iluminación Interior

Luces de lectura

Estas luces están localizadas en la consola superior. Estas luces se encienden automáticamente al abrir cualquier puerta.

Para la operación manual, presione el botón que se encuentra al lado de cada luz para encenderla o apagarla.

Luces del techo

Hay luces de techo delanteras y traseras.

Los controles de las luces del techo están localizados en la consola superior. Para cambiar la configuración, presione lo siguiente:

☒ : Apaga las luces, incluso cuando la puerta está abierta.

☒ : Las luces se encienden automáticamente al abrir cualquier puerta.

☒ : Enciende las luces del techo.

Las luces del techo también pueden encenderse y apagarse presionando los botones que se encuentran al lado de las mismas.

Para mayor información acerca de la iluminación interior, consulte *Control de Iluminación del Tablero de Instrumentos* ⇨ 158.

Iluminación Exterior



El control de las luces exteriores está en la palanca de las direccionales.

☰ : Gire ligeramente a ésta posición para apagar el sistema automático de luces o para encenderlo nuevamente.

AUTO (Automático) : Enciende y apaga las luces exteriores automáticamente, dependiendo de la luz exterior.

☰ : Enciende las luces de estacionamiento, incluyendo todas las luces excepto los faros delanteros.

☰ : Enciende los faros, junto con las luces de estacionamiento y las luces del tablero de instrumentos.

Consulte:

- *Controles de Lámparas Exteriores* ⇨ 154.
- *Luces diurnas (DRL)* ⇨ 155.

Limpia/lavaparabrisas



La palanca del limpiador/lavador del parabrisas está ubicada del lado derecho de la columna de dirección. Con el encendido en ACC/ACCESSORY (acc/accesorio) u ON/RUN/START (encendido/funcionamiento/arranque), mueva la

palanca del limpiaparabrisas/lavaparabrisas para seleccionar la velocidad del limpiador.

HI : Utilizar para movimientos rápidos.

LO : Utilizar para movimientos lentos.

INT : Mueva la palanca hasta INT para intervalos intermitentes, y luego gire la banda INT hacia arriba para movimientos más frecuentes o hacia abajo para movimientos menos frecuentes.

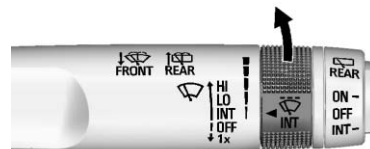

OFF : Úselo para apagar los limpiaparabrisas.

1X : Para una sola pasada, mueva brevemente la palanca del limpiador hacia abajo. Para varias pasadas, mantenga la palanca del limpiador hacia abajo.

↓  **DELANTERAS** : Jale la palanca de las escobillas del parabrisas hacia usted para rociar fluido de lavado del parabrisas y activar las escobillas.

Limpiaparabrisas/ lavaparabrisas del medallón

Los controles del limpiador trasero se encuentran en el extremo de la palanca del limpiaparabrisas.

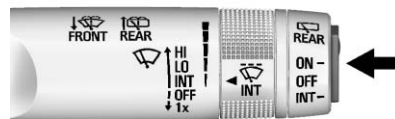

ON : Presione la porción superior del botón para pasadas continuas del limpiador trasero.

OFF : El limpiador trasero se apaga cuando el botón regresa a la posición intermedia.

INT : Presione la porción baja del botón para establecer un retraso entre pasadas.

 **REAR** : Empuje la palanca del limpiaparabrisas hacia delante para rociar líquido de lavado sobre el medallón. La palanca regresa automáticamente a su posición original cuando se libera.

vea *Limpia/lavaparabrisas* ⇨ 112 y *Limpiador/lavador del medallón* ⇨ 114.

Controles de clima

La calefacción, enfriamiento, deshielo y ventilación del vehículo pueden controlarse utilizando estos sistemas.

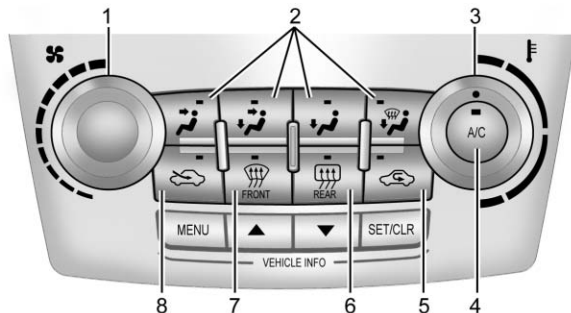

Sistemas de climatización

- | | |
|---|---------------------------------------|
| 1. Control del ventilador | 6. Desempañador de la ventana trasera |
| 2. Controles del modo de distribución de aire | 7. Desempañador delantero |
| 3. Control de temperatura | 8. Aire exterior |
| 4. A/C (Aire acondicionado) | |
| 5. Recirculación | |

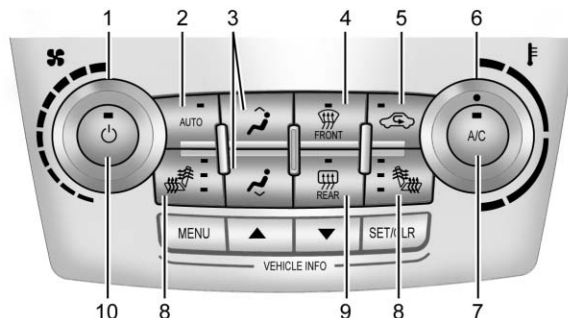

Sistemas de climatización automática

1. Control del ventilador
2. AUTO (Operación automática)
3. Controles del modo de distribución de aire
4. Desempañador delantero
5. Recirculación
6. Control de temperatura
7. A/C (Aire acondicionado)
8. Asientos con calefacción del conductor y pasajero (Si está equipado)
9. Desempañador de la ventana trasera

10. Eléctrico

Consulte *Sistemas de control de clima* ⇨ 162 (si está instalado) o *Sistema de climatización automático* ⇨ 165 (si está instalado).

Transmisión

Modalidad de Selección electrónica de rango (ERS)

Los modos ERS o manual le permiten elegir el rango de posiciones de las velocidades. Utilice este modo al conducir en una pendiente cuesta abajo o al jalar un

remolque para limitar el cambio de velocidades del vehículo y la velocidad del mismo.

Para usar esta característica:

1. Mueva la palanca de cambios a M (modo manual).
2. Presione el botón más/menos ubicado en la palanca de cambios para aumentar o disminuir el rango del cambio disponible.

Vea *Modo manual* ⇨ 201.

Modo de economía del combustible

Los vehículos con motor de 2.4 L cuentan con un modo de economía del combustible. Al activarse, el Modo de economía del combustible puede mejorar el ahorro de combustible del vehículo.

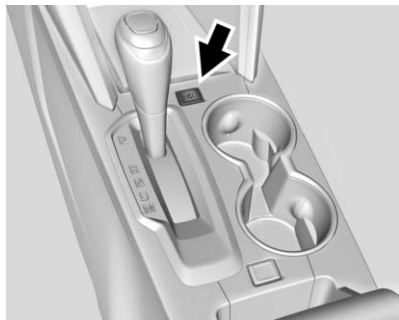

Presione el botón eco (economía) para encender o apagar esta característica. Se encenderá la luz eco en el cuadro de instrumentos al activarse, y el centro de información del conductor (DIC) mostrará el mensaje. Vea *Modo economizador de combustible* ⇨ 201.

Freno de Mano

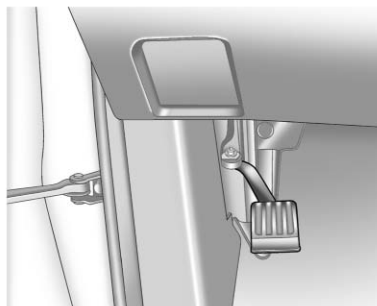

Para establecer el freno de estacionamiento, mantenga presionado el pedal del freno, y a continuación presione el pedal del freno de estacionamiento hacia abajo.

Si el motor está encendido, la luz de advertencia del sistema de frenos se enciende. Consulte *Luz de advertencia del sistema de frenos* ⇨ 124.

Para liberar el freno de estacionamiento, mantenga presionado el pedal del freno, y a continuación presione el pedal del

freno de estacionamiento durante un momento, hasta que sienta que éste se libera. Quite lentamente el pie del pedal del freno de estacionamiento.

Consulte *Freno de Mano* ⇨ 204.

Características del vehículo

Sistema de información y entretenimiento

Vea el manual de infoentretenimiento para información sobre el radio, reproductores de audio, teléfono, sistema de navegación, y reconocimiento por voz y habla. También incluye información sobre ajustes.

Controles del volante de dirección

El sistema de infoentretenimiento puede ser operado utilizando los controles del volante. Consulte "Controles al volante" en el manual de infoentretenimiento.

Control de velocidad constante

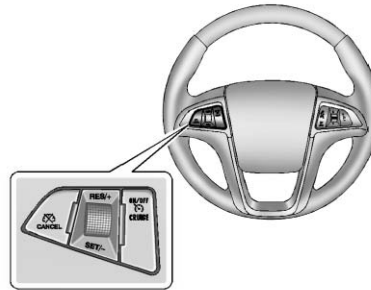

RES/+ : Presiónelo para apagar o encender el sistema de control de crucero.

CANCEL : Presione este botón para desactivar el control de velocidad crucero sin borrar de la memoria la velocidad establecida.

RES/+ : Si hay una velocidad establecida en la memoria, mueva la rueda giratoria hacia arriba para volver a dicha velocidad o mantenga hacia arriba para

acelerar. Si está activo el control de velocidad, utilícelo para aumentar la velocidad del vehículo.

SET/- : Mueva la rueda giratoria hacia abajo brevemente para ajustar la velocidad y activar el control crucero. Si está activo el control de velocidad, utilícelo para reducir la velocidad.

Vea *Control de velocidad constante* ↗ 208.

Centro de información del conductor (DIC)

La pantalla del DIC está en el centro del grupo de instrumentos. Ésta muestra el estatus de muchos sistemas del vehículo.

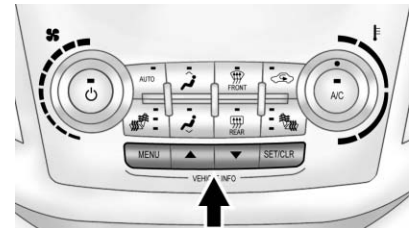

Los botones del DIC están debajo del sistema de control del clima.

MENU (Menú) : Presione este botón para conseguir el Menú de Viaje/Combustible y el Menú de información del vehículo.

▲ ○ ▼ : Utilice estos botones para desplazarse entre los elementos en cada menú. Un pequeño marcador se moverá en la página mientras navega por los elementos. Esto muestra dónde está cada página dentro del menú.

SET/CLR : Use éste botón para ajustar o quitar el elemento del menú cuando éste se despliega.

Vea *Centro de información del conductor (DIC)* ⇨ 131.

Sistema de alerta de choque de frente (FCA)

Si está equipado, el sistema de asistencia de colisión frontal (FCA) puede ayudar a evitar o reducir los daños causados por accidentes frontales. El FCA proporciona un indicador verde, , cuando se detecta un vehículo al frente. Al

acercarse demasiado rápido a un vehículo al frente, FCA activa una alerta parpadeante en rojo y suena rápidamente. Esta alerta permanece encendida si sigue a un vehículo demasiado cerca.

Vea *Sistema de alerta de choque de frente (FCA)* ⇨ 215.

Advertencia de cambio de carril (LDW)

Si está equipado, LDW puede ayudar a evitar salidas no intencionales del carril a velocidades de 56 km/h (35 mph) o mayores. LDW utiliza un sensor de cámara para detectar las marcas del carril. La luz de LDW, , es verde si se detecta una línea de carril. Si el vehículo sale del carril sin usar una direccional en esa dirección, la luz cambiará a ámbar y parpadeará. Además, se escucha un sonido.

Vea *Advertencia de cambio de carril (LDW)* ⇨ 219.

Alerta de la zona ciega lateral (SBZA)

Si está equipada, la asistencia de zona ciega lateral (SBZA) detectará vehículos en movimiento en el siguiente carril en el área ciega lateral del vehículo. Cuando esto sucede, la asistencia de zona ciega lateral (SBZA) encenderá el espejo lateral exterior correspondiente y parpadeará si la direccional está encendida.

Vea *Alerta de la zona ciega lateral (SBZA)* ⇨ 217.

Cámara de visión trasera (RCV)

Si está equipado, el RVC muestra una vista del área detrás del vehículo, en la pantalla del sistema de infoentretenimiento, cuando el vehículo se coloca en R (Reversa).

Consulte *Cámara de visión trasera (RCV)* ⇨ 210.

Sistema de Alerta de Tráfico Trasero Cruzando (RCTA)

Si está equipado, el sistema RCTA utiliza un triángulo con una flecha que aparece en la pantalla RVC para advertir de tráfico detrás de su vehículo que pueda cruzarse en el camino de su vehículo al estar en R (Reversa). Además, se escucha un sonido.

Consulte "Alerta de Tráfico Trasero Cruzando (RCTA)" en *Cámara de visión trasera (RCV)* ⇨ 210.

Asistencia de Estacionamiento

Si está equipado, la asistencia de estacionamiento (RPA) usa sensores en la defensa trasera para asistir con el estacionamiento y para evitar chocar con objetos mientras está en R (Reversa). Ésta funciona a velocidades inferiores a 8 km/h (5 mph) y usa pitidos audibles para proporcionar distancia e información del sistema.

Mantenga limpios los sensores de la defensa trasera del vehículo para asegurar una operación adecuada.

Vea *Asistencia de Estacionamiento* ⇨ 213.

Tomas de corriente

Las tomas de corriente para accesorios pueden utilizarse para conectar equipo eléctrico, tal como teléfonos celulares o reproductores MP3.

Hay cuatro tomacorrientes para accesorios: dentro del área de almacenamiento abierto frente a la palanca de cambios, dentro del almacenamiento de la consola central, en la parte trasera de la consola central y en el compartimiento de carga trasero.

Para utilizar los tomacorrientes, quite la tapa. Manténgalos tapados cuando no estén en uso.

Vea *Tomas de corriente* ⇨ 115.

Sistema remoto universal



Si están equipados, estos botones están en la consola superior. El sistema puede sustituir hasta tres transmisores de control remoto usados para activar dispositivos tales como abridores de puertas de cochera, sistemas de seguridad, y dispositivos de automatismo para el hogar.

Lea las instrucciones en su totalidad antes de intentar programar el Universal Remote system (sistema remoto universal). Debido a los pasos necesarios, puede ser útil tener a otra persona disponible para ayudarlo con la programación del Universal Remote system (sistema remoto universal).

Consulte *Sistema remoto universal* ⇨ 150.

Quemacocos

Si está equipado, los interruptores de techo están en el techo interior arriba del espejo retrovisor. La ignición debe estar en ON/RUN (encendido/funcionamiento) o ACC/ACCESSORY (accesorio), o en Energía retenida para los accesorios (RAP) para operar el quemacocos. vea *Posiciones del encendido* ⇨ 190 y *Energía retenida para los accesorios (RAP)* ⇨ 193.



1. Interruptor deslizable
2. Interruptor de inclinación



Interruptor deslizable

Apertura exprés/Cierre exprés :

Presione y libere  (1) para abrir rápidamente el quemacocos.

Presione y libere  (1) para cerrar rápidamente el quemacocos.

Abrir/Cerrar (Modo Manual) :

Presione y sostenga  (1) para abrir el quemacocos. Presione y sostenga  (1) para cerrar. La visera se abre automáticamente con el quemacocos, pero se debe cerrar manualmente.

Interruptor de inclinación

Vent : Presione y sostenga  (2) para ventilar el quemacocos.

Presione y sostenga  (2) para cerrar.



Desempeño y mantenimiento





Control de tracción/ Control electrónico de estabilidad

El sistema de control de tracción limita el giro sin tracción de las ruedas. El sistema se enciende al encender el vehículo.

El sistema StabiliTrak asiste con control direccional del vehículo en condiciones de manejo difíciles.

El sistema se enciende al encender el vehículo.

- Para apagar el control de tracción, presione y suelte  en el tablero de instrumentos. Se ilumina  y se muestra el mensaje apropiado en el DIC. Consulte *Mensajes del sistema de control de marcha* ⇨ 140.
- Presione y libere  nuevamente para volver a encender el control de tracción.

- Para desactivar tanto el sistema de control de tracción como StabiliTrak, oprima sin soltar  hasta que  y  se iluminen y aparezca el mensaje correspondiente en el DIC. Consulte *Mensajes del sistema de control de marcha* ⇨ 140.
- Presione y suelte  nuevamente para encender ambos sistemas.

Consulte *Control de tracción/Control electrónico de estabilidad* ⇨ 205.

Monitor de presión de las llantas

Este vehículo puede contar con un sistema de monitoreo de presión de las llantas (TPMS).



La luz de advertencia presión baja de neumáticos avisa cuando exista una pérdida de presión significativa en alguna de las llantas del vehículo. Si la luz de advertencia se enciende, deténgase tan pronto sea posible e infle las llantas hasta la presión recomendada que aparece en la Etiqueta de información sobre las llantas y carga. Consulte *Límites de carga del vehículo* ⇨ 185. La luz de advertencia permanecerá encendida hasta que se haya corregido la presión de las llantas.

La luz de advertencia de baja presión de llanta puede encender en clima frío cuando se arranca el vehículo por primera vez, y después apagarse conforme se conduce el vehículo. Esto puede ser un indicador de que la presión de las llantas se está reduciendo, por lo que será necesario inflar las llantas hasta la presión adecuada.

El TPMS no reemplaza el mantenimiento normal mensual de las llantas. Mantenga las presiones correctas de los neumáticos.

Consulte *Sistema de monitoreo de presión de las llantas* ⇨ 285.

Combustible



Combustible regular

Utilice únicamente gasolina sin plomo de octanaje 87 o superior en su vehículo. No utilice gasolina con un octanaje menor, ya que puede dar lugar a daños en el vehículo y menor economía de combustible. Vea *Combustible* ⇨ 221.

E85 o FlexFuel



FlexFuel Posible

Ciertos modelos son compatibles con combustible E85. Vea *Combustible* ⇨ 221.

Sistema de duración del aceite del motor

El sistema de vida útil del aceite del motor calcula la vida útil del aceite basándose en el uso del vehículo y muestra el mensaje CAMBIE PRONTO EL ACEÍTE DEL MOTOR cuando es necesario cambiar el aceite y el filtro de aceite.

El sistema de vida del aceite debe restablecerse en 100 % sólo después de un cambio de aceite.

Restablecer el sistema de vida del aceite

1. Gire el encendido a ON/RUN (encendido/funcionamiento) con el motor apagado.
2. Presione el botón MENU en el DIC para mostrar el menú de información del vehículo.

3. Presione las flechas hacia abajo o hacia arriba para ver **ÍNDICE DE CALIDAD DEL ACEÍTE**.
4. Presione el botón SET/CLR (ajustar/eliminar) hasta que se muestre 100%.
5. Gire la llave a la posición LOCK/OFF (bloquear/apagar).

O:

1. Gire la ignición a ON/RUN (encendido/funcionamiento) con el motor apagado.
2. Presione el pedal del freno hasta el fondo y libérela tres veces en un periodo de cinco segundos.

Consulte *Sistema de duración del aceite del motor* ⇨ 246.

Manejo para un mayor ahorro de combustible

Los hábitos de manejo pueden afectar el rendimiento del combustible. He aquí algunos

consejos de manejo para obtener el mejor rendimiento de combustible posible.

- Evite acelerones rápidos y acelere de manera pausada.
- Frene gradualmente y evite frenados abruptos.
- Evite mantener el motor en marcha con el auto detenido durante periodos de tiempo largos.
- Cuando las condiciones del camino y del clima sean adecuadas, utilice el control de velocidad crucero.
- Respete siempre los límites de velocidad establecidos o maneje más lentamente cuando lo requieran las circunstancias.
- Mantenga las llantas del vehículo infladas a la presión adecuada.
- Combine varios viajes en uno solo.
- Reemplace las llantas del vehículo con llantas que tengan el mismo número de

especificación TPC ubicado en el lateral de la llanta, cerca del tamaño.

- Siga las instrucciones de mantenimiento recomendado.

Programa de Asistencia en el Camino

Llame al 01-800-466-0801.

Los nuevos propietarios de GMC quedan inscritos automáticamente en el programa de Asistencia en el Camino

Consulte *Programa de Asistencia en el Camino* ⇨ 341.

Llaves, puertas y ventanas

Llaves y seguros

Llaves	28
Sistema remoto de entrada sin llave (RKE)	30
Funcionamiento del sistema de entrada sin llave a control remoto (RKE)	30
Arranque remoto del vehículo	33
Seguros de puertas	35
Seguros eléctricos de puertas	36
Bloqueo retardado	36
Seguros automáticos de puertas	36
Protección de bloqueo	36
Seguros de puertas	37

Puertas

Puerta trasera	38
----------------------	----

Seguridad del vehículo

Seguridad del vehículo	42
Sistema de alarma de vehículo	42
Inmovilizador	43

Funcionamiento del inmovilizador	43
--	----

Espejos exteriores

Espejos convexos	44
Espejos eléctricos	45
Espejos con calefacción	45
Inclinación auto espejos en marcha atrás	45

Espejos interiores

Espejo retrovisores interiores	46
Espejo retrovisor manual	46
Espejo retrovisor de atenuación automática	46

Ventanas

Ventanas	46
Ventanillas eléctricas	47
Viseras	48

Techo

Quemacocos	48
------------------	----

Llaves y seguros

Llaves



Advertencia

Dejar a los niños en un vehículo, con las llaves de encendido es peligroso y los niños o terceras personas podrían resultar gravemente lesionados o perder la vida. Podrían operar las ventanas eléctricas y otros controles o provocar el movimiento del vehículo. Las ventanillas funcionarán con las llaves en la ignición, y los niños o terceras personas podrían quedar atrapados en el camino de una ventanilla cerrándose. No deje niños dentro de un vehículo con llave de ignición.



⚠ Advertencia

Si se gira involuntariamente la llave mientras el vehículo está en operación, la ignición se puede mover fuera de la posición RUN (operación). Esto podría ser causado por artículos pesados que cuelguen del llavero, o por artículos grandes o largos sujetos al llavero que podrían hacer contacto con el conductor o el volante. Si la ignición se mueve fuera de la posición RUN (operación), el motor se apagará.
(Continúa)

Advertencia (Continúa)

puede tener impacto en la asistencia de frenado y dirección hidráulica, y las bolsas de aire pueden no desplegarse. Para reducir el riesgo de giro inadvertido de la llave de ignición, no cambie la manera en que la llave de ignición y el transmisor de Entrada remota sin llave (RKE), si está equipado, están sujetos a los llaveros provistos.

La llave de ignición, llaveros, y transmisor RKE, si están equipados, están diseñados para funcionar juntos. Como sistema, reduce el riesgo de mover la llave inadvertidamente fuera de la posición RUN (Operación). Si se requieren reemplazos o adiciones, consulte a su distribuidor. Limite los artículos adicionales a unas cuantas llaves esenciales o artículos pequeños y ligeros no mayores al transmisor RKE.



La interferencia a partir de etiquetas de identificación de radiofrecuencia (RFID) puede evitar que la llave arranque el vehículo. Mantenga las etiquetas RFID lejos de la llave cuando arranque el vehículo.

La llave que es parte del transmisor remoto de entrada sin llave (RKE) puede ser usado para la ignición y todos los seguros.



Presione el botón de apertura de seguros en el transmisor RKE para preservar la superficie de la llave. Presione el botón y el borde de la llave para replegarla.

Acuda a su distribuidor autorizado si requiere una llave nueva.

Si se vuelve difícil girar la llave revise si la hoja de la llave tiene basura. Limpie periódicamente con un cepillo o una punta.

Si se encuentra cerrado fuera del vehículo, consulte *Programa de Asistencia en el Camino* ⇨ 341.

Con una suscripción OnStar activa, un Asesor OnStar puede abrir el vehículo de manera remota. Consulte *Descripción general de OnStar* ⇨ 349.

Sistema remoto de entrada sin llave (RKE)

Consulte *Declaración de frecuencia de radio* ⇨ 345.

Si disminuye el rango de operación de la Entrada remota sin llave (RKE):

- Verifique la distancia. El transmisor podría estar muy alejado del vehículo.
- Verifique la ubicación. Otros vehículos u objetos podrían estar bloqueando la señal.
- Verifique la batería del transmisor. Consulte "Reemplazo de la batería" más adelante en esta sección.

- Si el transmisor continúa sin operar correctamente, consulte con su distribuidor, o con un técnico calificado para obtener servicio.

Funcionamiento del sistema de entrada sin llave a control remoto (RKE)

El transmisor de entrada remota sin llave (RKE) puede funcionar hasta 60 m (197 pies) de distancia del vehículo.

Otras condiciones pueden afectar el funcionamiento del transmisor. Consulte *Sistema remoto de entrada sin llave (RKE)* ⇨ 30.



Con Arranque remoto del vehículo y compuerta levadiza eléctrica mostrados

Los siguientes pueden estar disponibles:

🔒 : Oprima para cerrar los seguros de todas las puertas. Las luces direccionales pueden encender y/o la bocina puede sonar en la segunda presión para indicar el cerrado. Consulte *Personalización del vehículo* ⇨ 143. Si la puerta de algún pasajero está abierta al presionar **🔒**, todas los seguros de las puertas se cierran.

Presionar **🔒** puede también activar el sistema antirrobo. Consulte *Sistema de alarma de vehículo* ⇨ 42.

🔓 : Presione para abrir el seguro de la puerta del conductor o de todas las puertas. Consulte *Personalización del vehículo* ⇨ 143. Los indicadores de las direccionales pueden parpadear para indicar que se ha desbloqueado. Consulte *Personalización del vehículo* ⇨ 143.

Al presionar **🔓** puede también desactivar el sistema antirrobo. Consulte *Sistema de alarma de vehículo* ⇨ 42.

Para vehículos con puerta trasera manual, presione **🔒** dos veces dentro de cinco segundos para desbloquear la puerta trasera.

🚗 HOLD : Si está equipado con puerta trasera eléctrica, oprima sin soltarlo hasta que la puerta trasera comience a moverse. Presione de nuevo para detener la compuerta levadiza eléctrica.

🔔 : Presione u libere una vez para iniciar el localizador del vehículo. Las luces exteriores se encenderán y sonará el claxon tres veces.

Mantenga presionado **🔔** al menos por tres segundos para activar la alarma de pánico. El claxon sonará y las direccionales se encenderán hasta que se presiona nuevamente **🔔** o la llave es colocada en la ignición y en la posición ON/RUN (encendido/funcionamiento).

🔑 : Si está equipado, primero oprima y libere **🔒** entonces oprima inmediatamente sin soltar **🔑** por al menos cuatro segundos para arrancar el vehículo desde el exterior del vehículo usando el transmisor de entrada remota sin llave (RKE). Consulte *Arranque remoto del vehículo* ⇨ 33.

Los botones de las llaves quedan inhabilitados si hay una llave en el encendido.

Programación de los transmisores para el vehículo

Solo funcionarán los transmisores RKE programados para este vehículo. Si extravía o le roban su transmisor, deberá comprar un transmisor nuevo y pedir a su distribuidor que lo programe. Al programar el nuevo transmisor para este vehículo, se deberán volver a programar todos los transmisores restantes. Cualquier transmisor extraviado o robado dejará de funcionar una vez que se programe el nuevo transmisor. Consulte a su distribuidor para programar nuevos transmisores.

Programación con un Transmisor Reconocido

Para programar una llave nueva:

1. Inserte la llave original, ya programada, en la ignición y gírela a la posición ON/RUN.
2. Gire la llave del a LOCK/OFF y retire la llave.

3. Inserte la nueva llave a programar y gírela a la posición ON/RUN en menos de cinco segundos.

La luz de seguridad se apagará una vez que la llave haya sido programada.

4. Repita los pasos 1-3 si desea programar llaves adicionales.

Si pierde o daña una llave, consulte a su distribuidor para que le fabrique una nueva llave.

Programación sin un Transmisor Reconocido

Programar una nueva llave al vehículo cuando una llave reconocida no esté disponible. Las regulaciones canadienses requieren que los propietarios consulten al distribuidor.

Si no hay disponibles llaves actualmente reconocidas, siga este procedimiento para programar la primera llave.

Este procedimiento toma aprox. 30 minutos para la primera llave. El vehículo debe estar apagado y usted debe tener todas las llaves que desee programar.

1. Inserte la nueva llave del vehículo en la ignición.
2. Gírela a ON/RUN. Se encenderá la luz de seguridad.
3. Espere 10 minutos a que se apague la luz de seguridad.
4. Gire la ignición a LOCK/OFF.
5. Repita los pasos 2 a 4 dos veces más. Después de la tercera vez, gírela a ON/RUN; la llave está aprendida y todas las llaves anteriores ya no funcionarán en el vehículo.

Las llaves restantes pueden programarse utilizando el procedimiento "Programación con un transmisor reconocido".

Reemplazo de la batería

Reemplace la batería si se muestra el mensaje SUSTITUYA PILA EN LLAVE MANDO A DISTANCIA en el DIC. Vea *Mensajes de seguro y llave* ⇨ 138

Precaución

No toque ningún circuito del transmisor al cambiar la batería. La estática de su cuerpo podría dañar el transmisor.

La batería no es recargable. Para reemplazar la batería:

1. Presione el botón de apertura de seguros en el transmisor para preservar la superficie de la llave.
2. Quite la tapa de la batería haciendo palanca con un dedo.
3. Quite la batería empujándola y deslizándola hacia la hoja de la llave.
4. Inserte la batería nueva, con el lado positivo hacia arriba. Empuje la batería hacia abajo

hasta que esté colocada en su lugar. Sustituya la batería con una de nomenclatura CR2032 o equivalente.

5. Ensamble la tapa de la batería de nuevo en el transmisor.

Arranque remoto del vehículo

El vehículo puede tener esta función que le permite iniciar el motor desde afuera del vehículo.

 : Este botón estará ubicado en el transmisor RKE si el vehículo tiene arranque remoto.

El sistema de control de clima usará los ajustes previos durante un arranque remoto. El desempañador trasero puede encenderse durante el arranque remoto dependiendo de las condiciones de ambiente frío. La luz del indicador de desempañador trasero no se enciende durante el arranque remoto.



Si el vehículo cuenta con asientos con calefacción, ésta podría encenderse durante un arranque remoto. Consulte *Asientos delanteros con calefacción* ⇨ 58.

Las leyes en algunas comunidades locales puede restringir el uso de arrancadores remotos. Por ejemplo, algunas leyes requieren que la persona que utiliza el arranque remoto tenga el vehículo a la vista al utilizarlo. Revise las regulaciones locales para cualquier requerimiento.

Otras condiciones pueden afectar el funcionamiento del transmisor. Consulte *Sistema remoto de entrada sin llave (RKE)* ⇨ 30.

Arranque del motor usando el arranque remoto

Para arrancar el motor usando la función de arranque remoto:

1. Oprima y libere  en el transmisor RKE.
2. Inmediatamente presione y sostenga  durante por lo menos cuatro segundos o

hasta que las luces direccionales parpadeen. El parpadeo de las luces direccionales confirma la solicitud de que se recibió la solicitud para arrancar de forma remota el vehículo.

Las luces de estacionamiento se encenderán y permanecerán encendidas mientras el motor esté encendido. Las puertas del vehículo permanecerán bloqueadas.

3. La llave debe insertarse y girarse a ON/RUN (encendido/funcionamiento) antes de manejar.

El motor se apagará después de 10 minutos o menos que se haya realizado una extensión de tiempo o que esté insertada la llave y colocada en ON/RUN (encendido/funcionamiento).

Prolongación del tiempo de operación del motor

Para una extensión de 10 minutos, después de 30 segundos repita los pasos 1 y 2 mientras el motor sigue encendido. El arranque remoto puede ser extendido una sola vez.

Cuando es extendido el arranque remoto, inmediatamente comenzarán a correr los segundos 10 minutos.

Por ejemplo, si el motor ha sido utilizado por cinco minutos, y se agregaron 10 minutos, el motor funcionará por 15 minutos en total.

Entre dos ciclos de ignición sólo se permite un máximo de dos arranques remotos o un arranque con una extensión.

El interruptor de ignición del vehículo debe colocarse en ON/RUN (encendido/funcionamiento) y regresarse nuevamente a LOCK/OFF (bloquear/apagar) usando la llave antes de poder utilizar nuevamente el procedimiento de arranque remoto.

Cancelación de un arranque remoto

Para apagar el motor:

- Oprima sin soltar  hasta que las luces de estacionamiento se apaguen.
- Encienda las Intermitentes de advertencia de peligro.
- Inserte la llave y cambie a la posición ON/RUN (encendido/operación) y luego regrésela a LOCK/OFF (bloqueo/apagado).

Condiciones en las que no funcionará el arranque remoto

La característica de arranque remoto del vehículo no funcionará si:

- La llave está en la ignición.
- El cofre del vehículo no está cerrado.
- Están encendidas las Intermitentes de advertencia de peligro.
- Hay un desperfecto en el sistema de control de emisiones.

- La temperatura del líquido refrigerante del motor está muy elevada.
- La presión de aceite está baja.
- Ya se han usado dos arranques remotos del vehículo, o un arranque remoto con extensión.
- El vehículo no está en P (estacionamiento).

Arranque remoto listo

Si el vehículo no tiene la función de arranque remoto, puede tener sin embargo la función arranque remoto listo. Esta función permite que el distribuidor agregue la función de arranque remoto del vehículo del fabricante. Consulte a su distribuidor para agregar la función de arranque remoto al vehículo.

Seguros de puertas

 Advertencia
Las puertas sin seguro pueden ser peligrosas
(Continúa)

Advertencia (Continúa)
<ul style="list-style-type: none"> • Los pasajeros, y en especial los niños, pueden abrir las puertas fácilmente y caerse de un vehículo en movimiento. La probabilidad de ser arrojado fuera del vehículo durante un impacto aumenta si las puertas no están con seguro. Por lo tanto, todos los pasajeros deben utilizar sus cinturones de seguridad correctamente y todas las puertas deberán estar cerradas mientras se esté manejando el vehículo. • Los niños pequeños que se suben a un vehículo que no tiene las puertas cerradas con seguro podrían ser incapaces de salir del mismo. Los niños pueden verse expuestos a un calor extremo y sufrir lesiones permanentes o incluso fatales debido a la
(Continúa)

Advertencia (Continúa)
<p>insolación. Siempre cerciórese de cerrar los seguros de las puertas del vehículo al alejarse del mismo.</p> <ul style="list-style-type: none"> • Los intrusos pueden entrar fácilmente a través de una puerta sin seguro al reducir la velocidad o detener el vehículo. Ponga seguro a las puertas para ayudarse a prevenir que esto suceda.

Para bloquear o desbloquear una puerta desde el exterior del vehículo, utilice el transmisor de acceso remoto sin llave RKE. Jale la manija una vez desde el interior para desbloquear la puerta, y una vez más para abrirla.

Seguros eléctricos de puertas

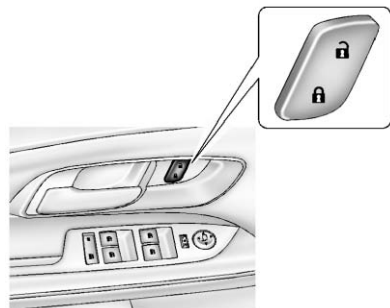

 : Presione para cerrar los seguros de las puertas.



 : Oprima para abrir los seguros de las puertas.

Bloqueo retardado

Esta función retrasa el bloqueo de las puertas hasta cinco segundos después de que se hayan cerrado todas las puertas.

Cuando se presiona  en el interruptor del seguro de la puerta eléctrica, mientras la puerta está abierta, sonará tres veces una campanilla indicando que el cierre demorado está activo.

Las puertas se bloquean automáticamente cinco segundos después de haberse cerrado todas las puertas. Si se vuelve a abrir una puerta antes de ese tiempo, se reajustará el tiempo nuevamente a cinco segundos cuando estén cerradas todas las puertas.

Presione  en el interruptor de bloqueo de puerta de nuevo o presione  en el transmisor RKE para cerrar inmediatamente las puertas.

Esta función también puede programarse. Consulte *Personalización del vehículo* ⇨ 143.

Seguros automáticos de puertas

Las puertas se bloquearán automáticamente cuando todas las puertas se cierren, el encendido esté activado, y el vehículo es cambiado a P (Park).

Para abrir los seguros de las puertas:

- Presione  en el interruptor de bloqueo de puerta eléctrica.
- Cambie la transmisión a P (Estacionamiento).

El bloqueo automático de las puertas no puede deshabilitarse. El desbloqueo automático de puertas se puede programar. Consulte *Personalización del vehículo* ⇨ 143.

Protección de bloqueo

Cuando se solicita el bloqueo con la puerta del conductor abierta y la llave en el encendido, todas las puertas se bloquearán y luego la puerta del conductor se desbloqueará.

Esto puede cambiarse manualmente manteniendo presionado  en el interruptor de bloqueo de puerta eléctrica.

Seguros de puertas

Las cerraduras de seguridad de la puerta trasera impiden que los pasajeros abran las puertas traseras desde el interior del vehículo.

Seguros de puertas para niños manuales

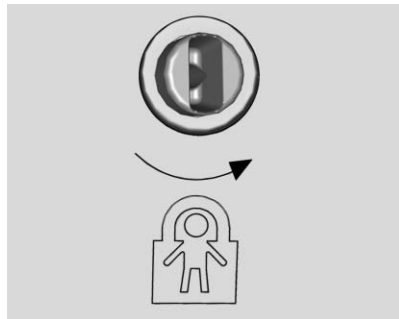

Los seguros de puertas para niños están ubicados en el borde interior de las puertas traseras. Para usar el seguro para niños:

1. Inserte la llave en la ranura del seguro para niños y gírela para que la ranura quede en posición horizontal.
2. Cierre la puerta.
3. Haga lo mismo para la otra puerta trasera.

Para abrir una puerta cuando el seguro para niños está activado:

1. Desbloquee la puerta activando la manija interior, utilizando el interruptor de seguros eléctricos o usando el transmisor remoto de entrada sin llave (RKE).
2. Abra la puerta desde afuera.

Para cancelar el seguro para niños:

1. Desbloquee la puerta y ábrala desde afuera.

2. Inserte la llave en la ranura del seguro para niños y gírela para que la ranura quede en posición vertical. Haga lo mismo para la otra puerta.

Puertas

Puerta trasera

Advertencia

Los gases del escape pueden entrar al vehículo si éste se conduce con la puerta trasera, o la cajuela/escotilla abiertos, o con objetos que pasen a través del sello entre la carrocería y cajuela o escotilla o la puerta trasera. Los gases de escape del motor contienen monóxido de carbono (CO) que no puede verse ni olerse. Puede causar pérdida de conciencia o incluso la muerte.

Si necesita conducir el vehículo con la puerta trasera, o cajuela/escotilla abiertos:

- Cierre todas las ventanas.
- Abra completamente las salidas de aire en o debajo del panel de instrumentos.

(Continúa)

Advertencia (Continúa)

- Ajuste el sistema de control de clima en una modalidad que haga circular sólo aire exterior, y ajuste el ventilador a la máxima la velocidad. Consulte “Sistemas de control de clima” en el índice.
- Si el vehículo está equipado con panel trasero eléctrico, desactive la función de la puerta trasera eléctrica.

Consulte *Emisiones del motor* ⇨ 197.

Precaución

Para evitar daños a la puerta levadiza o al cristal de la puerta levadiza, asegúrese que el área arriba y detrás de la puerta levadiza esté libre antes de abrirla.

Puerta trasera manual

Para desbloquear la compuerta levadiza, oprima el interruptor de seguro de puerta eléctrica u oprima  dos veces en el transmisor de acceso remoto sin llaves (RKE) dentro de cinco segundos. Consulte *Funcionamiento del sistema de entrada sin llave a control remoto (RKE)* ⇨ 30.

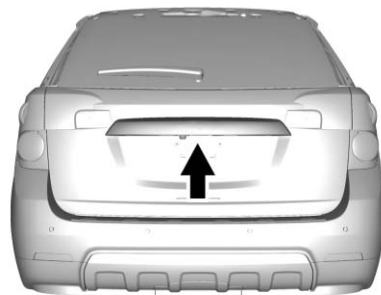

Para abrir la puerta trasera, oprima la almohadilla táctil que se encuentra debajo de la manija de la puerta trasera y levántela.

Use la manija para bajar y cerrar la puerta trasera. No oprima la almohadilla de contacto mientras cierra la puerta trasera. Esto puede hacer que la puerta trasera se desbloquee.

Siempre cierre la puerta trasera antes de conducir el vehículo.

Puerta trasera eléctrica

Advertencia

Usted y otras personas podrían sufrir lesiones si se atraviesan en el recorrido de la puerta trasera eléctrica. Al abrir o cerrar la puerta trasera, cerciórese de que no haya nadie en el recorrido de la misma.

Precaución

Conducir con una puerta trasera abierta y no segura puede provocar daños a los componentes de la puerta trasera eléctrica.



Si está equipado, el interruptor de la compuerta levadiza está en la consola superior. El vehículo debe estar en P (estacionamiento) para operar. Las luces traseras parpadean cuando la puerta trasera eléctrica está en movimiento.

Los tres modos son:

MAX : Abre a la altura máxima.

3/4 : Se abre a una altura reducida que puede establecer el operador del vehículo. Use este ajuste para evitar que la puerta trasera abra hacia alguna obstrucción elevada, como una puerta de cochera o alguna carga que esté instalada

sobre el techo del vehículo. La puerta trasera aún puede abrirse totalmente en forma manual.

OFF : Únicamente abre de manera manual.

La operación manual de un panel trasero que también opere eléctricamente, requiere más esfuerzo que la operación de un panel trasero estándar manual.

Para poder abrir o cerrar la puerta trasera, seleccione el modo MAX o 3/4 y después:

- Oprima sin soltar  en el transmisor RKE hasta que la puerta levadiza comience a moverse. Consulte *Funcionamiento del sistema de entrada sin llave a control remoto (RKE)* ⇨ 30.
- Presione el interruptor de la puerta trasera eléctrica en la consola superior, con la puerta del conductor desbloqueada.

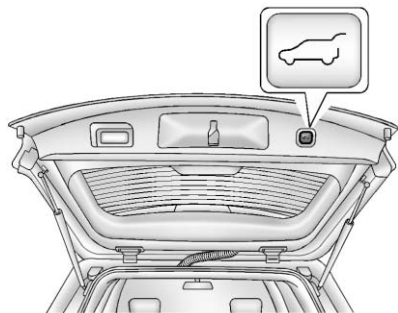

Oprima y libere  en la puerta trasera que se encuentra junto al pestillo para cerrar la puerta trasera.

Presione cualquier interruptor de la puerta trasera o la almohadilla táctil mientras la puerta trasera está en movimiento para detenerla.

Presionar de nuevo vuelve a iniciar el movimiento. Existe una distancia mínima de avance en la abertura de la puerta trasera eléctrica para que el sistema lo mantenga abierta. Si el movimiento de la puerta trasera se detiene por debajo de ese mínimo, ésta se cierra.

Precaución

Forzar manualmente la puerta trasera para abrir o cerrar durante un ciclo eléctrico puede dañar el vehículo. Deje que el ciclo eléctrico se complete.

La puerta trasera eléctrica puede inhabilitarse temporalmente bajo temperaturas extremas o en condiciones de batería baja. Si esto ocurre, la puerta trasera puede operarse en forma manual.

Si el vehículo se sale de la posición P (estacionamiento) mientras la función eléctrica está en curso, la puerta trasera continuará hasta concluir su ciclo. Si el vehículo se acelera antes de que la puerta trasera haya completado el movimiento, la puerta trasera se puede detener o invertir la dirección. Revise si hay mensajes del Centro de información del conductor (DIC) y asegúrese de que la puerta trasera está cerrada y trabada antes de conducir.

Detección de falla en Puerta trasera

La puerta trasera eléctrica se cerrará automáticamente si el puntal de apoyo ha perdido presión. Acuda a su distribuidor para mantenimiento antes de usar la puerta trasera eléctrica.

Funciones de detección de obstáculos

Si la puerta trasera encuentra un obstáculo durante un ciclo de apertura o cierre, la puerta trasera automáticamente invertirá la dirección y se moverá una corta distancia lejos del obstáculo. Después de retirar la obstrucción, la operación de la puerta trasera eléctrica puede volver a utilizarse. Si la puerta trasera eléctrica encuentra múltiples obstáculos en el mismo ciclo eléctrico, la función eléctrica se desactivará. Después de quitar los obstáculos, cierre manualmente la puerta trasera lo que permitirá reanudar las funciones normales de operación eléctrica.

Si el vehículo está bloqueado mientras que la puerta trasera se está cerrando, y se encuentra un obstáculo que impida que la puerta trasera se cierre completamente, la bocina sonará una alerta de que la puerta trasera no cerró.

Los sensores de atrapamiento están ubicados en los bordes laterales de la puerta levadiza. Si un objeto es atrapado entre la puerta trasera y el vehículo y se presiona contra este sensor, la puerta trasera invertirá la dirección y se detendrá en la primera posición en la que la puerta trasera se puede mantener abierta. La puerta trasera permanecerá abierta hasta que se active nuevamente o se cierre manualmente.

Ajustar el Modo 3/4

Para cambiar la posición, la puerta trasera se detiene al abrir:

1. Seleccione el modo MAX o 3/4 y abra la puerta trasera.
2. Detenga el movimiento de la puerta trasera a la altura deseada oprimiendo cualquier

interruptor de la puerta trasera. Manualmente ajuste la posición de la puerta trasera, si se necesita.

3. Mantenga oprimido  de la compuerta levadiza que se encuentra junto al pestillo hasta que las luces intermitentes parpadeen y se escuche un pitido para indicar que el nuevo ajuste ha quedado grabado.

Cuando se abre eléctricamente habiendo seleccionado el modo de operación 3/4 la puerta levadiza se detendrá en la nueva posición que determinó con el ajuste.

No hay una indicación audible o visual cuando se ajusta la posición de paro intermedia, la altura de la puerta trasera se ajusta debajo de 3/4 de altura de abertura mínima (aproximadamente 1.5 o 5 pies). La puerta trasera no puede fijarse por debajo de dicho mínimo y el nuevo valor prefijado no se grabará.

Operación manual de la puerta trasera eléctrica

Para cambiar el modo de operación de la puerta trasera a operación manual, gire el interruptor de modo a la posición OFF (apagado).

Precaución

Intentar mover la puerta trasera demasiado rápido y con fuerza excesiva puede dar lugar a daños al vehículo.

Cuando la puerta trasera eléctrica está inhabilitado y todas las puertas están sin bloqueo, se puede abrir y cerrar manualmente la puerta trasera. La operación manual de un panel trasero que también opere eléctricamente, requiere más esfuerzo que la operación de un panel trasero estándar manual.

Para abrir la puerta trasera, oprima la almohadilla táctil que se encuentra debajo de la manija de la puerta trasera y levántela. Para cerrar la puerta trasera, use la copa para jalar para bajar la puerta

trasera y cerrar. Aun cuando la puerta trasera eléctrica esté inhabilitada, el pestillo eléctrico de la puerta trasera se cerrará eléctricamente cuando haga contacto con la traba. Siempre cierre la puerta trasera antes de conducir el vehículo.

Si se oprime **HOLD** en el transmisor RKE mientras que la operación eléctrica está desactivada, las luces direccionales parpadean y la puerta trasera no se moverá.

La puerta trasera cuenta con un pestillo eléctrico. Si la batería está desconectada o tiene un bajo voltaje, la puerta trasera no se abrirá. La puerta trasera reanudará su operación cuando la batería se vuelva a conectar o a cargar.

Seguridad del vehículo

El vehículo tiene características anti-robo; sin embargo, el vehículo no se hace imposible de robar.

Sistema de alarma de vehículo

Este vehículo cuenta con un sistema de alarma antirrobo.

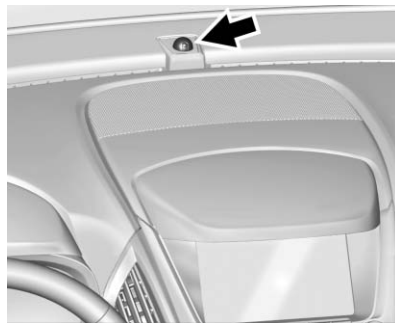

La luz indicadora, en el tablero de instrumentos, cerca del parabrisas, indica la condición del sistema:



Apagado : El sistema de alarma está desactivado.

En sólido : El vehículo se asegura durante la demora para armar el sistema.

Parpadeo rápido : El vehículo no está asegurado. Una puerta, el cofre, o la puerta trasera están abiertos.

Parpadeo lento : El sistema de alarma está activado.

Activación del sistema de alarma

1. Apague el vehículo.
2. Cierre el vehículo usando uno de estos tres métodos:
 - Usando el transmisor RKE.
 - Con una puerta abierta, presione el interior .
3. Después de 30 segundos, se activará el sistema de alarma, y el indicador empezará a parpadear lentamente, lo cual indica que el sistema de alarma está en funcionamiento. Presionando  en el

transmisor de RKE por segunda vez anula la demora de 30 segundos y arma de inmediato el sistema de alarma.

El sistema de alarma del vehículo no se armará si los seguros de las puertas se activan con la llave.

Si la puerta del conductor se abre sin desbloquearla primero con el transmisor RKE, sonará el claxon y las luces parpadearán para indicar el estado de pre alarma. Si no se arranca el vehículo o no se desbloquean las puertas presionando  en el transmisor RKE durante la pre alarma de 10 segundos, se activará la alarma.

Si se abre alguna puerta, el cofre o la puerta trasera sin desactivar primero el sistema, las direccionales parpadearán y el claxon sonará durante unos 30 segundos. Entonces el sistema de alarma se activará nuevamente para monitorear el siguiente evento no autorizado.

Desactivación del sistema de alarma

Para desactivar el sistema de alarma o apagar la alarma si se ha activado:

- Oprima  en el transmisor RKE.
- Arranque el vehículo.

Para evitar disparar la alarma por accidente:

- Active los seguros del vehículo después de que todos los ocupantes hayan salido y todas las puertas estén cerradas.
- Siempre abra los seguros de la puerta utilizando el transmisor RKE.

Desbloquear la puerta del conductor con la llave no desbloqueará el sistema ni apagará la alarma.

Cómo detectar una condición de manipulación no autorizada

Si presiona  en el transmisor RKE y el claxon suena y las luces parpadean tres veces, significa que ocurrió una alarma mientras estuvo armado el sistema de alarma.

Si la alarma se ha activado, un mensaje aparecerá en el centro de información del conductor (DIC). Consulte *Mensajes de seguridad* ⇨ 141.

Inmovilizador

Consulte *Declaración de frecuencia de radio* ⇨ 345.

Funcionamiento del inmovilizador

Este vehículo cuenta con un sistema pasivo antirrobo.

Este sistema no necesita activarse o desactivarse manualmente.

El vehículo queda inmovilizado automáticamente cuando la llave se retira del encendido.

El sistema se desactiva automáticamente cuando el vehículo se arranca con la llave correcta. La llave usa un transpondedor que coincide con una unidad de control de inmovilización en el vehículo, y automáticamente desactiva el sistema. Sólo se puede

encender el vehículo utilizando una llave autorizada. El vehículo podría no arrancar si la llave está dañada.



La luz de seguridad, del grupo de instrumentos se enciende si existe un problema con la activación o desactivación del sistema anti-robó.

Al intentar arrancar el vehículo, la luz de seguridad enciende brevemente al girar la llave de encendido.

Si el motor no arranca y la luz de seguridad permanece encendida, hay un problema con el sistema. Apague el interruptor de encendido e inténtelo de nuevo.

Si el motor sigue sin arrancar y la llave no parece estar dañada o la luz permanece encendida, intente con otra llave de encendido. Si el motor no arranca con la otra llave, el vehículo necesita servicio. Si el

vehículo arranca, la primera llave podría estar dañada. Acuda a su distribuidor, quien podrá dar servicio al sistema anti-robó y solicitar una llave nueva.

No deje las llaves u otros dispositivos que desactiven o desarmen el sistema antirrobó dentro del vehículo.

Espejos exteriores

Espejos convexos



Advertencia

Un espejo convexo puede hacer que las cosas, como otros vehículos, aparezcan como más lejanas de lo que realmente están. Si usted se cambia de manera muy abrupta hacia el carril derecho, podría golpear un vehículo a su derecha. Verifique con el espejo retrovisor o mire brevemente por encima de su hombro antes cambiar de carril.

El espejo del lado del pasajero es un espejo convexo. La superficie de un espejo convexo es curvada para abarcar más visión desde el asiento del conductor.

Espejos eléctricos

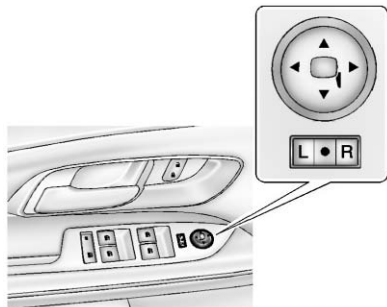

Para ajustar los espejos:

1. Mueva el interruptor selector a L (izquierda) o R (derecha) para elegir espejo de conductor o de pasajero.
2. Oprima las flechas del cojinete de control para mover cada espejo en la dirección deseada.
3. Regrese el interruptor selector a la posición central.

Espejos con calefacción

Para vehículos con espejos con calefacción:

Los espejos retrovisores exteriores con calefacción se encienden al encender el desempañador del cristal trasero, y ayudan a despejar la niebla o escarcha de la superficie de los espejos.



REAR : Este botón se encuentra en el panel de control del clima.

Consulte "Desempañador de la ventana trasera" en *Sistema de climatización automático* ⇨ 165 para obtener más información.

Inclinación auto espejos en marcha atrás

Si está equipado con asientos con memoria, el espejo del lado del pasajero o del conductor se inclina a una posición preseleccionada cuando el vehículo está en R (reversa). Esto permite ver la acera cuando se estaciona en paralelo.

El(los) espejo(s) vuelve(n) a la posición original cuando:

- El vehículo se desplaza desde R (Reversa), o permanece en R (Reversa) durante unos 30 segundos.
- El encendido se apaga.
- El vehículo es conducido en R (Reversa) por encima de una velocidad establecida.

Para activar o desactivar esta función, consulte *Personalización del vehículo* ⇨ 143.

Espejos interiores

Espejo retrovisores interiores

Ajuste el espejo retrovisor para obtener una vista despejada del área detrás de su vehículo.

Si está equipado con OnStar, hay tres botones de control en la parte inferior del espejo retrovisor. Para más información sobre el sistema y como suscribirse a OnStar, consulte con su distribuidor. Consulte *Descripción general de OnStar* ⇨ 349.

Para evitar llamadas a OnStar inactivas, limpie el espejo con la ignición apagada. No rocíe limpiador de cristales directamente sobre el espejo. Use una toalla suave humedecida con agua.

Espejo retrovisor manual

Presione la pestaña hacia delante para uso diurno y jálala hacia atrás para uso nocturno, para evitar destellos de los faros del vehículo que va atrás.

Espejo retrovisor de atenuación automática

Si está equipada, la atenuación automática reduce el resplandor de los faros que vienen desde de la parte trasera. La función de atenuación se enciende al arrancar el vehículo.

Ventanas

Advertencia

Nunca deje a un niño, adulto minusválido o mascota solo en un vehículo, especialmente con las ventanas cerrados en clima tibio o cálido. Pueden verse expuestos al calor extremo y sufrir lesiones permanentes o incluso fatales debido a la insolación.



La aerodinámica del vehículo está diseñada para mejorar el rendimiento del combustible. Esto

puede producir un sonido de pulsación cuando alguna de las dos ventanas traseras esté abierta y las delanteras estén cerradas. Para reducir el sonido, abra una ventana delantera o el quemacocos, si está equipado.

Ventanillas eléctricas

Advertencia

Los niños podrían sufrir lesiones graves o la muerte si quedan atrapados en el camino de una ventanilla que se está cerrando. Nunca deje las llaves en un vehículo con niños. Cuando haya niños en el asiento trasero, utilice el botón del bloqueo de ventanillas para evitar la operación de las ventanillas. Consulte *Llaves* ⇨ 28.

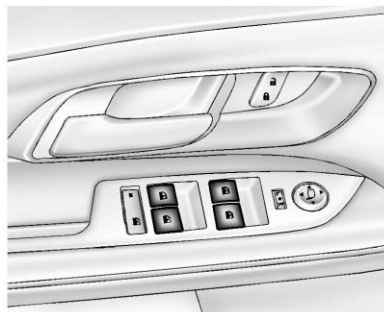

Las ventanas eléctricas trabajan cuando la ignición está en ENCENDIDO/FUNCIONAMIENTO o ACC/ACCESORIO, o en Energía retenida para los accesorios (RAP). Consulte *Energía retenida para los accesorios (RAP)* ⇨ 193.

Oprima la parte delantera del interruptor para bajar la ventana. Jale el interruptor hacia arriba para cerrarla.

Descenso rápido de ventanas

Las ventanas con función de descenso rápido permiten que las ventanas se bajen sin tener que sostener el interruptor. Oprima el

interruptor de la ventana completamente y suéltelo para activar la función de descenso rápido. El modo de operación rápida puede cancelarse en cualquier momento oprimiendo, o tirando brevemente del interruptor.

Bloqueo de las ventanas

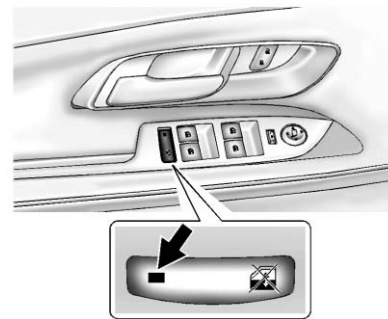

Esta función impide que las ventanas traseras del lado del pasajero sean operadas, excepto desde la posición del conductor.

Oprima  para activar el interruptor de bloqueo de la ventana trasera. La luz indicadora se enciende cuando se activa.

Oprima  de nuevo para desactivar el interruptor de bloqueo.

Viseras

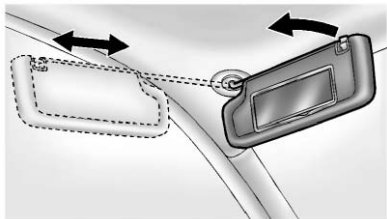

Tire de la visera hacia abajo para bloquear el resplandor. Desconecte la visera del montaje central para pivotarlo a la ventana lateral o, si está equipado, para extenderlo a lo largo de la varilla.

Techo

Quemacocos

Si están equipados, los interruptores de quemacocos están en el forro del techo sobre el espejo retrovisor. La ignición debe encontrarse en ON/RUN o ACC/ACCESSORY, o en Energía retenida para los accesorios (RAP) para operar el techo corredizo. Vea *Posiciones del encendido* ⇨ 190 y *Energía retenida para los accesorios (RAP)* ⇨ 193.



1. Interruptor de deslizamiento
2. Interruptor de inclinación

Interruptor de deslizamiento

Apertura rápida/cierre rápido :

Presione y libere  (1) para abrir rápidamente el quemacocos.

Presione y libere  (1) para cerrar rápidamente el quemacocos.



Abrir/Cerrar (Modo manual) :

Presione y sostenga  (1) para abrir el quemacocos. Presione y

sostenga  (1) para cerrar.

El parasol se abre automáticamente con el techo corredizo, pero debe cerrarse en forma manual.

Interruptor de inclinación

Ventilación : Presione y sostenga  (2) para ventilar el quemacocos. Presione y sostenga  (2) para cerrar.

Sistema de reversa automática

El quemacocos está equipado con un sistema de reversa automática que solo está activo cuando el quemacocos se operan en modo rápido. Si hay un objeto en el trayecto del quemacocos mientras se cierra rápidamente, el sistema de

reversa detectará el objeto y lo detendrá. En caso de que haya dificultades cerrando el quemacocos por heladas u otras condiciones, es posible anular el sistema de reversa. Para anular el sistema de reversa, cierre en modo manual. Para detener el movimiento, suelte el interruptor.

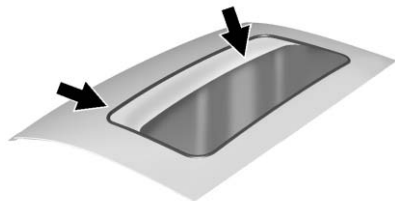

La tierra y la basura se pueden acumular en el sello del quemacocos o en los carriles. Esto podría causar problemas con la operación del techo corredizo o ruido. Podría taponar también el sistema de drenaje de agua. Periódicamente abra el quemacocos y retire cualquier obstáculo o basura suelta. Limpie el sello del quemacocos y el área de

sellado del techo utilizando un trapo limpio, jabón suave y agua. No retire la grasa del quemacocos.

Asientos y sistemas de sujeción

Cabeceras

Cabeceras 51

Asientos delanteros

Ajuste del asiento 52

Ajuste de los asientos eléctricos 53

Ajuste del soporte lumbar 54

Respaldos reclinables 54

Asientos con memoria 56

Asientos delanteros con calefacción 58

Asientos Traseros

Asientos Traseros 59

Cinturones de seguridad

Cinturones de seguridad 61

Cómo usar correctamente los cinturones de seguridad 62

Cinturón de seguridad de tres puntos 63

Uso del Cinturón de Seguridad Durante el Embarazo 67

Extensor de Cinturón de Seguridad 68

Revisión del sistema de seguridad 68

Cuidado del cinturón de seguridad 68

Reemplazo de partes del sistema del cinturón de seguridad después de una colisión 69

Sistema de bolsas de aire

Sistema de bolsas de aire 70

¿En dónde están las bolsas de aire? 72

¿Cuándo se debe inflar una bolsa de aire? 73

¿Qué provoca que se infle una bolsa de aire? 74

¿Cómo se activa una bolsa de aire? 74

¿Qué verá después que se active la bolsa de aire? 75

Sistema de detección de pasajeros 77

Dar servicio a vehículos equipados con bolsa de aire 82

Agregar equipo a vehículos equipados con bolsa de aire 82

Revisión del sistema de las bolsas de aire 83

Reemplazo de partes del sistema de bolsa de aire después de una colisión 84

Restricciones para niños

Niños Mayores 84

Bebés y niños pequeños 86

Sistemas de Restricción para Niños 89

Dónde poner el sistema de retención infantil 91

Anclas inferiores y correas para niños (Sistema LATCH) 93

Reemplazo de las partes del sistema LATCH después de una colisión 99

Restricciones que aseguran al niño (Con el Cinturón de seguridad en el Asiento trasero) 99

Restricciones que aseguran al niño (Con el Cinturón de seguridad en el Asiento delantero) 102

Cabeceras

Asientos delanteros

Los asientos frontales del vehículo tienen reposacabezas en las posiciones de asiento de ventana.

Advertencia

Existe una mayor probabilidad que los ocupantes sufran una lesión de cuello/columna en un accidente con cabeceras que no estén instaladas y ajustadas adecuadamente. No conduzca hasta que las cabeceras de todos los ocupantes estén instaladas y ajustadas adecuadamente.



Ajuste las cabeceras de tal forma que la parte superior de la misma esté a la misma altura que la parte superior de la cabeza del ocupante. Esta posición reduce la probabilidad de una lesión de cuello durante un accidente.

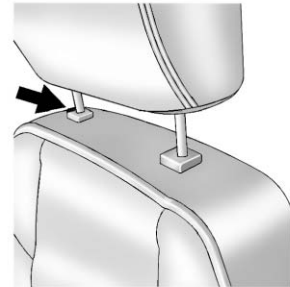

Puede ajustarse la altura de la cabecera. Jale la cabecera hacia arriba para elevarla. Trate de mover la cabecera para cerciorarse que está asegurada en su posición.

Para bajar la cabecera, pulse el botón ubicado en la parte superior del respaldo, y empuje la cabecera hacia abajo. Trate de mover la cabecera después de liberar el botón para asegurarse que está trabada en su lugar.

Las cabeceras de los asientos delanteros exteriores no son removibles.

Asientos Traseros

El asiento trasero del vehículo tiene cabeceras en las posiciones de asientos del lado de la ventana que no se pueden ajustar.

Las cabeceras traseras del lado de la ventanilla no son removibles.

Asientos delanteros

Ajuste del asiento

Advertencia

Puede perder el control del vehículo si intenta ajustar el asiento del conductor mientras el vehículo está en movimiento. Ajuste el asiento del conductor sólo cuando el vehículo no se está moviendo.



Para ajustar un asiento manual:

1. Jale la manija en la parte delantera del cojín del asiento.
2. Mueva el asiento hacia delante o hacia atrás para ajustar la posición del asiento.
3. Suelte la palanca para que deje de moverse el asiento.
4. Trate de mover el asiento hacia adelante y hacia atrás para asegurarse que esté asegurado en su lugar.

Ajuste de los asientos eléctricos

Asiento eléctrico de cuatro direcciones

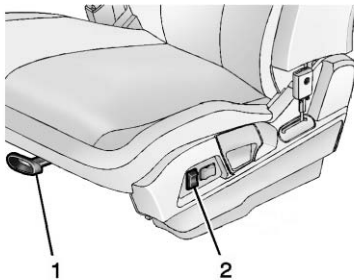

1. Manija de posición de asiento
2. Control de ajuste de altura

Para ajustar un asiento eléctrico, si se encuentra equipado:

- Mueva el asiento hacia adelante o hacia atrás utilizando la manija debajo de la parte delantera del cojín del asiento (1). Vea *Ajuste del asiento* ⇨ 52.

- Levante o baje completamente el asiento moviendo el control (2) hacia arriba o hacia abajo.

Para ajustar el respaldo, vea *Respaldos reclinables* ⇨ 54.

Para ajustar el soporte lumbar, vea *Ajuste del soporte lumbar* ⇨ 54.

Asiento eléctrico de ocho direcciones

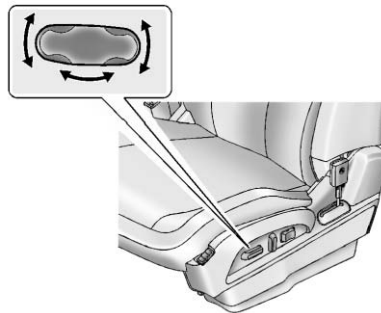

Para ajustar un asiento eléctrico, si se encuentra equipado:

- Mueva el asiento hacia delante o hacia atrás deslizando el control hacia adelante o hacia atrás.

- Levante o baje la parte frontal del cojín del asiento moviendo el frente del control hacia arriba o hacia abajo.
- Levante o baje el completamente el asiento moviendo la parte trasera del control hacia arriba o hacia abajo.

Para ajustar el respaldo, vea *Respaldos reclinables* ⇨ 54.

Para ajustar el soporte lumbar, vea *Ajuste del soporte lumbar* ⇨ 54.

Ajuste del soporte lumbar

Lumbar eléctrico

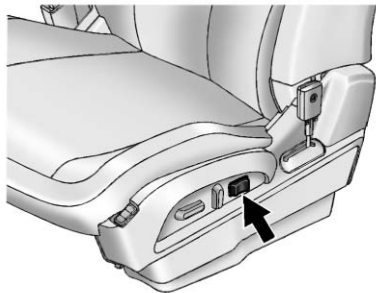

Se muestra el asiento eléctrico de 8 direcciones, el de 4 direcciones es similar.

Si está disponible, oprima y sostenga la parte delantera o trasera del interruptor para aumentar o disminuir el soporte lumbar. Suelte el interruptor cuando el respaldo alcance el nivel deseado de ajuste de soporte lumbar.

Respaldos reclinables

Advertencia

Sentarse en posición reclinada cuando el vehículo esté en movimiento puede ser peligroso. Incluso cuando se abrochen, los cinturones de seguridad no pueden hacer su trabajo.

El cinturón de hombro no estará contra su cuerpo. En su lugar, estará delante de usted. En un accidente, puede ir hacia éste, y recibir lesiones de cuello u otras.

El cinturón de seguridad de dos puntos podría elevarse por encima de su abdomen. La fuerza del cinturón estará ahí, no en sus huesos de la pelvis. Esto podría causar lesiones internas serias.

Ponga el respaldo en posición vertical para una protección adecuada cuando el vehículo esté en movimiento. Entonces,

(Continúa)

Advertencia (Continúa)

siéntese bien en el asiento y colóquese el cinturón de seguridad adecuadamente.



No tenga el respaldo reclinado si el vehículo está en movimiento.

Respaldos reclinables manuales

⚠ Advertencia

Si cualquiera de los respaldos no está trabado, se podría mover hacia adelante en un alto repentino o impacto. Esto podría causar lesiones a la persona que ocupe ese lugar. Siempre empuje y jale los respaldos para asegurarse que estén trabados.

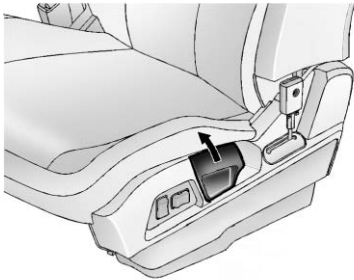

Para reclinarse un respaldo manual:

1. Levante la palanca.

2. Mueva el respaldo hasta la posición deseada y suelte la palanca para asegurar el respaldo en su lugar.
3. Empuje y jale el respaldo para asegurar que esté trabado.

Para regresar el respaldo a la posición vertical:

1. Levante completamente la palanca sin aplicar presión al respaldo y el éste regresará a la posición vertical.
2. Empuje y jale el respaldo para asegurar que esté trabado.

Respaldos reclinables eléctricos

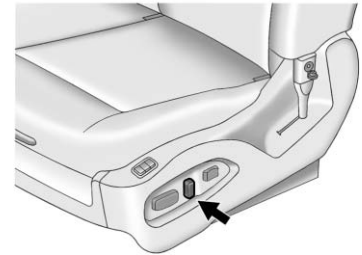

Para ajustar un respaldo eléctrico, si está disponible:

- Incline la parte superior del control hacia atrás para reclinarse.
- Incline la parte superior del control hacia adelante para levantarse.

Asientos con memoria

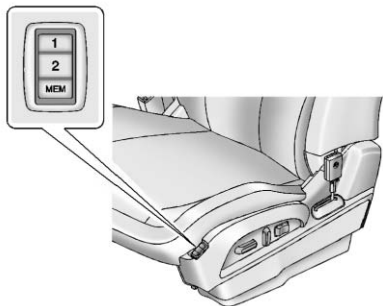

Si está disponible, los botones 1, 2, y MEM (Memoria) en la parte exterior del asiento del conductor se utilizan para guardar y recuperar manualmente las posiciones del asiento del conductor y del espejo exterior. Estas posiciones guardadas en forma manual se denominan posiciones de los botones de memoria.

El vehículo también guardará automáticamente las posiciones del asiento del conductor y los espejos exteriores en el transmisor de entrada sin llave RKE cuando la

ignición está apagada. Estas posiciones guardadas en forma automática se denominan posiciones de memoria RKE. Vea *Funcionamiento del sistema de entrada sin llave a control remoto (RKE)* ⇨ 30.

Almacenamiento de posiciones en los botones de memoria

Para guardar las posiciones en los botones de memoria:

1. Ajuste el asiento del conductor, la inclinación del respaldo y los espejos exteriores a las posiciones deseadas.
2. Mantenga presionado el botón MEM (Memoria) y 1 al mismo tiempo hasta escuchar un sonido.
3. Repita los pasos 1 y 2 para el segundo conductor usando 2.

Recuperación de posiciones en los botones de memoria

Para recuperar las posiciones de Memoria del botón, oprima 1 o 2 sin soltar. El asiento del conductor y los asientos exteriores se moverán a

las posiciones guardadas en dichos botones al presionarlos. Si suelta 1 o 2 antes de que se alcancen las posiciones guardadas se detiene la recuperación.

Si algo bloquea el asiento del conductor mientras recupera una posición memorizada, se puede detener la recuperación. Retire la obstrucción; después presione sin soltar el control manual adecuado para la opción memorizada que no se está recuperando durante dos segundos. Intente recuperar la posición de memoria de nuevo presionando el botón de memoria adecuado. Si la posición de memoria todavía no se recupera, solicite el servicio de su distribuidor.

Recuperación de las posiciones de la memoria RKE (uso de las memorias remotas)

La característica de recuperación de la posición de memoria remota puede personalizar la posición del asiento del conductor y espejos externos en las posiciones RKE almacenadas, al ingresar al vehículo.

Cada vez que se apaga el motor, las posiciones del asiento del conductor y los espejos laterales se guardan automáticamente en el transmisor RKE utilizado para arrancar el vehículo. Estas posiciones se denominan posiciones de memoria RKE y pueden diferir de las posiciones mencionadas con anterioridad en los botones de memoria guardadas en los botones 1 o 2. Para recuperar las posiciones de la memoria de entrada remota sin llave (RKE), desbloquee la puerta del conductor con el transmisor RKE y abra esa puerta. Si la puerta del conductor ya se encuentra abierta, también se activará la recuperación de la memoria RKE presionando el botón  en el transmisor RKE. El asiento del conductor y los espejos laterales se moverán a las posiciones guardadas en la memoria RKE.

Esta función se activa o se desactiva usando el menú de personalización del vehículo. Vea *Personalización del vehículo* ⇨ 143.

Para detener el movimiento de recuperación de la posición, presione cualquiera de los controles de memoria, del asiento eléctrico o de los espejos.

Si algo bloquea el asiento del conductor mientras recupera una posición memorizada, se puede detener la recuperación. Retire la obstrucción; después presione sin soltar el control manual adecuado para la opción memorizada que no se está recuperando durante dos segundos. Intente recuperar nuevamente la posición de la memoria abriendo la puerta del conductor y oprimiendo  en el transmisor RKE.

Los transmisores RKE no están etiquetados con un número. Si su memoria de posición de asiento está almacenada en 1 o 2 pero esta posición no se recupera automáticamente, almacene sus posiciones al otro botón o intercambie transmisores RKE con el otro conductor.

Si la posición de memoria todavía no se recupera, solicite el servicio de su distribuidor.

Asiento de salida sencilla del conductor

Esta función mueve el asiento hacia atrás permitiendo más espacio para que el conductor salga del vehículo.

Para activar, coloque la ignición en OFF (apagado) y abra la puerta del conductor. Si la puerta del conductor ya está abierta, girar la ignición a off (apagado) activará la recuperación.

Esta función se puede activar o desactivar utilizando el menú de personalización del vehículo. Vea *Personalización del vehículo* ⇨ 143.

Para detener el movimiento de recuperación de la posición, presione uno de los controles de memoria o del asiento eléctrico.

Si algo bloquea el asiento del conductor mientras recupera la posición de salida, la recuperación se puede detener. Retire la obstrucción; después presione y sostenga el control del asiento

eléctrico hacia atrás durante dos segundos. Intente recuperar la posición de salida de nuevo. Si la posición de salida todavía no se recupera, solicite que su distribuidor le proporcione el servicio.

Asientos delanteros con calefacción

Advertencia

Si no puede sentir los cambios de temperatura o dolor en la piel, el calentador de asiento puede causar quemaduras. Para reducir el riesgo de quemaduras, las personas con tal condición deben tener cuidado cuando usen el calentador de asiento, en especial durante periodos prolongados de tiempo. No coloque nada sobre el asiento que aisle el calor, tal como una manta, cojín, cubierta o un artículo similar. Esto puede causar que el calentador del



(Continúa)

Advertencia (Continúa)

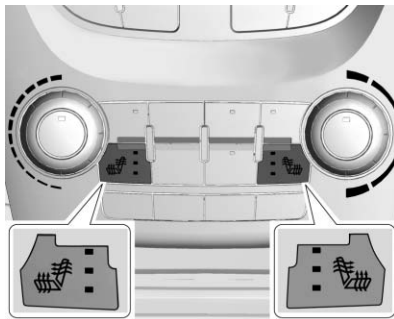
asiento se sobrecaliente. Un calentador de asiento sobrecalentado puede causar una quemadura o puede dañar el asiento.



Si están disponibles, los botones se encuentran cerca de los controles del clima. Para hacerlo funcionar, la ignición debe estar en ON/RUN (encendido/funcionamiento).

Presione  o  para calentar el cojín y el respaldo del asiento del conductor o del pasajero.

Oprima una vez el botón para seleccionar el ajuste superior. Cada vez que se oprima el botón, el asiento con calefacción pasará al siguiente ajuste de nivel inferior y luego al ajuste apagado. Tres luces indican el ajuste más alto y una luz indica el más bajo.

Es posible que el asiento del pasajero se demore más para calentarse.

Calentamiento de los asientos por arranque remoto

Cuando hace frío en el exterior, los asientos con calefacción se pueden programar para encenderse automáticamente durante un arranque remoto del vehículo. Se cancelará el calentamiento de los asientos cuando se encienda la ignición. Presione el botón del asiento con calefacción con el fin de usar los asientos con calefacción después de que se arranque el vehículo.

Las luces del botón del asiento con calefacción no se encenderán durante un arranque remoto.

La temperatura de un asiento desocupado puede reducirse.

Para programar que se active la característica de asiento con calefacción, vea *Personalización del vehículo* ⇨ 143.

Asientos Traseros

Respaldos plegadizos divididos

Cualquier lado del respaldo trasero puede plegarse para obtener mayor espacio para carga.

Cómo plegar los respaldos

Precaución

Doblar un asiento trasero con los cinturones de seguridad colocados puede causar daño al asiento o a los cinturones de seguridad. Siempre desabroche los cinturones de seguridad y regréselos a su posición normal de almacenamiento antes de doblar un asiento trasero.

Para plegar el respaldo hacia abajo:

1. Desabroche los cinturones de seguridad traseros y coloque los respaldos delanteros en la posición vertical. Vea *Respaldos reclinables* ⇨ 54.

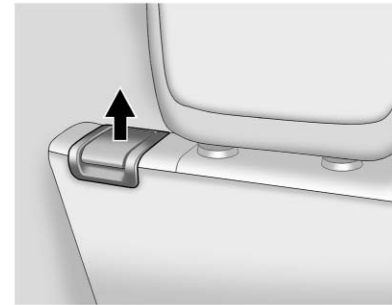

2. Levante la palanca que está en la parte superior del respaldo.
3. Doble el respaldo hacia adelante.

Mantenga el respaldo en la posición vertical y bloqueada cuando no esté en uso.

Cómo elevar los respaldos

Advertencia

Si cualquiera de los respaldos no está trabado, se podría mover hacia adelante en un alto repentino o impacto. Esto podría

(Continúa)

Advertencia (Continúa)

causar lesiones a la persona que ocupe ese lugar. Siempre empuje y jale los respaldos para asegurarse que estén trabados.



Advertencia

Un cinturón de seguridad cuya recorrido de instalación no sea apropiado, que no esté abrochado adecuadamente o que esté torcido no suministrará la debida protección durante una colisión. La persona que utilice el cinturón puede lesionarse seriamente. Después de elevar el respaldo posterior, revise siempre para asegurar que la ruta de introducción de los cinturones de seguridad sea la adecuada y estén bien asegurados y no estén torcidos.

Para elevar el respaldo:

1. Levante la palanca que está en la parte superior del respaldo. Levante el respaldo y suelte la palanca.
2. Empuje el respaldo hacia atrás hasta que se trabe en la posición vertical.
3. Compruebe que los cinturones de seguridad traseros no estén torcidos o atrapados entre el cojín del asiento y el respaldo.

Cómo reclinar los respaldos

Para reclinar el respaldo:

1. Levante y sostenga la palanca que está en la parte superior del respaldo.
2. Inclíne el respaldo hacia atrás, y luego suelte la palanca cuando el respaldo esté en la posición deseada.

Ajuste del asiento

Para deslizar todo el asiento hacia adelante o hacia atrás:

1. Mantenga levantada la barra que está debajo del frente del cojín del asiento para desbloquearlo.
2. Deslice el asiento a la posición deseada.
3. Libere la barra.
4. Trate de mover el asiento hacia adelante y hacia atrás para asegurarse de que el asiento se encuentre bloqueado en su lugar.

Cinturones de seguridad

Esta sección describe cómo utilizar los cinturones de seguridad correctamente, y algunas cosas que no se deben hacer.

Advertencia

No deje que nadie viaje en el auto cuando un cinturón de seguridad no se pueda utilizar adecuadamente. En un accidente, si usted o los pasajeros no están usando el cinturón de seguridad, las lesiones podrían ser mucho mayores que si usaran los cinturones. Puede resultar seriamente dañado o morir al golpear cosas dentro del vehículo con mayor fuerza o salir disparado del vehículo. Además, cualquiera que no esté asegurado podría golpear a los demás ocupantes del vehículo.

(Continúa)

Advertencia (Continúa)

Es extremadamente peligroso viajar en el área de carga, dentro o fuera de un vehículo. En una colisión, es muy probable que los pasajeros que viajen en estas áreas se lastimen seriamente o mueran. No permita que los pasajeros viajen en ninguna área de su vehículo que no esté equipada con asientos y cinturones de seguridad.

Siempre use el cinturón de seguridad, y verifique que todos los pasajeros también estén asegurados adecuadamente.

Este vehículo tiene indicadores como un recordatorio para abrochar los cinturones de seguridad. Vea *Avisos de cinturones de seguridad* ⇨ 119.

Por qué funcionan los cinturones de seguridad

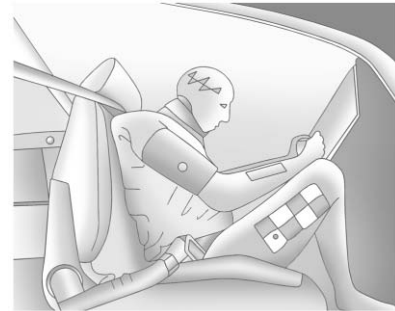

Al ir en el vehículo, usted viaja a la velocidad del mismo. Si algo detiene el vehículo de manera abrupta, usted continuará viajando hasta que algo lo detenga. Podría ser el parabrisas, el tablero de instrumentos o los cinturones de seguridad.

Al usar el cinturón de seguridad, usted y el vehículo se detendrán juntos. Hay más tiempo para detenerse debido a que usted se detiene en una distancia larga, y cuando usa el cinturón de manera

adecuada, sus huesos más fuertes son los que recibirán las fuerzas de los cinturones. Por eso usar los cinturones de seguridad tiene mucho sentido.

Preguntas y respuestas respecto a cinturones de seguridad

Q: ¿Quedaré atrapado en el vehículo después de un accidente si uso el cinturón de seguridad?

A: Puede *quedar atrapado* - ya sea que use o no el cinturón de seguridad. Sus probabilidades de permanecer consciente durante o después del accidente, de tal forma que *pueda* desabrocharse y salir, son *mucho* mayores si tiene el cinturón.

Q: Si mi vehículo tiene bolsas de aire, ¿por qué tengo que usar los cinturones de seguridad?

A: Las bolsas de aire son sólo los sistemas complementarios. Trabajan *con* cinturones de seguridad — no en lugar de

ellos. Ya sea que se proporcione una bolsa de seguridad o no, todos los ocupantes se tienen que abrochar los cinturones para obtener la mayor protección.

Además, la ley requiere el uso de los cinturones de seguridad en la mayoría de los estados y en todas las provincias de Canadá.

Cómo usar correctamente los cinturones de seguridad

Esta sección es sólo para personas adultas.

Hay cosas especiales que debe saber sobre los cinturones de seguridad y los niños, y hay diferentes reglas para los niños pequeños y bebés. Vea *Niños Mayores* ⇨ 84 o *Bebés y niños pequeños* ⇨ 86 si un niño viajará en el vehículo. Siga esas reglas para la protección de todos.

Es muy importante que todos los ocupantes se abrochen el cinturón. Las estadísticas muestran que las

personas que no usan el cinturón se lastiman con mayor frecuencia en accidentes que las personas que los usan.

Hay cosas importantes que debe saber acerca de cómo usar un cinturón de seguridad de manera adecuada.

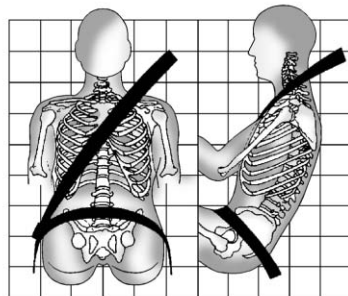

- Siéntese derecho y siempre mantenga sus pies sobre el piso al frente.
- Siempre utilice la hebilla correcta para su cinturón.
- Use la parte del cinturón que va sobre el regazo en la parte baja y ajustada sobre las caderas,

apenas tocando los muslos. En un choque, éste aplica la fuerza a los huesos pélvicos fuertes y es menos probable que usted se deslice debajo del cinturón del regazo. Si se desliza bajo éste, el cinturón aplicaría la fuerza sobre su abdomen. Esto podría causar lesiones serias o incluso fatales.

- Use el cinturón de hombro sobre el hombro y cruzado sobre el pecho. Estas partes del cuerpo son mejores para absorber las fuerzas de restricción. El cinturón del hombro se bloquea si hay un alto repentino o choque.



Advertencia

Podría resultar seriamente lesionado, o incluso morir, si no utiliza el cinturón de seguridad de manera adecuada.

(Continúa)

Advertencia (Continúa)

- Nunca permita que el cinturón del regazo o del hombro se aflojen o se doblen.
- Nunca utilice el cinturón del hombro debajo de ambos brazos o detrás de su espalda.
- Nunca coloque el cinturón del regazo o del hombro sobre un descansabrazos.

Cinturón de seguridad de tres puntos

Todas las posiciones de asientos del vehículo tienen un cinturón de regazo-hombro.

Las siguientes instrucciones explican cómo utilizar el cinturón de regazo-hombro adecuadamente.

1. Ajuste el asiento, si el asiento es ajustable, de tal forma que se pueda sentar recto. Para ver cómo, vea "Asientos" en el Índice.

2. Sujete la placa de cerrojo y jale el cinturón frente a usted. No permita que se tuerza.

El cinturón de regazo-hombro se puede bloquear si jala el cinturón a través de usted demasiado rápido. Si esto sucede, permita que el cinturón retroceda ligeramente para desbloquearlo. Después jale el cinturón frente a usted con más lentitud.

Si la porción del hombro del cinturón del pasajero se jala por completo, se puede activar la característica de bloqueo de restricción de niños. Si esto sucede, permita que el cinturón regrese por completo y comience de nuevo.

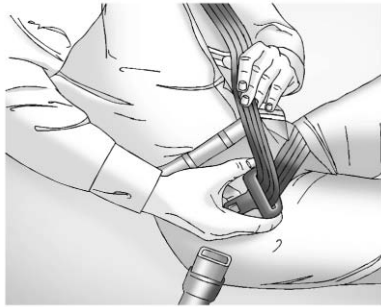

Si el tejido se bloquea en la placa del cerrojo antes de que alcance la hebilla, incline la placa de cerrojo para que quede plana para desbloquear.

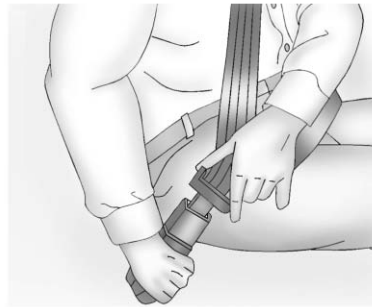

3. Empuje la placa de cerrojo dentro del broche hasta que escuche un sonido de clic.

Jale hacia arriba la placa de cerrojo para asegurarse que esté cerrada. Si el cinturón no es lo suficiente largo, vea *Extensor de Cinturón de Seguridad* ⇨ 68.

Coloque el botón de liberación sobre el broche de tal forma que el cinturón de seguridad se desabroche rápidamente si es necesario.

4. Si está equipado con un ajustador de altura de cinturón de hombro, muévelo a la altura

adecuada para usted. Vea "Ajustador de altura de cinturón de hombro" más adelante en esta sección respecto a instrucciones sobre su uso y medidas de seguridad importantes.

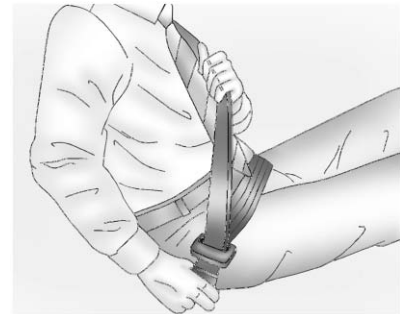

5. Para apretar la parte de la cintura, jale el cinturón de hombro hacia arriba.

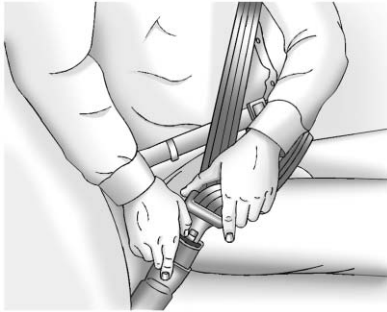

Para desabrochar el cinturón, presione el botón del broche. El cinturón debería regresar a su posición de almacenamiento.

Siempre guarde el cinturón de seguridad lentamente. Si el tejido del cinturón de seguridad regresa rápidamente a la posición guardada, el retractor se puede bloquear y no se puede extraer. Si esto sucede, jale el cinturón de seguridad firmemente para desbloquear el tejido, y después libérela. Si el tejido sigue bloqueado en el retractor, consulte a su distribuidor.

Asegúrese que el cinturón de seguridad esté fuera del camino antes de cerrar una puerta. Si la puerta se cierra con fuerza contra el cinturón de seguridad, puede ocurrir daño tanto al cinturón de seguridad como al vehículo.

Ajustador de altura del cinturón de hombro

El vehículo tiene un ajustador de altura de cinturón de hombro para las posiciones de asiento del conductor y del pasajero delantero externo.

Ajuste la altura de tal forma que la altura de la porción del hombro del cinturón quede sobre el hombro y no caiga de él. El cinturón debe estar cerca, pero no en contacto con, del cuello. El ajuste inadecuado de la altura del cinturón de hombro podría reducir la eficacia del cinturón de seguridad durante un choque. Vea *Cómo usar correctamente los cinturones de seguridad* ⇨ 62.

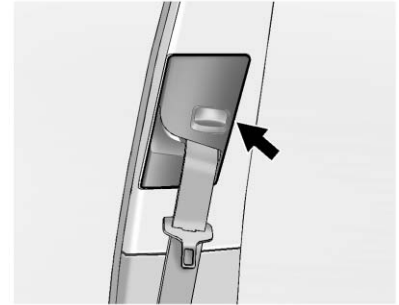

Presione hacia abajo el botón de liberación y mueva el ajustador de altura a la posición deseada.

El ajustador puede moverse hacia arriba empujando el botón de liberación hacia arriba. Después de que el ajustador se coloque en la posición deseada, intente moverlo hacia abajo sin presionar el botón de liberación, para confirmar que se haya asegurado en su posición.

Pretensores de cinturón de seguridad

Este vehículo tiene pretensores de cinturón de seguridad para los ocupantes externos delanteros.

Aunque no se puedan ver los pretensores de cinturón de seguridad, éstos son parte del ensamble del cinturón de seguridad. Estos ayudan a ajustar los cinturones de seguridad durante las etapas tempranas de un choque frontal, casi frontal o trasero, si se cumplen las condiciones de umbral para la activación del pretensor. Los pretensores de los cinturones de seguridad también puede ayudar a apretar los cinturones de seguridad en un choque lateral o volcadura.

Los pretensores sólo funcionan una vez. Si los pretensores se activan en un choque, éstos y probablemente otras partes del sistema del cinturón de seguridad del vehículo se deberán reemplazar. Vea *Reemplazo de partes del sistema del cinturón de seguridad después de una colisión* ⇨ 69.

No se siente sobre el cinturón de seguridad exterior mientras entra o sale del vehículo, o en cualquier momento mientras está sentado en el asiento. Sentarse sobre el cinturón de seguridad puede dañar el tejido y el hardware.

Guías de comodidad del cinturón de seguridad trasero

Advertencia

Un cinturón de seguridad que no se utilice adecuadamente puede no proporcionar la protección necesaria durante un choque. La persona que utilice el cinturón puede lesionarse seriamente. El cinturón de hombro debe ir sobre el hombro y cruzado sobre el pecho. Estas partes del cuerpo son mejores para absorber las fuerzas de restricción.

Las guías de confort del cinturón trasero de seguridad pueden proporcionar un confort del cinturón de seguridad adicional para niños mayores, demasiado grandes para los asientos elevados y para algunos adultos. Cuando se instala en un cinturón de hombro, la guía de confort coloca el cinturón de hombro lejos del cuello y la cabeza.

Este vehículo tendrá guías de comodidad de cinturón de seguridad trasero en las posiciones traseras del asiento del lado de la ventanilla.

Para instalar:



1. Retire la guía de su bolsillo de almacenamiento ubicado al lado del respaldo.

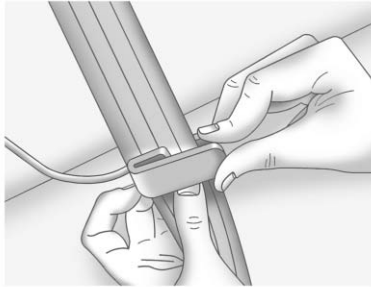

2. Coloque la guía sobre el cinturón e inserte los dos bordes del cinturón dentro de las ranuras de la guía.

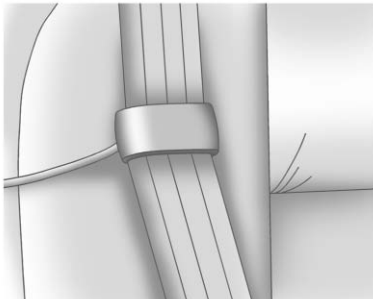

3. Asegúrese que el cinturón no esté torcido y permanezca plano. El cordón elástico debe estar detrás del cinturón con la guía de plástico en la parte frontal.

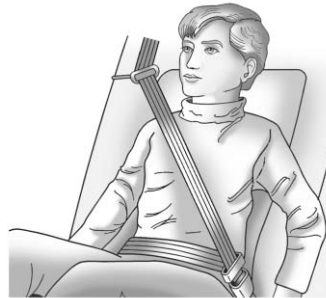

4. Abroche, coloque y libere el cinturón de seguridad como se describe previamente en esta sección. Asegúrese que el cinturón de hombro cruce el hombro. El cinturón debe estar cerca, pero no en contacto con, del cuello.

Para retirar y almacenar la guía de confort, apriete los bordes del cinturón entre sí de tal forma que el

cinturón de seguridad se pueda retirar de la guía. Deslice la guía de regreso a su bolsillo de almacenamiento ubicado al lado del respaldo.

Uso del Cinturón de Seguridad Durante el Embarazo

Los cinturones de seguridad funcionan para todos, incluyendo mujeres embarazadas. Como todos los ocupantes, es más probable que ellas se lesionen seriamente si no utilizan los cinturones de seguridad.



Una mujer embarazada debe usar el cinturón de regazo-hombro, y la porción de cintura debe usarse lo más bajo posible, debajo del abultamiento, durante todo el embarazo.

La mejor forma de proteger al feto es proteger a la madre. Cuando el cinturón de seguridad se usa adecuadamente, es más probable que el feto no se lastime durante un choque. Para las mujeres embarazadas, así como para todos, la clave para que los cinturones de seguridad sean efectivos es usarlos adecuadamente.

Extensor de Cinturón de Seguridad

Si el cinturón de seguridad del vehículo alcanza a sujetarle, debe usarlo.

Pero si el cinturón de seguridad no es lo suficiente largo, su distribuidor le proporcionará un extensor. Cuando vaya a ordenarlo, lleve el abrigo más grueso que utilizará, de tal forma que el extensor sea lo suficientemente largo para usted.

Para ayudar a evitar lesiones personales, no permita que nadie más lo use, y úselo sólo para el asiento para el que está hecho. El extensor ha sido diseñado para adultos. Nunca lo use para asegurar asientos de seguridad para niños. Para usarlos, sujételos al cinturón de seguridad regular. Vea la hoja de instrucciones que viene con el extensor para obtener más información.

Revisión del sistema de seguridad

Revise que el recordatorio del cinturón de seguridad, los cinturones de seguridad, hebillas, placas de seguro, y retractores funcionen adecuadamente. Busque cualquier parte del sistema del cinturón de seguridad suelto o dañado que pueda evitar que el sistema del cinturón de seguridad funcione adecuadamente. Pida a su distribuidor que lo repare. Los cinturones de seguridad rotos o desgastados pueden no protegerlo durante un choque. Se pueden desgarrar bajo las fuerzas del

impacto. Si un cinturón está desgastado o deshilachado, pida que lo reemplacen de inmediato.

Asegúrese que la luz de recordatorio del cinturón de seguridad funcione. Vea *Avisos de cinturones de seguridad* ⇨ 119.

Mantenga los cinturones de seguridad limpios y secos. Vea *Cuidado del cinturón de seguridad* ⇨ 68.

Cuidado del cinturón de seguridad

Mantenga los cinturones limpios y secos.



Advertencia

No blanquee ni tiña el tejido del cinturón de seguridad. Puede debilitar gravemente el tejido. En un choque, es posible que no proporcionen la protección adecuada. Limpie y enjuague el tejido del cinturón de seguridad

(Continúa)

Advertencia (Continúa)

solamente con jabón suave y agua tibia. Deje que el tejido se seque.

Los cinturones de seguridad se deben cuidar y mantener adecuadamente.

El hardware del cinturón de seguridad se debe mantener seco y libre de polvo o desechos. Conforme sea necesario las superficies duras exteriores y el tejido del cinturón de seguridad se pueden limpiar ligeramente con jabón suave y agua. Asegúrese que no haya polvo o desechos excesivos en el mecanismo. Si existe polvo o desechos en el sistema, por favor consulte a su distribuidor. Las partes se necesitan reemplazar para asegurar la funcionalidad adecuada del sistema.

Reemplazo de partes del sistema del cinturón de seguridad después de una colisión** Advertencia**

Un choque puede dañar el sistema del cinturón de seguridad del vehículo. Un sistema de cinturón de seguridad dañado puede no proteger adecuadamente a la persona que lo use, lo que puede resultar en lesiones serias o incluso la muerte durante un choque. Para ayudar a asegurar que los sistemas de cinturón de seguridad funcionen adecuadamente después de un choque, pida que sean inspeccionados y se realicen las sustituciones necesarias tan pronto como sea posible.

El reemplazo de los cinturones de seguridad puede no ser necesario después de un choque menor. Pero

los ensambles de cinturón de seguridad que se usaron durante cualquier choque pueden haberse tensado o dañado. Vea a su distribuidor para que inspeccione o reemplace los ensambles de cinturón de seguridad.

Pueden ser necesarias partes nuevas y reparaciones incluso si el sistema de cinturón de seguridad no estaba en uso durante el choque.

Pida que verifiquen los pretensores del cinturón de seguridad si el vehículo estuvo en un choque, o si la luz de disponibilidad de bolsa de aire permanece encendida después de que encienda el vehículo o mientras conduce. Vea *Luz de disponibilidad de bolsa de aire (airbag)* ⇨ 120.

Sistema de bolsas de aire

El vehículo tiene las siguientes bolsas de aire:

- Una bolsa de aire frontal para el conductor.
- Una bolsa de aire frontal para el pasajero del asiento delantero exterior.
- Una bolsa de aire de impacto lateral montada en el asiento para el conductor.
- Una bolsa de aire de impacto lateral montada en el asiento del pasajero delantero exterior.
- Una bolsa de aire de riel de techo para el conductor y el pasajero sentado directamente detrás del conductor.
- Una bolsa de aire de techo para el pasajero delantero y los pasajeros sentados directamente detrás del pasajero delantero.

Todas las bolsas de aire del vehículo tienen la palabra AIRBAG (BOLSA DE AIRE) en la moldura o en una etiqueta cercana a la abertura de despliegue.

Para las bolsas de aire frontales, la palabra AIRBAG (bolsa de aire) aparece en la parte central del volante de conducción para el conductor y sobre el tablero de instrumentos para el pasajero del asiento delantero exterior.

Para las bolsas de aire de impacto lateral montadas en el asiento, la palabra AIRBAG (bolsa de aire) aparece sobre el costado del asiento más cercano a la puerta.

Para las bolsas de aire de techo, la palabra AIRBAG está en el techo o en el borde.

Las bolsas de aire están diseñadas para complementar la protección proporcionada por los cinturones de seguridad. Aunque las bolsas de aire actuales también están diseñadas para ayudar a reducir el riesgo de lesiones resultantes de la fuerza de una bolsa que se infla,

todas las bolsas de aire se deben inflar muy rápidamente para realizar su función.

A continuación se muestran los aspectos más importantes que se deben conocer respecto al sistema de bolsas de aire:

Advertencia

Puede resultar severamente lesionado o morir en un choque si no utiliza su cinturón de seguridad, incluso con bolsas de aire. Las bolsas de aire están diseñadas para operar con los cinturones de seguridad, no para reemplazarlos. Además, las bolsas de aire no están diseñadas para inflarse en cada choque. Los cinturones de seguridad son la única protección en algunos choques. Vea *¿Cuándo se debe inflar una bolsa de aire?* ⇨ 73.

(Continúa)

Advertencia (Continúa)

Utilizar su cinturón de seguridad durante un choque ayuda a reducir la posibilidad de golpear objetos dentro del vehículo o ser expulsado de éste. Las bolsas de aire son "restricciones adicionales" a los cinturones de seguridad. Todas las personas que estén dentro del vehículo deben utilizar el cinturón de seguridad adecuadamente, ya sea que exista o no una bolsa de aire para tal persona.

⚠ Advertencia

Debido a que las bolsas de aire se inflan con gran fuerza y más rápido que un parpadeo, cualquier persona que golpeen, o que se encuentre muy cerca de una bolsa de aire al inflarse, puede resultar gravemente lesionada o muerta. No se siente
(Continúa)

Advertencia (Continúa)

innecesariamente cerca de ninguna bolsa de aire, como ocurriría si se sentara en el borde del asiento o si se inclinara hacia delante. Los cinturones de seguridad ayudan a mantenerlo en posición antes y durante un choque. Siempre utilice un cinturón de seguridad, incluso con bolsas de aire. El conductor se debe sentar tan atrás como sea posible siempre y cuando pueda conservar el control del vehículo. Los cinturones de seguridad y las bolsas de aire del pasajero exterior delantero son más efectivos cuando se sienta completamente hacia atrás y vertical en el asiento con ambos pies sobre el piso.

Los ocupantes no se deben recargar sobre o dormir contra la puerta o las ventanas laterales en posiciones de asientos con

(Continúa)

Advertencia (Continúa)

bolsas de aire de impacto lateral montadas en el asiento y/o bolsas de aire de riel de techo.

⚠ Advertencia

Los niños que estén recargados contra, o muy cerca de, cualquier bolsa de aire cuando se infla pueden lastimarse seriamente o morir. Siempre asegure a los niños adecuadamente dentro del vehículo. Para leer cómo, vea *Niños Mayores* ⇨ 84 o *Bebés y niños pequeños* ⇨ 86.



Hay una luz de disponibilidad de bolsa de aire en el grupo de instrumentos, que muestra el símbolo de la bolsa de aire.

El sistema verifica que el sistema eléctrico de la bolsa de aire no tenga descomposturas. La luz le indica si existe un problema eléctrico. Vea *Luz de disponibilidad de bolsa de aire (airbag)* ⇨ 120.

¿En dónde están las bolsas de aire?



La bolsa de aire frontal del conductor está en medio del volante de conducción.



La bolsa de aire delantera del pasajero exterior está en el lateral del tablero de instrumentos.



**Se muestra el lado del conductor.
El lado del pasajero es similar**

Las bolsas de aire laterales para el conductor y el pasajero delantero están en el lado de los asientos más cercano a la puerta.



**Se muestra el lado del conductor.
El lado del pasajero es similar**

Las bolsas de aire de riel de techo para el conductor, el pasajero del asiento delantero exterior y los pasajeros de la segunda fila que viajan junto a las ventanas están en el techo, arriba de las ventanas laterales.

⚠ Advertencia

Si un objeto está entre un ocupante y la bolsa de aire, la bolsa de aire puede no inflarse adecuadamente o podría forzar el

(Continúa)

Advertencia (Continúa)

objeto hacia la persona causando lesiones severas o incluso la muerte. Se debe mantener libre la trayectoria de la bolsa de aire al inflarse. No coloque nada entre un ocupante y la bolsa de aire, y no sujete o coloque nada sobre el cubo del volante o sobre o cerca de ninguna otra cubierta de bolsa de aire.

No utilice accesorios de asiento que bloqueen la trayectoria de inflado de una bolsa de aire de impacto lateral montada en el asiento.

Nunca asegure nada al techo de un vehículo con bolsas de aire de riel de techo por medio de una cuerda o atado a través de ninguna puerta o apertura de ventana. Si lo hace, se bloqueará la trayectoria de la bolsa de aire de riel de techo que se infla.

¿Cuándo se debe inflar una bolsa de aire?

Este vehículo cuenta con bolsas de aire. Vea *Sistema de bolsas de aire* ⇨ 70. Las bolsas de aire están diseñadas para inflarse si el impacto excede el umbral de despliegue del sistema de bolsa de aire específico. Los umbrales de despliegue se usan para predecir qué tan severo es probable que sea un choque para permitir que las bolsas de aire se inflen y ayuden a restringir el movimiento de los ocupantes. El vehículo tiene sensores electrónicos que ayudan al sistema de bolsas de aire a determinar la severidad del impacto. Los umbrales de despliegue pueden variar con el diseño específico del vehículo.

Las bolsas de aire frontales están diseñadas para activarse en choques frontales o casi frontales de moderados a severos para ayudar a reducir el potencial de lesiones graves principalmente a la cabeza y pecho del conductor o el copiloto.

El hecho de que la bolsas de aire frontales se inflen o deban desplegarse, no se basa principalmente en qué tan rápido viaja el vehículo. Depende principalmente de lo que golpee, la dirección del impacto y qué tan rápido se desacelere el vehículo.

Las bolsas de aire delanteras podrían inflarse a diferentes velocidades dependiendo de si el vehículo golpea los objetos de lleno o desde un ángulo, o si el objeto está fijo o en movimiento, es rígido o se deforma, o es ancho o angosto.

No se pretende que las bolsas de aire frontales se inflen durante volcaduras, impactos traseros, o en muchos impactos laterales.

Además, el vehículo tiene bolsas de aire delanteras de tecnología avanzada. Las bolsas de aire delanteras de tecnología avanzada ajustan la restricción dependiendo de la severidad de la colisión.

Las bolsas de aire de impacto lateral montadas en asiento están diseñadas para inflarse con golpes

laterales moderados a severos, dependiendo de la ubicación del impacto. Las bolsas de aire laterales montadas en los asientos no están diseñadas para inflarse durante impactos frontales, casi frontales, volcaduras o impactos traseros. La bolsa de aire de impacto lateral montada en el asiento se debe inflar sobre el costado del vehículo que sea golpeado.

Las bolsas de aire de riel de techo están diseñadas para inflarse con golpes laterales moderados a severos, dependiendo de la ubicación del impacto. Además, las bolsas de aire de riel de techo se deben inflar durante una volcadura o en un impacto frontal severo. Las bolsas de aire de riel de techo no están diseñadas para inflarse durante impactos traseros. Ambas bolsas de aire de módulo de techo se inflarán cuando se golpee cualquier lado del vehículo o si el sistema de detección predice que el vehículo está a punto de volcarse sobre un lado, o durante un impacto frontal grave.

En un choque en particular, nadie puede decir si la bolsa de aire se infló simplemente debido al daño al vehículo o debido a los costos de reparación.

¿Qué provoca que se infle una bolsa de aire?

En el caso de despliegue, el sistema de detección envía una señal eléctrica que dispara la liberación de gas desde el inflador. El gas del inflador llena la bolsa de aire hace que la bolsa rompa la cubierta. El inflador, la bolsa de aire y el equipo relacionado son partes del módulo de la bolsa de aire.

Para conocer las ubicaciones de las bolsas de aire, consulte *¿En dónde están las bolsas de aire?* ⇨ 72.

¿Cómo se activa una bolsa de aire?

En colisiones frontales o casi frontales de moderadas a severas, incluso los ocupantes con cinturones pueden tener contacto con el volante de conducción o el

tablero de instrumentos. En colisiones laterales de moderadas a severas, incluso los ocupantes con cinturones pueden tener contacto con el interior del vehículo.

Las bolsas de aire complementan la protección de los cinturones de seguridad distribuyendo la fuerza del impacto de manera más pareja sobre el cuerpo de los ocupantes.

Las bolsas de aire de riel de techo habilitadas para volcaduras están diseñadas para ayudar a contener la cabeza y el pecho de los ocupantes en las posiciones de asiento externo en la primer y segunda hilera. Las bolsas de aire de riel de techo habilitadas para volcaduras están diseñadas para ayudar a reducir el riesgo de una expulsión total o parcial en casos de volcadura, aunque ningún sistema puede prevenir tal expulsión.

Pero las bolsas de aire no ayudarían en muchos tipos de colisiones, principalmente debido a que el movimiento del ocupante no

es hacia tales bolsas de aire. Vea *¿Cuándo se debe inflar una bolsa de aire?* ⇨ 73.

Las bolsas de aire se deben considerar únicamente como un complemento para los cinturones de seguridad.

¿Qué verá después que se active la bolsa de aire?

Después que las bolsas de aire frontales y las bolsas de aire de impacto lateral montadas en el asiento se inflen, se desinflan rápidamente, tan rápido que algunas personas pueden no percatarse que la bolsa de aire se infló. Las bolsas de aire de riel de techo pueden estar por lo menos infladas parcialmente durante un tiempo después que se inflen. Algunos componentes del módulo de la bolsa de aire pueden estar calientes durante varios minutos. Vea *¿En dónde están las bolsas de aire?* ⇨ 72 para conocer la ubicación de los módulos de bolsas de aire.

Las partes de la bolsa de aire que entran en contacto con usted pueden estar tibias, pero no demasiado calientes al tacto. Puede haber un poco de humo y polvo que sale de la ventilación de las bolsas de aire desinfladas. El inflado de la bolsa de aire no previene que el conductor vea hacia fuera del parabrisas o sea capaz de conducir el vehículo, ni previene que las personas abandonen el vehículo.



Advertencia

Cuando la bolsa de aire se infla, puede haber polvo en el aire. Este polvo podría causar problemas de respiración para personas con historial de asma u otros problemas respiratorios. Para evitar esto, todas las personas dentro del vehículo deben salir tan pronto como sea seguro hacerlo. Si tiene problemas respiratorios pero no puede salir del vehículo después de que se infle la bolsa de aire,

(Continúa)

Advertencia (Continúa)

entonces obtenga aire fresco abriendo una ventanilla o una puerta. Si experimenta problemas de respiración después del despliegue de una bolsa de aire, debería buscar atención médica.

El vehículo tiene una función que desbloquea automáticamente las puertas, gira las luces internas, intermitentes de advertencia de peligro y cierra el sistema de combustible después de que se activen las bolsas de aire. La función también puede activarse, sin el inflado de la bolsa de aire, después de un evento que exceda el límite predeterminado. Se pueden bloquear las puertas, apagar las luces interiores y apagar las intermitentes de advertencia de peligro por medio de los controles para tales características.



Advertencia

Un choque con fuerza suficiente para activar las bolsas de aire puede dañar también funciones importantes del vehículo, como el sistema de combustible, frenos y sistema de dirección, etc. Aunque el vehículo presente aparentemente condiciones adecuadas de manejo después de un choque, puede haber daños ocultos que dificulten su manejo seguro.

Tenga cuidado en caso que deba intentar arrancar de nuevo el motor después de un choque.

En muchos choques lo suficiente severos para inflar una bolsa de aire, los parabrisas se rompen debido a la deformación del vehículo. También puede ocurrir un rompimiento adicional del parabrisas a partir de la bolsa de aire del pasajero frontal exterior.

- Las bolsas de aire están diseñadas para inflarse sólo una vez. Después que la bolsa de aire se infla, necesitará algunas partes nuevas para el sistema de bolsa de aire. Si no las obtiene, el sistema de bolsa de aire no estará ahí para protegerlo en otro choque. El sistema nuevo incluirá módulos de bolsa de aire y posiblemente otras partes. El manual de servicio para el vehículo cubre la necesidad de reemplazar otras partes.
- El vehículo tiene un módulo de detección y diagnóstico de choque que registra la información después de un choque. vea *Registro y privacidad de los datos del vehículo* ⇨ 346 y *Grabadoras de datos eventos* ⇨ 346.
- Sólo permita que técnicos calificados trabajen en los sistemas de bolsa de aire. El servicio inadecuado puede significar que el sistema de la bolsa de aire no funcionará

adecuadamente. Vea a su distribuidor para que realice el servicio.

Sistema de detección de pasajeros

El vehículo tiene un sistema de detección de pasajeros para la posición del pasajero delantero exterior. El indicador de estado de la bolsa de aire del pasajero se iluminará sobre la consola superior cuando se encienda el vehículo.



Estados Unidos



Canadá y México

Las palabras ON (Activo) y OFF (Inactivo) o los símbolos para encendido y apagado, estarán visibles durante la revisión del sistema. Cuando la verificación del sistema esté completa, las palabras ON (Activo) u OFF (Inactivo), o el símbolo para encendido o apagado, estarán visibles. Vea *Indicador de estatus de la bolsa de aire del pasajero* ⇨ 121.

El sistema de detección de pasajeros apaga la luz de la bolsa de aire frontal del pasajero delantero exterior en ciertas condiciones. No se afecta ninguna otra bolsa de aire con el sistema de detección de pasajeros.

El sistema de detección del pasajero funciona con sensores que son parte del asiento del pasajero delantero exterior. Los

sensores están diseñados para detectar la presencia de un ocupante sentado adecuadamente y determinar si la bolsa de aire del pasajero del asiento delantero se debería activar (si debe inflarse) o no.

De acuerdo con las estadísticas de accidentes, los niños están más seguros cuando están asegurados adecuadamente en un asiento trasero en el asiento de seguridad para niños correcto para su peso y tamaño.

Cuando sea posible, los niños menores de 12 años deben viajar en el asiento trasero.

Nunca coloque un asiento de seguridad para niños que vea hacia atrás en el asiento frontal. Esto es debido al gran riesgo si se infla la bolsa de aire.

⚠ Advertencia

Un niño en un asiento de seguridad que ve hacia atrás se puede lesionar seriamente o morir si la bolsa de aire del pasajero frontal se infla. Esto se debe a que la parte posterior del asiento de seguridad del niño que ve hacia atrás estaría muy cerca a la bolsa de aire que se infla. Un niño en un asiento de seguridad que ve hacia el frente se puede lesionar seriamente o morir si la bolsa de aire del pasajero frontal se infla y el asiento del pasajero está en posición hacia delante.

Incluso si el sistema de detección de pasajeros desactivó la bolsa de aire frontal del pasajero, ningún sistema es a prueba de fallas. Nadie puede garantizar que la bolsa de aire no se desplegará bajo algunas circunstancias inusuales, aunque la bolsa de aire esté desactivada.

(Continúa)

Advertencia (Continúa)

Nunca coloque una restricción infantil orientada hacia atrás en el asiento delantero, incluso si la bolsa de aire está desactivada. Si asegura un asiento con retención infantil que vea hacia atrás en el asiento frontal, siempre mueva el asiento lo más atrás que se pueda. Es mejor asegurar los asientos de seguridad del niño en el asiento trasero. Considere utilizar otro vehículo para transportar al menor cuando no hay asiento trasero disponible.

El sistema de detección de pasajeros está diseñado para desactivar la bolsa de aire frontal del pasajero delantero si:

- El asiento del pasajero está libre.
- El sistema determina que hay un bebé en un asiento de seguridad para niños.

- El pasajero del asiento delantero retira su peso del asiento por un momento.
- Existe un problema crítico con el sistema de bolsas de aire o el sistema de detección de pasajeros.

Cuando el sistema de detección de pasajeros desactivó la bolsa de aire frontal del pasajero del asiento delantero exterior, el indicador de apagado se iluminará y permanecerá encendido para recordarle que la bolsa de aire está desactivada. Vea *Indicador de estatus de la bolsa de aire del pasajero* ⇨ 121.

El sistema de detección de pasajeros está diseñado para activar la bolsa de aire frontal del asiento del pasajero delantero en cualquier momento en que el sistema detecte que una persona de tamaño adulto se sienta adecuadamente en el asiento del pasajero delantero.

Cuando el sistema de detección de pasajeros permita que se active la bolsa de aire, el indicador de

encendido se iluminará y permanecerá encendido como recordatorio de que la bolsa de aire está activa.

Para algunos niños, incluyendo niños en asientos de seguridad para niños, y para adultos pequeños, el sistema de detección de pasajeros puede o no desactivar la bolsa de aire frontal del asiento del pasajero delantero derecho, dependiendo de la posición de sentado y constitución corporal de la persona. Todas las personas dentro del vehículo que sean demasiado grandes para los asientos de seguridad para niños deben utilizar el cinturón de seguridad adecuadamente - ya sea que exista o no una bolsa de aire para tal persona.

Advertencia

Si la luz de mantenimiento de la bolsa de aire se enciende y permanece encendida, significa que algo puede estar mal con el

(Continúa)

Advertencia (Continúa)

sistema de bolsa de aire. Para ayudar a evitar lesiones para usted mismo u otros, pida que se realice el servicio al vehículo de inmediato. Vea *Luz de disponibilidad de bolsa de aire (airbag)* ⇨ 120 para obtener más información, incluyendo información importante de seguridad.

Si el Indicador de Encendido está iluminado para un asiento de seguridad para niños

El sistema de sensor de pasajeros está diseñado para apagar la bolsa de aire delantera del pasajero exterior si el sistema determina que hay un bebé en un sistema de sujeción. Si se instaló un asiento de seguridad para niños y el indicador de encendido está iluminado:

1. Apague el vehículo.
2. Retire el asiento de seguridad para el niño del vehículo.

3. Retire cualquier artículo adicional del asiento tal como mantas, cojines, cubiertas de asiento, calentadores de asiento, o masajeadores de asiento.
4. Vuelva a instalar el asiento de seguridad para niños siguiendo las instrucciones proporcionadas por el fabricante del asiento de seguridad para niños y refiérase a *Restricciones que aseguran al niño (Con el Cinturón de seguridad en el Asiento trasero)* ⇨ 99 o *Restricciones que aseguran al niño (Con el Cinturón de seguridad en el Asiento delantero)* ⇨ 102.
5. Si, después de volver a instalar el asiento de seguridad para el niño y volver a encender el vehículo, el indicador de encendido todavía está iluminado, apague el vehículo. Entonces recline ligeramente el respaldo del vehículo y ajuste el cojín del asiento, si es ajustable, para asegurarse que

el respaldo del vehículo no empuje el asiento de seguridad para niños contra el cojín del asiento.

Además asegúrese que el asiento de seguridad para niños no esté atrapado bajo las cabeceras del vehículo. Si esto sucede, ajuste la cabecera. Vea *Cabeceras* ⇨ 51.

6. Vuelva a arrancar el vehículo.

El sistema de detección de pasajero puede o no desactivar la bolsa de aire para un niño en un asiento de seguridad para niños dependiendo del tamaño del niño. Es mejor asegurar el asiento de seguridad del niño en un asiento trasero. Nunca coloque un asiento de seguridad para niños que vea hacia atrás en el asiento delantero, incluso si el indicador no está iluminado.

Si el Indicador de Apagado se Ilumina para un ocupante adulto



Si una persona de tamaño adulto se sienta en el asiento del pasajero delantero, pero el indicador de apagado está iluminado, podría ser porque tal persona no está sentada adecuadamente en el asiento. Realice los siguientes pasos para permitir que el sistema detecte a esa persona y active la bolsa de aire frontal del asiento del pasajero delantero:

1. Apague el vehículo.

2. Retire cualquier material adicional del asiento, tal como mantas, cojines, cubiertas de asiento, calentadores de asiento, o masajeadores de asiento.
3. Coloque el respaldo en posición completamente vertical.
4. Pida que la persona se siente de forma vertical en el asiento, centrado en el cojín del asiento, con las piernas extendidas cómodamente.
5. Vuelva a arrancar el vehículo y pida que la persona permanezca en esta posición durante dos o tres minutos después de que se ilumine el indicador de encendido.

Advertencia

Si la bolsa de aire del pasajero externo delantero se apaga para un ocupante de tamaño adulto, la bolsa de aire no podrá inflarse y

(Continúa)

Advertencia (Continúa)

ayudar a proteger a esa persona en un accidente, lo que resulta en un incremento de riesgo de lesiones serias o incluso la muerte. Un ocupante de tamaño adulto no debería ocupar el asiento del pasajero externo delantero, si el indicador apagado de la bolsa de aire del pasajero está iluminada.

Factores adicionales que afectan la operación del sistema

Los cinturones de seguridad ayudan a mantener al pasajero en su posición sobre el asiento durante maniobras y frenado del vehículo, lo que ayuda que el sistema de detección de pasajero conserve el estado de la bolsa de aire del pasajero. Vea "Cinturones de seguridad" y "Asientos de seguridad para niños" en el Índice para

obtener información adicional sobre la importancia del uso adecuado de los asientos de seguridad.

Una capa gruesa de material adicional, tal como una manta o cojín, o equipo post-venta tal como cubiertas de asiento, calentadores de asiento, y masajeadores de asiento pueden afectar qué tan bien opere el sistema de detección del pasajero. Recomendamos que no use cubiertas de asiento u otro equipo post-venta excepto cuando sea aprobado por GM para su vehículo específico. Vea *Agregar equipo a vehículos equipados con bolsa de aire* ⇨ 82 para obtener más información sobre las modificaciones que pueden afectar la operación del sistema.

Un asiento húmedo puede afectar el desempeño del sistema de detección del pasajero. A continuación se muestra por qué:

- El sistema de detección de pasajero puede apagar la bolsa de aire del pasajero cuando el asiento se humedece con líquido. Si esto sucede, se

iluminará el indicador de apagado, y también se iluminará la luz de disponibilidad de bolsa de aire en el tablero de instrumentos.

- El líquido acumulado sobre el asiento que no sea absorbido puede hacer con mayor probabilidad que el sistema de detección de pasajero active (encienda) la bolsa de aire del pasajero mientras que un asiento de seguridad para niños o un niño estén en el asiento. Si se activa la bolsa de aire de pasajero, se iluminará el indicador de encendido.

Si el asiento del pasajero se humedece, seque el asiento de inmediato. Si la luz de disponibilidad de bolsa de aire está encendida, no instale un asiento de seguridad para niños ni permita que alguien ocupe el asiento. Vea *Luz de disponibilidad de bolsa de aire (airbag)* ⇨ 120 con respecto a información importante de seguridad.

El indicador de encendido se puede iluminar si se coloca un objeto sobre un asiento desocupado, tal como un portafolio, una bolsa de mano, bolsa de supermercado, una laptop u otro dispositivo electrónico. Retire el objeto del asiento si no desea que ocurra esto.

Advertencia

Guardar artículos debajo del asiento del pasajero o entre el cojín del asiento del pasajero y el respaldo puede interferir con la operación adecuada del sistema de detección de pasajero.

Dar servicio a vehículos equipados con bolsa de aire

Las bolsas de aire afectan cómo se debe dar servicio al vehículo. Hay partes del sistema de bolsa de aire en varios lugares alrededor del vehículo. Su distribuidor y el manual

de servicio tienen información respecto al servicio del vehículo y el sistema de bolsa de aire.

Advertencia

Una bolsa de aire se puede inflar durante un servicio inadecuado, hasta un lapso de 10 segundos después de que el vehículo se apague y se desconecte la batería. Puede resultar lastimado si está cerca de una bolsa de aire cuando se infle. Evite los conectores amarillos. Probablemente son parte del sistema de la bolsa de aire. Asegúrese de seguir los procedimientos de servicio adecuados, y asegúrese que la persona que realiza el trabajo esté calificada para ello.

Agregar equipo a vehículos equipados con bolsa de aire

Agregar objetos que cambien el marco del vehículo, el sistema de defensa, la altura, el extremo frontal o el metal de la placa lateral, podría evitar que el sistema de bolsa de aire funcione adecuadamente. La operación del sistema de bolsas de aire también puede verse afectada por cambiar cualquier parte en los asientos delanteros, los cinturones de seguridad, el módulo de sensor y diagnóstico de la bolsa de aire, el volante, el tablero de instrumentos, cualquiera de los módulos de bolsa de aire, las molduras del techo o los pilares, la consola superior, los sensores delanteros, los sensores de impacto delanteros o el cableado de la bolsa de aire.

Su distribuidor y el manual de servicio tienen información respecto de la ubicación de los sensores de las bolsas de aire, el módulo de detección y diagnóstico y el cableado de las bolsas de aire.

Además, el vehículo tiene un sistema de detección de pasajero para la posición del pasajero frontal, que incluye sensores que son parte del asiento del pasajero. El sistema de detección de pasajero puede no operar adecuadamente si el revestimiento original del asiento es reemplazado con cubiertas, tapices o revestimiento que no pertenezcan a GM diseñados para un vehículo diferente. Cualquier objeto, tal como un calentador de asiento de repuesto o una almohadilla o dispositivo de mejora de confort, instalado bajo o sobre la tela del asiento, también podría interferir con la operación del sistema de detección de pasajero. Esto podría prevenir el despliegue adecuado de la(s) bolsa(s) de aire del pasajero o prevenir que el sistema de detección de pasajero desactive adecuadamente la(s) bolsa(s) de aire del pasajero. Vea *Sistema de detección de pasajeros* ⇨ 77.

Si el vehículo tiene bolsas de aire de riel de techo para volcadura, vea *Llantas y ruedas de diferente tamaño* ⇨ 294 para obtener información adicional importante.

Si tiene que modificar su vehículo debido a que usted tenga una discapacidad y tiene preguntas acerca de si las modificaciones afectarán el sistema de bolsa de aire de su vehículo, o si tiene usted preguntas acerca de si el sistema de bolsa de aire se verá afectado si se modifica su vehículo por cualquier otra razón, llame a Asistencia a clientes. Vea *Oficinas de asistencia al cliente* ⇨ 341.

Revisión del sistema de las bolsas de aire

El sistema de bolsas de aire no necesita mantenimiento o reemplazo programado regularmente. Asegúrese que la luz de disponibilidad de bolsa de aire esté funcionando. Vea *Luz de disponibilidad de bolsa de aire (airbag)* ⇨ 120.

Precaución

Si la cubierta de una bolsa de aire está dañada, abierta, o rota, la bolsa de aire puede no funcionar adecuadamente. No abra o rompa las cubiertas de la bolsa de aire. Si cualquier cubierta de bolsa de aire está abierta o rota, pida que se reemplace la cubierta de la bolsa de aire y/o el módulo de la bolsa de aire. Vea *¿En dónde están las bolsas de aire?* ⇨ 72 para conocer la ubicación de los módulos de bolsas de aire. Vea a su concesionario para que realice el servicio.

Reemplazo de partes del sistema de bolsa de aire después de una colisión

Advertencia

Un choque puede dañar los sistemas de la bolsa de aire en el vehículo. Un sistema de bolsa de aire dañado puede no protegerlo y a su(s) pasajero(s) durante un choque, resultando en lesiones serias o incluso la muerte. Para ayudar a asegurar que los sistemas de bolsa de aire funcionen adecuadamente después de un choque, pida que sean inspeccionados y se realicen las sustituciones necesarias tan pronto como sea posible.

Si una bolsa de aire se infla, necesitará reemplazar las partes del sistema de bolsa de aire. Vea a su distribuidor para que realice el servicio.

Si la luz de disponibilidad de bolsa de aire permanece encendida después de que se arranca el vehículo o se enciende mientras conduce, el sistema de bolsa de aire puede no funcionar adecuadamente. Haga revisar Inmediatamente el vehículo. Vea *Luz de disponibilidad de bolsa de aire (airbag)* ⇨ 120.

Restricciones para niños

Niños Mayores

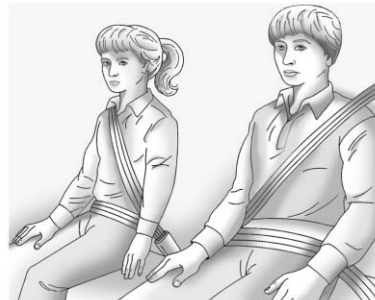

Los niños mayores que hayan excedido el tamaño para los asientos elevados deben usar los cinturones de seguridad del vehículo.

Las instrucciones del fabricante que vienen con el asiento elevado mencionan los límites de peso y altura para esa elevación. Utilice un asiento elevado con el cinturón de seguridad de tres puntos

(regazo-hombro) hasta que el niño pase la siguiente prueba de ajuste adecuada:

- Siéntelo completamente hacia atrás sobre el asiento. ¿Las rodillas se doblan en el borde del asiento? Si es así, continúe. Si no, regrese el asiento elevado.
- Abroche el cinturón de regazo-hombro. ¿El cinturón de hombro queda sobre el hombro? Si es así, continúe. Si no, intente usar la guía de comodidad del cinturón de seguridad trasero, si está disponible. Vea "Guías de comodidad de cinturón de seguridad trasero" bajo *Cinturón de seguridad de tres puntos* ⇨ 63. Si una guía de comodidad no está disponible, o si el cinturón del hombro todavía no se apoya en el hombro, regrese entonces al asiento elevado.
- ¿El cinturón del regazo se ajusta bajo y firme sobre las caderas, tocando los muslos? Si es así, continúe. Si no, regrese el asiento elevado.

- ¿Puede mantenerse adecuadamente el ajuste del cinturón de seguridad durante todo el viaje? Si es así, continúe. Si no, regrese el asiento elevado.

Q: ¿Cuál es la manera adecuada de utilizar los cinturones de seguridad?

A: Un niño mayor debe usar el cinturón del regazo-hombro y obtener la restricción adicional que pueda proporcionar el cinturón de hombro. El cinturón de hombro no debe cruzar la cara o el cuello. El cinturón del regazo se debe ajustar firmemente debajo de las caderas, tan sólo tocando la parte superior de los muslos. Esto aplica la fuerza del cinturón a los huesos de la pelvis del niño durante un choque. Nunca se debe usar sobre el abdomen, ya que puede causar lesiones severas o incluso fatales durante un choque.

Además vea "Guías de comodidad de cinturón de seguridad trasero" bajo *Cinturón de seguridad de tres puntos* ⇨ 63.

De acuerdo con las estadísticas de accidentes, los niños viajan más seguros en un sistema de sujeción en el asiento trasero.

Durante un accidente, los niños que no estén asegurados pueden golpear a otras personas que estén aseguradas, o pueden ser expulsados del vehículo. Los niños mayores necesitan usar los cinturones de seguridad adecuadamente.



Advertencia

Nunca permita que más de un niño utilice el mismo cinturón de seguridad. El cinturón de seguridad no puede distribuir adecuadamente las fuerzas del impacto. En un choque, ellos pueden golpearse entre sí y lastimarse seriamente. Un

(Continúa)

Advertencia (Continúa)

cinturón de seguridad debe ser usado únicamente por una persona a la vez.

**⚠ Advertencia**

Nunca permita que un niño use el cinturón de seguridad con el cinturón del hombro detrás de su espalda. Un niño se puede lesionar seriamente al no utilizar el cinturón de regazo-hombro

(Continúa)

Advertencia (Continúa)

adecuadamente. En un choque, el cinturón de hombros no protegería al niño. El niño se podría mover demasiado hacia delante, lo que incrementa la posibilidad de lesiones de cabeza y cuello. El niño también podría deslizarse bajo el cinturón del regazo. La fuerza del cinturón entonces se aplicaría directo al abdomen. Eso podría causar lesiones serias o fatales. El cinturón de hombro debe ir sobre el hombro y cruzado sobre el pecho.

**Bebés y niños pequeños**

¡Todas las personas dentro del vehículo necesitan protección! Esto incluye a infantes y todos los demás niños. Ni la distancia de viaje ni la edad y tamaño del ocupante cambia la necesidad, para todos, de usar restricciones de seguridad. De hecho, la ley de todos los estados de Estados Unidos y de cada provincia canadiense dice que los niños hasta cierta edad deben permanecer sujetos dentro del vehículo.

⚠ Advertencia

Los niños pueden sufrir lesiones serias o resultar estrangulados si se enreda un cinturón de seguridad de hombro en su cuello. El cinturón de hombro puede apretarse pero no aflojarse si está bloqueado. El cinturón de hombro se bloquea al sacarlo totalmente del retractor. Se desbloquea al permitirle entrar nuevamente en el retractor, pero no puede volver completamente si está alrededor del cuello del niño. Si el cinturón de seguridad de hombro se bloquea y aprieta alrededor del cuello de un niño, la única manera de aflojarlo es cortarlo.

Nunca deje a los niños desatendidos en un vehículo y nunca permita que los niños jueguen con los cinturones de seguridad.

Cada vez que los infantes y niños pequeños viajen en vehículos, deben tener la protección provista por los asientos de seguridad apropiados para niños. El sistema de cinturón de seguridad y el sistema de bolsa de aire no están diseñados para ellos.

Niños que no sean sujetados adecuadamente pueden golpear a otras personas, o pueden ser expulsados del vehículo.

⚠ Advertencia

Nunca sostenga a un infante o un niño mientras viaje en un vehículo. Debido a la fuerza del choque, un infante o niño se volverán tan pesados que no será posible sostenerlos durante el choque. Por ejemplo, en un choque a tan sólo 40 km/h (25 mph), un infante de 5.5 (12 libras) se convertirá repentinamente en una fuerza de 110 kg (240 libras) en los brazos de una persona.

(Continúa)

Advertencia (Continúa)

Los infantes o niños se deben asegurar en un asiento de seguridad apropiado.

**⚠ Advertencia**

Los niños que estén recargados contra, o muy cerca de, cualquier bolsa de aire cuando se infla pueden lastimarse seriamente o morir. Nunca coloque un asiento de seguridad para niños que mire

(Continúa)

Advertencia (Continúa)

hacia atrás en el asiento delantero externo. Asegure el asiento de seguridad para niños que ve hacia atrás en el asiento trasero. También es mejor asegurar el asiento de seguridad para niños que ve hacia adelante en el asiento trasero. Si debe asegurar un asiento de seguridad para niños que vea hacia adelante en el asiento exterior delantero, siempre mueva el asiento lo más atrás que se pueda.



Los asientos de seguridad para niños son dispositivos usados para restringir, sentar, o colocar niños en el vehículo y a veces se llaman asientos para niños o asientos para vehículo.

Hay tres tipos básicos de asiento de seguridad para niños:

- Asientos de seguridad para niños que ve hacia adelante
- Asientos de seguridad para niños que ve hacia atrás
- Asientos de refuerzo de posicionamiento de cinturón

El asiento de seguridad para niños adecuado para su niño depende de su tamaño, peso, y edad, y también si el asiento de seguridad para niños es compatible con el vehículo en el que se usará.

Existen muchos modelos diferentes disponibles para cada tipo de asiento de seguridad para niños. Cuando compre un asiento de seguridad para niños, asegúrese que está diseñada para usarse en un vehículo automotriz. Si es así, el asiento de seguridad tendrá una etiqueta que diga que cumple con las normas de seguridad federales para vehículos automotores. Las instrucciones del fabricante del asiento de seguridad que vienen con el mismo, mencionan los límites de peso y altura para un asiento de seguridad para niños en particular. Además, existen muchos tipos de asientos de seguridad disponibles para niños con necesidades especiales.

⚠ Advertencia

Para reducir el riesgo de una lesión de cuello o cabeza en un accidente, los bebés y niños pequeños deben asegurarse en un asiento de seguridad para niños que vea hacia atrás hasta los dos años, o hasta que alcancen los límites de altura y peso máximos de su asiento de seguridad para niños.

⚠ Advertencia

Los huesos de la cadera de un niño pequeño todavía son demasiado pequeños de forma que el cinturón de seguridad regular del vehículo puede no permanecer bajo sobre los huesos de la cadera, tal como debería. En lugar de ello, se puede asentar alrededor del abdomen del niño. Durante un choque, el cinturón aplicaría la

(Continúa)

Advertencia (Continúa)

fuerza sobre un área del cuerpo que no está protegida por ninguna estructura ósea. Esto por sí solo podría causar lesiones serias o fatales. Para reducir el riesgo de lesiones serias o fatales durante un choque, los niños pequeños siempre deben ser asegurados en asientos de seguridad apropiados para niños.

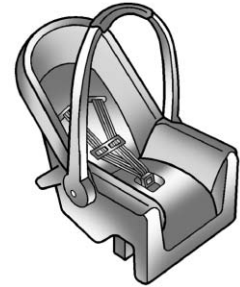
Sistemas de Restricción para Niños**Asiento de infante que ve hacia atrás**

Un asiento de seguridad para niños que vea hacia atrás proporciona restricción con la superficie del asiento contra la espalda del infante.

El sistema de arnés sostiene al infante en su lugar y, en un choque, actúa para mantener al infante dentro del asiento con retención infantil.



Asiento para niño que ve hacia adelante

Un asiento de seguridad para niños que ve hacia delante proporciona restricción para el cuerpo del niño con el arnés.

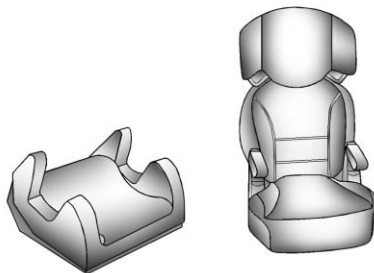

Asientos elevados

Un asiento de refuerzo de posicionamiento con cinturón se usa para niños que excedieron la capacidad de su asiento de seguridad para niños que ve al frente. Los asientos de refuerzo están diseñados para mejorar el ajuste del sistema del cinturón de seguridad del vehículo hasta que el niño sea lo suficiente grande para que los cinturones de seguridad del vehículo se ajusten adecuadamente sin un asiento de refuerzo. Consulte la prueba de ajuste de cinturón de seguridad en *Niños Mayores* ⇨ 84.

Aseguramiento de restricción adicional para niños en el vehículo

Advertencia

Un niño se puede lastimar seriamente o morir durante un choque si el asiento con retención infantil no está asegurado adecuadamente en el vehículo. Asegure el asiento de seguridad para niños adecuadamente en el vehículo usando el cinturón de seguridad o el sistema LATCH del vehículo, siguiendo las instrucciones que vienen con tal restricción para niños y las instrucciones de este manual.

El asiento con retención infantil se debe asegurar en el vehículo para ayudar a reducir las probabilidades de lesiones. Los asientos de seguridad para niños se deben asegurar en los asientos del vehículo por medio de cinturones de cintura o la porción del cinturón del

regazo del cinturón del regazo-hombro, o por medio del sistema LATCH. Vea *Anclas inferiores y correas para niños (Sistema LATCH)* ⇨ 93 para obtener más información. Los niños pueden estar en peligro durante un choque si el asiento con retención infantil no está asegurado adecuadamente en el vehículo.

Cuando asegure un asiento con retención infantil adicional, vea las instrucciones incluidas con el asiento con retención que pueden estar en el mismo asiento o en un manual, o en ambos, y a este manual. Las instrucciones de los asientos de seguridad para niños son importantes, así que si no están disponibles, solicite al fabricante una copia de reemplazo.

Tenga en mente que un asiento con retención infantil sin asegurar se puede mover en una colisión o paro repentino y lesionar a las personas dentro del vehículo. Asegúrese de sujetar adecuadamente cualquier asiento con retención infantil dentro del vehículo - incluso cuando no esté el niño en ésta.

Hay Técnicos de Seguridad de Pasajeros Infantiles Certificados (CPSTs) disponibles en algunas áreas de los Estados Unidos y Canadá para inspeccionar y demostrar cómo usar e instalar correctamente los asientos de seguridad para niños. En los E.U.A., refiérase al sitio web de la National Highway Traffic Safety Administration (NHTSA) para ubicar la estación de inspección de asientos de seguridad para niños más cercana. Para la disponibilidad de CPST en Canadá, verifique con la oficina de Transportes de Canadá o la Secretaría Provincial de Transportes.

Aseguramiento del niño dentro del asiento con retención infantil



Advertencia

Un niño se puede lastimar seriamente o morir durante un choque si el niño no está asegurado adecuadamente en el
(Continúa)

Advertencia (Continúa)

asiento con retención infantil. Asegure al niño adecuadamente siguiendo las instrucciones incluidas con el asiento con retención infantil.

Dónde poner el sistema de retención infantil

De acuerdo con las estadísticas de accidentes, los niños e infantes están más seguros cuando están adecuadamente restringidos en un asiento de seguridad para niños asegurado en la posición del asiento trasero.

Cuando sea posible, los niños menores de 12 años deben viajar en el asiento trasero.

Nunca coloque un asiento de seguridad para niños que vea hacia atrás en el asiento delantero. Esto se debe a que el riesgo es demasiado grande si se despliega la bolsa de aire contra un asiento para niños viendo hacia atrás.

⚠ Advertencia

Un niño en un asiento de seguridad que ve hacia atrás se puede lesionar seriamente o morir si la bolsa de aire del pasajero delantero se infla. Esto se debe a que la parte posterior del asiento de seguridad del niño que ve hacia atrás estaría muy cerca a la bolsa de aire que se infla. Un niño en un asiento de seguridad que ve hacia el frente se puede lesionar seriamente o morir si la bolsa de aire del pasajero delantero se infla y el asiento del pasajero está en posición hacia delante.

Incluso si el sistema de detección de pasajeros apagó la bolsa de aire frontal del pasajero delantero, ningún sistema es a prueba de fallas. Nadie puede garantizar que la bolsa de aire no se desplegará bajo algunas circunstancias inusuales, aunque ésta esté apagada.

(Continúa)

Advertencia (Continúa)

Asegure los asientos de seguridad para niños que vean hacia atrás en un asiento trasero, incluso si la bolsa de aire está desactivada. Si asegura un asiento con retención infantil que vea hacia atrás en el asiento delantero, siempre mueva el asiento del pasajero frontal lo más atrás que se pueda. Es mejor asegurar el asiento de seguridad del niño en un asiento trasero.

Vea *Sistema de detección de pasajeros* ⇨ 77 para obtener información adicional.

Cuando asegure un asiento con retención infantil en una posición de asiento trasero, estudie las instrucciones que se incluyen con el asiento con retención infantil para asegurar que es compatible con este vehículo.

Los asientos de seguridad para niños y los asientos elevados varían considerablemente en tamaño, y algunos pueden ajustarse en ciertas posiciones de asiento mejor que otras.

Dependiendo de dónde coloque el asiento de seguridad para niños y el tamaño del mismo, es posible que no tenga acceso a los cinturones de seguridad adyacentes o anclajes LATCH para el resto de pasajeros o asientos de seguridad para niños. Las posiciones de asiento adyacentes no se deben usar si el asiento con retención infantil evita el acceso a o interfiere con la ruta del cinturón de seguridad.

Siempre que se instale un asiento de seguridad para niños, asegúrese de seguir las instrucciones incluidas con el sistema de asiento de seguridad para niños y asegúrelo adecuadamente.

Tenga en mente que un asiento con retención infantil sin asegurar se puede mover en una colisión o paro repentino y lesionar a las personas dentro del vehículo. Asegúrese de

sujetar adecuadamente cualquier asiento con retención infantil dentro del vehículo - incluso cuando no esté el niño en ésta.

Anclas inferiores y correas para niños (Sistema LATCH)

El sistema LATCH asegura el asiento de seguridad para niños al conducir o en un choque. Los aditamentos LATCH en el asiento de seguridad para niños se utilizan para atar el asiento de seguridad para niños a las anclas en el vehículo. El sistema LATCH está diseñado para hacer más fácil la instalación de un asiento con retención infantil.

Para usar el sistema de sujeción LATCH en el vehículo, necesita un asiento para niños compatible con LATCH. Los asientos viendo hacia atrás y hacia adelante compatibles con LATCH pueden instalarse de manera adecuada utilizando los anclajes LATCH o los cinturones de seguridad del vehículo. NO utilice tanto el sistema LATCH como el

cinturón de seguridad para asegurar un asiento para niños viendo hacia adelante o hacia atrás.

Los asientos elevadores utilizan los cinturones de seguridad del vehículo para asegurar al niño sobre el asiento elevador. Si el fabricante recomienda que el asiento elevador se asegure con el sistema LATCH, esto puede hacerse mientras el asiento elevador pueda colocarse de manera adecuada y no haya interferencia con la colocación adecuada del cinturón de seguridad sobre el niño.

Asegúrese de seguir las instrucciones del manual del asiento para niños, y también las instrucciones de este manual.

Cuando instale un asiento con retención infantil con atadura superior, también debe usar ya sea los anclajes inferiores o los cinturones de seguridad para sujetar adecuadamente el asiento con retención infantil. Nunca se

debe fijar un asiento de seguridad para niños usando sólo el anclaje superior.

El sistema de anclaje LATCH puede usarse hasta que el peso combinado del niño y el asiento sea de 29.5 kg (65 lbs). Utilice el cinturón de seguridad solamente en vez del sistema LATCH una vez que el peso combinado sea de más de 29.5 kg (65 lbs).

Vea Restricciones que aseguran al niño (Con el Cinturón de seguridad en el Asiento trasero) ⇨ 99 o Restricciones que aseguran al niño (Con el Cinturón de seguridad en el Asiento delantero) ⇨ 102.

Los sistemas de retención infantil fabricados después de marzo de 2014 se etiquetarán con el peso específico del niño hasta que el sistema LATCH se puede utilizar para instalar el sistema de seguridad.

Lo indicado a continuación explica la forma de sujetar un asiento con retención infantil con estos sujetadores en el vehículo.

No todas las posiciones de asiento del vehículo o asientos de seguridad para niños tienen anclajes inferiores y sujetadores o anclajes de atadura y sujetadores superiores. En este caso, se debe usar el cinturón de seguridad (con el anclaje superior cuando esté disponible) para asegurar el asiento de seguridad para niños. Vea *Restricciones que aseguran al niño (Con el Cinturón de seguridad en el Asiento trasero)* ⇨ 99 o *Restricciones que aseguran al niño (Con el Cinturón de seguridad en el Asiento delantero)* ⇨ 102.

Anclajes inferiores

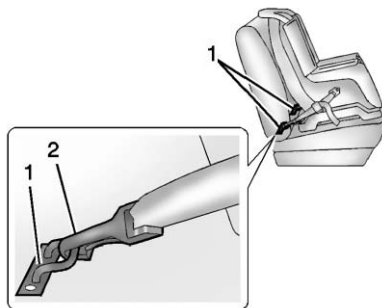

Los anclajes inferiores (1) son barras de metal integradas al vehículo. Hay dos anclajes inferiores para cada posición de asiento LATCH que acomodarán un asiento con para niños con sujetadores inferiores (2).

Anclaje de atadura superior

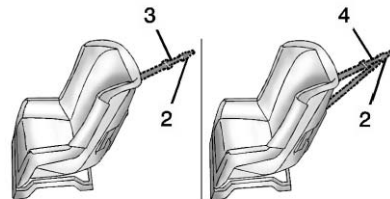

Un anclaje superior (3, 4) ancla la parte superior del asiento para niños al vehículo. Un anclaje de atadura superior está integrado al vehículo. El sujetador de anclaje superior (2) sobre el asiento con retención infantil se conecta al anclaje de conexión superior del vehículo para reducir el movimiento hacia el frente y la rotación del asiento para niños durante la conducción o durante un choque.

Su asiento para niños puede tener un anclaje único (3) o anclaje dual (4). Cualquiera tendrá un sujetador sencillo (2) para asegurar la atadura superior al anclaje.

Algunos asientos de seguridad para niños que tienen una atadura superior están diseñados para uso con o sin la atadura superior sujeta. Otros requieren que la atadura superior siempre esté sujeta. En Canadá, la ley requiere que los asientos de seguridad para niños que ven hacia adelante tengan una atadura superior, y que la atadura superior esté sujeta. Asegúrese de leer y seguir las instrucciones para su asiento de seguridad para niños.

Ubicaciones de anclaje inferior y anclaje de atadura superior

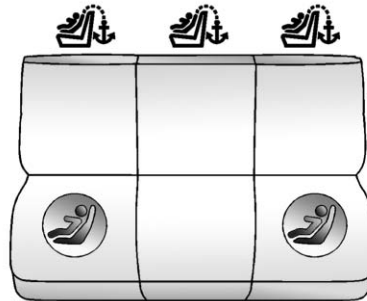

Asiento trasero

: Posiciones de asiento con anclajes de atadura superior.

: Posiciones de asiento con dos anclajes inferiores.

Las posiciones externas del asiento de pasajeros trasero tienen anclajes metálicos expuestos en el pliegue entre el respaldo y el cojín del asiento.



Para ayudar a ubicar los anclajes de correa superior, el símbolo del anclaje de correa superior está cerca de los anclajes de la correa superior.

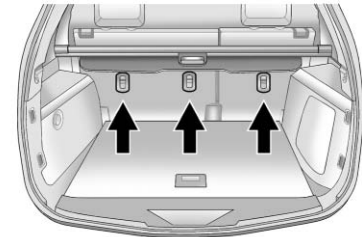

Anclajes para correa superior

Los anclajes para correa superior para cada posición de asiento trasera están en la parte trasera del respaldo trasero. Si está equipado, la cubierta de carga trasera podría

necesitar ajustarse para tener acceso a las anclas. Asegúrese de utilizar el anclaje sobre el mismo lado del vehículo que la posición de asiento donde se colocará el asiento con retención infantil.

No asegure el asiento con retención infantil en una posición sin el anclaje de atadura superior si la ley nacional o local requiere que se sujete la atadura superior, o si las instrucciones incluidas con el asiento con retención infantil dicen que se debe sujetar la atadura superior.

De acuerdo con las estadísticas de accidentes, los niños e infantes están más seguros cuando están adecuadamente restringidos en un sistema de asiento con retención infantil o sistema de asiento con retención para infantes asegurado en la posición del asiento trasero. Vea *Dónde poner el sistema de retención infantil* ⇨ 91 para obtener información adicional.

Cómo asegurar restricción niños diseñada para sistema LATCH

Advertencia

Si el asiento con retención infantil de tipo LATCH no se sujeta a los anclajes, el asiento con retención no podrá proteger al niño de manera correcta. En un choque, el niño se puede lesionar seriamente o morir. Instale adecuadamente el asiento de seguridad para niños tipo LATCH utilizando los anclajes, o utilice los cinturones de seguridad del vehículo para asegurar el asiento de seguridad, siguiendo las instrucciones que vienen con el asiento de seguridad para niños, y las instrucciones de este manual.

Advertencia

Para reducir el riesgo de lesiones serias o fatales durante un accidente, no sujete más de un asiento de seguridad para niño en un solo anclaje. Sujetar más de un asiento con retención infantil en un solo anclaje podría causar que el anclaje o el sujetador se suelten o incluso se rompan durante un choque. El niño y otros podrían lastimarse.

Advertencia

Los niños pueden sufrir lesiones serias o resultar estrangulados si se enreda un cinturón de seguridad de hombro en su cuello. El cinturón de hombro puede apretarse pero no aflojarse si está bloqueado. El cinturón de hombro se bloquea al sacarlo totalmente del retractor. Se

(Continúa)

Advertencia (Continúa)

desbloquea al permitirle entrar nuevamente en el retractor, pero no puede volver completamente si está alrededor del cuello del niño. Si el cinturón de seguridad de hombro se bloquea y aprieta alrededor del cuello de un niño, la única manera de aflojarlo es cortarlo.

Abroche cualquier cinturón de seguridad sin usar detrás del asiento con retención infantil de tal forma que los niños no puedan alcanzarlo. Jale el cinturón de hombro completamente fuera del retractor para ajustar el seguro, y apriete el cinturón detrás del asiento para niños después de haberlo instalado.

Precaución

No permita que los sujetadores LATCH rocen los cinturones de seguridad del vehículo. Esto puede dañar estas partes. Si es necesario, mueva los cinturones de seguridad abrochados para evitar rozar los sujetadores LATCH.

No pliegue el respaldo trasero cuando al asiento esté ocupado. No doble el asiento trasero vacío con el cinturón de seguridad abrochado. Esto podría dañar el cinturón de seguridad o el asiento. Desabroche y regrese el cinturón de seguridad a su posición de almacenamiento, antes de doblar el asiento.

Si usted necesita asegurar más de un asiento de seguridad para niños en el asiento trasero, vea *Dónde poner el sistema de retención infantil* ⇨ 91.

Este sistema está diseñado para hacer más fácil la instalación de asientos de seguridad para niños. Al utilizar anclajes inferiores, no utilice los cinturones de seguridad del vehículo. En cambio, utilice los anclajes del vehículo y los accesorios del asiento de seguridad para niños para asegurar los asientos de seguridad. Algunos asientos de seguridad también utilizan otro anclaje del vehículo para asegurar la atadura superior.

1. Sujete y apriete los sujetadores inferiores a los anclajes inferiores. Si el asiento con retención infantil no tiene sujetadores inferiores o la posición de asiento deseada no tiene anclajes inferiores, asegure el asiento con retención infantil con la atadura superior y los cinturones de seguridad. Refiérase a las instrucciones del fabricante del asiento con retención infantil y a las instrucciones de este manual.

- 1.1. Encuentre los anclajes inferiores para la posición de asiento deseada.
 - 1.2. Coloque el asiento con retención infantil sobre el asiento.
 - 1.3. Sujete y apriete los sujetadores inferiores sobre el asiento con retención infantil a los anclajes inferiores.
2. Si el fabricante del asiento con retención infantil recomienda que se sujete la atadura superior, sujete y apriete la atadura superior al anclaje de atadura superior, si está equipado. Refiérase a las instrucciones del asiento con retención infantil y a los siguientes pasos:
- 2.1. Encuentre el anclaje de atadura superior.
 - 2.2. Dirija, sujete, y apriete la atadura superior de acuerdo con las instrucciones de asiento

de seguridad para niños y las siguientes instrucciones:

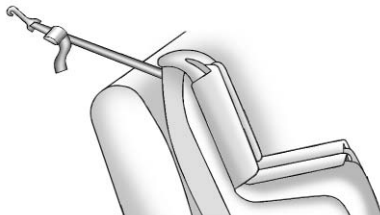

- Si la posición que usa no tiene cabecera o reposacabezas y utiliza una atadura sencilla, dirija la atadura sobre el respaldo.

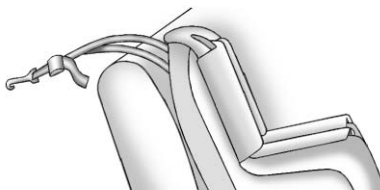

- Si la posición que usa no tiene cabecera o reposacabezas y utiliza una atadura dual, dirija la atadura sobre el respaldo.

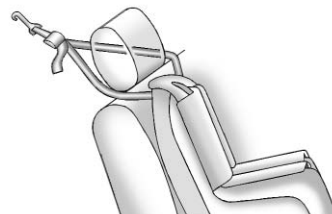

- Si la posición que está utilizando tiene una cabecera o un soporte de cabeza fijo y está utilizando una atadura doble, levante la cabecera o el soporte de cabeza y pase la correa por debajo de la cabecera o del soporte de cabeza así como alrededor de las barras de la cabecera o del soporte de cabeza.

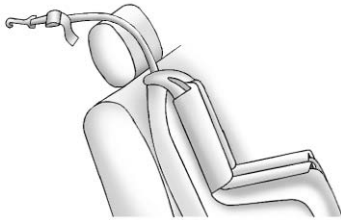

- Si la posición utilizada cuenta con un reposacabezas fijo y se utiliza un anclajes, pase el anclaje sobre del reposacabezas.
3. Antes de colocar un niño en el asiento con retención infantil asegúrese que esté sujeto firmemente en su lugar. Para verificar, sujete el asiento con retención infantil por el recorrido del CERROJO e intente moverlo hacia los lados y hacia adelante y hacia atrás. No se debe mover más de 2.5 cm (1 pulg.), para que su instalación sea adecuada.

Reemplazo de las partes del sistema LATCH después de una colisión

⚠ Advertencia

Un choque puede dañar el sistema LATCH del vehículo. Un sistema LATCH dañado puede no asegurar adecuadamente el asiento con retención infantil, lo que puede resultar en lesiones severas o incluso la muerte durante un choque. Para ayudar a asegurarse que el sistema LATCH funcione adecuadamente después de un choque, pida a su concesionario que inspeccione el sistema y realice las sustituciones necesarias tan pronto como sea posible.

Si el vehículo tiene un sistema LATCH y estaba en uso durante un choque, se pueden necesitar partes nuevas para el sistema LATCH.

Pueden ser necesarias partes nuevas y reparaciones incluso si el sistema LATCH no estaba en uso durante el choque.

Restricciones que aseguran al niño (Con el Cinturón de seguridad en el Asiento trasero)

Cuando asegure un asiento con retención infantil en una posición de asiento trasero, estudie las instrucciones que se incluyen con el asiento con retención infantil para asegurar que es compatible con este vehículo.

Si los asientos de seguridad para niños tiene el sistema de CERROJO, vea *Anclas inferiores y correas para niños (Sistema LATCH)* ⇨ 93 sobre cómo y dónde instalar los asientos de seguridad para niños utilizando el sistema de CERROJO. Si el asiento con retención infantil está asegurado en el vehículo por medio de un cinturón de seguridad y usa una correa

superior, vea *Anclas inferiores y correas para niños (Sistema LATCH)* ⇨ 93 respecto a las ubicaciones de anclaje de la correa superior.

No asegure el asiento para niños en una posición sin el anclaje de atadura superior si la ley nacional o local requiere que se ancle la atadura superior, o si las instrucciones incluidas con el asiento con retención infantil dicen que se debe anclar la correa superior.

En Canadá, la ley requiere que los asientos de seguridad para niños que ven hacia delante tengan una atadura superior, y que la atadura esté sujeta.

Si el asiento con retención infantil o la posición de asiento del vehículo no tiene el sistema LATCH, deberá usar el cinturón de seguridad para asegurar el asiento de seguridad para niños. Asegúrese de seguir las instrucciones incluidas con el asiento con retención infantil.

Asegúrese de leer *Dónde poner el sistema de retención infantil* ⇨ 91, si se necesita instalar más de un asiento con retención infantil en el asiento trasero.

1. Coloque el asiento con retención infantil sobre el asiento.
2. Tome la placa de cerrojo, y pase las porciones de cintura y hombro del cinturón de seguridad del vehículo a través o alrededor del asiento de seguridad. Las instrucciones del asiento con retención infantil le mostrarán cómo hacerlo.

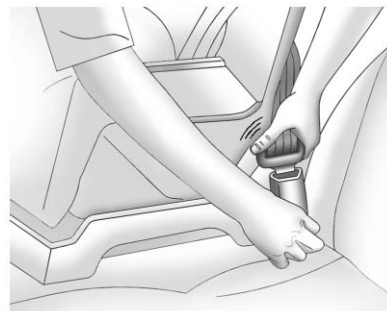

3. Empuje la placa de cerrojo dentro del broche hasta que escuche un sonido de clic. Coloque el botón de liberación sobre la hebilla, lejos del sistema de asiento de seguridad para niños, de tal forma que el cinturón de seguridad se desabroche rápidamente si es necesario.

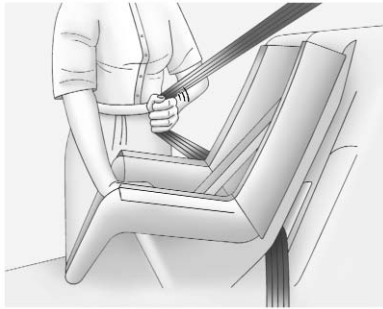

4. Jale el cinturón de hombro completamente fuera del retractor para ajustar el seguro. Cuando el seguro del retractor esté ajustado, el cinturón se puede apretar pero no se puede jalar fuera del retractor.

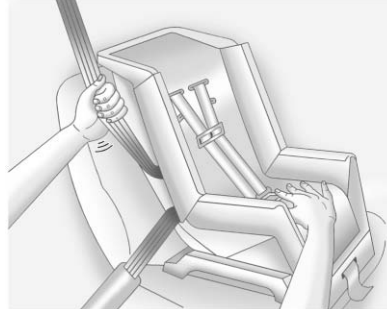

5. Para apretar el cinturón, empuje hacia abajo el asiento de seguridad para niños, jale la porción del hombro del cinturón para apretar la porción de la cintura del cinturón, y regrese el cinturón de hombro dentro del retractor. Cuando instale un asiento con retención infantil que vea hacia adelante, puede ser útil usar su rodilla para empujar el asiento con retención infantil mientras aprieta el cinturón.

Intente jalar el cinturón fuera del retractor para asegurarse que el retractor esté

asegurado. Si el retractor no está asegurado, repita los Pasos 4 y 5.

6. Si el asiento con retención infantil tiene una atadura superior, siga las instrucciones del fabricante del asiento con retención infantil respecto al uso de la atadura superior. Vea *Anclas inferiores y correas para niños (Sistema LATCH)* ⇨ 93.
7. Antes de colocar un niño en el asiento con retención infantil asegúrese que esté sujeto firmemente en su lugar. Para verificar, sujete el asiento con retención infantil por el recorrido del cinturón de seguridad e intente moverlo hacia los lados y hacia adelante y hacia atrás. Cuando el asiento con retención infantil está instalado adecuadamente, no debe moverse más 2.5 cm (1 pulg.).

Para retirar el asiento con retención infantil, desabroche el cinturón de seguridad del vehículo y déjelo que

regrese a su posición de almacenamiento. Si la atadura superior está sujeta al anclaje de atadura superior, desconéctela.

Cinta de retención del descansabrazos.

Advertencia

El descansabrazos trasero central podría caer durante un frenado repentino o una colisión si no se encuentra guardado y asegurada de manera adecuada.

El descansabrazos podría alcanzar a un niño si éste se encuentra sober un asiento para niños viendo hacia atrás en la posición central del asiento.

Asegure la cinta de retención del descansabrazos antes de instalar un asiento para niños viendo hacia atrás en la posición central del asiento.



Los vehículos nuevos incluyen la cinta de retención del descansabrazos como parte de los materiales dentro de la guantera. Utilícela para asegurar el descansabrazos antes de instalar un asiento para niños viendo hacia atrás en la posición central de la segunda fila de asientos.

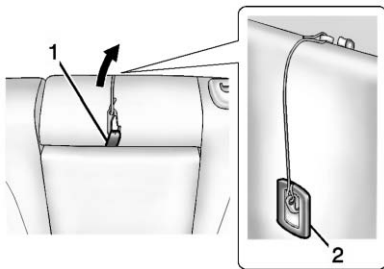

Guarde el descansabrazos del asiento trasero. Sujete la cinta al anillo del descansabrazos (1) y al anclaje central del respaldo del asiento (2). Asegúrese de que los clips de la cinta estén asegurados.

Instale el asiento para niños viendo hacia atrás utilizando las instrucciones del fabricante y las instrucciones descritas con anterioridad.

Quite la cinta de retención del descansabrazos antes de instalar un asiento para niños viendo hacia el frente en la posición central del asiento, ya que podría interferir con la fijación del anclaje superior en el respaldo del asiento.

Restricciones que aseguran al niño (Con el Cinturón de seguridad en el Asiento delantero)

Este vehículo tiene bolsas de aire. Un asiento trasero es un lugar más seguro para colocar un asiento con

retención infantil que vea hacia delante. *Vea Dónde poner el sistema de retención infantil* ⇨ 91.

Además, el vehículo tiene un sistema de detección de pasajeros que está diseñado para desactivar la bolsa de aire delantera del pasajero delantero externo bajo ciertas condiciones. *Vea Sistema de detección de pasajeros* ⇨ 77 y *Indicador de estatus de la bolsa de aire del pasajero* ⇨ 121 para obtener más información, incluyendo información importante de seguridad.

Nunca coloque un asiento de seguridad para niños que vea hacia atrás en el asiento frontal. Esto se debe a que el riesgo es demasiado grande si se despliega la bolsa de aire contra un asiento para niños viendo hacia atrás.



Advertencia

Un niño en un asiento de seguridad que ve hacia atrás se puede lesionar seriamente o

(Continúa)

Advertencia (Continúa)

morir si la bolsa de aire del pasajero exterior frontal se infla. Esto se debe a que la parte posterior del asiento de seguridad del niño que ve hacia atrás estaría muy cerca a la bolsa de aire que se infla. Un niño en un asiento de seguridad que ve hacia el frente se puede lesionar seriamente o morir si la bolsa de aire del pasajero exterior frontal se infla y el asiento del pasajero está en posición hacia delante.

Incluso si el sistema de detección de pasajeros apagó la bolsa de aire frontal del pasajero de ventana delantero, ningún sistema es a prueba de fallas. Nadie puede garantizar que la bolsa de aire no se desplegará bajo algunas circunstancias inusuales, aunque ésta esté apagada.

(Continúa)

Advertencia (Continúa)

Asegure los asientos de seguridad para niños que vean hacia atrás en un asiento trasero, incluso si la bolsa de aire está desactivada. Si asegura un asiento con retención infantil que vea hacia atrás en el asiento frontal, siempre mueva el asiento lo más atrás que se pueda. Es mejor asegurar el asiento de seguridad del niño en un asiento trasero.

Vea Sistema de detección de pasajeros ⇨ 77 para obtener información adicional.

Si la restricción para niños utiliza una atadura superior, consulte en *Anclas inferiores y correas para niños (Sistema LATCH)* ⇨ 93 las ubicaciones del anclaje de atadura superior.

No asegure el asiento para niños en una posición sin el anclaje de atadura superior si la ley nacional o local requiere que se ancle la

atadura superior, o si las instrucciones incluidas con el asiento con retención infantil dicen que se debe anclar la correa superior.

En Canadá, la ley requiere que los asientos de seguridad para niños que ven hacia delante tengan una atadura superior, y que la atadura esté sujeta.

Cuando se utiliza un cinturón de seguridad de tres puntos para asegurar la restricción para niños en esta posición, siga las instrucciones que vienen con la restricción para niños y las siguientes instrucciones:

1. Mueva el asiento lo más atrás posible antes de asegurar un asiento con retención infantil que ve hacia delante. Mueva el asiento hacia arriba o el respaldo a una posición vertical, si es necesario, para obtener una instalación firme del asiento de seguridad para niños.

Cuando el sistema de detección de pasajeros desactive la bolsa de aire frontal del pasajero delantero exterior, se debe iluminar el indicador de desactivado (off) en el indicador de estatus de la bolsa de aire del pasajero y permanecer encendido cuando se arranque el vehículo. Vea *Indicador de estatus de la bolsa de aire del pasajero* ⇨ 121.

2. Coloque el asiento con retención infantil sobre el asiento.
3. Tome la placa de cerrojo, y pase las porciones de cintura y hombro del cinturón de seguridad del vehículo a través o alrededor del asiento de seguridad. Las instrucciones del asiento con retención infantil le mostrarán cómo hacerlo.

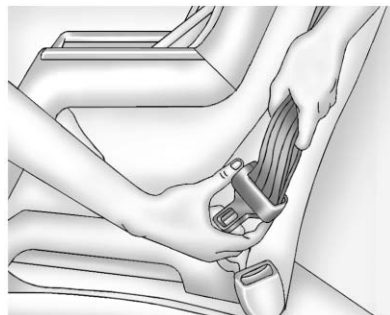

Incline la placa de entrada para ajustar el cinturón, si es necesario.

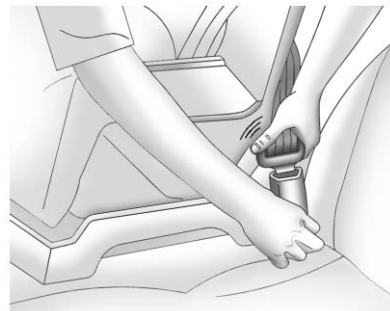

4. Empuje la placa de cerrojo dentro del broche hasta que escuche un sonido de clic.

Coloque el botón de liberación sobre la hebilla, lejos del sistema de asiento de seguridad para niños, de tal forma que el cinturón de seguridad se desabroche rápidamente si es necesario.



5. Jale el cinturón de hombro completamente fuera del retractor para ajustar el seguro. Cuando el seguro del retractor esté ajustado, el cinturón se puede apretar pero no se puede jalar fuera del retractor.

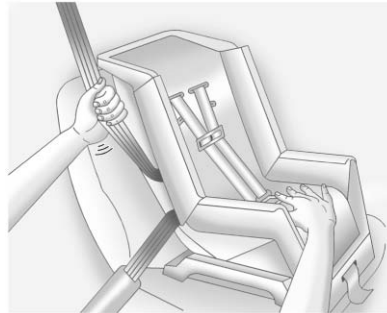

6. Para apretar el cinturón, empuje hacia abajo el asiento de seguridad para niños, jale la porción del hombro del cinturón para apretar la porción de la cintura del cinturón, y regrese el cinturón de hombro dentro del retractor. Cuando instale un asiento con retención infantil que vea hacia adelante, puede ser útil usar su rodilla para empujar el asiento con retención infantil mientras aprieta el cinturón.

Intente jalar el cinturón fuera del retractor para asegurarse que el retractor esté

asegurado. Si el retractor no está asegurado, repita los Pasos 5 y 6.

7. Antes de colocar un niño en el asiento con retención infantil asegúrese que esté sujeto firmemente en su lugar. Para verificar, sujete el asiento con retención infantil por el recorrido del cinturón de seguridad e intente moverlo hacia los lados y hacia adelante y hacia atrás. Cuando el asiento con retención infantil está instalado adecuadamente, no debe moverse más 2.5 cm (1 pulg.).

Si la bolsa de aire está desactivada, se encenderá el indicador de apagado en el indicador de estado de la bolsa de aire del pasajero y permanecerá encendido cuando arranque el vehículo.

Si se instaló un asiento de seguridad para niños y el indicador de encendido está iluminado, vea "Si el indicador de encendido está

Iluminado para un asiento de seguridad para niños" bajo *Sistema de detección de pasajeros* ⇨ 77.

Para retirar el asiento con retención infantil, desabroche el cinturón de seguridad del vehículo y déjelo que regrese a su posición de almacenamiento.

Almacenamiento

Compartimientos de almacenamiento

Compartimientos de almacenamiento	107
Guantera	107
Portavasos	107
Compartimento de la consola central	107

Características adicionales del almacenamiento

Cubierta de carga	108
Amarres de carga	108
Red de comodidad	109

Sistema portaequipajes

Sistema portaequipajes	109
------------------------------	-----

Compartimientos de almacenamiento

⚠ Advertencia

NO almacene objetos pesados o filosos en los compartimentos de almacenamiento. En un accidente, podrían hacer que se abriera la cubierta y herir a alguien.

Guantera

Abra la guantera levantando la palanca.

Portavasos

Hay dos portavasos en la consola central. Podría contar con portavasos en el descansabrazos del asiento de la segunda fila. Para verlos jale el descansabrazos hacia abajo.

Compartimento de la consola central

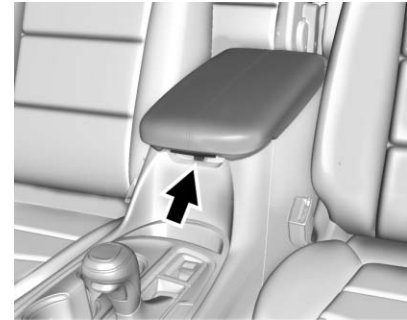

Hay almacenamiento en la consola central, levante la palanca en la parte frontal para abrir.

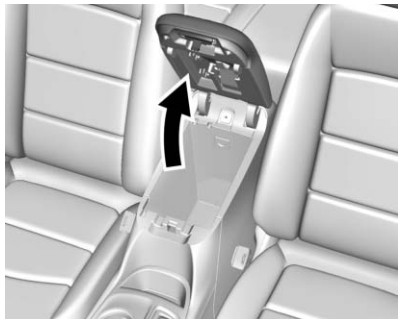

Hay una entrada de corriente para accesorios en el interior. También puede haber un puerto USB y un conector de entrada auxiliar en el interior.

Características adicionales del almacenamiento

Cubierta de carga

Advertencia

Una cubierta de carga sin asegurar puede golpear a las personas en un paro o vuelta repentinos, o en un choque. Almacene la cubierta de carga con seguridad o remuévala del vehículo.

Advertencia

No coloque objetos sobre la cubierta de carga. Las paradas o giros repentinos pueden causar que se arrojen objetos en el vehículo. Usted u otros podrían sufrir lesiones.

En los vehículos con cubierta de carga, lo utilizan para cubrir artículos en el área trasera.

Para quitar la cubierta del vehículo, jale ambos extremos hacia el control. Para volver a instalarla, coloque cada extremo en los orificios detrás el asiento trasero.

Amarres de carga



El vehículo podría contar con cuatro amarres de carga ubicados en el compartimiento trasero.

Red de comodidad

Este vehículo puede contar con una red de conveniencia en la parte trasera del vehículo. Fíjela a los amarres para carga para guardar cargas pequeñas.

No use la red para guardar cargas pesadas.

Sistema portaequipajes

Advertencia

Si se lleva algo sobre el techo del vehículo que sea más largo o ancho que la rejilla para el techo, como paneles, láminas de madera o un colchón, el viento podría levantarlos al desplazarse el vehículo. Dicho artículo podría ser arrancado violentamente, y con ello causar una colisión y dañar el vehículo. Jamás cargue algo más largo o ancho que el portaequipajes en el techo del vehículo, a menos que use un accesorio transportador certificado por GM.

Si está equipado, el portaequipajes se puede usar para cargar objetos. Si su portaequipajes no incluyen travesaños, puede adquirir travesaños certificados por GM y contar con estos accesorios. Consulte a su distribuidor.

Precaución

Colocar carga sobre el portaequipajes que pese más de 100 kg (220 lbs) o que cuelgue hacia atrás o hacia los lados del vehículo puede dañar al vehículo. Coloque la carga de forma que esté bien distribuida entre los rieles, asegurándose de sujetar bien la carga.



Para evitar daños o pérdida de carga cuando el vehículo esté en movimiento, verifique que los travesaños y la carga estén

firmemente sujetos. Al subir carga a la rejilla del techo elevará el centro de gravedad del vehículo. Evite las altas velocidades, arranques súbitos, vueltas pronunciadas, frenados repentinos o maniobras bruscas, ya que podría perder el control del vehículo al conducirlo. Si se desplaza a una distancia larga, en caminos escabrosos, o a altas velocidades, detenga ocasionalmente el vehículo para cerciorarse de que la carga siga firmemente sujeta en su lugar. No rebase la capacidad máxima del vehículo cuando esté subiendo carga al vehículo. Para más información sobre la capacidad y carga del vehículo, consulte *Límites de carga del vehículo* ⇨ 185.

Instrumentos y Controles

Controles

Ajuste del volante	112
Controles del volante de dirección	112
Claxon	112
Limpia/lavaparabrisas	112
Limpiador/lavador del medallón	114
Brújula	114
Reloj	114
Tomas de corriente	115

Luces de advertencia, marcadores e indicadores

Luces de advertencia, marcadores e indicadores ...	116
Cuadro de instrumentos	117
Velocímetro	118
Odómetro	118
Tacómetro	118
Indicador de combustible	118
Indicador de temperatura del refrigerante del motor	119
Avisos de cinturones de seguridad	119

Luz de disponibilidad de bolsa de aire (airbag)	120
Indicador de estatus de la bolsa de aire del pasajero ...	121
Luz del sistema de carga	122
Indicador de falla (Luz Check engine (Revise el motor)) ...	122
Luz de advertencia del sistema de frenos	124
Luz de advertencia del sistema de frenos antibloqueo (ABS)	125
Luz de advertencia de alejamiento del carril (LDW)	126
Luz de advertencia de alerta de colisión frontal (FCA)	126
Indicador de vehículo al frente	126
Luz de tracción apagada	126
StabiliTrak [®] OFF Light (luz apagada)	127
Luz del Sistema de Control de Tracción (TCS)/ StabiliTrak [®]	127
Luz de presión de llantas	128
Luz de la presión de aceite del motor	128
Luz de economía del combustible	129

Luz de advertencia de combustible bajo	129
Luz de seguridad	130
Luz indicadora de luces altas encendidas	130
Aviso de luces encendidas ...	130
Luz control de velocidad constante	130

Pantallas de información

Centro de información del conductor (DIC)	131
---	-----

Mensajes del vehículo

Mensajes del vehículo	135
Mensajes de carga y voltaje de la batería	135
Mensajes del sistema de frenos	135
Mensajes de la brújula	135
Mensajes de control de velocidad constante	136
Mensajes de puerta entreabierta	136
Mensajes del sistema de enfriamiento del motor	136
Mensajes de aceite del motor	137
Mensajes de potencia del motor	138

Mensajes del sistema de combustible	138
Mensajes de seguro y llave	138
Mensajes del sistema de detección de objetos	138
Mensajes del sistema de control de marcha	140
Mensajes del sistema de bolsas de aire	141
Mensajes de seguridad	141
Mensajes de dar servicio al taller	141
Mensajes de la llanta	141
Mensajes de la transmisión ...	142
Mensajes de recordatorio del vehículo	142

Personalización del vehículo

Personalización del vehículo	143
------------------------------------	-----

Sistema remoto universal

Sistema remoto universal	150
Programación del sistema remoto universal	150
Operación del sistema remoto universal	153

Controles

Ajuste del volante

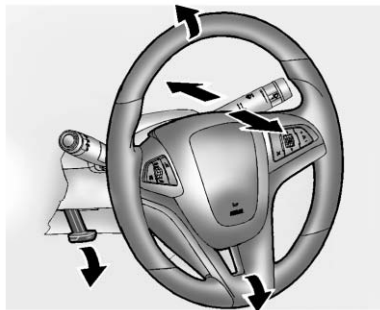

Para ajustar el volante de la dirección:

1. Jale la palanca hacia abajo.
2. Baje o suba el volante de la dirección.
3. Aleje o acerque el volante de la dirección.
4. Jale la palanca hacia arriba para bloquear el volante en su lugar.

No ajuste el volante mientras maneja.

Controles del volante de dirección

El sistema de infoentretenimiento puede ser operado utilizando los controles del volante. Consulte "Controles al volante" en el manual de infoentretenimiento.

Claxon

Oprima  en la almohadilla del volante para hacer sonar el claxon.

Limpia/lavaparabrisas



La palanca del limpiaparabrisas/lavador está en el lado derecho de la columna de dirección. Con la ignición en ACC/ACCESSORY (acc/accesorio) o ON/RUN/START

(encendido/funcionamiento/ arranque), mueva la palanca del limpiaparabrisas para seleccionar la velocidad del limpiador.

Alto : Úselo para pasadas rápidas.

Bajo : Úselo para pasadas lentas.

INT : Mueva la palanca hacia arriba hasta INT para pasadas intermitentes, luego gire la banda  INT hacia arriba para pasadas más frecuentes, o hacia abajo para pasadas menos frecuentes.



OFF (Apagado) : Utilice para apagar los limpiadores.

1X : Para una sola pasada, mueva brevemente la palanca del limpiaparabrisas hacia abajo. Para varias pasadas, mantenga la palanca del limpiaparabrisas abajo.

↓  **DELANTERO** : Jale la palanca del limpiaparabrisas hacia usted para rociar líquido de lavado del parabrisas y activar las escobillas. Las escobillas continuarán hasta que se libere la palanca o se alcance el tiempo máximo de lavado. Cuando se libera la palanca del limpiaparabrisas, pueden ocurrir barridos adicionales, que depende durante cuánto tiempo se ha activado el lavador del parabrisas. Vea *Líquido de lavado* ⇨ 257 para obtener más información sobre el llenado del depósito del lavaparabrisas.

Advertencia

En tiempo muy frío no utilice el lavador hasta que el parabrisas esté templado. De lo contrario, el líquido del lavador formará hielo y bloqueará su visión.

Limpie la nieve y el hielo de las hojas del limpiador antes de usarlas. Si están congeladas en el parabrisas, aflójelas con cuidado o

derriba el hielo. Las hojas dañadas se deben reemplazar. Vea *Cambio de la pluma limpiaparabrisas* ⇨ 263.

La nieve o el hielo pesados pueden sobrecargar el motor del limpiador.

Estacionamiento de limpiaparabrisas

Si la ignición se gira a LOCK/OFF (BLOQUEO/APAGADO) mientras el limpiaparabrisas se encuentra en LO, HI, o INT, se detendrá inmediatamente.

Si la palanca de los limpiaparabrisas se mueve entonces a OFF antes que se abra la puerta del conductor o dentro de 10 minutos, los limpiaparabrisas se restablecerán y se moverán hasta la base del parabrisas.

Si se mueve el encendido hasta LOCK/OFF (BLOQUEO/APAGADO) mientras los limpiadores están haciendo pasadas para lavado del parabrisas, los limpiaparabrisas continuarán operando hasta que lleguen a la base del parabrisas.

Limpiador/lavador del medallón

Los controles del limpiador trasero se encuentran en el extremo de la palanca del limpiaparabrisas.

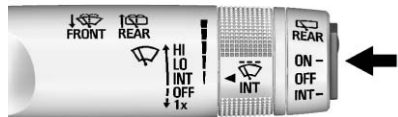

ON (Encendido) : Presione la porción superior del botón para pasadas continuas en la ventana trasera.

OFF (Apagado) : El limpiador trasero se apaga cuando el botón vuelve a la posición del centro.

INT : Oprima la porción inferior del botón para establecer una demora entre pasadas.

REAR : Empuje la palanca del limpiaparabrisas hacia adelante para rociar líquido en la ventana trasera. La palanca vuelve a su posición inicial al soltarla.

Protección de ensamble de brazo del limpiaparabrisas trasero

Cuando utilice un lavado automático de autos, mueva el control de los limpiadores traseros hacia Apagado. Esto deshabilita el limpiador trasero.

Si la transmisión está en N (Neutral) y la velocidad del vehículo es muy baja, el limpiador trasero se detendrá automáticamente en la base de la ventana trasera.

La operación del limpiador regresa a normal cuando la transmisión ya no está en N (Neutral) o si se incrementa la velocidad del vehículo.

El depósito del lavador se utiliza para el parabrisas y para la ventana trasera. Revise el nivel del fluido en el depósito si el lavador no funciona. Vea *Líquido de lavado* ⇨ 257.

Brújula

El vehículo puede tener una pantalla de brújula dentro del Centro de información del conductor

(DIC). La brújula recibe su dirección y otra información de la antena del Sistema de posicionamiento global (GPS), de StabiliTrak, y de la información de velocidad del vehículo.

Evite cubrir la antena GPS, que está ubicada sobre el techo, por periodos de tiempo prolongados con objetos que puedan interferir con la recepción de la señal satelital.

El sistema de brújula está diseñado para operar cierto número de millas o grados antes de necesitar la señal de los satélites GPS. Cuando la pantalla de la brújula muestra CAL, maneje el vehículo una corta distancia en un área abierta donde pueda recibir la señal GPS.

El sistema de brújula determina automáticamente cuando se reinicia la señal GPS e indicará nuevamente la dirección.



Reloj

Los controles del sistema de infoentretenimiento son usados para tener acceso a los ajustes de hora y fecha por medio del sistema del

menú. Consulte "Utilizando el Sistema" en el manual de infoentretenimiento.

Ajuste del reloj con la placa frontal

Para ajustar la fecha y hora:

1. Encienda el sistema de infoentretenimiento.
2. Oprima el botón CONFIG y seleccione Tiempo y Fecha, o presione el botón .
3. Seleccione Ajuste de Hora o ajuste la Fecha.
4. Gire la perilla MENU/SEL para ajustar el valor resaltado.
5. Presione la perilla MENU/SEL para seleccionar el siguiente valor.
6. Para guardar la configuración y regresar a Tiempo y el menú de Fecha, presione  BACK.

Para establecer el formato de 12/24 horas:

1. Encienda el sistema de infoentretenimiento.

2. Oprima el botón CONFIG y seleccione Tiempo y Fecha, o presione el botón .
3. Resalte Formato de 12 hrs/ 24 hrs.
4. Presione la perilla MENU/SEL y seleccione el formato de pantalla 12 Horas o 24 Horas.

Ajuste del reloj con la pantalla táctil

Si se selecciona la Actualización de reloj automática, Ajustar hora y Ajustar hora no estarán disponibles.

Para ajustar la fecha y hora:

1. Toque CONFIG.
2. Toque Tiempo y Fecha.
3. Toque Ajustar hora o Ajustar fecha.
4. Toque + o - para disminuir o incrementar las Horas y Minutos, o el Año, Mes, y Día.
5. Toque Atrás para regresar a la pantalla anterior.

Formato 12/24 HR (12/24 Horas) :
Toque 12 Horas para hora estándar:
toque 24 Horas para hora militar.

Tomas de corriente

Las tomas de corriente para accesorios se pueden utilizar para conectar equipos eléctricos, como teléfonos celulares, o reproductores de MP3.

Hay cuatro tomacorrientes para accesorios: dentro del área de almacenamiento abierto frente a la palanca de cambios, dentro del almacenamiento de la consola central, en la parte trasera de la consola central y en el compartimiento de carga trasero.

Para utilizar los tomacorrientes, quite la tapa. Manténgalos tapados cuando no estén en uso.

Precaución

Dejar equipo eléctrico conectado por mucho tiempo mientras el vehículo está apagado

(Continúa)

Precaución (Continúa)

descargará la batería. La toma del área de carga trasera siempre está electrificada. Desconecte siempre el equipo eléctrico cuando no se utilice y no conecte equipo que exceda la clasificación máxima de 20 amperios.

Es posible que ciertos enchufes eléctricos no sean compatibles con las salidas de corriente y puedan causar una sobrecarga del vehículo y de los fusibles del adaptador. Si ocurre algún problema, consulte a su distribuidor.

Cuando agregue equipo eléctrico, asegúrese de seguir las instrucciones de instalación incluidas con el equipo. Vea *Equipo eléctrico añadido* ⇨ 234.

Precaución

Colgar equipo pesado de las tomas puede causar daños que no están cubiertos por la garantía del vehículo. Las tomas están diseñadas para conectar sólo enchufes de accesorios, como cables de carga de teléfonos celulares.

Luces de advertencia, marcadores e indicadores

Las luces de advertencia y los medidores pueden dar aviso de que algo está mal antes de que se convierta en algo lo suficientemente serio como para necesitar una reparación o reemplazo costoso. Evite lesiones poniendo atención a las luces de advertencia y a los medidores.

Algunas luces se encienden brevemente cuando se enciende el motor para indicar que todo está funcionando. Cuando una de las luces de advertencia se enciende y permanece encendida mientras conduce, o cuando uno de los medidores muestra que puede haber un problema, revise la sección que le explica qué hacer. Esperar para hacer alguna reparación puede ser costoso, e incluso peligroso.

Cuadro de instrumentos



Se muestra el sistema inglés, similar al métrico

Velocímetro

El velocímetro muestra la velocidad del vehículo ya sea en kilómetros por hora (km/h) o en millas por hora (mph).

Odómetro

El odómetro muestra la distancia que ha recorrido el vehículo, ya sea en kilómetros o en millas.

Tacómetro

El tacómetro muestra la velocidad del motor en revoluciones por minuto (rpm).

Indicador de combustible

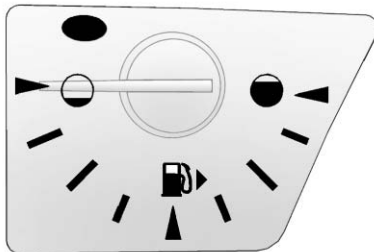

Métrico

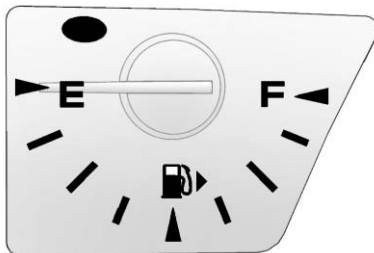

Inglés

Al activar la ignición, el medidor de combustible muestra una aproximación de cuánto combustible queda en el tanque.

Una flecha en el indicador muestra el lado del vehículo en donde se encuentra el tanque.

El medidor indicará que está vacío antes que el vehículo se quede sin combustible y se enciende la luz de bajo combustible, pero el tanque de combustible del vehículo se debe llenar pronto.

Las siguientes son situaciones que pueden ocurrir con el medidor de combustible. Ninguno de estos indica un problema con el medidor de combustible.

- En la estación de servicio, la bomba de combustible se apaga antes de que el medidor lea tanque lleno.
- Hay una pequeña diferencia de combustible al llenar hasta donde muestra el medidor. Por ejemplo, el medidor pudo haber indicado que el tanque estaba medio lleno, pero en realidad se

requirió un poco más o un poco menos que medio tanque para rellenarlo.

- Éste se mueve un poco mientras se da vuelta en una esquina o se acelera.
- Le llevará unos segundos estabilizarse después de activar la ignición y vuelve a vacío cuando ésta se apaga.

Indicador de temperatura del refrigerante del motor

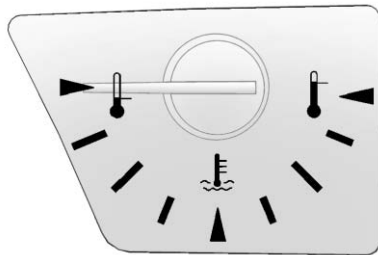

Métrico

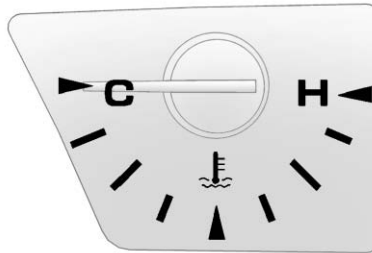

Inglés

Este medidor indica la temperatura del motor del vehículo.

Si la aguja indicadora se mueve hacia el lado de mayor temperatura del medidor hacia la línea de color, el motor está demasiado caliente.

Si el vehículo se ha operado en condiciones de conducción normales, salga del camino, detenga el vehículo y apague el motor de inmediato.

Avisos de cinturones de seguridad

Luz de aviso del cinturón de seguridad del conductor

Hay una luz de aviso para el cinturón de seguridad del conductor en el grupo de instrumentos.



Al arrancar el vehículo, esta luz parpadea y se puede encender una campanilla para recordar al conductor que abroche su cinturón de seguridad. Después la luz se queda prendida hasta que se abroche el cinturón. Este ciclo puede continuar varias veces si el conductor no abrocha su cinturón o si lo desabrocha mientras el vehículo está en movimiento.

Si el conductor tiene puesto el cinturón de seguridad, no se encenderá ni la luz ni el sonido.

Luz de recordatorio del cinturón de seguridad del pasajero

Hay una luz de recordatorio del cinturón de seguridad del pasajero cerca del indicador de estatus de la bolsa de aire del pasajero. Vea *Sistema de detección de pasajeros* ⇨ 77.



Al arrancar el vehículo, está luz parpadea y se puede encender una campanilla para recordar a los pasajeros que abrochen sus cinturones de seguridad. Después la luz se queda prendida hasta que se abroche el cinturón. Este ciclo continua varias veces si el pasajero no abrocha su cinturón o si lo desabrocha mientras el vehículo está en movimiento.

Si el pasajero ya tiene puesto el cinturón, ni la luz ni el sonido se encienden.

La luz y la campanilla de recordatorio del cinturón de seguridad del pasajero del frente se pueden activar si se coloca algún objeto en el asiento, como un maletín, una bolsa de mano, una bolsa de víveres, una laptop u otro aparato electrónico. Para desactivar la luz y/o la campanilla de recordatorio, retire el objeto del asiento o abroche el cinturón de seguridad.

Luz de disponibilidad de bolsa de aire (airbag)

Esta luz indica si existe algún problema eléctrico con el sistema de bolsas de aire. La revisión del sistema incluye el(los) sensor(es) de la bolsa de aire, el sistema de detección de pasajeros, los pretensores, los módulos de la bolsa de aire, el cableado, el sensor de golpes y el módulo de diagnóstico. Para obtener más

información sobre el sistema de las bolsas de aire, vea *Sistema de bolsas de aire* ⇨ 70.



La luz de disponibilidad de bolsa de aire se enciende durante varios segundos al arrancar el vehículo. Si la luz no se enciende entonces, haga que la reparen de inmediato.

Advertencia

Si la luz permanece encendida después de prender el vehículo o se enciende mientras va conduciendo, significa que el sistema no está funcionando correctamente. Es posible que las bolsas de aire del vehículo no se inflen durante un choque o se pueden inflar sin ocurrir un

(Continúa)

Advertencia (Continúa)

choque. Para ayudar a evitar lesiones, lleve su vehículo a servicio de inmediato.

Si hay un problema con el sistema de la bolsa de aire, también se puede encender un mensaje en el Centro de información del conductor (DIC). Vea *Mensajes del sistema de bolsas de aire* ⇨ 141.

Indicador de estatus de la bolsa de aire del pasajero

El vehículo tiene un sistema de detección de pasajeros. Vea *Sistema de detección de pasajeros* ⇨ 77 para obtener información de seguridad importante. La consola superior tiene un indicador de estado de la bolsa de aire del pasajero.

**Estados Unidos****Canadá y México**

Cuando se enciende el vehículo, el indicador de estatus de la bolsa de aire del pasajero se encenderá y se apagará, o se encenderán ON (Activo) y OFF (Inactivo), durante varios segundos como parte de una revisión al sistema. Entonces, después de varios segundos, el indicador de estatus se iluminará en ON (Activo) o OFF (Inactiv), o lo hará el símbolo de encendido o apagado, para informarle el estado de la bolsa de aire exterior del pasajero.

Si se enciende la palabra ON (Activo) o el símbolo de encendido en el indicador, significa que se permite que la bolsa de aire exterior del pasajero se infle.

Si se enciende la palabra OFF (Inactivo) o el símbolo de apagado en el indicador, significa que el sistema de detección de pasajeros desactivó la bolsa de aire exterior del pasajero.

Si, después de varios segundos, ambos indicadores de estado permanecen encendidos, o si no se enciende ninguna luz, puede haber un problema con las luces o con el sistema de detección de pasajeros. Llévelo a servicio con su distribuidor.

⚠ Advertencia

Si la luz de mantenimiento de la bolsa de aire se enciende y permanece encendida, significa que algo puede estar mal con el sistema de bolsa de aire. Para ayudar a evitar lesiones para

(Continúa)

Advertencia (Continúa)

usted mismo u otros, pida que se realice el servicio al vehículo de inmediato. Vea *Luz de disponibilidad de bolsa de aire (airbag)* ⇨ 120 para obtener más información, incluyendo información importante de seguridad.

Luz del sistema de carga

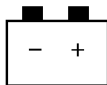

La luz del sistema de carga se enciende brevemente cuando se activa la ignición, pero el motor no está funcionando, como verificación para demostrar que la luz funciona. La luz se apaga al arrancar el motor. Si no lo está, lleve el vehículo a servicio con su distribuidor.

Si la luz permanece encendida, o si se enciende mientras conduce, puede haber un problema con el sistema de carga eléctrico. Pida a su distribuidor que lo revise. Si conduce mientras esta luz está encendida se puede descargar la batería.

cuando se enciende la luz, el Centro de información del conductor (DIC) despliega también un mensaje.

Vea *Mensajes de carga y voltaje de la batería* ⇨ 135.

Si se va a conducir una distancia pequeña con la luz encendida, asegúrese de apagar todos los accesorios, como el radio y el aire acondicionado.

Indicador de falla (Luz Check engine (Revise el motor))

Esta luz es parte del sistema de diagnóstico a bordo de control de emisiones del vehículo. Si esta luz está encendida mientras el motor está en operación, se detectó una

falla y el vehículo puede requerir servicio. La luz debe encenderse para mostrar que está funcionando cuando la ignición está en ON/RUN (ENCENDIDO/FUNCIONAMIENTO) y el motor no está funcionando. Vea *Posiciones del encendido* ⇨ 190.



Con frecuencia las fallas son indicadas por el sistema antes de que cualquier problema sea perceptible. Estar al tanto de la luz y buscar servicio oportunamente cuando se encienda puede prevenir daño.

Precaución

Si el vehículo se conduce continuamente con esta luz encendida, puede ser que tampoco trabaje el sistema de

(Continúa)

Precaución (Continúa)

control de emisiones, la economía de combustible puede ser más baja, y puede ser que el vehículo no marche suavemente. Esto puede generar reparaciones costosas que posiblemente no cubra la garantía del vehículo.

Precaución

Modificaciones al motor, transmisión, escape, admisión, o sistema de combustible, o el uso de llantas de reemplazo que no cumplan las especificaciones de la llanta original, pueden causar que esta luz se encienda. Esto puede generar reparaciones costosas no cubiertas por la garantía del vehículo. Esto también podría afectar la capacidad del vehículo de pasar una prueba de Inspección/

(Continúa)

Precaución (Continúa)

mantenimiento de emisiones. Vea *Accesorios y modificaciones* ⇨ 237.

Si la luz está parpadeando : Se detectó una falla que podría dañar el sistema de control de emisiones e incrementar las emisiones del vehículo. Puede ser necesario realizar un diagnóstico y el servicio.

Para ayudar a prevenir daño, reduzca la velocidad del vehículo y evite aceleraciones pesadas y pendientes cuesta arriba. Si lleva un remolque, disminuya la cantidad de carga que se va a transportar lo más pronto posible.

Si la luz continúa parpadeando, encuentre un lugar seguro para estacionarse. Apague el vehículo y espere al menos 10 segundos antes de volver a encender el motor. Si la luz sigue parpadeando, siga las guías anteriores y lleve el vehículo a servicio con su distribuidor lo más pronto posible.

Si la luz se enciende y permanece fija : Se detectó una falla. Puede ser necesario realizar un diagnóstico y el servicio.

Revise lo siguiente:

- Una tapa de combustible suelta o faltante puede causar que la luz se encienda. Vea *Llenado del tanque* ⇨ 223. Unos cuantos viajes conduciendo con el tapón instalado correctamente puede apagar la luz.
- Combustible de baja calidad puede causar la operación ineficiente del motor y capacidad de conducción deficiente, que puede desaparecer una vez que el motor se caliente. Si esto ocurre, cambie la marca de combustible. Puede necesitar al menos un tanque lleno del combustible adecuado para que se apague la luz. Vea *Combustible* ⇨ 221.

Si la luz permanece encendida, visite a su distribuidor.

Verificación de emisiones y Programas de mantenimiento

Si el vehículo requiere una prueba de Inspección/mantenimiento de emisiones, el equipo de prueba probablemente se conectará al Conector de enlace de datos (DLC) del vehículo.



El DLC está debajo del tablero de instrumentos del lado izquierdo del volante. Conectar dispositivos que no se utilicen para realizar una Inspección de emisiones/Prueba de mantenimiento o para dar servicio al vehículo puede afectar la operación del vehículo. Vea *Equipo eléctrico añadido* ⇨ 234. Visite a su distribuidor si necesita asistencia.

Es posible que el vehículo no supere la verificación si:

- La luz está encendida cuando el motor está en operación.
- La luz no se enciende cuando la ignición está en ON/RUN (ENCENDIDO/FUNCIONAMIENTO) mientras el motor está apagado.
- Los sistemas de control de emisiones críticos no se diagnosticaron completamente. Si esto sucede, el vehículo no estaría listo para inspección y podría requerir varios días de conducción de rutina antes que el sistema esté listo para inspección. Esto puede suceder si la batería de 12 voltios se reemplazó o descargó recientemente, o si se dio servicio recientemente al vehículo.

Consulte a su distribuidor si el vehículo no pasa o no puede estar listo para la prueba.

Luz de advertencia del sistema de frenos

El sistema de frenos del vehículo está compuesto de dos circuitos hidráulicos. Si uno de los circuitos no funciona, el otro circuito puede seguir trabajando para detener el vehículo. Ambos circuitos necesitan estar trabajando para obtener un rendimiento normal de los frenos



Métrico



BRAKE

Inglés

Esta luz se debe encender brevemente al arrancar el motor. Si no se enciende, arrégla y así estará lista para advertirle si hay un problema.

Cuando el interruptor de encendido está activo, la luz de advertencia del sistema de frenos se enciende al accionar el freno de estacionamiento. La luz permanece encendida si el freno de

estacionamiento no se libera por completo. Si permanece encendida después que se ha liberado el freno de estacionamiento por completo, hay un problema con los frenos. Haga inspeccionar el sistema de frenos inmediatamente.

Advertencia

Es posible que el sistema de frenos no esté funcionando correctamente si la luz de advertencia se enciende. Si conduce con la luz de advertencia del sistema de frenos encendida puede provocar un accidente. Si la luz sigue encendida después de detener cuidadosamente el vehículo a un lado de la carretera, remóquelo para llevarlo a servicio.

Si la luz se enciende al conducir, suena una campanita. Salga del camino y deténgase. Puede que sea más difícil presionar el pedal, o puede que el pedal quede más cerca del piso. También podría

tardar más tiempo en frenar. Si la luz sigue encendida, solicite una grúa para que lo lleve a servicio. Vea *Cómo remolcar el vehículo* ⇨ 311.

Luz de advertencia del sistema de frenos antibloqueo (ABS)



Esta luz se enciende por un momento cuando arranca el motor en los vehículos con el sistema de frenos antibloqueo.

Si no se enciende, arrégela y así estará lista para advertir si hay un problema.

Si la luz ABS se enciende y se mantiene encendida al conducir, deténgase lo más pronto posible y apague el motor. Arranque de nuevo el motor para reiniciar el

sistema. Si la luz continúa encendida después de conducir a una velocidad superior a los 20 Km/h (13 mph), consulte a su distribuidor. Es posible que escuche un sonido cuando la luz se quede fija.

Si está encendida la luz de advertencia del sistema de frenos común, el vehículo aún tiene frenos, pero no los antibloqueo. Si sigue encendida la luz del sistema común, el vehículo no tiene frenos antibloqueo y hay un problema con los frenos comunes. Vea *Luz de advertencia del sistema de frenos* ⇨ 124.

Vea *Mensajes del sistema de frenos* ⇨ 135 para consultar todos los mensajes DIC relacionados con los frenos.

Luz de advertencia de alejamiento del carril (LDW)



Si está equipado, esta luz, ubicada en el centro del tablero de instrumentos, se enciende brevemente mientras arranca el vehículo.

Si no enciende, lleve el vehículo a servicio.

Esta luz es verde si el LDW está encendido y listo para operar.

Esta luz cambia a ámbar y parpadea para indicar que la marcación de carril se ha cruzado sin utilizar una señal de vuelta en esa dirección.

Vea *Advertencia de cambio de carril (LWD)* ⇨ 219.

Luz de advertencia de alerta de colisión frontal (FCA)

Si está equipado, esta luz está en el centro del tablero de instrumentos.



La alerta de colisión delantera se enciende y parpadea cuando se aproxima a un vehículo rápidamente.

La alerta de colisión permanece encendida cuando se sigue a un vehículo demasiado cerca.

Vea *Sistema de alerta de choque de frente (FCA)* ⇨ 215.

Indicador de vehículo al frente



Si está equipado, este indicador se desplegará en verde cuando se detecta un vehículo al frente

Vea *Sistema de alerta de choque de frente (FCA)* ⇨ 215.

Luz de tracción apagada



Esta luz se enciende brevemente cuando arranca el motor. Si no lo están, lleve el vehículo a servicio con su concesionario. Si el sistema funciona normalmente, la luz indicadora se apagará.

La luz de tracción apagada se enciende cuando el Sistema de control de tracción (TCS) ha sido apagado presionando y liberando el botón TCS StabiliTrak.

Esta luz y la luz de StabiliTrak OFF (APAGADO) se encienden al apagar el sistema StabiliTrak.

Si el sistema TCS está inactivo, el derrape de las ruedas no está limitado. Ajuste la conducción como sea necesario.

Vea *Control de tracción/Control electrónico de estabilidad* ⇨ 205.

StabiliTrak® OFF Light (luz apagada)



Esta luz se enciende brevemente cuando arranca el vehículo. Si no lo está, lleve el vehículo a servicio con su distribuidor.

Esta luz se enciende cuando el sistema StabiliTrak está apagado. Si StabiliTrak está apagado, el sistema de control de tracción (TCS) también se apagará.

Si el sistema StabiliTrak y TCS están apagados, el sistema no asiste en el control del vehículo. Encienda los sistemas TCS y StabiliTrak y la luz de advertencia se apaga.

Vea *Control de tracción/Control electrónico de estabilidad* ⇨ 205.

Luz del Sistema de Control de Tracción (TCS)/StabiliTrak®



Esta luz se enciende brevemente cuando se arranca el motor.

Si no se enciende, lleve el vehículo a servicio con su distribuidor. Si el sistema funciona normalmente, la luz indicadora se apagará.

Si la luz se enciende y no parpadea, el TCS y potencialmente el sistema StabiliTrak han sido deshabilitados. Se puede mostrar un mensaje del Centro de información del conductor (DIC). Revise los mensajes del DIC para determinar cuáles características están sin funcionar y si el vehículo requiere servicio. Vea *Mensajes del sistema de control de marcha* ⇨ 140.

Si la luz está encendida y parpadeando, los sistemas TCS y/o StabiliTrak están funcionando activamente.

Vea *Control de tracción/Control electrónico de estabilidad* ⇨ 205.

Luz de presión de llantas



Esta luz se enciende por un momento al arrancar el motor en los vehículos con el Sistema de monitoreo de presión de llantas (TPMS). Brinda información sobre la presión de llantas y el sistema TPMS.

Cuando la luz se enciende y permanece fija

Esto indica que una o más llantas tienen poco aire.

También aparece un mensaje de presión de llantas en el Centro de información del conductor (DIC). Vea *Mensajes de la llanta* ⇨ 141. Deténgase lo antes posible e infla las llantas a la presión que se muestra en la etiqueta de información de llantas y carga. Vea *Presión de llantas* ⇨ 284.

Cuando la luz parpadea primero y después permanece fija

Si la luz enciende de manera intermitente durante aproximadamente un minuto y después queda encendida, puede haber un problema con el TPMS. Si el problema no se corrige, la luz se encenderá en cada ciclo de encendido. Vea *Funcionamiento del sistema de monitoreo de presión de las llantas* ⇨ 286.

Luz de la presión de aceite del motor

La presión del aceite puede variar dependiendo de la velocidad del motor, la temperatura exterior y la viscosidad del aceite.

En algunos modelos, la bomba del aceite variará la presión del aceite de motor de acuerdo con las necesidades del motor. La presión del aceite puede cambiar rápidamente conforme la velocidad o carga del motor varíen. Esto es normal. Si la luz de advertencia de presión del aceite o el mensaje de Centro de información del conductor

(DIC) indican presión del aceite fuera del rango operativo normal, revise el aceite del vehículo tan pronto como sea posible. Vea *Mensajes de aceite del motor* ⇨ 137.

Precaución

La falta de mantenimiento adecuado al aceite del motor puede dañar al mismo. Conducir con el aceite de motor bajo también puede dañar el motor. Las reparaciones podrían no estar cubiertas por la garantía del vehículo. Revise el nivel de aceite lo antes posible. Añada aceite si se requiere, pero si el nivel de aceite está dentro del rango de funcionamiento y la presión del aceite aún sigue baja, lleve el vehículo a servicio. Siga siempre el programa de mantenimiento para cambiar el aceite del motor.



Esta luz se debe encender brevemente cuando se arranca el motor. Si no se enciende, lleve el vehículo a servicio con su distribuidor.

Si la luz se enciende y permanece así, significa que el aceite no está fluyendo a través del motor correctamente. El vehículo puede tener poco aceite y puede tener otros problemas del sistema. Visite a su distribuidor.

Luz de economía del combustible

eco

Para vehículos con luz de Modo de economía de combustible, se enciende cuando se presiona el botón de eco (economía), que se encuentra cercano a la palanca de cambios. Para vehículos con centro de información del conductor (DIC), se muestra el mensaje ECO MODE ON (modo eco encendido). Vea *Mensajes del sistema de combustible* ⇨ 138. Oprima el botón nuevamente para apagar la luz y salir del modo economizador de combustible.

Luz de advertencia de combustible bajo

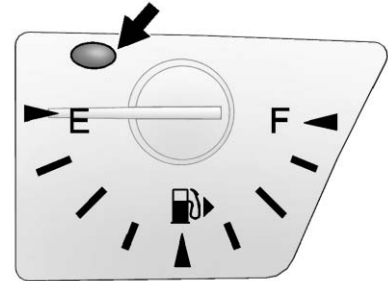

Se muestra el sistema inglés, similar al métrico

La luz se enciende durante unos segundos al encender el motor, como verificación para demostrar que funciona. Si no se enciende, llévalo a reparar.

La luz de advertencia de nivel de combustible bajo es un círculo ubicado en el medidor de combustible. Esta luz se enciende y suena una campanilla de manera periódica cuando el vehículo tiene

un nivel bajo de combustible. La luz se apaga al agregar combustible al tanque.

Para vehículos con centro de información del conductor (DIC), consulte *Mensajes del sistema de combustible* ⇨ 138 para más información.

Luz de seguridad



La luz de seguridad se debe encender por un momento cuando se enciende el motor. Si no se enciende, lleve el vehículo a servicio con su distribuidor. Si el sistema funciona normalmente, la luz indicadora se apagará.

Si la luz se enciende y el vehículo no enciende, puede haber un problema con el sistema de

disuasión de robo. Vea *Funcionamiento del inmovilizador* ⇨ 43.

Luz indicadora de luces altas encendidas



Esta luz se enciende cuando las luces altas están en uso.

Vea *Cambiador de luces altas/bajas, faros* ⇨ 155 para obtener más información.

Aviso de luces encendidas



Para vehículos con luz de recordatorio de luces encendidas, se enciende cuando las luces están en uso.

Luz control de velocidad constante



Para vehículos con control crucero, la luz de control crucero es blanca cuando el control crucero está encendido y listo, y se vuelve verde cuando el control crucero se establece y está activo.

Se apaga cuando éste se desactiva. Vea *Control de velocidad constante* ⇨ 208.

Pantallas de información

Centro de información del conductor (DIC)

El vehículo puede tener un DIC, muestra información sobre el vehículo y los mensajes de advertencia si hay algún problema detectado en el sistema. Los mensajes del DIC se muestran en el centro del grupo de instrumentos. Vea *Mensajes del vehículo* ⇨ 135.

El vehículo también puede tener características que son personalizadas por medio de los controles de la radio. Vea *Personalización del vehículo* ⇨ 143.

Operación del DIC y pantallas

Utilice los botones del DIC en el centro del tablero de instrumentos para obtener acceso a las diferentes pantallas. El DIC muestra viaje, combustible, información del sistema del vehículo y mensajes de advertencia. También muestra la

posición de la palanca de cambios, el odómetro y la dirección en la cual se está moviendo el vehículo.

Botones del DIC

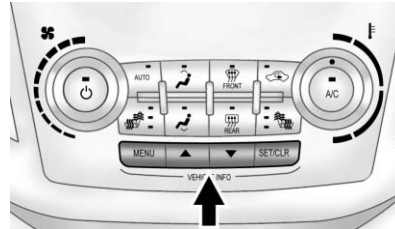

MENU (Menú) : Presione este botón para acceder al menú de Viaje/Combustible y al menú de Información del vehículo.

▲ o ▼ : Utilice estos botones para revisar los elementos de cada menú. Un marcador pequeño se moverá a lo largo de la página mientras navega por los elementos. Esto muestra dónde se encuentra cada página en el menú.

SET/CLR (Ajustar/Borrar) : Utilice este botón para fijar o borrar un artículo en el menú cuando éste se despliega.

Elementos del menú de viaje/combustible

Presione el botón MENU hasta que se muestre el menú de información del viaje/combustible. A continuación presione ▼ para explorar los siguientes elementos del menú:

- Velocímetro digital
- Viaje 1
- Viaje 2
- Rango de combustible
- Economía promedio del combustible
- Mejor economía promedio del combustible
- Promedio de velocidad del vehículo
- Temporizador
- Navegación
- Pantalla en blanco

Velocímetro digital

El velocímetro muestra que tan rápido se mueve el vehículo ya sea en kilómetros por hora (km/h) o en millas por hora (mph).

El velocímetro no puede ser reiniciado.

Viaje 1 y Viaje 2

Esta pantalla muestra la distancia actual que se recorre ya sea en kilómetros (km) o millas (mi) desde el último reinicio del odómetro de viaje. El odómetro de viaje se puede reiniciar a cero presionando el botón SET/CLR (Aceptar/Borrar) cuando se muestra el odómetro de viaje.

Rango de combustible

Esta pantalla muestra la distancia aproximada que puede conducir el vehículo sin recargar combustible. El estimado de rango de combustible se basa en un promedio de la economía de combustible del vehículo en la historia reciente y la cantidad de

combustible que resta en el tanque. No se puede reiniciar el rango de combustible.

Economía promedio del combustible

Esta visualización muestra los litros promedio aproximados por 100 kilómetros (L/100 km) o las millas por galón (mpg). Este número se calcula en base a la cantidad de L/100 km (mpg) registrada desde la última vez que se reinició este elemento del menú. Este número refleja sólo la economía de combustible promedio aproximada que el vehículo tiene ahora mismo, cambiará a medida que cambien las condiciones de manejo. La economía de combustible se puede restablecer al presionar SET/CLR (ajuste/eliminar) mientras se muestra el desplegado de Economía promedio de combustible. La pantalla podría no restablecerse a cero.

Mejor economía promedio del combustible

El lado derecho muestra el mejor promedio de economía de combustible (AFE) que se logra para una distancia seleccionada. El lado izquierdo muestra un promedio de operación de la economía del combustible para la distancia seleccionada recorrida más recientemente. El centro del menú Best AFE (mejor economía de combustible promedio) incluye una lectura digital y una gráfica de barras para mostrar la economía de combustible instantánea. Presione rápidamente el botón SET/CLR para mostrar una página para seleccionar una de las opciones de distancia. Mueva la flecha arriba/abajo para elegir la selección, y SET/CLR para cambiar el ajuste.

Cuando observe la mejor economía promedio de combustible (best AFE), presionar y sostener por segunda vez SET/CLR restablecerá el mejor valor. El mejor valor mostrará "-" hasta que se haya recorrido la distancia seleccionada.

La pantalla proporciona retroalimentación sobre cómo el comportamiento de conducción actual en la gráfica de barra afecta la operación promedio en la pantalla izquierda y cómo se compara la conducción reciente con la mejor que se ha logrado.

Promedio de velocidad del vehículo

Esta visualización muestra la velocidad promedio del vehículo en kilómetros por hora (km/h) o en millas por hora (mph). Este promedio se calcula en base a las diferentes velocidades del vehículo que se registran desde la última vez que se reinició el valor. La velocidad promedio del vehículo puede ser reiniciada presionando el botón SET/CLR mientras que se despliega el Average Vehicle Speed (Velocidad promedio del vehículo).

Temporizador

Esta visualización se puede usar como temporizador. Para iniciar el temporizador, presione el botón SET/CLR (aceptar/borrar) cuando aparece TIMER (Temporizador). La

visualización mostrará el tiempo que ha transcurrido desde que se reinició el temporizador por última vez, sin incluir el tiempo en que el interruptor de encendido está apagado. El tiempo seguirá contando siempre que el interruptor de encendido esté activo, incluso si se muestra otra visualización en el DIC. El temporizador contará hasta 99 horas, 59 minutos y 59 segundos (99:59:59), después de eso la visualización volverá a cero. Para detener el temporizador, presione el botón SET/CLR (aceptar/borrar) brevemente cuando aparece TIMER (Temporizador). Para reiniciar el temporizador a cero, oprima SET/CLR sin soltarlo.

Navegación

Esta pantalla es utilizada por OnStar o el sistema de navegación para brindar instrucciones de manejo Paso a paso, si está equipado. Consulte *Descripción general de OnStar* ⇨ 349 o el manual de infoentretenimiento, si está equipado.

Pantalla en blanco

Esta pantalla no muestra información.

Elementos del menú de información del vehículo

Presione el botón MENU hasta que se muestre el menú de información del vehículo. A continuación presione ▼ para explorar los siguientes elementos del menú:

- Unidad
- Presión de llantas
- Vida restante del aceite
- Pantalla en blanco

Unidad

Presione SET/CLR para entrar al menú de la unidad. Después presione ▲ o ▼ para cambiar entre METRIC (métrico) o US (Unidades de EUA) cuando la pantalla de Unidad esté activa. Presione SET/CLR (Aceptar/borrar) para confirmar la selección. Esto cambiará la pantalla en el tablero y en el DIC para presentar mediciones ya sea en sistema inglés o métrico.

Presión de llantas

La pantalla mostrará un vehículo con la medición de presión aproximada de los cuatro neumáticos. La presión de neumáticos se presenta ya sea en unidades de kilopascal (kPa) o en libras por pulgada cuadrada (psi).

Vea *Sistema de monitoreo de presión de las llantas* ⇨ 285 y *Funcionamiento del sistema de monitoreo de presión de las llantas* ⇨ 286.

Vida restante del aceite

Esta pantalla muestra un estimado de la vida útil restante del aceite. Si se despliega VIDA RESTANTE DEL ACEITE 99%, significa que al aceite le queda un 99% de su vida útil.

Cuando la duración del aceite restante está baja, el mensaje CAMBIAR PRONTO EL ACEITE DE MOTOR aparecerá en la pantalla. Vea *Mensajes de aceite del motor* ⇨ 137. Se debe cambiar el aceite lo más pronto posible. Vea *Aceite del Motor* ⇨ 244. Además del sistema

de aceite del motor que monitorea la duración del aceite, se recomienda mantenimiento adicional en el Programa de mantenimiento de este manual. Vea *Programa de mantenimiento* ⇨ 328.

Recuerde que la pantalla del contador de Vida del aceite se debe restablecer después de cada cambio de aceite. No se reiniciará sólo. También hay que tener cuidado de no reiniciar accidentalmente la visualización OIL LIFE (vida del aceite) cuando el aceite no se cambie. No se podrá restablecer con precisión hasta el próximo cambio de aceite. Para reiniciar el sistema de vida de aceite del motor presione el botón SET/CLR (Aceptar/borrar) mientras que la pantalla de Oil Life (vida del aceite) está activa. La pantalla solicitará confirmación del restablecimiento. Oprima ▲ o ▼ para seleccionar Sí o No. A continuación oprima SET/CLR para confirmar la selección. Vea *Sistema de duración del aceite del motor* ⇨ 246.

Pantalla en blanco

Esta pantalla no muestra información.

Brújula

El vehículo puede tener una brújula en el Centro de información del conductor (DIC). Vea *Brújula* ⇨ 114.

Mensajes del vehículo

Los mensajes aparecen en el DIC para notificar al conductor que ha cambiado el estatus del vehículo y que se puede requerir que el conductor haga una acción correctiva. Pueden aparecer mensajes múltiples, uno tras otro.

Algunos mensajes podrían no requerir acción inmediata, pero puede presionar SET/CLR para aceptar la recepción del mensaje y para borrarlos de la pantalla. Algunos mensajes no se pueden borrar de la pantalla del DIC porque son más urgentes. Estos mensajes requieren acción antes que se puedan borrar. Se deben con seriedad todos los mensajes que aparecen en la visualización, recuerde que borrar los mensajes sólo hará que desaparezcan, pero no corregirá el problema. A continuación están los posibles mensajes que pueden mostrarse y alguna información relacionada con ellos y su agrupamiento por tema.

Mensajes de carga y voltaje de la batería

BATERÍA BAJA FUNCIONES APAGÁNDOSE

Este mensaje se muestra cuando el vehículo detecta que el voltaje de la batería se ha reducido por debajo del nivel adecuado. El sistema ahorrador de batería comienza a reducir las funciones del vehículo que se pueden observar. En el momento o que las funciones se deshabilitan, se despliega este mensaje. Apague los accesorios innecesarios para permitir que la batería se recargue.

BAJO NIVEL DE CARGA DE LA BATERÍA

Este mensaje se muestra cuando el voltaje de la batería es bajo. Vea *Batería - Norteamérica* ⇨ 260.

SISTEMA DE CARGA BATERÍA: CONT. SERV. TEC.

Este mensaje se muestra cuando hay una falla en el sistema de carga de la batería. Lleve el vehículo a su distribuidor para darle servicio.

Mensajes del sistema de frenos

BAJO NIVEL DE LÍQUIDO DE FRENOS

Este mensaje se muestra cuando el nivel de líquido de frenos está bajo, vea *Líquido de frenos* ⇨ 259.

SUELTE EL FRENO ESTACIONAMIENTO

Este mensaje se muestra como un recordatorio de que el freno de estacionamiento está activo. Libérela antes de conducir.

Mensajes de la brújula

CAL

Este mensaje se muestra cuando la brújula necesita calibración. Vea *Brújula* ⇨ 114.

--

Se desplegarán guiones si la brújula requiere servicio. Llévelo a servicio con su distribuidor.

Mensajes de control de velocidad constante

PISE PEDAL FRENO PARA ACTIVAR CONTROL CRUCERO

Si este mensaje se muestra cuando intenta activar el control de crucero, aplique el pedal del freno e intente otra vez.

CONTROL DE CRUCERO SELECCIONADO A XXX

Este mensaje se despliega cuando el control de crucero se activa y muestra la velocidad a la que se ajustó. Vea *Control de velocidad constante* ⇨ 208.

Mensajes de puerta entreabierta

PUERTA ABIERTA

Un símbolo de puerta abierta se mostrará en el DIC, indicando cuál puerta está abierta. Si el vehículo no está en P (estacionado), también se mostrará el mensaje DOOR OPEN (puerta abierta). Cierre la puerta totalmente.

CIERRE MANUALMENTE LA COMPUERTA LEVADIZA ELÉCTRICA

Este mensaje se mostrará si la puerta trasera eléctrica se encuentra con múltiples obstáculos en el mismo ciclo de activación. Después de quitar los obstáculos, la puerta trasera eléctrica volverá a operar normalmente.

ACCESO TRASERO ABIERTO

Este mensaje se mostrará junto con un símbolo cuando la puerta trasera esté abierta. Cierre la puerta trasera totalmente.

Mensajes del sistema de enfriamiento del motor

AIRE ACONDICIONADO APAGADO POR TEMPERATURA ALTA DEL MOTOR

Este mensaje se despliega cuando el refrigerante del motor se calienta a más de la temperatura de operación normal. El compresor del aire acondicionado se apaga automáticamente para no añadir más presión al motor caliente. Cuando la temperatura del refrigerante se normaliza, el compresor del aire acondicionado se enciende de nuevo. Se puede continuar conduciendo el vehículo.

Si este mensaje sigue apareciendo, visite al distribuidor lo más pronto posible para que repare el sistema y evitar daños al motor.

NIVEL DE LÍQUIDO REFRIGERANTE BAJO: AÑADA REFRIG.

Este mensaje se mostrará si el nivel de refrigerante es bajo. Vea *Refrigerante del motor* ⇨ 251.

MOTOR SOBRECALENTADO — PONGA EL MOTOR EN MARCHA EN VACÍO

Este mensaje se muestra cuando la temperatura del refrigerante del motor está muy caliente. Deténgase y deje el vehículo en marcha sin desplazamiento hasta que se enfríe.

MOTOR SOBRECALENTADO — DETENGA EL MOTOR

Aparece este mensaje y suena una campana continuamente si el sistema de enfriamiento del motor llega a temperaturas de funcionamiento inseguras.

Deténgase y apague el vehículo lo más pronto posible para evitar daño severo. Este mensaje se borra cuando el motor se ha enfriado a una temperatura de funcionamiento segura.

ALTA TEMPERATURA DE REFRIGERANTE

Este mensaje puede mostrarse si la temperatura del refrigerante es alta. Vea *Sobrecalentamiento del motor* ⇨ 255.

Mensajes de aceite del motor

Cambiar pronto el aceite de motor

Este mensaje aparece cuando se necesita cambiar el aceite del motor. Cuando cambie el aceite del motor, asegúrese de reiniciar el oil life system (Sistema de vida de aceite). Vea *Sistema de duración del aceite del motor* ⇨ 246, *Centro de información del conductor (DIC)* ⇨ 131, *Aceite del Motor* ⇨ 244 y *Programa de mantenimiento* ⇨ 328.

Aceite motor caliente, Poner en ralentí

Este mensaje se muestra cuando la temperatura del aceite del motor es demasiado caliente. Deténgase y deje el vehículo en marcha sin desplazamiento hasta que se enfríe.

Aceite motor bajo – Añadir aceite

En algunos vehículos, este mensaje se muestra cuando el nivel de aceite del motor puede volverse muy bajo. Revise el nivel de aceite antes de llenar al nivel recomendado. Si el aceite no es bajo y este mensaje permanece encendido, lleve el vehículo a su distribuidor para servicio. Vea *Aceite del Motor* ⇨ 244.

PRESIÓN DE ACEITE BAJA — DETENER MOTOR

Este mensaje aparece si se dan niveles bajos de presión de aceite. Detenga el vehículo lo más pronto posible y no lo use hasta que se haya corregido la causa de la baja presión de aceite. Revise el aceite

lo más pronto posible y lleve el vehículo a servicio con su distribuidor.

Mensajes de potencia del motor

POTENCIA REDUCIDA DEL MOTOR

Este mensaje aparece cuando se reduce la potencia del motor del vehículo. La potencia reducida del motor puede afectar la capacidad de aceleración del vehículo. Si este mensaje se enciende, pero no hay reducción en el desempeño, siga su camino. El desempeño se puede reducir la próxima vez que conduzca el vehículo. El vehículo se puede conducir a baja velocidad mientras esté encendido este mensaje, pero la aceleración y la velocidad máximas pueden ser limitadas. Siempre que este mensaje permanezca encendido, o que se proyecte repetidamente, debe llevar el vehículo con el distribuidor para darle servicio lo más pronto posible.

Mensajes del sistema de combustible

MODO ECO CONECTADO

En algunos modelos, este mensaje se muestra al encender el Modo de economía de combustible presionando el botón eco cerca de la palanca de cambios. Vea *Modo economizador de combustible* ⇨ 201.

BAJO NIVEL DE COMBUSTIBLE

Este mensaje se despliega cuando el vehículo tiene poco combustible. Rellene el combustible lo más pronto posible.

ENROSQUE TAPÓN DEL DEPÓSITO DE COMBUSTIBLE

Este mensaje se puede mostrar cuando el tapón del combustible no está colocado correctamente. Apriete el tapón del combustible.

Mensajes de seguro y llave

SUSTITUYA PILA EN LLAVE MANDO A DISTANCIA

Este mensaje se muestra cuando se necesita reemplazar la batería de la Entrada sin llave remota(RKE).

Mensajes del sistema de detección de objetos

ALERTA DE COLISIÓN DELANTERA DESACTIVADA

Si su vehículo tiene sistema de Advertencia de colisión frontal (FCA), puede mostrarse este mensaje si el sistema de FCA no se activa debido a una condición temporal. Vea *Sistema de alerta de choque de frente (FCA)* ⇨ 215.

CÁMARA DELAN- TERA BLOQUEADA LIMPIAR EL PARABRISAS

Este mensaje se proyecta cuando los sistemas de Advertencia de alejamiento del carril (LDW) y de

Alerta de colisión frontal (FCA) están deshabilitados debido a que la visión de la cámara está bloqueada y no puede operar adecuadamente. También se puede activar durante una fuerte lluvia o debido a rocío del camino. Para limpiar el sistema, limpie el exterior del área del parabrisas en el frente del sensor de la cámara de LDW/FCA.

SISTEMA DE ALEJAMIENTO DE CARRIL NO DISPONIBLE

Si su vehículo tiene sistema de Advertencia de salida del carril (LDW), puede mostrarse este mensaje si el sistema de LDW no se activa debido a una condición temporal. Vea *Advertencia de cambio de carril (LWD)* ⇨ 219 para obtener más información.

AUX ESTAC. DESACTIVADO

Este mensaje aparece cuando el sistema auxiliar de estacionamiento ha sido apagado o cuando hay una condición temporal que provoca que

el sistema sea inhabilitado. Vea *Asistencia de Estacionamiento* ⇨ 213.

SERVICIO A SISTEMA DE DETECCIÓN LATERAL

Si aparece este mensaje, ambas pantallas del SBZA permanecerán encendidas, indicando que hay un problema con el sistema SBZA. Si estas pantallas permanecen encendidas después de continuar conduciendo, el sistema necesita servicio. Lleve el vehículo a su distribuidor.

SERVICIO A CÁMARA DELANTERA

Este mensaje se proyecta cuando los sistemas de Advertencia de alejamiento del carril (LDW) y de Alerta de colisión frontal (FCA) están deshabilitados y necesitan servicio. Visite a su distribuidor.

SERVICIO A ASISTENTE DE ESTACIONAMIENTO

Se muestra este mensaje si existe un problema con el sistema de Ayuda para Estacionamiento

Trasero (RPA). No use este sistema para ayudarlo a estacionarse. Vea *Asistencia de Estacionamiento* ⇨ 213.

SISTEMA DE ALERTA DE ZONA DE PUNTO CIEGO LATERAL APAGADO

Este mensaje indica que el conductor ha apagado el sistema.

SISTEMA DE ZONA DE PUNTO CIEGO LATERAL NO DISPONIBLE

Este mensaje indica que el sistema SBZA está inhabilitado porque el sensor está bloqueado y no puede detectar vehículos en la zona ciega. El sensor puede estar bloqueado por barro, suciedad, nieve, hielo, o lodo. Este mensaje también se puede activar durante una fuerte lluvia o debido a rocío del camino. El vehículo no necesita servicio. Para limpieza, consulte *Alerta de la zona ciega lateral (SBZA)* ⇨ 217.

Mensajes del sistema de control de marcha

TRACCIÓN 4X4 DESCONECTADA

Si su vehículo tiene el sistema de Tracción en las cuatro ruedas (AWD), se muestra este mensaje cuando hay una condición temporal que hace que el sistema no esté disponible. El vehículo funcionará en dos ruedas motrices. Esto podría ser causado por:

- Llanta de repuesto compacta en el vehículo.
- Sistema AWD sobrecalentado.
- Pérdida de velocidad en las ruedas o el vehículo.
- Otras ciertas condiciones eléctricas del vehículo.

Este mensaje se apaga cuando la llanta de repuesto compacta se reemplaza por una llanta de tamaño completo, el fluido del diferencial se enfría o las condiciones anteriores ya no están presentes y se restablece el mensaje de advertencia. Para restablecer el

mensaje de advertencia manualmente, apague la ignición y préndala de nuevo después de 30 segundos. Si el mensaje permanece en pantalla, visite a su distribuidor.

DÉ SERVICIO A TRACCIÓN EN TODAS LAS RUEDAS

Este mensaje muestra si existe algún problema con el sistema de tracción en las cuatro ruedas (AWD). El vehículo funcionará en dos ruedas motrices. Esto podría ser causado por:

- Un problema electrónico.
- Discos del embrague desgastados o sobrecalentados.
- Varios problemas eléctricos.

Si aparece este mensaje, deténgase lo antes posible y apague la ignición por 30 segundos. Vuelva a encender el vehículo y verifique el mensaje en la pantalla del DIC. Si el mensaje se muestra o aparece de nuevo cuando comienza a conducir, el sistema necesita servicio. Visite a su distribuidor de inmediato.

FALLO CONTROL DE TRACCIÓN: CONTACTE SERVICIO TÉCNICO

Este mensaje se muestra cuando hay un problema con el Sistema de control de tracción (TCS). Vea *Control de tracción/Control electrónico de estabilidad* ⇨ 205.

FALLO STABILITRAK CONTACTE SERVICIO TÉCNICO

Este mensaje se despliega si hay un problema con el sistema StabiliTrak. Vea *Control de tracción/Control electrónico de estabilidad* ⇨ 205.

STABILITRAK DESCONECTADO

Este mensaje aparece cuando se apaga el Sistema StabiliTrak. Vea *Control de tracción/Control electrónico de estabilidad* ⇨ 205.

CONTROL DE TRACCIÓN DESCONECTADO

Este mensaje aparece cuando se apaga el Sistema de control de tracción (TCS). Ajuste su conducción como sea necesario.

CONTROL DE TRACCIÓN CONECTADO

Este mensaje aparece cuando se apaga el Sistema de control de tracción (TCS) se enciende por primera vez. Vea *Control de tracción/Control electrónico de estabilidad* ⇨ 205.

Mensajes del sistema de bolsas de aire

DÉ SERVICIO A BOLSA DE AIRE

Este mensaje se despliega si hay un problema con el sistema de bolsas de aire. Llévelo a servicio con su distribuidor.

Mensajes de seguridad

INTENTO DE ROBO

Este mensaje se muestra si el vehículo detecta una condición de intrusión.

Mensajes de dar servicio al taller

DÉ SERVICIO A DIRECCIÓN HIDRÁULICA

Se muestra este mensaje y puede sonar una campanilla cuando puede haber un problema con el sistema de dirección hidráulica. Si se muestra este mensaje y se percibe una reducción en el desempeño de dirección o pérdida de asistencia de dirección hidráulica, consulte a su distribuidor.

DÉ SERVICIO AL VEHÍCULO PRONTO

Este mensaje se despliega si hay un problema con el vehículo. Lleve el vehículo a su distribuidor para darle servicio.

Mensajes de la llanta

FALLO SISTEMA MONITOR NEUMÁTICOS: CONTACTE SERVICIO TEC.

Este mensaje se muestra si existe un problema con el Sistema de monitoreo de presión de neumáticos (TPMS). Vea *Funcionamiento del sistema de monitoreo de presión de las llantas* ⇨ 286.

MODO PROGRAMACIÓN TPMS DE NEUMÁTICOS ACTIVO

Este mensaje se muestra cuando el sistema está recolectando datos de neumáticos nuevos. Vea *Funcionamiento del sistema de monitoreo de presión de las llantas* ⇨ 286.

PRESIÓN BAJA. INFLE NEUMÁTICO.

Este mensaje se muestra cuando la presión en una o más llantas es baja.

También muestra DELANTERO IZQUIERDO, DELANTERO DERECHO, TRASERO IZQUIERDO o TRASERO DERECHO para indicar la ubicación del neumático bajo.

La luz de advertencia de presión de neumático bajo se enciende también. Vea *Luz de presión de llantas* ⇨ 128.

Si aparece un mensaje de presión en el DIC, deténgase tan pronto como sea posible. Infle los neumáticos agregando aire hasta que la presión alcance los valores que se muestran en la etiqueta de Información e inflado de neumáticos. Vea *Llantas* ⇨ 275, *Límites de carga del vehículo* ⇨ 185 y *Presión de llantas* ⇨ 284.

Puede aparecer más de un mensaje de presión de llantas al mismo tiempo. El DIC muestra también los valores de presión de llantas. Vea *Centro de información del conductor (DIC)* ⇨ 131.

Mensajes de la transmisión

DÉ SERVICIO A TRANSMISIÓN

Este mensaje se despliega si hay un problema con la transmisión. Visite a su distribuidor.

CAMBIO A ESTACIONAMIENTO

Este mensaje se muestra cuando la transmisión necesita ser cambiada a P (estacionamiento). Esto puede aparecer cuando se intente retirar la llave de la ignición o del vehículo si el vehículo no está en P (estacionamiento).

TRANSMISIÓN CALIENTE - PONER MOTOR EN RALENTÍ

Si el líquido de la transmisión en el vehículo se calienta, aparece este mensaje y se oye una campana. El conducir con una temperatura alta del líquido de la transmisión puede causar daño al vehículo. Detenga el vehículo y déjelo en marcha sin desplazamiento para dejar que la transmisión se enfríe.

Este mensaje se borra cuando la temperatura del líquido baja a una temperatura segura.

Mensajes de recordatorio del vehículo

Riesgo de hielo: conduzca con precaución

Este mensaje se presenta cuando son posibles las condiciones heladas.

Gire mando limpia- parabrisas a pos. intermit. primero

Este mensaje se muestra cuando se intenta ajustar la velocidad del limpiador intermitente sin seleccionar antes la intermitencia en el control de limpiadores. Vea *Limpia/lavaparabrisas* ⇨ 112.

Personalización del vehículo

Utilice los controles del sistema de Audio para tener acceso a los menús de personalización de varias características del vehículo.

Las siguientes son todas las funciones de personalización posibles. Dependiendo del vehículo, algunas pueden no estar disponibles.

Controles de Sistema de Audio de Sistema de Infoentretenimiento

Uso de la placa frontal

Perilla MENU/SEL

- Presione para ingresar, seleccionar, o activar una opción resaltada del menú.
- Gire para resaltar una opción del menú.
- Presione para activar o desactivar un ajuste del sistema.

← BACK

- Presione para salir de un menú.

- Presione para regresar a una pantalla anterior.

Uso de la Pantalla táctil

Toque una función de la pantalla para:

- Ver más opciones de la función.
- Activar o desactivar la función.

△ : Toque para desplazarse hacia arriba.

▽ : Toque para desplazarse hacia abajo.

Atrás : Toque para regresar el menú anterior.

Para tener acceso al menú de personalización:

1. Toque Ajustes en la página de Inicio en la pantalla de infoentretenimiento o presione CONFIG en la placa frontal.
2. Seleccione la función deseada para desplegar una lista de opciones disponibles.
3. Seleccione el ajuste de la función deseada.

Menús de personalización

La siguiente lista de artículos de menú puede estar disponible:

- Lenguajes (Languages)
- Hora y Fecha
- Ajustes del radio
- Ajustes del teléfono
- Ajustes de navegación
- Ajustes de la pantalla
- Ajustes del vehículo

Cada menú se describe en la siguiente información.

Lenguajes (Languages)

Seleccione Idiomas, luego seleccione entre el(los) idioma(s) disponible(s).

Hora y Fecha

Ajuste la fecha y la hora manualmente. Vea *Reloj* ⇨ 114.

Ajustes del radio

Seleccione y se puede proyectar lo siguiente:

- Control de volumen automático

- Opciones de Gracenote
- Canal de Arte XM
- Volumen máximo de arranque
- Número de páginas favoritas
- Categorías XM
- Menú de versiones de software

Control de volumen automático

Esta función ajusta el volumen para minimizar los efectos del ruido de fondo indeseado que puede resultar a partir de superficies del camino cambiantes, velocidad de conducción, o ventanas abiertas. Esta función opera mejor en ajustes de volumen bajo donde el ruido de fondo por lo general es más fuerte que el volumen del sistema de sonido.

Seleccione Desactivado, Bajo, Medio, o Alto.

Opciones de Gracenote

Seleccione y se puede proyectar lo siguiente:

- Normalización

Normalización

Esta función mejora el reconocimiento de voz y los agrupamientos de medios. Vea "USB", "Dispositivos auxiliares", y "Audio Bluetooth" en el manual de infoentretenimiento.

Seleccione para activar o desactivar.

Canal de Arte XM

Esta función enciende y apaga el fondo de la página de Audio XM en la pantalla de Canal XM.

Seleccione para activar o desactivar.

Volumen máximo de arranque

Esta característica ajusta el volumen máximo de arranque. Si el vehículo está encendido y el volumen es mayor a este nivel, el volumen se ajusta a este nivel.

Seleccione + o - para aumentar o reducir el volumen.

Número de páginas favoritas

Seleccione para establecer el número de favoritos a mostrar.

Seleccione el número deseado.

Categorías XM

Esto permite que se usen y muestren las Categorías XM disponibles.

Presione para activar o desactivar las categorías disponibles.

Menú de versiones de software

Seleccione para mostrar la información sobre el sistema y actualizar el software si está disponible.

Ajustes del teléfono

Seleccione y se puede proyectar lo siguiente:

- Bluetooth
- Orden de clasificación

Bluetooth

Seleccione y se puede proyectar lo siguiente:

- Lista de dispositivos
- Conectar dispositivo

Lista de dispositivos

Seleccione para conectar una fuente telefónica diferente, desconectar un teléfono, o borrar un teléfono.

Conectar dispositivo

Seleccione para conectar un nuevo dispositivo. Consulte "Conexión de dispositivo/teléfono" en "Bluetooth" en el manual de infoentretenimiento

Orden de clasificación

Seleccione para cambiar el orden de clasificación de la lista de contactos. Vea "Configuración de teléfono" en "Bluetooth" en el manual de infoentretenimiento.

Seleccione Nombre y Apellido o Apellido y Nombre.

Ajustes de navegación

Vea "Configuración de navegación" en "Menú de configuración" en el manual de infoentretenimiento.

Ajustes de la pantalla

Seleccione y se puede proyectar lo siguiente:

- Menú página de inicio
- Opciones de cámara trasera
- Pantalla desactivada
- Ajustes de mapa

Menú página de inicio

Seleccione y se puede proyectar lo siguiente:

- Personalizar
- Ordenar
- Restablecer página de inicio

Personalizar

Esta función permite la selección de qué iconos estarán en la primera Página de inicio.

Seleccione y siga los avisos de la pantalla.

Ordenar

Esta función permite que se muevan los iconos de la Página de inicio.

Seleccione y siga los avisos de la pantalla.

Restablecer página de inicio

Esta función restaurará la Página de inicio a los ajustes de fábrica.

Seleccione y siga los avisos de la pantalla.

Opciones de cámara trasera

Seleccione y se puede proyectar lo siguiente:

- Símbolos
- Reglamento
- Alerta de tráfico trasero cruzado (RCTA)

Símbolos

Cuando se active, los símbolos se mostrarán en la pantalla de la cámara. Vea *Cámara de visión trasera (RCV)* ⇨ 210.

Seleccione para activar o desactivar.

Reglamento

Cuando se active, las líneas guía se mostrarán en la pantalla de la cámara. Vea *Cámara de visión trasera (RCV)* ⇨ 210.

Seleccione para activar o desactivar.

Alerta de tráfico trasero cruzado (RCTA)

Cuando se active, un símbolo se mostrará en la pantalla de la cámara para advertir sobre tráfico que viene de cualquier dirección.

Vea *Cámara de visión trasera (RCV)* ⇨ 210.

Seleccione para activar o desactivar.

Pantalla desactivada

Seleccione para apagar la pantalla. La pantalla regresará cuando se presione cualquier botón de radio o se toque la pantalla.

Ajustes de mapa

Seleccione y se puede proyectar lo siguiente:

- Despliegue de Mapa
- Límites de velocidad

Despliegue de Mapa

Esta característica cambia la pantalla de mapa. Vea "Configuración de mapa" en "Menú de configuración" en el manual de infoentretenimiento.

Seleccione Automatic (Automático), Day (Día), o Night (Noche).

Límites de velocidad

Cuando se active, el límite de velocidad de camino actual se mostrará en el mapa. Vea "Configuración de mapa" en "Menú de configuración" en el manual de infoentretenimiento.

Seleccione para activar o desactivar.

Ajustes del vehículo

Seleccione y se puede proyectar lo siguiente:

- Temperatura y calidad del aire
- Ajustes de confort
- Detección colisiones/ayuda estac.
- Iluminación ambiente exterior

- Cierre centralizado
- Apertura/cierre/arranque remoto
- Restaurar ajustes de fábrica

Cada uno de los menús se describe en la siguiente información.

Clima y calidad de aire

Seleccione y se puede proyectar lo siguiente:

- Velocidad ventilador automática
- Modo de climatizador
- Asientos de calefacción automática de arranque remoto
- Desempañador frontal autom.
- Desempañador trasero autom.

Velocidad ventilador automática

Esta selección está disponible en vehículos con sistema de control climático automático. Elija los ajustes de velocidad del ventilador.

Seleccione Alto, Media, o Baja

Modo de climatizador

Esto le permitirá seleccionar si el aire acondicionado se enciende automáticamente la siguiente vez

que se arranque el vehículo. On (encendido) significa que el aire acondicionado se encenderá en el arranque, sin importar si estaba encendido o apagado la última vez que se apagó el vehículo. Off (apagado) significa que el aire acondicionado estará apagado en el arranque, sin importar si estaba encendido o apagado la última vez que se apagó el vehículo. Last Setting (último ajuste) significa que cuando se arranca el vehículo, el aire acondicionado reanudará en cualquier ajuste en el que estuviera la última vez que se apagó el vehículo.

Seleccione Encendido, Desactivado, o Último ajuste.

Asientos de calefacción automática de arranque remoto

Cuando se activa, esta función encenderá los asientos calentados cuando se utiliza el arranque remoto en días fríos.

Seleccione para activar o desactivar.

Desempañador frontal autom.

Cuando se enciende y se detecta alta humedad, el sistema de control de clima puede ajustar al suministro de aire externo y encender el aire acondicionado o la calefacción. La velocidad del ventilador puede incrementarse ligeramente para evitar empañamiento. Cuando ya no se detecte alta humedad, el sistema regresará a su operación anterior.

Seleccione Encendido o Desactivado.

Desempañador trasero autom.

Cuando esté encendido, esta característica enciende el desempañador trasero al arrancar el vehículo cuando la temperatura interior sea fría y sea probable que ocurra empañamiento. La función de desempañamiento trasero automático se puede desactivar presionando  REAR (Trasero).

Cuando esté apagado, la función se pueden encender presionando  REAR (Trasero). Vea "Desempañador de ventana trasera" en *Sistemas de control de clima* ⇨ 162 o *Sistema de climatización automático* ⇨ 165.

Seleccione Encendido o Desactivado.

Confort y comodidad

Seleccione y se puede proyectar lo siguiente:

- Salida fácil asiento conductor
- Volumen de Señal audible
- Inclín. auto retrovs. m. atrás
- Personalización por control remoto
- Campanilla de botón

Salida fácil asiento conductor

Esta función mueve el asiento hacia atrás permitiendo más espacio al conductor para salir del vehículo. Vea "Salida fácil de asiento de conductor" en *Asientos con memoria* ⇨ 56.

Seleccione Encendido o Desactivado.

Volumen de Señal audible

Esto permite la selección del volumen de las campanillas.

Seleccione Bajo o Alto.

Inclin. auto retrovs. m. atrás

Cuando está encendido, los espejos del conductor y del pasajero se dirigirán hacia abajo al cambiar el vehículo a R (Reversa), para mejorar la visibilidad del suelo cerca de las llantas traseras. Volverán a sus posiciones de manejo anteriores cuando se cambie el vehículo a una velocidad que no sea R (Reversa), se coloque el encendido en INACTIVO, o se deje el vehículo en R (Reversa). Vea *Inclinación auto espejos en marcha atrás* ⇨ 45.

Seleccione Encendido o Desactivado.

Personalización por control remoto

Esta función recupera automáticamente las posiciones de botón 1 o 2 previamente guardadas por el conductor actual al ingresar al vehículo. Vea "Recuperación de posiciones de memoria de RKE (recuperación remota de memoria)" en *Asientos con memoria* ⇨ 56.

Seleccione Encendido o Desactivado.

Campanilla de botón

Cuando esté activado, se escuchará un sonido cuando se realice una selección usando el sistema de infoentretenimiento.

Seleccione para activar o desactivar.

Sistemas de detección de colisión

Seleccione y se puede proyectar lo siguiente:

- Asist. Estacionamiento
- Alerta de zona ciega lateral
- Alerta de tráfico trasero cruzado

Asist. Estacionamiento

Esto permite la Activación o desactivación de la Asistencia de estacionamiento.

Seleccione Encendido, Desactivado, o Activado con Barra de Remolque.

Vea *Asistencia de Estacionamiento* ⇨ 213.

Alerta de zona ciega lateral

Esto permite que la función de alerta de zona ciega lateral se active o desactive.

Seleccione Encendido o Desactivado.

Vea *Alerta de la zona ciega lateral (SBZA)* ⇨ 217.

Alerta de tráfico trasero cruzado

Esto permite la activación o desactivación de la función Alerta de tráfico cruzado.

Seleccione Encendido o Desactivado.

Vea *Cámara de visión trasera (RCV)* ⇨ 210.

Luces

Seleccione y se puede proyectar lo siguiente:

- Iluminación exterior al abrir
- Duración al salir del vehículo

Iluminación exterior al abrir

Esto permite apagar o encender las luces de ubicación del vehículo.

Seleccione para activar o desactivar.

Duración al salir del vehículo

Esto permite seleccionar cuánto tiempo permanecerán encendidas las luces exteriores cuando sale del vehículo y el exterior está oscuro.

Seleccione Desactivado, 30 segundos, 1 minuto, o 2 minutos.

Seguros eléc. puertas

Seleccione y se puede proyectar lo siguiente:

- Apertura automática puertas
- Cierre retardado de puertas

Apertura automática puertas

Esto permite elegir cuál de las puertas se desbloqueará automáticamente al cambiar a P (estacionamiento).

Seleccione Todas las puertas, Puerta del conductor, o Desactivado.

Cierre retardado de puertas

Cuando se activa, esta característica demora el bloqueo de los seguros de las puertas. Para anular la demora, presione  en la puerta.

Seleccione para activar o desactivar.

Remote Lock/Unlock/Start (Bloqueo/Desbloqueo remoto de puertas/arranque)

Seleccione y se puede proyectar lo siguiente:

- Luz de apertura remota
- Respuesta cierre a distancia
- Apertura remota de puertas

Luz de apertura remota

Cuando se activa, las luces exteriores destellarán cuando se desbloquea el vehículo con el transmisor de acceso sin llave.

Seleccione Luces intermitentes o Desactivado.

Respuesta cierre a distancia

Esto permite seleccionar qué tipo de retroalimentación se obtiene cuando se desbloquea el vehículo con el transmisor de acceso sin llave.

Seleccione Luces y Claxón, Sólo Luces, Sólo Claxón, o Desactivado.

Apertura remota de puertas

Esto permite seleccionar que puerta se desbloqueará al presionar  del transmisor RKE.

Seleccione Todas las puertas o Puerta del conductor.

¿Restablecer ajustes de fábrica?

Seleccione Return to Factory Settings (Restablecer ajustes de fábrica) para devolver toda la personalización del vehículo a los ajustes predeterminados.

Seleccione Si o No.

Sistema remoto universal

Vea *Declaración de frecuencia de radio* ⇨ 345.

Programación del sistema remoto universal



Si está equipado, estos botones se encuentran en la consola superior.

Este sistema puede reemplazar hasta tres transmisores de control remoto que se utilizan para activar dispositivos como, controles de cochera, sistemas de seguridad y dispositivos de automatización para el hogar. Estas instrucciones se refieren al control de puertas de cochera, pero puede utilizarse para otros dispositivos.

No utilice el sistema remoto universal con ningún abridor de la puerta de la cochera que no tenga la función de parada y reversa. Esto incluye cualquier modelo de puerta de cochera fabricada antes del 1 de abril de 1982.

Lea estas instrucciones antes de programar el sistema remoto universal. Puede resultar más fácil si otra persona ayuda con el proceso de programación.

Conserve el transmisor portátil manual original para utilizarlo en otros vehículos, así como para la programación futura. Borre la programación cuando haya terminado la propiedad del vehículo. Vea "Borrar botones del sistema remoto universal" más adelante en esta sección.

Para programar un control de puerta de cochera, estacionese afuera, directamente alineado con y en dirección al receptor de la puerta de cochera. Libere el espacio cercano a la puerta de la cochera de personas y objetos.

Asegúrese de que el transmisor manual tenga una batería nueva para una transmisión rápida y precisa de la señal de radio frecuencia.

Programación del sistema remoto universal

Para hacer preguntas o pedir ayuda para la programación del sistema remoto universal, llame al 01-800-466-0801 o consulte www.homelink.com.

La programación tiene tiempos específicos, que al excederse requerirían la repetición del proceso.

Para programar hasta 3 dispositivos:

1. Sostenga el extremo del transmisor portátil a una distancia de 3 a 8 cm. (1 a 3 pulgadas) de los botones del sistema remoto universal con la luz del indicador a la vista. El transmisor portátil se lo proporcionó el fabricante del receptor del motor de la puerta de la cochera.

2. Simultáneamente, oprima sin soltar el botón del transmisor portátil y uno de los tres botones del sistema remoto universal que se utilizará para abrir la puerta de la cochera. No libere ningún botón hasta que la luz del indicador cambie de un parpadeo lento a un parpadeo rápido. Luego, suelte ambos botones.

Algunos dispositivos para abrir puertas requieren sustituir el paso 2 con el procedimiento bajo "Señales de radio para algunos operadores de puertas" más adelante en esta sección.

3. Mantenga presionado el botón del sistema remoto universal durante cinco segundos mientras observa la luz indicadora y la activación de la puerta de la cochera.
 - Si la luz indicadora permanece encendida o la puerta de la cochera se mueve al presionar el botón, la programación está

completa. No hay necesidad de completar los pasos del 4-6.

- Si la luz indicadora no se enciende o la puerta de la cochera no se mueve, es posible que requiera una segunda presión del botón. Por segunda vez, mantenga presionado el botón recién programado durante cinco segundos. Si la luz permanece encendida o la puerta de la cochera se mueve, la programación está completa.
- Si la luz indicadora parpadea rápidamente por dos segundos y después cambia a encendido constante y la puerta de la cochera no se mueve, siga con la programación de los pasos 4-6.

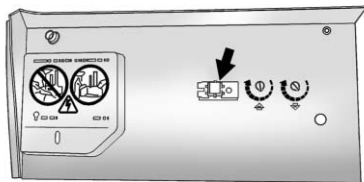

Botón "Programación" o "Inteligente"

4. Después de completar los pasos 1-3, localice el Botón "Programación" o "Inteligente" dentro de la cochera en el receptor abridor de la puerta de la cochera. El nombre y el color del botón pueden variar de acuerdo al fabricante.
5. Presione y suelte el botón "Programación" o "Inteligente". El paso 6 debe completarse dentro de los siguientes 30 segundos.
6. Dentro del vehículo, mantenga presionado el botón recién programado del sistema remoto universal durante dos segundos y libérela. Sí la

puerta de la cochera no se mueve o si la luz del receptor de apertura de la puerta de la cochera no enciende, mantenga presionado el mismo botón por segunda ocasión durante dos segundos y libérela. Nuevamente, si la puerta no se mueve o si la luz de la puerta de la cochera no parpadea, mantenga presionado el mismo botón por tercera ocasión durante dos segundos y libérela.

El sistema remoto universal debe activar ahora la puerta de la cochera.

Repita el proceso para programar los dos botones restantes.

Señales de radio para algunos operadores de puertas de cochera

Para preguntas o ayuda durante la programación llame al 01-800-466-0801 o consulte www.homelink.com.

Algunos operadores de puerta de cochera requieren que las señales de transmisión expiren o cancelen después de varios segundos de transmisión. Es posible que esto no sea suficiente para que el sistema remoto universal reconozca la señal durante la programación.

Si la programación no funcionó, reemplace el paso 2 bajo "programación del sistema remoto universal" con lo siguiente:

Mantenga presionado el botón del sistema remoto universal mientras presiona y libera el botón del transmisor independiente cada dos o tres segundos hasta que el sistema remoto universal haya aceptado con éxito la señal. La luz indicadora del sistema remoto universal destellará lentamente al principio y después más rápido. Continúe con el paso 3 de "Programación del sistema de control remoto universal" para concluir.

Operación del sistema remoto universal

Uso del sistema remoto universal

Oprima sin soltar el botón correcto del sistema remoto universal por al menos medio segundo. La luz indicadora se encenderá mientras se transmite la señal.

Borrado de los botones del sistema remoto universal

Borre todos los botones programados al terminar la propiedad del vehículo.

Para borrar:

1. Oprima sin soltar los dos botones exteriores hasta que la luz indicadora comience a destellar. Esto demorará aproximadamente 10 segundos.
2. Suelte ambos botones.

Reprogramación de un único botón del sistema remoto universal

Para volver a programar los botones del sistema:

1. Mantenga presionado uno de los botones. No libere el botón.
2. La luz indicadora comenzará a destellar después de 20 segundos. Sin soltar el botón, continúe con el Paso 1 de "Programación del sistema remoto universal".

Iluminación

Iluminación exterior

Controles de Lámparas Exteriores	154
Cambiador de luces altas/bajas, faros	155
Luz Intermitente	155
Luces diurnas (DRL)	155
Sistema automático de faros delanteros	156
Intermitentes de advertencia de peligro	157
Señales direccionales y de cambio de carril	157

Iluminación interior

Control de Iluminación del Tablero de Instrumentos	158
Luces del techo	158
Luces de Lectura	158

Características de iluminación

Iluminación de Entrada	158
Iluminación de salida	158
Administración de Carga de Batería	159
Protección de la corriente de la batería	159

Ahorrador de Batería de Iluminación Exterior	160
--	-----

Iluminación exterior

Controles de Lámparas Exteriores





El control de las lámparas exteriores está en la palanca de señal direccional.

Hay cuatro posiciones.



☰ : Gire brevemente a esta posición para apagar el control automático de luces o encenderlo de nuevo.

AUTO (Automático) : Enciende y apaga las luces exteriores automáticamente, dependiendo de la luz exterior. El vehículo se predeterminará a la configuración AUTO al arrancar por primera vez.

 : Enciende las luces de estacionamiento, incluyendo todas las luces excepto los faros delanteros.

 : Enciende los faros delanteros, junto con las luces de estacionamiento y las luces del tablero de instrumentos.

Cambiador de luces altas/bajas, faros

  : Presione la palanca de señal direccional hacia adelante y libérela para encender las luces altas. Para volver a las luces bajas, empuje la palanca de nuevo o júlela hacia usted y libérela.



Esta luz indicadora se enciende en el cuadro de instrumentos cuando las luces altas están encendidas.

Luz Intermitente

La función de Luz intermitente funciona con las luces bajas o las Luces diurnas (DRL) encendidas o apagadas.

Para activar una ráfaga de luces altas, jale la palanca de direccionales hacia usted, luego libérela.

Luces diurnas (DRL)

Las luces de operación de día (DRL) pueden facilitar que otros vean la parte delantera de su vehículo durante el día.

Los faros de luz baja o DRL dedicados, si están equipados, se encienden en brillo reducido durante el día cuando se cumplen las siguientes condiciones:

- El encendido está en la posición de encendido.
- El control de lámparas exteriores está en AUTO.
- La transmisión automática no está en P (Estacionamiento).

- El sensor de luz determina que es de día.
- El freno de estacionamiento está liberado.

Se requiere un sistema DRL totalmente funcional en todos los vehículos vendidos originalmente en Canadá.

Cuando las DRL están encendidas, las luces traseras, luces laterales, luces del tablero de instrumentos y otras luces no estarán encendidas. El grupo de instrumentos se encenderá.

Cuando el control de las luces exteriores está en , se encienden los faros de luz baja. Las otras luces que se encienden con los faros delanteros también se encenderán.

Para tener en marcha en vacío su vehículo con las luces diurnas (DRL) apagadas, mueva la palanca de cambios a P (estacionamiento). El DRL permanecerá apagado hasta que la palanca de cambios se mueva a una posición diferente a P (estacionado).

Para vehículos vendidos en los Estados Unidos o México, las DRL también se pueden apagar girando el control de lámpara en sentido contrario a las manecillas del reloj. Las DRL permanecerán apagadas hasta el siguiente ciclo de ignición.

El sistema de faros regular deberá encenderse cuando sea necesario.

Sistema automático de faros delanteros

Cuando está lo suficientemente oscuro afuera, los faros se encienden automáticamente.





No cubra el sensor de luz que está en la parte superior del tablero de instrumentos, ya que los faros se encenderán cuando no son necesarios.

El sistema también puede encender los faros cuando se maneje en un estacionamiento techado o en un túnel.

Si el vehículo se arranca en una cochera oscura, el sistema automático de faros se enciende inmediatamente. Si el vehículo sale de un estacionamiento y hay luz afuera, hay una ligera demora antes que el sistema de faros automático cambie a luces de operación de día (DRL). Durante la demora, el grupo de instrumentos puede no ser tan brillante como de costumbre.

Asegúrese que el control de brillo del tablero de instrumentos esté en la posición de brillo completo. Vea *Control de Iluminación del Tablero de Instrumentos* ⇨ 158.

Luces encendidas con limpiadores

Si los limpiadores del parabrisas están activados a la luz del día con el motor encendido, y el control de la luz exterior está en AUTO, los faros delanteros, luces de estacionamiento, y otras luces exteriores se encienden. El tiempo de transición para que las luces enciendan varía basándose en la velocidad del limpiador. Cuando los limpiadores no están funcionando, estas luces se apagan. Mueva el control de luz exterior a  o  para deshabilitar esta función.

Intermitentes de advertencia de peligro



 : Oprima para hacer que las luces direccionales delanteras y traseras destellen intermitentemente. Esto advierte a otros que usted está teniendo problemas.

Presione  nuevamente para apagar los intermitentes.

Señales direccionales y de cambio de carril

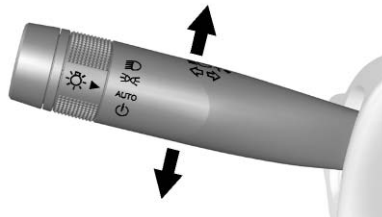

Mueva la palanca completamente hacia arriba o hacia abajo para señalar una vuelta.

Una flecha en el grupo de instrumentos titila en la dirección de la vuelta o del cambio de carril.

Levante o baje la palanca hasta que la flecha comience a titilar para señalar un cambio de carril.

Sujétela en esa posición hasta que haya completado el cambio de carril. Si la palanca se presiona brevemente y se suelta, la luz direccional parpadea tres veces.

La palanca regresa a su posición inicial cuando se libera.

Si después de indicar una vuelta o cambio de carril, la flecha destella rápidamente o no enciende, esto quiere decir que un foco de las luces direccionales podría estar quemado.

Reemplace cualquier foco que esté fundido. Si ningún foco está quemado, revise el fusible; consulte *Fusibles* ⇨ 269.

Iluminación interior

Control de Iluminación del Tablero de Instrumentos

Este control se localiza en el tablero de instrumentos a la izquierda de la columna de la dirección.

 : Gire en el sentido de las manecillas del reloj para dar brillo a las luces o atenuarlas.

Luces del techo

Hay luces de techo delanteras y traseras.

Los controles de las luces de domo se encuentran en la consola superior. Para cambiar los ajustes, presione lo siguiente:

 : Apaga las luces, incluso si una puerta está abierta.

 : Las luces se enciende automáticamente cuando se abre una puerta.

 : Enciende las luces de techo.

Las luces de techo también pueden encenderse y apagarse presionando los botones al lado de las mismas.

Luces de Lectura

Las luces de lectura están ubicadas en la consola de techo. Estas lámparas se encienden automáticamente cuando cualquier puerta está abierta.

Para la operación manual, presione el botón junto a cada lámpara para encenderla o apagarla.

Características de iluminación

Iluminación de Entrada

Algunas luces exteriores y las lámparas interiores se encienden brevemente en la noche, o en áreas con poca luz, al presionar  en el transmisor de Entrada remota sin llave (RKE). Cuando se abre una puerta, las luces interiores se encienden. Se mantienen encendidas alrededor de 20 segundos. Cuando todas las puertas han sido cerradas o la ignición se coloca en ON/RUN (Activo/Encender), se atenuarán gradualmente.

Esta función se puede cambiar. Consulte "Luces localizadoras" en *Personalización del vehículo*  143.

Iluminación de salida

Algunas luces exteriores y las luces interiores se encienden en la noche, o en áreas con iluminación limitada, cuando se retira la llave de la

ignición. La luz de domo se enciende después de que se cambia la ignición a la posición de OFF (apagado). Las luces exteriores y la lámpara del domo permanecen encendidas por un periodo de tiempo definido, luego automáticamente se apagan.

Las luces exteriores se apagan de inmediato apagando el control de la lámpara exterior.

Esta función se puede cambiar. Vea *Personalización del vehículo* ⇨ 143.

Administración de Carga de Batería

El vehículo tiene Administración de corriente eléctrica (EPM) que estima la temperatura y el estado de carga de la batería. Luego ajusta el voltaje para un mejor desempeño y vida extendida de la batería.

Cuando el estado de carga de la batería es bajo, el voltaje se eleva ligeramente para recuperar rápidamente la carga. Cuando el estado de carga es alto, el voltaje se baja ligeramente para evitar la

sobrecarga. Si el vehículo tiene un voltímetro o una pantalla de voltaje en el Centro de información del conductor (DIC), usted podrá ver el voltaje moviéndose hacia arriba o hacia abajo. Esto es normal. Si existe un problema, se mostrará una alerta.

La batería puede descargarse en marcha sin desplazamiento si las cargas eléctricas son muy altas. Esto se aplica a todos los vehículos. Esto se debe a que el generador (alternador) puede no estar girando lo suficientemente rápido en la marcha sin desplazamiento para producir toda la potencia necesaria para cargas eléctricas muy altas.

Una carga eléctrica alta ocurre cuando varios de los siguientes elementos están encendidos: faros, luces altas, desempañador de parabrisas trasero, ventilador de control de clima en alta velocidad, asientos con calefacción, ventiladores de enfriamiento del motor, cargas de remolque y cargas conectadas a las salidas de corriente de accesorios.

El EPM trabaja para prevenir la descarga excesiva de la batería. Esto lo hace balanceando la salida del generador y las necesidades eléctricas del vehículo. Puede aumentar la velocidad del motor en marcha sin desplazamiento para generar más corriente cada vez que sea necesario. Puede reducir temporalmente las demandas de corriente de algunos accesorios.



Normalmente, estas acciones ocurren en pasos o niveles sin que se note. En casos inusuales, en los niveles más altos de acción correctiva, el conductor puede notar esta acción. De ser así, tal vez aparezca un mensaje en el Centro de información del conductor (DIC), y se recomienda que el conductor disminuya las cargas eléctricas lo más posible. Vea *Mensajes de carga y voltaje de la batería* ⇨ 135.

Protección de la corriente de la batería

La función de ahorro de batería está diseñada para proteger la batería del vehículo.

Si una luz interior o exterior está encendida y el interruptor de encendido se apaga, el sistema de protección de la batería automáticamente apaga la luz algunos minutos después.

Ahorrador de Batería de Iluminación Exterior

Las lámparas exteriores se apagan aproximadamente 10 minutos después que el encendido se gire a off (apagado), si las lámparas de estacionamiento o faros se han dejado encendidos manualmente. Esto protege contra el rebase de la batería. Para reiniciar el cronómetro de 10 minutos, gire el control de luces exteriores a la posición  y luego regréselo a la posición  o .

Para mantener las luces encendidas por más de 10 minutos, la ignición debe estar en ACC/ACCESSORY (ACC/ACCESORIOS) o en al posición ON/RUN/START (ENCENDIDO/FUNCIONAMIENTO/ARRANQUE).

Sistema de Infoentretenimiento

Introducción

Infoentretenimiento 161

Introducción

Infoentretenimiento

Vea el manual de infoentretenimiento para información sobre el radio, reproductores de audio, teléfono, sistema de navegación, y reconocimiento por voz y habla. También incluye información sobre ajustes.

Controles de clima

Sistemas de control de clima

Sistemas de control de clima	162
Sistema de climatización automático	165

Ventilas de aire

Ventilas de aire	168
------------------------	-----

Mantenimiento

Filtro de aire del habitáculo ...	169
Servicio	170

Sistemas de control de clima

La calefacción, enfriamiento, desempañado y ventilación del vehículo pueden controlarse con este sistema.

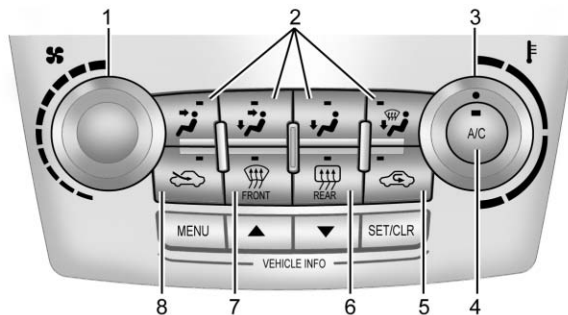

1. Control del ventilador
2. Controles del modo de distribución de aire
3. Control temperatura
4. A/C (Aire acondicionado)
5. Recirculación
6. Desempañador de la ventana trasera
7. Desempañador delantero

8. Aire exterior

☼ : Gire para aumentar o disminuir la velocidad del ventilador. Gire la perilla en contra de las manecillas del reloj hasta el tope para apagar el ventilador.

Control temperatura : Gire para aumentar o disminuir la temperatura.

Control de la modalidad de distribución de aire : Para cambiar el modo actual, seleccione una de las siguientes opciones:

 : El aire se dirige a las salidas del tablero de instrumentos.

 : El aire se dirige a las salidas del tablero de instrumentos y las salidas del piso.

 : El aire se dirige a las salidas del piso y un poco de aire se dirige al parabrisas y las salidas de las ventanas laterales.

 : Elimina la niebla o humedad de las ventanas. El aire se dirige al parabrisas y un poco de aire se dirige al piso y las salidas de las ventanas laterales.

 **DELANTERO :** Presione para despejar el parabrisas de niebla o escarcha más rápidamente. El aire se dirige a las salidas del parabrisas y de las ventanas laterales. El sistema permite el paso del aire exterior al vehículo y pone en marcha el compresor del aire

acondicionado, a menos que la temperatura exterior esté debajo del punto de congelación.

Para mejores resultados, elimine toda la nieve y el hielo del parabrisas antes de desempañar.

No conduzca el vehículo a menos que todas las ventanas estén nítidas.

Si está equipado con el Modo de economía de combustible, puede tomar más tiempo a los controles de clima para calentar o enfriar la cabina y el desempañador de la ventana trasera se apagará más pronto, cuando esta función esté en uso. Vea *Modo economizador de combustible* ⇨ 201.

Aire acondicionado

Aire acondicionado (A/C) : Presione para encender o apagar el aire acondicionado. Se enciende una luz indicadora para mostrar que la modalidad de aire acondicionado está habilitada. Si se apaga el ventilador, el aire acondicionado no funcionará. La luz de A/C

permanecerá encendida incluso si la temperatura exterior está bajo el punto de congelación.

 : Presione para encender la recirculación. Se enciende una luz indicadora. El aire recircula dentro del vehículo. Ayuda a enfriar rápidamente el aire dentro del vehículo y reducir el aire exterior y el olor que puedan entrar. El aire acondicionado se puede encender bajo ciertas circunstancias.

Para mejorar la eficiencia en el uso de combustible y enfriar el vehículo con mayor rapidez, la recirculación puede ser seleccionada automáticamente en clima cálido. La luz de recirculación no encenderá. Para cancelar esta función, seleccione aire externo.

 : Presione para encender el aire exterior. Se enciende una luz indicadora. Se circula aire exterior a través del vehículo.

Desempañador de la ventana trasera

 **REAR (trazero)** : Presione para encender o apagar el desempañador de la ventana trasera. Se prende una luz indicadora en el botón para mostrar que el desempañador de la ventana trasera está encendido. Se apaga si la ignición se coloca en la posición ACC/ACCESSORY (accesorios) o LOCK/OFF (bloqueo/apagado).

La ignición debe estar encendida para usar el desempañador de la ventana trasera.

No conduzca el vehículo a menos que todas las ventanas estén nítidas.

Precaución

No use una navaja o un objeto afilado para limpiar el lado interior del medallón. No pegue nada en las líneas de la rejilla del desempañador del medallón.

Estas acciones pueden dañar el

(Continúa)

Precaución (Continúa)

desempañador trasero. La garantía del vehículo no cubre las reparaciones de estos daños.

Sistema de climatización automático

La calefacción, enfriamiento, desempañado y ventilación del vehículo pueden controlarse con este sistema.

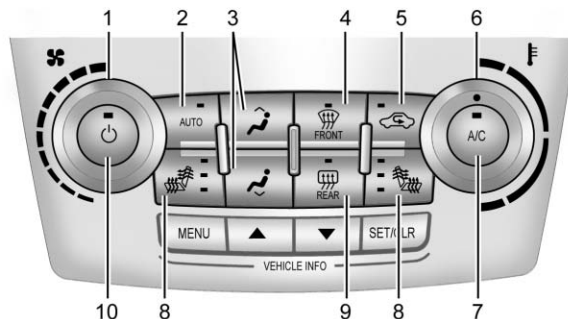

1. Control del ventilador
2. AUTO (Operación automática)
3. Controles del modo de distribución de aire
4. Desempañador delantero
5. Recirculación
6. Control temperatura
7. A/C (Aire acondicionado)

8. Asientos del conductor y copiloto con calefacción (si así está equipado)
9. Desempañador de la ventana trasera
10. Potencia

Operación automática

El sistema controla automáticamente la velocidad del ventilador, la distribución del aire, el

aire acondicionado y la recirculación para calentar o enfriar el vehículo a la temperatura deseada:

Cuando se enciende AUTO, las cuatro funciones operan automáticamente. Cada función también se puede fijar manualmente y se proyecta la configuración. Las funciones no ajustadas manualmente continuarán controlándose automáticamente, incluso si el indicador AUTO no está iluminado.

Para operación automática:

1. Presione AUTO.
2. Ajuste la temperatura a 22° C (72° F) y permita un tiempo para que el sistema se estabilice. A continuación ajuste la temperatura según sea necesario.

Para mejorar la eficiencia en el uso de combustible y enfriar el vehículo con mayor rapidez, la recirculación puede ser seleccionada automáticamente en clima cálido. La luz de recirculación no encenderá.



Oprima  para seleccionar recirculación; oprima de nuevo para seleccionar aire exterior.

Operación manual

 : Presione para encender o apagar el sistema de control de clima.

 : Gire para aumentar o disminuir la velocidad del ventilador. El ajustar la velocidad del ventilador durante el modo automático hace que el ventilador se quede en modo manual. La luz indicadora de AUTO se apaga. La modalidad de distribución de aire continúa en control automático.

Control temperatura : Gire para aumentar o disminuir la temperatura dentro del vehículo.

 /  : Presione modo hacia arriba o modo hacia abajo para navegar por los diferentes modos de entrega de aire. El modo actual se muestra en la pantalla.

Seleccione entre las siguientes modalidades:

 : El aire se dirige a las salidas del tablero de instrumentos.

 : El aire se dirige a las salidas del tablero de instrumentos y las salidas del piso.

 : El aire se dirige a las salidas del piso y un poco de aire se dirige al parabrisas y las salidas de las ventanas laterales.

 : Elimina la niebla o humedad de las ventanas. El aire se dirige al parabrisas y un poco de aire se dirige al piso y las salidas de las ventanas laterales.

 **DELANTERO** : Presione para despejar el parabrisas de niebla o escarcha más rápidamente. El aire se dirige a las salidas del parabrisas y de las ventanas laterales. El sistema permite el paso del aire exterior al vehículo y pone en marcha el compresor del aire acondicionado, a menos que la temperatura exterior esté debajo del punto de congelación.

Para mejores resultados, elimine toda la nieve y el hielo del parabrisas antes de desempañar.

No conduzca el vehículo a menos que todas las ventanas estén nítidas.

Para vehículos con Modo de economía de combustible, puede tomar más tiempo a los controles de clima para calentar o enfriar la cabina y el desempañador de la ventana trasera se apagará más pronto, cuando esta función esté en uso. Vea *Modo economizador de combustible*  201.

Aire acondicionado

Aire acondicionado (A/C) :

Presione para encender o apagar el aire acondicionado. Se enciende una luz indicadora para mostrar que la modalidad de aire acondicionado está habilitada. Si se apaga el ventilador, el aire acondicionado no funcionará. La luz del indicador de A/C permanecerá encendida incluso si la temperatura exterior está bajo el punto de congelación.

 : Presione para encender la recirculación. Prerione para alternar entre recirculación de aire y aire exterior, si el vehículo no cuenta con un botón de aire exterior por separado.

La luz indicadora se enciende al seleccionar recirculación. El aire recircula dentro del vehículo. Ayuda a enfriar rápidamente el aire dentro del vehículo y reducir el aire exterior y los olores que puedan entrar.

 : Si está equipado, presione para encender el aire exterior. Se enciende una luz indicadora. Se circula aire exterior a través del vehículo.

Desempañar automáticamente :
El sistema de control de clima tiene un sensor para detectar automáticamente humedad alta dentro del vehículo. Cuando se detecta humedad alta, el sistema de control de climatización puede ajustar el suministro de aire exterior y encender el aire acondicionado. Si el sistema de control de climatización no detecta la posibilidad de que se empañen las

ventanas, regresa a la operación normal. Para apagar o encender el Desempañador automático, consulte "Clima y calidad del aire" en *Personalización del vehículo* ⇨ 143.

Desempañador de la ventana trasera



 **REAR (trasero) :** Presione para encender o apagar el desempañador de la ventana trasera. Se prende una luz indicadora en el botón para mostrar que el desempañador de la ventana trasera está encendido. Se apaga si la ignición se coloca en la posición ACC/ACCESSORY (accesorios) o LOCK/OFF (bloqueo/apagado).

La ignición debe estar encendida para usar el desempañador de la ventana trasera.

No conduzca el vehículo a menos que todas las ventanas estén nítidas.

Precaución

No use una navaja o un objeto afilado para limpiar el lado interior del medallón. No pegue nada en las líneas de la rejilla del desempañador del medallón. Estas acciones pueden dañar el desempañador trasero. La garantía del vehículo no cubre las reparaciones de estos daños.

 /  : Si está equipado con asientos con calefacción, consulte *Asientos delanteros con calefacción* ⇨ 58.

Operación de control de clima con arranque remoto : Si está equipado con la característica de arranque remoto, el sistema de control de climatización puede operar cuando el vehículo se arranca remotamente. El sistema usa las configuraciones anteriores del conductor para calentar o enfriar el interior del vehículo. El desempañador trasero se encenderá durante el arranque remoto dependiendo de las

condiciones de ambiente frío. La luz indicadora de desempañador trasero no se enciende durante un arranque remoto. Si el vehículo tiene asientos delanteros con calefacción, se pueden encender durante un arranque remoto. Vea *Arranque remoto del vehículo* ⇨ 33 y *Asientos delanteros con calefacción* ⇨ 58.

Sensores

El sensor solar ubicado arriba del tablero de instrumentos junto al parabrisas, monitorea el calor solar.

El sistema de control de climatización usa la información para ajustar la temperatura, la velocidad del ventilador, la recirculación, y la modalidad de distribución de aire.

No cubra el sensor solar, de lo contrario, el sistema no funcionará adecuadamente.

Ventilas de aire

Ventilas centrales

Use las celosías ubicada en las ventilas de aire para cambiar la dirección del flujo del aire. Use las ruedas para pulgar para abrir o cerrar el flujo de aire.

Ventilas laterales

Use las persianas ubicadas en las ventilas de aire para cambiar la dirección del flujo de aire o para abrir o cerrar el flujo de aire.

Consejos de operación

- Despeje cualquier escarcha, nieve u hojas de las entradas de aire en la base del parabrisas que pudieran bloquear el flujo de aire hacia el vehículo.
- Mantenga despejada el área debajo de los asientos delanteros de cualquier objeto para ayudar a que el aire circule dentro del vehículo con más efectividad.

- El uso de deflectores en el cofre que no están aprobados por GM puede afectar de manera adversa el desempeño del sistema. Consulte a su distribuidor antes de añadir equipo al exterior del vehículo.
- No sujete ningún dispositivo a las ranuras de la ventila de aire. Esto restringe el flujo de aire y puede causar daño a las ventilas de aire.

Mantenimiento

Filtro de aire del habitáculo

El filtro reduce el polvo, polen y otros irritantes suspendidos en el aire, del aire exterior introducido al vehículo.

El filtro deberá remplazarse como parte del mantenimiento programado de rutina. Consulte *Programa de mantenimiento* ⇨ 328 para conocer los intervalos de reemplazo. Para saber qué tipo de filtro usar, consulte *Refacciones de mantenimiento* ⇨ 334.

Es posible acceder al filtro de aire del compartimiento del pasajero quitando la guantera completa.

1. Abra la guantera por completo y localice la pestaña de detención en la parte superior de la puerta.

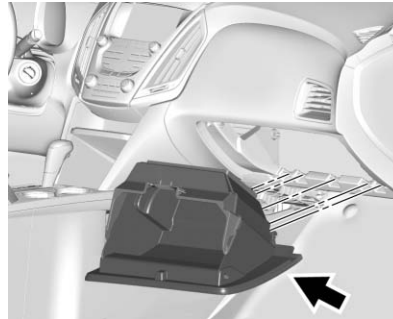

2. Presione la pestaña de detención hacia arriba hasta que ésta se encuentre debajo del conjunto de tablero de instrumentos y se libere el compartimiento.
3. Libere las pestañas debajo de la guantera que conectan la guantera con la parte inferior del conjunto de Tablero de instrumentos.
4. Quite la guantera.
5. Localice la puerta de servicio para el filtro de aire del habitáculo.

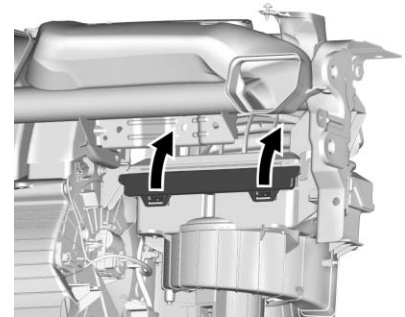

6. Presione las dos pestañas hacia arriba y libere los enganches que sostienen la puerta de servicio. Levante la puerta de servicio.
7. Retire el filtro viejo del aire.
8. Instale el filtro nuevo del aire.
9. Cierre la puerta de servicio y los pestillos.
10. Reinstale la guantera.

Consulte a su distribuidor si necesita ayuda adicional.

Servicio

Todos los vehículos tienen debajo del cofre una etiqueta que identifica el refrigerante utilizado en el vehículo. Únicamente técnicos capacitados y certificados deben dar servicio al sistema de refrigerante. El evaporador del aire acondicionado nunca debe ser reparado o reemplazado utilizando uno de un vehículo recuperado. Únicamente se debe reemplazar por un evaporador nuevo para asegurar una operación adecuada y segura.

Durante el servicio, todos los refrigerantes deben recolectarse utilizando el equipo adecuado. Ventilar los refrigerantes directamente a la atmósfera es dañino para el medio ambiente y también puede crear condiciones inseguras producidas por inhalación, combustión, congelación, u otras situaciones relacionadas con la salud.

Conducción y funcionamiento

Información de conducción

Conducción distraída	172
Conducción defensiva	173
Conducción en estado de ebriedad	173
Control de vehículo	173
Frenos	173
Dirección	174
Recuperación en todo terreno	175
Pérdida de control	175
Conducción carretera sin asfalto	176
Conducción en caminos mojados	181
Cuestas y caminos montañosos	182
Conducción durante el invierno	183
Si el vehículo se atasca	185
Límites de carga del vehículo	185

Arranque y Operación

Rodaje de vehículo nuevo	190
Posiciones del encendido	190

Arranque del motor	192
Energía retenida para los accesorios (RAP)	193
Calentador del refrigerante del motor	194
Cambie a P (estacionamiento)	195
Cambio fuera de PARK (estacionamiento)	196
Estacionarse sobre materiales inflamables	197

Emisiones del motor

Emisiones del motor	197
Vehículo estacionado en funcionamiento	198

Transmisión automática

Transmisión Automática	198
Modo manual	201
Modo economizador de combustible	201

Sistemas de transmisión

Tracción en las cuatro ruedas	202
-------------------------------------	-----

Frenos

Sistema de frenos antibloqueo (ABS)	203
Freno de Mano	204
Asistencia del freno	204

Asistencia de arranque en subidas (HSA)	205
---	-----

Sistemas de control de recorrido

Control de tracción/Control electrónico de estabilidad ...	205
--	-----

Control de velocidad constante

Control de velocidad constante	208
--------------------------------------	-----

Sistemas de asistencia al conductor

Cámara de visión trasera (RCV)	210
Asistencia de Estacionamiento	213
Sistema de alerta de choque de frente (FCA)	215
Alerta de la zona ciega lateral (SBZA)	217
Advertencia de cambio de carril (LWD)	219

Combustible

Combustible	221
Requisitos de combustible de California	222
Combustible en países extranjeros	222

Aditivos del combustible 222
 E85 o FlexFuel 223
 Llenado del tanque 223
 Cómo llenar un contenedor
 portátil combustible 225

Remolque transporte

Información general sobre
 remolque 226
 Características de manejo y
 sugerencias de remolque ... 226
 Arrastre de remolque 230
 Equipo de remolque 232
 Control de balanceo (TSC) de
 remolque 233

Conversiones y adiciones

Equipo eléctrico añadido 234

Información de conducción

Conducción distraída

Las distracciones vienen en muchas formas y pueden hacer que usted pierda la concentración en la tarea de conducir. Aplique su buen juicio y no permita que otras actividades desvíen su atención del camino. Muchos gobiernos locales han promulgado leyes relativas a la distracción de los conductores. Familiarícese con las leyes locales de su área.

Para evitar una conducción distraída, mantenga siempre los ojos en el camino, las manos en el volante y la mente en la conducción.

- No use el teléfono en situaciones de conducción exigentes. Use el método de manos libres para hacer o recibir las llamadas telefónicas necesarias.

- Observe el camino. No lea, tome notas o busque información en teléfonos u otros dispositivos electrónicos.
- Designe un pasajero al asiento delantero para que maneje las distracciones potenciales.
- Familiarícese con las funciones del vehículo antes de conducir, como la programación de las emisoras de radio favoritas y el ajuste del control del clima y los ajustes de los asientos. Programe toda la información del viaje en cualquier dispositivo de navegación antes de conducir.
- Espere a que el vehículo esté estacionado para recoger objetos que hayan caído al piso.
- Detenga o estacione el vehículo para atender a los niños.
- Mantenga las mascotas en un transportador o con elementos de restricción adecuados.

- Evite conversaciones estresantes al conducir, ya sea con un pasajero o en un teléfono celular.

 **Advertencia**

Quitar los ojos del camino durante mucho tiempo o con demasiada frecuencia puede provocar una colisión que puede dar como resultado lesiones o incluso la muerte. Enfoque su atención en conducir.

Consulte el manual de Infoentretenimiento para más información sobre el uso de ese sistema y el sistema de navegación, si está equipado, incluyendo la conexión y el uso de teléfonos celulares.

Conducción defensiva

Manejo a la defensiva significa "siempre esperar lo inesperado". El primer paso para manejar a la

defensiva es utilizar el cinturón de seguridad. Consulte *Cinturones de seguridad* ⇨ 61.

- Asuma que los otros usuarios del camino (peatones, ciclistas y otros conductores) serán descuidados y cometerán errores. Anticipe lo que podrían hacer y esté listo para ello.
- Mantenga suficiente distancia entre usted y el conductor que va delante.
- Concéntrese en la tarea de manejar.

Conducción en estado de ebriedad

Las muertes y lesiones asociadas con tomar y manejar constituyen una tragedia mundial.

 **Advertencia**

Tomar y manejar es muy peligroso. Sus reflejos, percepciones, atención y juicio
(Continúa)

Advertencia (Continúa)

pueden verse afectados incluso por una pequeña cantidad de alcohol. Podría tener un choque serio (o incluso mortal) si maneja después de tomar.

No tome y maneje, ni acompañe a un conductor que haya tomado. Tome un taxi o, si está con un grupo de personas, elijan a un conductor designado (que no beberá alcohol).

Control de vehículo

El frenado, el direccionamiento y la aceleración son factores importantes para ayudar a controlar el vehículo durante la conducción.

Frenos

La acción de frenado involucra tiempo de percepción y tiempo de reacción. La decisión de pisar el pedal de freno es tiempo de percepción. El hacerlo es tiempo de reacción.

El tiempo de reacción del conductor promedio es de unos 3/4 de segundo. En ese tiempo, un vehículo que se desplaza a 100 km/h (60 mph) viaja 20 m (66 pies), lo cual puede ser una distancia grande en una emergencia.

Entre las recomendaciones útiles de frenado que deben tenerse presentes se incluyen:

- Mantenga suficiente distancia entre usted y el vehículo que va delante.
- Evite frenados bruscos innecesarios.
- Mantenga el ritmo de avance del tráfico.

Si alguna vez se apaga el motor mientras maneja el vehículo, frene normalmente sin bombear los frenos. De hacerlo así, eso puede provocar que sea más difícil oprimir el pedal. Si se apaga el motor, todavía habrá un poco de asistencia para el frenado, pero ésta se usará cuando presione el pedal de freno. Una vez que se haya consumido la

asistencia de frenado, podría tomarle más tiempo detenerse y el pedal de freno será más difícil de presionar.

Dirección

Dirección asistida (motor 2.4 L L4)

Si el vehículo cuenta con dirección eléctrica, no tiene aceite de la dirección hidráulica. No se requiere mantenimiento periódico.

Si la ayuda de la dirección asistida se pierde debido a una falla del sistema, el vehículo puede dirigirse, pero puede requerirse un esfuerzo mayor.

Si el volante se gira hasta que alcance el extremo de su recorrido y se retiene contra esa posición por un periodo prolongado de tiempo, la dirección hidráulica asistida se puede reducir.

Si se usa la dirección hidráulica por un periodo extenso de tiempo, la dirección hidráulica se puede reducir.

El uso normal de la dirección hidráulica asistida debe regresar cuando el sistema se enfríe.

Vea los mensajes de dirección específicos del vehículo en *Mensajes de dar servicio al taller* ⇨ 141.

Dirección hidráulica (motor 3.6 L V6)

Si su vehículo cuenta con dirección asistida hidráulica, puede requerir mantenimiento. Consulte *Líquido dir accionam (Motor 2.4L L4)* ⇨ 256 o *Líquido dir accionam (Motor 3.6L V6)* ⇨ 256.

Si la dirección hidráulica se pierde debido a que se para el motor o una falla del sistema, el vehículo puede dirigirse, pero puede requerirse un esfuerzo mayor. Si hay algún problema acuda con su distribuidor.

Precaución

Si el volante se gira hasta que alcanza el extremo de su viaje, y se sostiene en esa posición por

(Continúa)

Precaución (Continúa)

más de 15 segundos, puede ocurrir daño al sistema de dirección hidráulica y puede haber una pérdida de dirección hidráulica.

Recomendaciones para las curvas

- Tome las curvas a una velocidad razonable.
- Reduzca la velocidad antes de entrar a una curva.
- Mantenga una velocidad razonable a lo largo de la curva
- Espere a que el vehículo esté fuera de la curva antes de acelerar suavemente hacia la recta.

Dirección en emergencias

- Hay algunas situaciones en las que variar la dirección para esquivar un problema puede ser más efectivo que frenar.

- Sujetar ambos lados del volante le permite girar 180 grados sin quitar ninguna de las manos.
- El Sistema de frenos antibloqueo (ABS) permite virar y frenar al mismo tiempo.

Recuperación en todo terreno

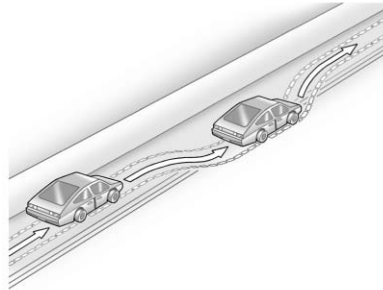

Las llantas delanteras del vehículo pueden salir de la orilla del camino hacia el acotamiento al manejar. Siga estas recomendaciones:

1. Libere el acelerador y a continuación, si no hay nada que lo impida, cambie la

dirección del vehículo de modo que se monte en el borde del pavimento.

2. Gire el volante aproximadamente 1/8 de vuelta, hasta que la rueda delantera derecha haga contacto con el borde del pavimento.
3. Gire el volante para seguir el camino.

Pérdida de control

Derrapes

Hay tres tipos de derrape que corresponden a los tres sistemas de control del vehículo:

- Derrape por frenado - las ruedas no giran.
- Derrape por virado o de esquina - el exceso de velocidad o de virado en una curva hace que las llantas patinen y pierdan fuerza de giro.

- Derrape por aceleración - un acelerón demasiado fuerte hace que las llantas de tracción patinen.

Los conductores defensivos evitan la mayoría de los derrapes teniendo un cuidado razonable adecuado a las condiciones existentes y evitando ser negligentes en dichas condiciones. Pero los derrapes siempre pueden ocurrir.

Si el vehículo empieza a deslizarse, siga estas sugerencias:

- Quite el pie del pedal del acelerador y gire el volante hacia donde desee que se dirija el vehículo. El vehículo puede enderezarse. Esté listo para un segundo derrape, en caso de que ocurra.
- Reduzca la velocidad y ajuste su conducción según las condiciones climáticas. La distancia de frenado puede ser más larga y el control del vehículo puede verse afectado cuando la tracción se reduce a causa de agua, nieve, hielo, grava u otros materiales que

estén sobre el camino. Aprenda a reconocer las pistas de advertencia (tales como suficiente agua, hielo o nieve en el camino para crear una superficie tipo espejo) y reduzca la velocidad cuando tenga duda.

- Trate de evitar los cambios bruscos de dirección, aceleración o frenado, incluyendo la reducción de la velocidad del vehículo cambiando a una velocidad menor (frenado con motor). Cualquier cambio repentino puede hacer que las llantas se deslicen.

Recuerde: Los frenos antibloqueo ayudan a evitar el derrape por frenado.

Conducción carretera sin asfalto

Los vehículos con tracción en todas las ruedas se pueden utilizar para conducción fuera de carretera. Los vehículos sin tracción en todas las ruedas y los que no están equipados con llantas para todo

terreno AT o OOR no deben manejarse en caminos no convencionales, excepto sobre superficies niveladas y sólidas. Para ponerse en contacto con el fabricante de las llantas para obtener más información acerca de las llantas de equipo original, consulte el manual de garantía.

El control del vehículo es la clave para la conducción fuera de carretera exitosa. Una de las mejores maneras de controlar el vehículo es controlar la velocidad.



Advertencia

Al conducir fuera de carretera, el rebote y los cambios rápidos de dirección pueden lanzarlo fácilmente fuera de posición. Esto podría provocar que pierda el control y choque. Usted y los otros pasajeros siempre deben usar los cinturones de seguridad.

Antes de conducir fuera del camino

- Haga que se completen todos los mantenimientos y servicios necesarios.
- Llene el vehículo con combustible, rellene los líquidos y compruebe la presión de inflado en todas las llantas, incluyendo la de refacción, si está instalada.
- Lea toda la información acerca de los vehículos con tracción en todas las ruedas en este manual.
- Asegúrese de que todos los escudos del chasis, si están instalados, estén correctamente sujetos.
- Conozca las leyes locales aplicables a la conducción fuera de la carretera.

Para obtener mayor distancia del suelo, podría ser necesario retirar el desviador de aire de la fascia delantera. Sin embargo, conducir sin el deflector de aire reduce la economía de combustible.

Precaución

Hacer funcionar el vehículo durante períodos prolongados sin el deflector de aire inferior de la fascia delantera instalado puede ocasionar flujo de aire incorrecto hacia el motor. Vuelva a colocar el desviador de aire de la fascia delantera después de la conducción todo terreno.

Carga del vehículo para conducción fuera de carretera

 **Advertencia**

- La carga no asegurada sobre el piso de carga puede zarandearse al conducir sobre terreno en mal estado. Los ocupantes del compartimento de pasajeros pueden ser golpeados por los objetos que vuelan. Asegure la carga correctamente.

(Continúa)

Advertencia (Continúa)

- Mantenga la carga en el área de carga lo más al frente y abajo como sea posible. Las cosas más pesadas deben ir en el piso, hacia adelante del eje trasero.
- Las cargas pesadas sobre el techo elevan el centro de gravedad del vehículo, haciendo más probable que se vuelque. Usted puede lesionarse seriamente o en forma fatal si el vehículo se vuelca. Coloque las cargas pesadas dentro del área de carga y no sobre el techo.

Para más información sobre cómo cargar el vehículo, consulte *Límites de carga del vehículo* ⇨ 185.

Problemas ambientales

- Siempre utilice los senderos, caminos y áreas establecidos que se han colocado a un lado

para conducción recreativa fuera de carretera pública y obedezca todos los reglamentos fijados.

- No dañe los arbustos, flores o árboles, ni interfiera con la vida silvestre.
- No se estacione sobre cosas que estén ardiendo. Consulte *Estacionarse sobre materiales inflamables* ⇨ 197.

Conducción en colinas

La conducción en forma segura en colinas requiere de buen juicio y de una comprensión acerca de qué puede hacer y qué no puede hacer el vehículo.

Advertencia

Muchas colinas simplemente están demasiado empinadas para cualquier vehículo. El conducir sobre una colina puede hacer que el vehículo pierda fuerza. El conducir colina abajo puede provocar la pérdida de control.

(Continúa)

Advertencia (Continúa)

El conducir a lo largo de una colina puede hacer que el vehículo vuelque. Podría lesionarse o morir. No conduzca sobre pendientes empinadas.

Antes de conducir en una pendiente, evalúe la inclinación, tracción y obstrucciones. Si no es posible ver el terreno más adelante, salga del vehículo y camine por la colina antes de conducir hacia allí.

Al conducir en colinas

- Utilice una velocidad baja y mantenga un agarre firme del volante de dirección.
- Mantenga una velocidad baja.
- Cuando sea posible, conduzca verticalmente hacia arriba o hacia abajo sobre la colina.
- Descienda la velocidad al acercarse a la cima de la colina.
- Utilice los faros aún durante el día para hacer el vehículo más visible.

Advertencia

Conducir a la cima de una colina a alta velocidad puede ocasionar un accidente. Podría haber un descenso, un barranco, un terraplén o aún otro vehículo. Podría lesionarse seriamente o morir. A medida que se aproxima a la cima de una colina, disminuya la velocidad y manténgase alerta.

- Nunca baje una colina hacia adelante o hacia atrás con la transmisión en N (neutral). Los frenos podrían sobrecalentarse y podría perder el control.
- Al conducir colina abajo, mantenga el vehículo en dirección hacia abajo. Utilice una velocidad baja para que el motor ayude a frenar el vehículo y mantenerlo bajo control.

 **Advertencia**

El frenado intenso al descender de una colina puede ocasionar que sus frenos se sobre calienten y se debiliten. Esto podría causar pérdida de control y usted u otros podrían resultar heridos o morir. Aplique los frenos ligeramente al descender de una colina y utilice una velocidad baja para mantener la velocidad del vehículo bajo control.

Si el vehículo pierde potencia en una colina:

1. Aplique los frenos para detener el vehículo, y luego aplique el freno de estacionamiento.
2. Cambie a P (Estacionamiento) y luego vuelva a arrancar el motor.
 - Si está conduciendo hacia arriba cuando el vehículo se apague, cambie a R (Reversa), libere el freno de estacionamiento y vuelva a bajar.

- Nunca intente dar vuelta al vehículo. Si una colina es lo suficiente empinada para parar el vehículo, es lo suficientemente empinada para ocasionar que se vuelque.
 - Si no puede hacerlo subir por la colina, baje de ella en línea recta.
 - Nunca retroceda sobre una colina en N (neutral) usando sólo el freno.
 - El vehículo podría descender hacia atrás a gran velocidad y podría perder el control.
 - Si está conduciendo colina abajo cuando el vehículo se apague, cambie a una velocidad menor, libere el freno de estacionamiento y conduzca hacia abajo de la colina.
3. Si no puede volver a arrancar el vehículo después de que se apague, ponga el freno de

estacionamiento, cambie a P (estacionamiento), y apague el vehículo.

- 3.1. Deje el vehículo y busque ayuda.
 - 3.2. Aléjese de la ruta que tomaría el vehículo si se deslizara colina abajo.
- Evite giros que pongan el vehículo en posición perpendicular a la inclinación de la colina. Una colina sobre la que se puede conducir en línea recta cuesta arriba o cuesta abajo puede ser demasiado empinada para conducir transversalmente. La conducción transversalmente sobre una inclinación coloca más peso en las ruedas cuesta abajo lo que podría ocasionar un deslizamiento cuesta abajo o una volcadura.
 - Las condiciones de la superficie pueden ser un problema. La grava suelta, las áreas lodosas o aún el pasto húmedo pueden ocasionar que las llantas se deslicen lateralmente, cuesta

abajo. Si el vehículo se desliza lateralmente, puede golpear algo que lo haga tropezar (una roca, un surco, etc.) y lo vuelque.

- Los obstáculos ocultos pueden hacer lo empinado de la inclinación aún mayor. Si conduce sobre una roca con las ruedas cuesta arriba o si las ruedas cuesta abajo caen en un surco o en una depresión, el vehículo se puede inclinar aún más.
- Si debe conducir en forma perpendicular a la inclinación y el vehículo comienza a deslizarse, gire colina abajo. Esto debe ayudar a enderezar el vehículo y evitar el deslizamiento lateral.

 **Advertencia**

Salir del vehículo del lado hacia la colina cuando está en posición perpendicular a la inclinación es peligroso. Si el vehículo se vuelca, puede aplastarlo o

(Continúa)

Advertencia (Continúa)

matarlo. Siempre salga del lado cuesta arriba del vehículo y manténgase alejado de la trayectoria de la volcadura.

Conducción en lodo, arena, nieve o hielo

Utilice una velocidad baja al conducir sobre lodo, entre más profundo el lodo, menor la velocidad. Mantenga el vehículo en movimiento para evitar atascarse.

La tracción cambia al conducir sobre arena. Sobre arena suelta, como en las playas o las dunas de arena, las llantas tenderán a hundirse en la arena. Esto afecta la dirección, la aceleración y el frenado. Conduzca a velocidad reducida y evite las vueltas súbitas y las maniobras abruptas.

La tracción se reduce en nieve o hielo, y es fácil perder el control. Reduzca la velocidad del vehículo al conducir en nieve o hielo.

 **Advertencia**

La conducción sobre lagos, lagunas o ríos congelados puede ser peligrosa. Las condiciones del hielo varían enormemente y el vehículo podría caer a través del hielo; usted y los pasajeros podrían ahogarse. Conduzca su vehículo sólo sobre superficies seguras.

Conducción en agua

 **Advertencia**

Conducir a través de un torrente de agua puede ser peligroso. El agua profunda puede arrastrar su vehículo corriente abajo y todos los ocupantes podrían ahogarse. Si el agua no es profunda, igualmente podría "lavar" la tierra de abajo de sus llantas. Podría perder tracción y el vehículo podría volcar. No conduzca a través de un torrente de agua.

Precaución

No conduzca sobre agua si está suficientemente profunda para cubrir las llantas, los ejes o el tubo de escape. El agua profunda puede dañar el eje y otras piezas del vehículo.

Si el agua no es demasiado profunda, conduzca lentamente a través de ella. A velocidades más altas, el agua salpica sobre el sistema de encendido y el vehículo se puede parar. También se puede parar el vehículo si sumerge el tubo de escape bajo el agua. Si el tubo de escape queda bajo el agua, no podrá arrancar el motor. Al atravesar agua, los frenos se mojan, y se puede requerir de mayor distancia para detenerse. Consulte *Conducción en caminos mojados* ⇨ 181.

Después de la conducción fuera de carretera

Quite todos los arbustos y desechos acumulados en la parte inferior de la carrocería o chasis o debajo del cofre. Estas acumulaciones pueden constituir un riesgo de incendio.

Después del funcionamiento en lodo o arena, haga limpiar y comprobar las balatas de freno. Estas sustancias pueden ocasionar cristalización y frenado disperejo. Compruebe que no tengan daño la estructura de la carrocería, la dirección, la suspensión, las ruedas, las llantas y el sistema de escape, y que no tengan fugas las tuberías de combustible y el sistema de enfriamiento.

Se requiere mantenimiento más a menudo. Consulte *Programa de mantenimiento* ⇨ 328.

Conducción en caminos mojados

La lluvia y los caminos mojados pueden reducir la tracción del vehículo y afectar su capacidad de

aceleración y frenado. Siempre maneje más despacio en este tipo de condiciones de manejo y evite manejar dentro de charcos grandes, niveles altos de agua o agua corriente.



Advertencia

Los frenos mojados podrían causar choques. Podrían no funcionar del todo bien durante un frenado repentino y podrían hacer que el vehículo se derrape hacia un lado. Podría perder el control del vehículo.

Después de manejar a través de un charco de agua o un autolavado, presione suavemente el pedal de freno hasta que los frenos funcionen normalmente.

El agua corriente crea fuerzas importantes. El manejar sobre agua corriente podría provocar el arrastre de su vehículo. Si esto sucede, usted y el resto de los ocupantes podrían ahogarse. No

(Continúa)

Advertencia (Continúa)

ignore las advertencias de la policía y sea muy cuidadoso al tratar de manejar sobre agua corriente.

Hidroplaneación

La hidroplaneación es peligrosa. El agua puede acumularse bajo las llantas del vehículo haciendo que estén totalmente sobre el agua. Esto puede suceder si el camino está muy mojado y usted va a una velocidad considerable. Cuando el vehículo está hidroplaneando, cuenta con muy poco o ningún contacto con el camino.

No existe ninguna regla definitiva para la hidroplaneación. El mejor consejo es disminuir la velocidad cuando el camino esté mojado.

Otros consejos para el clima lluvioso

Además de reducir la velocidad, otros consejos para el clima lluvioso incluyen:

- Mantenga una distancia mayor.
- Pase con precaución.
- Mantenga el equipo limpiaparabrisas en buen estado.
- Mantenga lleno el depósito de líquido para el lavaparabrisas.
- Mantenga las llantas en buen estado y con una profundidad del dibujo adecuada. Consulte *Llantas* ⇨ 275.
- Apague el Control de velocidad constante.

Cuestas y caminos montañosos

El manejo en colinas empinadas y montañas es diferente al manejo en terreno plano. Los consejos incluyen:

- Mantenga el vehículo en buen estado y realice todos los servicios de mantenimiento.
- Compruebe los niveles de todos los fluidos y los frenos, llantas, sistema de enfriamiento y transmisión.
- Cambie a una velocidad menor al bajar por pendientes largas o muy pronunciadas.

**Advertencia**

Usar los frenos para desacelerar el vehículo en una pendiente cuesta abajo prolongada puede causar sobrecalentamiento del freno, puede reducir el desempeño del freno y podría resultar en una pérdida de

(Continúa)

Advertencia (Continúa)

frenado. Cambie la transmisión a una velocidad menor para dejar que el motor ayude a los frenos en una pendiente cuesta abajo inclinada.

 **Advertencia**

Bajar por una colina en N (neutral) o con el motor apagado es peligroso. Esto puede causar sobrecalentamiento de los frenos y pérdida de dirección. Siempre mantenga el motor en marcha y el vehículo en alguna velocidad.

- Conduzca a velocidades que mantengan el vehículo en su propio carril. No haga giros o cruce la línea central.
- Esté alerta en la cima de las colinas; algo podría estar en su carril (por ejemplo, un vehículo detenido, un accidente).

- Ponga atención a las señales especiales del camino (por ejemplo, área de caída de piedras, cruce de caminos, pendientes continuas, zonas de rebase y no rebase) y tome las acciones adecuadas.

Conducción durante el invierno

Manejo sobre nieve o hielo

La nieve o hielo entre las llantas y el camino crea menos tracción o agarre, así que conduzca cuidadosamente. Hielo húmedo puede ocurrir en aproximadamente 0 °C (32 °F) cuando comience a caer lluvia congelada. Evite manejar sobre hielo mojado o en condiciones de lluvia helada hasta que los caminos sean tratados.

Para conducción de camino resbaloso:

- Acelere suavemente. Acelerar demasiado rápido causa que las ruedas giren y hace resbaladiza la superficie debajo de las llantas.

- Encienda el control de tracción. Consulte *Control de tracción/ Control electrónico de estabilidad* ⇨ 205.
- El Sistema de frenos anti-bloqueo (ABS) mejora la estabilidad del vehículo durante paradas bruscas, pero los frenos se deben aplicar más rápido que sobre pavimento seco. Consulte *Sistema de frenos antibloqueo (ABS)* ⇨ 203.
- Permita una mayor distancia de seguimiento y observe si hay puntos resbaladizos. Es posible que queden áreas con hielo en las áreas sombreadas de los caminos limpios. La superficie de una curva o un paso a desnivel podría permanecer con hielo incluso cuando las carreteras circundantes están libres. Evite maniobras violentas de dirección o frenado al manejar sobre hielo.
- Apague el Control de velocidad constante.

Condiciones de tormenta de nieve

Detenga el vehículo en un lugar seguro y haga señales para pedir ayuda. Manténgase cerca del vehículo a menos que la ayuda se encuentre cerca. Si es posible, use la Asistencia en el Camino.

Consulte *Programa de Asistencia en el Camino* ⇨ 341. Para obtener ayuda y mantener seguros a los ocupantes del vehículo:

- Enciende las Intermitentes de advertencia de peligro.
- Amarre una tela roja al espejo exterior.

⚠ Advertencia

La nieve podría atrapar los gases del escape debajo del vehículo. Esto podría provocar que los gases del escape se introduzcan en el vehículo. Los gases del escape contienen monóxido de carbono (CO), que es inodoro e

(Continúa)

Advertencia (Continúa)

incoloro. Puede causar pérdida de consciencia e incluso la muerte.

Si el vehículo queda atrapado en la nieve:

- Retire la nieve de la base del vehículo, en especial si bloquea el tubo de escape.
- Abra una ventana alrededor de 5 cm (2 pulg.), en el lado del vehículo opuesto a la dirección del viento, para permitir la entrada de aire fresco.
- Abra totalmente las ventilas que están sobre o debajo del tablero de instrumentos.
- Ajuste el sistema de control del clima para circular el aire del interior del vehículo y active el ventilador en la velocidad más alta. Consulte "Sistemas de control de clima."

(Continúa)

Advertencia (Continúa)

Para mayor información sobre CO, vea *Emisiones del motor* ⇨ 197.

Para ahorrar combustible, opere el motor durante periodos cortos para calentar el vehículo y después apague el motor y cierre la ventana parcialmente. El mantenerse en movimiento también le puede ayudar a mantenerse caliente.

Si la ayuda tarda en llegar, cuando encienda el motor, presione el pedal del acelerador para hacer que se revolucione más que en velocidad de marcha en vacío. Esto mantendrá la batería cargada para volver a encender el vehículo y para hacer señales de ayuda con los faros delanteros. Haga esto lo menos posible, para ahorrar combustible.

Si el vehículo se atasca

Gire las llantas con cuidado para liberar el vehículo cuando esté atascado en arena, lodo, hielo o nieve.

Si está demasiado atascado para que el sistema de tracción pueda liberar el vehículo, apague el sistema de tracción y utilice el método de balanceo. Consulte *Control de tracción/Control electrónico de estabilidad* ⇨ 205.

Advertencia

Si las llantas del vehículo giran a alta velocidad podrían explotar, y usted y las demás personas podrían resultar heridos.

El vehículo podría sobrecalentarse causando un incendio en el compartimento del motor u otros daños. Haga girar las ruedas lo menos posible y evite avanzar a más de 56 km/h (35 mph).

Balanceo del vehículo para liberarlo del atasco

Gire el volante hacia la izquierda y la derecha para liberar el área alrededor de las llantas delanteras. Apague el sistema de tracción. Cambie el movimiento hacia atrás y hacia adelante, entre R (reversa) y una velocidad baja hacia adelante, haciendo girar las ruedas lo menos posible. Para evitar el desgaste de la transmisión, espere hasta que las llantas se hayan detenido antes de cambiar la velocidad. Libere el pedal acelerador al cambiar, y presiónelo ligeramente cuando la transmisión se encuentre en alguna velocidad. El girar las llantas hacia adelante y hacia atrás provoca un movimiento de balanceo del vehículo que podría liberarlo. Si esto no libera el vehículo después de unos cuantos intentos, tal vez necesite remolcarlo para sacarlo. Si necesita remolcar el vehículo para sacarlo, consulte *Cómo remolcar el vehículo* ⇨ 311.

Límites de carga del vehículo

Es importante conocer la cantidad de carga que puede soportar el vehículo. Este peso se denomina capacidad de peso del vehículo e incluye el peso de todos los ocupantes, la carga y las opciones no instaladas de fábrica. Hay dos etiquetas en el vehículo que pueden indicar la cantidad de peso que puede cargar; la etiqueta Tire and Loading Information (Información sobre llantas y carga) y la etiqueta de certificación/llanta.

Advertencia

No cargue el vehículo más allá del peso bruto del vehículo (GVWR) o el peso bruto por eje máximo (GAWR). Esto puede ocasionar que los sistemas se

(Continúa)

Advertencia (Continúa)

rompan y cambien la manera de maniobrar el vehículo. Esto podría ocasionar la pérdida de control y un choque. La sobrecarga también puede reducir la distancia para detenerse, dañar las llantas, y acortar la vida del vehículo.

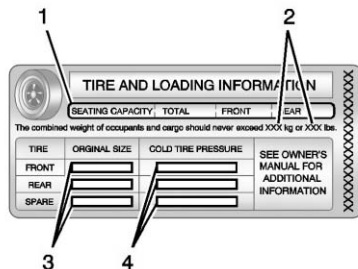
Etiqueta de información sobre las llantas y carga**Etiqueta de ejemplo**

En el pilar central (pilar B) está pegada una etiqueta de información sobre las llantas y la carga específica del vehículo. La etiqueta de Información sobre llantas y carga muestra el número de asientos para los ocupantes (1) y la capacidad máxima de peso del vehículo (2) en kilogramos y libras.

La etiqueta Información sobre llantas y carga también muestra el tamaño de las llantas de

equipo original (3) y las presiones de inflado en frío recomendadas para las llantas (4). Para obtener más información sobre las llantas y la presión de inflado consulte *Llantas* ⇨ 275 y *Presión de llantas* ⇨ 284.

También hay información importante acerca de la carga en la etiqueta de certificación del vehículo/llantas. Puede indicar el peso bruto del vehículo (GVWR) y el peso bruto por eje (GAWR) para los ejes delantero y trasero. Consulte "Etiqueta de certificación/llantas" más adelante en esta sección.

"Pasos para determinar el límite de carga correcto-

1. Localice la declaración "El peso combinado de los ocupantes y la carga nunca debe exceder XXX kg o XXX libras." en la placa del vehículo.

2. Determine la suma del peso del conductor y los pasajeros que irán en el vehículo.
3. Reste el peso total del conductor y los pasajeros de XXX kg o XXX libras.
4. La cantidad resultante será la capacidad de carga o equipaje disponible. Por ejemplo, si la cantidad "XXX" es igual a 1400 libras y habrá cinco pasajeros de 150 libras en su vehículo, la capacidad para carga y equipaje será de 650 libras (1400-750 (5 x 150) = 650 lbs.)
5. Determine el total del peso del equipaje y la carga que llevará el vehículo. Ese peso no puede exceder la capacidad de carga y equipaje calculada en el paso 4.

6. Si su vehículo jalará un remolque, la carga del remolque se transferirá a su vehículo. Consulte este manual para determinar la forma en que esto reduce la carga disponible y la capacidad de carga de equipaje de su vehículo."

Consulte *Arrastre de remolque* ⇨ 230 para obtener información importante acerca de cómo jalar un remolque, seguridad al remolcar y consejos de remolque.

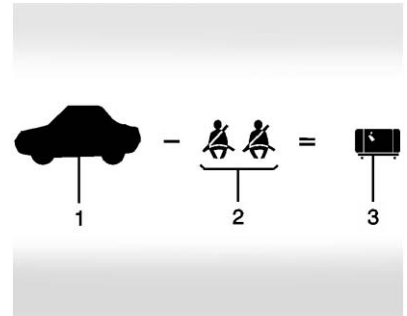

Ejemplo 1

1. Capacidad de peso del vehículo para el ejemplo 1 = 453 kg (1,000 lbs).
2. Reste el peso de los ocupantes: 68 kg (150 lbs) x 2 = 136 kg (300 lbs).
3. Peso total de pasajeros y carga disponible = 317 kg (700 lbs).

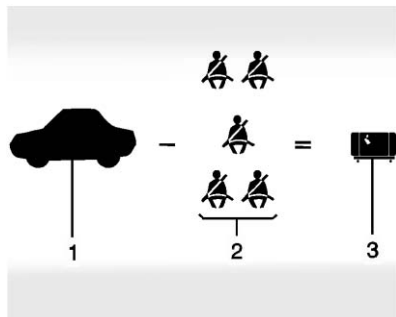
**Ejemplo 2**

1. Capacidad de peso del vehículo para el ejemplo 2 = 453 kg (1,000 lbs).
2. Reste el peso de los ocupantes: 68 kg (150 lbs) x 5 = 340 kg (750 lbs).
3. Peso disponible para carga = 113 kg (250 lbs).

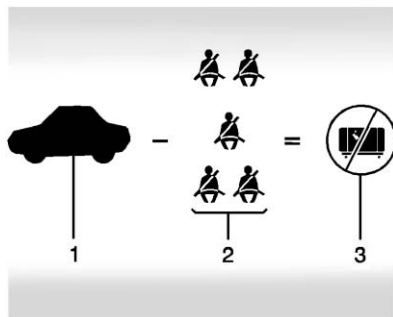
**Ejemplo 3**

1. Capacidad de peso del vehículo para el ejemplo 3 = 453 kg (1,000 lbs).
2. Reste el peso de los ocupantes: 91 kg (200 lbs) x 5 = 453 kg (1,000 lbs).
3. Peso disponible para carga = 0 kg (0 lbs).

Consulte la etiqueta Tire and loading information (Información sobre llantas y carga) del vehículo para obtener información específica acerca

de la capacidad de peso del vehículo y los asientos disponibles. El peso combinado del conductor, pasajeros y carga nunca debe exceder la capacidad de peso del vehículo.

Etiqueta de certificación/llantas

Ejemplo de etiqueta de certificación/llantas:

<input type="text"/>	<input type="text"/>	<input type="text"/>	<input type="text"/>
GVWR	GAWR FRT	GAWR RR	
<input type="text"/>			
MODEL: <input type="text"/>	PAYLOAD = <input type="text"/>		
<input type="text"/>	TIRE SIZE	SPEED	RIM
FRT <input type="text"/>	<input type="text"/>	<input type="text"/>	<input type="text"/>
RR <input type="text"/>	<input type="text"/>	<input type="text"/>	<input type="text"/>
SPA <input type="text"/>	<input type="text"/>	<input type="text"/>	<input type="text"/>
SEE OWNER'S MANUAL FOR ADDITIONAL INFORMATION <input type="text"/>			

Ejemplo de etiqueta

En el pilar central (pilar B) está adherida una etiqueta de Certificación/Llanta específica del vehículo.

La etiqueta puede mostrar el tamaño de las llantas originales del vehículo y las presiones de

inflado necesarias para obtener la capacidad de peso bruto del vehículo. La etiqueta muestra la capacidad de peso bruto del vehículo. Esto se denomina Clasificación de peso bruto del vehículo (GVWR). El GVWR incluye el peso del vehículo, todos los ocupantes, el combustible y la carga.

La etiqueta de certificación/ llantas también puede indicar el peso máximo para los ejes delantero y trasero, denominado Clasificación de peso bruto de eje (GAWR). Para averiguar las cargas reales en los ejes delantero y trasero, pese el vehículo en una estación de pesaje. Su distribuidor puede ayudar para realizar esta tarea. Asegúrese de distribuir la carga uniformemente en ambos lados de la línea central.

Precaución

Sobrecargar el vehículo puede dañarlo. Las reparaciones no estarían cubiertas por la garantía del vehículo. No cargue excesivamente el vehículo.

 **Advertencia**

Las cosas en el interior del vehículo podrían golpear y lastimar a los ocupantes durante un frenado o vuelta repentina, o en un choque.

- Ponga las cosas en el área de carga del vehículo. En el área de carga, póngalas lo más adelante posible. Intente repartir el peso de manera uniforme.

(Continúa)

Advertencia (Continúa)

- Nunca apile objetos pesados, como maletas, dentro del vehículo de manera que algunos queden por encima de los respaldos de los asientos.
- No deje una silla para niños dentro del vehículo sin asegurarla de manera adecuada.
- Fije los objetos sueltos dentro del vehículo.
- No deje ningún asiento plegado a menos que sea necesario.

Arranque y Operación

Rodaje de vehículo nuevo

Precaución

El vehículo no necesita un asentamiento elaborado. Pero se desempeñará mejor en funcionamiento prolongado si sigue estas directrices

- No conduzca a ninguna velocidad constante, rápido o lento, durante los primeros 805 km (500 millas). No efectúe arranques con el acelerador a fondo. Evite los cambios de velocidad descendentes para detener o reducir la velocidad del vehículo.
- Evite efectuar paradas bruscas durante los primeros 322 km (200 millas) más o menos. Durante este tiempo las balatas de frenos nuevas

(Continúa)

Precaución (Continúa)

aún no se asientan. Las paradas bruscas con balatas nuevas pueden significar desgaste prematuro y remplazo en menos tiempo. Siga este lineamiento de asentamiento cada vez que coloque balatas de frenos nuevas.

Después del asentamiento, la velocidad y carga del motor se pueden incrementar gradualmente.

Posiciones del encendido

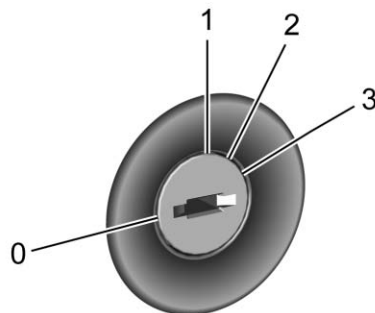

El interruptor de encendido tiene cuatro posiciones diferentes.

Precaución

Utilizar una herramienta para obligar a la llave a que gire en el encendido podría ocasionar daño al interruptor o romper la llave. Utilice la llave correcta, asegúrese de que se encuentra completamente insertada y gírela únicamente con la mano. Si la llave no se puede girar con la mano, consulte a su distribuidor.

La llave debe estar completamente extendida para arrancar el vehículo.

Para mover la palanca de cambios fuera de la posición P (estacionamiento), haga girar el encendido a la posición ON/RUN (ENCENDIDO/FUNCIONAMIENTO) y pise el pedal del freno.

0 (APAGAR EL MOTOR/ BLOQUEAR/APAGAR) : Cuando el vehículo esté detenido, gire el interruptor de ignición a LOCK/OFF (BLOQUEAR/APAGAR) para apagar el motor. Energía retenida para los accesorios (RAP) permanecerá activa. Consulte *Energía retenida para los accesorios (RAP)* ⇨ 193.

Así quedan bloqueados el volante, el encendido y la transmisión automática.

Ésta es la única posición en la que se puede quitar la llave. Si la llave no se puede retirar, asegúrese que la palanca de cambios esté en P (estacionamiento).

El interruptor de ignición puede quedar en la posición LOCK/OFF (bloquear/apagar) con las ruedas giradas. Si esto sucede, mueva el volante hacia la derecha y hacia la izquierda mientras gira la llave hasta ACC/ACCESSORY (ACC/ACCESORIOS). Si esto no funciona, el vehículo necesita servicio.

No apague el motor cuando el vehículo esté en movimiento. Esto provocaría la pérdida de energía en los sistemas de asistencia de frenado y dirección, y deshabilitaría las bolsas de aire.

Si el vehículo debe apagarse en una emergencia:

1. Frene presionando el freno de manera firme y continua. No bombee los frenos una y otra vez. Esto podría agotar la asistencia de potencia de frenado, aumentando la fuerza requerida para presionar el pedal del freno.
2. Cambie el vehículo a N (neutral). Esto puede hacerse con el vehículo en movimiento.

Después de cambiar a N (neutral), presione firmemente el freno y dirija el vehículo hasta un lugar seguro.

3. Deténgase por completo, cambie a P (estacionamiento) y gire el encendido a LOCK/OFF (BLOQUEAR/APAGAR). En vehículos con transmisión automática, la palanca de cambios de velocidad debe estar en P (estacionamiento) para girar el interruptor de encendido a la posición LOCK/OFF (BLOQUEAR/APAGAR).
4. Active el freno de estacionamiento. Consulte *Freno de Mano* ⇨ 204.



Advertencia

Apagar el vehículo en movimiento puede provocar que se pierda la energía en los sistemas de frenado y de dirección, además de deshabilitar las bolsas de aire. Mientras conduzca, sólo apague el vehículo en caso de una emergencia.

Si no puede estacionar el vehículo y debe apagarlo mientras conduce, gire el interruptor de encendido a la posición ACC/ACCESSORY (ACC/ACCESORIOS).

1 (ACC/ACCESORIOS) : Esta posición proporciona corriente a algunos de los accesorios eléctricos. Desbloquea el volante y el encendido. Para mover la llave de ACC/ACCESSORY (ACC/ACCESORIO) a LOCK/OFF (BLOQUEAR/APAGAR), presione la llave hacia dentro y hágala girar hacia LOCK/OFF (BLOQUEAR/APAGAR).

2 (ENCENDIDO/ FUNCIONAMIENTO) : El interruptor de encendido permanece en esta posición cuando el motor está funcionando. Esta posición puede usarse para operar los accesorios eléctricos, incluyendo el ventilador y la toma de corriente de 12 volts, así como para presentar algunas de las advertencias y encender algunos indicadores luminosos. Esta posición también puede usarse para servicio y diagnóstico y para verificar la operación adecuada de

la luz indicadora de fallas, según pueda requerirse para fines de inspección de emisiones. La transmisión automática también se encuentra desbloqueada en esta posición en los vehículos que cuentan con ella.

Si deja la llave en la posición ACC/ACCESSORY (ACC/ACCESORIO) u ON/RUN (ENCENDIDO/ FUNCIONAMIENTO) con el motor apagado, la batería podría descargarse. Si permite que la batería se descargue durante un periodo de tiempo largo, el vehículo podría no arrancar.

3 (ARRANQUE) : Esta posición arranca el motor. Cuando el motor esté encendido, suelte la llave. El interruptor de encendido regresa a ON/RUN (ENCENDIDO/ FUNCIONAMIENTO) para la conducción normal.

Al abrir la puerta del conductor se escucha un tono de advertencia si el encendido aún se encuentra en la posición ACC/ACCESSORY (ACC/

ACCESORIO) y la llave está en el encendido. Si se dificulta girar la ignición, vea *Llaves* ⇨ 28.

Arranque del motor

Mueva la palanca de cambios a P (estacionamiento) o N (neutral). Para volver a arrancar el vehículo ya esté en movimiento, utilice únicamente N (neutral).

Precaución

No intente cambiar a P (estacionamiento) si el vehículo está en movimiento. Si lo hace, podría dañar la transmisión. Cambie a P (estacionamiento) únicamente cuando el vehículo esté detenido.

Precaución

Si agrega accesorios o partes eléctricas, podría cambiar la forma en que opera el motor.

(Continúa)

Precaución (Continúa)

Cualquier daño resultante no será cubierto por la garantía del vehículo. Consulte *Equipo eléctrico añadido* ⇨ 234.

Precaución

Si el volante se gira hasta que alcanza el extremo de su viaje, y se sostiene en esa posición mientras arranca el vehículo, puede ocurrir daño al sistema de dirección hidráulica y puede haber una pérdida de dirección hidráulica.

Procedimiento para arrancar

1. Con el pie sin oprimir el pedal del acelerador, gire la llave de encendido a START (ARRANQUE). Cuando el motor arranque, suelte la llave. La velocidad de marcha mínima disminuirá a medida que el motor se caliente. No

revolucione el motor inmediatamente después de arrancarlo. Opere el motor y la transmisión con suavidad para permitir que el aceite se caliente y lubrique todas las partes en movimiento.

Precaución

El dar marcha durante periodos largos de tiempo, regresando la ignición a la posición START (arranque) inmediatamente después de que haya terminado la marcha podría sobrecalentar y dañar el motor de marcha y descargar la batería. Espere al menos 15 segundos entre un intento y otro para permitir que el motor de marcha se enfríe.

2. Si el motor no arranca después de cinco a 10 segundos, especialmente en clima frío (menos de -18 °C o 0 °F), podría ahogarse con demasiada gasolina. Presione el pedal acelerador hasta el

fondo y manténgalo allí con la llave en la posición START (ARRANQUE) hasta un máximo de 15 segundos. Espere por lo menos 15 segundos entre un intento y otro, para permitir que el motor de marcha se enfríe. Cuando arranque el motor, suelte la llave y el acelerador. Si el vehículo arranca brevemente y después se detiene otra vez, repita este procedimiento. Esto despeja el exceso de gasolina del motor. No revolucione el motor inmediatamente después de arrancarlo. Opere el motor y la transmisión con suavidad hasta que el aceite se caliente y lubrique todas las partes en movimiento.

Energía retenida para los accesorios (RAP)

Es posible utilizar estos accesorios del vehículo durante 10 minutos después de apagar el motor.

- Sistema de audio
- Ventanas eléctricas

- Quemacocos (si está equipado)

El sistema de audio funcionará hasta por 10 minutos o hasta que se abra la puerta del conductor.

La energía para las ventanas eléctricas continuará disponible hasta por 10 minutos o hasta que se abra alguna de las puertas.

Todas estas funciones continúan funcionando cuando la llave se encuentra en ON/RUN (ENCENDIDO/FUNCIONAMIENTO) o ACC/ACCESSORY (ACC/ACCESORIO).

Calentador del refrigerante del motor

El calentador del refrigerante del motor, si está disponible, puede ayudar en condiciones de clima frío con temperaturas de -18 °C (0 °F) o menores para arrancar más fácilmente y mejorar el rendimiento del combustible durante el calentamiento del motor. Conecte el calentador del refrigerante por lo menos cuatro horas antes de arrancar el vehículo. El conector

cuenta con un termostato interno que evita el funcionamiento del calentador del refrigerante a temperaturas arriba de -18 °C (0 °F).

Para usar el calentador del refrigerante del motor

1. Apague el motor.
2. Abra el cofre y quite la envoltura del cable eléctrico.

El cable eléctrico está en el lado del pasajero del compartimiento del motor, enfrente del depurador de aire.

Revise el cable del calentador por daños. Si está dañado, no lo use. Visite a su distribuidor para reemplazarlas. Revise el cable por daños anualmente.

3. Conéctelo a una toma de pared de 110 volts (CA) aterrizada.



Advertencia

El uso inadecuado del cable del calefactor o un cable de extensión puede dañar el cable y provocar sobrecalentamiento e incendio.

- Enchufe el cable en un tomacorriente de servicios eléctricos de tres puntas que está protegido por una función de detección de falla a tierra. Una salida sin conexión a tierra puede provocar una descarga eléctrica.
- Utilice un cable de extensión de 15 amperios nominal resistente a la intemperie, de alta resistencia, si es necesario. Si no se utiliza el cable de extensión recomendado en buenas condiciones de funcionamiento, o usar un cable del calentador o de extensión dañado, podría

(Continúa)

Advertencia (Continúa)

hacer que se sobrecaliente y causar un incendio, daños a la propiedad, una descarga eléctrica y lesiones.

- No haga funcionar el vehículo con el cable del calentador fijado permanentemente al vehículo. Podría dañar el cable calefactor y termostato.
- Mientras está en uso, no deje que el cable del calentador toque las piezas del vehículo o bordes afilados. Nunca cierre el cofre sobre el cable de calentador.
- Antes de arrancar el vehículo, desconecte el cable, vuelva a colocar la cubierta a la clavija y fije firmemente el cable. Mantenga el cable alejado de las piezas móviles.

4. Antes de arrancar el motor asegúrese de desconectar y guardar el cable en la posición original para mantenerlo alejado de las partes en movimiento. De no hacerse así, podría dañarse.

El tiempo que el calentador debe permanecer conectado depende de varios factores. Pida a un distribuidor en el área donde estaciona el vehículo el mejor consejo acerca de esto.

Cambie a P (estacionamiento)

 **Advertencia**

Puede resultar peligroso salir del vehículo cuando la palanca no está totalmente en P (estacionamiento) con el freno de estacionamiento correctamente activado. El vehículo podría moverse. Si dejó el motor encendido, el vehículo podría

(Continúa)

Advertencia (Continúa)

comenzar a moverse de manera repentina. Usted u otras personas podrían resultar lesionados. Para asegurarse de que el vehículo no se mueva, incluso cuando esté en un terreno nivelado, realice los pasos siguientes. Si está jalando un remolque, consulte *Características de manejo y sugerencias de remolque* ⇨ 226.

Para cambiar a P (estacionamiento):

1. Mantenga presionado el pedal de freno y aplique el freno de estacionamiento.
Consulte *Freno de Mano* ⇨ 204 para obtener más información.
2. Mantenga oprimido el botón de la palanca de cambios y empuje la palanca hacia el frente del vehículo, hasta P (estacionamiento).
3. Gire la ignición a LOCK/OFF (bloquear/apagar).

4. Retire la llave.

Dejar el vehículo con el motor funcionando

Advertencia

Puede resultar peligroso dejar el vehículo con el motor encendido. Podría sobrecalentarse y encender fuego.

Es peligroso salir del vehículo cuando la palanca no está totalmente en P (estacionamiento) con el freno de estacionamiento correctamente activado. El vehículo podría moverse.

No abandone el vehículo cuando el motor esté en funcionamiento. Si dejó el motor encendido, el vehículo podría comenzar a moverse de manera repentina. Usted u otras personas podrían resultar lesionados. Para asegurarse de que el vehículo no se mueva, siempre active el freno

(Continúa)

Advertencia (Continúa)

de estacionamiento y mueva la palanca a la posición P (estacionamiento), incluso cuando esté en un terreno nivelado. Consulte *Cambie a P (estacionamiento)* ⇨ 195. Si está arrastrando un remolque, consulte *Características de manejo y sugerencias de remolque* ⇨ 226.

Si necesita dejar el vehículo con el motor encendido, el vehículo debe estar en P (estacionamiento) y el freno de estacionamiento activado correctamente.

Libere el botón y verifique que la palanca de cambios no pueda moverse fuera de P (estacionamiento).

Bloqueo de par

El bloqueo de par sucede cuando el peso del vehículo aplica demasiada fuerza en el trinquete de estacionamiento, en la transmisión.

Esto sucede cuando al estacionarse en una pendiente no se cambia la transmisión a P (estacionamiento) de manera adecuada y después resulta difícil cambiar a una velocidad diferente a P (estacionamiento). Para evitar el bloqueo de par, primero active el freno de estacionamiento y a continuación cambie a P (estacionamiento). Para saber cómo hacerlo, consulte el apartado "Cambio a estacionamiento", ya mencionado.

Si ocurre el bloqueo de par, es posible que necesite empujar su vehículo en dirección ascendente (de la pendiente) utilizando otro vehículo para liberar la presión del trinquete de estacionamiento, para que pueda cambiar a una velocidad diferente a P (estacionamiento).

Cambio fuera de PARK (estacionamiento)

Para cambiar a una velocidad diferente a P (estacionamiento):

1. Presione el pedal del freno.

2. Gire la ignición a ON/RUN (ENCENDIDO/FUNCIONAMIENTO).
3. Presione el botón de la palanca de cambios.
4. Mueva la palanca de cambios.

Si aún no puede cambiar fuera de P (estacionamiento):

1. Libere totalmente el botón de la palanca de cambios.
2. Mantenga presionado el pedal del freno y oprima de nuevo el botón de la palanca de cambios.
3. Mueva la palanca de cambios.

Si aún no puede mover la palanca de cambios de P (estacionamiento), consulte a su distribuidor.

Estacionarse sobre materiales inflamables

Advertencia

Los objetos susceptibles de incendiarse podrían tocar las partes calientes del sistema de escape del vehículo y comenzar a arder. No se estacione sobre papeles, hojas, pasto seco u otros materiales que pudieran incendiarse.

Emisiones del motor

Advertencia

Los gases del escape contienen monóxido de carbono (CO), que es inodoro e incoloro. La exposición a CO (monóxido de carbono) puede provocar inconsciencia e incluso la muerte.

Los gases del escape pueden entrar al vehículo si:

- El vehículo está encendido en áreas con poca ventilación (estacionamientos cerrados, túneles o rodeado de nieve alta que pueda bloquear el flujo de aire en la parte inferior o en los tubos de escape).
- El escape huele o suena de manera extraña o diferente.
- El sistema de escape tiene alguna fuga debido a corrosión o daños.

(Continúa)

Advertencia (Continúa)

- El sistema de escape del vehículo se modificó, dañó, o reparó en forma inadecuada.
- El cuerpo del vehículo tiene orificios o aberturas provocados por algún daño o por modificaciones realizadas fuera del distribuidor y que no están completamente sellados.

Si detecta que hay humo inusual o sospecha que los gases de escape están entrando al vehículo:

- Manéjelo únicamente con las ventanas totalmente abiertas.
- Lleve el vehículo a reparación inmediatamente.

Nunca estacione el vehículo con el motor encendido en áreas cerradas tales como una cochera o un edificio que no cuente con ventilación adecuada.

Vehículo estacionado en funcionamiento

Es mejor no estacionarse con el motor en operación.

Si se deja el vehículo con el motor funcionando, siga los pasos adecuados para asegurarse que el vehículo no se mueva. Ver *Cambie a P (estacionamiento)* ⇨ 195 y *Emisiones del motor* ⇨ 197.

Si va a estacionarse sobre una pendiente o está jalando un remolque, consulte *Características de manejo y sugerencias de remolque* ⇨ 226.

Transmisión automática

Transmision Automática

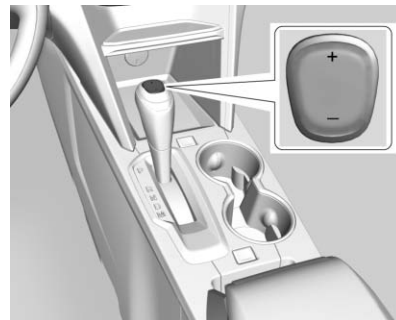

P : Esta posición bloquea las ruedas delanteras. Utilice P (estacionamiento) al arrancar el motor, ya que el vehículo no puede moverse con facilidad.

 **Advertencia**

Es peligroso salir del vehículo cuando la palanca no está totalmente en P (estacionamiento) con el freno de estacionamiento correctamente activado. El vehículo podría moverse.

No abandone el vehículo cuando el motor esté en funcionamiento. Si dejó el motor encendido, el vehículo podría comenzar a moverse de manera repentina. Usted u otras personas podrían resultar lesionados. Para asegurarse de que el vehículo no se mueva, siempre active el freno de estacionamiento y mueva la palanca a la posición P (estacionamiento), incluso cuando esté en un terreno nivelado. Ver *Cambie a P (estacionamiento)* ⇨ 195 y *Características de manejo y sugerencias de remolque* ⇨ 226.

El vehículo tiene un sistema de control de bloqueo de cambios de la transmisión automática. Primero debe presionar firmemente el pedal del freno de servicio y a continuación presione el botón de la palanca de cambios antes de cambiar a una posición diferente a P (estacionamiento), con la llave de encendido en ON/RUN (ENCENDIDO/ FUNCIONAMIENTO). Si no puede cambiar a una velocidad diferente a P (estacionamiento), libere la presión en la palanca de cambios y después empuje la palanca nuevamente hasta P (estacionamiento), manteniendo siempre el pedal del freno presionado. A continuación presione el botón de la palanca de cambios y mueva la palanca de cambios hacia otra velocidad. Consulte *Cambio fuera de PARK (estacionamiento)* ⇨ 196.

R : Utilice esta velocidad para avanzar hacia atrás.

Precaución

El cambiar a R (reversa) mientras el vehículo esté moviéndose hacia adelante podría dañar la transmisión. Las reparaciones no estarían cubiertas por la garantía del vehículo. Cambie a R (reversa) únicamente cuando el vehículo esté detenido.

Para hacer oscilar el vehículo hacia atrás y hacia adelante para sacarlo de la nieve, el hielo o la arena sin dañar la transmisión, consulte *Si el vehículo se atasca* ⇨ 185.

N : En esta posición el motor y la transmisión no están conectados. Utilice N (neutral) para arrancar nuevamente el vehículo si está en movimiento.

 **Advertencia**

Es peligroso cambiar a una velocidad de manejo cuando el motor está revolucionado. A

(Continúa)

Advertencia (Continúa)

menos que su pie esté presionando el pedal del freno muy firmemente, el vehículo podría moverse de manera muy rápida. Podría perder el control del vehículo y golpear objetos o personas. No cambie a una velocidad de manejo cuando el motor esté revolucionado.

Precaución

El cambiar a una velocidad diferente a P (estacionamiento) o N (neutral) con el motor revolucionado podría dañar la transmisión. Las reparaciones no estarían cubiertas por la garantía del vehículo. Asegúrese de que el motor no esté revolucionado al cambiar la velocidad del vehículo.

D : Esta posición es para el manejo normal. Brinda el mayor ahorro de combustible. Si necesita más potencia para rebasar y está:

- Avanzando a menos de 56 km/h (35 mph), presione el acelerador hasta la mitad.
- Avanzando a más de 56 km/h (35 mph) o más, presione el acelerador hasta el fondo.

Precaución

Si el vehículo no hace cambios de velocidad, la transmisión podría estar dañada. Lleve a revisar el vehículo de inmediato.

Precaución

El girar las llantas o mantener el vehículo en su lugar en una pendiente utilizando únicamente el pedal acelerador podría dañar la transmisión. La reparación no estará cubierta por la garantía del

(Continúa)

Precaución (Continúa)

vehículo. Si está atascado no gire las llantas. Al detenerse en una pendiente utilice los frenos para mantener el vehículo en su lugar.

M : Permite al conductor seleccionar el rango de posiciones de las velocidades. Consulte *Modo manual* ⇨ 201.

Modos de operación

La transmisión podría operar a una velocidad más baja de lo normal para mejorar el desempeño del vehículo. La velocidad del motor puede ser más alta y puede haber un incremento en ruido durante las siguientes condiciones:

- Al subir una pendiente.
- Al conducir cuesta abajo.
- Al conducir en temperaturas cálidas o a gran altitud.

Modo manual

Modalidad Selección electrónico de rango (ERS)

ERS o modo manual permite la selección del rango de posiciones de las velocidades. Utilice este modo al conducir en una pendiente hacia abajo o al jalar un remolque para limitar la velocidad del vehículo y el cambio más alto. El indicador de la posición de la palanca en el centro de información del conductor (DIC) mostrará un número junto a M, indicando la velocidad más alta disponible en modo manual y las condiciones de manejo en las que se seleccionó el modo manual.

Para utilizar esta función:

1. Coloque la palanca de cambios en M (modo manual).
2. Presione el botón mas/menos en la palanca de cambios para aumentar o disminuir el rango de velocidad disponible.

Al cambiar a M (modo manual), la transmisión cambiará a un rango de velocidades menor preestablecido.

Para este rango preestablecido, la velocidad más alta disponible se muestra junto a M en el DIC.

Consulte *Centro de información del conductor (DIC)* ⇨ 131 para obtener más información. Todas las velocidades por debajo de dicho número están listas para usarse. Por ejemplo, cuando se muestra 4 (cuarta) junto a la M, el vehículo cambia automáticamente entre las velocidades 1 (primera) y 4 (cuarta). Para cambiar a 5 (quinta), presione el botón + (más) o cambie a D (conducir).

M (modo manual) evitará el cambio a una velocidad menor si la velocidad del motor es demasiado alta. Si la velocidad del vehículo no se reduce dentro del tiempo permitido, no se completa el cambio del rango de velocidad más bajo. Reduzca la velocidad del vehículo, después presione el botón - (menos) al rango de velocidad más bajo deseado.

Al utilizar el ERS, puede utilizar el control de crucero.

Modo economizador de combustible

Los vehículos con motor 2.4 L cuentan con un modo de economía de combustible. Cuando se encuentra acoplada, el Modo de economía de combustible puede mejorar la economía de combustible del vehículo.

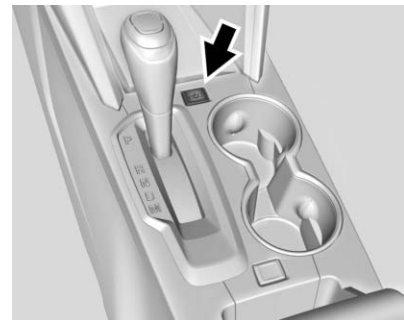

Presione el botón eco (economía) para encender o apagar esta función. La luz eco en el cuadro de instrumentos se encenderá al activarlo. Consulte *Luz de economía del combustible* ⇨ 129. También se

muestra un mensaje en el DIC. Consulte *Mensajes del sistema de combustible* ⇨ 138.

Cuando la modalidad de economía de combustible se encuentra encendida:

- La transmisión realiza los cambios ascendentes más pronto y los cambios descendentes más tarde.
- El embrague convertidor de par se aplicará más pronto y permanecerá por más tiempo.
- El pedal de gasolina es menos sensible.
- La computadora del vehículo corta en forma más agresiva el combustible al motor durante la desaceleración.
- La velocidad en ralentí del motor será menor.
- El desempeño de manejo es más conservador.
- Puede tomar más tiempo a los controles de clima calentar o enfriar la cabina.

- El desempañador trasero permanecerá encendido por periodos más cortos de tiempo.

Sistemas de transmisión

Tracción en las cuatro ruedas

Los vehículos con esta función transfieren la potencia del motor, como se requiera, a las cuatro ruedas. Es totalmente automático y se ajusta a las condiciones del camino según se requiera.

Cuando use una llanta de repuesto compacta en un vehículo con transmisión en todas las ruedas (AWD), el sistema detecta automáticamente la llanta de repuesto compacta y reduce el desempeño AWD para proteger el sistema. Para restaurar la operación completa de AWD y prevenir el desgaste excesivo en el sistema, reemplace la llanta de repuesto compacta con una llanta de tamaño completo tan pronto como sea posible. Consulte *Llanta de refacción compacta* ⇨ 306.

Frenos

Sistema de frenos antibloqueo (ABS)

Este vehículo cuenta con un Sistema anti-bloqueo de frenos (ABS), un sistema de frenado electrónico avanzado que previene los derrapes por frenado.

Cuando comience a conducir el vehículo, el sistema de frenos antibloqueo (ABS) realiza una prueba automática. Es posible que se escuche un motor o clics momentáneos mientras se realiza la verificación; incluso se puede observar un ligero movimiento en el pedal del freno. Esto es normal.



Si hay un problema con el sistema ABS, la luz de advertencia se mantendrá encendida. Consulte *Luz de advertencia del sistema de frenos antibloqueo (ABS)* ⇨ 125.

Si se encuentra manejando de manera segura en un camino mojado y es necesario pisar bruscamente el freno y continuar frenando para evitar algún obstáculo repentino, una computadora detecta que las llantas están desacelerando. Si una de las llantas está por detenerse completamente, la computadora manejará los frenos de cada llanta por separado.

El sistema ABS puede cambiar la presión de los frenos sobre cada llanta, según se requiera, más rápido de lo que podría hacerlo cualquier conductor. Esto puede ayudarle a librar el obstáculo mientras frena con fuerza.

Mientras se mantiene el freno presionado, la computadora continúa recibiendo información

acerca de la velocidad de cada llanta y controla la presión de frenado de acuerdo con la misma.

Recuerde: el sistema ABS no cambia el tiempo requerido para que el pie llegue hasta el pedal del freno y tampoco disminuye la distancia de frenado en todas las ocasiones. Si se acerca demasiado al vehículo de enfrente, no tendrá tiempo para aplicar los frenos si dicho vehículo disminuye la velocidad o se detiene bruscamente. Siempre deje suficiente espacio enfrente para frenar, incluso con el sistema ABS.

Uso del sistema ABS

No bombee los frenos. Sólo mantenga el pedal del freno presionado con firmeza y permita que el sistema ABS realice el trabajo. Puede escuchar la bomba o motor ABS operando y sentir que el pedal de freno pulsa. Esto es normal.

Frenado en emergencias

El sistema ABS le permite manejar el volante y frenar al mismo tiempo. En muchas emergencias, el manejo adecuado del volante podría ser de mucho más ayuda que el mejor de los frenados.

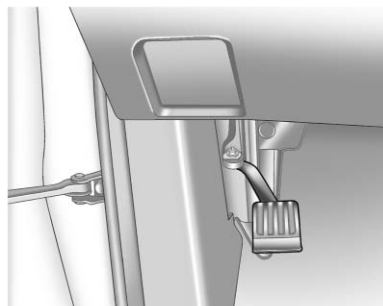
Freno de Mano

Para activar el freno de estacionamiento, mantenga el pedal del freno de servicio presionado y a continuación empuje el pedal del freno de estacionamiento hacia abajo.

Si el encendido está activado, la luz de advertencia del sistema de frenos se enciende. Consulte *Luz de advertencia del sistema de frenos* ⇨ 124.

Precaución

El manejar con el freno de estacionamiento activado podría sobrecalentar el sistema de frenado y provocar desgaste prematuro o daños a las partes del sistema de frenado.

Asegúrese de que el freno de estacionamiento esté totalmente liberado y la luz de advertencia del sistema de frenado esté apagada antes de manejar.

Para liberar el freno de estacionamiento, mantenga el pedal del freno de servicio presionado, a continuación presione momentáneamente el pedal del freno de estacionamiento hasta sienta que el pedal se libera. Retire lentamente el pie del pedal del freno de estacionamiento. Si el freno de

estacionamiento no se libera al empezar a conducir, la luz de advertencia del sistema de frenos se enciende y una campanilla suena para advertirle que el freno de estacionamiento continúa aplicado.

Si jala un remolque y se encuentra estacionado en una pendiente, consulte *Características de manejo y sugerencias de remolque* ⇨ 226.

Asistencia del freno

La característica de asistencia en el frenado está diseñada para ayudar al conductor a detenerse o reducir la velocidad del vehículo en condiciones de emergencia. Esta característica utiliza el módulo de control de estabilidad del sistema hidráulico de los frenos para suplementar el sistema de frenos de potencia cuando el conductor ha pisado el pedal del freno de manera rápida y con mucha fuerza en un esfuerzo por detener o reducir la velocidad del vehículo rápidamente. El módulo de control de estabilidad del sistema hidráulico de los frenos

umenta la presión de los frenos en cada esquina del vehículo hasta la activación del sistema ABS. Es posible sentir algún movimiento o pulsación del pedal del freno durante este tiempo; el conductor debe continuar presionando el pedal del freno según lo requiera la situación de manejo. La característica de asistencia en frenado se desactivará automáticamente al liberar el pedal del freno o cuando se reduzca rápidamente la presión sobre el pedal.

Asistencia de arranque en subidas (HSA)

Este vehículo tiene una función de Asistente de arranque en pendiente (HSA), que puede ser útil cuando el vehículo se detiene en una pendiente lo suficiente para activar HSA. Esta característica está diseñada para evitar que el vehículo se mueva, ya sea hacia adelante o hacia atrás, mientras la tracción del vehículo está desactivada. Después de que el conductor se detenga completamente y mantiene el

vehículo completamente inmóvil sobre una pendiente, el HSA se activará automáticamente. Durante el periodo de transición entre el momento en que el conductor libera el pedal del freno y empieza a acelerar para salir sobre una pendiente, HSA mantiene la presión de frenado por un máximo de dos segundos para asegurarse de que el vehículo no se desplace. Los frenos se liberarán automáticamente cuando se pise el pedal del acelerador dentro de la ventana de dos segundos. No se activará si el vehículo está en la velocidad de marcha (D) y cuesta abajo o si el vehículo está cuesta arriba y en R (reversa).

Sistemas de control de recorrido

Control de tracción/ Control electrónico de estabilidad

Operación del sistema

El vehículo tienen un Sistema de control de tracción (TCS) y StabiliTrak[®], un sistema de control electrónico de estabilidad. Estos sistemas ayudan a limitar el deslizamiento de la rueda y ayudan al conductor a mantener el control, en especial en condiciones de camino resbaloso.

El sistema de control de tracción (TCS) se activa si detecta que alguna de las ruedas de tracción está patinando o empieza a perder tracción. Cuando esto sucede, el sistema de control de tracción (TCS) aplica los frenos en las ruedas que patinan y reduce la potencia del motor para limitar el giro de la rueda.

El sistema StabiliTrak se activa cuando el vehículo detecta una diferencia entre la ruta deseada y la dirección en la cual el vehículo está avanzando en realidad. StabiliTrak aplica selectivamente presión de frenado a cualquiera de los frenos de rueda del vehículo para ayudar al conductor a mantener el vehículo sobre la ruta prevista.

Si se está usando el Control de velocidad constante y el control de tracción o StabiliTrak comienza a limitar el giro de las ruedas, se desactivará el Control de velocidad constante. El Control de velocidad constante se puede volver a encender cuando lo permitan las condiciones del camino.

Ambos sistemas se encienden automáticamente cuando se arranca el vehículo y comienza a moverse. Se pueden escuchar o sentir los sistemas mientras estén en operación o mientras realizan verificaciones de diagnóstico. Esto es normal y no significa que hay un problema con el vehículo.

Se recomienda dejar el sistema ambos sistemas encendidos para condiciones de conducción normal, pero puede ser necesario apagar el sistema de control de tracción (TCS) si el vehículo está atascado en arena, lodo, hielo, o nieve. Consulte *Si el vehículo se atasca* ⇨ 185 y "Activación y desactivación de sistemas" más adelante en esta sección.



La luz indicadora para ambos sistemas está en el grupo de instrumentos. Esta luz:

- Parpadeará cuando el sistema de control de tracción (TCS) esté limitando el giro de las ruedas.
- Parpadeará cuando StabiliTrak esté activado.

- Se encenderá y permanecerá encendida cuando el sistema no esté funcionando.

Si cualquier sistema falla en encenderse o activarse, se muestra un mensaje en el centro de información del conductor (DIC), y  se enciende y permanece encendido para indicar que el sistema está inactivo y no ayuda al conductor a mantener el control. Es seguro conducir el vehículo, pero la conducción se debe ajustar de manera acorde.

Si  se enciende y permanece encendido:

1. Apague el vehículo.
2. Apague el motor y espere 15 segundos.
3. Arranca el motor.

Conduzca el vehículo. Si  se enciende y permanece encendido, el vehículo puede necesitar más tiempo para diagnosticar el problema. Si la condición persiste, consulte a su distribuidor.

Activación y desactivación de Sistemas





OFF



El botón para el sistema de control de tracción (TCS) y StabiliTrak está en la consola central.

Precaución



No frene en forma repetida o acelere fuertemente cuando el TCS está apagado. La línea de impulso del vehículo podría resultar dañada.



Para desactivar sólo el sistema de control de tracción (TCS), oprima y libere . La luz de tracción desactivada  se proyecta en el grupo de instrumentos y se proyecta el mensaje

correspondiente del DIC. Consulte *Mensajes del sistema de control de marcha* ⇨ 140.

Para activar el sistema de control de tracción (TCS) de nuevo, oprima y libere . La luz traction off (tracción apagada)  mostrada en el grupo de instrumentos se apagará.

Si el sistema de control de tracción (TCS) está limitando el giro de las ruedas cuando se presiona , el sistema no se apagará hasta que las ruedas dejen de girar.

Para apagar tanto el Sistema de control de tracción (TCS) como StabiliTrak, presione sin soltar  hasta que la luz  de Tracción apagada y la luz StabiliTrak OFF (apagado)  se enciendan y permanezcan encendidas en el grupo de instrumentos. Se proyecta el mensaje correspondiente del DIC. Consulte *Mensajes del sistema de control de marcha* ⇨ 140.

Para activar el sistema de control de tracción (TCS) y StabiliTrak de nuevo, oprima y libere . La luz traction off (tracción apagada)  la luz StabiliTrak OFF  se apagan en el grupo de instrumentos.

El agregar accesorios puede afectar el desempeño del vehículo. Consulte *Accesorios y modificaciones* ⇨ 237.

Control de velocidad constante

Con el control de velocidad constante, el vehículo puede conservar una velocidad de unos 40 km/h (25 mph) o más sin mantener el pie sobre el acelerador. El control de velocidad constante no funciona a velocidades por debajo de los 40 km/h (25 mph).

Advertencia

El control de velocidad crucero podría ser peligroso en los lugares donde no es posible manejar a una velocidad constante de manera segura. No utilice el control crucero en caminos con cruces o tráfico pesado.

El control de velocidad crucero puede ser peligroso en caminos resbalosos. En dichos caminos, los cambios rápidos de tracción en las llantas podrían provocar el

(Continúa)

Advertencia (Continúa)

giro sin tracción excesivo y podría perder el control del vehículo. No utilice el control de velocidad crucero en caminos resbalosos.

Si está equipado con el sistema StabiliTrak®, el sistema puede comenzar a limitar el patinaje de la rueda al mismo tiempo que se está usando el control de velocidad constante. Si esto ocurre, el control de velocidad constante se desconectará automáticamente. Consulte *Control de tracción/Control electrónico de estabilidad* ⇨ 205. Si ocurre una alerta de colisión cuando el Control de velocidad constante está activado, el Control de velocidad constante se desactiva. Consulte *Sistema de alerta de choque de frente (FCA)* ⇨ 215. Cuando las condiciones del camino lo permitan y sea seguro, puede utilizar nuevamente el control de velocidad crucero.

Si aplica los frenos, el control de velocidad constante se desactiva.

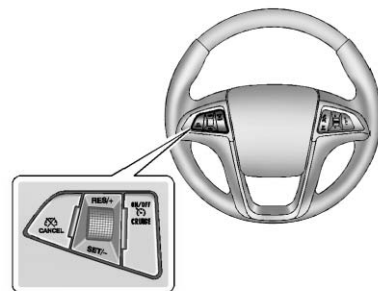



 **CRUISE** : Presione para encender o apagar el control de velocidad constante.

 **CANCEL** : Presione este botón para desactivar el Control de velocidad constante sin borrar de la memoria la velocidad establecida.

RES/+ : Si hay una velocidad establecida en la memoria, mueva la rueda giratoria hacia arriba brevemente a esa velocidad o mantenga hacia arriba para acelerar. Si el Control de velocidad constante ya está activo, úselo para incrementar la velocidad del vehículo.

SET /- (establecer) : Mueva la rueda giratoria hacia abajo brevemente para establecer la velocidad y activar el control de velocidad constante. Si el control de velocidad constante está activo, úselo para disminuir la velocidad.

Establecimiento del control de velocidad constante

Si el botón  está encendido cuando el control no está en uso, SET/- o RES/+ podría golpearlo por accidente e iniciar el control de velocidad constante en un momento que no lo desea. Mantenga  apagado cuando no utilice el control de velocidad constante.

1. Oprima  para encender el sistema de cruceo.
2. Obtenga la velocidad deseada.
3. Mueva el conmutador giratorio hacia SET/- y libérela. La velocidad deseada establecida aparece brevemente en el centro de información del conductor (DIC).
4. Quite el pie del acelerador.

Volver a una velocidad establecida

Si el control cruceo está ajustado en una velocidad deseada y a continuación presiona el freno, o se presiona , el control cruceo se desactiva sin borrar la velocidad de la memoria.

Una vez que el vehículo alcanza los 40 km/h (25 mph) o más, mueva el control hacia arriba, en dirección a RES/+ brevemente. El vehículo regresa a la velocidad establecida anteriormente.

Aumentar la velocidad usando el control de velocidad constante

Si el sistema de Control de velocidad constante ya está activado:

- Mueva hacia arriba el control giratorio hacia RES/+ y manténgalo oprimido hasta que el vehículo acelere a la velocidad deseada, después libérela.
- Para aumentar la velocidad del vehículo en pequeñas cantidades, mueva ligeramente la rueda giratoria arriba hacia

RES/+ . En cada presión, el vehículo va aproximadamente 1.6 km/h (1 mph) más rápido.

Se puede visualizar la lectura del velocímetro ya sea en unidades inglesas o métricas. Consulte *Cuadro de instrumentos* ⇨ 117. El valor del incremento utilizado depende de las unidades que se estén proyectando.

Reducir la velocidad usando el control de velocidad constante

Si el sistema de Control de velocidad constante ya está activado:

- Mueva el control giratorio hacia SET/- y no suelte hasta que el vehículo descienda a la velocidad más baja deseada y después libérela.
- Para disminuir la velocidad del vehículo en pequeñas cantidades, mueva ligeramente la rueda giratoria hacia SET/- . En cada presión, el vehículo va aproximadamente 1.6 km/h (1 mph) más lento.

Se puede visualizar la lectura del velocímetro ya sea en unidades inglesas o métricas. Consulte *Cuadro de instrumentos* ⇨ 117. El valor del incremento utilizado depende de las unidades que se estén proyectando.

Rebasar utilizando el control de velocidad constante

Utilice el pedal del acelerador para aumentar la velocidad del vehículo. Cuando quita el pie del pedal, el vehículo desacelera hasta la velocidad previamente establecida del control de velocidad constante. Mientras presiona el pedal del acelerador o poco después de liberarlo para anular el control crucero, mover brevemente la rueda giratoria hacia SET/- resultará en que el crucero se establezca en la velocidad actual del vehículo.



Uso del control de velocidad constante en pendientes

El comportamiento del control de velocidad constante en las pendientes depende de la velocidad y carga del vehículo, y de la inclinación de la pendiente. Al subir

por una pendiente, tal vez necesite pisar el pedal del acelerador para mantener la velocidad del vehículo. Al bajar por una pendiente, es probable que necesite frenar o cambiar a una velocidad menor para mantener la velocidad del vehículo. Al frenar, el control de velocidad constante se desactiva.

Terminar el control de velocidad constante

Hay cuatro formas de terminar el Control de velocidad constante:

- Presione ligeramente el pedal del freno.
- Presione  CANCEL.
- Coloque la transmisión en N (neutral).
- Para apagar el control de crucero, presione  CRUISE.

Borrar la velocidad de la memoria

La velocidad establecida en el control de crucero se borra de la memoria si presiona el botón  o si apaga el vehículo.

Sistemas de asistencia al conductor

Cámara de visión trasera (RCV)

Si está equipado, el sistema RVC puede ayudar al conductor al retroceder, mostrando una vista del área detrás del vehículo.



Advertencia

Las cámaras no muestran niños, peatones, ciclistas, tráfico cruzando, animales, ni ningún otro objeto fuera del campo de visión de la cámara, debajo de la defensa o debajo el vehículo. Las distancias mostradas pueden ser diferentes a las distancias reales. No conduzca ni estacione el vehículo usando solamente estas cámaras. Siempre revise detrás y alrededor del vehículo antes de conducir. No tener el cuidado

(Continúa)

Advertencia (Continúa)

adecuado puede dar como resultado lesiones, la muerte o daños al vehículo.

Aparece una imagen en la pantalla de Infoentretenimiento cuando el vehículo se cambia a R (Reversa). Una vez que el vehículo se cambia fuera de R (reversa), la pantalla de Infoentretenimiento regresa a la pantalla anterior después de aproximadamente 10 segundos.

Para ver la pantalla previa antes, realice uno de los siguientes pasos:

- Presione una tecla fija en el sistema de navegación.
- Cambie a P (estacionamiento).

Presione MENU para ajustar el brillo de la pantalla mientras observa la pantalla de la cámara trasera.

Símbolos y guías

El sistema RVC puede contar con una opción que permite que el conductor vea símbolos de

asistencia de estacionamiento sobre la pantalla de Infoentretenimiento mientras utiliza el RVC. El sistema de Asistencia de estacionamiento trasero (RPA) no debe estar desactivado para utilizar los símbolos de precaución. Puede aparecer el mensaje de error Rear Parking Assist Symbols Unavailable (símbolos de asistencia de estacionamiento trasera no disponibles) si el sistema RPA se ha inhabilitado y los símbolos se encuentran activados. Consulte *Asistencia de Estacionamiento* ⇨ 213.

Alerta de Tráfico Trasero Cruzado (RCTA)

En vehículos con la Alerta de tráfico cruzado trasero (RCTA), un triángulo con una flecha se pueden mostrar en la pantalla RVC para advertir que hay tráfico en cualquier dirección. Este sistema detecta objetos que se aproximan desde 20 m (65 pies) desde el lado izquierdo o derecho, detrás del vehículo. Cuando se detecta un objeto, suenan tres pitidos desde el lado

izquierdo o derecho, dependiendo de la dirección del vehículo detectado.

Los símbolos de asistencia de estacionamiento y Alerta de tráfico trasero cruzado (RCTA) aparecen y pueden cubrir un objeto al ver la pantalla de Infoentretenimiento cuando el sistema RPA o RCTA detecta un objeto.

El sistema RVC también puede tener una cubierta guía que puede ayudar al conductor a alinear el vehículo al moverse en reversa en un espacio de estacionamiento.

Para encender o apagar los símbolos o guías:

1. Cambie a P (estacionamiento).
2. Presione el botón CONFIG.
3. Seleccione ajustes de pantalla.
4. Seleccione las opciones de la cámara trasera.
5. Seleccione símbolos o líneas de guía. La función está activada cuando aparece una marca a su lado.

RCTA puede ser activado o desactivado a través de la personalización del vehículo. Consulte "Sistemas de detección de colisión" en *Personalización del vehículo* ⇨ 143.

Mensajes de error de la cámara de visión trasera

EL SISTEMA DE CÁMARA DE VISIÓN TRASERA REQUIERE SERVICIO :

Este mensaje se mostrará en la pantalla de infoentretenimiento cuando el sistema no esté funcionando correctamente.

Si ocurre cualquier otro problema o si persiste el problema, consulte con su distribuidor.

Cámara de visión trasera (ubicación)

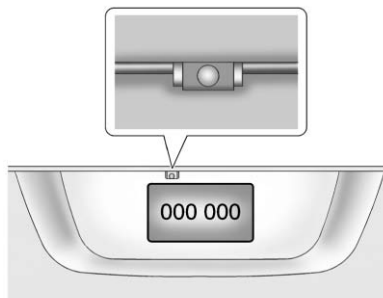

La cámara está encima de la placa.

El área mostrada por la cámara es limitada.

Ésta no muestra los objetos que están cerca de cualquier esquina o debajo de la defensa y puede variar dependiendo de la orientación del vehículo o de las condiciones del camino. Las imágenes proyectadas pueden estar más lejos o más cerca de lo que parecen.

Las siguientes ilustraciones muestran el campo de visión que proporciona la cámara.

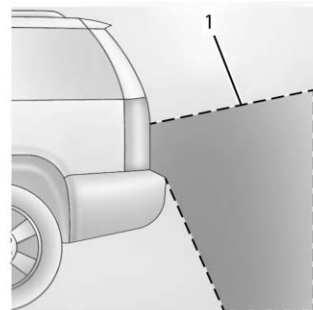

1. Vista proyectada por la cámara

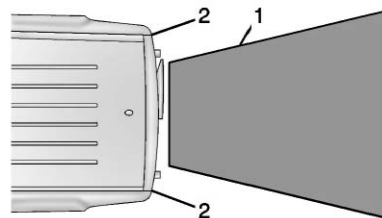

1. Vista proyectada por la cámara
2. Esquina de la defensa trasera

Cuando el sistema parece no funcionar de manera adecuada

El sistema RVC puede no funcionar de manera adecuada o mostrar una imagen clara si:

- Está oscuro.
- El sol o la luz de otras lámparas están reflejándose directamente hacia el lente de la cámara.
- Se acumula nieve, hielo, lodo o cualquier otro material en el lente de la cámara. Limpie el lente, enjuáguelo con agua y séquelo con un paño suave.
- Accidente en la parte de atrás del vehículo. La posición y el ángulo de montaje de la cámara pueden cambiar o pueden afectar la cámara. Asegúrese de pedir a su distribuidor que revise la posición y ángulo de montaje de la cámara.

Asistencia de Estacionamiento

Para los vehículos con Asistencia de estacionamiento hacia atrás (RPA); ésta ayuda al conductor a estacionarse y evitar objetos mientras está en R (Reversa). La RPA opera a velocidades menores de 8 km/h (5 mph) y los sensores de la defensa trasera detectan objetos que estén detrás del vehículo a una distancia de hasta 2.5 m (8 pies) y por lo menos a 20 cm (8") por encima del suelo. La distancia a la que pueden detectarse los objetos puede ser menor en clima caluroso o húmedo.

 **Advertencia**

El sistema de asistencia de estacionamiento no detecta niños, peatones, ciclistas, animales ni objetos debajo de la defensa o que estén demasiado cerca o demasiado alejados del vehículo. No está disponible en

(Continúa)

Advertencia (Continúa)

velocidades mayores a 8 km/h (5 mph). A fin de evitar lesiones, la muerte o daños al vehículo, incluso con el sistema de asistencia de estacionamiento, revise siempre el área alrededor del vehículo y verifique todos los espejos antes de avanzar en reversa.

Funcionamiento del sistema

El RPA se enciende automáticamente al mover la palanca a R (Reversa). Suena un solo bip para indicar que el sistema está funcionando.

El sistema RPA funciona sólo a velocidades menores que 8 km/h (5 mph).

Se indica un obstáculo detectado mediante pitidos audibles. El intervalo entre los pitidos se vuelve más corto a medida que el vehículo se acerca al obstáculo.

Cuando la distancia es menor de 30 cm (12 pulg.), el bip es continuo durante cinco segundos.

Cómo encender y apagar el sistema

El sistema RPA puede encenderse y apagarse utilizando los controles del sistema infoentretenimiento. Consulte *Personalización del vehículo* ⇨ 143 para obtener más información.

El ajuste On with Tow Bar Attached (encendido con barra de remolque unida) permite que la asistencia de estacionamiento funcione adecuadamente con un pequeño elemento conectado al gancho del remolque.

Cuando el sistema está apagado, aparece PARK ASSIST OFF (Auxiliar de estacionamiento apagado) en el Centro de información del conductor (DIC). El mensaje desaparece después de un breve lapso.

La RPA se enciende automáticamente cada vez que se enciende el vehículo.

Apague el RPA al arrastrar un remolque.

Cuando el sistema parece no funcionar de manera adecuada

Los siguientes mensajes pueden aparecer en el DIC:

SERVICE PARKING ASSIST (dar servicio a la asistencia para estacionamiento) : Si ocurre este mensaje, revise las siguientes condiciones:

- Los sensores están sucios. Mantenga la defensa trasera del vehículo libre de lodo, polvo, nieve, hielo y barro. Para obtener las instrucciones de limpieza consulte *Cuidado exterior* ⇨ 315.
- Los sensores de asistencia para estacionamiento están cubiertos de escarcha o nieve. Se puede formar escarcha o nieve alrededor y detrás de los sensores, y no siempre se puede ver; esto puede ocurrir después de lavar el vehículo en

clima frío. Puede que este mensaje no borre hasta que la escarcha o el hielo se fundan.

Si no existen las condiciones anteriores, lleve el vehículo a su distribuidor para reparar el sistema.

PARK ASSIST OFF (asistencia para estacionamiento apagada) :

Si el sistema RPA no se activa debido a una condición temporal, el mensaje aparece en el DIC. Esto puede ocurrir bajo las siguientes condiciones:

- El conductor ha desactivado el sistema.
- El vehículo tenía instalado un remolque o había un objeto colgando por la parte exterior de la puerta trasera durante el último ciclo de conducción. Una vez que se haya quitado el objeto, la RPA volverá a su funcionamiento normal.
- Hay una barra de remolque unida al vehículo.
- La defensa está dañada. Lleve el vehículo a su distribuidor para que repare el sistema.

- Otras condiciones, como las vibraciones de un martillo neumático o la compresión de los frenos de aire de una camión muy grande, están afectando el desempeño del sistema.

Sistema de alerta de choque de frente (FCA)

Si está equipado, el sistema FCA puede ayudar a evitar o reducir los daños causados por colisiones frontales. Al acercarse a un vehículo de frente demasiado rápido, FCA proporciona una alerta parpadeante color rojo y se escuchan pitidos rápidos. FCA también hace parpadear una alerta visual color amarillo si se sigue a otro vehículo demasiado cerca.

El FCA detecta los vehículos dentro de una distancia aproximada de 60 m (197 pies) y funciona a velocidades superiores a 40 km/h (25 mph).

Advertencia

FCA es un sistema de advertencia y no aplica los frenos. Al acercarse a un vehículo más lento o completamente detenido demasiado rápido, o al seguir a un vehículo muy de cerca, el FCA podría no proporcionar una advertencia con suficiente tiempo para evitar un choque. Es posible que tampoco pueda dar ninguna advertencia. El FCA no advierte sobre peatones, animales, letreros, barandales, puentes, barriles de construcción u otros objetos. Prepárese para entrar en acción y aplicar los frenos. Consulte *Conducción defensiva* ⇨ 173.

FCA se puede deshabilitar con el control del volante FCA.

Detectar al vehículo adelante



Las advertencias FCA no ocurrirán a menos que el sistema FCA detecte un vehículo por delante. Cuando se detecta un vehículo, el indicador de vehículo adelante se mostrará verde. Los vehículos pueden no ser detectados en curvas, rampas de salida de autopista, o colinas, debido a poca visibilidad; o si un vehículo al frente está bloqueado parcialmente por peatones u otros objetos. El FCA no detectará otro vehículo al frente hasta que esté completamente en el carril de conducción.

⚠ Advertencia

FCA no proporciona una advertencia para ayudar a evitar un accidente, a menos que detecte un vehículo. FCA puede no detectar un vehículo al frente si el sensor FCA está bloqueado por suciedad, nieve, o hielo, o si el parabrisas está dañado. También puede ser que no detecte un vehículo en caminos con viento o colinas, o en condiciones que puedan limitar la visibilidad tales como niebla, lluvia o nieve, o si los faros o el parabrisas no están limpios o en buenas condiciones. Mantenga el parabrisas, los faros, y los sensores FCA limpios y en buenas condiciones.

Alerta de colisión

Cuando su vehículo se aproxime a otro vehículo detectado demasiado rápido, la pantalla FCA roja parpadeará y sonarán varios bips altamente agudos desde el frente. Cuando se produce esta Alerta de colisión, el sistema de frenos puede prepararse para que el frenado del conductor ocurra más rápidamente, lo cual puede causar una desaceleración breve y suave. Continúe aplicando el pedal de freno según se requiera. El Control de velocidad constante puede desactivarse con la alerta de colisión.

Alerta por seguir demasiado cerca

La pantalla de Alerta de colisión roja permanecerá continuamente iluminada cuando siga a un vehículo detectado al frente demasiado cerca.

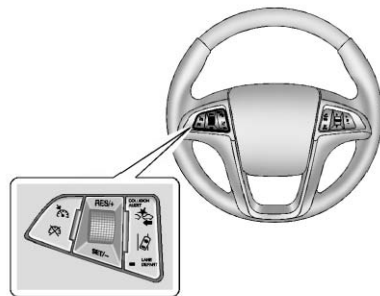
Seleccionar el tiempo de alerta

El control de alerta de colisión se encuentra en el volante. Oprima COLLISION ALERT (ALERTA DE COLISIÓN) para ajustar el tiempo de alarma de FCA a lejos, medio, cerca o apagado. La primera opresión del botón muestra la configuración actual del control en el DIC. Opresiones adicionales del

botón cambian esta configuración. La configuración elegida permanecerá hasta que se cambie y afectará tanto a la función de Alerta de colisión como a la de seguir muy cerca. El tiempo de ambas alertas varía basándose en la velocidad del vehículo. A mayor velocidad del vehículo, más alejada ocurrirá la alerta. Considere las condiciones de tráfico y del clima al seleccionar el tiempo de la alerta. El rango del tiempo de selección de la alerta puede no ser adecuado para todos los conductores y condiciones de conducción.

Alertas innecesarias

Puede ser que FCA proporcione alertas innecesarias por vehículos que dan vuelta, vehículos en otros carriles, objetos que no son vehículos, o a sombras. Estas alertas son una operación normal y el vehículo no requiere servicio.

Limpiar el sistema

Si el sistema FCA no parece funcionar adecuadamente, al limpiar el exterior del parabrisas en frente del espejo retrovisor puede corregir este problema.

Alerta de la zona ciega lateral (SBZA)

Si está equipado, SBZA es una ayuda para cambios de carril que apoya al conductor evitando colisiones que ocurren con vehículos que se encuentran en las áreas (o lugares) de zona ciega. La pantalla de advertencia de alerta de zona ciega lateral (SBZA) se encenderá en el espejo lateral exterior correspondiente y parpadeará si la direccional está encendida.

Advertencia (Continúa)

las zonas ciegas laterales, peatones, ciclistas o animales. Puede no proveer alertas al cambiar de carril bajo algunas condiciones de manejo. No tener el cuidado adecuado al cambiar de carril puede dar como resultado lesiones, la muerte o daños al vehículo. Antes de hacer un cambio de carril, siempre revise todos los espejos, mire sobre su hombro, y use las direccionales.

Advertencia

SBZA no alerta al conductor sobre vehículos que se aproximan rápidamente fuera de
(Continúa)

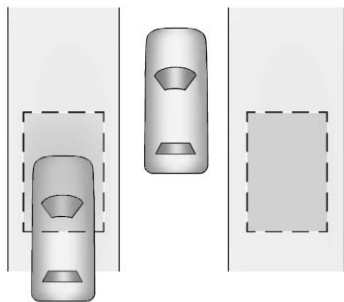
Zonas de detección del sistema SBZA

El sensor del sistema SBZA cubre una zona de aproximadamente un carril a ambos lados del vehículo o 3.5 m (11 pies). La altura de la zona se encuentra aproximadamente entre 0.5 m (1.5 pies) y 2 m (6 pies) arriba del piso. Esta zona comienza aproximadamente a la mitad del vehículo y se extiende hacia atrás a 5 m (16 pies).

Funcionamiento del sistema

El símbolo SBZA se enciende en los espejos laterales cuando el sistema detecta un vehículo en el

siguiente carril que está en la zona ciega lateral. Esto indica que puede ser inseguro cambiar de carriles. Antes de hacer un cambio de carril, revise la pantalla del SBZA, revise todos los espejos, mire sobre su hombro, y use las direccionales.

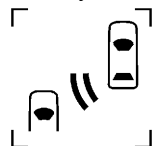

Despliegue del espejo lateral izquierdo

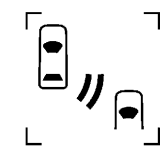

Despliegue del espejo lateral derecho

Cuando se arranca el vehículo, ambos despliegues SBZA de los espejos laterales se encienden brevemente para indicar que el sistema está funcionando. Cuando el vehículo se mueve hacia adelante, el despliegue del espejo lateral izquierdo y derecho se ilumina si se detecta un vehículo en esa zona ciega. Si la dirección se activa en la misma dirección de un

vehículo detectado, esta pantalla parpadeará como una advertencia adicional para no cambiar de carril.

El SBZA puede ser desconectado a través de la personalización del vehículo. Consulte "Sistemas de detección de colisión" en *Personalización del vehículo* ⇨ 143. Si el conductor inhabilita el sistema SBZA, los despliegues SBZA de los espejos no se iluminan.

Cuando el sistema parece no funcionar de manera adecuada

Las pantallas de SBZA pueden no encender cuando pase a un vehículo rápidamente o cuando arrastre un remolque. Las zonas de detección SBZA que se extienden hacia atrás desde el lado del vehículo no se extienden más atrás cuando se arrastra un remolque. Tenga precaución mientras cambia carriles cuando arrastre un remolque. El sistema SBZA puede alertar sobre objetos conectados al vehículo, tal como un remolque, bicicletas, o un objeto que se extienda hacia afuera en cualquier

lado del vehículo. Éste es el funcionamiento normal del sistema; el vehículo no necesita servicio.

El SBZA puede no siempre alertar al conductor de vehículos en la zona ciega lateral, especialmente en condiciones húmedas. El sistema no necesita que se le de servicio. El sistema puede iluminarse debido a barandales, señales, árboles, arbustos, y otros objetos inmóviles. Éste es el funcionamiento normal del sistema; el vehículo no necesita servicio.

El sistema SBZA puede no funcionar cuando los sensores SBZA en las esquinas izquierda o derecha de la defensa trasera se encuentran cubiertas con lodo, suciedad, nieve, hielo, o nieve medio derretida, o en tormentas fuertes. Para instrucciones de limpieza, vea "Lavando el vehículo" bajo *Cuidado exterior* ⇨ 315. Si el centro de información del conductor (DIC) muestra el mensaje de sistema no disponible después de limpiar ambos lados del vehículo hacia las esquinas traseras del vehículo, consulte a su distribuidor.

Si las pantallas del SBZA no se iluminan cuando hay vehículos en la zona ciega y el sistema está limpio, puede ser que el sistema necesite servicio. Lleve el vehículo con su distribuidor.

Cuando el SBZA está deshabilitado por cualquier motivo distinto a que el conductor lo haya apagado, la opción de Alerta de zona ciega encendida no estará disponible en el menú de personalización.

Información de frecuencia de radio

Consulte *Declaración de frecuencia de radio* ⇨ 345.

Advertencia de cambio de carril (LWD)

Si está equipado, LDW puede ayudar a evitar choques debido a alejamientos involuntarios del carril. Puede proveer una alerta si el vehículo está cruzando un carril sin usar una direccional en esa dirección. LDW utiliza un sensor de

cámara para detectar las marcas de carril a velocidades de 56 km/h (35 mph) o mayores.

Advertencia

El sistema LDW no dirige el vehículo. Puede ser que el sistema LDW no:

- Proporciona suficiente tiempo para evitar un accidente.
- Detectar las marcas de carril en condiciones meteorológicas o de visibilidad malas. Esto puede ocurrir si el parabrisas o los faros están bloqueados por suciedad, nieve o hielo; si no están en condiciones adecuadas; o si el sol brilla directamente en la cámara.
- Detectar bordes de la carretera.

(Continúa)

Advertencia (Continúa)

- Detectar los carriles sobre carreteras sinuosas o montañosas.

Si la advertencia de salida de carril (LDW) sólo detecta marcas de carril en un lado del camino, sólo le advertirá cuando salga del carril en el lado que detectó el marcador de carril. Siempre mantenga su atención en el camino y conserve la posición adecuada del vehículo dentro del carril, o podría ocurrir daño al vehículo, lesiones o muerte. Siempre mantenga el parabrisas, los faros, y los sensores de cámara limpios y en buenas condiciones. No utilice LDW en condiciones de mal tiempo.

Funcionamiento del sistema

El sensor de la cámara LDW se encuentra en el parabrisas, adelante del espejo retrovisor.

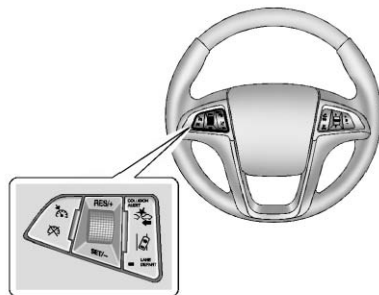

Para encender y apagar LDW, oprima el botón LANE DEPART (Salida de carril) en el volante. El indicador del control se enciende cuando LDW está activado.



Cuando LDW está encendido,  es de color verde si LDW está disponible para advertir de una salida del carril. Si el vehículo cruza una marca del carril detectada sin

utilizar la luz direccional en esa dirección,  cambia a ámbar y destella. Además, habrá tres sonidos a la derecha o izquierda, dependiendo de la dirección de salida del carril.

Cuando el sistema parece no funcionar de manera adecuada

El sistema no puede detectar carriles también cuando hay:

- Vehículos cercanos adelante.
- Cambios repentinos de iluminación, como cuando se conduce a través de túneles.
- Carreteras ladeadas.

Si el sistema LDW no funciona correctamente cuando las marcas de carril son claramente visibles, la limpieza del parabrisas puede ayudar.

Las alertas LDW pueden ocurrir debido a marcas de alquitrán, sombras, grietas en la carretera, marcas de carril temporales o en construcción, o de otras imperfecciones de la carretera. Éste es el funcionamiento normal del

sistema; el vehículo no necesita servicio. Apague LDW si estas condiciones continúan.

Combustible

GM recomienda el uso de gasolina TOP TIER Detergente para mantener el motor más limpio y reducir los depósitos del motor. Ver www.toptiergas.com para obtener una lista de los vendedores de Gasolina Detergente TOP TIER y países aplicables.



Si el vehículo tiene una tapa de combustible amarilla o una calcomanía amarilla en la puerta de combustible, se puede usar E85 o FlexFuel. Consulte *E85* o *FlexFuel* ⇨ 223.

Utilice gasolina regular sin plomo que cumpla la especificación ASTM de D4814 con una clasificación de 87 octanos o mayor. No utilice gasolina con un octanaje publicado de menos de 87, ya que esto puede causar detonación del motor y reducirá la economía de combustible.

Combustibles prohibidos

Precaución
<p>No utilice combustibles con cualquiera de las siguientes condiciones; ya que podría dañar el vehículo y anular su garantía:</p> <ul style="list-style-type: none"> • Para vehículos que no usen FlexFuel, combustible marcado etanol superior al 15% en volumen, como mezclas de etanol de nivel medio (16 - 50% de etanol), E85, o FlexFuel. • Combustible con cualquier cantidad de metanol, metilal, y anilina. Estos <p style="text-align: right;">(Continúa)</p>

Precaución (Continúa)

combustibles pueden corroer las partes metálicas del sistema de combustible o dañar las partes de plástico o hule.

- Combustible que contenga metales como manganeso metilciclopentadienil tricarbonilo (MMT), los cuales pueden dañar el sistema de control de emisiones y las bujías.
- Combustible con un octanaje publicado de menos que el combustible recomendado. El uso de este combustible reducirá la economía de combustible y el rendimiento, y puede disminuir la vida útil del catalizador de emisiones.

Requisitos de combustible de California

Si el vehículo está certificado para cumplir con los estándares de emisiones de California, está diseñado para operar con gasolinas que cumplan las especificaciones de California. Consulte la etiqueta de control de emisiones debajo de la tapa del cofre. Si este combustible no está disponible en los estados que están adoptando los Estándares de emisiones de California, el vehículo funcionará de manera satisfactoria con combustibles que cumplan con las especificaciones federales, pero el rendimiento del sistema de control de emisiones puede resultar afectado. La luz indicadora de falla podría encenderse y el vehículo puede no pasar la prueba de comprobación de smog. Consulte *Indicador de falla (Luz Check engine (Revise el motor))* ⇨ 122. Si esto ocurre, regrese a su distribuidor autorizado para realizar un diagnóstico. Si se determina que la condición ha sido causada por el tipo de combustible utilizado, las

reparaciones pueden no estar cubiertas por la garantía del vehículo.

Combustible en países extranjeros

Las puntuaciones de octanaje de combustible publicadas de Estados Unidos, Canadá y México en el índice antidetonante (AKI). Para combustible no para su uso en un país extranjero, consulte "Combustibles Prohibidos" en *Combustible* ⇨ 221.

Aditivos del combustible

Para ayudar a mantener los sistemas de combustible limpios, se recomienda Gasolina Detergente TOP TIER. Consulte *Combustible* ⇨ 221.

Si la Gasolina detergente TOP TIER no está disponible, una botella de Tratamiento limpiador del sistema de combustible GM añadida al tanque de combustible en cada cambio de aceite del motor, puede ayudar. El tratamiento limpiador del sistema de combustible GM es el

único aditivo para gasolina recomendado por General Motors. Está disponible con su distribuidor.

Si su vehículo puede usar E85 o FlexFuel, el Limpiador de tratamiento de sistema de combustible GM - FlexFuel es el único aditivo recomendado para uso. No use ningún otro aditivo con un vehículo E85 o FlexFuel. Consulte *E85 o FlexFuel* ⇨ 223.

E85 o FlexFuel

Los vehículos con tapas de combustible marcadas como "E85" o FlexFuel pueden usar gasolina sin plomo o combustible de etanol que contenga hasta 85% de etanol (E85). Todos los demás vehículos sólo deben usar la gasolina sin plomo como se describe en *Combustible* ⇨ 221.

Se recomienda el uso de E85 o FlexFuel cuando el vehículo está diseñado para usarlo. E85 o FlexFuel está hecho a partir de fuentes renovables.

Muchas gasolineras no tendrán una bomba de combustible etanol 85% (E85) disponible. Las estaciones que tienen E85 deben tener una etiqueta que indica el contenido de etanol FlexFuel. No utilice el combustible si el contenido de etanol es mayor del 85%.

Las características de arranque de E85 y FlexFuel los hacen inadecuados para uso cuando las temperaturas caen debajo de -18 °C (0 °F). Use gasolina o agregue gasolina al combustible E85 o FlexFuel.

Ya que E85 o FlexFuel tiene menos energía por litro (galón) que la gasolina, se necesitará rellenar el vehículo más a menudo. Consulte *Llenado del tanque* ⇨ 223.

Precaución

Algunos aditivos no son compatibles con el combustible E85 o FlexFuel y pueden dañar el sistema de combustible del vehículo. No agregue nada al

(Continúa)

Precaución (Continúa)

E85 o FlexFuel. El daño causado por aditivos no estará cubierto por la garantía del vehículo.

Precaución

No utilice combustible que contenga metanol. Puede corroer las partes metálicas del sistema de gasolina y también dañar las partes plásticas y de hule. Ese daño no estaría cubierto por la garantía del vehículo.

Llenado del tanque



Advertencia

Los vapores de combustible y combustible se incendian violentamente y puede causar lesiones o la muerte.

(Continúa)

Advertencia (Continúa)

- Para evitar lesiones a usted o a terceros, lea y siga cuidadosamente todas las instrucciones en la bomba de gasolina.
- Apague el motor al cargar gasolina.
- Mantenga las chispas, flamas y materiales humeantes lejos de la gasolina.
- No deje la bomba de gasolina sin atención.
- No use un teléfono celular mientras cargue combustible.
- No vuelva a entrar en el vehículo mientras carga gasolina.
- Mantenga a los niños alejados de la bomba de gasolina; y nunca permita que los niños carguen gasolina.

(Continúa)

Advertencia (Continúa)

- El combustible se puede rociar si la tapa del combustible se abre demasiado rápido. Este rocío de gasolina puede suceder si el tanque está casi lleno, y es más común en clima caluroso. Abra la tapa del combustible lentamente y espere que cualquier ruido de siseo se detenga, y luego desatornille la tapa completamente.

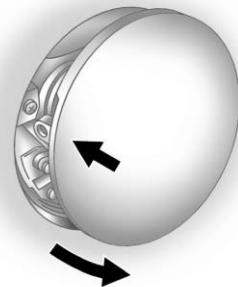

El tapón de combustible se encuentra detrás de una puerta de combustible en el lado del pasajero del vehículo. Para abrir la puerta del combustible, presione y suelte el borde central hacia atrás de la puerta.

Para retirar el tapón de combustible, hágalo girar en sentido inverso al de las manecillas del reloj. No libere el tapón demasiado rápido o volverá a salirse. Para volver a poner el tapón de combustible, hágalo girar en sentido de las manecillas del reloj hasta que haga clic.

Si el tapón no se coloca correctamente, se puede encender la luz indicadora de falla. Consulte *Indicador de falla (Luz Check engine (Revise el motor))* ⇨ 122.

 **Advertencia**

Llenar el tanque de combustible en exceso más de tres clics de una boquilla de llenado estándar puede causar:

- Problemas de desempeño del vehículo, incluyendo ahogamiento y daño del motor al sistema de combustible.
- Derrames de combustible.
- Incendio potencial de combustible.

Tenga cuidado de no derramar gasolina. Espere unos segundos antes de quitar la boquilla. Limpie la gasolina de las superficies pintadas lo más rápido posible. Consulte *Cuidado exterior* ⇨ 315.

 **Advertencia**

Si comienza un incendio mientras está cargando gasolina, no retire la boquilla. Corte el flujo de gasolina apagando la bomba o notificando al encargado de la estación. Aléjese del área de inmediato.

Precaución

Si necesita un tapón de gasolina nuevo, asegúrese de obtener el tipo adecuado con su distribuidor. Un tapón de combustible inadecuado puede no cerrar de manera adecuada, hacer que se encienda el indicador de falla y dañar el tanque de gasolina y el sistema de emisiones. Consulte *Indicador de falla (Luz Check engine (Revise el motor))* ⇨ 122.

Cómo llenar un contenedor portátil combustible

 **Advertencia**

Llenar un contenedor portátil de combustible mientras se encuentra en el vehículo puede ocasionar vapores de combustible que pueden encenderse ya sea por electricidad estática o por otros medios. Usted u otras personas pueden sufrir quemaduras graves y el vehículo se puede dañar. Siempre:

- Use contenedores aprobados para combustible.
- Remueva el contenedor del vehículo, cajuela o caja de camioneta antes de llenarlo.
- Coloque el contenedor en el piso.

(Continúa)

Advertencia (Continúa)

- Coloque la boquilla dentro de la abertura de llenado del contenedor antes de despachar combustible y manténgase en contacto con la abertura de llenado hasta que se complete el llenado.
- Llene el contenedor a no más de 95% de llenado para permitir expansión.
- No fume, encienda cerillos, o utilice encendedores mientras recargue combustible.
- Evite usar teléfonos celulares u otros dispositivos electrónicos.

Remolque transporte**Información general sobre remolque**

Sólo utilice equipo de remolque diseñado para el vehículo. Contacte con su distribuidor o con el distribuidor de remolques para obtener asistencia sobre la preparación del vehículo para jalar un remolque. Lea la sección completa antes de arrastrar un remolque.

Sobre cómo remolcar un vehículo descompuesto, consulte *Cómo remolcar el vehículo* ⇨ 311. Sobre cómo remolcar el vehículo detrás de otro vehículo tal como una casa rodante, consulte *Remolque de vehículo recreacional* ⇨ 312.

Características de manejo y sugerencias de remolque**Manejo con un remolque**

Cuando arrastre de un remolque:

- Familiarícese con las leyes estatales y locales que apliquen específicamente al arrastre del remolque.
- No arrastre un remolque durante los primeros 800 km (500 millas), para prevenir daños al motor, ejes u otras partes.
- Entonces, durante los primeros 800 km (500 millas) de arrastre de remolque, no conduzca a más de 80 km/h (50 mph) y no realice arranques con el acelerador a fondo.
- El vehículo puede remolcar en D (conducir). Utilice una velocidad menor si la transmisión realiza cambios demasiado seguidos.

- No utilice la Modalidad de economía de combustible al llevar a cabo operaciones de remolque.
- Apague la Asistencia para estacionamiento mientras remolque.

 **Advertencia**

Cuando jale un remolque, los gases de escape se pueden acumular en la parte trasera del vehículo y entrar si la puerta trasera, cajuela o ventana trasera está abierta.

Cuando arrastre de un remolque:

- No maneje con la puerta trasera, cajuela o ventana trasera abierta.
- Abra totalmente las ventilas que están sobre o debajo del tablero de instrumentos.
- Además ajuste el sistema de control de clima en un ajuste que introduzca aire

(Continúa)

Advertencia (Continúa)

externo únicamente. Consulte "Sistemas de control de clima" en el índice.

Para obtener más información sobre el monóxido de carbono, consulte *Emisiones del motor* ⇨ 197.

Jalar un remolque requiere cierta cantidad de experiencia. La combinación que está manejando es más larga y no responde de la misma manera que el vehículo. Conozca el manejo y frenado del equipo antes de dirigirse a la carretera abierta.

Antes de arrancar, compruebe todas las partes de enganche y accesorios del remolque, las cadenas de seguridad, los conectores eléctricos, las luces, las llantas y los espejos. Si el remolque cuenta con frenos eléctricos, arranque la combinación moviéndola y a continuación aplique

manualmente el controlador del freno del remolque para cerciorarse de que los frenos están funcionando.

Durante el viaje, verifique ocasionalmente que la carga está segura, y que las luces y los frenos del remolque están funcionando.

Remolque con sistema de control de estabilidad

Al remolcar es posible que escuche el sonido del sistema de control de estabilidad. El sistema está reaccionando al movimiento del vehículo causado por el remolque, que ocurre principalmente al dar vuelta. Esto es normal al jalar remolques más pesados.

Distancia delantera

Manténgase al menos al doble de la distancia normal del vehículo de enfrente. Esto puede ayudar a evitar situaciones que requieran frenados rápidos y vueltas repentinas.

Paso

Al remolcar se requiere una mayor distancia para rebasar. Debido a que el conjunto es más largo, es necesario avanzar más antes de poder volver al carril.

Retroceder

Sostenga la parte inferior del volante con una mano. Para mover el remolque a la izquierda, mueva su mano hacia la izquierda. Para mover el remolque hacia la derecha, mueva la mano hacia la derecha. Siempre retroceda lentamente y, si es posible, que alguien lo ayude guiándolo.

Vueltas

Precaución
<p>El dar vueltas muy cerradas jalando un remolque podría hacer que el remolque entre en contacto con el vehículo. El vehículo podría resultar</p> <p style="text-align: right;">(Continúa)</p>

Precaución (Continúa)
<p>dañado. Evite dar vueltas cerradas mientras está jalando un remolque.</p>

Al virar con un remolque, realice vueltas más amplias de lo normal de manera que el remolque no golpee los rebordes suaves, las aceras, las señales del camino, los árboles u otros objetos. Utilice la señal direccional bien, en avance y evite los saltos o las maniobras súbitas.

Direccionales al jalar un remolque

Los indicadores de señal direccional en el tablero de instrumentos destellan al señalar una vuelta o un cambio de carril. Si está conectado de manera adecuada, las luces del remolque también destellan, avisando a los otros conductores que el vehículo está por virar, cambiar de carril o detenerse.

Al jalar un remolque, las flechas en el tablero de instrumentos parpadean aunque los focos del remolque estén fundidos. Compruebe ocasionalmente para estar seguro de que los focos del remolque aún funcionan.

Conducción en pendientes

Reduzca la velocidad y cambie a una velocidad menor antes de iniciar un descenso por una pendiente larga o inclinada. Si no cambia la transmisión, podría utilizar los frenos en demasía; tanto, que podrían sobrecalentarse y dejar de funcionar de manera adecuada.

El vehículo puede remolcar en D (conducir). Utilice una velocidad menor si la transmisión realiza cambios demasiado seguidos.

Al arrastrar un remolque cuesta arriba a altitudes elevadas en pendientes empinadas, el refrigerante del motor hierve a temperatura más baja que a altitudes normales. Si apaga el motor inmediatamente después de remolcar cuesta arriba sobre pendientes muy inclinadas a

grandes altitudes, el vehículo podría mostrar señales similares al sobrecalentamiento del motor. Para evitar esto, permita que el motor siga encendido estando ya estacionado, de preferencia sobre terreno plano, con la transmisión en P (estacionamiento) y espere unos minutos antes de apagarlo. Si se enciende la luz de advertencia de sobrecalentamiento, consulte *Sobrecalentamiento del motor* ⇨ 255.

Estacionamiento en pendientes

Advertencia

Estacionar el vehículo con remolque en pendientes puede ser peligroso. Si algo sale mal, el conjunto del vehículo y el remolque podría empezar a moverse. Las personas podrían salir lastimadas, y tanto el vehículo como el remolque podrían sufrir daños. Cuando sea
(Continúa)

Advertencia (Continúa)

posible, estacione el conjunto de vehículo y remolque en una superficie plana.

Si estaciona el conjunto en una pendiente:

1. Presione el pedal del freno, pero no cambie aún a P (estacionamiento). Gire las llantas hacia banqueta si en posición de bajada, o hacia el tráfico si está en posición de subida.
2. Haga que otra persona coloque calzas debajo de las ruedas del remolque.
3. Cuando las calzas estén en su lugar, libere el pedal del freno hasta que las calzas absorban la carga.
4. Vuelva a presionar el pedal del freno. Después, aplique el freno de estacionamiento y cambie a P (estacionamiento).
5. Libere el pedal del freno.

Volver a avanzar después de estacionarse en una pendiente

1. Aplique y mantenga presionado el pedal del freno mientras:
 - Arranca el motor.
 - Cambie a una velocidad.
 - Libere el freno de estacionamiento.
2. Suelte el pedal del freno.
3. Maneje lentamente hasta que el remolque esté fuera de las calzas.
4. Deténgase mientras otra persona quita las calzas.

Mantenimiento al jalar un remolque

El vehículo necesita servicios más seguidos al jalar un remolque. Vea el *Programa de mantenimiento* ⇨ 328. El fluido para la transmisión automática, el aceite del motor, el lubricante para los ejes, las bandas, el sistema de enfriamiento y el sistema de frenado son de vital

importancia para la operación con remolques. Inspecciónelos antes y durante el viaje.

Verifique periódicamente que todas las tuercas y pernos de enganche estén bien apretados.

Enfriamiento del motor al jalar un remolque

El sistema de enfriamiento puede sobrecalentarse de manera temporal durante las condiciones severas de operación. Consulte *Sobrecalentamiento del motor* ⇨ 255.

Arrastre de remolque

Antes de jalar un remolque, hay tres consideraciones importantes relacionadas con el peso:

- El peso del remolque
- El peso del timón del remolque
- El peso total sobre las llantas del vehículo

Peso del remolque

¿Qué tan pesado puede ser un remolque sin dejar de ser seguro?

Deben considerarse la velocidad, la altitud, las pendientes del camino, la temperatura exterior, el equipo especial y el peso del timón que debe cargar el vehículo. Consulte "Peso del timón del remolque" más adelante en esta sección.

El peso máximo del remolque se calcula asumiendo que el conductor es el único ocupante del vehículo que jalará el remolque y que ya está considerado el equipo de remolque requerido. El peso adicional del equipo opcional, los pasajeros y la carga dentro del vehículo que jalará el remolque deben restarse del peso máximo del remolque.

Utilice la siguiente tabla para determinar cuánto puede pesar el vehículo, con base en el modelo y las opciones del vehículo.

Vehículo	Peso máximo del remolque con frenos†	GCWR*
Motor 2.4L L4, transmisión delantera (FWD)	680 kg (1,500 lb)	2 625 kg (5,787 lb)
Motor 2.4L L4, transmisión en todas las ruedas (AWD)	680 kg (1,500 lb)	2 700 kg (5,952 lb)
Motor 3.6L V6, transmisión delantera (FWD)	1 588 kg (3,500 lb)	3 600 kg (7,937 lbs)
Motor 3.6L V6, transmisión en todas las ruedas (AWD)	1 588 kg (3,500 lb)	3 700 kg (8,157 lb)
† Para remolques sin frenos, el peso máximo del remolque es de 454 kg (1,000 libras). Consulte <i>Equipo de remolque</i> ⇨ 232.		

vehículo (GVW) incluye el peso del vehículo, la carga dentro del mismo y las personas que estarán dentro del vehículo. Si hay más opciones, equipo, pasajeros o carga en el vehículo, se reducirá el peso del timón que puede cargar el vehículo, que a su vez reduce la el peso del remolque que puede jalar el vehículo. Si va a jalar un remolque, el peso del timón debe agregarse al peso total del vehículo (GVW) ya que también estará cargando ese peso. Consulte *Límites de carga del vehículo* ⇨ 185.

*La Clasificación de peso bruto combinado (GCWR) es el peso total permisible del vehículo y el remolque completamente cargados, incluidos todos los pasajeros, la carga, el equipo y las conversiones. No se debe exceder la GCWR del vehículo.

Pida a su distribuidor nuestra información o consejos para efectuar remolque.

Peso del timón del remolque

La carga del timón (1) de cualquier remolque es un peso importante a considerar ya que afecta el peso total del vehículo. El peso total del

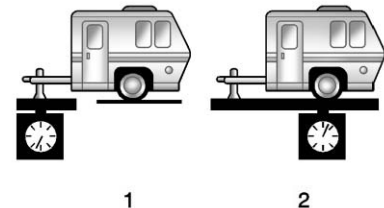

Si se utiliza un gancho de transporte de peso o un gancho de distribución de peso, la lengüeta del remolque (1) debe pesar del 10 al 15 por ciento del peso total del remolque cargado (2).

Después de cargar el remolque, pese el remolque y a continuación el timón, por separado, para comprobar que los pesos son adecuados. Si no lo son, debe realizar algunos ajustes moviendo el peso dentro del remolque.

Las operaciones de remolque pueden estar limitadas por la capacidad del vehículo para transportar el peso de la lengüeta. El peso de la lengüeta no puede ocasionar que el vehículo exceda la GVWR (Clasificación de peso bruto del vehículo) o la RGAWR (Clasificación de peso bruto sobre el eje trasero). El efecto del peso adicional puede reducir la capacidad de remolque más que el total del peso adicional.

Es importante que el vehículo no exceda ninguna de sus clasificaciones (GCWR, GVWR,

RGAWR, Clasificación máxima de remolque o Peso de la lengüeta). La única manera de garantizar que no se exceden ninguna de estas clasificaciones es pesar el vehículo y el remolque.

Peso total sobre las llantas del vehículo

Infle las llantas del vehículo hasta el límite superior en frío. Puede encontrar estos números en la etiqueta de certificación o para más información, consulte *Límites de carga del vehículo* ⇨ 185. No sobrepase el límite de peso total del vehículo, o el peso total para cada eje, incluyendo el peso del timón del remolque. Si utiliza un enganche de distribución de peso, no exceda el límite del eje trasero antes de aplicar las barras de muelle de distribución de peso.

Equipo de remolque

Enganches

Utilice el equipo de pernos para remolque adecuado. Consulte a su distribuidor de pernos para obtener ayuda.

- La defensa trasera del vehículo no está diseñada para adaptarle enganches. No fije en ella ningún enganche rentado ni otros enganches para defensas. Utilice únicamente los enganches montados en el marco que no se fijan a la defensa.
- ¿Se perforará la carrocería del vehículo para instalar el enganche para remolque? Si es así, selle los orificios una vez que haya quitado el perno. Si no lo hace, podrían introducirse al vehículo polvo, agua y monóxido de carbono (CO, gas mortal) del escape. Consulte *Emisiones del motor* ⇨ 197.

Cadenas de seguridad

Siempre coloque cadenas de seguridad entre el vehículo y el remolque. Cruce las cadenas debajo del acople del remolque para que éste no toque el camino si llega a separarse del vehículo. Deje libertad de movimiento suficiente para que el conjunto pueda dar la vuelta. Nunca permita que las cadenas de seguridad se arrastren por el suelo.

Frenos del remolque

¿El remolque cuenta con sus propios frenos? Asegúrese de leer y seguir las instrucciones de los frenos del remolque para instalarlos, ajustarlos y darles el mantenimiento adecuado.

Debido a que el vehículo cuenta con sistema antibloqueo de frenos, evite manipular el sistema de frenado del vehículo. Si hace esto, ambos sistemas de frenos podrían no funcionar de manera adecuada o podrían no funcionar en absoluto.

Control de balanceo (TSC) de remolque

El vehículo cuenta con una característica de Control de balanceo del remolque (TSC) como parte del sistema StabiliTrak. Si el TSC detecta que el remolque se está balanceando, se aplican automáticamente los frenos del vehículo.



Cuando el TSC está aplicando los frenos, la luz indicadora del TCS/ StabiliTrak destella para avisar al conductor que debe reducir la velocidad. Si el remolque continúa balanceándose, StabiliTrak reducirá el esfuerzo de torsión del motor para ayudar a aminorar la velocidad del vehículo.

El TSC no funciona si el sistema StabiliTrak se encuentra apagado. Consulte *Control de tracción/Control electrónico de estabilidad* ⇨ 205.

Conversiones y adiciones

Equipo eléctrico añadido

Advertencia

El Conector de enlace de datos (DLC) se usa para servicio del vehículo y pruebas de Inspección/mantenimiento de emisiones. Consulte *Indicador de falla (Luz Check engine (Revise el motor))* ⇨ 122. Un dispositivo conectado al DLC — como un dispositivo de mercado secundario de rastreo de flota o comportamiento del conductor — puede interferir con los sistemas del vehículo. Esto podría afectar la operación del vehículo y causar un accidente. Tales dispositivos también pueden tener acceso a la información guardada en los sistemas del vehículo.

Precaución

Algunos equipos eléctricos pueden dañar el vehículo o hacer que los componentes no funcionen y no estarían cubiertos por la garantía del vehículo. Siempre verifique con su distribuidor antes de agregar equipos eléctricos.

El equipo agregado puede descargar la batería de 12 volts del vehículo, incluso cuando éste no esté en operación.

El vehículo cuenta con un sistema de bolsas de aire. Antes de intentar agregar algún dispositivo eléctrico al vehículo, consulte *Dar servicio a vehículos equipados con bolsa de aire* ⇨ 82 y *Agregar equipo a vehículos equipados con bolsa de aire* ⇨ 82.

Cuidado del vehículo

Información general

Información general	236
Advertencia de la Propuesta 65 de California	236
Requisitos de California relativos a materiales de perclorato	237
Accesorios y modificaciones	237

Verificaciones del vehículo

Hacer su propio trabajo de servicio	238
Cofre	238
Vista general del compartimiento del motor ...	240
Cubierta del motor	243
Aceite del Motor	244
Sistema de duración del aceite del motor	246
Líquido de la transmisión automática	248
Depurador/filtro de aire motor	248
Sistema de enfriamiento	249
Refrigerante del motor	251

Sobrecalentamiento del motor	255
Líquido dir accionam (Motor 2.4L L4)	256
Líquido dir accionam (Motor 3.6L V6)	256
Líquido de lavado	257
Frenos	258
Líquido de frenos	259
Batería - Norteamérica	260
Tracción en las cuatro ruedas	261
Revisión del interruptor del motor de arranque	261
Revisión de la función de control del bloqueo de cambio de la transmisión automática	262
Revisión del bloqueo de la transmisión del encendido	262
Revisión del freno y el mecanismo de estacionamiento P (estacionamiento)	262
Cambio de la pluma limpiaparabrisas	263

Direccionamiento de los faros

Dirección de los faros	265
------------------------------	-----

Reemplazo de focos

Reemplazo de focos	265
Focos de halógeno	265
Luces traseras, direccionales y laterales, luz de alto, y luces de apoyo	265
Luz de Matrícula	268
Focos de repuesto	268

Sistema eléctrico

Fusibles	269
Bloque de fusibles del compartimiento del motor ...	269
Bloque de fusibles del tablero de instrumentos	273

Ruedas y llantas

Llantas	275
Neumáticos para todas las estaciones	276
Llantas para invierno	276
Neumáticos para verano	277
Etiquetado de flanco de la llanta	278
Designaciones de las llantas	280
Terminología y definiciones relativas a las llantas	281
Presión de llantas	284
Sistema de monitoreo de presión de las llantas	285

Funcionamiento del sistema de monitoreo de presión de las llantas 286

Inspección de las llantas 290

Rotación de la llanta 290

Cuándo es momento para nuevas llantas 292

Compra de llantas nuevas 293

Llantas y ruedas de diferente tamaño 294

Graduación de calidad uniforme de llanta 295

Alineación de ruedas y balanceo de llantas 297

Reemplazo de rueda 297

Cadenas para llantas 298

Si una llanta se desinfla 298

Cambio de llanta 300

Llanta de refacción compacta 306

Arranque con cables pasacorriente

Arranque con cables pasacorriente - Norteamérica 308

Remolque del vehículo

Cómo remolcar el vehículo ... 311

Remolque de vehículo recreacional 312

Cuidado Apariencia

Cuidado exterior 315

Cuidado interior 321

Tapetes 324

Información general

Si necesita servicio o partes, visite a su distribuidor. Usted recibirá partes GM genuinas y servicio de personal capacitado por GM y que cuenta todo el respaldo de GM.

Las partes GM genuinas tienen una de las siguientes marcas:



Advertencia de la Propuesta 65 de California

ADVERTENCIA: La mayoría de los vehículos de motor, incluyendo éste, así como muchas de sus

piezas de servicio y fluidos, contienen y/o liberan sustancias químicas que el Estado de California sabe que son causantes de cáncer, defectos de nacimiento u otros daños reproductivos. El escape del motor, muchas partes y sistemas, muchos fluidos y los residuos de desgaste de algunos componentes contienen y/o emiten estos productos químicos.

Vea *Batería - Norteamérica* ⇨ 260 y *Arranque con cables pasacorrente - Norteamérica* ⇨ 308.

Requisitos de California relativos a materiales de perclorato

Ciertos tipos de accesorios de uso en automóviles, como los activadores de las bolsas de aire, los pretensores de los cinturones de seguridad y las baterías de litio de los transmisores de entrada sin llave pueden contener materiales con perclorato. Puede requerirse manejo especial. Para mayor información, visite www.dtsc.ca.gov/hazardouswaste/perchlorate.

Accesorios y modificaciones

Instalar en el vehículo accesorios no obtenidos con el distribuidor o hacer modificaciones al vehículo puede afectar el desempeño y la seguridad del mismo, incluyendo cosas como bolsas de aire, frenado, estabilidad, conducción y manejo, sistemas de emisiones, aerodinámica, durabilidad y sistemas electrónicos, como los de frenos antibloqueo, control de tracción y control de estabilidad. Estos accesorios o modificaciones pueden incluso causar fallas o daños no cubiertos por la garantía del vehículo.

El daño a los componentes de la suspensión causados por modificar la altura del vehículo fuera de los ajustes de fábrica no estará cubierto por la garantía del vehículo.

Los daños a los componentes del vehículo que sean resultado de la modificación o instalación o el uso de partes no certificadas por GM, incluyendo las modificaciones al módulo de control o software, no

están cubiertos bajo los términos de la garantía del vehículo y pueden afectar la cobertura restante de la garantía para las partes afectadas.

Los Accesorios GM están diseñados para complementar y funcionar con otros sistemas del vehículo. Consulte a su distribuidor para poner accesorios al vehículo utilizando sólo accesorios GM instalados por un técnico del distribuidor.

Vea también *Agregar equipo a vehículos equipados con bolsa de aire* ⇨ 82.

Verificaciones del vehículo

Hacer su propio trabajo de servicio

Advertencia

Puede resultar peligroso realizar reparaciones en el vehículo sin el conocimiento, manual de servicio, herramientas y piezas adecuadas. Siempre siga los procedimientos del manual del propietario y consulte el manual de servicio del vehículo antes de realizar cualquier trabajo de reparación.

Si usted mismo realiza las tareas de servicio, use el manual de servicio adecuado. El manual de servicio le da mucha más información sobre como dar servicio al vehículo, que la que puede encontrar en este manual.

Este vehículo cuenta con un sistema de bolsas de aire. Antes de intentar realizar usted mismo las tareas de servicio, vea *Dar servicio a vehículos equipados con bolsa de aire* ⇨ 82.

Lleve un registro de todos los recibos de partes y anote el kilometraje y la fecha de todas las tareas de servicio realizadas.

Precaución

Incluso cantidades pequeñas de contaminación pueden causar daños a los sistemas del vehículo. No permita que contaminantes entren en contacto con los fluidos, tapas de depósitos o varillas de medición.

Cofre

Para abrir el cofre:

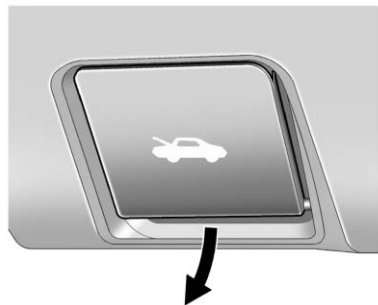

1. Jale la palanca de liberación que se encuentra debajo del tablero de instrumentos, a la izquierda del volante.

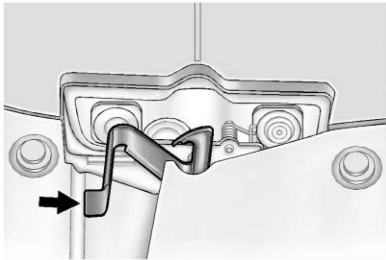

2. Vaya al frente del vehículo para localizar la manija de liberación secundaria del cofre. La manija está debajo del borde frontal del cofre cerca del centro. Empuje la manija a la derecha y al mismo tiempo levante el cofre.

Para cerrar el cofre:

1. Antes de cerrar el cofre, asegúrese que todos los tapones de los depósitos estén colocados correctamente.
2. Baje la tapa hasta que quede a unos 30 cm (12 pulgadas) del vehículo y suéltela, para que se aseguren todos los cierres.

Revise el cofre para asegurarse de que esté cerrado y, de ser necesario, repita el proceso.

Vista general del compartimiento del motor

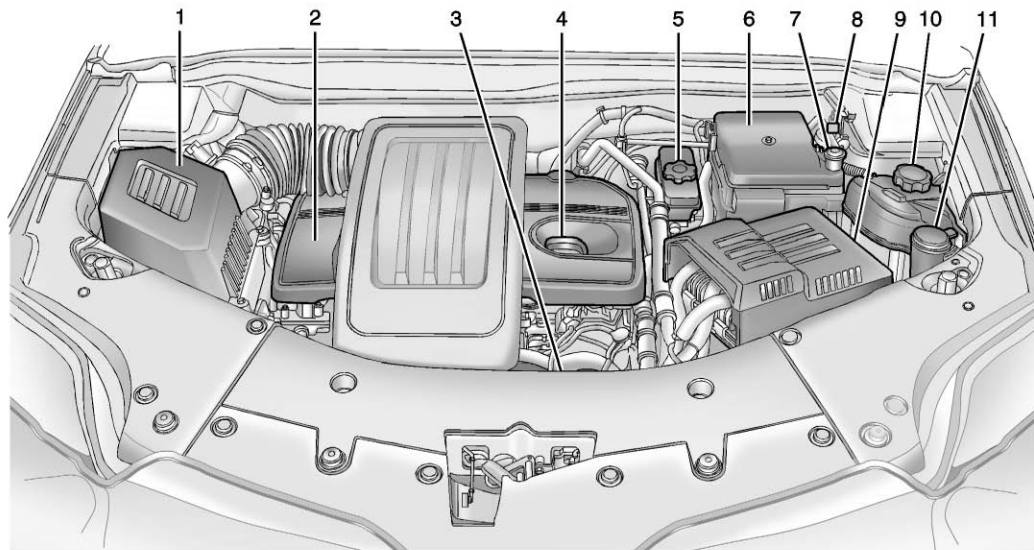

Motor 2.4 L L4

1. *Depurador/filtro de aire motor* ⇨ 248.
2. *Cubierta del motor* ⇨ 243.
3. Varilla de medición del aceite del motor (no visible). Vea *Aceite del Motor* ⇨ 244.
4. Tapón del depósito del aceite del motor. Vea *Aceite del Motor* ⇨ 244.
5. Depósito del líquido de frenos. Vea *Líquido de frenos* ⇨ 259.
6. *Bloque de fusibles del compartimiento del motor* ⇨ 269.
7. Terminal positiva (+) remota. Vea *Arranque con cables pasacorriente - Norteamérica* ⇨ 308.
8. Terminal negativa (-) remota. Vea *Arranque con cables pasacorriente - Norteamérica* ⇨ 308.
9. *Batería - Norteamérica* ⇨ 260 (no visible).
10. Tanque de compensación y tapón de presión del refrigerante del motor. Vea *Refrigerante del motor* ⇨ 251.
11. Depósito del líquido del lavaparabrisas. Vea *Líquido de lavado* ⇨ 257.

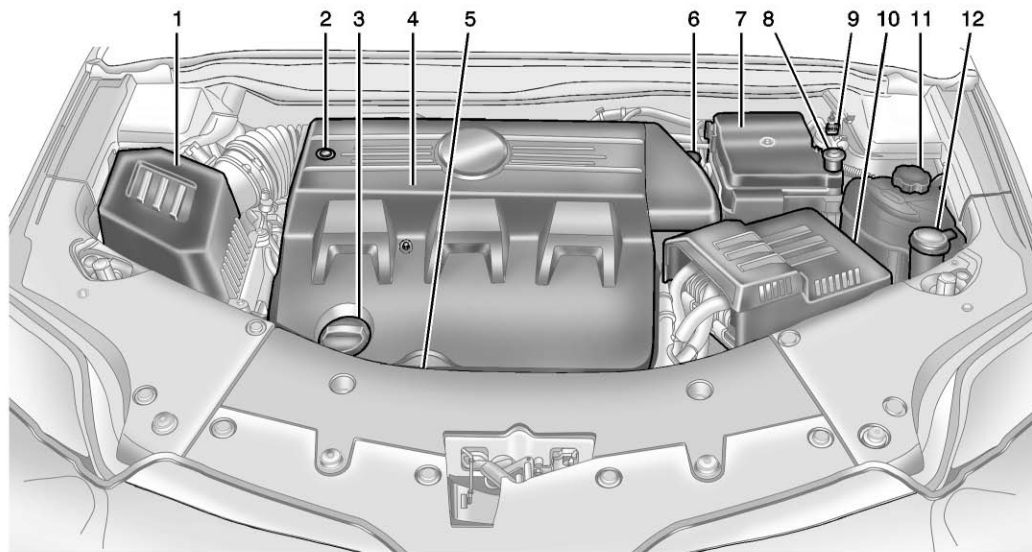

Motor 3.6 L V6

1. *Depurador/filtro de aire motor* ⇨ 248.
2. Depósito del aceite de la dirección hidráulica (debajo de la cubierta del motor).
Vea *Líquido dir accionam (Motor 2.4L L4)* ⇨ 256 o *Líquido dir accionam (Motor 3.6L V6)* ⇨ 256.
3. Tapón del depósito del aceite del motor. Vea *Aceite del Motor* ⇨ 244.
4. *Cubierta del motor* ⇨ 243.
5. Varilla de medición del aceite del motor (no visible). Vea *Aceite del Motor* ⇨ 244.
6. Depósito del líquido de frenos. Vea *Líquido de frenos* ⇨ 259.
7. *Bloque de fusibles del compartimiento del motor* ⇨ 269.
8. Terminal positiva (+) remota. Vea *Arranque con cables pasacorrente - Norteamérica* ⇨ 308.
9. Terminal negativa (-) remota. Vea *Arranque con cables pasacorrente - Norteamérica* ⇨ 308.
10. *Batería - Norteamérica* ⇨ 260 (no visible).
11. Tanque de compensación y tapón de presión del refrigerante del motor. Vea *Refrigerante del motor* ⇨ 251.
12. Depósito del líquido del lavaparabrisas. Vea *Líquido de lavado* ⇨ 257.

Cubierta del motor

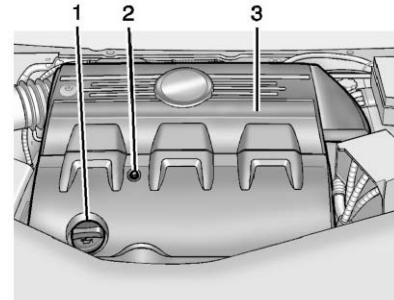

Cubierta del motor 3.6L V6

1. Tapón del depósito del aceite del motor
2. Perno de la cubierta del motor
3. Cubierta del motor

Para retirar:

1. Quite el tapón de llenado del aceite (1).
2. Retire el perno de la cubierta del motor (2).
3. Levante la cubierta del motor (3) para liberarla de los retenes.

- Levante y retire la cubierta del motor.
- Para reinstalar la cubierta del motor siga los pasos 1-4 en orden inverso.

Aceite del Motor

Para asegurar que el motor tenga el desempeño adecuado y prolongar su vida útil debe prestarse mucha atención al aceite del motor. Seguir estos pasos, sencillos pero importantes, contribuirá a proteger su inversión.

- Use aceite para motores aprobado para la especificación indicada y del grado de viscosidad correcto. Ver "Para seleccionar el aceite del motor correcto" en esta sección.
- Revise periódicamente el nivel del aceite del motor y mantenga el nivel adecuado. Vea "Revisión del aceite del motor" y "Cuándo añadir aceite del motor" en esta sección.

- Cambie el aceite del motor a los intervalos adecuados. Vea *Sistema de duración del aceite del motor* ⇨ 246.
- Deseche siempre el aceite del motor adecuadamente. Vea "Qué hacer con el aceite usado" en esta sección.

Revisión del aceite de motor

Es buena idea revisar el nivel de aceite del motor con cada llenado de combustible. Para obtener una lectura exacta, el vehículo debe estar sobre un terreno nivelado. La manija de la varilla de aceite del motor es un aro. Consulte *Vista general del compartimiento del motor* ⇨ 240 para conocer la ubicación de la varilla del aceite.

Es indispensable obtener una lectura exacta del nivel del aceite:

- Si el motor ha estado en funcionamiento recientemente, apáguelo y permita que pasen unos minutos para que el aceite regrese al cárter del aceite. Si revisa el nivel de aceite demasiado pronto

después de haber apagado el motor, la lectura del nivel del aceite no será precisa.

Advertencia

El mango de la varilla de medición del aceite del motor puede estar caliente; lo puede quemar. Use una toalla o guante para tocar el mango de la varilla de medición.

- Saque la varilla y límpiela con un papel o un trapo limpio y vuelva a introducirla hasta el fondo. Sáquela nuevamente, manteniendo la punta hacia abajo, y revise el nivel.

Cuándo añadir aceite de motor



Motor 2.4 L L4



Motor 3.6 L V6

Si el aceite está por debajo del área de líneas cruzadas de la punta de la varilla, añada por lo menos 1 L (1 cuarto de galón) del aceite recomendado y revise el nivel otra vez. Vea la explicación sobre qué tipo de aceite usar en "Elección del aceite correcto para el motor" en esta sección. Para conocer la capacidad del cárter de aceite, consulte *Capacidades/ especificaciones* ⇨ 337.

Precaución

No agregue demasiado aceite. Los niveles de aceite por arriba o por debajo del rango de operación aceptable indicado en la varilla son perjudiciales para el motor. Si el nivel del aceite está

(Continúa)

Precaución (Continúa)

por arriba del rango de operación, es decir, el motor tiene tanto aceite que el nivel rebasa el área de líneas cruzadas que indica el rango de operación adecuado, el motor puede dañarse. Debe drenarse el exceso de aceite o limitar el uso del vehículo y buscar ayuda de un servicio profesional para eliminar el exceso de aceite.

Consulte *Vista general del compartimiento del motor* ⇨ 240 para conocer la ubicación de la tapa de llenado de aceite.

Añada suficiente aceite para ajustar el nivel dentro de los límites de funcionamiento adecuados. Introduzca la varilla hasta el fondo cuando haya terminado.

Elección del aceite correcto para el motor

La elección del aceite correcto para el motor depende tanto de la especificación adecuada del aceite, como de su grado de viscosidad. Vea *Líquidos y lubricantes recomendados* ⇨ 333.

Especificación

Solicite y utilice aceites para motor que cumplan con la especificación dexos1™. Los aceites para motor aprobados por GM que cumplen con la especificación dexos1 están marcados con el logo de aprobación de dexos1. Consulte www.gmdexos.com.



Precaución

De no usarse el aceite para motores recomendado o un aceite equivalente, pueden provocarse daños en el motor que no están cubiertos por la garantía del vehículo.

El grado de viscosidad

Utilice la viscosidad del aceite de motor de grado SAE 5W-30.

Operación a temperaturas bajas: En áreas con temperaturas demasiado frías, donde se registren temperaturas por debajo de los -29 °C (-20 °F), se puede utilizar aceite SAE 0W-30. Un aceite con este grado de viscosidad facilitará el arranque del motor en frío a temperaturas bajas extremas. Al seleccionar el aceite con el grado adecuado de viscosidad, se recomienda seleccionar un aceite de las especificaciones correctas. Consulte "Especificación" anteriormente en esta sección.

Aditivos para el aceite del motor/purga del aceite del motor

No añada ningún aditivo al aceite. Los aceites recomendados que cumplen con la especificación dexos1 son lo único que se necesita para un buen desempeño y protección del motor.

No se recomiendan los enjuagues del sistema de aceite del motor, ya que podrían ocasionar daños al motor no cubiertos por la garantía del vehículo.

Qué hacer con el aceite usado

El aceite de motor usado contiene ciertos elementos que pueden ser nocivos para la piel y que incluso pueden causar cáncer. No permita que el aceite usado permanezca mucho tiempo sobre la piel. Lávese la piel y las uñas con agua y jabón o con un buen limpiador de manos. Lave o deseche adecuadamente la ropa o los trapos que tengan aceite para motores usado. Consulte las

advertencias del fabricante sobre el uso y el desecho de productos de aceite.

El aceite usado puede ser una amenaza para el ambiente. Si usted mismo realiza el cambio de aceite, asegúrese de drenar todo el aceite del filtro antes de desecharlo. Nunca deseche el aceite echándolo a la basura ni vertiéndolo en el suelo, drenajes o corrientes y cuerpos de agua. Recíclelo, llevándolo a un sitio de recolección de aceite usado.

Sistema de duración del aceite del motor**Cuándo cambiar el aceite del motor**

Este vehículo cuenta con un sistema computarizado que indica cuándo cambiar el aceite del motor y el filtro del aceite. Esto está basado en una combinación de factores que incluyen las revoluciones del motor, la temperatura del motor y el kilometraje. Según las condiciones

de manejo, el kilometraje al que sea indicado un cambio de aceite puede variar de manera considerable. Para que el sistema de vida del aceite funcione adecuadamente, el sistema debe reiniciarse cada vez que se cambie el aceite.

Cuando el sistema calcula que la vida del aceite se ha reducido, indica que es necesario hacer un cambio de aceite. Se enciende un mensaje CAMBIE PRONTO EL ACEITE DEL MOTOR. Vea *Mensajes de aceite del motor* ⇨ 137. Cambie el aceite tan pronto como sea posible, antes de que transcurran otros 1 000 km (600 mi). Es posible que, si las condiciones de manejo son las mejores, el sistema de vida del aceite no indique que sea necesario hacer un cambio de aceite hasta por más de un año. El aceite del motor y el filtro del aceite deben cambiarse por lo menos una vez al año, y en ese momento debe reiniciarse el sistema. Su distribuidor cuenta con personal de servicio capacitado que realizará esta tarea y reiniciará el sistema. También es importante

revisar el aceite periódicamente durante el transcurso de un intervalo de vaciado de aceite y mantenerlo en el nivel adecuado.

Si el sistema se llega a reiniciar por accidente, hay que cambiar el aceite una vez transcurridos 5 000 km (3,000 mi) después del último cambio de aceite. Recuerde reiniciar el sistema de vida del aceite cada vez que haga un cambio de aceite.

Cómo reiniciar el sistema de duración del aceite del motor

Reinicie el sistema cada vez que se cambie el aceite, de manera que el sistema pueda calcular cuándo deberá hacerse el siguiente cambio de aceite. Para reiniciar el sistema:

1. Haga girar el encendido a la posición ON/RUN (encendido/funcionamiento) con el motor apagado.
2. Presione el botón MENU en el DIC para mostrar el menú de información del vehículo.

3. Presione las flechas arriba o abajo para ver ÍNDICE DE CALIDAD DEL ACEITE.
4. Presione el botón SET/CLR hasta que se despliegue 100%.
5. Haga girar la llave a la posición LOCK/OFF (bloquear/apagar).

O:

1. Haga girar el encendido a la posición ON/RUN (encendido/funcionamiento) con el motor apagado.
2. Oprima hasta el fondo y libere el pedal del acelerador tres veces dentro de un lapso de cinco segundos.

El sistema se restablece cuando el mensaje CAMBIE PRONTO EL ACEITE DEL MOTOR se apaga.

Si el mensaje CAMBIE PRONTO EL ACEITE DEL MOTOR aparece de nuevo al encender el vehículo, quiere decir que el Sistema de vida útil de aceite de motor no ha sido reiniciado. Repita el procedimiento.

Líquido de la transmisión automática

Cómo revisar el fluido de la transmisión automática

No es necesario revisar el nivel del fluido de la transmisión. La única razón de una pérdida de fluido es una fuga del fluido de la transmisión. En caso de fuga, lleve el vehículo al distribuidor y haga que lo reparen tan pronto como sea posible.

Existe un procedimiento especial para revisar y cambiar el fluido de la transmisión. Puesto que se trata de un procedimiento difícil, esto debe realizarse en la concesionaria. Para mayor información contacte a su distribuidor, o bien, el procedimiento se puede localizar en el manual de servicio.

Cambie el líquido a los intervalos señalados en *Programa de mantenimiento* ⇨ 328, y asegúrese de usar el líquido indicado en *Líquidos y lubricantes recomendados* ⇨ 333.

Depurador/filtro de aire motor

El depurador/filtro de aire del motor está en el compartimiento del motor, en el lado del pasajero del vehículo. Vea *Vista general del compartimiento del motor* ⇨ 240.

Cuándo revisar el depurador/filtro de aire motor

Para los intervalos de cambio e inspección del depurador/filtro de aire motor, consulte *Programa de mantenimiento* ⇨ 328.

Cómo revisar el depurador/filtro de aire motor

No arranque el motor o tenga el motor en operación con el alojamiento del depurador/filtro de aire motor abierto. Antes de retirar el depurador/filtro de aire motor, asegúrese que el alojamiento del depurador/filtro de aire motor y los componentes cercanos estén libres de suciedad y desechos. Retire el depurador/filtro de aire motor. Golpee ligeramente y agite el depurador/filtro de aire motor (lejos

del vehículo), para liberar el polvo y suciedad sueltos. Revise el depurador/filtro de aire motor respecto a daño, y reemplace si está dañado. No limpie el depurador/filtro de aire motor o los componentes con agua o aire comprimido.

Para revisar o cambiar el depurador/filtro de aire motor:

1. Abra el cofre. Vea *Cofre* ⇨ 238.
2. Localice la caja del filtro/depurador de aire en el lado del pasajero del compartimiento del motor. Vea *Vista general del compartimiento del motor* ⇨ 240.

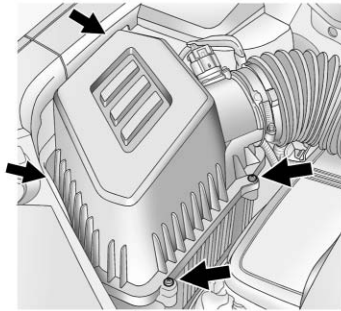

3. Retire los cuatro tornillos de la cubierta de la caja del depurador/filtro de aire.
4. Jale directamente hacia arriba la cubierta, y mientras la sostiene, retire el depurador/filtro de aire.
5. Revise o cambie el filtro/depurador de aire.

Cómo reinstalar el depurador/filtro de aire motor

1. Instale el filtro de depurador de aire en el alojamiento del depurador/filtro de aire. La junta exterior del depurador/filtro de aire debe asentarse

adecuadamente en el alojamiento del depurador/filtro de aire.

2. Alinee las lengüetas de la cubierta del alojamiento del depurador/filtro de aire con el alojamiento del depurador/filtro de aire.
3. Instale la cubierta del alojamiento del depurador/filtro de aire utilizando los cuatro tornillos.



Advertencia

Hacer funcionar el motor sin el limpiador/filtro de aire puede causarle quemaduras a usted o a otras personas. El limpiador de aire no solamente limpia el aire, sino que ayuda a detener las flamas en caso de explosiones en el motor. Tenga cuidado al trabajar en el motor y no conduzca el vehículo sin que esté instalado el limpiador/filtro de aire.

Precaución

Si el limpiador/filtro de aire no está instalado, la suciedad puede entrar fácilmente al motor, y podría dañarlo. Cerciórese siempre que el limpiador/filtro de aire esté instalado al conducir el vehículo.

Sistema de enfriamiento

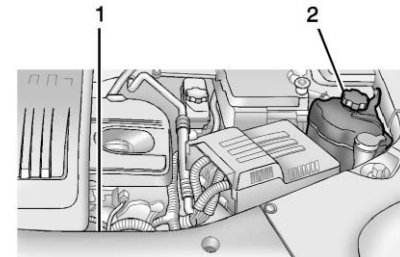

Motor 2.4 L L4

1. Ventilador de enfriamiento del motor (no visible)

2. Tanque de compensación y tapón de presión del refrigerante del motor

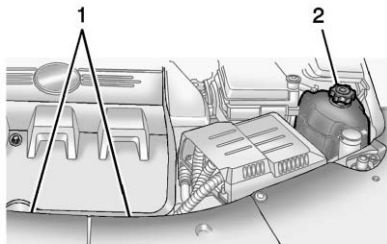

Motor 3.6 L V6

1. Ventiladores de enfriamiento del motor (no visibles)
2. Tanque de compensación y tapón de presión del refrigerante del motor

⚠ Advertencia

Los ventiladores eléctricos de enfriamiento del motor que están bajo el cofre pueden empezar a funcionar aun cuando el motor esté apagado y pueden causar lesiones. Mantenga las manos, la ropa y las herramientas alejados de los ventiladores eléctricos que están bajo el cofre.

Si el refrigerante que está dentro del tanque de compensación del refrigerante está hirviendo, no haga nada más hasta que se enfríe. El vehículo debe estar estacionado sobre una superficie nivelada.

El nivel líquido de enfriamiento deberá estar en la línea COLD FILL. De no ser así, es posible que el vehículo tenga una fuga en las mangueras del radiador, las mangueras del calentador, el radiador, la bomba de agua o en cualquier otra parte del sistema de enfriamiento.

⚠ Advertencia

Las mangueras del calentador y el radiador, así como otras partes del motor, pueden estar muy calientes. No las toque. Si lo hace, puede sufrir quemaduras.

No encienda el motor si hay alguna fuga. Si enciende el motor podría perderse todo el refrigerante. Eso provocaría fuego en el motor y usted podría sufrir quemaduras. Haga que todas las fugas sean reparadas antes de conducir el vehículo.

Si no parece haber fugas, revise con el motor encendido, para ver si está funcionando el ventilador eléctrico de enfriamiento del motor. Si el motor se está sobrecalentando, el ventilador debe estar funcionando. Si no está funcionando, el vehículo necesita servicio. Apague el motor.

Precaución

Usar otro refrigerante que no sea DEX-COOL® puede provocar corrosión prematura en el motor, el núcleo del calentador o el radiador. Además, el refrigerante del motor podría requerir cambiarse pronto. Ninguna reparación estaría cubierta por la garantía del vehículo. Use siempre refrigerante DEX-COOL (sin silicatos) en el vehículo.

Refrigerante del motor

El sistema de enfriamiento del vehículo contiene refrigerante para motores DEX-COOL®. Este refrigerante está diseñado para permanecer en el vehículo durante 5 años o 240,000 km (150,000 millas), lo que ocurra primero.

A continuación se explica el sistema de enfriamiento y cómo revisar y agregar refrigerante cuando el nivel está bajo. Si hay problema por

sobrecalentamiento del motor, vea *Sobrecalentamiento del motor* ⇨ 255.

Qué usar**Advertencia**

Añadir solamente agua pura o cualquier otro líquido al sistema de enfriamiento puede ser peligroso. El agua pura y otros líquidos pueden hervir antes que la mezcla adecuada de refrigerante. El sistema de advertencia del refrigerante está ajustado para la mezcla apropiada de refrigerante. Con agua pura o una mezcla incorrecta, el motor podría calentarse demasiado, pero no aparecería la advertencia de sobrecalentamiento. El motor podría incendiarse y usted u otras personas podrían sufrir quemaduras. Use una mezcla 50/50 de agua potable limpia y refrigerante DEX-COOL.

Use una mezcla 50/50 de agua potable limpia y refrigerante DEX-COOL. Si usa esta mezcla, no es necesario agregar nada más. Esta mezcla:

- Da protección contra congelamiento hasta -37 °C (-34 °F) de temperatura exterior.
- Da protección contra ebullición hasta 129 °C (265 °F) de temperatura del motor.
- Protege contra óxido y corrosión.
- No daña las partes de aluminio.
- Ayuda a mantener la temperatura adecuada del motor.

Precaución

Si se utilizan la mezcla refrigerante inadecuado, inhibidores, o aditivos en el sistema de refrigeración del vehículo, el motor podría sobrecalentarse y dañarse.

(Continúa)

Precaución (Continúa)

El exceso de agua en la mezcla puede congelarse y agrietar las partes de refrigeración del motor. Las reparaciones no estarían cubiertas por la garantía del vehículo. Utilice únicamente la mezcla correcta de refrigerante de motor para el sistema de enfriamiento. Vea *Líquidos y lubricantes recomendados* ⇨ 333.

Nunca deseche el refrigerante del motor echándolo a la basura ni vertiéndolo en el suelo, en drenajes, corrientes o cuerpos de agua. Haga que el cambio de refrigerante lo realice un centro de servicio autorizado que esté familiarizado con los requisitos legales relativos a los métodos de desecho de refrigerante. Esto ayudará a proteger tanto el ambiente como su propia salud.

Revisión del refrigerante

Para revisar el nivel del refrigerante, el vehículo debe estar en una superficie nivelada.

Revise si se alcanza a ver refrigerante en el tanque de compensación del refrigerante. Si el refrigerante que está dentro del tanque de compensación del refrigerante está hirviendo, no haga nada más hasta que se enfríe. Si se alcanza a ver refrigerante, pero el nivel no está en la línea COLD FILL o arriba de ella, agregue una mezcla 50/50 de agua potable limpia y refrigerante DEX-COOL al tanque de compensación del refrigerante, pero antes de realizar esta operación asegúrese que el sistema de enfriamiento esté frío. Vea *Sobrecalentamiento del motor* ⇨ 255.

El tanque de expansión de refrigerante está en el compartimiento del motor, en el lado del conductor del vehículo. Vea *Vista general del compartimiento del motor* ⇨ 240.

Cómo añadir refrigerante al tanque de compensación del refrigerante**Precaución**

Hay un procedimiento específico de llenado de refrigerante para este vehículo. De no seguirse este procedimiento podría causarse sobrecalentamiento del motor y podría sufrir severos daños.

Si no ha encontrado un problema, compruebe si se alcanza a ver refrigerante en el tanque de compensación del refrigerante. Si se alcanza a ver refrigerante, pero el nivel no está en la línea COLD FILL, agregue una mezcla 50/50 de agua potable limpia y refrigerante DEX-COOL al tanque de compensación del refrigerante, pero antes de realizar esta operación asegúrese de que el sistema de enfriamiento esté frío, incluyendo la tapa de presión del tanque de compensación del

refrigerante. Para mayor información, vea *Sobrecalentamiento del motor* ⇨ 255.

Advertencia

Cuando el sistema de enfriamiento está caliente, el vapor y los líquidos hirvientes pueden salir repentinamente y causar quemaduras severas. Se encuentran bajo presión y si usted hace girar el tapón de presión del tanque de compensación del refrigerante (aunque sea sólo un poco) pueden salir a gran velocidad. Nunca haga girar el tapón cuando el sistema de enfriamiento, incluyendo el tapón de presión del tanque de compensación del refrigerante, están calientes. Si en alguna ocasión necesita hacer girar el tapón de presión, espere a que el sistema de enfriamiento y el tapón de presión del tanque de compensación del refrigerante se enfríen.

Advertencia

Añadir solamente agua pura o cualquier otro líquido al sistema de enfriamiento puede ser peligroso. El agua pura y otros líquidos pueden hervir antes que la mezcla adecuada de refrigerante. El sistema de advertencia del refrigerante está ajustado para la mezcla apropiada de refrigerante. Con agua pura o una mezcla incorrecta, el motor podría calentarse demasiado, pero no aparecería la advertencia de sobrecalentamiento. El motor podría incendiarse y usted u otras personas podrían sufrir quemaduras. Use una mezcla 50/50 de agua potable limpia y refrigerante DEX-COOL.

Advertencia

Usted puede sufrir quemaduras si derrama refrigerante sobre partes calientes del motor. El refrigerante contiene etilenglicol que se quemará si las partes del motor están suficientemente calientes. No derrame refrigerante sobre el motor caliente.

Precaución

En clima frío, el agua se puede congelar y causar fisuras en el motor, el radiador, el núcleo del calentador y otras partes. Use el refrigerante recomendado y la mezcla de refrigerante adecuada.



1. Retire el tapón de presión del tanque de compensación del refrigerante cuando el sistema de enfriamiento, incluyendo el tapón de presión del tanque de compensación del refrigerante y la manguera superior del radiador, ya no están calientes.

Haga girar el tapón de presión lentamente un cuarto de vuelta en sentido inverso al de las manecillas del reloj. Si escucha un silbido, espere hasta que desaparezca. Esto permitirá que toda la presión que aún haya quedado salga por la manguera de descarga.

2. Siga haciendo girar el tapón de presión lentamente y retírelo.

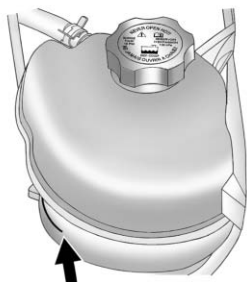

3. Llene el tanque de compensación del refrigerante con la mezcla adecuada de refrigerante DEX-COOL, hasta la línea COLD FILL.
4. Sin reinstalar el tapón de presión del tanque de compensación del refrigerante, encienda el motor y déjelo funcionar hasta que pueda sentirse que la manguera superior del radiador se está calentando. Tenga cuidado con el o los ventiladores de enfriamiento del motor.

En este momento, el nivel del refrigerante dentro del tanque de compensación del refrigerante puede ser más bajo. Si el nivel es más bajo, añada más de la mezcla adecuada de refrigerante DEX-COOL al tanque de compensación del refrigerante, hasta que el nivel llegue a la línea COLD FILL.

5. Reinstale el tapón de presión. Asegúrese de apretar con la mano el tapón de presión.

Precaución

Si el tapón de presión no se aprieta herméticamente, pueden ocurrir pérdida de refrigerante y posibles daños al motor. Asegúrese que el tapón quede asegurado y apretado de manera adecuada.

Revise el nivel del tanque de compensación del refrigerante cuando el sistema de enfriamiento se haya enfriado. Si el refrigerante

no se encuentra en el nivel adecuado, repita los Pasos 1-3 y coloque de nuevo el tapón de presión. Si el refrigerante aún no está en el nivel adecuado cuando el sistema se enfríe de nuevo, vea a su distribuidor.

Sobrecalentamiento del motor

El vehículo cuenta con un indicador para advertir del sobrecalentamiento del motor. En el tablero de instrumentos del vehículo hay una luz de advertencia de temperatura del refrigerante del motor. Vea *Indicador de temperatura del refrigerante del motor* ⇨ 119.

Puede tomar la decisión de no levantar el cofre cuando aparezca esta advertencia, obtenga asistencia de servicio inmediatamente. Vea *Programa de Asistencia en el Camino* ⇨ 341.

Si toma la decisión de levantar el cofre, asegúrese que el vehículo esté estacionado en una superficie nivelada.

Después revise si están funcionando los ventiladores de enfriamiento del motor. Si el motor se está sobrecalentando, el (los) ventilador(es) debe(n) estar funcionando. De no ser así, no deje que el motor siga funcionando y haga que el vehículo reciba servicio.

Precaución

El funcionamiento del motor sin refrigerante puede causar daños o un incendio. El daño del vehículo no estaría cubierto por la garantía del vehículo.

Si sale vapor del compartimiento del motor

Advertencia

El vapor del motor sobrecalentado puede causarle quemaduras severas, aun cuando solamente abra el cofre. Manténgase alejado del motor si
(Continúa)

Advertencia (Continúa)

ve o escucha que de él sale vapor. Tan sólo apáguelo y haga que todas las personas se alejen del vehículo hasta que se enfríe. Antes de abrir el cofre espere hasta que no haya señales de vapor o refrigerante.

Si continúa conduciendo el vehículo cuando el motor se ha sobrecalentado, los líquidos en su interior se pueden incendiar. Usted u otras personas pueden sufrir quemaduras severas. Si el motor se sobrecalienta, apáguelo y salga del vehículo hasta que el motor se enfríe.

Si no sale vapor del compartimiento del motor

Si aparece una advertencia de sobrecalentamiento del motor pero no se ve ni se escucha vapor, el problema puede no ser demasiado serio. En ocasiones el motor puede sobrecalentarse ligeramente cuando el vehículo:

- Ascende por una pendiente prolongada en un día caluroso.
- Se detiene después de conducirlo a alta velocidad.
- Opera en marcha sin desplazamiento por periodos prolongados al estar detenido en el tráfico.
- Arrastra un remolque.

Si aparece la advertencia de sobrecalentamiento sin señales de vapor:

1. Apague el aire acondicionado.
2. Encienda el calentador a la máxima temperatura y la máxima velocidad del ventilador. Abra las ventanas según sea necesario.
3. Cuando sea seguro, salga del camino, cambie a P (estacionamiento) o N (neutral) y deje que el motor funcione en marcha en vacío.

Si el termómetro de sobrecalentamiento ya no se encuentra en la zona de sobrecalentamiento o ya no aparece

la advertencia de sobrecalentamiento, puede conducir el vehículo. Continúe conduciendo el vehículo lentamente durante unos 10 minutos. Mantenga una distancia segura con respecto al vehículo que esté enfrente. Si la advertencia no se vuelve a encender, continúe conduciendo normalmente y pida que revisen el sistema de enfriamiento respecto al llenado y función adecuados.

Si la advertencia continúa, salga del camino, deténgase y estacione el vehículo inmediatamente.

Si no hay señales de vapor, deje funcionar el motor en marcha sin desplazamiento durante tres minutos mientras está estacionado.

Si aún continúa la advertencia, apague el motor hasta que se enfríe.

Líquido dir accionam (Motor 2.4L L4)

El vehículo cuenta con dirección asistida eléctrica y no utiliza líquido de dirección hidráulica.

Líquido dir accionam (Motor 3.6L V6)

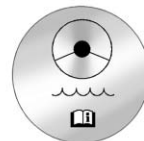

El depósito del líquido de dirección del motor se encuentra hacia la parte trasera del compartimiento del motor, en el lado del pasajero del vehículo. Vea en *Vista general del compartimiento del motor* ⇨ 240 la ubicación del depósito.

Cuándo revisar el aceite de la dirección hidráulica

El líquido de dirección no necesita comprobarse a menos que haya una fuga en el sistema o escuche un ruido inusual. Lleve el sistema a revisión y reparación si hay pérdida del líquido.

Cómo revisar el aceite de la dirección hidráulica

Para revisar el fluido de la dirección hidráulica:

1. Apague el motor y déjelo enfriar.
2. Retire la cubierta del motor. Vea *Cubierta del motor* ⇨ 243.
3. Limpie el tapón y la parte superior del depósito.
4. Desatornille el tapón y limpie la varilla de medición con un trapo limpio.
5. Coloque de nuevo el tapón y apriételo completamente.
6. Retire nuevamente el tapón y vea el nivel del fluido en la varilla de medición.

El nivel del líquido debe ubicarse entre las líneas MAX y MIN a temperatura ambiente. Si el líquido está por debajo de la línea MIN, agregue líquido.

Qué usar

Para determinar qué tipo de líquido usar, consulte *Líquidos y lubricantes recomendados* ⇨ 333. Use siempre el fluido adecuado.

Precaución

El uso de un líquido incorrecto puede dañar el vehículo y los daños pueden no estar cubierto por la garantía del mismo. Use siempre el líquido indicado en *Líquidos y lubricantes recomendados* ⇨ 333.

Líquido de lavado

Qué usar

Cuando sea necesario añadir líquido de lavado del parabrisas, asegúrese de leer las instrucciones del fabricante antes de usarlo. Si va a operar el vehículo en áreas en las que la temperatura puede descender más allá del punto de congelación, use un líquido que brinde protección suficiente contra la congelación.

Cómo agregar líquido al lavaparabrisas

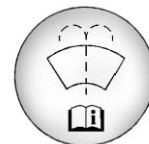

Abra el tapón que tiene el símbolo del lavaparabrisas. Agregue líquido para lavaparabrisas hasta llenar el tanque. Vea en *Vista general del compartimiento del motor* ⇨ 240 la ubicación del depósito.

Precaución

- No use fluido de lavador que contenga cualquier tipo de recubrimiento repelente al agua. Esto puede causar que los limpiadores traqueteen o salten.

(Continúa)

Precaución (Continúa)

- No use refrigerante para motor (anticongelante) en el lavaparabrisas. Eso puede dañar el sistema del lavador de parabrisas y la pintura.
- No mezcle agua con líquidos listos para usarse. El agua puede provocar que la solución se congele y dañar el tanque del líquido y otras partes del sistema del lavaparabrisas.
- Si usa líquido concentrado para lavaparabrisas, siga las instrucciones del fabricante para agregar agua.
- Cuando haga mucho frío, llene el tanque del líquido del lavaparabrisas solamente hasta tres cuartas partes de su capacidad. Esto permitirá la expansión del líquido en

(Continúa)

Precaución (Continúa)

caso de congelación, lo cual podría dañar el tanque si está completamente lleno.

Frenos

Las balatas de los frenos de disco tienen indicadores de desgaste integrados que producen un sonido agudo de alerta cuando las balatas están gastadas y es necesario colocar balatas nuevas. El sonido puede ser intermitente o puede ser constante cuando el vehículo está en movimiento, excepto al aplicar con firmeza el pedal del freno.

 Advertencia

El sonido de advertencia de desgaste de los frenos indica que pronto los frenos no funcionarán bien. Esto podría dar como resultado una colisión. Cuando se escuche el sonido de advertencia de desgaste de los frenos, haga que el vehículo reciba servicio.

Precaución

Si se continúa conduciendo el vehículo con balatas de freno gastadas, puede dar como resultado una reparación de frenos costosa.

Algunas condiciones de manejo o climáticas puede provocar un chillido al aplicar los frenos por primera vez o al aplicarlos ligeramente. Esto no significa que algo esté mal en los frenos.

Es necesario que las tuercas de las ruedas estén apretadas con el torque, para ayudar a evitar la pulsación de los frenos. Al hacer la rotación de las llantas, revise el desgaste de las balatas de los frenos y apriete de manera uniforme las tuercas de las ruedas en la secuencia adecuada, según las especificaciones de torque. Vea *Capacidades/ especificaciones* ⇨ 337.

Las balatas se deben reemplazar como juegos completos.

Pedal Freno Durante Viaje

Si el pedal de freno no regresa a la altura normal o si hay un incremento rápido en el desplazamiento del pedal, vea a su distribuidor. Esto podría indicar que se puede requerir dar servicio a los frenos.

Reemplazo de partes del sistema de frenos

Siempre reemplace la partes del sistema de frenos con partes de reemplazo nuevas y aprobadas. De no hacerse así, los frenos pueden no funcionar adecuadamente. El desempeño esperado de los frenos puede cambiar de muchas otras formas si se instalan partes de repuesto de frenos incorrectas o se instalan partes incorrectamente.

Líquido de frenos



El depósito del cilindro maestro de frenos se llena con líquido de frenos DOT 3 aprobado por GM, como se indica en el tapón del depósito. Vea en *Vista general del compartimiento del motor* ⇨ 240 la ubicación del depósito.

Revisión del líquido de frenos

Con el vehículo en P (estacionamiento) en una superficie nivelada, el nivel de fluido de freno debe estar entre las marcas mínimo y máximo en el depósito del fluido de freno.

Solamente existen dos razones por las que puede descender el nivel del líquido de frenos en el depósito:

- Desgaste normal de revestimiento de freno. Al instalar nuevos revestimientos, el nivel del fluido vuelve a subir.
- Fuga de fluido en el sistema hidráulico de freno. Pida que se arregle el sistema hidráulico de freno. Con una fuga, los frenos no funcionarán correctamente.

Antes de quitarlo, limpie el tapón del depósito del fluido para frenos y toda el área que lo rodea.

No agregue líquido de frenos hasta el tope. La fuga no se corrige agregando fluido. Si se agrega fluido cuando los revestimientos están gastados, habrá demasiado fluido cuando se instalen revestimientos nuevos. Añada o retire líquido, según sea necesario, solamente cuando se haga un trabajo en el sistema hidráulico de frenos.

 **Advertencia**

Si se agrega demasiado fluido para frenos, puede derramarse sobre el motor y quemarse, si el motor está suficientemente caliente. Usted u otras personas pueden sufrir quemaduras y el vehículo puede sufrir daños. Agregue líquido de frenos solamente cuando se hace un trabajo en el sistema hidráulico de los frenos.

Cuando el fluido para frenos llega a un nivel bajo, se enciende la luz de advertencia de frenos. Vea *Luz de advertencia del sistema de frenos* ⇨ 124.

El fluido del freno absorbe agua con el tiempo que degrada la efectividad del fluido de frenos. Reemplace el fluido de freno en los intervalos especificados para evitar el incremento de la distancia de frenado. Vea *Programa de mantenimiento* ⇨ 328.

Qué agregar

Use solamente fluido para frenos DOT 3 aprobado por GM, de un envase limpio y sellado. Vea *Líquidos y lubricantes recomendados* ⇨ 333.

 **Advertencia**

El fluido de freno equivocado o contaminado podría resultar en daño al sistema de freno. Esto podría resultar en la pérdida de frenado guiando a una posible lesión. Use siempre el líquido de frenos adecuado aprobado por GM.

Precaución

Si el fluido para frenos se derrama sobre las superficies pintadas del vehículo, el acabado de la pintura puede dañarse. Lave de inmediato cualquier superficie pintada.

Batería - Norteamérica

La batería de equipo original es libre de mantenimiento. No retire la tapa y no agregue fluido.

Cuando necesite una batería nueva, consulte el número de remplazo en la etiqueta de la batería original. Vea en *Vista general del compartimiento del motor* ⇨ 240 la ubicación de la batería.

 **Advertencia**

ADVERTENCIA: Los postes, las terminales y los accesorios relacionados con la batería contienen plomo y compuestos de plomo, productos químicos de los que el Estado de California tiene conocimiento que causan cáncer, defectos de nacimiento u otros daños reproductivos. Las baterías también contienen otros productos químicos que el Estado de California sabe que causan cáncer. **LÁVESE LAS MANOS DESPUÉS DE MANIPULAR.**

(Continúa)

Advertencia (Continúa)

Vea *Advertencia de la Propuesta 65 de California* ⇨ 236.

Almacenamiento del vehículo** Advertencia**

Las baterías contienen ácido que puede causarle quemaduras y gas que puede explotar. Si no tiene cuidado, puede resultar severamente lesionado. Vea en *Arranque con cables pasacorriente - Norteamérica* ⇨ 308 las recomendaciones para manejar una batería sin lesionarse.

Uso poco frecuente: Retire el cable negativo (-), negro, de la batería, para evitar que ésta se descargue.

Almacenamiento prolongado: Retire el cable negativo (-), negro, de la batería o use un cargador lento de baterías.

Tracción en las cuatro ruedas**Caja Transferencia**

Bajo condiciones normales de conducción, el líquido de la caja de transferencia no requiere mantenimiento a menos que haya una fuga de fluido o ruido inusual. Si se requiere, pida a su distribuidor que dé servicio a la caja de transferencia.

Revisión del interruptor del motor de arranque** Advertencia**

Al hacer esta revisión, el vehículo podría moverse repentinamente. Si el vehículo se mueve, usted u otras personas podrían resultar lesionados.

1. Antes de iniciar esta revisión, asegúrese que haya suficiente espacio alrededor del vehículo.

2. Aplique el freno de estacionamiento y el freno normal.

No use el pedal del acelerador y esté preparado para apagar el motor inmediatamente si se enciende.

3. Trate de encender el motor en cada una de las velocidades. El vehículo debe arrancar solamente en P (estacionamiento) o N (neutral). Si el vehículo arranca en cualquier otra posición, contacte a su distribuidor para obtener servicio.

Revisión de la función de control del bloqueo de cambio de la transmisión automática

Advertencia

Al hacer esta revisión, el vehículo podría moverse repentinamente. Si el vehículo se mueve, usted u otras personas podrían resultar lesionados.

1. Antes de iniciar esta revisión, asegúrese que haya suficiente espacio alrededor del vehículo. Debe estar estacionado sobre una superficie nivelada.
2. Aplique el freno de estacionamiento. Esté preparado para aplicar el freno normal inmediatamente si el vehículo empieza a moverse.
3. Con el motor apagado, haga girar el encendido a la posición de arranque, pero no encienda el motor. Sin aplicar el freno normal, trate de mover la

palanca de cambios para sacarla de la posición P (estacionamiento), con una fuerza normal. Si la palanca de cambios sale de la posición P (estacionamiento), contacte a su distribuidor para obtener servicio.

Revisión del bloqueo de la transmisión del encendido

Mientras el vehículo está estacionado y con el freno de estacionamiento aplicado, trate de hacer girar el encendido a la posición LOCK/OFF (BLOQUEAR/APAGAR) en cada una de las posiciones de la palanca de cambios.

- El encendido debe girar a la posición LOCK/OFF (BLOQUEAR/APAGAR) solamente cuando la palanca de cambios esté en la posición P (estacionamiento).

- La llave del encendido debe salir solamente en la posición LOCK/OFF (BLOQUEAR/APAGAR).

Si el vehículo requiere servicio, contacte a su distribuidor.

Revisión del freno y el mecanismo de estacionamiento P (estacionamiento)

Advertencia

Al hacer esta revisión, el vehículo podría empezar a moverse. Usted u otras personas pueden sufrir lesiones y pueden ocasionarse daños materiales. Asegúrese que haya espacio frente al vehículo, en caso de que empiece a moverse. Esté preparado para aplicar el freno normal inmediatamente si el vehículo empieza a moverse.

Estacione el vehículo en una pendiente moderadamente inclinada, con el frente del vehículo

hacia abajo. Manteniendo el pie sobre el freno normal, aplique el freno de estacionamiento.

- Para verificar la capacidad de detención del freno de estacionamiento: Con el motor encendido y la transmisión en la posición N (neutral), retire lentamente la presión del pedal del freno normal. Haga esto hasta que el vehículo quede detenido únicamente por el freno de estacionamiento.
- Para verificar la capacidad de detención del mecanismo P (estacionamiento): Con el motor encendido, lleve la palanca de cambios a la posición P (estacionamiento). Después libere el freno de estacionamiento, seguido del freno normal.

Si el vehículo requiere servicio, contacte a su distribuidor.

Cambio de la pluma limpiaparabrisas

Las hojas de los limpiaparabrisas deben revisarse en busca de indicios de desgaste y grietas. Vea *Programa de mantenimiento* ⇨ 328.

Las plumas de remplazo son de diferentes tipos y se quitan de distintas maneras. Vea el tipo y la longitud adecuados en *Refacciones de mantenimiento* ⇨ 334.

Precaución

Si se permite que el brazo del limpiaparabrisas toque el parabrisas cuando no esté instalada la hoja del limpiaparabrisas podría dañarse el parabrisas. Cualquier daño que ocurra no estará cubierto por la garantía del vehículo. No permita que el brazo del limpiaparabrisas toque el parabrisas.

Cambio de la pluma del limpiaparabrisas

Para remplazar las plumas de los limpiaparabrisas delanteros:

1. Levante el brazo del limpiaparabrisas hasta que no se pueda levantar más.

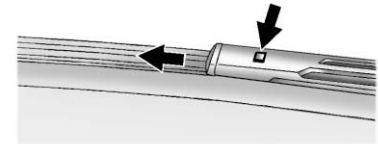

2. Presione el botón cuadrado en el lado superior, al final del brazo limpiador, y jale la pluma del limpiaparabrisas para sacarla del brazo.
3. Instale el conector de la pluma deslizándolo en el extremo del brazo del limpiador hasta que el botón cuadrado haga clic al entrar en su lugar.
4. Ponga el brazo limpiador y la pluma de regreso sobre el parabrisas.

Cambio de la pluma del limpiador del medallón

La pluma del limpiador trasero y el brazo del limpiador tienen una cubierta de protección. La cubierta debe retirarse para poder cambiar la pluma del limpiador.

Para retirar la cubierta:



1. Deslice una herramienta de plástico debajo de la cubierta y empuje hacia arriba para liberarla.
2. Deslice la cubierta hacia la punta de la pluma del limpiaparabrisas para desengancharla del ensamble de la pluma.
3. Retire la cubierta.

4. Después del cambio de la pluma asegúrese de que el gancho de la cubierta se deslice dentro de la ranura del ensamble de la pluma.
5. Presione la cubierta hacia abajo hasta que quede asegurada.

Para reemplazar la pluma del limpiador:

1. Levante el brazo del limpiador para separarlo del parabrisas.

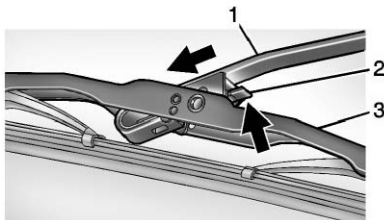

2. Empuje la palanca de liberación (2) para desacoplar el gancho y empuje el brazo del limpiador (1) hacia fuera del ensamble de la pluma (3).

3. Empuje el nuevo ensamble de la pluma de manera segura sobre el brazo del limpiador hasta que la palanca de liberación entre en su sitio, con lo que se escucha un clic.
4. Reemplace la cubierta de la pluma.

Direccionamiento de los faros

Dirección de los faros

El direccionamiento de los faros ha sido preestablecido y no debe necesitar ajustes.

Si el vehículo resulta dañando en una colisión, el direccionamiento de los faros puede verse afectado.

Si es necesario hacer ajustes a los faros delanteros, vea a su distribuidor.

Reemplazo de focos

Consulte en *Focos de repuesto* ⇨ 268 el tipo adecuado de los focos de reemplazo.

Para cualquier procedimiento de cambio de foco no incluido en esta sección, contacte a su concesionario.

Focos de halógeno

Advertencia

Los focos de halógeno contienen gas presurizado y pueden explotar si se dejan caer o sufren rayones. Usted u otras personas pueden sufrir lesiones. Asegúrese de leer y seguir las instrucciones indicadas en el empaque del foco.

Luces traseras, direccionales y laterales, luz de alto, y luces de apoyo

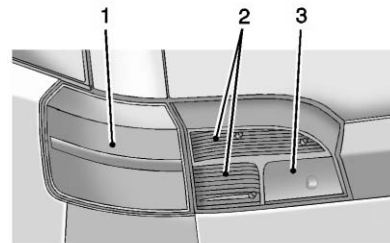

1. Luces de freno, traseras, direccionales y laterales
2. Luz trasera auxiliar
3. Luz de reversa

Luces de freno, traseras, direccionales y laterales

Para reemplazar una de estas luces:

1. Abra la compuerta trasera. Vea *Puerta trasera* ⇨ 38.

2. Retire las dos cubiertas de los tornillos del ensamble de la luz trasera.

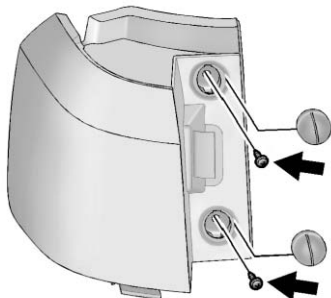

3. Retire los dos tornillos asegurando el ensamble de la luz trasera.
4. Jale el conjunto de la luz trasera para separarlo de la carrocería.
5. Desconecte el arnés de conexión de la luz.

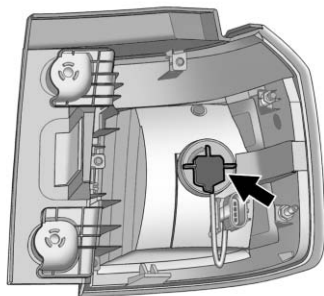

6. Haga girar el receptáculo del foco en sentido inverso al de las manecillas del reloj y tire de él para sacarlo.
7. Tire de la bombilla en sentido recto para sacarla del receptáculo.
8. Instale la bombilla nueva.
9. Empuje el receptáculo del foco y gírelo en sentido de las manecillas del reloj.
10. Repita los pasos 2-5 en orden inverso para volver a instalar el ensamble de la luz.

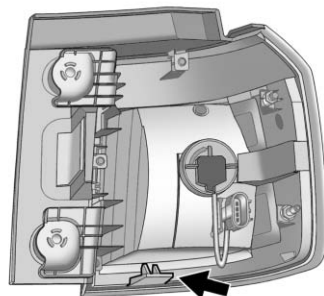

11. Revise que la pestaña de ensamble de la luz trasera, ubicada en la parte inferior del ensamble de la luz trasera, esté alineada con el soporte de la facia antes de asegurarlo con los tornillos.

Luz trasera auxiliar

Para reemplazar una de estas luces:

1. Abra la compuerta trasera. Vea *Puerta trasera* ⇨ 38.
2. Quite el panel de acceso interior.

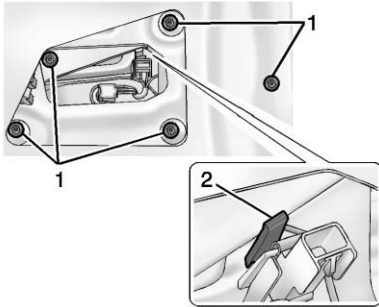

3. Quite las cinco tuercas de sujeción (1) que aseguran la luz trasera a la puerta trasera.
4. Desconecte el gancho de retención (2) y jale el ensamblaje de la luz trasera fuera de la puerta trasera.
5. Desconecte el arnés de conexión de la luz.

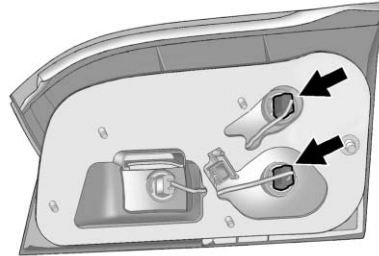

6. Haga girar el receptáculo del foco en sentido inverso al de las manecillas del reloj y tire de él para sacarlo.
7. Tire de la bombilla en sentido recto para sacarla del receptáculo.
8. Instale la bombilla nueva.
9. Empuje el receptáculo del foco y gírelo en sentido de las manecillas del reloj.
10. Repita los pasos 2-5 en orden inverso para volver a instalar el ensamblaje de la luz.

Luz de reversa

No se requiere desinstalar el conjunto de la lámpara para reemplazar la luz de reversa.

Para reemplazar una de estas luces:

1. Abra la compuerta trasera. Vea *Puerta trasera* ⇨ 38.
2. Quite el panel de acceso interior.

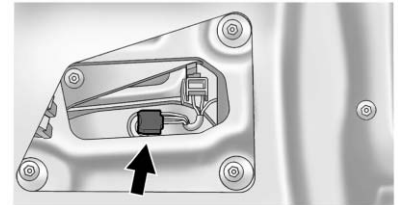

3. Haga girar el receptáculo del foco en sentido inverso al de las manecillas del reloj y tire de él para sacarlo.

4. Tire de la bombilla en sentido recto para sacarla del receptáculo.
5. Instale la bombilla nueva.
6. Empuje el receptáculo del foco y gírelo en sentido de las manecillas del reloj.
7. Vuelva a instalar el panel de acceso interior.

Luz de Matrícula

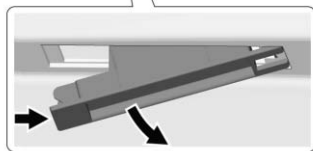

Ensamble de la lámpara

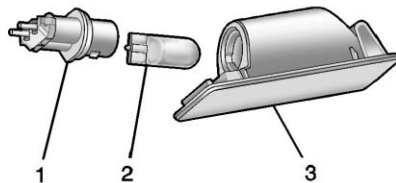

Ensamble de foco

1. Receptáculo del foco
2. Foco
3. Ensamble de la lámpara

Para reemplazar uno de estos focos:

1. Abra la puerta trasera parcialmente. Vea *Puerta trasera* ⇨ 38.
2. Presione el extremo izquierdo del ensamble de la lámpara hacia la derecha.
3. Jale el ensamble de la luz para retirarlo de la puerta trasera.

4. Haga girar el receptáculo del foco (1) en sentido contrario a las manecillas del reloj para retirarlo del ensamble de la luz (3).
5. Tire del foco (2) de forma recta para sacarlo del receptáculo (1).
6. Inserte el foco de reemplazo en sentido recto dentro del receptáculo del foco y haga girar el receptáculo del foco en sentido de las manecillas del reloj para instalarlo en el ensamble de la lámpara.
7. Empuje el ensamble de la luz en la puerta trasera, acoplado primero el lado del broche.
8. Presione el lado de la lámpara opuesto al broche hasta que el ensamble de la lámpara entre en su sitio.

Focos de repuesto

Lámpara exterior	Número de foco
Luz trasera auxiliar	161

Lámpara exterior	Número de foco
Luz de reversa	921
Luz de matrícula	W5WLL
Luz trasera/ direccional/luz de freno/luz lateral	3057K RD

Para los focos de remplazo no incluidos aquí, contacte a su distribuidor.

Sistema eléctrico

Fusibles

Los circuitos de cableado del vehículo están protegidos contra cortocircuitos por medio de fusibles. Esto reduce en gran medida la posibilidad de daños causados por problemas eléctricos.

Vea la banda plateada que está dentro del fusible. Si la banda está rota o fundida, reemplace el fusible. Asegúrese de reemplazar los fusibles defectuosos con fusibles nuevos del mismo tamaño y capacidad.

Reemplace los fusibles defectuosos con fusibles nuevos del mismo tamaño y capacidad.

Si ocurre un problema en el camino y es necesario reemplazar un fusible, se puede tomar un fusible del mismo amperaje de otra posición. Elija el de alguna función del vehículo que no sea necesaria y repóngalo tan pronto como sea posible.

Hay dos bloques de fusibles en el vehículo: uno en el compartimiento del motor y otro en el tablero de instrumentos.

Hay un jalador de fusibles ubicado en el bloque de fusibles del compartimiento del motor. Vea *Bloque de fusibles del compartimiento del motor* ⇨ 269. Puede utilizarse para retirar fácilmente los fusibles del bloque.

Bloque de fusibles del compartimiento del motor

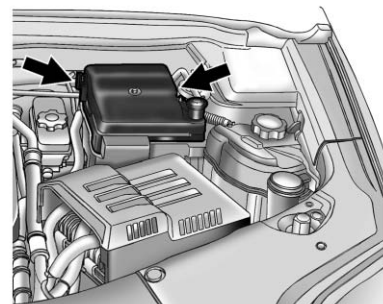

Para retirar la cubierta del bloque de fusibles presione los seguros de la cubierta y levántela en sentido recto. Vea *Vista general del compartimiento del motor* ⇨ 240.

Precaución

Derramar líquidos sobre cualquier componente eléctrico del vehículo puede dañarlo. Mantenga siempre en su sitio las cubiertas de todos los componentes eléctricos.

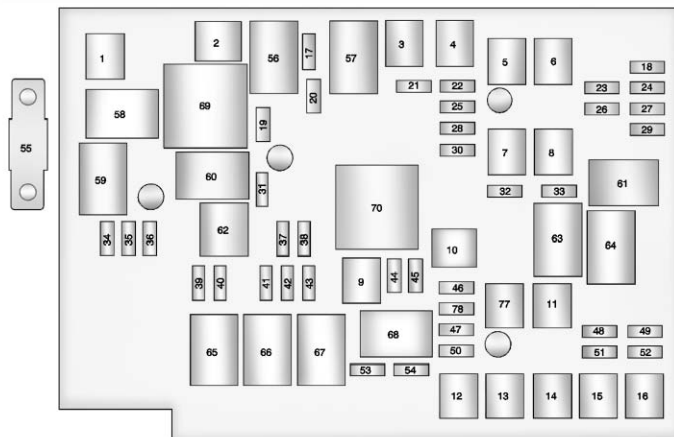

Es posible que el vehículo no cuente con todos los fusibles, los relevadores y las características que se ilustran.

Fusibles	Uso
1	Ventilador de enfriamiento 1
2	Ventilador de enfriamiento 2

Fusibles	Uso
3	Reforzador de frenos
4	Ventanas eléctricas derechas
5	Módulo de memoria del asiento
6	Asiento eléctrico izquierdo

Fusibles	Uso	Fusibles	Uso	Fusibles	Uso
7	Bloque de fusibles del tablero de instrumentos 1	19	Solenoide de bomba de aire	30	Limpiador trasero
8	Desempañador trasero	20	Batería del módulo de control del motor	31	A/C
9	Motor de arranque	21	Respiradero del recipiente	32	Seguro trasero
10	Motor de bomba de aire	22	Lado izquierdo de remolque (si está equipado)	33	Espejos con calefacción
11	Bloque de fusibles del tablero de instrumentos 2	23	Módulo de la puerta trasera	34	Horn
12	Quemacocos	24	Soporte lumbar eléctrico	35	Faro de luz alta derecho
13	Bomba de ABS	25	Lado derecho de remolque (si está equipado)	36	Faro de luz alta izquierdo
14	Bloque de fusibles del tablero de instrumentos 3	26	Tomacorriente auxiliar trasero	37	Bobina de ignición - par
15	Ventanas eléctricas izquierdas	27	Módulo de memoria de espejos	38	Bobina de ignición - impar
16	Módulo ABS	28	Sensor de batería de control de voltaje regulado	39	Lavaparabrisas
17	Batería del módulo de control de la transmisión	29	Limpiador delantero	40	Luces anti-niebla delanteras (si están equipadas)
18	Luz de estacionamiento del remolque			41	Sensor de O2 del convertidor post-catalítico
				42	Módulo de control del motor

Fusibles	Uso	Fusibles	Uso	Fusibles	Uso
43	Sensor de O2 del convertidor pre-catalítico	53	Módulo de control del motor	65	Luces de niebla
44	Módulo de control de la transmisión	54	Cámara de visión trasera	66	Control del motor
45	Espejo	55	Dirección asistida eléctrica	67	Motor de arranque
46	Módulo de control del sistema de combustible/ignición	56	Solenoides de bomba de aire	68	Run/Crank (marcha/corr conmutada)
47	—	57	Reforzador de frenos	69	Ventilador de enfriamiento - alta
48	Módulo de tracción trasera	58	Ventilador de enfriamiento - baja	70	Motor de bomba de aire
49	Lógica del módulo de puerta trasera	59	Faros de luz alta	77	Asiento eléctrico derecho
50	Bloque de fusibles del tablero de instrumentos/ignición	60	Control del ventilador de enfriamiento	78	Soporte lumbar eléctrico de pasajero
51	Asiento delantero con calefacción	61	Control de encendido/apagado de limpiaparabrisas		
52	Módulo de control del sistema de combustible	62	A/C		
		63	Desempañador trasero		
		64	Velocidad del limpiador		

Bloque de fusibles del tablero de instrumentos

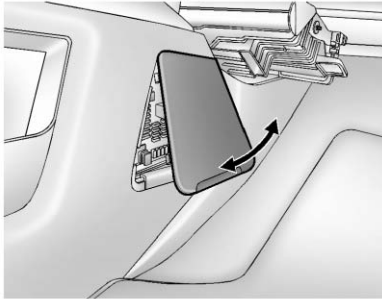

El bloque de fusibles del tablero de instrumentos está ubicado en el panel del lado del pasajero de la consola central. Para tener acceso a los fusibles, abra la puerta del tablero de fusibles desde el lado del pasajero, tirando de ella hacia fuera.

Para volver a instalar la puerta, inserte las lengüetas sobre la parte superior de la puerta dentro de la consola primero, después empuje la puerta en su ubicación original.

Es posible que el vehículo no cuente con todos los fusibles, los relevadores y las características que se ilustran.

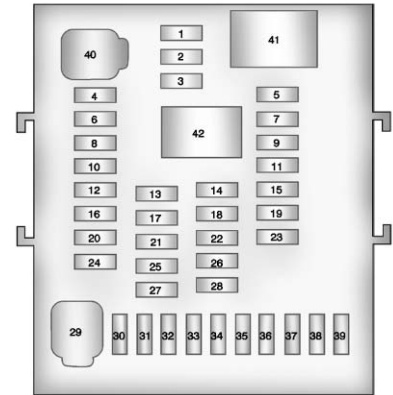

Bloque de fusibles del tablero de instrumentos

Fusibles	Uso	Fusibles	Uso	Fusibles	Uso
1	Atenuación del volante	16	Módulo de control de carrocería 5	28	–
2	–	17	Energía auxiliar trasera	29	Motor de ventilador delantero
3	–	18	Tablero de instrumentos/Ignición	30	Módulo de control de carrocería 3
4	Módulo de control de carrocería 1	19	Abridor universal de puerta de cochera	31	Amplificador
5	Infoentretenimiento	20	Módulo de control de carrocería 6	32	Interruptor lógico discreto de ignición
6	Módulo de control de carrocería 7	21	–	33	Módulo de integración de comunicaciones
7	Módulo de control de ruido	22	Módulo de detección/diagnóstico/Ignición	34	Módulo de control de carrocería 2
8	Módulo de control de carrocería 4	23	Cámara de visión delantera	35	Batería de módulo de detección/diagnóstico
9	Radio	24	–	36	Conector de enlace de datos
10	–	25	Indicador de posición de palanca de cambios de la transmisión	37	Batería del tablero de instrumentos
11	Módulo de asistencia de estacionamiento trasero	26	–	38	Módulo del sistema de detección de pasajeros
12	HVAC/Batería	27	–	39	–
13	Energía auxiliar delantera				
14	HVAC/Ignición				
15	Pantalla				

Fusibles	Uso
40	Módulo de control de carrocería 8
41	Relevador de logística (si está equipado)
42	Relevador de energía retenida para accesorios

Ruedas y llantas

Llantas

Cada vehículo GM nuevo tiene llantas de alta calidad hechas por un fabricante de llantas líder. Ver el manual de garantía para obtener información respecto de la garantía de las llantas y dónde obtener servicio. Para mayor información, contacte al fabricante de las llantas.



Advertencia

- Las llantas que no han recibido buen mantenimiento o que se usan incorrectamente son peligrosas.
- La sobrecarga de las llantas puede provocar sobrecalentamiento, como resultado de una flexión excesiva. Podría

(Continúa)

Advertencia (Continúa)

reventarse una llanta y ocasionar un choque grave. Vea *Límites de carga del vehículo* ⇨ 185.

- Las llantas infladas a menor presión que la indicada representan el mismo peligro que las llantas sobrecargadas. La colisión resultante podría causar lesiones severas. Revise periódicamente todas las llantas, para mantener la presión recomendada. La presión de las llantas debe revisarse con las llantas frías.
- Es más probable que las llantas infladas excesivamente se ponchen o se rompan debido a un impacto

(Continúa)

Advertencia (Continúa)

repentino, como al caer en un bache. Mantenga las llantas a la presión recomendada.

- Las llantas gastadas o viejas pueden provocar una colisión. Si el dibujo está muy gastado, replácelas.
- Reemplace las llantas que hayan sufrido daños por impacto con baches, aceras, etc.
- Las llanta reparadas de manera incorrecta pueden provocar una colisión. Solamente el concesionario o un centro autorizado de servicio para llantas deben reparar, replazar, desmontar y montar las llantas.

(Continúa)

Advertencia (Continúa)

- No gire las ruedas a más de 56 km/h (35 mph) sobre superficies resbalosas tales como nieve, lodo, hielo, etc. El giro excesivo puede causar que las llantas exploten.

Neumáticos para todas las estaciones

Este vehículo puede venir con neumáticos para todas las estaciones. Estos neumáticos están diseñados para brindar buen desempeño en general en la mayoría de las superficies de caminos y de condiciones climáticas. Los neumáticos de equipo original diseñados de acuerdo con los criterios de desempeño de neumáticos específicos de GM tienen un código de especificación TPC moldeado en la pared lateral. Los neumáticos para todas las estaciones de equipo

original se pueden identificar por los dos últimos caracteres en este código TPC, que son "MS".

Considere instalar neumáticos de invierno en el vehículo si se espera conducir con frecuencia en caminos cubiertos por hielo o nieve. Los neumáticos para todas las estaciones brindan un desempeño adecuado para la mayoría de las condiciones de conducción en invierno, pero puede ser que no brinden el mismo nivel de tracción o de desempeño que los neumáticos para invierno en caminos cubiertos con nieve o hielo. Vea *Llantas para invierno* ⇨ 276.

Llantas para invierno

Este vehículo no se equipó originalmente con neumáticos para invierno. Las llantas para invierno están diseñadas para ofrecer mayor tracción en caminos cubiertos con nieve o hielo. Considere instalar neumáticos de invierno en el vehículo si se espera conducir con frecuencia en caminos cubiertos por hielo o nieve. Consulte a su

distribuidor para obtener detalles sobre la disponibilidad de llantas para invierno y la elección de la llanta adecuada. Vea también *Compra de llantas nuevas* ⇨ 293.

Con las llantas para invierno, la tracción en caminos secos puede ser menor, el ruido provocado por el camino puede ser mayor y la vida del dibujo puede ser menor. Después de cambiar a llantas para invierno, esté alerta para detectar los cambios en el manejo y frenado del vehículo.

Si utiliza neumáticos de invierno:

- Use llantas de la misma marca y con el mismo tipo de dibujo en las cuatro ruedas.
- Use solamente llantas de capas radiales con las mismas características de tamaño, capacidad de carga y rango de velocidad que las llantas originales.

Es probable que no haya llantas para invierno con el mismo rango de velocidad que las llantas originales con rango de velocidad

H, V, W, Y y ZR. Si se eligen llantas para invierno con menor rango de velocidad, nunca exceda su capacidad máxima de velocidad.

Neumáticos para verano

Este vehículo puede venir con neumáticos de alto desempeño para verano. Estos neumáticos tienen un bordado y compuesto especiales que se optimizan para brindar un desempeño máximo en caminos secos y mojados. Este bordado y compuesto especiales tienen un menor desempeño en climas fríos, y sobre hielo y nieve. Se recomienda instalar llantas de invierno en el vehículo si se conduce con frecuencia a temperaturas debajo de 5 °C (40 °F) o en carreteras cubiertas por hielo o nieve. Vea *Llantas para invierno* ⇨ 276.

Precaución

Los neumáticos de verano de alto rendimiento tienen compuestos de hule que pierden su

(Continúa)

Precaución (Continúa)

flexibilidad y pueden provocar grietas en la superficie del área del dibujo a temperaturas inferiores a -7°C (20°F). Siempre almacene los neumáticos de verano de alto rendimiento en interiores y a temperaturas sobre -7°C (20°F) cuando no estén en uso. Si los neumáticos han estado a temperaturas de -7°C (20°F) o menores, permita que se calienten en un espacio con calefacción hasta llegar al menos a 5°C (40°F) durante 24 horas o más antes de instalarlos o conducir un vehículo en que estén instalados. NO aplique calor ni aire caliente directamente a los neumáticos. Siempre inspeccione los neumáticos antes de usarlos. Vea *Inspección de las llantas* ⇨ 290.

Etiquetado de flanco de la llanta

En el costado de la llanta hay información útil sobre ella. Los ejemplos ilustran el costado típico de una llanta para vehículos de pasajeros y de una llanta de refacción compacta.

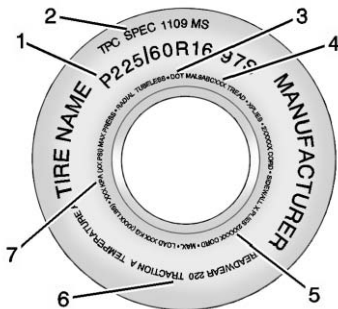

Ejemplo de llanta para vehículos de pasajeros (P-Métrico)

(1) Tamaño de la llanta : El tamaño de la llanta está indicado por una combinación de letras y números que definen el ancho, la altura, la relación de

dimensiones, el tipo de construcción y la descripción de servicio de un tipo de llanta en particular. Vea la ilustración "Tamaño de la llanta", más adelante en esta sección.

(2) Especificación de los criterios de desempeño de la llanta (TPC) : Las llantas originales diseñadas conforme a los criterios de desempeño de la llanta específicos de GM tienen un código de especificación TPC en el costado. Las especificaciones TPC de GM cumplen o superan todos los lineamientos de seguridad federales.

(3) Departamento de Transporte (DOT) : El código del Departamento de Transporte (DOT) indica que la llanta cumple con las Normas de Seguridad para Vehículos de Motor del Departamento de Transporte de EE. UU.

DOT Fecha de fabricación del neumático : Los últimos cuatro dígitos del TIN indican la fecha de fabricación del neumático. Los dos primeros dígitos representan la semana (01-52) y los dos últimos dígitos, el año. Por ejemplo, la tercera semana del año 2010 tendría una fecha DOT de cuatro dígitos 0310.

(4) Número de identificación de la llanta (TIN) : Las letras y los números que van después del código del Departamento de Transporte (DOT) corresponden al número de identificación de la llanta (TIN). El número TIN indica el código del fabricante y la planta de manufactura, el tamaño de la llanta y la fecha de fabricación de la llanta. El número TIN está en ambos lados de la llanta, aunque la fecha de fabricación de la llanta puede estar solamente en uno de los lados.

(5) Material de las capas de la llanta : Esto indica el tipo de cuerdas y el número de capas en el costado y en el piso de la llanta (bajo el dibujo).

(6) Graduación de calidad uniforme de llanta (UTQG) : Los fabricantes de llantas están obligados a clasificar las llantas con base en tres factores de desempeño: desgaste, tracción y resistencia a la temperatura. Para mayor información, vea *Graduación de calidad uniforme de llanta* ⇨ 295.

(7) Límite máximo de carga de inflado en frío : Carga máxima que puede transportarse y la presión máxima requerida para soportarla.

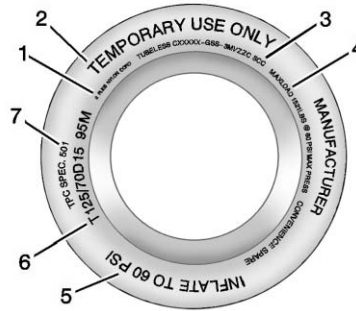

Ejemplo de llanta de refacción compacta

(1) Material de las capas de la llanta : Esto indica el tipo de cuerdas y el número de capas en el costado y en el piso de la llanta (bajo el dibujo).

(2) Temporary Use Only (Para uso temporal exclusivamente) : La llanta de refacción compacta o la llanta de uso temporal no deben conducirse a velocidades mayores a 80 km/h (50 mph). La llanta de refacción compacta es para uso en emergencias,

cuando una de las llantas normales ha perdido aire y está desinflada. Si el vehículo cuenta con una llanta de refacción compacta, vea *Llanta de refacción compacta* ⇨ 306 y *Si una llanta se desinfla* ⇨ 298.

(3) Número de identificación de la llanta (TIN) : Las letras y los números que van después del código del Departamento de Transporte (DOT) corresponden al número de identificación de la llanta (TIN). El número TIN indica el código del fabricante y la planta de manufactura, el tamaño de la llanta y la fecha de fabricación de la llanta.

El número TIN está en ambos lados de la llanta, aunque la fecha de fabricación de la llanta puede estar solamente en uno de los lados.

(4) Límite máximo de carga de inflado en frío : Carga máxima que puede transportarse y la presión máxima requerida para soportarla.

(5) Inflado de la llanta : La llanta de uso temporal, o llanta de refacción compacta, debe inflarse a 420 kPa (60 psi). Para mayor información sobre la presión y el inflado de las llantas vea *Presión de llantas* ⇨ 284.

(6) Tamaño de la llanta : Se trata de una combinación de letras y números que definen el ancho, la altura, la relación de dimensiones, el tipo de construcción y la descripción de servicio del tipo de llanta. La T, que es el primer carácter en el tamaño de la llanta, indica que la llanta es para uso temporal exclusivamente.

(7) Especificación de los criterios de desempeño de la llanta (TPC) : Las llantas originales diseñadas conforme a

los criterios de desempeño de la llanta específicos de GM tienen un código de especificación TPC en el costado. Las especificaciones TPC de GM cumplen o superan todos los lineamientos de seguridad federales.

Designaciones de las llantas

Tamaño de la llanta

A continuación se presenta el ejemplo del tamaño de una llanta típica para vehículos de pasajeros.

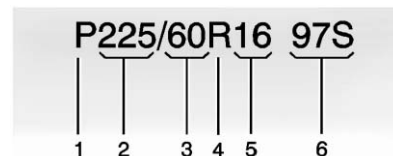

(1) Llanta para vehículos de pasajeros (P-Métrico) : Versión estadounidense del sistema métrico de tamaños de llantas.

La letra P como primer carácter en el tamaño de la llanta significa que se trata de una llanta para vehículos de pasajeros diseñada de acuerdo con las normas establecidas por la Tire and Rim Association de EE. UU.

(2) Ancho de la llanta : El número de tres dígitos indica el ancho de la sección de la llanta, en milímetros, de costado a costado.

(3) Relación de dimensiones : Es un número de dos dígitos que indica la relación altura-ancho de la llanta. Por ejemplo, si la relación de dimensiones del tamaño de la llanta es 60, como se ve en el punto 3 de la ilustración, significaría que la altura del costado de la llanta es del 60% de su ancho.

(4) Código de construcción : Para indicar el tipo de construcción de las capas de la

llanta se usa un código alfabético. La letra R significa construcción de capas radiales; la letra D significa construcción de capas diagonales o sesgadas y la letra B significa construcción de capas de cinturones diagonales.

(5) Diámetro del rin : Diámetro del rin en pulgadas.

(6) Descripción del servicio : Estos caracteres representan el índice de carga y el rango de velocidad de la llanta. El índice de carga representa la capacidad de carga para la que la llanta está certificada. El rango de velocidad es la velocidad máxima para la que la llanta está certificada para transportar una carga.

Terminología y definiciones relativas a las llantas

Presión de aire : Cantidad de aire contenida en la llanta que presiona hacia fuera en cada pulgada cuadrada de la llanta. La presión del aire se expresa en kPa (kilopascales) o psi (libras por pulgada cuadrada).

Peso de accesorios : El peso combinado de los accesorios opcionales. Algunos ejemplos de accesorios opcionales son la transmisión automática, ventanas eléctricas, asientos eléctricos y aire acondicionado.

Relación de dimensiones : Se trata de la relación entre la altura y el ancho de la llanta.

Cinturón : Capa de cuerdas cubierta de hule entre las capas y el dibujo. Las cuerdas pueden ser de acero u otros materiales de refuerzo.

Ceja : La ceja de la llanta contiene alambres de acero envueltos por cuerdas de acero que sujetan la llanta al rin.

Llanta de capas diagonales : Llanta en la que las capas están colocadas en ángulos alternados menores de 90° con respecto a la línea central del dibujo.

Presión de llantas frías : Presión del aire contenido en la llanta, medida en kPa (kilopascales) o psi (libras por pulgada cuadrada) antes de que la llanta haya acumulado calor por rodamiento. Vea *Presión de llantas* ⇨ 284.

Peso en vacío : Peso de un vehículo de motor con equipo estándar y opcional, incluyendo la capacidad máxima de combustible, aceite y refrigerante, pero sin pasajeros ni carga.

Código DOT : Código moldeado en el costado de la llanta, que significa que la llanta cumple con las Normas de seguridad para vehículos de motor del Departamento de Transporte (DOT) de EE. UU. El código DOT incluye el número de identificación de la llanta (TIN) y una clave alfanumérica que también puede identificar al fabricante de la llanta, la planta de producción, la marca y la fecha de producción.

Clasificación de peso bruto del vehículo (GVWR) : Clasificación de peso bruto del vehículo. Vea *Límites de carga del vehículo* ⇨ 185.

Clasificación de peso bruto del eje delantero (GAWR FRT) : Clasificación de peso bruto del eje delantero. Vea *Límites de carga del vehículo* ⇨ 185.

Clasificación de peso bruto del eje trasero (GAWR RR) : Clasificación de peso bruto del eje trasero. Vea *Límites de carga del vehículo* ⇨ 185.

Costado diseñado para el exterior : Costado de una llanta asimétrica que siempre debe quedar hacia el exterior al montar la llanta en un vehículo.

Kilopascal (kPa) : Unidad de presión de aire del sistema métrico.

Llantas para camiones ligeros (LT-Métrico) : Tipo de llanta usado en camiones de carga ligera y algunos vehículos de usos múltiples para pasajeros.

Índice de carga : Número asignado entre 1 y 279 que corresponde a la capacidad de transporte de carga de la llanta.

Presión máxima de inflado : Presión de aire máxima a la que puede inflarse una llanta fría. La

presión de aire máxima está indicada en el costado de la llanta.

Clasificación de carga máxima : Clasificación de carga de la llanta a la máxima presión de inflado permisible.

Peso máximo de vehículo cargado : Suma del peso útil, el peso de los accesorios, el peso de capacidad del vehículo y el peso de los elementos opcionales de producción.

Peso normal de los ocupantes : El número de ocupantes para el que está diseñado un vehículo multiplicado por 68 kg (150 libras). Vea *Límites de carga del vehículo* ⇨ 185.

Distribución de los ocupantes : Posiciones de asientos designadas.

Costado exterior : Costado de las llantas asimétricas, que tienen un costado en particular

que queda hacia fuera al montar la llanta en un vehículo.

Costado de la llanta que tiene cara blanca, caracteres en color blanco o en el que el nombre del fabricante, marca y/o modelo están más resaltados o más profundos que la misma nomenclatura en el otro costado de la llanta.

Llanta para vehículos de pasajeros (P-Métrico) : Tipo de llanta usado en autos para pasajeros y algunos camiones de carga ligera y vehículos de usos múltiples.

Presión de inflado recomendada : Presión de inflado de la llanta recomendada por el fabricante del vehículo, como se ilustra en la placa de información sobre llantas. Vea *Presión de llantas* ⇨ 284 y *Límites de carga del vehículo* ⇨ 185.

Llanta de capas radiales :

Llanta en la que las cuerdas de las capas que extienden hasta las cejas están colocadas a 90° con respecto a la línea central del dibujo.

Rin : Soporte metálico para la llanta, sobre el que asientan las cejas de la llanta.

Costado : Porción de la llanta que se encuentra entre el dibujo y la ceja.

Clasificación de velocidad : Código alfanumérico asignado a la llanta, que indica la velocidad máxima a la que puede funcionar.

Tracción : Fricción entre la llanta y la superficie del camino. Cantidad de agarre proporcionado.

Dibujo : Porción de la llanta que entra en contacto con el camino.

Indicadores de desgaste :

Bandas angostas, en ocasiones llamadas barras de desgaste, que aparecen a través del dibujo de la llanta cuando solamente quedan 1.6 mm (1/16 pulg.) de dibujo. Vea *Cuándo es momento para nuevas llantas* ⇨ 292.

Graduación de calidad uniforme de llanta (UTQGS) :

Sistema de información relativa a llantas que da a los consumidores clasificaciones de la tracción, la resistencia a la temperatura y el desgaste de la llanta. Las clasificaciones son determinadas por los fabricantes de llantas, usando procedimientos de pruebas establecidos por el gobierno. Las clasificaciones están moldeadas en el costado de la llanta. Vea *Graduación de calidad uniforme de llanta* ⇨ 295.

Peso de capacidad del vehículo : Es igual al número de posiciones de asiento

designadas, multiplicado por 68 kg (150 libras), más la capacidad de carga designada. Vea *Límites de carga del vehículo* ⇨ 185.

Carga máxima del vehículo sobre la llanta : Carga sobre cada una de las llantas debida al peso útil, peso de los accesorios, peso de los ocupantes y peso de la carga.

Placa de información del vehículo : Etiqueta fijada de manera permanente en el vehículo, que indica el peso de capacidad del vehículo, así como el tamaño de las llantas originales y la presión de inflado recomendada. Vea "Etiqueta de información sobre llantas y carga", en *Límites de carga del vehículo* ⇨ 185.

Presión de llantas

Las llantas necesitan la presión de aire correcta para funcionar de manera eficiente.

Precaución

Ni el inflado insuficiente de llantas ni el inflado excesivo son buenos. Las llantas con un inflado insuficiente, o las llantas que no tienen aire suficiente, pueden resultar en:

- Sobrecarga y sobrecalentamiento de la llanta, que podrían causar que la llanta se reviente.
- Desgaste prematuro o irregular.
- Mal manejo.
- Menor rendimiento de combustible.

Las llantas con un inflado excesivo, o las llantas que tienen demasiado aire, pueden resultar en:

- Desgaste inusual.

(Continúa)

Precaución (Continúa)

- Mal manejo.
- Desplazamiento con movimientos abruptos.
- Daños innecesarios causados por peligros del camino.

La etiqueta de información de llantas y carga en el vehículo indica cuáles son las llantas originales y las presiones correctas de inflado cuando las llantas están frías. La presión recomendada es la presión mínima de aire necesaria para sostener la capacidad máxima de transporte de carga del vehículo. Vea *Límites de carga del vehículo* ⇨ 185.

Cómo se carga el vehículo afecta el manejo del vehículo y la comodidad de la conducción.

Nunca cargue el vehículo con un peso mayor que el que está diseñado para transportar.

Cuándo revisar

Revise las llantas por lo menos una vez al mes. No olvide la refacción compacta, si el vehículo cuenta con ella. La presión de la llanta de refacción compacta fría debe inflarse a 420 kPa (60 libras/pulg²). Vea *Llanta de refacción compacta* ⇨ 306.

Cómo revisar

Use un calibrador de bolsillo de buena calidad para verificar la presión de las llantas. El inflado adecuado de la llanta no puede determinarse mirando la llanta. Revise la presión de inflado de las llantas cuando estén frías, lo que significa que el vehículo no ha sido manejado por lo menos durante tres horas o no más de 1.6 km (1 milla).

Retire el tapón de la válvula del vástago de la válvula de la llanta. Para medir la presión, presione el calibrador firmemente sobre la válvula. Si la presión de inflado de llantas frías coincide con la presión recomendada en la etiqueta de Información sobre llantas y carga no es necesario hacer ajustes. Si la presión de inflado es baja, añada aire hasta que se llegue a la presión recomendada. Si la presión de inflado es alta, presione el vástago que se encuentra en el centro de la válvula de la llanta para liberar el aire.

Revise nuevamente la presión de la llanta con el calibrador.

Vuelva a colocar las tapas de la válvula sobre los pivotes para evitar fugas y evitar la suciedad y humedad. Sólo use tapas de válvula diseñadas para el vehículo por GM. Los sensores

TPMS podrían dañarse y no estaría cubierto por la garantía del vehículo.

Sistema de monitoreo de presión de las llantas

El Sistema de monitoreo de la presión de las llantas (TPMS) usa tecnología de radio y sensores para verificar los niveles de presión de las llantas. Los sensores del sistema TPMS monitorean la presión del aire de las llantas y transmiten las lecturas de presión de las llantas a un receptor ubicado en el vehículo.

Cada una de las llantas, incluyendo la de refacción (si la hay), debe revisarse mensualmente en frío y debe inflarse a la presión de inflado recomendada por el fabricante del vehículo que aparece en la placa de información del vehículo o en la etiqueta de presión de inflado de las llantas. (Si su vehículo tiene llantas de tamaño distinto al indicado en la placa de información del vehículo o en la etiqueta de presión de inflado

de las llantas, debe determinar la presión de inflado adecuada para esas llantas en particular.)

Como función adicional de seguridad, su vehículo cuenta con un sistema de monitoreo de la presión de las llantas (TPMS), que enciende un indicador de presión baja de las llantas cuando a una o más de las llantas les falta mucho aire.

En consecuencia, cuando se encienda el indicador de presión baja de las llantas, debe detenerse y revisar las llantas tan pronto como sea posible, e inflarlas a la presión adecuada. Conducir con una llanta a la que le falta mucho aire provoca que la llanta se sobrecaliente, y puede causar una falla de la llanta. La falta de aire también reduce la eficiencia en el uso de combustible y la vida del dibujo de la llanta y puede afectar el manejo y la capacidad de frenado del vehículo.

Nótese que el sistema TPMS no es sustituto del buen mantenimiento de las llantas y es responsabilidad del conductor mantener la presión

correcta de las llantas, aun cuando la falta de aire no haya alcanzado el nivel que enciende el indicador TPMS de presión baja de las llantas.

El vehículo también cuenta con un indicador de falla del sistema TPMS, para indicar cuando el sistema no está funcionando adecuadamente. El indicador de falla del sistema TPMS está combinado con el indicador de presión baja de las llantas. Cuando el sistema detecta una falla, el indicador encenderá de manera intermitente durante un minuto aproximadamente y después permanecerá continuamente encendido. Esta secuencia continuará cuando el vehículo se arranque subsecuentemente, mientras persista la falla.

Cuando el indicador de falla está encendido, el sistema puede no ser capaz de detectar o indicar la presión baja de las llantas como debería. Las fallas del sistema TPMS pueden ocurrir por varias razones, incluyendo la instalación de llantas o ruedas de remplazo o

alternativas en el vehículo, que impiden el funcionamiento correcto del sistema TPMS. Revise siempre el indicador de falla del sistema TPMS después de cambiar una o más llantas o ruedas del vehículo, para asegurarse que las llantas y ruedas de remplazo o alternativas permiten que el sistema TPMS continúe funcionando en forma apropiada.

Vea *Funcionamiento del sistema de monitoreo de presión de las llantas* ⇨ 286.

Vea *Declaración de frecuencia de radio* ⇨ 345.

Funcionamiento del sistema de monitoreo de presión de las llantas

Este vehículo pudiera contar con un Sistema de monitoreo de la presión de las llantas (TPMS). El sistema TPMS está diseñado para advertir al conductor cuando existe una condición de presión baja de las llantas. Los sensores del sistema TPMS están montados en cada

ensamble de llanta y rueda, excluyendo el ensamble de la llanta y la rueda de refacción. Los sensores del sistema TPMS monitorean la presión del aire de las llantas y transmiten las lecturas de presión de las llantas a un receptor ubicado en el vehículo.



Cuando se detecta una condición de presión baja de las llantas, el sistema TPMS enciende la luz de advertencia de presión baja de las llantas, ubicado en el conjunto del tablero de instrumentos. Si se enciende la luz de advertencia, deténgase tan pronto como sea posible e infle las llantas a la presión recomendada en la etiqueta de información sobre llantas y carga. Vea *Límites de carga del vehículo* ⇨ 185.

Se indica un mensaje para revisar la presión en una llanta específica en el Centro de información del conductor (DIC). La luz de advertencia de presión baja de las llantas y el mensaje de advertencia del DIC se encienden cada vez que se enciende el motor, hasta que las llantas se inflan a la presión de inflado correcta. En el DIC, el conductor puede ver los niveles de presión de las llantas. Para información y detalles adicionales sobre la operación y las pantallas del DIC, vea *Centro de información del conductor (DIC)* ⇨ 131.

Es posible que en clima frío se encienda la luz de advertencia de presión al encender el vehículo por primera vez y luego se apague al conducir el vehículo. Esto podría ser un indicio temprano de que la presión de aire está bajando y es necesario inflarlas a la presión adecuada.

La etiqueta de Información sobre llantas y carga indica el tamaño de las llantas originales y la presión de inflado correcta cuando las llantas

están frías. Vea en *Límites de carga del vehículo* ⇨ 185 un ejemplo de etiqueta de Información sobre llantas y carga y su ubicación. Vea también *Presión de llantas* ⇨ 284.

El sistema TPMS puede advertir de una condición de presión baja de las llantas, pero no es sustituto del mantenimiento normal de las llantas. Vea *Inspección de las llantas* ⇨ 290, *Rotación de la llanta* ⇨ 290 y *Llantas* ⇨ 275.

Precaución

No todos los materiales para sellar llantas son iguales. Los selladores para llantas no aprobados podrían dañar los sensores TPMS. El daño de los sensores del sistema TPMS causado por un sellador para llantas incorrecto no está cubierto por la garantía del vehículo. Siempre use solamente el sellador de llantas aprobado por GM, disponible con su distribuidor o incluido con el vehículo.

Indicador luminoso y mensaje de falla del sistema TPMS

El sistema TPMS no funcionará adecuadamente si falta uno o más de los sensores del sistema TPMS o no funcionan. Cuando el sistema detecta una falla, la luz de advertencia de presión baja de las llantas se enciende de manera intermitente aproximadamente durante un minuto y después permanece encendida durante el resto del ciclo de encendido. También aparece un mensaje de advertencia en el Centro de Información del Conductor (DIC). La luz de advertencia de presión baja de las llantas y el mensaje de advertencia del DIC se encienden en cada ciclo de encendido hasta que se corrige el problema. A continuación se indican algunas de las condiciones que pueden hacer que ésta encienda:

- Una de las llantas de rodaje ha sido reemplazada con la llanta de refacción. La llanta de refacción no tiene sensor del sistema TPMS. La luz de indicación de falla (MIL) y el mensaje del

Centro de información del conductor (DIC) deberán apagarse después de que la llanta sea reemplazada y se realice exitosamente el proceso de correspondencia de los sensores. Vea "Proceso de correspondencia de los sensores del sistema TPMS", más adelante en esta sección.

- El proceso de correspondencia de los sensores del sistema TPMS no se realizó o no se completó con éxito después de la rotación de las llantas. La luz de mal funcionamiento y el mensaje del DIC deben desaparecer después de completar con éxito el proceso de correspondencia de los sensores. Vea "Proceso de correspondencia de los sensores del sistema TPMS", más adelante en esta sección
- Falta uno o más sensores del sistema TPMS o están dañados. El mensaje del DIC debe desaparecer y la luz indicadora de falla del sistema TPMS debe apagarse cuando se instalen los

sensores del sistema TPMS y el proceso de correspondencia de los sensores se realice con éxito. Acuda con su distribuidor para obtener servicio.

- Las llantas o ruedas de reemplazo no son iguales a las llantas o ruedas originales. Las llantas y ruedas distintas a las recomendadas podrían impedir el funcionamiento correcto del sistema TPMS. Vea *Compra de llantas nuevas* ⇨ 293.
- La operación de aparatos electrónicos o la cercanía a instalaciones en las que se usen frecuencias de ondas de radio similares a las del sistema TPMS podrían provocar fallas en los sensores del sistema TPMS.

Si el sistema TPMS no funciona adecuadamente, no puede detectar ni indicar la condición de presión baja de las llantas. Vea a su distribuidor para obtener servicio si se enciende el indicador luminoso de falla del sistema TPMS y aparece el mensaje del DIC y permanecen así.

Proceso de correspondencia de los sensores del sistema TPMS

Cada sensor del sistema TPMS tiene un código de identificación único. El código de identificación deberá corresponder a una posición nueva de la rueda/llanta después de rotar las llantas o reemplazar uno o más de los sensores TPMS.

El proceso de correspondencia de los sensores TPMS también deberá ser realizado después de reemplazar la llanta de refacción con una llanta que contenga el sensor TPMS. La luz de mal funcionamiento y el mensaje DIC deberán apagarse en el siguiente ciclo de ignición. Los sensores se hacen corresponder a las posiciones de rueda/llanta, usando una herramienta de aprendizaje TPMS, en el orden siguiente: llanta delantera del lado del conductor, llanta delantera del lado del pasajero, llanta trasera del lado del pasajero, y llanta trasera del lado del conductor. Vea a su distribuidor para obtener servicio o para comprar una herramienta de

aprendizaje. También puede comprarse una herramienta de reaprendizaje de TPMS. Consulte la herramienta de activación del sensor de monitoreo de presión de las llantas en www.gmtoolsandequipment.com o llame al 1-800-GM TOOLS (1-800-468-6657).

Usted cuenta con dos minutos para hacer corresponder la primera posición de llanta/rueda, y cinco minutos en total para hacer la correspondencia de las cuatros posiciones de llanta/rueda. Si le toma más tiempo, el proceso de correspondencia se detiene y debe ser reiniciado.

El proceso de correspondencia de los sensores del sistema TPMS es el siguiente:

1. Aplique el freno de estacionamiento.
2. Haga girar el encendido a la posición ON/RUN (encendido/funcionamiento) con el motor apagado.

3. Utilice el botón MENU para seleccionar el menú de información del vehículo en el centro de información del conductor (DIC). Utilice las teclas con flechas para desplazarse hacia la pantalla de presión de las llantas.
4. Presione el botón SET/CLR para iniciar el proceso de acoplamiento del sensor.
Se debería mostrar un mensaje que solicite la aceptación del proceso.
5. Oprima el botón SET/CLR nuevamente para confirmar la selección.
El claxon suena dos veces para indicar que el receptor está en modo de recepción de datos y en la pantalla del DIC aparece el mensaje MODO PROGRAM- ACCIÓN TPMS DE NEUMÁTICOS ACTIVO.
6. Empiece con la llanta delantera del lado del conductor.

7. Coloque la herramienta de aprendizaje contra el costado de la llanta, cerca del pivote de la válvula. Luego oprima el botón para activar el sensor TPMS. Un chirrido de la bocina confirma que el código de identificación del sensor ha encontrado correspondencia con la posición de esta llanta y esta rueda.
8. Proceda con la llanta delantera del lado del pasajero y repita el procedimiento del Paso 7.
9. Proceda con la llanta trasera del lado del pasajero y repita el procedimiento del Paso 7.
10. Proceda con la llanta trasera del lado del conductor y repita el procedimiento del Paso 7. El claxon suena dos veces para indicar que el código de identificación del sensor se ha hecho corresponder con la llanta trasera del lado del conductor y que el procedimiento de correspondencia de los sensores del sistema TPMS ya

no está activo. El mensaje MODO PROGRAM- ACCIÓN TPMS DE NEUMÁTICOS ACTIVO desaparece de la pantalla del DIC.

11. Haga girar el encendido a la posición LOCK/OFF (bloquear/apagar).
12. Infle las cuatro llantas a la presión de aire recomendada que se indica en la etiqueta de Información sobre llantas y carga.

Inspección de las llantas

Se recomienda que inspeccione las llantas, incluyendo la llanta de refacción, si el vehículo cuenta con ella, en busca de señales de desgaste o daños, por lo menos una vez al mes.

Reemplace la llanta si:

- Pueden verse los indicadores en tres o más lugares alrededor de la llanta.

- Se puede ver una cuerda o lona a través el hule de la llanta.
- El dibujo o un costado están agrietados, cortados o rasgados con suficiente profundidad como para que se vean las cuerdas o la lona.
- La llanta tiene un golpe, una protuberancia o una fisura.
- La llanta tiene una ponchadura, corte u otro daño que no pueda repararse bien debido a su tamaño o ubicación.

Rotación de la llanta

La rotación de las llantas debe hacerse cada 12,000 km (7,500 millas). Vea *Programa de mantenimiento* ⇨ 328.

Las llantas se rotan para lograr un desgaste más uniforme en todas las llantas. La primera rotación es la más importante.

Siempre que se observe cualquier desgaste inusual, rote las llantas tan pronto como sea posible, revise la presión de inflado adecuada de las llantas, y revise las llantas o ruedas dañadas. Si el desgaste inusual continúa después de la rotación, revise la alineación de la rueda. Vea *Cuándo es momento para nuevas llantas* ⇨ 292 y *Reemplazo de rueda* ⇨ 297.

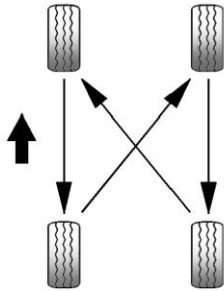

Utilice este patrón de rotación al rotar las llantas.

No incluya la llanta de refacción compacta en la rotación de las llantas.

Ajuste las llantas delanteras y traseras a la presión de inflado recomendada en la etiqueta de información de llanta y carga después que se hayan rotado las llantas. Vea *Presión de llantas* ⇨ 284 y *Límites de carga del vehículo* ⇨ 185.

Reinicialice el Sistema de monitoreo de la presión de las llantas. Vea *Funcionamiento del sistema de monitoreo de presión de las llantas* ⇨ 286.

Revise que todas las tuercas de las ruedas estén apretadas adecuadamente. Vea "Torque de las tuercas de las ruedas", en *Capacidades/especificaciones* ⇨ 337.

⚠ Advertencia

La presencia de óxido o suciedad en la rueda o en las partes a las que ésta se sujeta puede hacer que las tuercas de las ruedas se aflojen con el paso del tiempo. La rueda podría salirse y causar un accidente. Al cambiar las ruedas, elimine todo el óxido y la suciedad de los sitios en los que se sujeta la rueda. En caso de emergencia, puede usar un trapo o una toalla de papel; pero asegúrese de usar después un raspador o un cepillo de alambre, si es necesario, para eliminar todo el óxido y la suciedad.

Después de cambiar una rueda o de hacer la rotación de las llantas, aplique una capa ligera de grasa para rodamientos de rueda en el centro del cubo de la rueda, para prevenir la corrosión o el óxido. No aplique grasa en la superficie plana de

montaje de la rueda ni en las tuercas o los pernos de la rueda.

Cuándo es momento para nuevas llantas

Los factores tales como el mantenimiento, las temperaturas, las velocidades de manejo, la carga del vehículo y las condiciones del camino pueden afectar la velocidad de desgaste de las llantas.

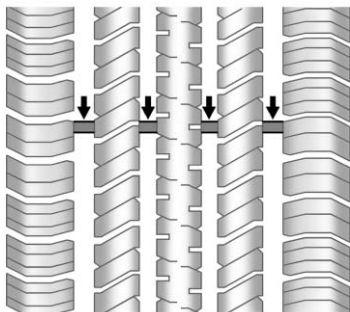

Los indicadores de desgaste del dibujo son una de las maneras de decidir cuándo es el momento para nuevas llantas. Los indicadores de

desgaste aparecen cuando las llantas tienen solamente 1.6 mm (1/16 de pulgada) de dibujo remanente. Vea *Inspección de las llantas* ⇨ 290 y *Rotación de la llanta* ⇨ 290.

El hule de las llantas envejece con el paso del tiempo. Esto también aplica a la llanta de refacción, si el vehículo cuenta con ella, aun cuando nunca se haya usado. Múltiples factores, incluyendo la temperatura, las condiciones de carga y mantenimiento de la presión de inflado afectan cómo el envejecimiento rápido ocurre. GM recomienda que los neumáticos, incluyendo el de repuesto, si está equipado, sean reemplazados después de seis años, independientemente del desgaste de la rodada. La fecha de fabricación de neumáticos son los últimos cuatro dígitos del Número de Identificación del Neumático (TIN), está moldeada en un lado de la pared del neumático. Los dos primeros dígitos representan la semana (01-52) y los dos últimos dígitos, el año. Por ejemplo, la

tercera semana del año 2010 tendría una fecha DOT de cuatro dígitos 0310.

Almacenamiento del vehículo

Las llantas envejecen cuando se quedan montadas normalmente en un vehículo estacionado. Si el vehículo permanecerá inmóvil por lo menos durante un mes, estacionélo en un área fresca, seca y limpia, para hacer que el envejecimiento sea más lento. Esta área debe estar libre de grasa, gasolina u otras sustancias que puedan deteriorar el hule.

La inmovilidad del vehículo por periodos prolongados puede provocar zonas planas en las llantas, que al circular pueden provocar vibraciones. Si el vehículo permanecerá inmóvil por lo menos durante un mes, quite las llantas o levante el vehículo, para reducir la carga sobre las llantas.

Compra de llantas nuevas

GM ha desarrollado y adaptado llantas específicas para el vehículo. Las llantas de equipo original instaladas fueron diseñadas para cumplir con la clasificación del sistema de Especificación del criterio de desempeño de llantas (Especificación TPC) de General Motors. Cuando se necesite la sustitución de llantas, GM recomienda ampliamente comprar llantas con la misma clasificación de la Especificación TPC.

El sistema de especificación TPC, exclusivo de GM, considera más de doce especificaciones de importancia crítica que afectan el desempeño general del vehículo, entre las que se incluyen: desempeño del sistema de frenos, desplazamiento y manejo,

control de tracción y desempeño del monitoreo de la presión de las llantas. El número de especificación TPC de GM está moldeado en el costado de la llanta, cerca del tamaño de la llanta. Si las llantas tienen diseño de dibujo para todo clima, el número de Especificación TPC estará seguido de las letras MS, por las siglas en inglés de lodo y nieve. *Vea Etiquetado de flanco de la llanta ⇨ 278.*

GM recomienda reemplazar las llantas deterioradas en juegos completos de cuatro. La profundidad uniforme del dibujo en todas las llantas ayudará a mantener el desempeño del vehículo. El desempeño del frenado y el manejo puede ser afectado adversamente si todas las llantas no son reemplazadas a la vez. Si se han llevado acabo una rotación y mantenimiento correctos, los

cuatro neumáticos deben desgastarse en el mismo tiempo aproximado. *Vea Rotación de la llanta ⇨ 290.* Sin embargo si es necesario reemplazar únicamente el juego de neumáticos usados de un eje, coloque los neumáticos nuevos en el eje trasero.

Es probable que no haya llantas para invierno con el mismo rango de velocidad que las llantas originales con rango de velocidad H, V, W, Y y ZR. Nunca exceda la capacidad de velocidad máxima de la llanta para invierno cuando use llantas para invierno con una capacidad de velocidad menor.



Advertencia

Las llantas podrían explotar durante un servicio inadecuado. Al intenta montar o desmontar una llanta,

(Continúa)

Advertencia (Continúa)

podrían ocasionarse lesiones o incluso la muerte. Solamente su concesionario o el centro autorizado de servicio para llantas deben montar o desmontar las llantas.

⚠ Advertencia

Mezclar llantas de diferentes tamaños, marcas o tipos puede ocasionar pérdida de control del vehículo, resultando en un choque u otro daño vehicular. Asegúrese de utilizar el tamaño correcto, marca y tipo de llantas en todas las ruedas.

⚠ Advertencia

El uso de llantas de capas diagonales en el vehículo puede ocasionar bordes en el rin de la rueda, los cuales formarán grietas después de muchas millas de conducción. La llanta y/o la rueda podrían fallar repentinamente y ocasionar un choque. Use solamente llantas de capas radiales en las ruedas del vehículo.

Si necesita reemplazar las llantas de su vehículo con llantas que no tienen número de Especificación TPC, asegúrese que su tamaño, capacidad de carga, rango de velocidad y tipo de construcción (radial) sean los mismos que los de las llantas originales.

Los vehículos que cuentan con sistema de monitoreo de la presión de las llantas podrían

dar una advertencia inexacta de presión baja si se instalan llantas sin clasificación de Especificación TPC. Vea *Sistema de monitoreo de presión de las llantas* ⇨ 285.

La etiqueta de información de llantas y carga indica cuáles son las llantas originales del vehículo. Vea *Límites de carga del vehículo* ⇨ 185.

Llantas y ruedas de diferente tamaño

Si instala ruedas o llantas de tamaño distinto al de las ruedas y llantas originales, puede verse afectado el desempeño de su vehículo, incluyendo el frenado, las características de conducción y manejo, la estabilidad y la resistencia a los vuelcos. Además, si el vehículo cuenta con sistemas electrónicos, como frenos antibloqueo, control de tracción, barras anti-vuelco, control electrónico de estabilidad o

transmisión en todas las ruedas, estos sistemas pueden verse afectados.

Advertencia

Si se usan ruedas de diferente tamaño, posiblemente no sea un nivel aceptable de desempeño y seguridad, en caso de que no se seleccionen las llantas recomendadas para esas ruedas. Esto aumenta la posibilidad de un accidente y lesiones graves. Use solamente los sistemas de rueda y llanta específicos GM diseñados para el vehículo y haga que sean instalados adecuadamente por un técnico certificado por GM.

Vea *Compra de llantas nuevas* ⇨ 293 y *Accesorios y modificaciones* ⇨ 237.

Graduación de calidad uniforme de llanta

La siguiente información se relaciona con el sistema desarrollado por la Administración de Seguridad de Tránsito en Carreteras (NHTSA) de los Estados Unidos, que clasifica las llantas por desempeño en cuanto a desgaste, tracción y temperatura. Esto se aplica solamente a vehículos vendidos en los Estados Unidos. La clasificación está moldeada en los costados de la mayoría de las llantas para autos de pasajeros. El sistema de Graduación de calidad uniforme de llanta (UTQG) no se aplica a llantas de dibujo profundo, llanta de invierno, llantas de refacción compactas, llantas con diámetro nominal del rin de 10 a 12 pulgadas (25 a 30 cm), ni a algunas llantas de producción limitada.

Aunque las llantas disponibles en autos de pasajeros y camiones de carga ligera de General Motors pueden variar con respecto a estas clasificaciones, también deben cumplir con los requisitos federales de seguridad, además de las normas de los criterios de desempeño de la llanta (TPC) de General Motors.

La clasificación de calidad puede encontrarse, cuando sea aplicable, en el costado de la llanta, entre el hombro del dibujo y el ancho máximo de sección. Por ejemplo:

Desgaste 200 Tracción AA Temperatura A

Además de cumplir con estas clasificaciones, todas las llantas de autos de pasajeros deben cumplir con los requisitos federales de seguridad.

Desgaste

La clasificación de desgaste es una clasificación comparativa basada en el índice de desgaste de la llanta cuando se prueba bajo condiciones controladas en una pista de pruebas especificada por el gobierno. Por ejemplo, una llanta con clasificación de 150, sufriría en la pista especificada por el gobierno un desgaste equivalente a una y media (1½) veces el desgaste sufrido por una llanta con clasificación de 100. Sin embargo, el desempeño relativo de las llantas depende de las condiciones reales de uso y puede apartarse de manera considerable con respecto a la norma, debido a variaciones en los hábitos de conducción, las prácticas de servicio y las diferencias en las características de los caminos y el clima.

Tracción

Las clasificaciones de tracción, de mayor a menor, son AA, A, B y C. Estas clasificaciones representan la capacidad de la llanta para frenar en pavimento mojado, medida bajo condiciones controladas en superficies de prueba de asfalto y concreto, especificadas por el gobierno. Una llanta con clasificación C puede tener un desempeño bajo en cuanto a tracción. Advertencia: La clasificación de tracción asignada a esta llanta se basa en pruebas de tracción de frenado en recta y no incluye aceleración, viraje en curvas, acuaplaneo ni características máximas de tracción.

Temperatura

Las clasificaciones de temperatura son A (la mayor), B y C, y representan la resistencia de la llanta a la generación de

calor y su capacidad para disipar el calor cuando se prueban bajo condiciones controladas en una rueda de pruebas de laboratorio especificada, en interiores. Las altas temperaturas por periodos prolongados pueden provocar que el material de la llanta se degrade y reducir la vida de la llanta, y la temperatura excesiva puede causar una falla repentina de la llanta. La clasificación C corresponde a un nivel de desempeño que todas las llantas para autos de pasajeros deben cumplir, de acuerdo con la Norma Federal de Seguridad de Automotores No. 109. Las clasificaciones A y B representan niveles de desempeño en la rueda de pruebas de laboratorio más altos que el mínimo requerido por ley. Advertencia: La clasificación de temperatura para esta llanta está establecida para una llanta inflada

correctamente y sin sobrecarga. La velocidad excesiva, el inflado insuficiente y la carga excesiva, ya sea por separado o combinados, pueden provocar una acumulación de calor y una posible falla de la llanta.

Alineación de ruedas y balanceo de llantas

Las llantas y las ruedas fueron alineadas y balanceadas en la fábrica para brindarle a usted la máxima vida de las llantas y el mejor desempeño general. No es necesario hacer ajustes periódicos a la alineación de las ruedas ni al balanceo de las llantas. Considere una revisión de la alineación si hay un desgaste poco usual o si el vehículo se desvía significativamente hacia uno o el otro lado. Un tirón ligero a la izquierda o derecha, dependiendo de la corona del camino y/o las variaciones de la superficie del camino tales como canales o surcos, es normal. Si el vehículo vibra al circular por un camino

plano, puede ser necesario balancear nuevamente las llantas y las ruedas. Vea a su distribuidor para que realice un diagnóstico apropiado.

Reemplazo de rueda

Reemplace las ruedas que estén dobladas, agrietadas o muy oxidadas o corroídas. Si las tuercas de las ruedas se aflojan frecuentemente, deben remplazarse la rueda, los pernos y las tuercas de la rueda. Si una rueda deja escapar el aire, reemplácela. Algunas ruedas de aluminio pueden ser reparadas. Si existe cualquiera de estas condiciones acuda a su distribuidor.

Su distribuidor sabrá el tipo de rueda que se necesita.

La capacidad de transporte de carga, el diámetro, el ancho y el descentramiento de las ruedas nuevas deben ser los mismos que los de la rueda que remplazan y deben montarse de la misma manera.

Sustituya las llantas, pernos, birlos de llanta, o los sensores del Sistema de monitoreo de presión de llantas (TPMS) con partes de equipo original GM.



Advertencia

Puede ser peligroso usar ruedas, pernos y tuercas de las ruedas que no sean los correctos. Podría afectar el frenado y el manejo del vehículo. Las llantas pueden perder aire y causar pérdida de control, ocasionando un choque. Use siempre la rueda, los pernos y las tuercas de la rueda, correctos para reemplazo.

Precaución

Una rueda incorrecta también puede causar problemas con la vida de los baleros, el enfriamiento de los frenos, la calibración del velocímetro o del

(Continúa)

Precaución (Continúa)

odómetro, la alineación de los faros, la altura de las defensas, la distancia del vehículo con respecto al piso y el espacio entre la carrocería y el chasis para las llantas o las cadenas para las llantas.

Ruedas de remplazo usadas**⚠ Advertencia**

Si reemplaza una rueda por una usada es peligroso. Ya que posiblemente no conozca el uso que ha tenido la rueda o la distancia que ha recorrido. Podrían fallar repentinamente y provocar una colisión. Al reemplazar las ruedas, use una rueda nueva de equipo original GM.

Cadenas para llantas**⚠ Advertencia**

No use cadenas para llantas. Hay suficiente espacio libre. Las cadenas de llantas utilizadas en un vehículo sin el espacio libre apropiado podrían causar daño a los frenos, la suspensión u otras partes del vehículo. El área dañada por las cadenas de la llanta podría causar que pierda control del vehículo y que otros se lesionen en un accidente.

Se puede utilizar un cable de bajo perfil tipo S sólo si el fabricante del cable lo recomienda para usarlo en el vehículo, en la combinación de tamaño de las llantas y en las condiciones del camino. Siga las instrucciones del fabricante. Para evitar el daño al vehículo, maneje lentamente, reajuste o saque el cable si está en contacto con el vehículo, y no gire las llantas del vehículo.

(Continúa)

Advertencia (Continúa)

Instale los cables sólo en las llantas delanteras. Los cables no deben instalarse en la llanta de refacción o en la llanta opcional de 19 pulgadas.

Si una llanta se desinfla

Es inusual que una llanta se reviente mientras conduce, en especial si se da el mantenimiento adecuado a las llantas. *Vea Llantas* ⇨ 275. Si el aire escapa de una llanta, es mucho más probable que lo haga lentamente. Pero, si alguna vez una llanta llegara a reventarse, aquí le damos algunas recomendaciones sobre qué esperar y qué hacer.

Si falla una llanta delantera, la llanta ponchada crea una fuerza que tira del vehículo hacia ese lado. Retire el pie del pedal del acelerador y sujete el volante de dirección con firmeza. Maniobre para mantener la

posición en su carril y después frene suavemente hasta detenerse fuera del camino, si es posible.

Al reventarse una llanta trasera, particularmente en curva, actúa de manera similar a un derrape y puede requerir la misma corrección que usted haría en caso de derrape. Deje de presionar el pedal del acelerador y haga que el vehículo se desplace en línea recta. Puede que haya muchos saltos y mucho ruido. Frene suavemente hasta detenerse, si es posible, fuera del camino.

Advertencia

Si se conduce el vehículo con una llanta desinflada, se causarán daños permanentes a la llanta. Inflar de nuevo una llanta que ha sido usada con una falta importante de aire o estando desinflada podría provocar que la llanta se reviente y una colisión sería. Nunca intente inflar de nuevo una llanta que ha sido

(Continúa)

Advertencia (Continúa)

usada con una falta importante de aire o estando desinflada. Haga que su concesionario o un centro autorizado de servicio para llantas reparen o reemplacen la llanta desinflada tan pronto como sea posible.

Advertencia

Es peligroso levantar un vehículo y meterse debajo de él para realizar tareas de mantenimiento o reparaciones si no se cuenta con el equipo de seguridad apropiado y la capacitación necesaria. Si el vehículo cuenta con un gato, éste está diseñado exclusivamente para cambiar llantas desinfladas. Si se usa para cualquier otro fin, usted u otras personas podrían resultar seriamente lesionados o hasta podrían perder la vida, si el

(Continúa)

Advertencia (Continúa)

vehículo se resbala del gato. Si el vehículo cuenta con un gato, úselo exclusivamente para cambiar llantas desinfladas.

Si una llanta se desinfla, evite mayores daños a la llanta y a la rueda, conduciendo lentamente hasta un sitio nivelado fuera del camino, si es posible. Encienda las Intermitentes de advertencia de peligro. Vea *Intermitentes de advertencia de peligro* ⇨ 157.

Advertencia

Cambiar una llanta puede resultar peligroso. El vehículo puede resbalarse del gato y voltearse o caer, causando lesiones o la muerte. Busque un sitio nivelado para cambiar la llanta. Para ayudar a evitar que el vehículo se mueva:

(Continúa)

Advertencia (Continúa)

1. Aplique firmemente el freno de estacionamiento.
2. En el caso de transmisión automática, colóquela en P (Estacionamiento); si se trata de una transmisión manual, colóquela en 1 (Primera) o R (Reversa).
3. Apague el motor y no lo encienda de nuevo mientras el vehículo esté levantado.
4. No permita que los pasajeros permanezcan en el vehículo.
5. Coloque bloques para las ruedas, si están equipados, a ambos lados de la llanta en la esquina opuesta de la llanta que está siendo cambiada.

Cuando el vehículo tenga una llanta desinflada (2), use el siguiente ejemplo como guía para la colocación de los bloques en la rueda (1), si están equipados.

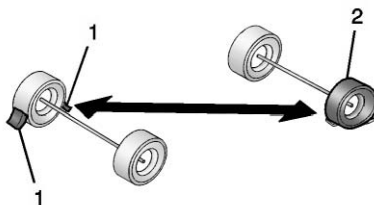

1. Bloque para rueda (si está equipado)
2. Llanta desinflada

La siguiente información explica cómo reparar o cambiar una llanta.

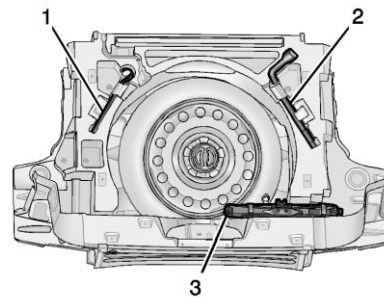
Cambio de llanta**Desinstalación de llanta de refacción y herramientas**

1. Extensión
2. Llave para las ruedas
3. gato

Para tener acceso a la llanta de refacción y las herramientas:

1. Abra la compuerta trasera. Vea *Puerta trasera* ⇨ 38.
2. Levante el piso de carga.
3. Remueva la extensión (1), llave para ruedas (2) y el conector (3).

Coloque las herramientas junto a la llanta que se va a cambiar.

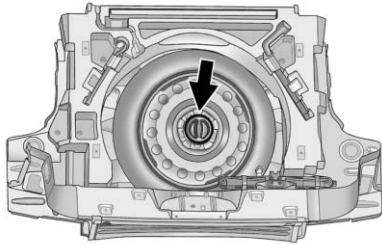

4. Gire la tuerca de retención en dirección inversa a la de las manecillas del reloj y quite la llanta de refacción.

Coloque cualquier extremo de la extensión dentro del orificio del retenedor para aflojar la tuerca de retención si no puede hacerlo con la mano.

5. Coloque las llanta de refacción junto a la llanta que se va a cambiar.

Desinstalación de llanta desinflada e instalación de llanta de refacción

1. Antes de proceder, realice una verificación de seguridad. Para mayor información, vea *Si una llanta se desinfla* ⇨ 298.
2. Para vehículos con cubierta de llanta o tapones centrales, jale la cubierta o el tapón para quitarlo. Guarde la cubierta de la rueda de manera segura en el área de carga del vehículo hasta que haya reparado o cambiado la llanta desinflada.

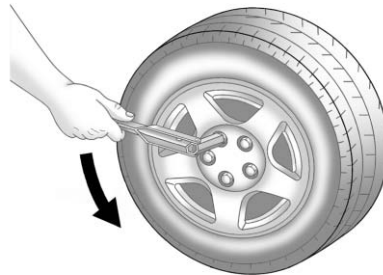

3. Haga girar la llave para las ruedas en sentido inverso al de las manecillas del reloj para aflojar todas las tuercas de la rueda, pero no las quite aún.

Precaución

Asegúrese de que la cabeza de elevación del gato esté en la posición correcta, de otro modo puede dañar el vehículo. Las reparaciones no estarían cubiertas por su garantía.

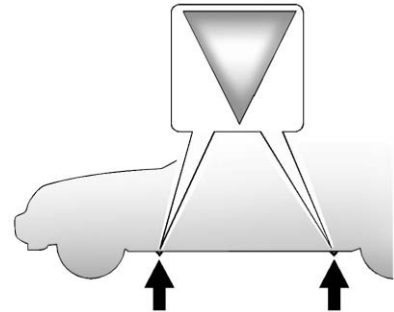

4. Coloque la cabeza de elevación del gato en el punto para colocación del gato que esté más cerca de la llanta desinflada. La ubicación se indica con una marca en el borde inferior de la moldura de plástico en la puerta delantera y trasera. El gato no debe usarse en ninguna otra posición.
5. Coloque la muesca del gato debajo del riel del marco.

 Advertencia

Introducirse debajo de un vehículo cuando esté levantado con un gato es peligroso. Si el vehículo se resbala del gato, usted podría sufrir lesiones graves o incluso podría perder la vida. Nunca se meta debajo de un vehículo que esté soportado únicamente por un gato.

 Advertencia

Elevar el vehículo con el gato colocado en una posición incorrecta puede dañar el vehículo e incluso puede hacerlo caer. Para ayudar a prevenir lesiones personales y daños al vehículo, asegúrese de colocar la cabeza de elevación del gato en el sitio adecuado, antes de elevar el vehículo.

 Advertencia

Es peligroso levantar un vehículo y meterse debajo de él para realizar tareas de mantenimiento o reparaciones si no se cuenta con el equipo de seguridad apropiado y la capacitación necesaria. Si el vehículo cuenta con un gato, éste está diseñado exclusivamente para cambiar llantas desinfladas. Si se usa para cualquier otro fin, usted u

(Continúa)

Advertencia (Continúa)

otras personas podrían resultar seriamente lesionados o hasta podrían perder la vida, si el vehículo se resbala del gato. Si el vehículo cuenta con un gato, úselo exclusivamente para cambiar llantas desinfladas.

6. Coloque el gato debajo del vehículo.
7. Coloque la extensión al gato deslizando el gancho a través del borde del gato e inserte el otro borde de la manija en la llave.

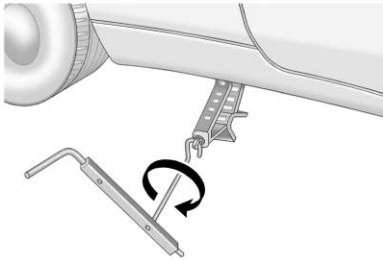

8. Levante el vehículo, haciendo girar la manija del gato en el sentido de las manecillas del reloj. Eleve el vehículo a una altura tal, de manera que haya espacio suficiente para que la llanta usada no toque el suelo.

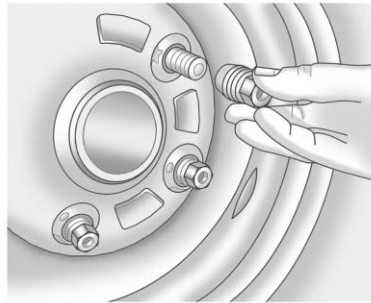

9. Retire todas las tuercas de la rueda.
10. Retire la llanta pinchada.

Advertencia

La presencia de óxido o suciedad en la rueda o en las partes a las que ésta se sujeta puede hacer que las tuercas de las ruedas se aflojen con el paso del tiempo. La rueda podría salirse y causar un accidente. Al cambiar las ruedas, elimine todo el óxido y la suciedad de los sitios en los que
(Continúa)

Advertencia (Continúa)

se sujeta la rueda. En caso de emergencia, puede usar un trapo o una toalla de papel; pero asegúrese de usar después un raspador o un cepillo de alambre, si es necesario, para eliminar todo el óxido y la suciedad.

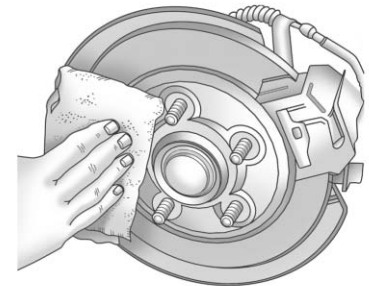

11. Elimine todo el óxido y la suciedad de los pernos de la rueda, las superficies de montaje y la rueda de refacción.

12. Coloque la llanta de refacción compacta sobre la superficie de montaje de la rueda.

⚠ Advertencia

Nunca use aceite ni grasa sobre los pernos ni las tuercas, ya que las tuercas podrían aflojarse. La rueda podría salirse del vehículo, provocando una colisión.

13. Instale de nuevo las tuercas de la rueda. Apriete cada una de las tuercas con la mano, hasta que la rueda esté en contacto con el cubo.
14. Baje el vehículo, haciendo girar la manija del gato en sentido inverso al de las manecillas del reloj.

⚠ Advertencia

Si las tuercas de las ruedas se aprietan de manera inadecuada o incorrecta, las ruedas pueden

(Continúa)

Advertencia (Continúa)

aflojarse y salirse. Después de reemplazar una rueda, las tuercas de la rueda deben apretarse con un torquímetro a la especificación de torque adecuada. Al usar tuercas de seguridad (no originales) en las ruedas, siga la especificación de torque proporcionada por el fabricante. Consulte en *Capacidades/especificaciones* ⇨ 337 las especificaciones de torque para las tuercas de las ruedas originales.

Precaución

Si las tuercas de las ruedas no se aprietan correctamente, pueden ocurrir una pulsación de los frenos y daños en el rotor. Para evitar costosas reparaciones de los frenos, apriete las tuercas de las ruedas de manera uniforme,

(Continúa)

Precaución (Continúa)

en la secuencia correcta y con la especificación de torque apropiada. Consulte en *Capacidades/especificaciones* ⇨ 337 la especificación de torque de las tuercas de las ruedas.

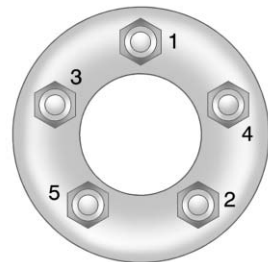

15. Apriete las tuercas de la rueda firmemente en secuencia cruzada, como se ilustra.
16. Baje el gato totalmente y retírelo de debajo del vehículo.

17. Apriete las tuercas de la rueda firmemente con la llave para las ruedas.

Al instalar de nuevo la cubierta de la rueda o el tapón central en la llanta de tamaño normal, apriete los cinco tapones de plástico con la mano hasta el tope y con la llave para las ruedas hágalas girar un cuarto de vuelta más.

Precaución

Las cubiertas de la rueda no cabrán en la llanta de refacción compacta del vehículo. Si intenta colocar una cubierta a la rueda en la llanta de refacción compacta, la cubierta o la refacción podrían dañarse.

Almacenamiento de llanta desinflada o de refacción y herramientas

⚠ Advertencia

Almacenar el gato, una llanta u otros equipos en el compartimiento de pasajeros del vehículo podría causar lesiones. Al detenerse en forma repentina o en una colisión, el equipo suelto podría golpear a alguien. Almacene todos estos elementos en el sitio apropiado.

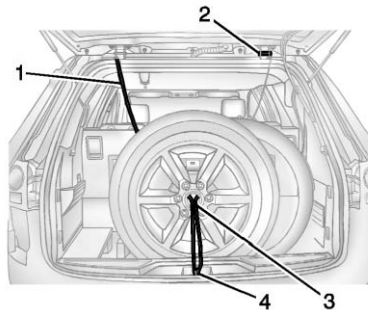

1. Cable
2. Bisagras de puerta trasera
3. Centro de la rueda
4. Placa protectora de puerta

Para guardar la llanta ponchada:

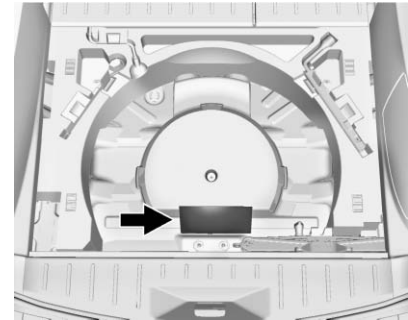

1. Quite el paquete del cable. El cable se guarda en una bolsa de plástico debajo de la llanta de refacción compacta.
2. Si el vehículo cuenta con ruedas de aluminio, retire el pequeño tapón central, golpeando ligeramente la parte posterior del tapón con la extensión de la flecha.

3. Ponga la llanta ponchada en el compartimento trasero, con el vástago de la válvula hacia la parte trasera del vehículo.
4. Jale el cable (1) a través de la cerradura de la puerta (4) y a continuación del centro de la llanta (3).

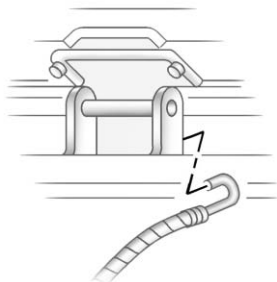

5. Conecte el cable en la parte externa de las bisagras de la puerta trasera (2).
6. Enganche el otro extremo del cable en la parte externa de la bisagra de la puerta trasera del otro lado del vehículo.

7. Tire del cable para cerciorarse de que esté asegurado.

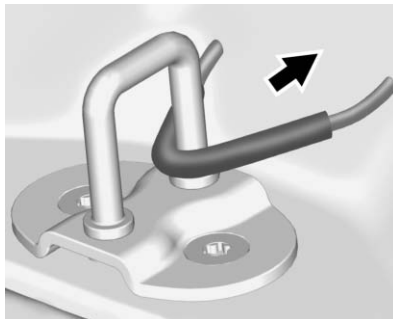

8. Asegúrese de que el tubo metálico esté centrado en la placa de la cerradura. Empuje el tubo hacia el frente del vehículo.
9. Cierre la puerta trasera y cerciórese de que quede asegurada correctamente.

La llanta de refacción compacta es para uso temporal exclusivamente. Reemplace la llanta de refacción compacta con una llanta normal tan pronto como sea posible.

Llanta de refacción compacta

Advertencia

Conducir con más de una llanta de refacción compacta simultáneamente podría dar como resultado una pérdida en la capacidad de frenado y manejo del vehículo. Esto podría ocasionar una colisión y usted u otras personas podrían resultar lesionados. Use solamente una llanta de refacción compacta a la vez.

Si el vehículo tiene una llanta de refacción compacta, ésta estaba inflado completamente cuando era nueva; sin embargo, puede perder aire con el transcurso del tiempo. Revise periódicamente la presión de inflado. Debe ser de 420 kPa (60 psi).

Deténgase tan pronto como sea posible y revise que la llanta de refacción esté correctamente inflada.

después de instalarla en el vehículo. La llanta de refacción compacta está diseñada para uso temporal exclusivamente. El vehículo se desempeña de manera diferente con la llanta de refacción instalada y se recomienda que la velocidad del vehículo se limite a 80 km/h (50 mph). Para conservar la rodada de la llanta de refacción, repare o reemplace la llanta estándar tan pronto como sea conveniente y regrese la llanta de refacción al área de almacenamiento.

Cuando use una llanta de refacción compacta, la tracción en las cuatro ruedas (AWD) (si está equipado), los sistemas de frenos anti-bloqueo (ABS) y de Control de tracción se pueden activar hasta que la llanta de refacción sea reconocida por el vehículo, en especial en caminos resbalosos. Ajuste la conducción para reducir el posible deslizamiento de la rueda.

Precaución

Cuando esté instalada la llanta de refacción compacta no pase el vehículo por un lavado de autos automático con rieles de guía. La llanta de refacción compacta puede quedar atrapada en los rieles, lo cual puede dañar la llanta, la rueda, y otras partes del vehículo.

No use la llanta de refacción compacta en otros vehículos.

No mezcle la llanta de refacción compacta, ni su rueda, con otras ruedas o llantas. Ya que no se acoplarán bien. Mantenga juntas la llanta de refacción y su rueda.

Precaución

Las cadenas para llantas no se adaptan bien a la llanta de refacción compacta. Si se usan, pueden dañar al vehículo y a las

(Continúa)

Precaución (Continúa)

cadenas. No use cadenas para llantas en la llanta de refacción compacta.

Arranque con cables pasacorriente

Arranque con cables pasacorriente - Norteamérica

Para mayor información sobre la batería del vehículo, vea *Batería - Norteamérica* ⇨ 260.

Se puede pasar corriente a vehículos con batería baja utilizando cables pasacorrientes y otro vehículo.

Advertencia

ADVERTENCIA: Los postes, las terminales y los accesorios relacionados con la batería contienen plomo y compuestos de plomo, productos químicos de los que el Estado de California tiene conocimiento que causan cáncer, defectos de nacimiento u otros daños reproductivos. Las baterías también contienen otros

(Continúa)

Advertencia (Continúa)

productos químicos que el Estado de California sabe que causan cáncer. **LÁVESE LAS MANOS DESPUÉS DE MANIPULAR.**

Vea *Advertencia de la Propuesta 65 de California* ⇨ 236.

Advertencia

Las baterías pueden causar lesiones. Las baterías pueden ser peligrosas, ya que:

- Contienen ácido que puede causar quemaduras a usted.
- Contienen gas que puede explotar o empezar a arder.
- Contienen suficiente carga eléctrica como para causar quemaduras a usted.

(Continúa)

Advertencia (Continúa)

Si no sigue estos pasos al pie de la letra, alguna de estas cosas, o todas ellas, pueden causar lesiones.

Advertencia

El uso de un cerillo cerca de una batería puede causar que el gas de la batería explote. Hay personas que se han lastimado por esto, algunas han quedado ciegas. Use una linterna si necesita más luz.

El líquido de la batería contiene ácido que lo puede quemar. No deje que le caiga encima. Si accidentalmente le cae en los ojos o piel, enjuague el área con agua y consiga atención médica de inmediato.

Para hacerlo de manera segura, cerciórese de realizar los pasos siguientes. Si se ignoran estos

pasos, podrían ocurrir daños costosos al vehículo, que no estarían cubiertos por la garantía.

Tratar de arrancar el vehículo empujándolo o jalándolo no funcionará y podría dañarse el vehículo.

Precaución

Si los accesorios quedan encendidos o se conectan durante el procedimiento de arranque de puenteo, podrían dañarse. Las reparaciones no estarían cubiertas por la garantía del vehículo. Siempre que sea posible, apague o desconecte todos los accesorios en cualquier vehículo al arrancar.

Precaución

Si los cables de paso de corriente se conectan o desconectan en el orden incorrecto, pueden ocurrir
(Continúa)

Precaución (Continúa)

cortocircuitos eléctricos y el vehículo puede sufrir daños. Las reparaciones no estarían cubiertas por la garantía del vehículo. Conecte y desconecte siempre los cables de paso de corriente en el orden correcto, asegurándose que no se toquen entre sí, ni que toquen ninguna superficie metálica.

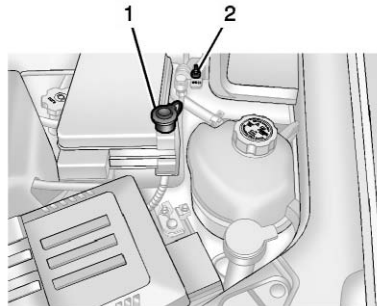

1. Terminal positiva (+) remota
2. Terminal negativa (-) remota

1. El vehículo utilizado para pasar corriente debe tener una batería de 12 voltios con tierra negativa.

Precaución

Si el sistema del otro vehículo no es de 12 volts con tierra negativa, ambos vehículos pueden sufrir daños. Sólo utilice vehículos que cuentan con un sistema de 12 volts con tierra negativa para pasar corriente.

2. Los vehículos deben estar suficientemente cerca para que los cables pasacorrientes lleguen a ambos vehículos, pero los vehículos no deben tocarse. Si los vehículos se tocan, podrían hacer tierra y causar un posible daño al sistema eléctrico.

Ponga ambos vehículos en P (estacionamiento) y aplique firmemente el freno de estacionamiento.

3. Desconecte los accesorios conectados al encendedor de cigarrillos o a la toma de corriente auxiliar. Apague el radio y todas las luces que no sean necesarias. Apague el encendido de ambos vehículos.
4. Localice las terminales positiva (+) y negativa (-) en ambos vehículos. Algunos vehículos cuentan con terminales de arranque remoto.

 **Advertencia**

Los ventiladores eléctricos pueden empezar a funcionar aun cuando el motor no esté funcionando y pueden causarle lesiones a usted. Mantenga las manos, la ropa y las herramientas alejados de los ventiladores eléctricos que están bajo el cofre.

5. La terminal remota positiva (+) (1) está ubicada en el bloque de fusibles debajo del cofre, en

el lado del conductor. Levante la tapa roja para descubrir la terminal.

La terminal remota negativa (-) (2) es un perno detrás de la pestaña de metal marcada como GND (-) cerca de la torre del puntal del lado del conductor.

6. Los cables pasacorriente deben estar en buenas condiciones, con el aislante completo. Si no lo están, los vehículos podrían resultar dañados.
7. Conecte el cable positivo (+) rojo a la terminal positiva (+) del vehículo que tiene la batería descargada. Use una terminal positiva (+) remota, si el vehículo cuenta con ella.
8. No permita que el otro extremo toque ninguna superficie metálica. Conéctelo a la terminal positiva (+) de la batería cargada. Use una terminal positiva (+) remota, si el vehículo cuenta con ella.

9. Conecte el cable negativo (-) negro a la terminal negativa (-) de la batería cargada. Use una terminal negativa (-) remota, si el vehículo cuenta con ella.

No permita que el otro extremo toque nada hasta el siguiente paso. El otro extremo del cable negativo (-) no va a la batería descargada. Va a una parte metálica del motor, pesada y sin pintar, o a una terminal negativa (-) remota del vehículo que tiene la batería descargada.

10. Conecte el otro extremo del cable negativo (-) lejos de la batería descargada, pero no cerca de las partes del motor que se mueven.
11. Arranque el vehículo que tiene la batería cargada y deje funcionar el motor.
12. Presione el botón de desbloqueo en el transmisor de entrada remota sin llave (RKE) para desactivar el sistema de seguridad, si está instalado.

13. Trate de arrancar el vehículo que tenía la batería descargada. Si no arranca después de varios intentos, necesita servicio.

Precaución

Si los cables de paso de corriente se conectan o desconectan en el orden incorrecto, pueden ocurrir cortocircuitos eléctricos y el vehículo puede sufrir daños. Las reparaciones no estarían cubiertas por la garantía del vehículo. Conecte y desconecte siempre los cables de paso de corriente en el orden correcto, asegurándose que no se toquen entre sí, ni que toquen ninguna superficie metálica.

Cómo retirar los cables de paso de corriente

Invierta la secuencia exactamente al retirar los cables pasacorriente.

Después de arrancar el vehículo deshabilitado y retirar los cables pasacorriente, permita que funcione en marcha en vacío durante varios minutos.

Remolque del vehículo

Cómo remolcar el vehículo

Precaución

Remolcar un vehículo deshabilitado incorrectamente puede causar daño. El daño no estaría cubierto por la garantía del vehículo.

No estire o enganche a los componentes de la suspensión. Use las correas adecuadas alrededor de las llantas para asegurar el vehículo.

Use únicamente una grúa de cama plana para remolcar un vehículo descompuesto. Nunca use un elevador de tipo eslinga o se producirán daños. Utilice rampas para ayudar a reducir los ángulos de acercamiento de ser necesario.

Un vehículo remolcado debe tener sus ruedas motrices despegadas del suelo.

Si el vehículo descompuesto debe ser remolcado, consulte a un servicio profesional de grúas.

Remolque de vehículo recreacional

Arrastre recreativo del vehículo significa arrastrar el vehículo detrás de otro vehículo, como detrás de una casa rodante. Los dos tipos más comunes de arrastre recreativo de vehículos se conocen como arrastre con remolque y arrastre con "dolly". El remolque tipo "dinghy towing" consiste en remolcar el vehículo sin que las cuatro ruedas estén en contacto con el suelo. El arrastre con "dolly" consiste en arrastrar el vehículo con dos ruedas en contacto con el piso y las otras dos sobre un aparato conocido como "dolly".

A continuación, algunos aspectos importantes a considerar antes de iniciar el arrastre recreativo del vehículo:

- Capacidad de arrastre del vehículo que va a realizar el arrastre Asegúrese de leer las recomendaciones del fabricante del vehículo que realizará el arrastre.
- Qué distancia se remolcará el vehículo Algunos vehículos tienen restricciones en cuanto a la distancia y el tiempo durante los que pueden arrastrar otro vehículo.
- El equipo de remolque adecuado. Para obtener asesoramiento adicional y recomendaciones de equipo consulte a su distribuidor o a un profesional de remolques.
- Si el vehículo ya se está remolcando. Así como prepara el vehículo para un viaje largo, asegúrese de que el vehículo esté preparado para ser arrastrado.

Arrastre en remolque

El remolque tipo "dinghy-towing" desde el frente se puede usar para vehículos de tracción delantera y de tracción en las cuatro ruedas. También es posible remolcar estos vehículos colocándolos sobre un remolque de plataforma, sin que ninguna de las cuatro ruedas esté en contacto con el suelo. Para otras opciones de remolque, vea "Remolque con Dolly", que aparece a continuación en esta sección.

Si se usa el remolque tipo "dinghy towing", el vehículo debe echarse a andar al inicio de cada día y en cada parada para recarga de combustible del vehículo recreacional, dejándolo funcionar durante unos cinco minutos. Esto garantizará la lubricación adecuada de los componentes de la transmisión.

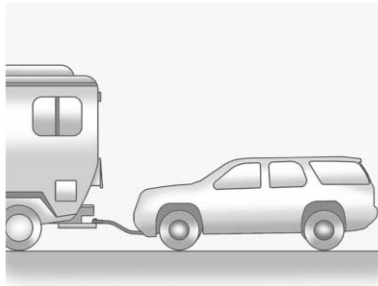

Para remolcar el vehículo desde el frente con las cuatro ruedas en contacto con el suelo:

1. Coloque el vehículo a remolcar y asegúrelo al vehículo que va a remolcarlo.
2. Gire la llave de ignición a ON/RUN (encendido/marcha).
3. Cambie la transmisión a N (neutral).
4. Haga girar la llave a la posición ACC/ACCESSORY (acc/accesorio).
5. Apague todos los accesorios.

6. Para evitar que la batería se descargue mientras se remolca el vehículo, retire el fusible 32, del interruptor lógico discreto de encendido que se encuentra debajo del tablero de instrumentos y guárdelo en un sitio seguro. Vea *Bloque de fusibles del tablero de instrumentos* ⇨ 273.

Precaución

Si el vehículo se remolca sin realizar los pasos listados en "Remolque de gancho", se podría dañar la transmisión automática. Asegúrese de seguir todos los pasos del procedimiento de remolque de lancha inflable antes y después de remolcar el vehículo.

Precaución

Si se exceden los 105 km/h (65 mph) cuando remolque el vehículo, podría dañarse. Nunca exceda los 105 km/h (65 mph) cuando remolque el vehículo.

Una vez que se llegue al destino:

1. Aplique el freno de estacionamiento.
2. Cambie la transmisión a P (estacionamiento).
3. Haga girar la llave a la posición LOCK/OFF (bloquear/apagar).
4. Instale el fusible 32 interruptor lógico discreto de encendido. Vea *Bloque de fusibles del tablero de instrumentos* ⇨ 273.
5. Arranque el motor y permita su funcionamiento en marcha sin desplazamiento durante más de tres minutos antes de conducir el vehículo.

Precaución

No remolque un vehículo con las ruedas delanteras en la tierra si alguna de las llantas delanteras es una llanta de refacción compacta. El remolque de llantas de dos tamaños distintos en el frente del vehículo puede provocar daño severo a la transmisión.

Precaución

El uso de un escudo sobre la parrilla delantera del vehículo podría restringir el flujo de aire y causar daños a la transmisión. Las reparaciones no estarían cubiertas por la garantía del vehículo. Si usa un escudo, utilice uno que se coloque sobre el vehículo de remolque.

Arrastre con "dolly" (Vehículos con tracción en las cuatro ruedas)

Los vehículos con tracción en las cuatro ruedas no deben remolcarse con dos ruedas en contacto con el suelo. Para remolcarlos adecuadamente, estos vehículos deben colocarse en un remolque de plataforma sin que las cuatro ruedas estén en contacto con el suelo, o debe usarse el remolque tipo "dinghy towing" desde el frente del vehículo.

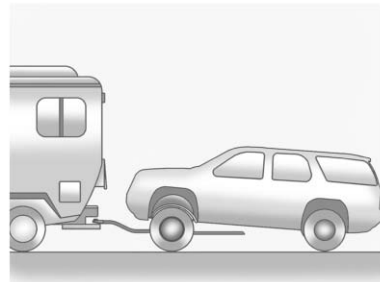
Remolque con "dolly" (Vehículos con tracción delantera)

Para remolcar el vehículo desde el frente con las ruedas traseras en contacto con el suelo:

1. Ponga las ruedas delanteras en un "dolly".
2. Mueva la palanca de cambios a la posición P (estacionamiento).
3. Aplique el freno de estacionamiento.
4. Asegure el vehículo al "dolly".

5. Siga las instrucciones del fabricante del "dolly" para preparar el vehículo y el "dolly" para efectuar el remolque.
6. Libere el freno de estacionamiento.

Cómo remolcar el vehículo desde la parte trasera

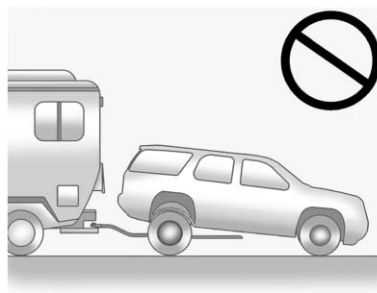
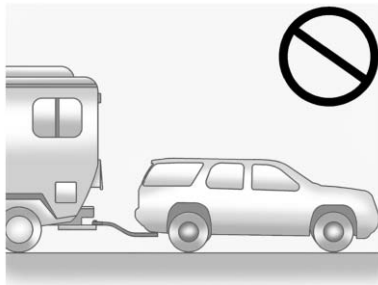

Precaución

Remolcar el vehículo desde atrás podría dañarlo. También, las reparaciones no serían cubiertas por la garantía del vehículo. Nunca remolque el vehículo desde atrás.

Cuidado Apariencia

Cuidado exterior

Seguros

Los seguros se lubrican en la fábrica. Use un agente de deshielo sólo cuando sea absolutamente necesario, y pida que engrasen los seguros después de usarlo. Vea *Líquidos y lubricantes recomendados* ⇨ 333.

Lavado del vehículo

Para conservar el acabado del vehículo, lávelo con frecuencia en un lugar con sombra.

Precaución

No use agentes de limpieza a base de petróleo, acídicos, o abrasivos ya que pueden dañar la pintura, metal, o partes de plástico del vehículo. Si ocurre daño al vehículo, no estaría cubierto por la garantía del vehículo. Puede obtener los

(Continúa)

Precaución (Continúa)

productos de limpieza aprobados en su concesionario. Siga todas las instrucciones del fabricante en cuanto al uso correcto del producto, las precauciones de seguridad necesarias y la forma adecuada de desechar cualquier producto para el cuidado del vehículo.

Precaución

Evite usar máquinas de alta presión a menos de 30 cm (12 pulg) de la superficie del vehículo. El uso de máquinas eléctricas que excedan de 8 274 kPa (1 200 psi) puede dar como resultado daños o desprendimiento de la pintura y calcomanías.

Precaución

No lave eléctricamente ninguno de los componentes debajo del cofre que tiene este símbolo .

Esto podría causar daño que no estaría cubierto por la garantía del vehículo.

Si usa un autolavado, siga las instrucciones del autolavado. El limpiaparabrisas y el limpiaparabrisas trasero, si está equipado, deben estar apagados. Retire cualquier accesorio que pueda estar dañado o interferir con el equipo del autolavado.

Enjuague bien el vehículo, antes y después de lavarlo, para eliminar por completo los agentes limpiadores. Si se permite que sequen sobre la superficie podrían causar manchas.

Seque el acabado con una gamuza suave y limpia o con una toalla de algodón 100%, para evitar arañazos en la superficie y manchas de agua.

Cuidados al acabado

La aplicación de materiales selladores o ceras no se recomienda. Si se dañan las superficies pintadas, consulte a su distribuidor para evaluar y reparar el daño. Los materiales ajenos, como cloruro de calcio y otras sales, agentes para derretir hielo, aceite y alquitrán del camino, savia de los árboles, excremento de aves, sustancias químicas de chimeneas industriales, etc., pueden dañar el acabado del vehículo si permanecen sobre las superficies pintadas. Lave el vehículo tan pronto como sea posible. De ser necesario para eliminar materiales ajenos, use limpiadores no abrasivos marcados como seguros para superficies pintadas.

Se debería realizar ocasionalmente el encerado o pulido suave manual para retirar residuos del acabado de la pintura. Consulte a su distribuidor para conocer los productos de limpieza aprobados.

No aplique ceras o productos para pulir al plástico sin recubrimiento, vinilo, hule, calcomanías, imitación madera, o a la pintura plana, ya que puede ocurrir daño.

Precaución

La aplicación de compuestos con máquina o el pulido agresivo de un acabado de pintura bicapa pueden dañarlo. Use solamente ceras y pulidores no abrasivos fabricados para el acabado de pintura bicapa del vehículo.

Para que el acabado de la pintura se vea como nuevo, mantenga el vehículo dentro de una cochera o a cubierto, siempre que sea posible.

Protección de molduras metálicas brillantes exteriores

Precaución

La falla en limpiar y proteger las molduras de metal brillantes puede resultar en un acabado blanco lechoso o picadura. Este daño no estaría cubierto por la garantía del vehículo.

Las molduras metálicas brillantes del vehículo son de aluminio, cromo, o acero inoxidable. Para prevenir daño siempre siga estas instrucciones de limpieza:

- Asegúrese que la moldura esté fría al tacto antes de aplicar cualquier solución de limpieza.
- Sólo use soluciones de limpieza aprobadas para aluminio, cromo, o acero inoxidable. Algunos limpiadores son altamente ácidos o contienen sustancias alcalinas y pueden dañar las molduras.

- Siempre diluya un limpiador concentrado de acuerdo con las instrucciones del fabricante.
- No use limpiadores que no estén diseñados para uso automotriz.
- Use una cera no abrasiva en el vehículo después del lavado para proteger y extender el acabado de la moldura.

Limpeza de lámparas/lentes exteriores, emblemas, calcomanías, y franjas

Use solamente agua tibia o fría, un trapo suave y jabón para el lavado de autos para limpiar las lámparas y los cristales de las lámparas y lentes exteriores, emblemas, calcomanías y tiras. Siga las instrucciones de "Lavado del vehículo" anteriormente en esta sección.

Las cubiertas de las luces están hechas de plástico, y algunas tienen cubierta de protección UV. No los limpie cuando estén secos.

No utilice ninguno de los siguientes en las cubiertas de las luces:

- Agentes abrasivos o cáusticos.
- Líquidos lavadores y otros agentes limpiadores en concentraciones más altas que las sugeridas por el fabricante.
- Solventes, alcoholes, combustibles u otros limpiadores agresivos.
- Rascadores de hielo u otros artículos duros.
- Cubiertas decorativas o cubiertas que no estén incluidas con el vehículo, mientras las luces estén encendidas, debido al exceso de calor que se genera.

Precaución

No limpiar las luces de manera adecuada podría causar daños a las cubiertas, que no estarían cubiertos por la garantía del vehículo.

Precaución

El uso de cera en rayas de acabado en negro brillante puede aumentar el nivel de brillo y crear un acabado no uniforme. Limpie las rayas de bajo brillo con jabón y agua solamente.

Admisión de aire

Elimine los desechos de la admisión de aire, entre el cofre y el parabrisas, cuando lave el vehículo.

Hojas de limpia y lavaparabrisas

Limpie el exterior del parabrisas con limpiador de cristales.

Limpie las plumas de hule con un trapo que no suelte pelusa o una toalla de papel mojada con líquido de lavado del parabrisas o un detergente suave. Lave el parabrisas perfectamente al limpiar las hojas de los limpiaparabrisas. Los insectos, la suciedad del camino, la savia y la acumulación

de tratamientos de lavado o cera del vehículo pueden provocar rayas de los limpiaparabrisas.

Reemplace las hojas de los limpiaparabrisas si están gastadas o dañadas. Las condiciones polvosas extremas, como arena, sal, y el calor, sol, nieve y hielo pueden causar daños.

Tiras para intemperie

Aplique grasa de silicón dieléctrico a las cintas para intemperie para que duren más, sellen mejor y no se peguen ni rechinen. Lubrique la cinta para intemperie por lo menos una vez al año. Los climas calientes y secos pueden requerir una aplicación más frecuente. Las marcas negras de material de goma en las superficies pintadas se pueden quitar frotando con un paño limpio. *Vea Líquidos y lubricantes recomendados* ⇨ 333.

Llantas

Para limpiar las llantas use un cepillo duro y limpiador para llantas.

Precaución

El uso de productos con base de petróleo para abrillantar las llantas del vehículo puede dañar el acabado de la pintura y/o las llantas. Al aplicar abrillantador a las llantas, limpie siempre cualquier resto sobrante que haya caído sobre las superficies pintadas del vehículo.

Ruedas y molduras - Aluminio o cromadas

Utilice un trapo limpio y suave con jabón suave y agua para limpiar las llantas. Después de enjuagar perfectamente con agua limpia, seque con una toalla suave y limpia. Después puede aplicar cera.

Precaución

Las llantas y otras molduras cromadas pueden resultar dañadas si el vehículo no se lava
(Continúa)

Precaución (Continúa)

después de circular por caminos que hayan sido rociados con cloruro de magnesio, calcio, o sodio. Estos cloruros se emplean en el tratamiento de diversas condiciones de los caminos, como hielo y polvo. Lave siempre las partes cromadas con agua y jabón después de la exposición a estos compuestos.

Precaución

Para evitar daño a las superficies, no utilice jabones fuertes, químicos, pulidores abrasivos, limpiadores, cepillos o limpiadores que contengan ácido en las llantas de aluminio o cromadas. Sólo utilice los limpiadores aprobados. Además, nunca pase un vehículo que tenga llantas de aluminio o
(Continúa)

Precaución (Continúa)

cromadas por un lavado de autos automático que use cepillos de carburo de silicona para limpiar las llantas. Podría causar daños cuya reparación no está cubierta por la garantía del vehículo.

Sistema de frenos

Inspeccione visualmente las líneas de freno y mangueras para el buen enganche, la unión, fugas, grietas, rozaduras, etc Inspeccione las pastillas de freno de disco para desgaste y el estado de la superficie de rotores. Inspeccione los forros de freno de tambor / zapatos de desgaste o grietas. Inspeccione todas las demás partes del freno.

Componentes de la dirección, suspensión y chasis

Inspeccione visualmente los componentes de la dirección, suspensión y chasis en busca de

daños o partes sueltas o faltantes, o señales de desgaste al menos una vez al año.

Inspeccione la dirección hidráulica para comprobar si está correctamente unida, sus conexiones, y buscar si hay ataduras, fugas, grietas o desgaste, etc.

Compruebe constantemente las botas de unión y los sellos de los ejes en busca de fugas.

Lubricación de los componentes de la carrocería

Lubrique todos los cilindros de seguros de llave, bisagras del cofre, bisagras de la puerta trasera, y las bisagras de la puerta de combustible de acero a menos que los componentes sean de plástico. Aplique grasa de silicona a las tiras para intemperie con un trapo limpio para que éstas duren más, sellen mejor y no se peguen ni rechinen.

Mantenimiento de la carrocería

Por lo menos dos veces al año, en primavera y otoño, use agua simple para lavar cualquier material corrosivo de la carrocería inferior. Tenga cuidado de limpiar cuidadosamente cualquier área donde pueda acumularse el lodo u otros desechos.

No lave a presión directamente la caja de transferencia y/o los sellos de salida del eje delantero/trasero. El agua a alta presión puede retirar los sellos y contaminar el fluido. El fluido contaminado disminuirá la vida de la caja de transferencia y/o los ejes y se debe reemplazar.

Daño lámina metálica

Si el vehículo se daña y requiere reparación o el reemplazo de láminas metálicas, asegúrese de que el taller de hojalatería aplique material anticorrosión a las partes reparadas o reemplazadas, para restaurar la protección contra la corrosión.

Las partes de reemplazo del fabricante original brindarán protección contra la corrosión, al mismo tiempo que se conserva la garantía del vehículo.

Daño acabado

Repare con prontitud las rayaduras y peladuras de pintura menores con los materiales de retoque disponibles en su distribuidor para evitar la corrosión. Los daños del acabado que cubren áreas grandes pueden corregirse en el taller de hojalatería y pintura de su distribuidor.

Manchado pintura química

Los contaminantes del aire pueden caer sobre el vehículo y dañar las superficies pintadas, causando decoloraciones en forma de anillo, manchas y pequeños puntos oscuros irregulares en la superficie pintada. Vea "Cuidado de acabado" previamente en esta sección.

Cuidado interior

Para evitar abrasiones por partículas de polvo, limpie el interior del vehículo regularmente. Quite inmediatamente la tierra. Los periódicos o vestimenta oscura puede transferir color al interior del vehículo.

Utilice un cepillo de cerdas suaves para quitar el polvo de las perillas y hendiduras del tablero de instrumentos. Utilizando una solución de jabón suave, retire inmediatamente todas las cremas para manos, protectores solares y repelentes de insectos de todas las superficies interiores para evitar que resulten dañadas permanentemente.

Utilice limpiadores diseñados específicamente para las superficies a limpiar, para evitar daños permanentes. Aplica todos los limpiadores directamente al paño limpiador. No rocíe limpiadores en ningún interruptor o control. Retire los limpiadores rápidamente.

Antes de usar los limpiadores, lea y siga todas las instrucciones de seguridad indicadas en la etiqueta. Mientras limpia el interior, abra las puertas y ventanas para tener ventilación adecuada.

Para evitar daños, no limpie el interior empleando los siguientes limpiadores o técnicas:

- Nunca utilice navajas ni ningún otro objeto afilado para eliminar la suciedad de ninguna superficie interior.
- Nunca utilice cepillos con cerdas duras.
- Nunca frote las superficies de manera agresiva o con demasiada presión.
- No utilice detergentes de lavandería o lavaplatos con desengrasantes. Para los limpiadores líquidos, use aproximadamente 20 gotas por cada 3.8L (1 galón) de agua. Una solución de jabón concentrada creará rayas y

atraerá suciedad. No use soluciones que contengan jabones fuertes o cáusticos.

- Al limpiar la tapicería, no la empepe.
- No utilice solventes o limpiadores que contengan solventes.

Vidrio interior

Para limpiarlo, utilice una tela suave con agua. Limpie los rastros de agua con un trapo seco. Si es necesario, use un limpiador de vidrio comercial después de limpiar únicamente con agua.

Precaución

Para prevenir rayones, nunca use limpiadores abrasivos sobre el cristal del automóvil. Los limpiadores abrasivos o la limpieza agresiva pueden dañar el desempañador de la ventana trasera.

Limpiar el parabrisas con agua durante los primeros tres o seis meses de posesión reducirá la tendencia al empañamiento.

Cubiertas de las bocinas

Limpié suavemente con aspiradora las cubiertas de las bocinas, de manera que las bocinas no se dañen. Limpie las manchas con agua y un jabón suave.

Molduras recubiertas

Se deben limpiar las molduras recubiertas.

- Cuando estén ligeramente manchadas, límpiélas con una esponja o un trapo suave, que no suelte pelusa mojado con agua.
- Cuando estén muy manchadas, use agua jabonosa tibia.

Tela/Alfombra/Ante

Inicie aspirando la superficie, utilizando un accesorio con cepillo suave. Si utiliza un accesorio de cepillo de aspirar giratorio, utilícelo

sólo en los tapetes del piso. Antes de limpiar, retire suavemente tanta suciedad como sea posible:

- Seque los líquidos presionándolos con una toalla de papel. Continúe presionando hasta que no pueda quitarse más líquido.
- Para manchas sólidas, quite la mayor cantidad de residuos posible antes de aspirar.

Para limpiar:

1. Empape un trapo limpio, que no suelte pelusa con agua corriente. Se recomienda un trapo de microfibra para evitar la transferencia de pelusas a la tela o la alfombra.
2. Retire el exceso de humedad exprimiendo el trapo hasta que ya no caigan gotas.
3. Empiece en el borde exterior de la mancha y suavemente frote hacia el centro. Doble la tela de limpieza a un área limpia con frecuencia para prevenir forzar la suciedad dentro de la tela.

4. Continúe frotando con cuidado el área manchada hasta que ya no se transfiera la mancha al trapo.
5. Si no se retira por completo la suciedad, use una solución de jabón suave seguida únicamente por agua simple.

Si no se puede quitar la mancha completamente, podría ser necesario usar un quitamanchas o limpiador comercial. Antes de usar un limpiador de tapicería o un eliminador de manchas disponible comercialmente, pruébelo en una pequeña área oculta para verificar la estabilidad del color. Si se forma un anillo, limpie toda la tela o tapete.

Después de limpiar, use una toalla de papel para secar el exceso de humedad.

Limpieza de superficies de alto brillo y de las pantallas de radio y de información del vehículo

Use una tela de microfibra en superficies de alto brillo o en las pantallas del vehículo. Primero, use un cepillo de cerdas suaves para retirar la suciedad que pueda rayar la superficie. Después limpie suavemente con una tela de microfibra. Nunca utilice limpiadores de ventanas o solventes.

Periódicamente lave a mano el paño de microfibra por separado, utilizando un jabón suave. No utilice cloro ni suavizante de telas. Lave a fondo y seque con aire antes del siguiente uso.

Precaución

No sujete un dispositivo con ventosa al desplegado. Esto podría causar daño que no estaría cubierto por la garantía del vehículo.

Tablero de instrumentos, piel, vinilo, otras superficies de plástico, superficies pintadas de bajo brillo, y superficies de madera natural de poro abierto

Utilice un trapo de microfibra suave mojado con agua para quitar el polvo y soltar la mugre. Para una limpieza más profunda, utilice un trapo de microfibra suave humedecido con una solución de jabón suave.

Precaución

Empapar o satura la piel, en especial piel perforada, así como otras superficies interiores, puede causar un daño permanente. Limpie el exceso de humedad de estas superficies después de limpiar y permita que sequen por sí solas. Nunca utilice calor, vapor, o removedores de manchas. No use limpiadores que contengan silicón o productos a base de cera. Los limpiadores

(Continúa)

Precaución (Continúa)

que contienen estos solventes pueden cambiar permanentemente la apariencia y sensación de la piel o molduras suaves y no se recomiendan.

No utilice limpiadores que aumenten el brillo, especialmente en el tablero de instrumentos. El brillo reflejado podría reducir la visibilidad a través del parabrisas bajo ciertas condiciones.

Precaución

El uso de desodorantes de aire puede causar daño permanente a las superficies de plástico y pintadas. Si un desodorante de aire entra en contacto con la superficie de plástico o pintada en el vehículo, séquelo de inmediato y limpie con una tela suave humedecida con una solución de jabón suave. El daño

(Continúa)

Precaución (Continúa)

causado por desodorantes de aire no estará cubierto por la garantía del vehículo.

Cubierta de carga y red de comodidad

Lave con agua tibia y un detergente suave. No use blanqueadores con cloro. Enjuague con agua fría, y luego seque por completo.

Cuidado cinturones seguridad

Mantenga los cinturones limpios y secos.

 **Advertencia**

No blanquee ni tiña el tejido del cinturón de seguridad. Puede debilitar gravemente el tejido. En un choque, es posible que no proporcionen la protección adecuada. Limpie y enjuague el tejido del cinturón de seguridad

(Continúa)

Advertencia (Continúa)

solamente con jabón suave y agua tibia. Deje que el tejido se seque.

Tapetes **Advertencia**

Si un tapete es de tamaño incorrecto o no es instalado adecuadamente, puede interferir con los pedales. La interferencia con los pedales puede provocar aceleración no intencional y/o distancias de frenado mayores que pueden provocar choques y lesiones. Asegúrese que el tapete no interfiera con los pedales.

Siga estas directrices para el uso adecuado de los tapetes.

- Los tapetes incluidos como equipo original fueron diseñados para su vehículo. Si los tapetes requieren ser sustituidos, se recomienda la compra de

tapetes certificados por GM. Los tapetes ajenos a GM pudieran no encajar apropiadamente y pudieran interferir con los pedales del acelerador o freno. Siempre verifique que los tapetes no interfieran con los pedales.

- No utilice un tapete para el piso si el vehículo no cuenta con un sujetador de tapete del lado del conductor.
- Use los tapetes con el lado correcto hacia arriba. No los voltee.
- No coloque nada sobre el tapete del lado del conductor.
- Utilice solo un tapete en el lado del conductor.
- No coloque un tapete sobre otro.

Cómo quitar y colocar los tapetes

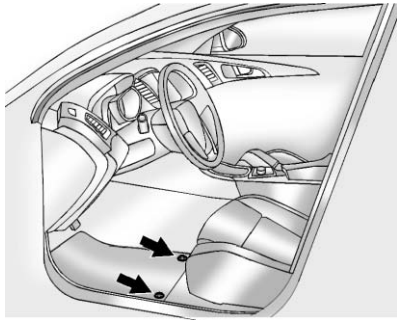

El tapete del lado del conductor se mantiene en su sitio gracias a dos retenes.

1. Tire hacia arriba de la parte trasera del tapete para desacoplar cada uno de los retenes y retire el tapete.
2. Vuelva a colocarlo alineando las aberturas del retén del tapete sobre los retenes y presione el tapete para que entre en su sitio.
3. Asegúrese de que el tapete quede fijo en su sitio. Asegúrese de que el tapete no interfiera con los pedales.

Servicio y mantenimiento

Información general

Información general 326

Programa de mantenimiento

Programa de mantenimiento 328

Servicios para aplicaciones especiales

Servicios para aplicaciones especiales 330

Mantenimiento y cuidados adicionales

Mantenimiento y cuidados adicionales 330

Líquidos, lubricantes y partes recomendadas

Líquidos y lubricantes recomendados 333

Refacciones de mantenimiento 334

Información general

Su vehículo representa una inversión importante. Esta sección describe el mantenimiento requerido para el vehículo. Siga esta programación para ayudar a proteger su vehículo contra gastos de mantenimiento mayores debidos a la negligencia o mantenimiento inadecuado. También podría ayudar a mantener el valor del vehículo al venderlo. Es responsabilidad del propietario realizar todos los servicios de mantenimiento.

Su distribuidor cuenta con técnicos especializados que pueden realizar el mantenimiento adecuado utilizando partes genuinas de repuesto. También cuenta con herramientas y equipos actualizados para obtener diagnósticos rápidos y precisos. Muchos distribuidores incluso cuentan con horario extendido los sábados, transporte de cortesía y programación de citas en línea para ayudarle con sus necesidades de servicio.

Su distribuidor reconoce la importancia de brindarle servicios de mantenimiento y reparaciones a un precio competitivo. Con técnicos especializados, el distribuidor es a quien debe acudir para mantenimiento de rutina como cambios de aceite y rotaciones de llantas, así como artículos de mantenimiento adicionales como llantas, frenos, baterías y plumas limpiaparabrisas.

Precaución

Los daños causados por mantenimiento inadecuado podrían conllevar reparaciones costosas, que podrían no estar cubiertas por la garantía del vehículo. Los intervalos de mantenimiento, verificaciones, inspecciones, niveles de fluidos y lubricantes son importantes para mantener este vehículo en buenas condiciones de operación

La rotación de llantas y los servicios requeridos son responsabilidad del propietario del vehículo. Se recomienda llevar su vehículo al distribuidor para que se realicen estos servicios cada 12,000 km/ 7,500 millas. El mantenimiento adecuado del vehículo ayuda a mantener el vehículo en buenas condiciones de operación, mejora la economía de combustible y reduce las emisiones.

Debido a las diversas formas en que la gente usa los vehículos, las necesidades de mantenimiento también varían. Podría requerir revisiones y servicios más a menudo. Los servicios adicionales requeridos - normales son para vehículos que:

- Llevan pasajeros y carga dentro de los límites recomendados en la etiqueta de Información de Llantas y Carga. Vea *Límites de carga del vehículo* ⇨ 185.
- Se conducen sobre superficies de caminos razonables, dentro de los límites legales de manejo.

- Usan el combustible recomendado. Vea *Combustible* ⇨ 221.

Consulte la información en la tabla de servicios de mantenimiento adicionales - normales requeridos.

Los servicios adicionales requeridos - severos son para vehículos que:

- Se conducen principalmente en tráfico pesado o climas cálidos.
- Se manejan normalmente sobre terrenos empinados o montañosos.
- Jalan un remolque con frecuencia.
- Se usan para manejo de alta velocidad o competitivo.
- Se usan como vehículos de taxi, policía o servicio de entregas.

Consulte la información en la tabla de servicios de mantenimiento adicionales - severos requeridos.



Advertencia

El realizar trabajos de mantenimiento puede ser peligroso y causar lesiones graves. Sólo realice el trabajo de mantenimiento si cuenta con la información, herramientas y equipos adecuados. Si no cuenta con ellos, acuda con su distribuidor o concesionario para que un técnico capacitado haga el trabajo. Consulte *Hacer su propio trabajo de servicio* ⇨ 238.

Programa de mantenimiento

Revisiones y servicios del propietario

Al recargar combustible

- Compruebe el nivel de aceite del motor. Consulte *Aceite del Motor* ⇨ 244.

Una vez al mes

- Compruebe la presión de inflado de las llantas. Consulte *Presión de llantas* ⇨ 284.
- Inspeccione el desgaste de las llantas. Consulte *Inspección de las llantas* ⇨ 290.
- Compruebe el nivel del líquido de lavado del parabrisas. Consulte *Líquido de lavado* ⇨ 257.

Cambio de aceite del motor

Cuando se muestra el mensaje CAMBIE PRONTO EL ACEITE DEL MOTOR, cambie el aceite y el filtro dentro de los siguientes 1,000 km/ 600 millas. Cuando se conduce bajo

las mejores condiciones, el sistema de vida útil del aceite del motor puede no indicar que el vehículo requiera servicio hasta por un año. El aceite del motor y el filtro deben cambiarse al menos una vez al año, y el sistema de duración del aceite deberá reiniciarse. Un técnico calificado en su distribuidor puede realizar este trabajo. Si el sistema de duración del aceite del motor se reinicia accidentalmente, dé servicio al vehículo durante los próximos 5,000 km/3,000 millas a partir del último servicio. Reinicie el sistema de duración del aceite siempre que se cambie el aceite. Consulte *Sistema de duración del aceite del motor* ⇨ 246.

Rotación de las llantas y servicios requeridos cada 12,000 km/7,500 millas

Rote las llantas, si se recomienda para el vehículo, y realice los siguientes servicios. Consulte *Rotación de la llanta* ⇨ 290.

- Compruebe el nivel de aceite del motor y el porcentaje de vida del aceite. Si se requiere, cambie el

aceite y el filtro, y reinicie el sistema de vida útil del aceite. Consulte *Aceite del Motor* ⇨ 244 y *Sistema de duración del aceite del motor* ⇨ 246.

- Compruebe el nivel de refrigerante del motor. Consulte *Refrigerante del motor* ⇨ 251.
- Compruebe el nivel del líquido de lavado del parabrisas. Consulte *Líquido de lavado* ⇨ 257.
- Inspeccione visualmente las plumas del limpiaparabrisas en busca de desgaste, cuarteaduras y contaminación. Consulte *Cuidado exterior* ⇨ 315. Reemplace las plumas dañadas o desgastadas. Consulte *Cambio de la pluma limpiaparabrisas* ⇨ 263.
- Compruebe la presión de inflado de las llantas. Consulte *Presión de llantas* ⇨ 284.
- Inspeccione el desgaste de las llantas. Consulte *Inspección de las llantas* ⇨ 290.

- Compruebe visualmente si hay fugas de líquidos.
 - Inspeccione el filtro limpiador de aire del motor. Consulte *Depurador/filtro de aire motor* ⇨ 248.
 - Inspeccione el sistema de frenos. Consulte *Cuidado exterior* ⇨ 315.
 - Inspeccione visualmente los componentes de la dirección, suspensión y chasis en busca de partes dañadas, sueltas o faltantes, o desgaste. Consulte *Cuidado exterior* ⇨ 315.
 - Compruebe los componentes del sistema de sujeción. Consulte *Revisión del sistema de seguridad* ⇨ 68.
 - Inspeccione visualmente el sistema de combustible en busca de daños o fugas.
 - Inspeccione visualmente el sistema de escape y los escudos de calor en busca de partes dañadas o sueltas.
- Lubrique los componentes de la carrocería. Consulte *Cuidado exterior* ⇨ 315.
 - Compruebe el interruptor de ignición. Consulte *Revisión del interruptor del motor de arranque* ⇨ 261.
 - Compruebe la función de control de bloqueo de la transmisión automática. Consulte *Revisión de la función de control del bloqueo de cambio de la transmisión automática* ⇨ 262.
 - Compruebe el bloqueo de ignición de la transmisión. Consulte *Revisión del bloqueo de la transmisión del encendido* ⇨ 262.
 - Compruebe el freno de estacionamiento y el mecanismo de estacionamiento de la transmisión automática. Consulte *Revisión del freno y el mecanismo de estacionamiento P (estacionamiento)* ⇨ 262.
- Compruebe el pedal del acelerador para detectar daños, exceso de esfuerzo o amarre. Sustituya si es necesario.
 - Inspeccione visualmente el actuador neumático, en busca de desgaste, grietas u otros daños. Revise la capacidad para abrir completamente del actuador. Póngase en contacto con su distribuidor si requiere servicio.
 - Inspeccione el riel y el sello del techo corredizo, si aplica. Consulte *Quemacocos* ⇨ 48.

Servicios para aplicaciones especiales

- Sólo vehículos de uso comercial severo: Lubrique los componentes del chasis en cada cambio de aceite.
- Pida que se realice el servicio de lavado debajo de la carrocería. Vea "Mantenimiento de la carrocería" en *Cuidado exterior* ⇨ 315.

Mantenimiento y cuidados adicionales

Su vehículo representa una inversión importante y cuidarlo de manera adecuada puede ayudarle a evitar futuras reparaciones costosas. Para mantener el desempeño del vehículo, es posible que requiera servicios de mantenimiento adicionales.

Se recomienda que su distribuidor realice estos servicios; sus técnicos especializados conocen mejor que nadie su vehículo. Su distribuidor también puede realizar una evaluación exhaustiva con una inspección multi puntos para recomendar el momento en que su vehículo requiera atención.

La siguiente lista tiene la intención de explicar los servicios y las condiciones que deben buscarse, que indican que se requiere un servicio.

Batería

La batería de 12 voltios suministra energía para arrancar el motor y operar los accesorios eléctricos adicionales.

- Para evitar fallas al arrancar el vehículo, mantenga la batería con energía para arrancar completa.
- Los técnicos especializados del distribuidor cuentan con equipos de diagnóstico para probar la batería y asegurar que los cables y conexiones estén libres de corrosión.

Bandas

- Si las bandas suenan o muestran señales de cuarteaduras o roturas podrían requerir un cambio.
- Los técnicos capacitados del distribuidor tienen acceso a herramientas y equipo para revisar las bandas y recomendar el ajuste y reemplazo cuando sea necesario.

Frenos

Los frenos detienen el vehículo, y son cruciales para una conducción segura.

- Las señales de desgaste de los frenos incluyen sonidos de chirridos, abrasión o rechinidos, o dificultad para detener el vehículo.
- Los técnicos especializados tienen acceso a herramientas y equipo para inspeccionar los frenos y recomendar piezas de alta calidad diseñadas para el vehículo.

Líquidos

Los niveles adecuados de líquidos y los líquidos adecuados protegen los sistemas y componentes del vehículo. Consulte *Líquidos y lubricantes recomendados* ⇨ 333 para conocer los líquidos aprobados por GM.

- Se deben revisar los niveles de aceite del motor y del líquido limpiaparabrisas cada vez que se rellena el tanque de combustible.

- Las luces del tablero de instrumentos podrían encenderse para indicar que los líquidos tienen un nivel bajo y que necesitan rellenarse.

Mangueras

Las mangueras transportan los líquidos y debe inspeccionarse regularmente en busca de roturas o fugas. Con una inspección multi puntos, su distribuidor puede inspeccionar las mangueras y advertirle si se requiere algún reemplazo.

Luces

Es importante que los faros, luces traseras y luces de freno estén en buen funcionamiento para poder ver y ser visto en el camino.

- Las señales de que los faros necesitan atención incluyen atenuación, falta de encendido, roturas o daños. Las luces de freno necesitan revisarse periódicamente para asegurar que encienden al frenar.

- Con una inspección multi puntos, su distribuidor puede comprobar las luces y anotar cualquier preocupación.

Amortiguadores y suspensión

Los amortiguadores y la suspensión ayudan a controlar el vehículo para una conducción más pareja.

- Las señales de desgaste incluyen vibración del volante, rebote o balanceo al frenar, mayor distancia de frenado o desgaste disperejo de las llantas.
- Como parte de la inspección multi puntos, los técnicos especializados pueden inspeccionar visualmente los amortiguadores y la suspensión en busca de fugas, sellos rotos o daños, y pueden avisar cuando requieran servicio.

Llantas

Las llantas deben estar debidamente infladas, rotadas y balanceadas. El dar buen mantenimiento a las llantas puede

ahorrar dinero y combustible, y reduce el riesgo de falla en las mismas.

- Las señales de que las llantas necesitan reemplazarse incluyen tres o más indicadores de desgaste visibles, el ver cordones o tela a través del hule, cuarteaduras o cortadas en el dibujo o en la pared lateral, o algún bulto en la llanta.
- Los técnicos especializados del distribuidor pueden inspeccionar y recomendar las llantas adecuadas. Su distribuidor también puede proveer servicios de balanceo y llantas para asegurar una operación adecuada del vehículo a cualquier velocidad. Su distribuidor vende y da servicio a llantas de marcas conocidas.

Cuidado del vehículo

Para ayudar a mantener el aspecto del vehículo nuevo, puede obtener productos para su cuidado en su distribuidor. Para información sobre como limpiar y proteger el interior y

exterior del vehículo consulte *Cuidado interior* ⇨ 321 y *Cuidado exterior* ⇨ 315.

Alineación de las llantas

La alineación de las llantas es vital para asegurar que las llantas tengan un desgaste y desempeño óptimos.

- Las señales de que requieren alineación pueden incluir jalarse hacia un lado, manejo inadecuado del vehículo o desgaste inusual de las llantas.
- Su distribuidor cuenta con el equipo adecuado para asegurar la alineación adecuada de las llantas.

Parabrisas

Por seguridad, apariencia y para tener una mejor visión, mantenga el parabrisas limpio.

- Las señales de desgaste incluyen rayones, cuarteaduras y astillados.

- Los técnicos especializados del distribuidor pueden inspeccionar el parabrisas y recomendar el reemplazo adecuado si es necesario.

Plumas limpiadoras

Las plumas limpiaparabrisas necesitan limpiarse y mantenerse en buen estado para proporcionar una buena visión.

- Las señales de desgaste incluyen el dejar marcas, no limpiar todo el parabrisas o hule roto o desgastado.
- Los técnicos especializados pueden comprobar las plumas del limpiaparabrisas y reemplazarlas cuando sea necesario.

Líquidos, lubricantes y partes recomendadas

Líquidos y lubricantes recomendados

Uso	Líquido/lubricante
Aceite de motor	Aceite de motor que cumpla la especificación dexos1™ del grado de viscosidad SAE adecuado. Se recomienda Mezcla sintética ACDelco dexos1. Consulte <i>Aceite del Motor</i> ⇨ 244.
Refrigerante del motor	Mezclar 50/50 de agua potable limpia y refrigerante DEX-COOL®. Consulte <i>Refrigerante del motor</i> ⇨ 251.
Sistema de frenos hidráulico	Líquido de freno hidráulico DOT 3 (No. parte GM 19299818, en Canadá 19299819).
Líquido Lavaparabrisas	Fluido del lavaparabrisas automotriz que cumpla con los requerimientos regionales de protección contra congelación.
Sistema de dirección hidráulica asistida (sólo motores V6)	DEXRON®-VI Líquido de transmisión automática.
Transmisión automática	DEXRON®-VI Líquido de transmisión automática.
Caja de transferencia (Tracción en las todas ruedas)	Líquido de la caja de transferencia (No. de parte de GM 88900401, en Canadá 89021678).
Rótula de actuador de puerta trasera eléctrica, ensamble de seguro de cofre, seguro secundario, pivotes, ancla de resorte y trinquete de liberación	Aerosol lubricante Lubriplate (No. parte GM 89021668, en Canadá 89021674) o lubricante que cumpla con los requisitos de NLGI #2, Categoría LB o GC-LB.

334 Servicio y mantenimiento

Uso	Líquido/lubricante
Cilindros de seguro de llave, cofre y bisagras de puerta	Lubricante multiusos, Superlube (No. parte GM 12346241, en Canadá 10953474).
Acondicionamiento de burletes	Lubricante para moldura impermeabilizadora (No. parte GM 3634770, en Canadá 10953518) o Grasa de silicona dieléctrica (No. parte GM 12345579, en Canadá 10953481).

Refacciones de mantenimiento

Las partes de repuesto identificadas abajo por nombre, número de parte o especificación se pueden obtener con su distribuidor.

Parte	Núm. de Parte GM	Núm. de Parte ACDelco
Depurador/filtro de aire motor	23335811	A3238C
Filtro de aceite del motor		
Motor L4 de 2.4L	12605566	PF457G
Motor 3.6L V6	19330000	PF63E
Filtro de aire del habitáculo	20901295	CF177
Bujías		
Motor L4 de 2.4L	12620540	41-108
Motor 3.6L V6	12622561	41-109

Parte	Núm. de Parte GM	Núm. de Parte ACDelco
Plumas limpiadoras		
Lado del conductor - 60 cm (23.6 pulgadas)	22868413	-
Lado del pasajero - 42.5 cm (16.7 pulgadas)	22868414	-
Trasera: 32.5 cm (12.8 pulg)	20999459	-

Datos técnicos

Identificación del Vehículo

Número de Identificación del Vehículo (VIN)	336
Etiqueta de identificación de las partes de servicio	336

Datos del vehículo

Capacidades/ especificaciones	337
Ruta banda del motor	339

Identificación del Vehículo

Número de Identificación del Vehículo (VIN)



El identificador legal se encuentra en la esquina delantera del tablero de instrumentos, en el lado del conductor del vehículo. Se puede ver a través del parabrisas desde fuera del vehículo. El Número de identificación del vehículo (VIN) también aparece en el Certificado del Vehículo y en las etiquetas de Partes de Servicio y certificado del título y registro.

Identificación Motor

El octavo carácter en el VIN corresponde al código del motor. El código identifica el motor del

vehículo, sus especificaciones y partes de repuesto. Consulte "Especificaciones del motor" bajo *Capacidades/especificaciones* ⇨ 337 para el código del motor del vehículo.

Etiqueta de identificación de las partes de servicio

Esta etiqueta, en el interior de la guantera, contiene la siguiente información:

- Número de Identificación del Vehículo (VIN).
- Designación del modelo.
- Información de la pintura.
- Opciones de producción y equipos especiales.

No retire esta etiqueta del vehículo.

Datos del vehículo

Capacidades/especificaciones

Aplicación	Capacidades	
	Unidades métricas	Unidades inglesas
Refrigerante del aire acondicionado	Para conocer el tipo y la cantidad de carga del refrigerante del sistema de aire acondicionado, consulte la etiqueta del refrigerante ubicada bajo el cofre. Consulte a su distribuidor para más información.	
Sistema de enfriamiento de motor		
Motor 2.4L L4	7.8 L	8.2 qt
Motor 3.6L V6	10.2 L	10.8 qt
Aceite del motor con filtro		
Motor 2.4L L4	4.7 L	5.0 qt
Motor 3.6L V6	5.7 L	6.0 qt
Tanque de combustible		
Motor 2.4L L4	71.1 L	18.8 gal
Motor 3.6L V6	79.1 L	20.9 gal
Líquido de la caja de transferencia	0.8 L	0.85 qt
Par de la tuerca de la rueda	190 N•m	140 lbs pie

Aplicación	Capacidades	
	Unidades métricas	Unidades inglesas
Todas las capacidades son aproximadas. Al agregar, cerciórese de llenar al nivel aproximado, conforme a las recomendaciones de este manual. Vuelva a verificar el nivel del fluido después de llenar.		

Especificaciones del motor

Motor	Código VIN	Transmisión	Calibración de la bujía
2.4 L L4	K	Automática	0.75–0.90 mm (0.030–0.035 pulg)
3.6L V6	3	Automática	0.95–1.10 mm (0.037–0.043 pulg)

Ruta banda del motor

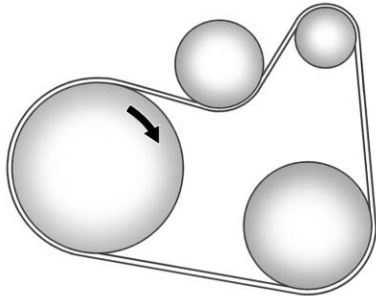

Motor 2.4L L4

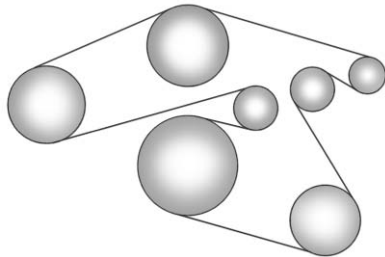

Motor 3.6L V6

Información al cliente

Información al cliente

Procedimiento de Satisfacción al Cliente	340
Oficinas de asistencia al cliente	341
Programa de Asistencia en el Camino	341
Declaración de frecuencia de radio	345

Elaboración de informes sobre defectos de seguridad

Cómo informar defectos de seguridad a General Motors	345
--	-----

Grabación de datos y privacidad del vehículo

Registro y privacidad de los datos del vehículo	346
Grabadoras de datos eventos	346
OnStar®	347
Sistema de información y entretenimiento	347

Información al cliente

Procedimiento de Satisfacción al Cliente



¿Aceptó el plan de garantía extendida? General Motors recomienda este plan para complementar la garantía incluida en la compra del nuevo vehículo.

Visite a su distribuidor para obtener más detalles.

Procedimiento de asistencia al cliente

La satisfacción y preferencia de los clientes son muy importantes para su distribuidor y General Motors.

En una situación normal, cualquier problema con la transacción, venta o uso del vehículo debe ser manejado por los departamentos de

ventas o servicio de su distribuidor. Empero, reconocemos que a pesar de las buenas intenciones de todas las partes involucradas, a veces puede ocurrir un malentendido.

Si tiene algún problema que no haya sido manejado en forma satisfactoria por los medios normales, le sugerimos los pasos siguientes:

PASO UNO

Explique su caso al agente de servicio de su distribuidor, gerente de servicio, agente de ventas del distribuidor, o gerente de ventas, dependiendo de su caso.

Asegúrese que todos tengan la información necesaria. Ellos están interesados en su satisfacción continua.

PASO DOS

Si no está satisfecho, contacte al gerente general o al propietario del distribuidor para solicitar su ayuda. Si no pueden ayudarle a resolver su caso, solicíteles que lo pongan en

contacto con las personas adecuadas en General Motors para obtener ayuda, si es necesario.

PASO TRES

Si su caso no es resuelto en un plazo de tiempo razonable por su distribuidor, por favor llame al Centro de atención al (CAC) de General Motors, y proporcione la información siguiente:

- Nombre
- Dirección
- Número telefónico
- Año modelo
- Marca
- Número de identificación del vehículo (VIN)
- Kilometraje
- Fecha de entrega
- Descripción del problema
- Nombre del distribuidor
- Dirección del distribuidor

Vea *Oficinas de asistencia al cliente* ⇨ 341.

Oficinas de asistencia al cliente

Para contactar el centro de atención al cliente (CAC), use los números de teléfono que se listan en esta sección. La asistencia a clientes está disponible de lunes a viernes, de 08:00 a 20:00 horas, y los sábados de 09:00 a 15:00 horas.

Si tiene preguntas, puede enviar correos electrónicos al centro de asistencia a clientes (CAC) a cac.gmc@gm.com

México

01-800-466-0812
01-800-466-0801

Estados Unidos

1-866-466-8902

Canadá

1-800-268-6800

Costa Rica

0-800-052-1646

Guatemala

1-800-835-0436

Panamá

00-800-052-1479

República Dominicana

1-888-760-1991

Nicaragua

00-1800-226-0510

Honduras

800-2791-9097

Otros países de Centro América y el Caribe

52-722-2360680

Programa de Asistencia en el Camino

El programa de Asistencia en el Camino no está disponible para países en la región de Centro América y el Caribe.

Como nuevo propietario, su vehículo se registra automáticamente en el programa de asistencia en el camino. Los servicios están disponibles sin costo bajo los términos y condiciones del

programa. El programa de asistencia en el camino no es parte, ni está incluido en la cobertura provista por la garantía limitada del vehículo nuevo.

La asistencia en el camino brinda asistencia al conductor y pasajeros mientras conduce el vehículo dentro de su ciudad de residencia o cualquier camino autorizado en México, los Estados Unidos o Canadá. Los servicios están sujetos a las limitaciones descritas en las páginas siguientes. La cobertura del programa varía según el país.

La asistencia en el camino está disponible 24 horas al día, 365 días del año.

Este programa caduca dos años después de la fecha de facturación del vehículo, sin importar el millaje o los cambios de propietario.

Para más información sobre la renovación de este programa y el final de su vigencia, póngase en contacto con el Centro de asistencia al cliente de GMC en el 01-800-466-0801.

Servicios que se ofrecen

- **Cambio de llantas desinfladas:** Si no puede cambiar una llanta ponchada, el servicio de asistencia en el camino proveerá un servicio de grúa hacia el distribuidor GMC más cercano. Es responsabilidad del conductor reparar o reemplazar la llanta. Este servicio se limita a la transferencia del vehículo a las instalaciones para su reparación.
- **Entrega de combustible de emergencia:** Entrega de suficiente combustible para que el vehículo llegue a la siguiente estación de servicio.
- **Servicio de cerrajero:** El servicio para abrir el vehículo si lo ha cerrado y no tiene la llave. Podría ser posible abrir las puertas de su vehículo de manera remota si cuenta con una suscripción a OnStar activa. Por cuestiones de seguridad, el conductor debe presentar su identificación antes de que se proporcione el servicio.

- **Arranque de batería con cables:** El servicio para pasar corriente y arrancar una batería descargada.
- ***Mensajes de emergencia:** Transmisión de mensajes telefónicos urgentes.
- ***Llamadas de emergencia:** Llamada a servicios de emergencias.
- ***Asistencia para la localización de distribuidores:** Información sobre direcciones y números de teléfono para distribuidores GMC.
- **Grúa de emergencia:** Servicio de remolque hasta el distribuidor más cercano si no se puede conducir el vehículo.

Si el vehículo se ve involucrado en un accidente durante un crimen, falta administrativa o incumplimiento de las leyes de tránsito, asistencia en el camino no dará servicio. Cuando el vehículo no esté accesible para ser remolcado, todas las

maniobras requeridas para acceder al vehículo serán por cuenta del propietario.

Si el vehículo está en una ciudad fuera de su ciudad de residencia, el servicio de asistencia en el camino se limita a mover el vehículo al distribuidor más cercano.

Si desea que el vehículo sea llevado a otro distribuidor, se le pedirá que cubra la diferencia de costos al momento del servicio.

Si el vehículo no puede ser recibido por el distribuidor GMC más cercano debido a conflictos de horarios, el vehículo será llevado a un lugar seguro, donde permanecerá hasta 48 horas, hasta que pueda llevarse al distribuidor. Si los costos de almacenamiento exceden la cantidad autorizada, el propietario es responsable de pagar la diferencia al momento del servicio. Póngase en contacto con el servicio de asistencia en el camino para obtener información sobre los montos autorizados.

- ***Interrupción del viaje:** Este servicio se le proporciona si no puede continuar utilizando su vehículo durante su viaje, y no es posible realizar la reparación en una concesionaria GMC el mismo día, requiriendo que el vehículo se quede en la concesionaria durante una noche o más. Si esto sucede, además de los servicios previamente enumerados y previa confirmación con el distribuidor, puede elegir entre las siguientes alternativas, dentro de los límites establecidos en las guías del servicio de asistencia en el camino. Si el costo excede el monto autorizado para estos servicios, deberá pagar la diferencia al momento del servicio.

El servicio de asistencia en el camino hará arreglos para una estadía en hotel para todos los ocupantes del vehículo durante hasta dos noches.

Se proveerá un auto rentado durante hasta dos días, y el vehículo debe regresar al destino original, excluyendo vehículos con capacidad de carga mayor a 3.5 toneladas.

Transporte de cortesía: Si prefiere continuar su viaje hacia el destino planeado o volver a su lugar de residencia, y el viaje requiere de más de 8 horas de manejo en carretera, se arreglará el transporte para el conductor y los pasajeros en autobús de primera clase o vuelo en clase turista hacia el destino elegido por asistencia en el camino, dependiendo de la disponibilidad. Aplican restricciones dependiendo de las especificaciones del vehículo.

Si está en la carretera, se le dará el servicio de taxi a la estación de autobuses o aeropuerto más cercano.

- ***Transporte de cortesía para recoger el vehículo:** Transporte para recoger el vehículo después de completar las

reparaciones. Una vez que el distribuidor haya informado que el vehículo está reparado, el servicio de asistencia en el camino proveerá un servicio de ida en autobús o aerolínea comercial (sujeto a disponibilidad) para la persona designada por usted, para recoger el vehículo en el distribuidor si no se encuentra en la misma ciudad que ésta.

*Estos servicios no se proporcionan para residentes de EE.UU o Canadá. El pago de todos los servicios proporcionados en EE.UU. o Canadá es responsabilidad del propietario, y asistencia en el camino reembolsará dichos gastos.

Servicios que no se incluyen en Asistencia en el Camino

Asistencia en el camino no cubre ni reembolsa los servicios siguientes:

- Los eventos causados por fraudes o mala fe del conductor.
- Inmovilización de vehículos debido a circunstancias de fuerza mayor o no previsibles,

como fenómenos naturales de naturaleza extraordinaria, temblores, erupciones volcánicas y otras tormentas tipo ciclón.

- Inmovilización del vehículo debido a situaciones que surjan de accidentes causados por el conductor del vehículo o terceros. Esto incluye cualquier suceso que cause lesiones físicas al vehículo o los ocupantes provocadas por fuerzas externas.
- Actos de terrorismo, tumultos o acciones de la policía y fuerzas armadas que eviten brindar los servicios en el tiempo adecuado.
- El servicio de comidas, bebidas, llamadas u otros costos extra. Los costos de alojamiento aplican sólo para México, en los términos y condiciones del programa de asistencia en el camino.
- Cualquier daño al vehículo no intencional, derivado de los servicios provistos.

- El costo de la grúa al elegir un distribuidor GMC que está cerca del almacenamiento temporal para el vehículo descompuesto.
- El costo de las maniobras requeridas para llegar al vehículo cuando no está accesible para remolcarlo.
- El costo del combustible provisto.

Los costos de reparación de rutina del vehículo no están cubiertos por el programa de asistencia en el camino. Para más información, consulte la garantía del vehículo nuevo.

Contacto con asistencia en el camino

Los servicios de asistencia en el camino son gratuitos y están disponibles las 24 horas del día, los 365 días del año. Los costos sólo se generan en situaciones que exceden los límites del programa; algunos de los cuales están listados en esta sección.

Para contactar la asistencia en el camino por teléfono, use los números que se listan a continuación:

México

01-800-466-0801

Estados Unidos

1-866-466-8902

Canadá

1-800-268-6800

Correo electrónico

asistencia.GMC@gm.com

GMC se reserva el derecho a hacer cualquier cambio o descontinuar el programa de Asistencia en el Camino en cualquier momento sin previa notificación.

Declaración de frecuencia de radio

Este vehículo tiene sistemas que operan en frecuencia de radio que cumple con los requisitos de la NOM-EM-016-SCFI-2015.

La operación de este equipo está sujeta a las siguientes dos condiciones:

1. Es posible que este equipo o dispositivo no cause interferencia perjudicial y
2. este equipo o dispositivo debe aceptar cualquier interferencia, incluyendo la que pueda causar su operación no deseada.

Elaboración de informes sobre defectos de seguridad

Cómo informar defectos de seguridad a General Motors

Además de notificar a la NHTSA (o Transport Canada) en una situación como ésta, notifíquelo también a General Motors.

Llame al 1-800-GMC-8782 (1-800-462-8782), o escriba:

Centro de asistencia al cliente de GM
 P.O. Box 33172
 Detroit, MI 48232-5172

En Canadá, llame al 1-800-263-3777 (Inglés) o al 1-800-263-7854 (Francés), o escriba a:

General Motors of Canada
Company
Centro de servicio al cliente, Código
de correo postal: CA1-163-005
1908 Colonel Sam Drive
Oshawa, Ontario L1H 8P7

Grabación de datos y privacidad del vehículo

Registro y privacidad de los datos del vehículo

El vehículo tiene una cantidad de computadoras que registran información sobre el desempeño del vehículo y cómo se maneja. Por ejemplo, el vehículo usa módulos de computadora para monitorear y controlar el desempeño del motor y la transmisión, para monitorear las condiciones para el despliegue de la bolsa de aire y para desplegarlas en una colisión y, si está equipado, para suministrar frenado antibloqueo y ayudar al conductor a controlar su vehículo. Estos módulos pueden almacenar datos para ayudar al técnico a dar servicio al vehículo. Algunos módulos pueden almacenar también datos sobre cómo se opera el vehículo, tal como la tasa de consumo de combustible o velocidad promedio. Estos módulos pueden retener

preferencias personales, como ajustes de radio, posiciones de asiento y ajustes de temperatura.

Grabadoras de datos eventos

Este vehículo está equipado con un registrador de datos de evento (EDR). El objetivo principal de un registrador de datos de evento (EDR) es registrar, en ciertas situaciones de colisión o similares a una colisión, tales como un despliegue de la bolsa de aire o un impacto con un obstáculo de la carretera, los datos que ayudarán a entender cómo funcionaron los sistemas del vehículo. El EDR está diseñado para registrar los datos relacionados con los sistemas de dinámica y seguridad del vehículo por un período corto de tiempo, usualmente 30 segundos o menos. El EDR en este vehículo está diseñado para registrar datos tales como:

- Cómo operaban diversos sistemas en su vehículo:

- Si los cinturones de seguridad del conductor y pasajero estaban abrochados o no;
- Cuánto estaba presionando el conductor el acelerador o pedal del freno (en caso de haberlo hecho); y,
- A qué velocidad viajaba el vehículo.

Estos datos pueden ayudar a proveer una mejor comprensión de las circunstancias en las cuales ocurren colisiones y lesiones.

Nota

Los datos EDR se registran solamente si ocurre una situación de colisión importante; el EDR no registra datos bajo condiciones normales de manejo y tampoco datos personales (por ejemplo: nombre, género, edad y ubicación de la colisión). Sin embargo, otros organismo, tales como las fuerzas y cuerpos de seguridad, podrían combinar los datos EDR con el tipo de datos de identificación personal adquiridos rutinariamente durante la investigación de una colisión.

Para leer los datos registrados por un EDR se requiere de equipo especial y se necesita acceder al vehículo o al EDR. Además del fabricante del vehículo, otros organismos como las fuerzas y cuerpos de seguridad que tienen el equipo especial pueden leer la información si tienen acceso al vehículo o al EDR.

GM no accederá a estos datos ni los compartirá con otros a menos que sea con el consentimiento del propietario del vehículo o, si el vehículo está arrendado, con el consentimiento del arrendatario; en respuesta a una petición oficial por la policía u oficina de gobierno similar; como parte de la defensa de litigio de GM a través del proceso de descubrimiento; o según lo requiera la ley. Los datos que GM recolecta o recibe pueden usarse también para fines de investigación de GM o pueden ponerse a disposición a terceros para fines de investigación, siempre que sea necesario y que los datos no estén ligados a un vehículo o propietario específico.

OnStar®

Si el vehículo está equipado con OnStar® y cuenta con una suscripción activa, se pueden recopilar datos adicionales por medio del sistema OnStar. Esto incluye información acerca de la operación del vehículo; colisiones en que involucró el vehículo; el uso del vehículo y sus funciones; y, en ciertas situaciones, la ubicación y velocidad GPS aproximada del vehículo. Consulte los Términos y condiciones de OnStar y la Declaración de privacidad en el sitio web de OnStar.

Vea *Información adicional de OnStar* ⇨ 353.

Sistema de información y entretenimiento

Si el vehículo está equipado con un sistema de navegación como parte del sistema de infoentretenimiento, el uso del mismo puede traducirse en el almacenamiento de destinos, direcciones, números telefónicos y otra información de viaje. Vea el

manual de infoentretenimiento para obtener mayor información sobre los datos almacenados y sobre las instrucciones para borrarlos.

OnStar

Descripción general de OnStar

Descripción general de OnStar 349

Servicios OnStar

Emergencias 350
 Seguridad 350
 Navegación 350
 Conectividad 352
 Diagnósticos 352



Información adicional de OnStar

Información adicional de OnStar 353

Descripción general de OnStar

Si está equipado, este vehículo cuenta con un sistema integral que puede conectarse con un Asesor OnStar para obtener servicios de emergencia, seguridad, navegación, conectividad y diagnósticos.



-  Botón de comando de voz
-  Botón azul OnStar
-  Botón de emergencia

Este manual describe funciones de OnStar, que podrían o no ser parte de su vehículo debido a equipo opcional que no fue comprado con el vehículo, variaciones de modelo, especificaciones del país, o funciones/aplicaciones que pueden no estar disponibles en su

región, o debido a cambios posteriores a la impresión de este manual del propietario.

Consulte la documentación de compra relacionada con su vehículo específico para confirmar las funciones.

El sistema OnStar no se encuentra disponible en ninguno de los países de la región de Centroamérica y el Caribe.

La luz de estado del sistema OnStar está al lado de los botones OnStar. Si la luz de estado está:

- Verde: El sistema está listo.
- Verde parpadeante: En una llamada.
- Rojo: Indica un problema.

Presione  o llame al 01-800-083-4994 para hablar con un Asesor.

Presione  para dar comandos de voz al sistema de navegación paso a paso de OnStar. Esto requiere el plan de servicio OnStar Connect Plus.

Presione  para conectar con un Asesor para:

- Verificar la información de la cuenta o actualizar la información de contacto.
- Obtener instrucciones de manejo. Requiere el plan de servicio OnStar Connect Plus.
- Recibir Diagnósticos "On Demand" (por solicitud) para comprobar los sistemas clave para la operación del vehículo.
- Recibir asistencia en el camino.

Presione  para obtener una conexión prioritaria al Asesor, disponible las 24 horas, los 7 días de la semana para:

- Obtener asistencia en una emergencia.
- Sea un buen ciudadano póngase en contacto con un Asesor para ayudar a alguien que lo necesite.
- Obtener asistencia en climas difíciles u otras situaciones de crisis y encontrar rutas de evacuación.

Servicios OnStar

Emergencias

Con la Respuesta Automática de Accidente, en muchos accidentes, los sensores integrados pueden alertar automáticamente a un Asesor OnStar capacitado que se conecta de inmediato al vehículo para ayudar.

Presione  para una conexión prioritaria con un Asesor OnStar que se puede poner en contacto con proveedores de servicio de emergencia, dirigirlos a su ubicación exacta, y transmitir información importante.

Con Asistencia en crisis de OnStar, Asesores especialmente capacitados están disponibles las 24 horas del día, los 7 días de la semana, para proporcionar un punto central de contacto, asistencia e información durante una crisis.

Seguridad

Si está equipado, OnStar proporciona estos servicios:

- Con Asistencia en el camino, los Asesores pueden localizar un proveedor de servicio cercano para ayudar con una llanta plana, pasar corriente a la batería, o un tanque de gasolina vacío.
- Con Asistencia de Vehículos Robados, los asesores OnStar pueden usar el GPS para localizar el vehículo y ayudar a las autoridades a recuperarlo rápidamente.
- Con Bloqueo remoto de ignición, si está equipado, OnStar puede bloquear el arranque del motor.
- Con Desaceleración de vehículos robados, si está equipado, OnStar puede trabajar con las agencias de policía para desacelerar gradualmente el vehículo.

Navegación

La navegación de OnStar requiere el plan de servicio OnStar Connect Plus.

Presione  para solicitar instrucciones Paso a paso o recibirlas en la pantalla de navegación del vehículo, si está equipada. La base de datos de mapas de OnStar se actualiza continuamente. Para la cobertura de los mapas, consulte www.onstar.com.mx.

Navegación Paso a Paso

1. Presione  para conectarse con un Asesor.
2. Solicitar que se descarguen direcciones al vehículo.
3. Siga los comandos guiados por voz.

Utilice comandos de voz durante una ruta planeada

Cancelar ruta

1. Presione . El sistema responde: "OnStar listo", y luego un tono.
2. Diga "Cancelar ruta." El sistema responde: "¿Desea cancelar las instrucciones?"

3. Diga "Sí." El sistema responde: "Sí. Correcto, ruta cancelada, gracias, adiós".

Vista previa de ruta

1. Presione . El sistema responde: "OnStar listo", y luego un tono.
2. Diga "Vista previa de ruta." El sistema responde con las siguientes tres maniobras.

Repetir

1. Presione . El sistema responde: "OnStar listo", y luego un tono.
2. Diga "Repetir". El sistema responde con la última dirección proporcionada, y a continuación dice "Gracias, adiós".

Obtener destino

1. Presione . El sistema responde: "OnStar listo", y luego un tono.

2. Diga "Obtener destino." El sistema responde con la dirección y distancia hacia el destino, luego responde con "OnStar listo," y un tono.

Otros servicios de navegación disponibles en OnStar

Descarga de destino

Los subscriptores pueden hacer que se envíen instrucciones a la pantalla de navegación del vehículo, si está equipado.

Presione , después pida al Asesor que descargue las instrucciones al sistema de navegación del vehículo, si está equipado. Después de terminar la llamada, presione el botón Ir en la pantalla de navegación para iniciar las instrucciones de conducción. Las rutas que se envían a la pantalla de navegación sólo se puede cancelar a través de la pantalla de navegación.

Para información sobre la descarga de destinos, y la cobertura de los mapas visite www.onstar.com.mx.

Conectividad

Los siguientes servicios OnStar ayudan a mantenerse conectado.

Para la cobertura de los mapas, consulte www.onstar.com.mx

Aplicación móvil OnStar RemoteLink® (Si está equipado)

Descargue la aplicación celular RemoteLink de OnStar a partir de iTunes® App Store, GooglePlay para Android™, BlackBerry App World™, o Windows App store. Los suscriptores OnStar pueden tener acceso a los siguientes servicios desde un dispositivo celular:

- Arranque/pare el vehículo de forma remota, si está equipado de fábrica.
- Bloquee/desbloquee las puertas, si está equipado con seguros remotos, o active el claxon y las luces.
- Revise el nivel de combustible, la vida del aceite, o presión de llantas del vehículo, si está

equipado en fábrica con el Sistema de monitor de presión de llantas.

Para información y compatibilidad de OnStar RemoteLink, vea www.onstar.com.mx.

Llamar a Emergencia 066

1. Presione . El sistema responde: "OnStar listo", seguido por un tono.
2. Diga "Llamar." El sistema responde: "Llamar. Por favor diga el nombre o número a llamar."
3. Diga "066" sin pausa. El sistema responde: "066".
4. Diga "Llamar." El sistema responde: "De acuerdo, llamando al 066."

Diagnósticos

OnStar puede realizar una verificación mensual de los sistemas de operación clave de su vehículo, incluyendo el motor, la transmisión, frenos anti-bloqueo, y otros sistemas principales del

vehículo por medio de un reporte mensual de diagnóstico. OnStar también puede monitorear la presión de las llantas, si el vehículo está equipado con el Sistema de monitor de presión de llantas. Si necesita un reporte de Diagnóstico "On Demand", presione  y un Asesor puede ejecutar un diagnóstico.

Información adicional de OnStar

Servicio de transferencia

Presione  para solicitar información de elegibilidad para transferencia a cuenta. El Asesor puede cancelar o cambiar la información de la cuenta.

Reactivación para los siguientes propietarios

Presione  y siga las instrucciones para hablar con un Asesor tan pronto como sea posible. El Asesor actualizará los registros del vehículo y explicará las ofertas del servicio OnStar y las opciones.

Cómo funciona el servicio OnStar

La Respuesta Automática de Accidente, los servicios de emergencia, la asistencia en crisis, la Asistencia de Vehículos Robados, el diagnóstico del vehículo, los Servicios remotos, la asistencia en el camino y el sistema

de navegación paso a paso están disponibles en la mayoría de los vehículos. Todos los servicios OnStar no están disponibles en todos los lugares ni en todos los vehículos. Para mayor información, una descripción completa de los servicios OnStar, las limitaciones del sistema, y los términos y condiciones de OnStar, visite www.onstar.com.mx.

El servicio de OnStar funciona únicamente si su vehículo está en un lugar en el que OnStar tenga convenio con un proveedor de servicio inalámbrico para poder dar el servicio en dicha zona, y si el proveedor de servicio inalámbrico tiene la cobertura, la capacidad de red, la recepción, y la tecnología compatible con el servicio de OnStar. Los servicios que incluyen información sobre la ubicación del vehículo no podrán funcionar a menos que haya señal GPS disponible, sin obstrucciones y compatible con el hardware de OnStar. El servicio de OnStar podría no funcionar si el equipo de OnStar no está instalado o no se le

ha dado el mantenimiento adecuado. Si se agrega, conecta o modifica el equipo o software, el servicio OnStar podría no funcionar. Otros problemas fuera del control de OnStar - tales como colinas, edificios altos, túneles, clima, diseño del sistema eléctrico y la arquitectura del vehículo, daños al vehículo durante una colisión o exceso de tráfico o sobrecarga de la red de telefonía inalámbrica - pueden evitar el servicio.

Consulte la información de *Declaración de frecuencia de radio* ⇨ 345 respecto a la norma NOM-EM-016-SCFI-2015.

El presente servicio es prestado a través de una red pública de telecomunicaciones debidamente autorizada en la República Mexicana.

OnStar.com.mx

El sitio de Internet proporciona acceso a la información de cuenta, permite administrar la suscripción a OnStar, y permite ver videos de cada servicio. Obtenga los precios de los planes de suscripción y

regístrate para los diagnósticos del vehículo de OnStar. Haga clic en la pestaña "My Account" (Mi cuenta) en la página de inicio. La navegación y servicios proporcionados del sitio web pueden variar en cada país.

Número de identificación personal de OnStar (NIP)

Se requiere un NIP para acceder a algunos de los servicios de OnStar, como abrir y cerrar las puertas de manera remota y la asistencia de vehículos robados. Se le solicitará que cambie el NIP la primera vez que hable con un Asesor. Para cambiar el NIP de OnStar, llame a OnStar y proporcione el NIP actual al Asesor.

Garantía

El equipo OnStar podría estar garantizado como parte de la Garantía limitada de vehículo nuevo. El fabricante del vehículo proporciona información detallada de la garantía.

Idiomas

El vehículo puede programarse para responder en varios idiomas.

Presione  y pregunte por un Asesor. Los asesores están disponibles en inglés y español.

Problemas potenciales

OnStar no puede abrir los seguros remotamente o brindar Asistencia de Vehículos Robados después de que el vehículo ha estado apagado por cinco días sin un ciclo de ignición. Si el vehículo no se puede arrancar durante cinco días, OnStar puede ponerse en contacto con Asistencia en el camino y un cerrajero para ayudar a tener acceso al vehículo.

Sistema de Posicionamiento Global (GPS)

- La obstrucción del GPS podría ocurrir en ciudades grandes con edificios altos, en estacionamientos, en los alrededores de aeropuertos, en túneles, y pasos a desnivel; o en áreas con demasiados árboles.

Si las señales GPS no están disponibles, el sistema OnStar debería funcionar para llamar a OnStar. Sin embargo, OnStar podría tener dificultades para identificar la ubicación exacta.

- En situaciones de emergencia, OnStar puede usar la última ubicación de GPS guardada para enviar la ayuda de emergencia.
- La pérdida temporal de GPS podría hacer que se pierda la capacidad de enviar la ruta de navegación paso a paso. El Asesor podría dar una ruta por comandos de voz o podría solicitar llamar nuevamente cuando el vehículo esté en un área abierta.

Antenas celulares y GPS

La recepción celular es necesaria para que OnStar envíe señales remotas al vehículo. No coloque artículos sobre o cerca de la antena para evitar bloquear la recepción celular o de GPS.

Mensaje No es posible conectar con OnStar

Si la cobertura celular es limitada o la red celular ha alcanzado la capacidad máxima, este mensaje podría aparecer. Presione  para intentar llamar nuevamente o intente llamar después de conducir algunos kilómetros hacia alguna otra área de cobertura celular.

Problemas con el vehículo y la energía

Los servicios de OnStar requieren el sistema eléctrico del vehículo, servicio inalámbrico y tecnologías satelitales GPS para estar disponibles y que las funciones tengan un correcto funcionamiento. Estos sistemas podrían no funcionar si la batería está desconectada o descargada.

Equipo eléctrico añadido

El sistema OnStar está integrado en la arquitectura eléctrica del vehículo. No añada ningún equipo eléctrico. *Vea Equipo eléctrico añadido* ⇨ 234. El equipo eléctrico

añadido podría interferir con la operación del sistema OnStar y hacer que no funcione.

Actualizaciones de software de vehículo

OnStar o GM pueden entregar actualizaciones o cambios de software remotamente al vehículo sin aviso o consentimiento adicional. Estas actualizaciones o cambios pueden mejorar o mantener la seguridad, protección, o la operación del vehículo o los sistemas del vehículo. Las actualizaciones o cambios de software pueden afectar o borrar datos o ajustes que estén guardados en el vehículo, tales como destinos de navegación guardados, o estaciones de radio pre-establecidas. OnStar o GM no son responsables por datos o ajustes afectados o borrados. Estas actualizaciones o cambios también pueden recolectar información personal. Tal recolección se describe en la declaración de privacidad de OnStar o se divulga por separado al momento de la

instalación. Estas actualizaciones o cambios también pueden causar que un sistema se comunique automáticamente con los servidores de GM para recolectar información sobre el estado del sistema del vehículo, identificar si hay actualizaciones o cambios disponibles, o entregar actualizaciones o cambios. Un acuerdo OnStar activo constituye el consentimiento para estas actualizaciones o cambios de software y el acuerdo de que OnStar o GM pueden entregarlos de forma remota al vehículo.

Privacidad

El responsable del tratamiento de sus datos personales será OnStar de México, S. de R.L. de C.V., con domicilio en Avenida Ejército Nacional No. 843, Colonia Granada, Delegación Miguel Hidalgo, C.P. 11520, México, D.F.

Sus datos personales serán tratados para las siguientes finalidades: (i) para proveerle los servicios que Usted ha solicitado (respuesta automática a accidentes,

servicios de emergencia a distancia, asistencia en caso de robo de su vehículo, instrucciones para llegar a su destino); (ii) para mantener actualizados nuestros registros y para que podamos resolver sus consultas; (iii) para solucionar problemas y propósitos de investigación; (iv) para proteger su seguridad y la de otros; (v) para evitar fraudes o el uso incorrecto del servicio OnStar; (vi) para los casos señalados por la ley o las autoridades; (vii) para llevar a cabo actividades de marketing y actividades promocionales; (viii) para permitir a OnStar, General Motors de México, S. de R.L. de C.V., General Motors LLC y todas las subsidiarias, afiliadas o cualquier sociedad del mismo grupo empresarial al que pertenezca OnStar, llevar a cabo actividades de publicidad (ofrecimiento de productos, servicios e información); y (ix) para prospección comercial y análisis estadísticos y de mercado.

Es importante mencionar que, las finalidades (i), (ii), (iii), (iv), (v) y (vi), dan origen y son necesarias para

mantener nuestra relación jurídica. Por otra parte, las finalidades (vii), (viii) y (ix), no dan origen y tampoco son necesarias para mantener nuestra relación jurídica y, por lo tanto, para este propósito, ponemos a su disposición el mecanismo habilitado en nuestro Centro de Atención a Clientes en el teléfono: 01800-0834994 o por medio del correo electrónico: privacidadmexico@onstar.com, para que en su caso, pueda manifestar su negativa a que los datos personales sean tratados para los fines señalados en los números (vii), (viii) y (ix).

Para conocer la versión integral del presente aviso de privacidad, visite nuestra página en internet www.onstar.com.mx

OnStar - Reconocimientos de software

Ciertos componentes OnStar incluyen software libcurl y unzip y otro software de terceros. A continuación se muestran los avisos y licencias relacionados con libcurl y unzip y para otro software de

terceros por favor consulte <http://www.lg.com/global/support/opensource/index> y <https://www.onstar.com/us/en/support/getdocuments.html>

El idioma original de las licencias es el inglés, las traducciones siguientes se proporcionan para referencia.

libcurl:

COPYRIGHT AND PERMISSION NOTICE

Copyright (c) 1996 - 2010, Daniel Stenberg, <daniel@haxx.se>.

All rights reserved.

Permission to use, copy, modify, and distribute this software for any purpose with or without fee is hereby granted, provided that the above copyright notice and this permission notice appear in all copies.

THE SOFTWARE IS PROVIDED "AS IS," WITHOUT WARRANTY OF ANY KIND, EXPRESS OR IMPLIED, INCLUDING BUT NOT LIMITED TO THE WARRANTIES OF MERCHANTABILITY, FITNESS

FOR A PARTICULAR PURPOSE AND NONINFRINGEMENT OF THIRD PARTY RIGHTS. IN NO EVENT SHALL THE AUTHORS OR COPYRIGHT HOLDERS BE LIABLE FOR ANY CLAIM, DAMAGES OR OTHER LIABILITY, WHETHER IN AN ACTION OF CONTRACT, TORT OR OTHERWISE, ARISING FROM, OUT OF OR IN CONNECTION WITH THE SOFTWARE OR THE USE OR OTHER DEALINGS IN THE SOFTWARE.

Except as contained in this notice, the name of a copyright holder shall not be used in advertising or otherwise to promote the sale, use or other dealings in this Software without prior written authorization of the copyright holder.

unzip:

This is version 2005-Feb-10 of the Info-ZIP copyright and license. The definitive version of this document should be available at <ftp://ftp.info-zip.org/pub/infozip/license.html> indefinitely.

Copyright (c) 1990-2005 Info-ZIP. All rights reserved.

For the purposes of this copyright and license, "Info-ZIP" is defined as the following set of individuals:

Mark Adler, John Bush, Karl Davis, Harald Denker, Jean-Michel Dubois, Jean-loup Gailly, Hunter Goatley, Ed Gordon, Ian Gorman, Chris Herborth, Dirk Haase, Greg Hartwig, Robert Heath, Jonathan Hudson, Paul Kienitz, David Kirschbaum, Johnny Lee, Onno van der Linden, Igor Mandrichenko, Steve P. Miller, Sergio Monesi, Keith Owens, George Petrov, Greg Roelofs, Kai Uwe Rommel, Steve Salisbury, Dave Smith, Steven M. Schweda, Christian Spieler, Cosmin Truta, Antoine Verheijen, Paul von Behren, Rich Wales, Mike White.

This software is provided "as is," without warranty of any kind, express or implied. In no event shall Info-ZIP or its contributors be held liable for any direct, indirect, incidental, special or consequential damages arising out of the use of or inability to use this software.

Permission is granted to anyone to use this software for any purpose, including commercial applications, and to alter it and redistribute it freely, subject to the following restrictions:

1. Redistributions of source code must retain the above copyright notice, definition, disclaimer, and this list of conditions.
2. Redistributions in binary form (compiled executables) must reproduce the above copyright notice, definition, disclaimer, and this list of conditions in documentation and/or other materials provided with the distribution. The sole exception to this condition is redistribution of a standard UnZipSFX binary (including SFXWiz) as part of a self-extracting archive; that is permitted without inclusion of this license, as long as the normal SFX banner has not been removed from the binary or disabled.

3. Altered versions—including, but not limited to, ports to new operating systems, existing ports with new graphical interfaces, and dynamic, shared, or static library versions—must be plainly marked as such and must not be misrepresented as being the original source. Such altered versions also must not be misrepresented as being Info-ZIP releases—including, but not limited to, labeling of the altered versions with the names “Info-ZIP” (or any variation thereof, including, but not limited to, different capitalizations), “Pocket UnZip,” “WiZ” or “MacZip” without the explicit permission of Info-ZIP. Such altered versions are further prohibited from misrepresentative use of the Zip-Bugs or Info-ZIP e-mail addresses or of the Info-ZIP URL(s).
4. Info-ZIP retains the right to use the names “Info-ZIP,” “Zip,” “UnZip,” “UnZipSFX,” “WiZ,”

“Pocket UnZip,” “Pocket Zip,” and “MacZip” for its own source and binary releases.

libcurl:

COPYRIGHT AND PERMISSION NOTICE (AVISO DE DERECHOS DE AUTOR Y PERMISO)

Copyright (c) 1996 - 2010, Daniel Stenberg, <daniel@haxx.se>

Todos los derechos reservados.

Por este medio se otorga permiso para utilizar, modificar, y distribuir este software para cualquier propósito con o sin costo, siempre y cuando el aviso de derechos de autor anterior y este aviso de permiso aparezcan en todas las copias.

EL SOFTWARE SE ENTREGA "TAL COMO ESTÁ" SIN GARANTÍA DE NINGÚN TIPO, EXPRESA O IMPLÍCITA, INCLUYENDO PERO NO LIMITADA A LAS GARANTÍAS DE COMERCIABILIDAD, APTITUD PARA UN PROPÓSITO PARTICULAR Y NO INFRACCIÓN DE DERECHOS DE TERCEROS. EN NINGÚN CASO, LOS

AUTORES O TITULARES DE LOS DERECHOS DE AUTOR SERÁN RESPONSABLES POR NINGUNA RECLAMACIÓN, DAÑO U OTRA RESPONSABILIDAD, YA SEA EN UNA ACCIÓN DE CONTRATO, AGRAVIO O CUALQUIER OTRA FORMA, QUE SURJAN DE, FUERA DE, O EN CONEXION CON EL SOFTWARE O EL USO U OTROS TRATOS EN EL SOFTWARE.

A excepción de lo contenido en este aviso, el nombre de un titular de derechos de autor no se utilizará en la publicidad o de otra manera para promover la venta, el uso u otros tratos de este Software sin la autorización previa por escrito del tenedor de los derechos de autor.

unzip:

Esta es la versión 2005-Feb-10 de los derechos de autor y licencia de Info-ZIP. La versión definitiva de este documento debe estar disponible en <ftp://ftp.info-zip.org/pub/infozip/license.html> indefinidamente.

Derechos de autor (c) 1990-2005 Info-ZIP. Todos los derechos reservados.

Para los efectos de este derecho de autor y de licencia, "Info-ZIP" se define como el siguiente conjunto de personas:

Mark Adler, John Bush, Karl Davis, Harald Denker, Jean-Michel Dubois, Jean-loup Gailly, Hunter Goatley, Ed Gordon, Ian Gorman, Chris Herborth, Dirk Haase, Greg Hartwig, Robert Heath, Jonathan Hudson, Paul Kienitz, David Kirschbaum, Johnny Lee, Onno van der Linden, Igor Mandrichenko, Steve P. Miller, Sergio Monesi, Keith Owens, George Petrov, Greg Roelofs, Kai Uwe Rommel, Steve Salisbury, Dave Smith, Steven M. Schweda, Christian Spieler, Cosmin Truta, Antoine Verheijen, Paul von Behren, Rich Wales, Mike White.

Este software se proporciona "tal como está", sin garantía de ningún tipo, expresa o implícita. En ningún caso, Info-ZIP o sus colaboradores serán responsables de daños directos, indirectos, incidentales,

especiales o consecuentes que surjan del uso o la incapacidad para utilizar este software.

Se otorga permiso a cualquier persona para utilizar este software para cualquier propósito, incluyendo aplicaciones comerciales, y para modificarlo y redistribuirlo libremente, sujeto a las siguientes restricciones:

1. Las redistribuciones del código fuente deben conservar el aviso de derechos de autor anterior, la definición, la renuncia de responsabilidad, y la presente lista de condiciones.
2. Las redistribuciones en formato binario (ejecutables compilados) deben reproducir el aviso de derechos de autos anterior, la definición, la renuncia de responsabilidad, y la presente lista de condiciones en la documentación y/u otros materiales suministrados con la distribución. La única excepción a esta condición es la redistribución de un binario

UnZipSFX estándar (incluyendo SFXWiz) como parte de un archivo auto-extraíble, que está permitida sin la inclusión de esta licencia, siempre y cuando el aviso SFX no haya sido removido de la binaria o deshabilitado.

3. Las versiones alteradas—incluyendo, pero no limitado a, los puertos a nuevos sistemas operativos, puertos existentes con nuevas interfaces gráficas, y versiones de biblioteca dinámicas, compartidas, o estáticas—deben estar claramente identificados como tales y no deben ser malinterpretados como que fueran la fuente original. Tales versiones alteradas tampoco deben ser malinterpretados como si fueran versiones Info-ZIP—incluyendo, pero sin limitarse a, el etiquetado de las versiones modificadas con los nombres "Info-ZIP" (o cualquier variación de los mismos, incluyendo, pero sin limitarse

a, diferentes capitalizaciones), "Pocket UnZip", "WiZ" o "MacZip" sin el permiso explícito de Info-ZIP. Dichas versiones alteradas además se prohibirán del uso tergiversado de los Zip-Bugs o direcciones de correo electrónico Info-ZIP o de la dirección/direcciones URL(s) de Info-ZIP.

4. Info-ZIP se reserva el derecho a usar los nombres "Info-ZIP", "Zip", "Unzip", "UnZipSFX", "Wiz", "Pocket UnZip", "Pocket Zip" y "MacZip" para su propia fuente y versiones binarias.

Índice

A	
Abridor de la puerta de la cochera	150
Programación	150
Accesorios y modificaciones ...	237
Aceite	
Luz de presión	128
Mensajes	137
Motor	244
Sistema de vida del aceite del motor	246
Advertencia	
Alejamiento del carril (LDW)	219
Luces de advertencia	157
Luz del sistema de frenos ...	124
Precaución y Peligro	2
Advertencia de cambio de carril (LWD)	
Advertencia de la propuesta de California 65	236, 260, 308
Advertencia Luces, medidores e indicadores	
Advertencia Proposición 65, California	236, 260, 308
Ahorrador de batería, iluminación exterior	
Aire acondicionado	162, 165
Ajuste del soporte lumbar	54
Asientos delanteros	
Ajuste puerta abertura faro - sistemas iluminación	
Reemplazo bombilla	265
Apuntar	265
Automático	156
Aviso de luces encendidas ...	130
Cambiador de luces altas/ bajas	
Luces diurnas (DRL)	155
Luz indicadora de luces altas encendidas	
Luz intermitente	130
Luz intermitente	155
Ajustes	
Soporte lumbar, asientos delanteros	
Alarma	Seguridad del vehículo
Alerta	Zona ciega lateral (SBZA) ...
Alerta de la zona ciega lateral (SBZA)	217
Anclas inferiores y correas para niños (Sistema LATCH) ...	
	93

Aplicación compuerta levadiza ... 38	Asientos de seguridad para niños (cont.)	BANDEJA DE BATERÍA Y BATERÍA (cont.)
Apoyacabezas 51	Sujeción99, 102	Mensajes de tensión y carga 135
Arrancar el motor 192	Asientos delanteros	Protección de potencia 159
Arranque con cables pasacorriente -	Ajuste52	Batería - Norteamérica260, 308
Norteamérica 308	Con calefacción58	Bebés y niños pequeños, sistemas de retención infantil 86
Arranque del vehículo, remoto ... 33	Asientos delanteros con calefacción 58	Bloqueo estacionamiento Automático 198
Arranque remoto del vehículo ... 33	Asientos traseros 59	Líquido, automático 248
Asentamiento, vehículo nuevo 190	Asistencia al cliente	Mensajes 142
Asentar el vehículo nuevo 190	Oficinas 341	Bolsas de aire
Asientos	Asistencia de arranque en subidas (HSA)205	Diagnóstico70
Trasera59	Asistencia de arranque, Colina205	Adición de equipo al vehículo82
Ajuste del soporte lumbar, delante54	Asistencia de estacionamiento213	Indicador de estatus de la bolsa de aire del pasajero ... 121
Ajuste eléctrico, delante53	Automático	Luz de estado 120
Ajuste, delante52	Líquido de transmisión 248	Servicio de vehículos equipados con bolsa de aire82
Apoyacabezas51	Seguros de puertas36	Bombillas de repuesto268
Delanteros con calefacción58	Sistema de faros 156	Bombillas halógenas265
Memoria56	Sistemas de climatización 165	Botón ECO201
Respaldos reclinables54	Transmisión 198	Brújula114
Asientos con memoria 56	B	Mensajes 135
Asientos de seguridad para niños	BANDEJA DE BATERÍA Y BATERÍA	
Anclas inferiores y correas para niños93	Administración de la carga ... 159	
Bebés y niños pequeños86	Ahorrador de batería, iluminación exterior 160	
Niños mayores84		
Sistemas89		

C		
Cadenas, llanta	298	
Calefacción	162, 165	
Calefacción, ventilación y aire acondicionado		
Medidor de temperatura del motor	119	
Motor	251	
Calefactor		
Refrigerante del motor	194	
Calibración	114	
California		
Requisitos de combustible	222	
Requisitos relativos a materiales de perclorato	237	
Cámara		
Visión trasera (RVC)	210	
Cámara de visión trasera (RCV)	210	
Cambio		
a Estacionamiento (P)	195	
Fuera de estacionamiento (P)	196	
Cambio de bombillas	268	
Bombillas halógenas	265	
Direccionamiento de los faros	265	
Faros	265	
Cambio de bombillas (cont.)		
Luces de la placa de matrícula	268	
Luces traseras, direccionales, laterales, de freno y de apoyo	265	
Cambio de la pluma limpiaparabrisas	263	
Cambio de la pluma, limpiaparabrisas	263	
Cambio de partes del sistema de cinturones de seguridad después de una colisión	69	
Cambio de partes del sistema del cerrojo después de una colisión	99	
Cambio del sistema de bolsas de aire	84	
Caminos		
Conducción, mojados	181	
Capacidades y especificaciones	337	
Capó	238	
Características		
Memoria	12	
Características de memoria	12	
Carga		
Amarres	108	
Carga (cont.)		
Cubierta	108	
Carretera, Asistencia	341	
Carreteras de colinas y montañas	182	
Centro de información del conductor (DIC)	131	
Cierre retardado	36	
Cinturón de seguridad de tres puntos	63	
Cinturones de seguridad	61	
Avisos	119	
Cambio después de una colisión	69	
Cinturón de seguridad de tres puntos	63	
Cómo usar los cinturones de seguridad adecuadamente	62	
Cuidado	68	
Tensor	68	
Uso durante el embarazo	67	
Claxon	112	
Combustible	221	
Aditivos	222	
Conducción ecológica	26	
Llenado de un recipiente de combustible portátil	225	
Llenado del tanque	223	

Combustible (cont.)	Compra de llantas nuevas 293	Conducción con
Luz de advertencia de	Comprobación	distracciones 172
combustible bajo 129	Bloqueo de transmisión en	Conducción defensiva 173
Luz de economía 129	la ignición 262	Conectividad 352
Medidor 118	Luz del indicador de falla	Control
Mensajes del sistema 138	de motor 122	Tracción y estabilidad
Otros países 222	Comprobación de bloqueo	electrónica 205
Requisitos, California 222	de transmisión en la	Control de crucero 208
Cómo usar los cinturones de	ignición 262	Luz 130
seguridad adecuadamente 62	Conducción	Mensajes 136
Compartimento de la	Cajuela 173	Control de tracción/Control
consola central 107	Caminos mojados 181	electrónico de estabilidad 205
Compartimentos	Características y consejos	Control del vehículo 173
Consola central 107	de remolque 226	Controles exteriores de las
Cubierta de carga 108	Carreteras de colinas y	luces 154
Guantera 107	montañas 182	Cuadro instrumentos 117
Red de comodidad 109	Defensiva 173	Cuándo es momento para
Sistema portavalijas 109	Fuera de carretera 176	nuevas llantas 292
Compartimientos	Invierno 183	Cubierta
Almacenamiento 107	Límites de carga del	Carga 108
Compartimientos de	vehículo 185	Motor 243
almacenamiento 107	Para mejorar la economía	Cuidado de apariencia
Componentes de la transmisión	del combustible 26	Exterior 315
automática	Pérdida de control 175	Interior 321
Modo manual 201	Recuperación fuera de	Cuidado del vehículo
Revisión de función de	carretera 175	Presión de llantas 284
control de bloqueo de	Si el vehículo está	
cambios 262	atascado 185	

D	E	
Declaración de frecuencia	E85 o FlexFuel 223	El motor se detiene cuando está desacelerando (cont.)
Radio 345	El motor se detiene cuando está desacelerando	Visión general del compartimiento 240
Deflector agua	Arranque 192	Embarazo, uso de cinturones de seguridad 67
Cierre retardado 36	Calentador de refrigerante 194	Emergencias
Mensajes de puerta	Cubierta 243	OnStar® 350
entreabierta 136	Depurador de aire/filtro 248	Energía
Seguros 35	Escape 197	Espejos 45
Seguros eléctricos 36	Estacionado en	Aceite de la dirección 256
Depurador de aire/filtro,	funcionamiento 198	Ajuste de los asientos 53
Motor 248	Luz de presión de aceite 128	Potencia retenida para accesorios (RAP) 193
Descripción y	Medidor de temperatura de	Protección, batería 159
funcionamiento OnStar 347	refrigerante 119	Salidas 115
Diagnósticos	Mensajes de potencia 138	Seguros de puertas 36
OnStar® 352	Mensajes del sistema de	Ventanas 47
Diagnósticos OnStar® 352	enfriamiento 136	Energía de accesorios 193
Dirección 174	Mensajes referentes al	Entrada sin llave
Ajuste de ruedas 112	aceite 137	Sistema (RKE) remoto 30
Controles de ruedas 112	Recorrido de la correa de	Equipo eléctrico añadido 234
Líquido, potencia 256	transmisión 339	Equipo eléctrico, Añadido 234
Direccional	Refrigerante 251	Equipo, remolque 232
Reemplazo bombilla 265	Revisar y dar servicio al	Especificaciones y
Dónde poner el asiento de	motor 122	capacidades 337
seguridad para niños 91	Sistema de enfriamiento 249	Espejo retrovisores interiores 46
	Sistema de vida del aceite 246	
	Sobrecalentamiento 255	

Espejos		F		G	
Energía	45	Filtro de aire del habitáculo	169	Glove Box	107
Con calefacción	45	Filtro de aire, habitáculo	169	Graduación de calidad	
Convexos	44	Filtro,		uniforme de llanta	295
Espejo retrovisor manual	46	Depurador de aire de motor ..	248	Grupo, instrumentos	117
Inclinación en reversa	45	FlexFuel		H	
Retrovisor de atenuación		E85	223	Hora	114
automática	46	Frenado	173	I	
Espejos calefacción	45	Freno		Iluminación	
Espejos convexos	44	Luz de advertencia del		Control de iluminación	158
Espejos de inclinación en		sistema de frenos	124	Entrada	158
estacionamiento		Frenos	258	Salida	158
Cambio a	195	Antibloqueo	203	Iluminación de entrada	158
Cambio fuera de	196	Asistencia	204	Iluminación de salida	158
Espejos retrovisores	46	Estacionamiento	204	Inclinación auto espejos en	
Atenuación automática	46	Líquido	259	marcha atrás	45
Espejos, retrovisores		Mensajes del sistema	135	Indicador	
interiores	46	Fuera de carretera	176	Vehículo al frente	126
Estacionamiento		Conducción	176	Indicador de estatus de la	
Freno	204	Recuperación	175	bolsa de aire del pasajero	121
Revisión del freno y el		Fusibles	269	Indicador de falla	122
mecanismo de		Bloque de fusibles del		Indicador de vehículo al	
estacionamiento (P)	262	compartimiento del motor ...	269	frente	126
Sobre objetos inflamables	197	Bloque de fusibles del		Infoentretenimiento	161
Etiquetado, flanco de llanta	278	tablero de instrumentos	273	Información adicional	
				OnStar®	353

Información general			
Cuidado del vehículo	236		
Remolcar	226		
Servicio y mantenimiento	326		
Inmovilizador	43		
Introducción	2		
Invierno			
Conducción	183		
L			
LATCH, Anclas inferiores y correas para niños	93		
Laterales			
Reemplazo bombilla	265		
Lavador/limpiaparabrisas trasero	114		
Limpiaparabrisas			
Lavador trasero	114		
Limpieza			
Cuidado exterior	315		
Cuidado interior	321		
Líquido			
JATCO	248		
Dirección asistida	256		
Frenos	259		
Lavador	257		
Líquido de lavado	257		
Líquidos y lubricantes recomendados	333		
Llanta de refacción			
Compacta	306		
Llanta de refacción compacta	306		
Llanta desinflada	298		
Cambiar	300		
Llantas	275		
Inspección	290		
Rotación	290		
Alineación de ruedas y balanceo de llantas	297		
Cadenas	298		
Cambiar	300		
Cambio de ruedas	297		
Compra de llantas nuevas	293		
Cuándo es momento para nuevas llantas	292		
Designaciones	280		
Etiquetado de flanco	278		
Funcionamiento de monitor de presión	286		
Graduación de calidad uniforme de llanta	295		
Invierno	276		
Llanta de refacción compacta	306		
Luz de presión	128		
Mensajes	141		
Llantas (cont.)			
Si una llanta se poncha	298		
Sistema de monitoreo de presión	285		
Tamaño diferente	294		
Terminología y definiciones ...	281		
Todas las estaciones	276		
Llantas de invierno	276		
Llaves	28		
Luces	126		
Diagnóstico	130		
Advertencia de combustible bajo	129		
Advertencia de salida de carril	126		
Advertencia de sistema de frenos antibloqueo (ABS)	125		
Advertencia del sistema de frenos	124		
Ahorrador de batería, iluminación exterior	160		
Aviso encendido	130		
Avisos de cinturones de seguridad	119		
Cambiador de luces altas/ bajas	155		
Controles exteriores	154		
Diurnas (DRL)	155		

Luces (cont.)		Luces direccionales, giro y cambio de carril 157	Manómetros (cont.)	
Economía del combustible 129		Luces diurnas (DRL)..... 155	Temperatura de refrigerante del motor 119	
Estado de las bolsas de aire 120		Luces traseras Reemplazo bombilla 265	Velocímetro 118	
Indicador de falla 122		Luces, advertencia de peligro 157	Mantenimiento y cuidados Adicional 330	
Lectura 158		Luz de advertencia Alerta de colisión frontal (FCA) 126	Mantenimiento y cuidados adicionales 330	
Luces altas encendidas 130		Luz de advertencia de alerta de colisión frontal (FCA) 126	Mensaje del sistema de detección de objetos 138	
Luz intermitente 155		Luz de advertencia de combustible bajo 129	Mensajes	
Placa de matrícula 268		Luz de advertencia de salida de carril 126	Aceite motor 137	
Presión de aceite de motor ... 128		Luz del sistema de carga 122	Acceso y cierre 138	
Presión de llantas 128		Luz indicadora de luces altas encendidas 130	Brújula 135	
Seguridad 130		Luz intermitente 155	Controles del motor - 6.6L 138	
Sistema de carga 122		M	Llanta 141	
Sistema de control de tracción (TCS)/ StabiliTrak® 127		Manómetros	Llevar el vehículo al taller 141	
StabiliTrak® OFF (StabiliTrak apagado) 127		Advertencia Luces e indicadores 116	Potencia del motor 138	
Techo 158		Combustible 118	Puerta entreabierta 136	
Tracción apagada 126		Odómetro 118	Recordatorio del vehículo 142	
Luces de advertencia de peligro 157		Tacómetro 118	Seguridad 141	
Luces de alto y luces de apoyo Reemplazo bombilla 265			Sistema Control Ride 140	
Luces de lectura 158			Sistema de bolsas de aire 141	
Luces del techo 158			Sistema de detección de objetos 138	
Luces direccionales de giro y cambio de carril 157			Sistema de Enfriamiento del Motor 136	
			Sistema de frenos 135	

Mensajes (cont.)	
Tensión y carga de la	
batería	135
Transmisión	142
Vehículo	135
Mensajes de acceso y cierre ...	138
Modo economizador	
Combustible	201
Modo economizador de	
combustible	201
Modo manual	201
Moldura de reborde	
Limpiaparabrisas/Lavador	112
Monóxido de carbono	
Compuerta levadiza	38
Diagnóstico	197
Conducción durante el	
invierno	183
N	
Navegación	
OnStar®	350
Neumáticos para todas las	
estaciones	276
Neumáticos para verano	277
Niños mayores, sistemas de	
retención infantil	84
Norma de Radiofrecuencia	345

O	
Odómetro	118
OnStar® Emergencia	350
OnStar® Información	
adicional	353
OnStar® Navegación	350
OnStar® Panorámica general ...	349
OnStar® Seguridad	350
P	
Peligro, Advertencia, y	
Precaución	2
Pérdida de control	175
Personalización	
Vehículo	143
Portavasos	107
Posiciones del encendido	190
Potencia retenida para	
accesorios (RAP)	193
Precaución, Peligro, y	
Advertencia	2
Privacidad	
Registro de datos del	
vehículo	346
Procedimiento para la	
satisfacción del cliente	340
Programa de Asistencia en	
Carretera	341
Programa de mantenimiento	328

Programa de mantenimiento (cont.)	
Líquidos y lubricantes	
recomendados	333
Q	
Quemacocos	48
R	
Recopilación de datos	
OnStar	347
Sistema de	
Infoentrenamiento	347
Recorrido de la correa de	
transmisión, Motor	339
Recorrido, correa de	
transmisión de motor	339
Red de comodidad	109
Red, comodidad	109
Reemplazo del panel trasero del	
techo	
Quemacocos	48
Refacciones	
Bolsas de aire	84
Mantenimiento	334
Registradores de datos de	
eventos	346
Registradores de datos,	
eventos	346

Registro y privacidad de los datos del vehículo	346	Revisión del interruptor del motor de arranque	261	Servicio	170
Reloj	114	Revisión del sistema de seguridad	68	Accesorios y modificaciones	237
Remolcar		Rotación, llantas	290	Etiqueta de identificación de partes	336
Información general	226	Ruedas		Hacer su propio trabajo de servicio	238
Características de conducción	226	Reemplazarlo	297	Luz de servicio del motor	122
Control de balanceo (TSC) de remolque	233	Alineación y balanceo de llantas	297	Mantenimiento, Información general	326
Equipo	232	Tamaño diferente	294	Mensajes del vehículo	141
Remolque	230	S		Sistemas de climatización	162
Vehículo	311	Salidas		Servicio a la bolsa de aire	82
Vehículo recreacional	312	Energía	115	Servicios	
Remolque		Salidas de ventilación de aire	168	Aplicación especial	330
Control de balanceo (TSC) ...	233	Seguridad		Servicios para aplicaciones especiales	330
Remolcar	230	Alarma del vehículo	42	Símbolos	3
Remolque de vehículo recreacional	312	Luz	130	Sistema	
Reporte de defectos de seguridad		Mensajes	141	Alerta de colisión	
General Motors	345	OnStar®	350	frontal (FCA)	215
Requisitos relativos a materiales de perclorato, California	237	Vehículo	42	Infoentretenimiento	161, 347
Respaldos reclinables	54	Seguros	37	Portavalijas	109
Revisión de función de control de bloqueo de cambios, Transmisión automática	262	Cierre retardado	36	Sistema de alerta de choque de frente (FCA)	215
		Protección de cierre	36		
		Puerta	35		
		Puerta automática	36		
		Puerta eléctrica	36		
		Seguridad	37		

Sistema de bolsas de aire	Sistema de monitoreo,	StabiliTrak
¿Cómo se impide el	presión de llantas 285	Luz de APAGADO 127
despliegue de la bolsa	Sistema eléctrico	Sujeción del sistema de
de aire? 74	Fusibles 269	retención infantil 99, 102
¿Cuándo se debe activar la	Bloque de fusibles del	T
bolsa de aire? 73	compartimiento del motor ... 269	Tacómetro 118
¿Dónde están las bolsas	Bloque de fusibles del	Tapetes 324
de aire? 72	tablero de instrumentos 273	Tensor, cinturón de seguridad ... 68
¿Qué causa la activación de	Sistema portavalijas 109	Tracción
la bolsa de aire? 74	Sistema remoto de entrada	Luz de apagado 126
¿Qué verá después que se	sin llave (RKE) 30	Sistema de control (TCS)/
active la bolsa de aire? 75	Sistema remoto universal 150	Luz StabiliTrak® 127
Verificación 83	Programación 150	Tracción en las cuatro
Sistema de detección de	Funcionamiento 153	ruedas 202, 261
pasajeros 77	Sistemas antirrobo 43	Transmisión manual - Isuzu
Sistema de CERROJO	Inmovilizador 43	MLD6Q 118
Cambio de partes después	Sistemas Control Ride	U
de una colisión 99	Mensajes 140	Uso de este manual 2
Sistema de detección de	Sistemas de climatización 162	V
pasajeros 77	Aire acondicionado 162	Vehículo
Sistema de enfriamiento 249	Automático 165	Arranque remoto 33
Mensajes del motor 136	Calefacción 162	Control 173
Sistema de frenos	Sistemas de seguridad	Límites de carga 185
antibloqueo (ABS) 203	Donde colocar 91	Mensajes 135
Advertencia Luz 125	Sistemas de transmisión	Mensajes de recordatorio 142
Sistema de informacion	Tracción en las cuatro	Número de
entretenimiento 347	ruedas 202, 261	identificación (VIN) 336
	Sobrecalentamiento, motor 255	

Vehículo (cont.)	
Personalización	143
Remolcar	311
Seguridad	42
Sistema de alarma	42
Vehículo atascado	185
Vehículo estacionado en funcionamiento	198
Ventanas	46
Energía	47
Ventilación, aire	168
Visores	48