

Nikon

CÁMARA DIGITAL

COOLPIX P80

Manual del usuario

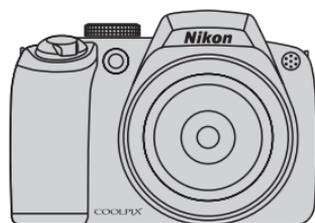

Es

Información sobre marcas comerciales

- Microsoft, Windows y Windows Vista son marcas registradas o marcas comerciales de Microsoft Corporation en Estados Unidos y/o en otros países.
- Macintosh, Mac OS y QuickTime son marcas comerciales de Apple Inc.
- Adobe y Acrobat son marcas comerciales registradas de Adobe Systems, Inc.
- El logotipo SD es una marca comercial de SD Card Association.
- PictBridge es una marca comercial.
- La tecnología D-Lighting la proporciona  Apical Limited.
- Todos los demás nombres comerciales mencionados en este manual o en el resto de la documentación proporcionada con el producto Nikon son marcas comerciales o marcas comerciales registradas de sus respectivos propietarios.

Introducción	
Primeros pasos	
 Fotografía y reproducción básicas: Modo automático	
 Disparo adecuado para la escena	
 Modo de deportes continuo	
PSAM Modos P, S, A y M	
 La reproducción con todo detalle	
 Películas	
 Grabaciones de voz	
Conexión a televisiones, ordenadores e impresoras	
MENU Menús Disparo, Reproducción y Configuración	
Observaciones técnicas	

Seguridad

Para evitar estropear el producto Nikon o lesionar a otras personas o a usted mismo, lea todas estas instrucciones de seguridad antes de utilizar el equipo. Guárdelas en un lugar donde todas las personas que lo utilicen puedan leerlas. Las consecuencias que pueden derivarse del incumplimiento de las precauciones señaladas en esta sección se indican con el símbolo siguiente:



Este icono indica una advertencia: información que debe leer antes de utilizar este producto Nikon para evitar posibles daños.

ADVERTENCIAS

En caso de funcionamiento defectuoso, apague el equipo

Si observa que sale humo de la cámara o del adaptador de CA, o que desprenden un olor extraño, desconecte el adaptador de CA o retire la batería inmediatamente con mucho cuidado de no quemarse. Si sigue utilizando el equipo, corre el riesgo de sufrir daños. Cuando haya retirado o desconectado la fuente de alimentación, lleve el equipo a un servicio técnico autorizado Nikon para su revisión.

No desmonte el equipo

Tocar las piezas interiores de la cámara o del adaptador de CA puede provocar daños. Las reparaciones las deben realizar únicamente los técnicos cualificados. Si como consecuencia de un golpe u otro accidente, la cámara o el adaptador de CA se rompen y se abren, retire la batería o desenchufe el adaptador de CA y, a continuación, lleve el producto a un servicio técnico autorizado Nikon para su revisión.

No utilice la cámara ni el adaptador de CA en presencia de gas inflamable

No utilice aparatos electrónicos si hay gas inflamable, ya que podría producirse una explosión o un incendio.

Trate la correa de la cámara con cuidado

Jamás coloque la correa alrededor del cuello de un bebé o de un niño.

Manténgase fuera del alcance de los niños

Se debe tener especial cuidado y evitar que los niños se metan en la boca la batería u otras piezas pequeñas.

Precauciones que se deben seguir al manipular la batería

La manipulación incorrecta de una batería podría dar lugar a fugas o a la explosión de la misma. Respete las siguientes medidas de seguridad cuando manipule la batería que se utiliza con este producto:

- Antes de sustituir la batería, desconecte el aparato. Si utiliza el adaptador de CA, asegúrese de que esté desenchufado.
 - Utilice exclusivamente una batería recargable de ion de litio EN-EL5 (suministrada). Utilice el Cargador de baterías MH-61 (suministrado) para cargar la batería.
 - Cuando coloque la batería, no intente introducirla al revés.
 - No cortocircuite ni desmonte la batería, ni intente quitar ni romper el aislante o la cubierta.
 - No exponga la batería al fuego ni a un calor excesivo.
 - No sumerja la batería ni permita que se moje.
 - Vuelva a colocar la batería en la funda de la batería para transportarla. No la transporte ni guarde con objetos metálicos, como collares u horquillas.
 - Cuando la batería esté completamente agotada, es propensa a las fugas. Para evitar que el producto sufra daños, saque siempre la batería cuando esté descargada.
- Deje de utilizar la batería si percibe cualquier cambio en la misma, como una decoloración o una deformación.
 - Si el líquido de una batería dañada entrara en contacto con la ropa o la piel, aclare inmediatamente con abundante agua.

Tenga en cuenta las siguientes precauciones cuando utilice el cargador de baterías

- Manténgalo en un lugar seco. En caso contrario, se podría originar una descarga eléctrica o un incendio.
- El polvo de los contactos o alrededor de los mismos se deberá retirar con un trapo seco. Si no se limpian, se podría originar un incendio.
- No toque el cable de corriente ni se acerque al cargador de baterías durante las tormentas. Si no se hace así, se podría provocar una descarga eléctrica.
- No dañe, modifique, doble ni tire del cable de corriente; tampoco lo coloque bajo objetos pesados ni lo exponga a fuentes de calor o al fuego. Si el aislante se estropeará y quedaran al aire los hilos, llévelo a un servicio técnico autorizado Nikon para su revisión. Si no se hace así, se podría provocar una descarga eléctrica o un incendio.
- No toque el enchufe ni el cargador de baterías con las manos mojadas. Si no se hace así, se podría provocar una descarga eléctrica.

Utilice cables adecuados

Cuando conecte cables a las tomas de entrada o de salida, utilice únicamente los cables que Nikon suministra o vende con ese fin, cumpliendo así las regulaciones del producto.

Trate las piezas móviles con cuidado

Tenga cuidado de que los dedos u otros objetos no queden atrapados por la tapa del objetivo o demás piezas móviles.

CD-ROM

Los CD-ROM que se proporcionan con este dispositivo no se deberían reproducir en un equipo de CD de audio. La utilización de los CD-ROM en un reproductor de CD de audio puede provocar pérdidas auditivas o daños en el equipo.

Precauciones al utilizar el flash

La utilización del flash cerca de los ojos del sujeto puede provocar problemas temporales de visión. Se debe poner especial cuidado al fotografiar niños, de modo que el flash nunca esté a menos de un metro de distancia.

No utilice el flash con la ventana tocando a una persona o un objeto

De lo contrario, se podría provocar una quemadura o un incendio.

Evite el contacto con el cristal líquido

Si la pantalla LCD se rompe, tenga cuidado de no hacerse daño con los cristales rotos y evite que el cristal líquido de la pantalla entre en contacto con la piel o se introduzca en los ojos o la boca.

Avisos

Aviso para clientes de los EE.UU.

Comisión Federal de Comunicaciones (FCC) Acta de Interferencias de Radiofrecuencia

Este equipo ha sido probado y es conforme con los límites establecidos para los aparatos digitales de la clase B, según la sección 15 de las normas de la FCC. Estos límites se han establecido para proporcionar una protección razonable contra interferencias peligrosas en instalaciones residenciales. Este equipo genera, utiliza y puede emitir radiofrecuencias, y si no se instala y utiliza como indican las instrucciones, puede causar interferencias en las comunicaciones por radio. Sin embargo, no se puede garantizar que no se produzcan interferencias en una instalación en concreto. Si este aparato causa interferencias en la recepción de la televisión o la radio, lo cual puede comprobarse encendiendo y apagando el equipo, se ruega al usuario que intente corregir las interferencias tomando alguna de las siguientes medidas:

- Reorientar o colocar en otro lugar la antena de recepción.
- Aumentar la separación entre el equipo y el aparato receptor.
- Conectar el equipo en un enchufe de un circuito diferente al que esté conectado el aparato receptor.
- Consultar al distribuidor o a un técnico experimentado de televisión/radio.



Nikon
COOLPIX P80

ADVERTENCIAS

Modificaciones

La FCC exige que se notifique al usuario que cualquier cambio o modificación realizado en este aparato que no haya sido aprobado expresamente por Nikon Corporation podría invalidar el derecho del usuario a utilizar el equipo.

Cables de interfaz

Utilice los cables de interfaz que vende o suministra Nikon para este equipo. El uso de otros cables de interfaz podría hacer sobrepasar los límites de la sección 15 de la clase B de las normas de la FCC.

Aviso para los clientes del Estado de California

ADVERTENCIA

El manejo del cable de este producto le expondrá al plomo, un producto químico que el Estado de California considera que causa malformaciones u otros daños durante la gestación.

Lávese las manos después de tocarlo.

NIKON Inc.,
1300 Walt Whitman Road
Melville, New York 11747-3064
EE.UU.
Tel.: 631-547-4200

Aviso para los clientes de Canadá

ADVERTENCIA

Este aparato digital de la clase B cumple con la norma de Canadá ICES-003.

ATTENTION

Cet appareil numérique de la classe B est conforme à la norme NMB-003 du Canada.

Símbolo de recogida diferenciada de residuos de los países europeos

Este símbolo indica que este producto se debe desechar por separado.



La nota siguiente

corresponde únicamente a

los usuarios de los países europeos:

- Este producto se ha diseñado para desecharlo por separado en un punto de recogida de residuos adecuado. No lo tire con la basura doméstica.
- Para obtener más información, puede ponerse en contacto con el vendedor o con las autoridades locales encargadas de la gestión de residuos.

Tabla de contenido

Seguridad.....	ii
ADVERTENCIAS.....	ii
Avisos	v
<hr/>	
Introducción.....	1
Acerca de este manual.....	1
Información y precauciones.....	2
Partes de la cámara	4
El cuerpo de la cámara	4
La pantalla	6
Operaciones básicas	8
El dial de modo.....	8
El dial de control.....	9
El multiselector.....	10
El botón MENU	11
Pantallas de ayuda	11
El botón DISP	12
Botón □ (pantalla).....	13
Colocación de la correa y la tapa del objetivo	13
<hr/>	
Primeros pasos	14
Carga de la batería.....	14
Introducción de la batería.....	16
Extracción de la batería.....	17
Encendido y apagado de la cámara	17
Ajuste del idioma, la fecha y la hora de la pantalla.....	18
Introducción de las tarjetas de memoria.....	20
Extracción de las tarjetas de memoria.....	21

	Fotografía y reproducción básicas: Modo automático	22
	Paso 1 Encienda la cámara y seleccione el modo  (automático)	22
	Indicadores que se muestran en el modo  (automático)	23
	Paso 2 Encuadre la imagen	24
	Uso del visor electrónico	24
	Uso del zoom	24
	Paso 3 Enfoque y dispare	26
	Paso 4 Visualice y borre las imágenes	28
	Visualización de imágenes (modo de reproducción)	28
	Borrado de imágenes	28
	Uso del flash	30
	Modos de flash disponibles	30
	Ajuste del modo de flash	31
	Disparo con el disparador automático	33
	Selección de un modo de enfoque	34
	Ajuste del modo de enfoque	35
	Uso del enfoque manual	35
	Compensación de exposición	37
<hr/>		
	Disparo adecuado para la escena	38
	Disparo en el modo escena	38
	Ajuste del modo escena	38
	Funciones	39
<hr/>		
	Modo de deportes continuo	46
	Disparo en el modo de deportes continuo	46
	Menú Deportes - Continuo	47
<hr/>		
PSAM	Modos P, S, A y M	48
	Disparo en los modos P, S, A y M	48
	Modo P (Automático programado)	49
	Modo S (Automático con prioridad a la obturación)	50
	Modo A (Automático con prioridad al diafragma)	51
	Modo M (Manual)	52

 La reproducción con todo detalle	54
Visualización de varias imágenes: Reproducción de miniaturas	54
Un vistazo más de cerca: Zoom de reproducción	55
Edición de fotografías	56
Mejora del brillo y el contraste: D-Lighting	57
Creación de una copia recortada: Recortar	58
 Cambio del tamaño de las imágenes: Imagen pequeña	59
Adición de un marco negro a las imágenes: Borde negro	60
Anotaciones de voz: Grabación y reproducción	61
Grabación de anotaciones de voz	61
Reproducción de anotaciones de voz	61
Borrado de anotaciones de voz	61
 Películas	62
Grabación de películas	62
El menú de películas	63
Selección de opciones de película	63
Modo autofocus	65
VR electrónico	65
Películas a intervalos	65
Reproducción de película	67
Borrado de archivos de película	67
 Grabaciones de voz	68
Realización de grabaciones de voz	68
Reproducción de grabaciones de voz	70
Borrado de los archivos de sonido	71
Copia de grabaciones de voz	72
Conexión a televisiones, ordenadores e impresoras	73
Conexión a una televisión	73
Conexión al ordenador	74
Antes de conectar la cámara	74
Transferencia de imágenes de la cámara a un ordenador	75
Conexión a una impresora	78
Conexión entre la cámara y la impresora	79
Impresión de imágenes de una en una	80
Impresión de varias imágenes	81
Creación de una orden de impresión DPOF: Ajuste de impresión	84

MENU Menús Disparo, Reproducción y Configuración	86
Opciones de disparo: El menú Disparo	86
Visualización del menú Disparo.....	87
 Calidad de imagen.....	88
 Tamaño de imagen.....	89
 Optimizar imagen.....	91
 Balance de blancos	94
 Sensibilidad ISO	96
 Medición.....	97
 Continuo.....	98
 Horquillado automático.....	101
 Modo zona AF	102
 Modo autofocus.....	104
 Compensación de la exposición del flash	105
 Reducción de ruido.....	105
 Control de la distorsión	106
Limitaciones del uso de los ajustes de la cámara	106
Opciones de reproducción: El menú Reproducción	108
Visualización del menú Reproducción.....	108
 Pase de diapositivas	110
 Borrar.....	111
 Proteger	111
 Girar imagen	112
 Ocultar imagen.....	112
 Copiar.....	113

Configuración básica de la cámara: El menú Configuración	114
Acceso al menú Configuración.....	115
 Menús.....	115
 Pantalla de bienvenida.....	116
 Fecha.....	117
 Brillo.....	120
 Impresión de fecha.....	120
 Reducción de la vibración.....	122
 Ayuda AF.....	123
 Zoom digital.....	123
 Configuración de sonido.....	124
 Desconexión automática.....	124
 Formatear memoria/  Formatear tarjeta.....	125
 Idioma.....	126
 Modo de vídeo.....	126
 Restaurar todo.....	127
 Versión del firmware.....	129

Observaciones técnicas.....	130
Accesorios opcionales.....	130
Tarjetas de memoria aprobadas.....	131
Nombres de carpetas y archivos de imagen/sonido	132
Cuidados de la cámara.....	133
Limpieza	135
Almacenamiento	135
Mensajes de error.....	136
Solución de problemas	140
Especificaciones.....	146
Estándares admitidos	149
Índice alfabético	150

Acerca de este manual

Gracias por adquirir la cámara digital Nikon COOLPIX P80. Este manual se ha concebido para ayudarle a disfrutar de la fotografía con su cámara digital Nikon. Antes de utilizarla, lea hasta el final este manual y guárdelo en un lugar accesible para todas las personas que la usen.

Símbolos y convenciones

Para facilitar la búsqueda de la información que necesite, se han utilizado los siguientes símbolos y convenciones:



Este icono indica una advertencia, información que debería leer antes de utilizar la cámara para no estropearla.



Este icono indica consejos, información adicional que puede resultar útil al utilizar la cámara.



Este icono indica una observación, información que se recomienda leer antes de utilizar la cámara.



Este icono indica que en otra sección del manual o en la *Guía de inicio rápido* dispone de más información.

Notaciones

- La expresión "tarjeta de memoria" se refiere a la tarjeta de memoria Secure Digital (SD).
- La expresión "ajuste predeterminado" se refiere al ajuste que viene establecido al adquirir la cámara.
- A menos que se indique lo contrario, "pantalla" se refiere tanto a la pantalla LCD como al visor electrónico.
- Los nombres de los elementos de menú que aparecen en la pantalla de la cámara y los nombres de los botones o mensajes que muestra la pantalla del ordenador se indican mediante letra negrita.

Pantallas de ejemplo

En el manual, algunas veces se omiten las imágenes de los ejemplos de pantalla para que se aprecien mejor los indicadores de la misma.

Ilustraciones y pantalla

Las ilustraciones y el texto que muestran los ejemplos de pantalla de este manual pueden no coincidir con los de la pantalla real.



Tarjetas de memoria

Las fotografías que se tomen con esta cámara se podrán almacenar en la memoria interna de la cámara o en tarjetas de memoria extraíbles. Cuando se inserte una tarjeta de memoria, todas las imágenes nuevas se guardarán en la tarjeta de memoria; las operaciones de borrado, reproducción y formateo se aplicarán únicamente a las fotografías que haya en la tarjeta de memoria. Para poder formatear o utilizar la memoria interna con el fin de guardar, eliminar o ver imágenes, es necesario extraer primero la tarjeta de memoria.

Información y precauciones

Formación permanente

Como parte del compromiso de formación permanente de Nikon en relación a la asistencia y el aprendizaje de los productos que están en el mercado, se puede acceder a una información en línea continuamente actualizada en los siguientes sitios web:

- Para los usuarios de EE.UU.: <http://www.nikonusa.com/>
- Para los usuarios de Europa y África: <http://www.europe-nikon.com/support/>
- Para los usuarios de Asia, Oceanía y Oriente Medio: <http://www.nikon-asia.com/>

Visite estos sitios web para estar al día sobre los productos, consejos, respuestas a las preguntas más frecuentes (FAQ) y asesoramiento general sobre la fotografía y la edición de imágenes digitales.

También puede pedir información adicional al representante Nikon de su zona. Consulte la siguiente página para encontrar información de contacto:

<http://nikonimaging.com/>

Utilice únicamente accesorios electrónicos de la marca Nikon

Las cámaras digitales COOLPIX de Nikon han sido diseñadas según las normas más exigentes e incorporan una compleja serie de circuitos electrónicos. Solo los accesorios electrónicos de la marca Nikon (incluidos los cargadores de baterías, las baterías, los adaptadores de CA y los accesorios del flash), certificados específicamente por Nikon para su uso con esta cámara digital Nikon, han sido diseñados y verificados para cumplir los requisitos operativos y de seguridad de estos circuitos electrónicos.

EL USO DE ACCESORIOS ELECTRÓNICOS QUE NO SEAN NIKON PUEDE CAUSAR DAÑOS EN LA CÁMARA E INVALIDAR LA GARANTÍA NIKON.

Si desea más información sobre los accesorios de la marca Nikon, póngase en contacto con el distribuidor autorizado Nikon de su zona.

Sello holográfico: identifica este dispositivo como un producto genuino de Nikon.

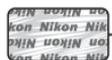

Batería recargable de ion de litio EN-EL5

Antes de tomar imágenes importantes

Antes de tomar imágenes en acontecimientos importantes (por ejemplo, en bodas o cuando se vaya de viaje), haga unas tomas de prueba para asegurarse de que la cámara funciona bien. Nikon no se hará responsable de los daños o pérdidas de ingresos que pueda ocasionar el mal funcionamiento del producto.

Acerca de los manuales

- No está permitido reproducir, transmitir, transcribir, guardar en un sistema de recuperación ni traducir a cualquier idioma de cualquier forma y por cualquier medio ninguna parte de los manuales suministrados con este producto sin la previa autorización por escrito de Nikon.
- Nikon se reserva el derecho de cambiar las especificaciones del hardware o del software descritas en estos manuales en cualquier momento y sin previo aviso.
- Nikon no se hará responsable de los daños derivados del uso de este producto.
- Aunque se ha hecho todo lo posible para asegurar que la información recogida en estos manuales sea precisa y completa, en caso de encontrar algún error u omisión, rogamos lo comunique al representante Nikon de su zona (las direcciones se proporcionan por separado).

Aviso sobre la prohibición de realizar copias o reproducciones

Tenga en cuenta que el simple hecho de poseer material que haya sido copiado o reproducido digitalmente por medio de un escáner, una cámara digital u otro aparato es susceptible de ser sancionado por la ley.

• Artículos cuya copia o reproducción está prohibida por la ley

No se pueden copiar ni reproducir billetes, monedas, valores, bonos del estado o bonos de autoridades locales, ni aunque dichas copias o reproducciones lleven estampada la palabra "Copia". Está prohibida la copia o reproducción de billetes, monedas o valores que estén en circulación en otro país. Salvo obtención de una autorización previa del Gobierno, está prohibida la copia o reproducción de sellos o postales sin usar emitidos por la Administración. Está prohibida la copia o reproducción de sellos emitidos por la Administración, así como de documentos legales certificados.

• Limitaciones sobre cierto tipo de copias y reproducciones

Las autoridades establecen ciertas limitaciones sobre la copia o reproducción de títulos emitidos por empresas privadas (acciones, letras de cambio, cheques, certificados de regalo, etc.), bonos de transporte o billetes, excepto cuando se necesita un mínimo de copias para el uso profesional de una empresa. Tampoco se pueden copiar ni reproducir pasaportes emitidos por el Estado, ni licencias emitidas por organismos públicos o grupos privados, ni carnés de identidad, pases o cheques de restaurante.

• Cumplimiento del copyright

La copia o reproducción de trabajos creativos protegidos por derechos de autor, como libros, música, pinturas, grabados, mapas, dibujos, películas y fotografías, está regulada por leyes de copyright nacionales e internacionales. No utilice este producto para hacer copias ilegales o infringir las leyes de derechos de autor.

Eliminación de los dispositivos de almacenamiento de datos

Se debe tener en cuenta que al borrar las fotografías de los dispositivos de almacenamiento de datos, como las tarjetas de memoria o la memoria integrada de la cámara, o al formatear no se eliminan por completo los datos originales de las fotografías. Algunas veces se pueden recuperar los archivos borrados de los dispositivos de almacenamiento descartados mediante un software que se puede encontrar en comercios, lo cual podría permitir un uso malicioso de los datos de las imágenes personales. Garantizar la intimidad de dichos datos es responsabilidad del usuario.

Antes de descartar un dispositivo de almacenamiento de datos o venderlo a otra persona, borre todos los datos utilizando un software de eliminación de datos, que se vende en comercios, o formateélo y vuélvalo a llenar por completo con imágenes que no contengan información privada (por ejemplo, el cielo). Asegúrese de sustituir también cualquier imagen que se haya seleccionado para la pantalla de inicio (📷 116). Se debe tener cuidado de no producir lesiones ni daños a la propiedad cuando se destruyen los dispositivos de almacenamiento de datos.

Partes de la cámara

El cuerpo de la cámara

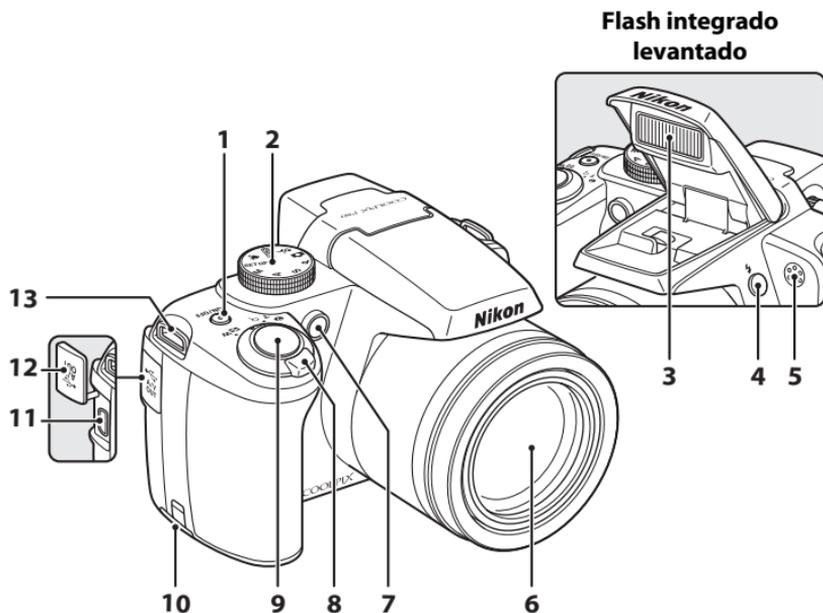

1	Interruptor principal/Indicador de encendido.....	17	9	Disparador.....	26
2	Dial de modo.....	8	10	Tapa de la conexión a la red.....	130
3	Flash integrado.....	30	11	Conector del cable.....	73, 75, 79
4	Botón (emergente del flash).....	31	12	Tapa de la conexión.....	73, 75, 79
5	Micrófono.....	61, 62, 68	13	Ojal para la correa de la cámara.....	13
6	Objetivo.....	135, 146			
7	Indicador del disparador automático.....	33, 134			
	Luz de ayuda de AF.....	27, 123, 134			
8	Control del zoom.....	24			
	W (gran angular).....	24			
	T (tele).....	24			
	(reproducción de miniaturas).....	54			
	(zoom de reproducción).....	55			
	(ayuda).....	11			

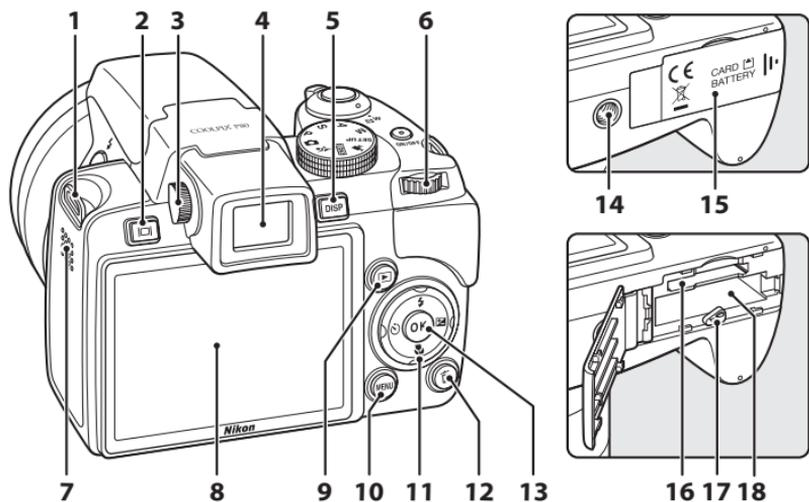

1	Ojal para la correa de la cámara.....	13	11	Multiselector.....	10
2	Botón (pantalla).....	13	12	Botón (borrar).....	28, 29, 61, 67, 71
3	Control de ajuste dióptrico.....	13	13	Botón	10
4	Visor electrónico.....	24	14	Rosca para el trípode	
5	Botón DISP (pantalla).....	12	15	Tapa del compartimento de la batería/ ranura para tarjeta de memoria...	16, 20
6	Dial de control.....	9	16	Ranura para tarjeta de memoria.....	20
7	Altavoz.....	61, 67, 70	17	Bloqueo de la batería.....	16, 17
8	Pantalla LCD.....	6, 12, 23	18	Compartimento de la batería.....	16
9	Botón (reproducir).....	28			
10	Botón MENU (menú).....	11, 63, 87, 108			

La pantalla

Los indicadores siguientes pueden aparecer en la pantalla durante el disparo y la reproducción (la vista real varía dependiendo de los ajustes actuales de la cámara).

Consulte en las páginas 12 y 13 para obtener más información sobre cómo cambiar la pantalla.

Disparo

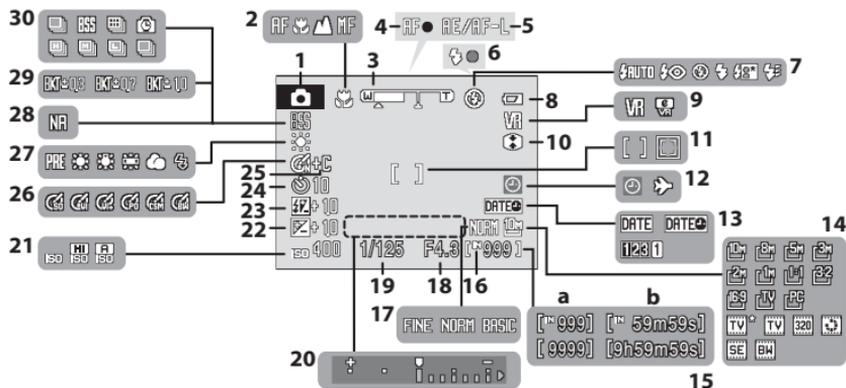

1	Modo de disparo*.....22, 38, 48, 62	15	a) Número de exposiciones restantes 22
2	Modo de enfoque..... 34	16	b) Duración de la película..... 62
3	Indicador de zoom..... 24	17	Indicador de la memoria interna..... 23
4	Indicador de enfoque..... 26	18	Calidad de imagen 88
5	Bloqueo de exposición/enfoque 45	19	Diafragma 48
6	Indicador del flash 30	20	Velocidad de obturación..... 48
7	Modo de flash 30	21	Indicador de la exposición..... 52
8	Indicador del nivel de batería..... 22	22	Sensibilidad ISO 32, 96
9	Icono de reducción de la vibración (fotografías) 23, 122	23	Compensación de exposición 37
10	Icono de VR electrónico (películas)..... 65	24	Compensación de exposición del flash. 105
11	Control de la distorsión..... 106	25	Indicador del disparador automático..... 33
12	Zona de enfoque 26, 102	26	B/N + color 93
13	Zona de enfoque (si se reconoce un rostro) 102	27	Optimización de imagen 91
14	Indicador de "fecha no ajustada" 136	28	Balance de blancos 94
15	Indicador de zona horaria..... 117	29	Reducción de ruido 105
16	Impresión de fecha/contador de fecha 120	30	Horquillado 101
17	Tamaño de imagen 89		Modo de disparo continuo..... 46, 98

Reproducción

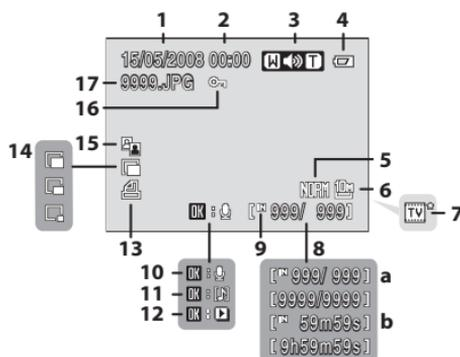

1	Fecha de grabación	18	10	Guía de grabación de anotaciones de voz.....	61
2	Fecha de grabación	18	11	Guía de reproducción de anotaciones de voz.....	61
3	Indicador del volumen.....	61, 67	12	Indicador de reproducción de película	67
4	Indicador del nivel de batería.....	22	13	Icono de orden de impresión	84
5	Calidad de imagen*	88	14	Indicador de imagen pequeña.....	59
6	Tamaño de imagen*	89	15	Icono de D-Lighting.....	57
7	Opcio. película*	63	16	Icono de protección	111
8	a) Número del fotograma actual/ número total de fotogramas.....	28	17	Número y tipo de archivo	132
9	b) Duración de la película.....	67			
9	Indicador de la memoria interna	28			

* Varía en función de la opción seleccionada.

Operaciones básicas

El dial de modo

Alinee el icono de modo con la marca situada junto al dial de modo.

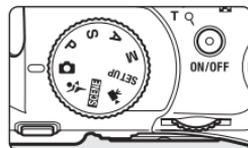

Automático (📷 22): Elija este modo sencillo para apuntar y disparar, adecuado para quienes utilicen una cámara digital por primera vez, ya que la cámara ajusta automáticamente sus opciones.

Modo de deportes continuo (📷 46): Elija este modo para el disparo continuo a alta velocidad.

SCENE Escena (📷 38): Elija este modo para establecer automáticamente los ajustes de forma que se ajusten al tipo de sujeto seleccionado, o utilice la opción de grabación de voz para grabar únicamente sonido.

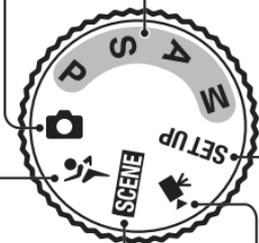

P, S, A, M (📷 48): Elija estos modos para un mayor control de la velocidad de obturación y del diafragma.

SETUP Configuración (📷 86): Muestra el menú Configuración, desde donde se realizan tareas como ajustar el reloj de la cámara o el brillo de la pantalla.

Película (📷 62): Elija este modo para grabar películas.

El dial de control

Puede girar el dial de control para seleccionar elementos desde una pantalla de menús o para seleccionar y configurar cualquiera de las funciones siguientes.

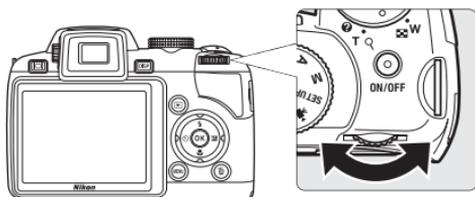

Durante el disparo

Mode	Utilice	Descripción	
P (Automático programado)		Gire el dial de control para elegir un programa flexible.	49
S (Automático con prioridad a la obturación)		Gire el dial de control para ajustar la velocidad de obturación.	50
A (Automático con prioridad al diafragma)		Gire el dial de control para ajustar el diafragma.	51
M (Manual)		Gire el dial de control para ajustar la velocidad de obturación o el diafragma. Pulse en el multiselector para seleccionar una opción diferente.	52

Durante la reproducción

Mode	Utilice	Descripción	
Reproducción de miniaturas		Gire el dial de control para elegir una imagen.	54
Zoom de reproducción		Gire el dial de control para ampliar la imagen actual.	55
Reproducción de películas/audio		Gire el dial de control para avanzar rápidamente o rebobinar.	67, 71

El multiselector

En esta sección se describe el uso estándar del multiselector para seleccionar los modos, las opciones de menú y aplicar la selección.

Durante el disparo

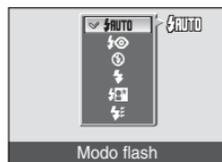
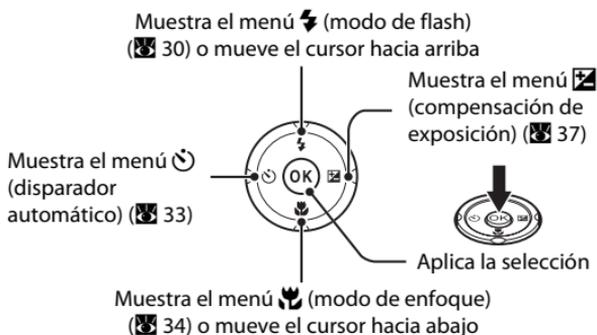

Durante la reproducción

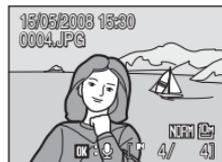
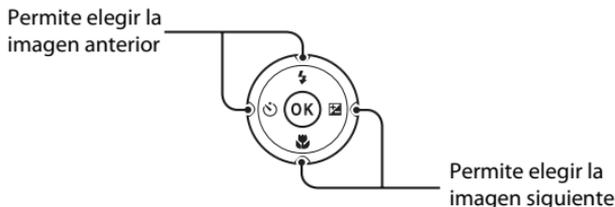

En las pantallas de menús

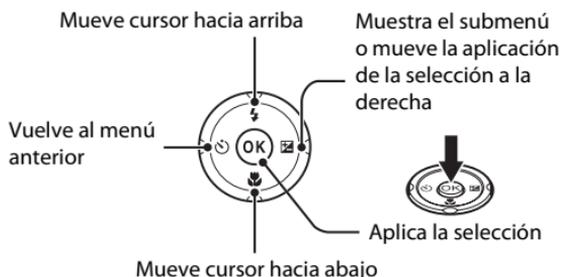

Observaciones sobre el multiselector

En este manual, los botones arriba, abajo, izquierda y derecha del multiselector se muestran como

El botón MENU

Pulse **MENU** para mostrar el menú del modo seleccionado. Utilice el multiselector para navegar por los menús (10). Las opciones de los menús también se pueden seleccionar girando el dial de control.

Vuelva a pulsar **MENU** para salir del menú.

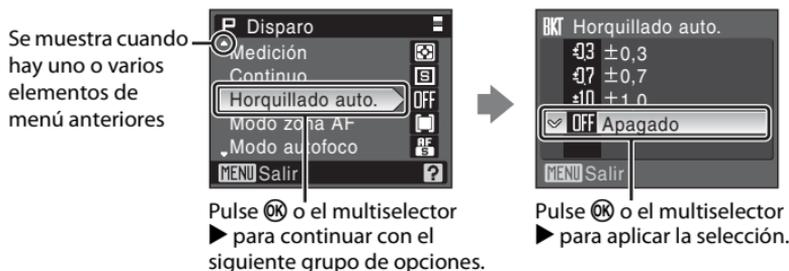
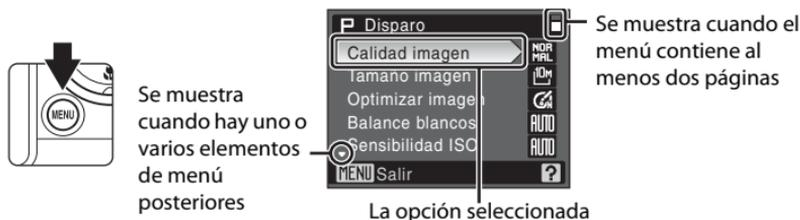

Pantallas de ayuda

Gire el control del zoom hasta la posición **T** (?) cuando aparezca **?** en la esquina inferior derecha de la pantalla de menús para ver una descripción de la opción de menú seleccionada en ese momento.

Para volver al menú original, vuelva a girar el control del zoom hasta la posición **T** (?).

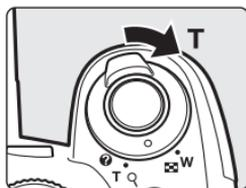

El botón DISP

Para ocultar o mostrar los indicadores de la pantalla durante el disparo y la reproducción, pulse **DISP**.

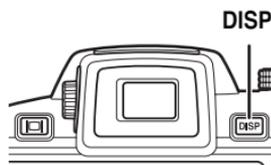

Durante el disparo

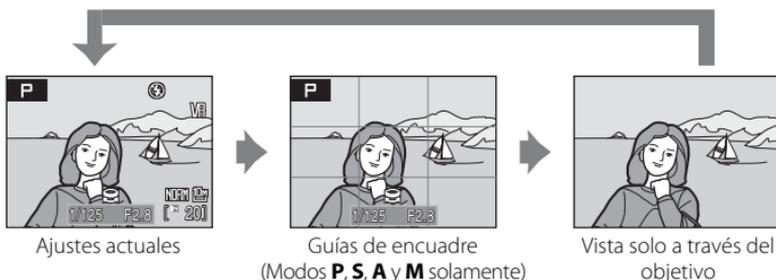

Durante la reproducción

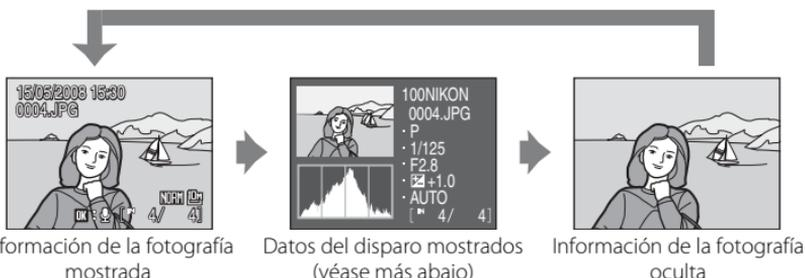

Datos del disparo: Muestra el nombre de carpeta, el nombre de archivo, el modo de exposición, la velocidad de obturación, el diafragma, la compensación de exposición, la sensibilidad ISO, número del fotograma actual/número total de fotogramas y el histograma de la imagen actual. Los datos del disparo no se muestran si la imagen actual es una película.

- **Modo de exposición:** **P**, **S**, **A** o **M** (48). **P** también se muestra en las imágenes tomadas en los modos (automático), (disparos de deportes) y **SCENE** (escena).
- **Histograma:** Gráfico que muestra la distribución de tonos. El eje horizontal corresponde al brillo de los píxeles y muestra tonos oscuros a la izquierda y tonos claros a la derecha; el eje vertical muestra el número píxeles de cada brillo de la imagen.
- **Puntos de luz:** Las partes más brillantes de la imagen (puntos de luz) parpadearán. Los detalles se pueden perder ("quemarse") en las zonas de los puntos de luz que estén sobreexpuestos. Utilice los puntos de luz como guía al establecer la exposición.

Botón (pantalla)

Con cada pulsación de los interruptores  (pantalla) se cambia a la pantalla LCD o al visor electrónico. Seleccione el que se adapte mejor a las condiciones de disparo. Por ejemplo, utilice el visor electrónico en sitios con mucha luminosidad cuando resulte difícil ver la pantalla LCD.

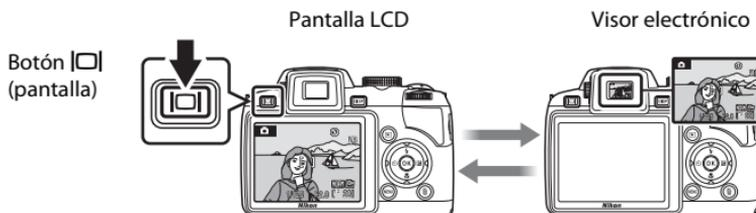

Ajuste dióptrico del visor electrónico

Si el dióptrico del visor electrónico está desenfocado y resulta difícil ver la pantalla, ajuste el control de ajuste dióptrico. Mientras mira por el visor, gire el control de ajuste dióptrico hasta que la pantalla se vea con claridad. Tenga cuidado de no arañarse los ojos con los dedos o las uñas al girar el control de ajuste dióptrico.

Control de ajuste dióptrico

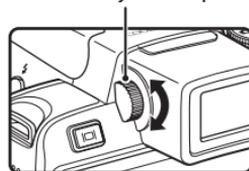

Colocación de la correa y la tapa del objetivo

Coloque la tapa del objetivo en la correa y, después, sujete la correa a la cámara (en dos puntos).

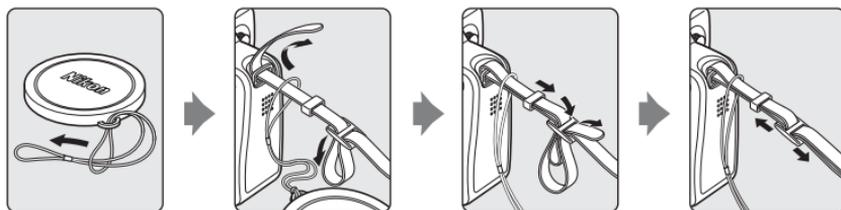

Tapa del objetivo

- Retire la tapa del objetivo antes de disparar.
- En las ocasiones en las que no esté disparando, como cuando la alimentación está apagada o cuando transporta la cámara, coloque la tapa del objetivo en la cámara para proteger el objetivo.

Carga de la batería

Cargue la batería recargable de ion de litio EN-EL5 suministrada con el cargador de la batería MH-61 suministrado antes de utilizar la cámara por primera vez o cuando se esté agotando la batería.

1 Enchufe el cargador.

Conecte el cable de corriente al cargador ① y, a continuación, enchúfelo a una toma de corriente ②. El indicador CHARGE se encenderá ③.

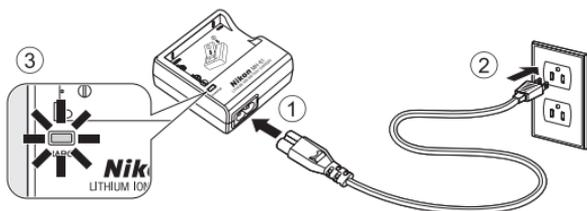

2 Cargue la batería.

Retire la tapa de terminales de la batería e introdúzcala tal como se muestra en la figura. Haga coincidir los salientes de la batería con las muescas del cargador.

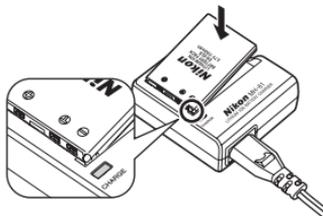

El indicador CHARGE parpadeará ① durante la carga. La carga finaliza cuando el indicador CHARGE deja de parpadear ②.

Una batería que esté completamente agotada tardará alrededor de dos horas en cargarse.

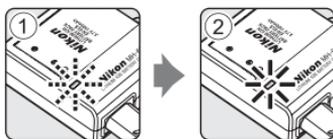

Indicador CHARGE	Descripción
Parpadea	Batería en carga.
Activado	La batería está totalmente cargada.
Parpadea irregularmente	<ul style="list-style-type: none"> • Utilice el cargador a temperatura ambiente, dentro del intervalo de temperaturas de 5 a 35 °C, para cargar la batería. • La batería está defectuosa. Desenchufe el cargador inmediatamente y deje de cargar la batería. Lleve la batería y el cargador a un servicio técnico autorizado Nikon para que la revisen.

- 3** Una vez finalizada la carga, extraiga la batería y desconecte el cable de corriente de la toma de corriente.

El cargador de la batería

- El cargador de la batería MH-61 suministrado solo se debe utilizar con la batería recargable de ion de litio EN-EL5.
- Es importante que lea las advertencias y las precauciones descritas en las páginas iii a iii de este manual antes de utilizar el cargador de la batería.

Observaciones sobre la batería

- Solo debe utilizarse la batería recargable de ion de litio EN-EL5. ***Bajo ninguna circunstancia debe utilizar esta cámara con ningún otro tipo de batería.***
- Asegúrese de leer y seguir las advertencias sobre la batería de la página iii y la sección "Cuidados de la cámara" (📖 133) antes de utilizarla.

Adaptador de CA

El adaptador de CA EH-62A (disponible por separado de Nikon) se puede utilizar para alimentar la COOLPIX P80 desde una toma de corriente. No utilice, bajo ningún concepto, otra marca o modelo de adaptador de CA. Si no se siguen estas precauciones, podría sobrecalentar o dañar la cámara.

Introducción de la batería

Introduzca una batería recargable de ion de litio EN-EL5 (suministrada) en la cámara. Cargue la batería antes de utilizarla por primera vez o cuando se esté agotando (🔋 14).

- 1 Abra la tapa del compartimento de la batería/ranura para tarjeta de memoria.

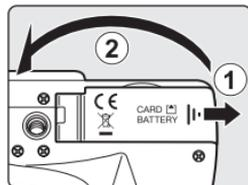

- 2 Introduzca la batería.

Compruebe que la orientación de los terminales positivo (+) y negativo (-) sea correcta, tal como se describe en la etiqueta de la entrada del compartimento de la batería, e introduzca la batería.

Utilice la parte inferior de la batería para empujar el bloqueo de color naranja hacia abajo ① mientras introduce la batería ②. La batería estará completamente introducida cuando el bloqueo se coloque nuevamente en su sitio.

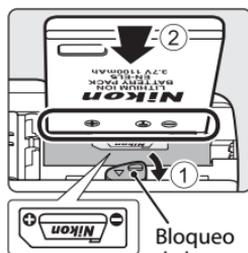

Bloqueo de la batería

✓ Introducción de la batería

Introducir la batería al revés podría estropear la cámara. Asegúrese de comprobar que la batería se coloca con la orientación correcta.



- 3 Cierre la tapa del compartimento de la batería/ranura para tarjeta de memoria.

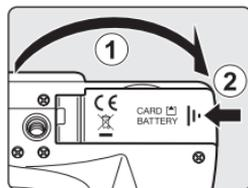

Extracción de la batería

Apague la cámara y compruebe que la lámpara de encendido y la pantalla estén apagadas antes de extraer la batería. Para extraer la batería, abra la tapa del compartimento de la batería/ranura para tarjeta de memoria y deslice el bloque de la batería en la dirección que se muestra ①. La batería ya se podrá sacar con la mano ②.

- Tenga en cuenta que la batería se puede calentar con el uso; observe las precauciones debidas cuando retire la batería.

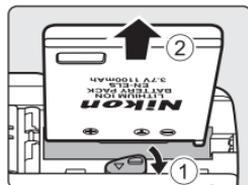

Encendido y apagado de la cámara

Retire la tapa del objetivo y pulse el interruptor principal para encender la cámara. La lámpara de encendido (verde) se iluminará y la pantalla LCD (o el visor electrónico) se encenderá. El indicador de encendido se apagará cuando se encienda la pantalla LCD.

Para apagar la cámara, vuelva a pulsar el interruptor principal.

Si la cámara está apagada, mantenga pulsado  para encender la cámara en el modo de reproducción  (28).

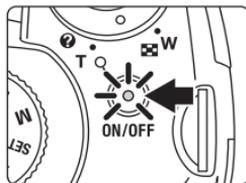

Apagado automático en el modo de disparo (modo de reposo)

Para reducir el consumo de la batería, la pantalla LCD se atenuará cuando no se realice ninguna operación durante unos cinco segundos. La pantalla LCD se volverá a iluminar cuando se utilicen los controles de la cámara. Con los ajustes predeterminados, la pantalla LCD o el visor electrónico se apagará totalmente si en un minuto aproximadamente no se realiza ninguna operación durante el disparo o la reproducción. La cámara se apagará automáticamente si no se realiza ninguna operación durante otros tres minutos  (124).

Ajuste del idioma, la fecha y la hora de la pantalla

La primera vez que se encienda la cámara, se mostrará el diálogo de selección de idioma.

1 Pulse el interruptor principal para encender la cámara.

La lámpara de encendido (verde) se iluminará y la pantalla LCD (o el visor electrónico) se encenderá. El indicador de encendido se apagará cuando se encienda la pantalla LCD. Retire la tapa del objetivo.

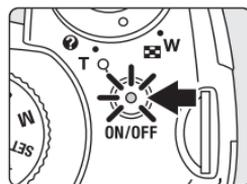

2 Utilice el multiselector para elegir el idioma que desee y pulse **OK**.

Si desea obtener más información sobre el uso del multiselector, consulte "El multiselector" (página 10).



3 Elija **Sí** y pulse **OK**.

Si se selecciona **No**, la fecha y la hora quedarán sin ajustar.

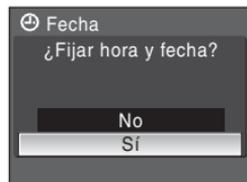

4 Pulse **OK**.

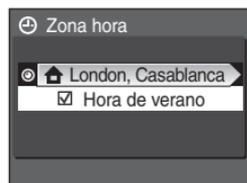

Horario de verano

Si el horario de verano estuviera en vigor, active **Hora de verano** en el menú Zona hora y ajuste la fecha.

- 1 Antes de pulsar **OK** en el paso 4, pulse **▼** en el multiselector para elegir **Hora de verano**.
- 2 Pulse **OK** para activar el horario de verano (**✓**). Pulsar **OK** permite activar o desactivar la opción de horario de verano.
- 3 Pulse **▲** en el multiselector y, a continuación, **OK** para continuar con el paso 5.

- 5** Seleccione su zona horaria local (📍 119) y pulse **OK**.



- 6** Ajuste la fecha.

- Pulse ▲ o ▼ en el multiselector para modificar el elemento marcado.
- Pulse ► en el multiselector para marcar el orden de visualización del día (**D**), el mes (**M**), el año (**Y**), la hora, los minutos y la fecha. Pulse ◀ en el multiselector para marcar los elementos en orden inverso (el orden puede variar según las zonas).



- 7** Seleccione el orden en que desee que aparezcan el día, el mes y el año, y pulse **OK** o el multiselector ►.

Se establecerán los ajustes y la pantalla volverá al modo de disparo.



Cambio de la fecha y la hora

Para cambiar la fecha y la hora actuales, vaya a **Fecha** (📍 117) en el menú Configuración (📍 114), elija **Fecha** y siga las instrucciones desde el paso 6.

Para cambiar los ajustes de zona horaria o de horario de verano, vaya a **Fecha** en el menú Configuración, elija **Zona hora** y cambie los ajustes (📍 114, 117).

Introducción de las tarjetas de memoria

Las imágenes se pueden guardar en la memoria interna de la cámara (aprox. 50 MB) o en tarjetas de memoria Secure Digital (SD) extraíbles (que se pueden adquirir por separado) (☒ 131).

Cuando se introduce una tarjeta de memoria en la cámara, las imágenes se guardan automáticamente en la tarjeta y se pueden reproducir, borrar o transferir las imágenes que ésta contenga. Para guardar imágenes en la memoria interna, o reproducir, borrar o transferir las que contenga, debe extraer primero la tarjeta de memoria.

- 1** Apague la cámara y abra la tapa del compartimento de la batería/ranura para tarjeta de memoria.

Si la lámpara de encendido o la pantalla está iluminada, pulse el interruptor principal para apagar la cámara.

Antes de introducir o extraer la tarjeta de memoria, asegúrese de que la cámara está apagada (la lámpara de encendido está apagada).

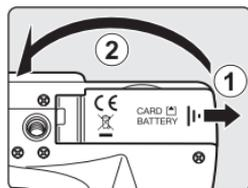

- 2** Introduzca la tarjeta de memoria.

Deslice correctamente la tarjeta de memoria hasta que quede fija en su lugar.

Cierre la tapa del compartimento de la batería/ranura para tarjeta de memoria.

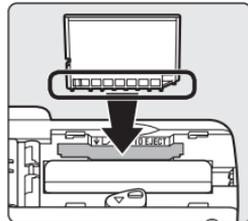

Introducción de las tarjetas de memoria

Si la tarjeta de memoria se introduce al revés o por el lado contrario, se podría dañar la cámara o la tarjeta de memoria. Compruebe que la tarjeta de memoria tiene la orientación correcta.

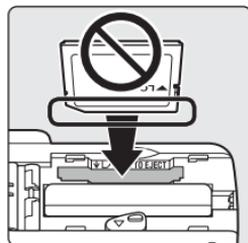

Extracción de las tarjetas de memoria

Antes de sacar la tarjeta de memoria, **apague la cámara** y compruebe que tanto la lámpara de encendido como la pantalla están apagadas. Abra la tapa del compartimento de la batería/ranura para tarjeta de memoria y empuje la tarjeta hacia dentro ① para que salga parcialmente ②. Entonces podrá extraer la tarjeta con la mano.

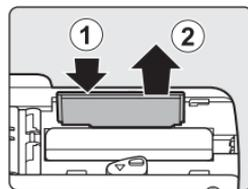

Formato de las tarjetas de memoria

Si se muestra el mensaje de la derecha, deberá formatear la tarjeta de memoria antes de utilizarla (☞ 125). Tenga en cuenta que **el formateo elimina de modo definitivo todas las imágenes** y demás datos de la tarjeta de memoria. Asegúrese de copiar cualquier imagen que desee conservar antes de formatear la tarjeta de memoria.

Utilice el multiselector para elegir **Sí** y pulse **OK**. Se mostrará el diálogo de confirmación. Para iniciar el formateo, elija **Formatear** y pulse **OK**.

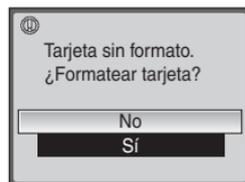

• **No apague la cámara ni abra la tapa del compartimento de la batería/ranura para tarjeta de memoria hasta que haya finalizado el formateo.**

• La primera vez que introduzca las tarjetas de memoria utilizadas en otros dispositivos en la COOLPIX P80, asegúrese de formatearlas (☞ 125) con esta cámara.

El dispositivo de protección contra escritura

Las tarjetas de memoria SD cuentan con un dispositivo de protección contra escritura. Cuando el dispositivo está en la posición de bloqueo ("lock"), no se pueden grabar ni borrar las imágenes y tampoco se puede formatear la tarjeta. Desbloquéelo desplazando el dispositivo a la posición de escritura ("write").

Dispositivo de protección

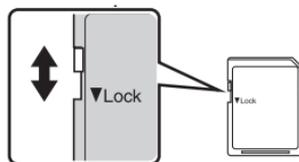

Tarjetas de memoria

- Utilice solamente tarjetas de memoria Secure Digital.
- No realice ninguna de las acciones siguientes durante el formateo, mientras se estén escribiendo o borrando datos de la tarjeta de memoria o durante la transferencia de datos a un ordenador. Si no se siguen estas precauciones, se podrían perder los datos o estropearse la cámara o la tarjeta de memoria:
 - Extraer la tarjeta de memoria.
 - Retirar la batería.
 - Apagar la cámara.
 - Desconectar el adaptador de CA.
- No las desmonte ni las modifique.
- No las deje caer, ni las doble, las exponga al agua ni a sacudidas bruscas.
- No toque los terminales de metal con los dedos ni con objetos de metal.
- No pegue etiquetas ni adhesivos en la tarjeta de memoria.
- No las deje a la luz solar directa, ni en un vehículo cerrado o en otros lugares expuestos a altas temperaturas.
- No las exponga a la humedad, el polvo o gases corrosivos.

Paso 1 Encienda la cámara y seleccione el modo (automático)

En esta sección se describe cómo disparar en el modo  (automático), un modo automático para "apuntar y disparar" que se recomienda a quienes utilicen una cámara digital por primera vez.

- 1 Gire el dial de modo hasta .

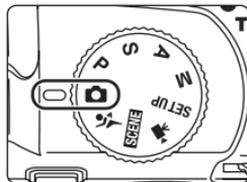

- 2 Retire la tapa del objetivo y pulse el interruptor principal para encender la cámara.

La lámpara de encendido (verde) se iluminará, la pantalla LCD (o el visor electrónico) se encenderá y saldrá el objetivo. El indicador de encendido se apagará cuando se encienda la pantalla LCD.

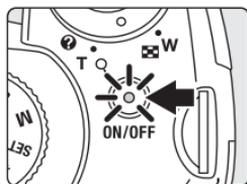

- 3 Compruebe el nivel de batería y el número de exposiciones restantes.

Nivel de batería

Pantalla	Descripción
NINGÚN INDICADOR	La batería está totalmente cargada.
	Batería baja; prepárese para cargar o cambiar la batería.
 Batería agotada.	No se puede disparar. Recargue la batería o sustítuyala por una que esté completamente cargada.

Indicador del nivel de batería

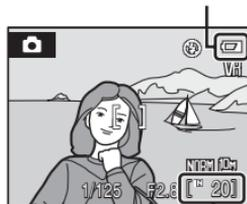

Número de exposiciones restantes

Número de exposiciones restantes

El número de imágenes que se puedan almacenar depende de la capacidad de la memoria o de la tarjeta de memoria, de la calidad de imagen y del tamaño de imagen.

Indicadores que se muestran en el modo (automático)

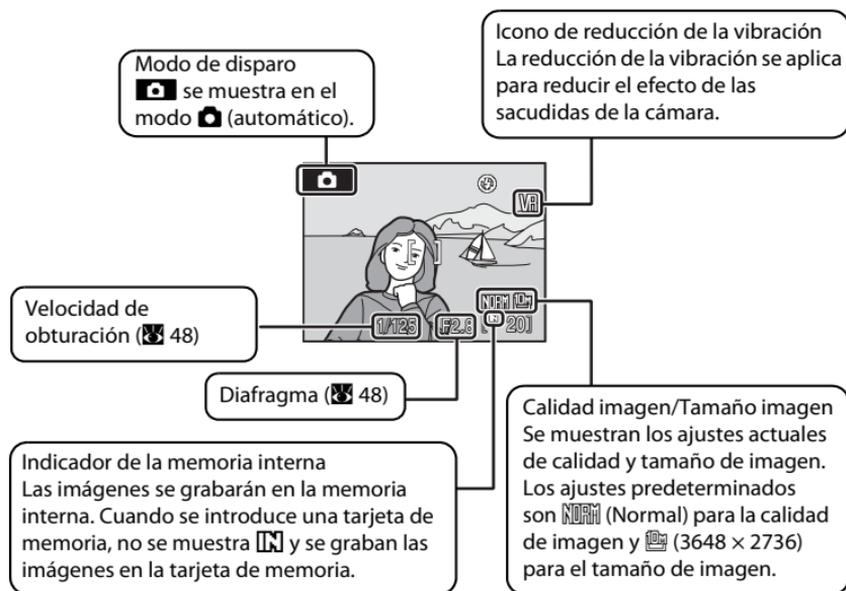

Observación sobre el flash

Al bajar el flash integrado, el ajuste del mismo queda fijado en apagado y aparece  en la parte superior de la pantalla. En situaciones donde se necesita flash, como, por ejemplo, en ubicaciones oscuras o con el sujeto a contraluz, asegúrese de sacar el flash integrado .

Funciones disponibles en el modo (automático)

En el modo  (automático) se puede aplicar el modo de enfoque  (34) y la compensación de exposición  (37) y la cámara puede disparar con el Modo flash  (30) y con el disparador automático  (33). Si pulsa **MENU**, se mostrarán las opciones del menú Disparo para que pueda especificar la calidad de imagen  (88) y el tamaño de imagen  (89).

Reducción de la vibración

Para corregir eficazmente las manchas que provocan los ligeros movimientos de las manos, denominados sacudidas de la cámara, que se producen normalmente cuando se dispara con zoom o a velocidad de obturación lenta, se puede aplicar la opción **Reducc. vibraciones**  (122) cuando está seleccionado **Encendida** (ajuste predeterminado).

Ponga la **Reducc. vibraciones** en **Apagada** si utiliza un trípode para estabilizar la cámara durante el disparo. Para reducir el efecto de las sacudidas de la cámara al grabar películas, active **VR electrónico**  (65) en el menú de películas  (63)

Paso 2 Encuadre la imagen

1 Prepare la cámara.

Sujete la cámara firmemente con las dos manos, manteniendo los dedos u otros objetos lejos del objetivo, la luz de ayuda de AF, el micrófono, el altavoz y el botón  (emergente del flash).

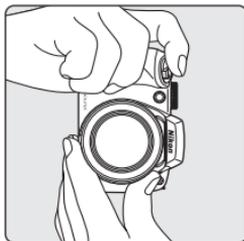

2 Encuadre la imagen.

Coloque el sujeto principal cerca del centro de la pantalla.



Uso del visor electrónico

Utilice el visor electrónico para encuadrar imágenes si la luz intensa impide ver correctamente la pantalla LCD. Pulse  para pasar al visor electrónico ( 13). Si el dióptrico del visor electrónico está desenfocado, gire el control de ajuste dióptrico hasta la posición en la que el sujeto sea más visible ( 13).

Uso del zoom

Utilice los controles del zoom para activar el zoom óptico. Gire el control del zoom hasta **W** () para alejarlo, aumentando el área visible del encuadre, o bien gírelo hasta la posición **T** () para ampliar la imagen y conseguir que el sujeto ocupe un área mayor del encuadre.

Si se gira el control del zoom completamente en cualquier dirección, se ajustará el zoom rápidamente, mientras que si se gira parcialmente, el zoom se ajustará lentamente.

Cuando se gira el control del zoom, se muestra el indicador de zoom en la parte superior de la pantalla.

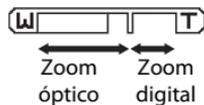
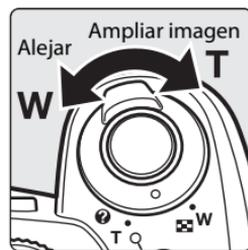

Zoom digital y calidad de imagen

Cuando la cámara hace zoom con la ampliación máxima del zoom óptico, al girar y mantener pulsado el control del zoom en **T** (R) se activa el zoom digital. Con el zoom digital puede ampliar un sujeto hasta 4x de la máxima ampliación del zoom óptico (18x) para conseguir un total de ampliación de 72x.

El enfoque estará en el centro de la pantalla (sin que aparezca la zona de enfoque activa) cuando entra en funcionamiento el zoom digital.

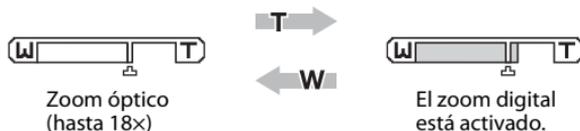

A diferencia del zoom óptico, el zoom digital utiliza un proceso para imágenes digitales conocido como interpolación para ampliar las imágenes, lo que produce un ligero deterioro de la calidad de la imagen. El icono  se muestra debajo del indicador de zoom en la parte superior de la pantalla para marcar la máxima relación del zoom posible antes de que se produzca el deterioro.

Cuando la relación del zoom excede de  hacia el lado del teleobjetivo, el indicador de zoom se vuelve amarillo y la calidad de la imagen empieza a deteriorarse.

Relación máxima del zoom sin interpolación

La posición de  bajo el indicador de zoom se acerca al lado de teleobjetivo a medida que el tamaño de imagen seleccionado para el modo de imagen ( 89) se hace más pequeño. El deterioro del zoom digital no se producirá hasta que la relación del zoom alcance los siguientes niveles para cada modo.

Cuando la relación del zoom alcanza los siguientes niveles, las operaciones de zoom efectúan una pausa temporalmente. Si continúa pulsando el control del zoom en la posición **T** (R) y aumenta el zoom más allá de este punto, en las imágenes empezará a aparecer grano.

Tamaño imagen	Relación del zoom	Tamaño imagen	Relación del zoom
	18x (hasta la relación máxima del zoom óptico)		39,6x (zoom digital de hasta 2,2x)
	25,2x (zoom digital de hasta 1,4x)		50,4x (zoom digital de hasta 2,8x)
	28,2x (zoom digital de hasta 1,6x)		61,2x (zoom digital de hasta 3,4x)
			72x (zoom digital de hasta 4x)

El zoom digital se puede limitar al alcance en el que la interpolación no se active, o se puede desactivar ( 123).

Paso 3 Enfoque y disparare

1 Pulse el disparador hasta la mitad.

La cámara enfoca automáticamente el sujeto que se encuentra en la zona de enfoque central.

Cuando el sujeto está enfocado, la zona de enfoque aparece en verde.

Cuando el zoom digital está en funcionamiento y el sujeto está enfocado, el indicador de enfoque (6) aparece en verde. No se muestra la zona de enfoque.

El enfoque y la exposición permanecerán bloqueados mientras se mantenga pulsado el disparador hasta la mitad. Si la cámara no es capaz de enfocar, la zona de enfoque o el indicador de enfoque parpadeará en rojo. Cambie la composición e inténtelo de nuevo.



2 Pulse el disparador hasta el fondo.

La imagen se grabará en la tarjeta de memoria o en la memoria interna.



Disparador

La cámara tiene un disparador de dos fases. Para ajustar el enfoque y la exposición, pulse el disparador hasta la mitad y pare cuando note resistencia. El enfoque y la exposición se bloquearán mientras el disparador se encuentre en esta posición. Para abrir el obturador y disparar, pulse el disparador hasta el fondo.

No haga fuerza al pulsar el disparador, ya que podría producir sacudidas de la cámara y originar imágenes movidas.



Pulse el disparador hasta la mitad para ajustar el enfoque y la exposición.

Pulse el disparador hasta el fondo para disparar.

✓ Durante la grabación

Durante la grabación de imágenes, aparecerá el icono (espera) y parpadeará el indicador con el número de exposiciones o la duración de la película restantes. No apague la cámara ni abra la tapa del compartimento de la batería/ranura para tarjeta de memoria ni retire o desconecte la fuente de alimentación mientras aparezcan estos iconos. Si se corta la alimentación o se retira la tarjeta de memoria en estas circunstancias, se podría producir una pérdida de datos o estropear la tarjeta o la cámara.

Autofoco

Es posible que el autofoco no produzca los resultados esperados en las situaciones que se incluyen a continuación. En algunos casos excepcionales, es posible que no se enfoque el sujeto a pesar de que la zona de enfoque activa o el indicador de enfoque aparezcan en verde:

- Cuando el sujeto esté muy oscuro.
- La escena cuenta con objetos con un brillo muy diferente (p. ej., el sol está detrás del sujeto, que se encuentra a la sombra).
- No hay contraste entre el sujeto y lo que le rodea (p. ej., cuando el sujeto se encuentra delante de una pared blanca y lleva una camisa blanca).
- Hay varios objetos a distintas distancias de la cámara (p. ej., el sujeto está dentro de una jaula).
- Cuando el sujeto se mueva rápidamente.

En estas situaciones, intente pulsar el disparador hasta la mitad para volver a enfocar varias veces, o enfoque otro sujeto y utilice el bloqueo del enfoque. Cuando utilice el bloqueo del enfoque, asegúrese de que la distancia entre la cámara y el sujeto para el que se haya bloqueado el enfoque sea la misma que la que distancia al sujeto real.

Bloqueo del enfoque

Para enfocar un sujeto que no esté en el centro, cuando **Central** se haya seleccionado para **Modo zona AF**, utilice el bloqueo del enfoque tal como se describe a continuación.

- Asegúrese de que la distancia entre la cámara y el sujeto no cambie mientras el enfoque esté bloqueado.
- El enfoque se bloqueará mientras se mantenga pulsado el disparador hasta la mitad.



Coloque el sujeto en el centro de la zona de enfoque.



Pulse el disparador hasta la mitad.



Compruebe que la zona de enfoque está verde.



Mantenga pulsado el disparador hasta la mitad y vuelva a componer la imagen.



Pulse el disparador hasta el fondo.

Luz de ayuda de AF

Si el sujeto está insuficientemente iluminado, se puede encender la luz de ayuda de AF pulsando el disparador hasta la mitad. La luz tiene un alcance de 2,9 m con la posición máxima de gran angular y 1,9 m aprox. con la posición máxima de teleobjetivo. La luz de ayuda de AF se puede ajustar en **Apagado** manualmente (123), aunque en este caso puede que la cámara no enfoque cuando haya poca luz.

Paso 4 Visualice y borre las imágenes

Visualización de imágenes (modo de reproducción)

Pulse .

Se mostrará la última imagen tomada en el modo de reproducción a pantalla completa.

Pulse , ,  o  en el multiselector para ver más fotografías. Mantenga pulsado el multiselector , ,  o  para avanzar rápidamente en la visualización de las imágenes.

Las imágenes pueden aparecer brevemente a baja resolución mientras se leen desde la tarjeta de memoria o desde la memoria interna.

Pulse  o pulse el disparador para cambiar al modo de disparo.

Cuando se muestra , aparecen las imágenes grabadas en la memoria interna. Cuando se introduce una tarjeta de memoria, no aparece  y se muestran las imágenes guardadas en la tarjeta de memoria.

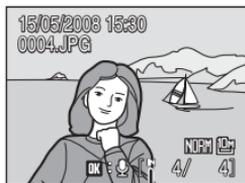

Indicador de la memoria interna

Borrado de imágenes

- 1 Pulse  para borrar la imagen que aparezca en la pantalla en ese momento.

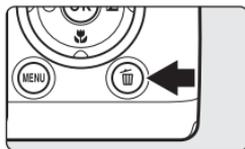

- 2 Utilice el multiselector para seleccionar **Sí** y pulse .

Para salir sin borrar la imagen, elija **No** y pulse .

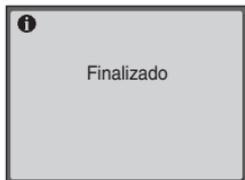
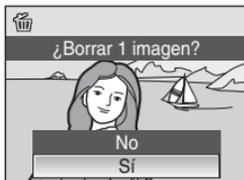

Modo de reproducción

Las opciones siguientes están disponibles en el modo de reproducción a pantalla completa.

Opción	Utilice	Descripción	
Zoom de reproducción	T (Q)	Pulse T (Q) para ampliar hasta 10x la imagen que aparece en la pantalla. Pulse OK para volver al modo de reproducción a pantalla completa.	55
Ver miniaturas	W (Z)	Pulse W (Z) para mostrar vistas con cuatro, nueve o 16 imágenes en miniatura.	54
Mostrar u ocultar información de la fotografía	DISP	Muestra u oculta la información de la fotografía en la pantalla.	12
Cambiar a la pantalla		Alterna entre la pantalla LCD y el visor electrónico.	13
Grabar/reproducir anotación de voz	OK	Pulse OK para grabar o reproducir anotaciones de voz de una duración de hasta 20 segundos.	61
Cambiar al modo de disparo	  	Pulse  o pulse el disparador para cambiar al modo seleccionado con el dial de modo.	28

Pulsación de para encender la cámara

Si la cámara está apagada, mantenga pulsado  para encenderla en el modo de reproducción. No saldrá el objetivo.

Visualización de imágenes

Las imágenes guardadas en la memoria interna solo se podrán ver si no hay una tarjeta de memoria en la cámara.

Borrado de la última imagen tomada

En modo de disparo, pulse  para borrar la última imagen tomada.

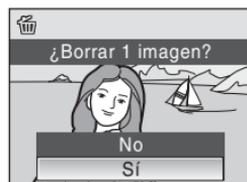

Uso del flash

En lugares oscuros o cuando el sujeto esté a contraluz, puede disparar con flash sacando el flash integrado.

Cuando el zoom de la cámara está en la distancia focal mínima, el alcance del flash es de aproximadamente 0,5-8,8 m. Cuando se utiliza el zoom óptico al máximo, el alcance es de aproximadamente 0,5-5,6 m (si **Sensibilidad ISO** está ajustado en **Automático**). Si se ha sacado el flash integrado, se puede ajustar el modo de flash según el entorno de disparo.

Modos de flash disponibles



Automático

El flash destella automáticamente cuando hay poca luz.



Automático con reducción de ojos rojos

Reduce los "ojos rojos" en los retratos (📷 32).



Desactivado

El flash no destellará aunque haya poca luz.



Flash de relleno

El flash destellará cuando se tome una imagen. Se utiliza para "rellenar" (iluminar) las sombras y los sujetos a contraluz.



Sincronización lenta

📷AUTO (automático) se combina con la velocidad de obturación lenta.

El flash ilumina el sujeto principal; se utilizan velocidades de obturación lentas para captar el fondo por la noche o con poca luz.



Sincronización a la cortinilla trasera

El flash destella justo antes de cerrarse el obturador, creando un efecto de estela de luz detrás de los sujetos en movimiento.

Ajuste del modo de flash

- 1** Pulse el botón  (emergente del flash) para sacar el flash integrado.

Cuando el flash integrado está bajado, queda fijo en  (apagado).

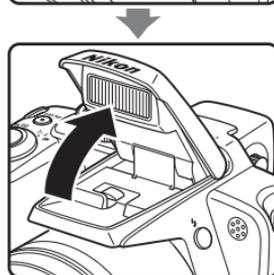
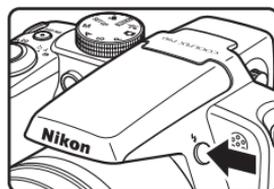

- 2** Pulse  (modo de flash).

Se mostrará el menú Flash.



- 3** Utilice el multiselector para elegir el modo de flash que desee y pulse .

El icono del modo de flash seleccionado aparecerá en la parte superior de la pantalla.

Cuando se utiliza  AUTO (automático),  AUTO aparece solo durante cinco segundos.

Si un ajuste no se utiliza pulsando  en unos pocos segundos, se cancelará la selección.

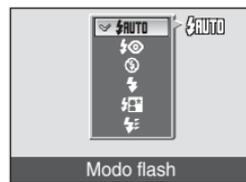

✓ Bajada del flash integrado

Cuando no utilice el flash integrado, presione hacia abajo el flash con cuidado hasta cerrarlo con un clic.

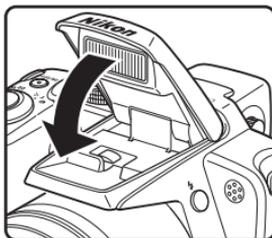

✓ Disparo cuando hay poca luz y con el flash desactivado (☹)

- Se recomienda que use un trípode para estabilizar la cámara durante el disparo y evitar los efectos producidos por las sacudidas de la cámara. Cuando use el trípode, desactive la reducción de la vibración (Ⓜ 122).
- Cuando la cámara aumenta automáticamente la sensibilidad para minimizar las manchas provocadas por las velocidades de obturación lentas, se muestra el icono ISO. Las imágenes que se tomen cuando aparezca ISO podrían quedar ligeramente moteadas.

✓ Observaciones sobre el uso del flash

Cuando utilice el flash con el zoom en gran angular, los reflejos en las partículas de polvo que haya en el aire pueden aparecer en la imagen como puntos brillantes. Para reducir estos reflejos, ajuste el flash en ☹ (Apagado), baje el flash integrado, o amplíe la imagen para acercar el sujeto.

🔧 El indicador del flash

El indicador del flash muestra el estado del flash cuando el disparador se pulsa hasta la mitad.

- **Encendido:** El flash destellará al tomar la imagen.
- **Parpadea:** El flash está cargando. Espere unos segundos y vuelva a intentarlo.
- **Apagado:** El flash no destellará cuando se tome la imagen.



🔧 El ajuste del modo de flash

Si se saca el flash integrado en los modos 📷 (automático), **P**, **S**, **A** y **M**, el ajuste predeterminado es **FLASH AUTO** (automático).

Si se utiliza cualquier modo de flash que no sea 📷 (automático con reducción de ojos rojos) en el modo 📷 (automático), el ajuste solo permanecerá activo mientras la cámara esté encendida. Al apagar la cámara, el modo del flash volverá a **FLASH AUTO** (automático). Si se cambia el modo de flash en los modos de exposición **P**, **S**, **A** y **M**, el ajuste queda memorizado aunque se apague la cámara. Si se utiliza un modo de flash en un modo escena, el ajuste quedará activado hasta que se seleccione cualquier otro modo de disparo o mientras la cámara esté encendida.

🔧 Reducción de ojos rojos

La cámara utiliza la reducción de ojos rojos avanzada ("corrección de ojos rojos integrada"). El flash destella varias veces a baja intensidad antes de que se dispare el flash principal, reduciendo el efecto de los ojos rojos. A continuación, la cámara analiza la imagen. Si se detectan ojos rojos, la zona afectada se procesará para reducir aún más los ojos rojos antes de guardar la imagen. Tenga en cuenta que, dado que se produce un ligero desfase entre la pulsación del disparador y la toma de la imagen, este modo no se recomienda si necesita una respuesta rápida del obturador. También aumenta ligeramente el tiempo necesario para poder tomar la siguiente imagen. La reducción de ojos rojos avanzada no siempre produce los resultados deseados en todos los casos. En casos muy raros, las zonas sin ojos rojos pueden incluirse en el procesamiento de reducción de ojos rojos avanzado. Si fuera así, seleccione otro modo y vuelva a intentarlo.

Disparo con el disparador automático

La cámara está equipada con un temporizador de diez y de dos segundos para realizar autorretratos. Se recomienda el uso de un trípode cuando se emplee el disparador automático. Cuando use el trípode, desactive la reducción de la vibración (p. 122).

1 Pulse (disparador automático).

Se mostrará el menú Disparador automático.



2 Utilice el multiselector para elegir 10s o 2s y pulse .

10s (diez segundos): Adecuado para las ocasiones importantes (como una boda)

2s (dos segundos): Adecuado para evitar las sacudidas de la cámara

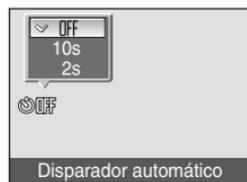

Se mostrará el modo seleccionado para el disparador automático.

Si un ajuste no se utiliza pulsando  en unos pocos segundos, se cancelará la selección.

3 Encadre la imagen y pulse el disparador hasta la mitad.

Se ajustarán el enfoque y la exposición.

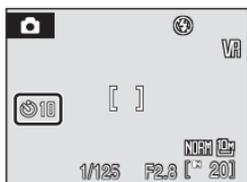

4 Pulse el disparador hasta el fondo.

Se pondrá en marcha el disparador automático y en la pantalla se mostrarán los segundos que faltan para que se abra el obturador. El indicador del disparador automático parpadea durante la cuenta atrás del temporizador. Aproximadamente un segundo antes de que se abra el obturador, la luz permanece encendida y deja de parpadear.

Cuando se suelta el botón de disparo, el disparador automático se desactiva.

Para detener el temporizador antes de que se tome una imagen, pulse de nuevo el disparador.

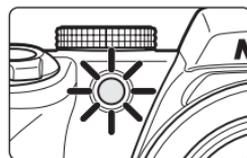
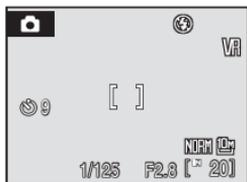

Selección de un modo de enfoque

Seleccione un modo de enfoque teniendo en cuenta el sujeto y la composición.

RF Autofoco

La cámara ajusta el enfoque automáticamente según la distancia al sujeto. Utilice este modo si la distancia entre el sujeto y el objetivo es de 40 cm o más, o 1,5 m o más si el zoom de la cámara está en la distancia focal mínima.

MF Primer plano macro

Utilícelo para primeros planos de flores o pequeños objetos. La distancia mínima a la que la cámara puede enfocar varía en función de la posición del zoom. Cuando el indicador de zoom está situado en el lado de gran angular donde la marca  se vuelve de color verde, la cámara puede enfocar a sujetos a una distancia del objetivo de tan solo 10 cm. Cuando el zoom está situado en la marca , la cámara puede enfocar a sujetos a una distancia del objetivo de tan solo 1 cm.

MF Infinito

Utilícelo al disparar escenas lejanas a través de objetos cercanos como ventanas o al fotografiar paisajes.

El indicador de enfoque o la zona de enfoque aparecen en verde cuando se pulsa el disparador hasta la mitad. Sin embargo, es posible que la cámara no pueda enfocar a objetos cercanos. El modo de flash está ajustado en  (apagado).

MF Enfoque manual

El enfoque se puede ajustar para cualquier sujeto que esté a una distancia de 10 cm al infinito del objetivo. →  35

Modos de enfoque disponibles en cada modo de disparo

(✓: disponible, -: no disponible)

	 (auto)	P	S	A	M	Escena	 (Deportes Continuo)	 (Películas)
RF (Autofoco)	✓	✓	✓	✓	✓	*	✓	✓
MF (Primer plano macro)	✓	✓	✓	✓	✓		-	✓
MF (Infinito)	✓	✓	✓	✓	✓		-	✓
MF (Enfoque manual)	-	✓	✓	✓	✓	-	✓	-

* La disponibilidad varía entre los distintos modos de escena ( 39 a 44).

Ajuste del modo de enfoque

1 Pulse (modo de enfoque).

Se mostrará el menú Enfoque.



2 Utilice el multiselector para elegir el modo de enfoque que desee y pulse .

El icono del modo de enfoque seleccionado aparecerá en la parte superior de la pantalla.

Cuando se selecciona **AF** (autofoco), **AF** solo aparece durante cinco segundos.

Si un ajuste no se utiliza pulsando  en unos pocos segundos, se cancelará la selección.



Modo de primer plano macro

En el modo de primer plano macro, la cámara enfoca continuamente, aunque no se pulse el disparador hasta la mitad para bloquear el enfoque.

Sin embargo, en los modos **P**, **S**, **A** y **M**, se utilizará el ajuste de **Modo autofocus** ( 104).

Modo de enfoque a infinito

Si ajusta la cámara en el modo de enfoque infinito mientras utiliza el modo  (automático) o los modos de exposición **P**, **S**, **A**, o **M**, la zona de enfoque no aparecerá en la pantalla.

El ajuste del modo de enfoque

En los modos  (automático),  (Deportes - Continuo), **P**, **S**, **A** y **M**, el ajuste predeterminado es **AF** (autofoco). El modo de enfoque utilizado en el modo  (automático) y  (deportes - continuo) se restaurará con sus ajustes predeterminados si se selecciona otro modo de disparo o si se apaga la cámara. El modo de enfoque utilizado en el modo escena se restaurará con sus ajustes predeterminados si se selecciona otro modo de disparo o se apaga la cámara.

Uso del enfoque manual

1 Pulse (modo de enfoque) para mostrar el menú Enfoque.

- Utilice el multiselector para elegir MF y pulse .
- Aparece la pantalla de ajuste del enfoque manual.



2 Pulse o en el multiselector para ajustar la enfoque.

Ajuste el enfoque mientras ve la imagen en la pantalla.

- Pulse  para enfocar sujetos alejados.
- Pulse  para enfocar sujetos más cercanos al objetivo.
- Puede tomar imágenes pulsando el disparador en este paso.



3 Pulse .

- Aparece MF en la parte superior de la pantalla y el enfoque queda bloqueado en la posición ajustada.
- Para volver a ajustar el enfoque, repita los pasos del 1 al 3.

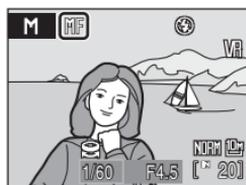

Observaciones sobre MF (enfoque manual)

- El zoom digital no se encuentra disponible.

Compensación de exposición

La compensación de exposición se utiliza para modificar la exposición a partir del valor sugerido por la cámara, para que las imágenes salgan más claras u oscuras.

1 Pulse (compensación de exposición).

Se mostrará el valor de compensación de exposición.

La compensación de exposición no está disponible en el modo **M** (manual).



2 Pulse o en el multiselector para ajustar la exposición.

Se mostrará la guía de compensación de exposición.

Cuando la imagen sea demasiado oscura, ajuste la compensación de exposición en el sentido positivo (+).

Cuando la imagen sea demasiado brillante, ajuste la compensación de exposición en el sentido negativo (-).

La compensación de exposición se puede ajustar en valores comprendidos entre -2.0 y +2.0 EV en pasos de 1/3 EV.



3 Pulse el disparador para realizar el disparo.

Repita los pasos 2 y 3 para disparar mientras ajusta el valor de la compensación de exposición poco a poco.



4 Pulse .

Si se establece un valor de compensación de la exposición distinto de **0.0**, el valor se mostrará con el icono  en la pantalla.

Para cancelar la compensación de exposición, seleccione **0.0** antes de pulsar , o bien siga los pasos 1 y 2 para seleccionar **0.0**.

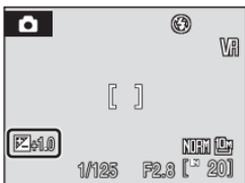

Valor de compensación de exposición

Cuando la compensación de exposición está ajustada en el modo  (automático), en el modo  (deportes - continuo) o en un modo escena, el ajuste está activado únicamente hasta que se selecciona otro modo de disparo o se apaga la cámara. Al cambiar a otro modo de disparo o apagar la cámara, la compensación de exposición se cancela y vuelve a **0.0**.

Utilización de la compensación de exposición

La cámara tiende a reducir la exposición cuando el encuadre está dominado por objetos con mucha luz, y a aumentarla cuando el encuadre es en gran parte oscuro. Por lo tanto, es probable que se deba utilizar la compensación *positiva* para capturar la brillantez de objetos con mucha luz que ocupan el encuadre (por ejemplo, extensiones de agua, arena y nieve iluminadas por el sol), o cuando el fondo sea mucho más brillante que el sujeto principal. La compensación *negativa* se podría utilizar en el caso de que grandes zonas del encuadre contengan objetos muy oscuros (por ejemplo, una franja de hojas verde oscuro), o cuando el fondo sea mucho más oscuro que el sujeto principal.

Disparo en el modo escena

Los ajustes de la cámara se optimizan automáticamente según el tipo de sujeto que se seleccione. Los modos de escena disponibles son los siguientes.

La opción de grabación de voz también se puede seleccionar para que grabe únicamente sonido.

 Retrato	 Puesta de sol	 Fuego artificial
 Paisaje	 Amanecer/anocheecer	 Copia
 Retrato nocturno	 Paisaje nocturno	 Contraluz
 Fiesta/interior	 Macro	 Asist. panorama
 Playa/nieve	 Museo	 Grabación de voz*

* Consulte "Grabaciones de voz" (68).

Ajuste del modo escena

- 1 Gire el dial de modo hasta **SCENE**.

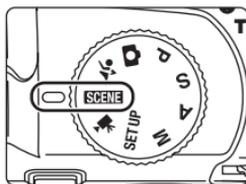

- 2 Pulse **MENU** para acceder a la pantalla del menú Escenas, elija la escena que desee con el multiselector y pulse **OK**.

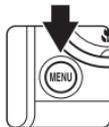

- 3 Encadre el sujeto y dispare.

- En los modos de escena que utilicen el flash, asegúrese de pulsar el botón  (emergente del flash) para sacar el flash integrado antes de disparar.

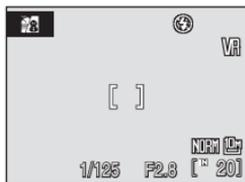

Calidad y tamaño de la imagen

Calidad imagen (88) y **Tamaño imagen** (89) se pueden ajustar en el menú Escenas. Los ajustes de **Calidad imagen** y **Tamaño imagen** del modo  (automático), los modos de escena y los modos de exposición **P**, **S**, **A** y **M** están relacionados entre sí.

Funciones

Retrato

Utilice este modo en los retratos en los que el sujeto principal destaque claramente. Los tonos de la piel del sujeto del retrato quedarán tersos y naturales.

- La cámara detecta el rostro que mira hacia la cámara y lo enfoca (Disparo con prioridad al rostro →  103).
- Si la cámara detecta varios rostros, enfocará el más cercano.
- Si no se reconoce ningún rostro, la cámara enfocará el sujeto de la zona de enfoque central.
- El zoom digital no se encuentra disponible.



* Se pueden elegir otros ajustes.

Paisaje

Utilice este modo para paisajes urbanos y rurales intensos.

- La cámara enfoca al infinito. El indicador de zona de enfoque o el indicador de enfoque siempre se enciende en verde cuando se pulsa el disparador hasta la mitad. Sin embargo, tenga en cuenta que es posible que los objetos en primer plano no estén siempre enfocados.



* Se pueden elegir otros ajustes.

Iconos utilizados para las descripciones

En las descripciones de esta sección se utilizan los siguientes iconos: , modo de flash cuando se saca el flash integrado ( 30); , disparador automático ( 33); , modo de enfoque ( 34); , compensación de exposición ( 37); , luz de ayuda de AF ( 123).

Ajustes del modo escena

Los ajustes del modo del flash, disparador automático, modo de enfoque y valor de la compensación de exposición utilizados en cualquier modo escena se cancelan y vuelven a sus valores predeterminados cuando se selecciona otro modo de disparo o se apaga la cámara.

Disparo en el modo escena

Retrato nocturno



Utilice este modo para conseguir un equilibrio natural entre la iluminación del sujeto principal y la del fondo cuando dispare retratos de noche.

- La cámara detecta el rostro que mira hacia la cámara y lo enfoca (Disparo con prioridad al rostro → 103).
- Si la cámara detecta varios rostros, enfocará el más cercano.
- Si no se reconoce ningún rostro, la cámara enfocará el sujeto de la zona de enfoque central.
- Dispare con el flash integrado levantado.
- El zoom digital no se encuentra disponible.



¹ Flash de relleno con sincronización lenta y reducción de ojos rojos.

² Se pueden elegir otros ajustes.

Fiesta/interior

Capta los efectos de las luces de las velas y de la iluminación de fondo en los interiores.

- La cámara enfoca el sujeto que se encuentra en el centro del encuadre.
- Sujete la cámara firmemente ya que las imágenes resultan afectadas con facilidad por las sacudidas de la cámara. Se recomienda el uso de un trípode cuando se dispare en condiciones de poca luz. Ponga **Reducc. vibraciones** (122) en **Apagada** si utiliza un trípode para estabilizar la cámara durante el disparo.



¹ Flash de relleno con sincronización lenta y reducción de ojos rojos. Se pueden elegir otros ajustes.

² Se pueden elegir otros ajustes.

Playa/nieve

Capta todo el brillo de temas tales como campos nevados, playas y grandes extensiones de agua iluminadas por el sol.

- La cámara enfoca el sujeto que se encuentra en el centro del encuadre.



* Se pueden elegir otros ajustes.

: Para los modos de escena con , se recomienda el uso del trípode. Cuando use el trípode, desactive la reducción de la vibración (122).

: Las imágenes tomadas en modos de escena que utilicen pueden procesarse para reducir el ruido, por lo que necesitarán más tiempo para grabarse.

Puesta de sol



Permite conservar las intensas tonalidades de las puestas de sol y los amaneceres.

- La cámara enfoca el sujeto que se encuentra en el centro del encuadre.



* Se pueden elegir otros ajustes.

Amanecer/anocheecer



Permite conservar los colores que se observan con la tenue iluminación natural que hay antes de que amanezca y después de la puesta de sol.

- La cámara enfoca al infinito. Cuando se pulsa el disparador hasta la mitad, el indicador de la zona de enfoque o de enfoque siempre aparece en verde. No obstante, tenga en cuenta que tal vez no pueda enfocar sujetos cercanos si la cámara enfoca al infinito.



* Se pueden elegir otros ajustes.

Paisaje nocturno



Se utilizan velocidades de obturación lentas para conseguir espectaculares paisajes nocturnos.

- La cámara enfoca al infinito. Cuando se pulsa el disparador hasta la mitad, el indicador de la zona de enfoque o de enfoque siempre aparece en verde. No obstante, tenga en cuenta que tal vez no pueda enfocar sujetos cercanos si la cámara enfoca al infinito.



* Se pueden elegir otros ajustes.

: Para los modos de escena con , se recomienda el uso del trípode. Cuando use el trípode, desactive la reducción de la vibración ( 122).

: Las imágenes tomadas en modos de escena que utilicen  pueden procesarse para reducir el ruido, por lo que necesitarán más tiempo para grabarse.

Disparo en el modo escena

Macro

Fotografie flores, insectos y otros objetos pequeños a distancias cortas.

-  (primer plano macro) se selecciona en el modo de enfoque ( 34) y la cámara hace zoom automáticamente en la posición de la distancia más cercana en la que la cámara puede enfocar.
- La distancia mínima a la que la cámara puede enfocar varía en función de la posición del zoom. Cuando el indicador de zoom está situado donde la marca  se vuelve de color verde o en la marca , la cámara puede enfocar a sujetos a una distancia del objetivo de tan solo 10 cm o 1 cm respectivamente.
- **Modo zona AF** se ajusta en **Manual** ( 102). Si pulsa , la cámara enfoca el sujeto de la zona de enfoque activa.
- La cámara enfoca continuamente los distintos sujetos hasta que el disparador esté pulsado hasta la mitad para bloquear el enfoque.
- Puesto que las imágenes pueden verse afectadas fácilmente por las sacudidas de la cámara, compruebe el ajuste de **Reducc. vibraciones** ( 122) y sujete firmemente la cámara.



* Se pueden elegir otros ajustes. Tenga en cuenta que es posible que el flash no pueda iluminar totalmente el sujeto a distancias inferiores a 50 cm.

Museo

Se utiliza en espacios interiores donde está prohibido realizar fotografías con flash (por ejemplo, en los museos y galerías de arte) o en otros ambientes en los que no quiera utilizar el flash.

- La cámara enfoca el sujeto que se encuentra en el centro del encuadre.
- **BSS** (selector del mejor disparo) ( 98 a 99) se utiliza al disparar.
- Puesto que las imágenes pueden verse afectadas fácilmente por las sacudidas de la cámara, compruebe el ajuste de **Reducc. vibraciones** ( 122) y sujete firmemente la cámara.



¹ Se pueden elegir otros ajustes.

² También se puede seleccionar  (primer plano macro).

Fuego artificial

Se utilizan velocidades de obturación lentas para captar la ráfaga de luz de los fuegos artificiales.

- La cámara enfoca al infinito. Cuando se pulsa el disparador hasta la mitad, el indicador enfoque ( 26) siempre aparece en verde. No obstante, tenga en cuenta que tal vez no pueda enfocar sujetos cercanos si la cámara enfoca al infinito.
- Se puede utilizar un zoom óptico de hasta 11,5x.
- El zoom digital no se encuentra disponible.



Copia

Proporciona imágenes nítidas de textos o de dibujos impresos o realizados sobre una superficie blanca.

- La cámara enfoca el sujeto que se encuentra en el centro del encuadre.
- Utilice el modo  (primer plano macro) ( 34) en el modo de enfoque con este modo para enfocar a distancias cortas.
- Es posible que el texto y los dibujos en color no queden bien.

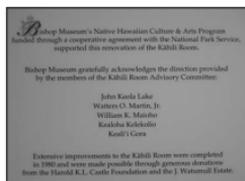

¹ Se pueden elegir otros ajustes.

² También se puede seleccionar  (primer plano macro)

Contraluz

Se utiliza cuando la fuente de luz está detrás del sujeto, haciendo que sus rasgos o detalles queden en la sombra. El flash destella automáticamente para "rellenar" (iluminar) las sombras.

- La cámara enfoca el sujeto que se encuentra en el centro del encuadre.
- Dispare con el flash integrado levantado.



* Se pueden elegir otros ajustes.

: Para los modos de escena con , se recomienda el uso del trípode. Cuando use el trípode, desactive la reducción de la vibración ( 122).

Asist. panorama



Se utiliza cuando se dispara una serie de fotografías que posteriormente se unirán mediante el software Panorama Maker que se suministra para crear una única imagen panorámica.

- La cámara enfoca el sujeto que se encuentra en el centro del encuadre.



¹ Se pueden elegir otros ajustes.

² También se puede seleccionar (primer plano macro) o (infinito).

Disparos para una panorámica

La cámara enfocará el sujeto que se encuentre en el centro del encuadre. Utilice un trípode para obtener los mejores resultados. Cuando use el trípode, desactive la reducción de la vibración (122).

1 Utilice el multiselector para elegir Asist. panorama en el menú Escenas y pulse **OK**.

Aparece el icono de la dirección de barrido () para mostrar la dirección en la que se unirán las imágenes.

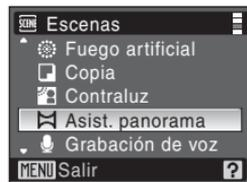

2 Utilice el multiselector para elegir la dirección y pulse **OK**.

Seleccione cómo se van a unir las imágenes en la panorámica definitiva: derecha () , izquierda () , arriba () o abajo () .

Aparecen los iconos de dirección de color amarillo () para la dirección seleccionada. Si pulsa **OK**, se ajusta la dirección seleccionada y aparece un icono de dirección de color blanco () para esa dirección.

Si fuera necesario, aplique el modo de flash (30), el disparador automático (33), el modo de enfoque (34) y la compensación de exposición (37) con este paso. Pulse **OK** para volver a seleccionar la dirección.



3 Dispare la primera imagen.

Se mostrará la primera imagen en el primer tercio de la pantalla.



4 Dispare la segunda imagen.

Componga la siguiente imagen para que se solape con la primera.

Repita el procedimiento que hasta disparado las imágenes necesarias para completar la escena.

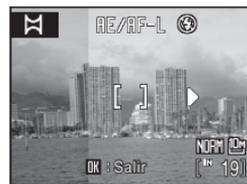

5 Pulse **OK** cuando haya terminado de disparar.

La cámara vuelve al paso 2.

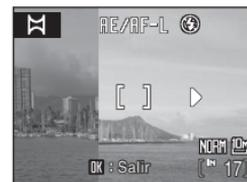

Asistente de panorámica

Después del primer disparo, no se podrán ajustar los valores de modo de flash (30), el disparador automático (33), el enfoque (34) ni la compensación de exposición (37). Las imágenes no se podrán borrar, ni se podrán modificar los ajustes del zoom, de la calidad de imagen (88) ni del tamaño de imagen (89) hasta que se termine la serie.

La serie para una panorámica concluye si la cámara inicia el modo de modo de reposo con la función de desconexión automática (124) durante el disparo. Se recomienda establecer un valor alto para el ajuste de tiempo que se permite que transcurra antes de que se active la función de desconexión automática.

Bloqueo de exposición

AE/AF-L se muestra para indicar que la exposición, el balance de blancos y el enfoque se han bloqueado en los valores establecidos para el primer disparo. Todas las imágenes tomadas en la serie para una panorámica tendrán los mismos ajustes de exposición balance de blancos y enfoque.

Panorama Maker

Instale Panorama Maker desde el CD Software Suite suministrado. Transfiera las imágenes a un ordenador (74) y utilice Panorama Maker (77) para unir las imágenes en una sola panorámica.

Información adicional

Consulte "Nombres de carpetas y archivos de imagen/sonido" (132) para obtener información adicional.

Disparo en el modo de deportes continuo

El modo de deportes continuo permite disparar de forma rápida y continua mientras mantiene pulsado a fondo el disparador. Con el disparo continuo, es posible captar claramente los movimientos instantáneos de los sujetos en movimiento.

- 1** Gire el dial de modo hasta  (Deportes - Continuo).

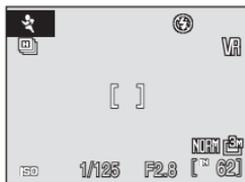

- 2** Pulse **MENU** y elija un tipo de disparo continuo.

- Utilice el multiselector en el menú Deportes - Continuo para elegir un tipo ( 47).
- Pulse **MENU** o el disparador para volver a la pantalla de disparo.



- 3** Encadre el sujeto y dispare.

- La cámara enfoca el sujeto que se encuentra en el centro del encuadre.
- El disparo continuo se produce mientras se mantenga pulsado a fondo el disparador.
- Si se selecciona un ajuste de disparo continuo a alta velocidad (H, M, L), el disparo finaliza cuando se alcanza el número máximo de fotogramas por disparo. Para seguir tomando imágenes, pulse otra vez el disparador hasta el fondo.

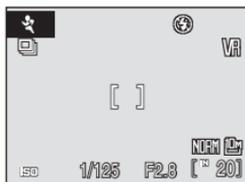

Observaciones sobre el modo de deportes continuo

- El ajuste de flash queda fijo en  (apagado).
- El modo de enfoque ( 34) se ajusta en **FF** (autofoco). Durante el modo de deportes continuo, la cámara ajusta continuamente el enfoque con la función autofocus hasta que pulsa el disparador hasta la mitad y el enfoque queda fijo. **MF** (enfoque manual) también está disponible para el ajuste del modo de enfoque.
- La compensación de exposición ( 37) está disponible.
- El enfoque, la exposición y el balance de blancos se fijan en los valores de la primera imagen de cada serie.
- El disparador automático no está disponible.
- La velocidad de disparo continuo puede ser inferior dependiendo de la calidad de la imagen, el tamaño de la imagen y los ajustes de velocidad de obturación, además de la velocidad de transferencia de datos de la tarjeta de memoria.
- Si se selecciona un ajuste de disparo continuo a alta velocidad, la sensibilidad ISO se ajusta automáticamente a un ajuste alto. Como consecuencia, las imágenes capturadas pueden aparecer con aspecto irregular.
- Tenga en cuenta que el disparo se detendrá si se levanta o baja el flash integrado mientras se está pulsando a fondo el disparador.

Menú Deportes - Continuo

En el menú Deportes - Continuo, puede seleccionar el tipo de disparo, así como la calidad y el tamaño de la imagen que se grabará.

En el modo de deportes continuo, pulse **MENU** para mostrar el menú Deportes - Continuo y utilice el multiselector para elegir el tipo de disparo continuo.

Tipos de disparo en el modo de deportes continuo

Tipo	Velocidad máxima de disparo continuo	Descripción
 Continuo A (ajuste pre-determinado)	Aprox. 13 fotogramas por segundo (30 fotogramas como máx.)	Disparo continuo a alta velocidad. La sensibilidad ISO se ajusta de forma automática dentro del intervalo de ISO 640 a 1600.
 Continuo M	Aprox. 6 fotogramas por segundo (30 fotogramas como máx.)	La velocidad de obturación se ajusta de forma automática dentro del intervalo de 1/4.000 seg. a 1/15 seg.
 Continuo B	Aprox. 4 fotogramas por segundo (30 fotogramas como máx.)	
 Continuo	Aprox. 1.1 fotogramas por segundo (9 fotogramas como máx.)	Disparo continuo. La sensibilidad ISO se ajusta de forma automática dentro del intervalo de ISO 64 a 800.

Calidad de imagen y tamaño de imagen

Ajuste	Descripción
 Calidad imagen	Elija la relación de compresión para las imágenes grabadas. Las opciones disponibles son las mismas que para el ajuste Calidad imagen del menú Disparo ( 88). Sin embargo, el ajuste de calidad de imagen en el menú Deportes - Continuo se guarda independientemente y no se aplica a los demás modos de disparo.
 Tamaño imagen	Elija el tamaño (número de píxeles) de las imágenes grabadas. <ul style="list-style-type: none">Si se selecciona un ajuste de disparo continuo a alta velocidad, solo estarán disponibles los tamaños de imagen  2048x1536 (ajuste predeterminado),  1600x1200,  1280x960,  1024x768, y  640x480.Si se selecciona Continuo como el tipo de deportes continuo, los tamaños de imagen disponibles son los mismos que para el ajuste de Tamaño imagen del menú de disparo ( 89).El ajuste de tamaño de imagen en el menú Deportes - Continuo se guarda independientemente del ajuste de tamaño de imagen en otros modos de disparo y no se aplica a los demás modos.

Observaciones sobre el disparo continuo a alta velocidad

- Aunque elija  **2592x1944** o un tamaño mayor como ajuste de **Tamaño imagen** a la vez que se ha seleccionado **Continuo** como el tipo de disparo de deportes continuo, el ajuste de **Tamaño imagen** cambiará a  **2048x1536** una vez que se haya cambiado a **Continuo A**, **Continuo M**, o **Continuo B**.
- Al fijar la sensibilidad ISO a 640 y más durante el disparo continuo a alta velocidad (H, M, L), es posible que no se obtenga la exposición adecuada con tiempo despejado (es posible que las imágenes queden sobreexpuestas).
- Si se capturan objetos brillantes como el sol o luces eléctricas durante el disparo continuo a alta velocidad, pueden aparecer rayas verticales de luz en las imágenes grabadas. Recomendamos que evite capturar objetos brillantes durante el disparo continuo a alta velocidad.

Disparo en los modos P, S, A y M

GiRANDO el dial de modo, puede disparar en los cuatro modos de exposición siguientes: **P** (automático programado), **S** (automático con prioridad a la obturación), **A** (automático con prioridad al diafragma) y **M** (manual). Además de permitirle ajustar la velocidad de obturación y el diafragma, estos modos le ofrecen la posibilidad de controlar una serie de ajustes avanzados, por ejemplo, cambiar la sensibilidad ISO y el balance de blancos en el menú de disparo (86).

Mode	Descripción
P Automático programado (49)	La cámara ajusta la velocidad de obturación y el diafragma para obtener una exposición óptima. Se recomienda para instantáneas y en otras situaciones en las que hay poco tiempo para seleccionar los ajustes de la cámara. Permite utilizar un programa flexible que cambia la combinación de velocidad de obturación y diafragma (49).
S Automático con prioridad a la obturación (50)	El usuario elige la velocidad de obturación; la cámara selecciona el diafragma con el que obtener los mejores resultados. Se utiliza para congelar o difuminar el movimiento.
A Automático con prioridad al diafragma (51)	El usuario elige el diafragma; la cámara selecciona la velocidad de obturación para obtener los mejores resultados. Utilícelo para difuminar el fondo o enfocar el primer plano y el fondo.
M Manual (52)	El usuario controla la velocidad de obturación y el diafragma.

Modos P, S, A y M

Velocidad de obturación y diafragma

Se puede conseguir la misma exposición con diferentes combinaciones de velocidades de obturación y diafragma, lo que permite congelar o difuminar el movimiento y controlar la profundidad de campo. La siguiente figura muestra cómo afectan a la exposición la velocidad de obturación y el diafragma. Si se modifica el ajuste de sensibilidad ISO (96), también se modifica el rango de velocidades de obturación y de valores de apertura a los que se puede obtener la exposición correcta.

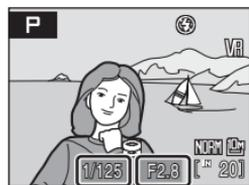

Velocidad de obturación Diafragma



Velocidad de obturación rápida: 1/1.000 seg.



Velocidad de obturación lenta: 1/30 seg.



Diafragma abierto (número f pequeño): f/2,8



Apertura pequeña (número f alto): f/8,0

Modo P (Automático programado)

Dispare con los valores de velocidad de obturación y diafragma ajustados automáticamente por la cámara (📖 48).

1 Gire el dial de modo hasta P.

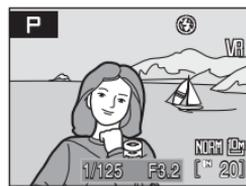

2 Encuadre el sujeto, enfoque y dispare.

Con los ajustes predeterminados, la cámara elige automáticamente la zona de enfoque que contiene el sujeto más cercano, entre nueve zonas de enfoque, y ajusta el enfoque en consecuencia (📖 102).



Programa flexible

En el modo **P** se pueden seleccionar diferentes combinaciones de velocidad de obturación y diafragma girando el dial de control ("programa flexible"). Mientras se utilice el programa flexible, aparecerá un asterisco (*) al lado del indicador de modo (**P**) en la pantalla.

- Gire el dial de control hacia la derecha para lograr un diafragma abierto (números f pequeños) que difumine los detalles del fondo o una velocidad de obturación rápida que congele el movimiento.
- Gire el dial de control hacia la izquierda para lograr una abertura pequeña (números f grandes) que aumente la profundidad de campo o velocidades de obturación lentas que difuminen el movimiento.
- Para restaurar la velocidad de obturación y el diafragma predeterminados, gire el dial de control hasta que desaparezca el asterisco que está junto al indicador de modo. Si apaga la cámara o selecciona cualquier otro modo, también se restaurará la velocidad de obturación y el diafragma predeterminados.

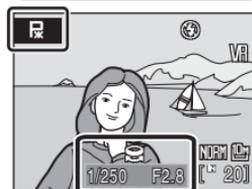
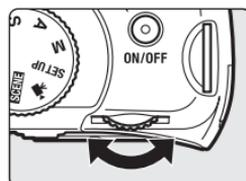

📌 Observaciones sobre la velocidad de obturación

Si la opción **Continuo**, **BSS** o **Multidisparo 16** está seleccionada en **Continuo** (📖 98), o si se selecciona un ajuste que no sea **Apagado** en **Horquillado auto.** (📖 101), la velocidad de obturación más lenta disponible se reduce a 1/2 segundo.

Modo S (Automático con prioridad a la obturación)

Ajusta la velocidad de obturación y dispara (📷 48).

1 Gire el dial de modo hasta S.

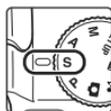

2 Gire el dial de control para elegir el valores de la velocidad de obturación entre 1/2.000 y 8 segundos.

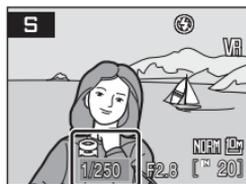
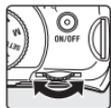

3 Enfoque y dispare.

Con los ajustes predeterminados, la cámara elige automáticamente la zona de enfoque que contiene el sujeto más cercano, entre nueve zonas de enfoque, y ajusta el enfoque en consecuencia (📷 102).



✓ **Modo S (Automático con prioridad a la obturación)**

- Si la velocidad de obturación seleccionada tuviera como resultado imágenes sobreexpuestas o subexpuestas, el valor de la velocidad de obturación parpadeará cuando se pulse el disparador hasta la mitad. Elija otra velocidad de obturación y vuelva a intentarlo.
- Con velocidades inferiores a 1/4 seg., el indicador de velocidad de obturación se volverá de color rojo para advertir de que se recomienda utilizar la reducción de ruido (📷 105) para reducir el "ruido" que aparece en forma de puntos de colores brillantes aleatorios.

✓ **Observaciones sobre la velocidad de obturación**

Si la opción **Continuo**, **BSS** o **Multidisparo 16** está seleccionada en **Continuo** (📷 98), o si se selecciona un ajuste que no sea **Apagado** en **Horquillado auto.** (📷 101), la velocidad de obturación más lenta disponible se reduce a 1/2 segundo.

Modo A (Automático con prioridad al diafragma)

Ajusta el valor de diafragma y dispara (📷 48).

1 Gire el dial de modo hasta A.

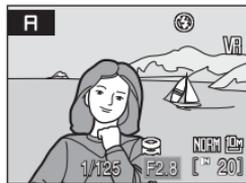

2 Gire el dial de control para elegir el número f (valor de diafragma).

Cuando el zoom de la cámara está en la distancia focal mínima, es posible establecer el diafragma en unos valores de entre $f/2,8$ y $f/8,0$; con el zoom máximo, es posible establecerlo entre los valores $f/4,5$ y $f/8,0$.

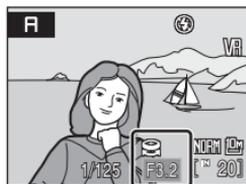
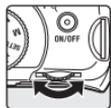

3 Enfoque y dispارة.

Con los ajustes predeterminados, la cámara elige automáticamente la zona de enfoque que contiene el sujeto más cercano, entre nueve zonas de enfoque, y ajusta el enfoque en consecuencia (📷 102).



✓ Modo A (Automático con prioridad al diafragma)

Si el diafragma seleccionado tuviera como resultado imágenes sobreexpuestas o subexpuestas, el valor del diafragma parpadeará cuando se pulse el disparador hasta la mitad. Elija otro diafragma y vuelva a intentarlo.

✓ Observaciones sobre la velocidad de obturación

Cuando se selecciona **Continuo**, **BSS** o **Multidisparo 16** para **Continuo** (📷 98), o cuando se selecciona un ajuste distinto de **Apagado** para **Horquillado auto.** (📷 101), la velocidad de obturación más lenta disponible se reduce a 1/2 segundo.

🔍 Diafragma y zoom

El diafragma se expresa como un número f , que es la relación entre la distancia focal del objetivo y el diámetro efectivo de la apertura (diafragma) a través de la cual entra luz en la cámara. Los diafragmas abiertos (expresados por un número f pequeño) permiten que entre más luz en la cámara, las aberturas pequeñas (número f grande), menos. Cuando el zoom de la cámara está al mínimo, la distancia focal del objetivo disminuye y se reduce el número f . Cuando el zoom de la cámara está al máximo, la distancia focal y el número f aumentan.

La COOLPIX P80 tiene un objetivo con una distancia focal de 4,7–84,2 mm y un diafragma de $f/2,8$ a $f/4,5$.

Modo M (Manual)

Ajusta la velocidad de obturación y el valor de diafragma, y dispara (📷 48).

1 Gire el dial de modo hasta M.

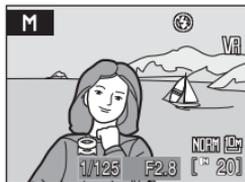

2 Pulse \blacktriangleright en el multiselector para activar el ajuste de velocidad de obturación.

El ajuste activo cambia entre la velocidad de obturación y el diafragma cada vez que se pulsa el multiselector \blacktriangleright .

A velocidades inferiores a 1/4 seg., el indicador de velocidad de obturación se vuelve de color rojo (📷 50).

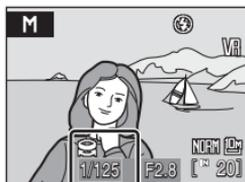

3 Gire el dial de control para elegir una velocidad de obturación entre 1/2.000 y 8 segundos.

Al ajustar el diafragma o la velocidad de obturación, el grado de desviación con respecto al valor de exposición medido por la cámara se muestra durante unos pocos segundos en la pantalla de la exposición.

El grado de desviación en la pantalla de exposición se muestra en EV (de -2 a +2 EV en variaciones de 1/3 EV). Una pantalla similar a la que se muestra a la derecha indica que la imagen estará sobreexpuesta en 1 EV (+1).

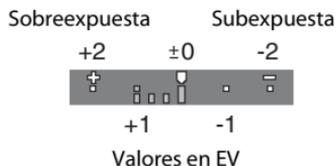
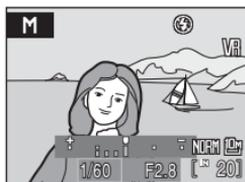

4 Pulse \blacktriangleright en el multiselector para activar el ajuste del diafragma.

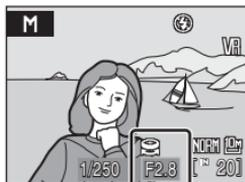

5 Gire el dial de control para elegir un valor del diafragma.

Repita los pasos del 2 al 5 para modificar los ajustes de velocidad de obturación y de diafragma hasta conseguir la exposición deseada.

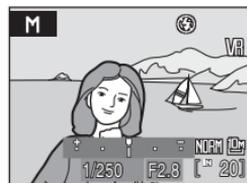
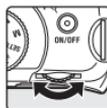

6 Enfoque y dispere.

Con los ajustes predeterminados, la cámara selecciona automáticamente la zona de enfoque que contiene el sujeto más cercano, entre nueve zonas de enfoque, y ajusta el enfoque en consecuencia (☞ 102).



☑ Observaciones sobre la velocidad de obturación

Cuando se selecciona **Continuo**, **BSS** o **Multidisparo 16** para **Continuo** (☞ 98), o cuando se selecciona un ajuste distinto de **Apagado** para **Horquillado auto.** (☞ 101), la velocidad de obturación más lenta disponible se reduce a 1/2 segundo.

☑ Observaciones sobre sensibilidad ISO

Si la **Sensibilidad ISO** (☞ 96) se ajusta en **Automático** (ajuste predeterminado), **Intervalo fijo automático** o **Sensib. ISO alta auto.**, la sensibilidad ISO se fijará en ISO 64.

Visualización de varias imágenes: Reproducción de miniaturas

Coloque el control del zoom en **W** (📐) (reproducción de miniaturas) en el modo de reproducción a pantalla completa (📺 28) para mostrar las imágenes en "hojas de contactos" de imágenes en miniatura.

Mientras se ven las miniaturas, se pueden llevar a cabo las siguientes operaciones.



Para	Utilice	Descripción	📺
Elegir las imágenes		Pulse ▲▼◀▶ en el multiselector para elegir las imágenes.	10
		Gire el dial de control para elegir las imágenes.	-
Cambiar el número de imágenes mostradas	W (📐) T (📏)	Gire el control del zoom hasta W (📐) para ver las imágenes en miniatura en el orden siguiente: 4 → 9 → 16 Gire el control del zoom hasta T (📏) para que el número de las miniaturas cambie en orden inverso.	-
Cancelar la reproducción de miniaturas		Pulse .	28
Cambiar al modo de disparo	 	Pulse o pulse el disparador para cambiar al modo seleccionado con el dial de modo.	28

Pantalla del modo de reproducción de miniaturas

Cuando se seleccionan las imágenes para las que se han configurado los ajustes **Ajuste impresión** (📄 84) y **Proteger** (🔒 111), aparecen los iconos de la ilustración de la derecha.

Las películas se muestran como fotogramas de película.

Icono de ajuste de impresión Icono de protección

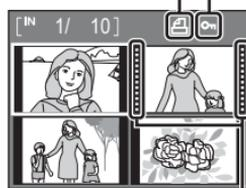

Fotogramas de películas

Un vistazo más de cerca: Zoom de reproducción

Si se gira el control del zoom hacia **T** (Q) en el modo de reproducción a pantalla completa (28), la imagen actual se amplía en 3x y aparece el centro de la imagen en la pantalla.

La guía de la parte inferior derecha muestra la parte de la imagen que se amplía.

Mientras se amplían las imágenes, se pueden llevar a cabo las operaciones siguientes.



Para	Utilice	Descripción	
Ampliar imágenes	T (Q)	El zoom aumenta cada vez que se gira el control del zoom hacia T (Q), hasta 10x aproximadamente. El zoom también aumenta si se gira el dial de control hacia la derecha.	-
Alejar	W (E)	El zoom disminuye cada vez que se gira el control del zoom hacia W (E). Cuando la relación de ampliación llega a 1x, la pantalla vuelve al modo de reproducción a pantalla completa. El zoom también disminuye si se gira el dial de control hacia la izquierda.	-
Ver otras zonas de la imagen		Pulse ▲, ▼, ◀ o ▶ en el multiselector para desplazarse a las zonas de la imagen que no se estén viendo en la pantalla.	10
Cambiar a reproducción a pantalla completa	OK	Pulse OK .	28
Recortar la imagen	MENU	Pulse MENU para recortar la imagen actual y que quede únicamente la zona visible en la pantalla.	58
Cambiar al modo de disparo		Pulse  o pulse el disparador para cambiar al modo seleccionado con el dial de modo.	28

Imágenes realizadas con AF prioridad

Al girar el control del zoom hasta **T** (Q) durante el modo de reproducción a pantalla completa para imágenes tomadas en **Prioridad al rostro** (103), la imagen se ampliará tomando el rostro (que se ha enfocado en el disparo) como punto central.

Si se han detectado varios rostros, la imagen se ampliará usando el rostro (que se ha enfocado durante el disparo) como punto central, y si se pulsa ▲, ▼, ◀ o ▶ en el multiselector, podrá cambiar de un rostro a otro.

Puede cambiar la relación del zoom girando el control del zoom hacia **T** (Q) o **W** (E).



Edición de fotografías

Utilice la COOLPIX P80 para editar las fotografías en la propia cámara y guardarlas como archivos independientes (📄 132). A continuación se describen las funciones de edición disponibles.

Función de edición	Descripción
D-Lighting (📄 57)	Permite crear una copia de la imagen seleccionada en la que se mejora el brillo y el contraste al iluminar las zonas oscuras de la imagen.
Recorte (📄 58)	Permite ampliar la imagen o mejorar la composición y crear una copia que contenga únicamente la parte visible en la pantalla.
Imagen pequeña (📄 59)	Permite crear una copia pequeña de las imágenes, adecuada para utilizarla en páginas web o como archivo adjunto de correo electrónico.
Borde negro (📄 60)	Permite crear una copia con marco negro en el borde de la imagen que proporciona algo más de impacto.

Edición de fotografías

- Las imágenes tomadas con un tamaño de imagen de 3.648 × 2.432, 3.584 × 2.016 y 2.736 × 2.736 (📄 89) únicamente se pueden modificar con la función de edición de borde negro.
- Es posible que las funciones de edición de la COOLPIX P80 no estén disponibles para las imágenes tomadas con otras cámaras digitales que no sean la COOLPIX P80.
- Si se intenta ver una copia creada con la COOLPIX P80 en otra cámara digital, quizás no se muestre la imagen ni se pueda transferir a un ordenador.
- Las funciones de edición no están disponibles cuando no hay espacio libre suficiente en la memoria interna o en la tarjeta de memoria.

Limitaciones de la edición de fotografías

(✓: disponible, -: no disponible)

1ª edición	2ª edición			
	D-Lighting	Recorte	Imagen pequeña	Borde negro
D-Lighting	-	✓	✓	-
Recorte	-	-	-	-
Imagen pequeña	-	-	-	-
Borde negro	-	-	-	-

- No se puede editar dos veces la misma imagen con la misma función de edición.
- Se debería establecer en primer lugar D-Lighting puesto que existen restricciones en el uso de las combinaciones.
- No se puede aplicar el borde negro a las copias creadas con funciones de edición.

Fotografías originales y copias editadas

- Las copias que se crean con las funciones de edición no se borran cuando se eliminan las fotografías originales. Las fotografías originales no se borran cuando se eliminan las copias creadas con las funciones de edición.
- Las copias editadas se guardan con la misma fecha y hora de grabación que las originales.
- Las copias editadas no conservan la marca de impresión (📄 84) ni de protección (📄 111) del original.

Mejora del brillo y el contraste: D-Lighting

Se puede utilizar D-Lighting para crear unas copias en las que se mejore el brillo y el contraste, dando más luz a las partes oscuras de una imagen. Las copias mejoradas se guardan como archivos independientes.

- 1 Seleccione la imagen que desee en el modo de reproducción a pantalla completa (📄 28) o de miniaturas (📄 54) y pulse **MENU**.

Se mostrará el menú de Reproducción.

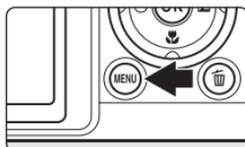

- 2 Utilice el multiselector para elegir **D-Lighting** y pulse **OK**.

La versión original aparecerá a la izquierda y la editada aparecerá a la derecha.



- 3 Elija **Aceptar** y pulse **OK**.

Se creará una nueva copia con el brillo y el contraste mejorados.

Para cancelar D-Lighting, elija **Cancelar** y pulse **OK**.

Se pueden reconocer las copias creadas con D-Lighting gracias al icono 📄 que aparece durante la reproducción.

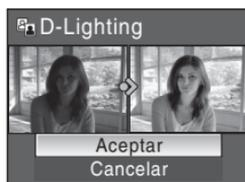

📄 Información adicional

Consulte "Nombres de carpetas y archivos de imagen/sonido" (📄 132) para obtener información adicional.

Creación de una copia recortada: Recortar

Esta función solo está disponible cuando en la pantalla aparece **MENU**  mientras está activado el zoom de reproducción ( 55). Las copias recortadas se guardan como archivos independientes.

- 1** Gire el control del zoom hasta **T** (Q) en el modo de reproducción a pantalla completa para ampliar la imagen.

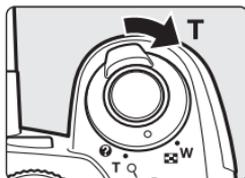

- 2** Mejore la composición en la copia.

Gire el control del zoom hasta **T** o **W** para ajustar la relación del zoom.

Pulse , ,  o  en el multiselector para desplazarse por la imagen hasta que en la pantalla solo se vea la parte que desee copiar.



- 3** Pulse **MENU**.

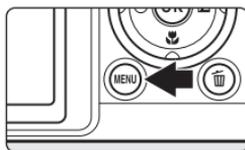

- 4** Utilice el multiselector para elegir **Sí** y pulse **OK**.

Se creará una imagen nueva que incluirá únicamente la parte que se vea en la pantalla.

Para cancelar la creación de una copia recortada, elija **No**.

En función del tamaño de la fotografía original y de la relación de zoom activa en el momento de crear la copia, la cámara seleccionará automáticamente uno de los ajustes de tamaño de imagen siguientes para las copias recortadas (unidad: píxeles).

-  3.264 × 2.448
-  2.592 × 1.944
-  2.272 × 1.704
-  2.048 × 1.536
-  1.600 × 1.200
-  1.280 × 960
-  1.024 × 768
-  640 × 480
-  320 × 240
-  160 × 120

Cuando la configuración del modo de imagen para las copias recortadas es **320x240** o **160x120**, un marco gris aparecerá alrededor de la imagen durante la reproducción, y los iconos de imagen pequeña  o  aparecerán en el lado izquierdo de la pantalla.

Información adicional

Consulte "Nombres de carpetas y archivos de imagen/sonido" ( 132) para obtener información adicional.

Cambio del tamaño de las imágenes: Imagen pequeña

Crea una copia pequeña de la imagen actual. Las copias pequeñas se guardan como archivos JPEG con una relación de compresión de 1:16. Se puede elegir entre los siguientes tamaños.

Opción	Descripción
 640x480	Adecuado para la reproducción en la televisión.
 320x240	Adecuado para páginas web.
 160x120	Adecuado para los archivos adjuntos de correo electrónico.

- 1** Seleccione la imagen que desee en el modo de reproducción a pantalla completa ( 28) o de miniaturas ( 54) y pulse **MENU**.

Se mostrará el menú de Reproducción.

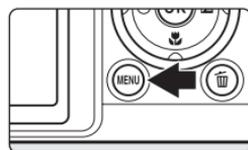

- 2** Utilice el multiselector para elegir **Imagen pequeña** y pulse **OK**.



- 3** Elija el tamaño de la copia que desee y pulse **OK**.

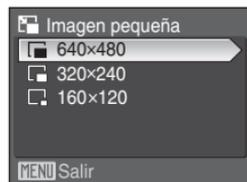

- 4** Elija **Sí** y pulse **OK**.

Se creará una copia nueva, más pequeña.

Para cancelar la creación de una copia pequeña, elija **No**.

La copia aparece con un marco gris.

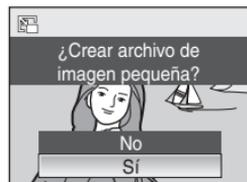

Información adicional

Consulte "Nombres de carpetas y archivos de imagen/sonido" ( 132) para obtener información adicional.

Adición de un marco negro a las imágenes: Borde negro

Esta función permite crear copias con líneas negras **Fino**, **Medio** o **Grueso** en los bordes de la imagen. Las copias con marco negro se guardan como archivos independientes.

- 1 Seleccione la imagen que desee en el modo de reproducción a pantalla completa (F3 28) o de miniaturas (F3 54) y pulse **MENU**.

Se mostrará el menú de Reproducción.

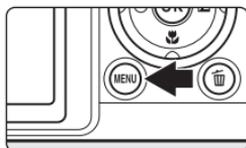

- 2 Utilice el multiselector para elegir **Borde negro** y pulse **OK**.



- 3 Elija el grosor del marco que desee y pulse **OK**.

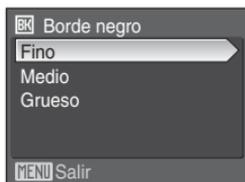

- 4 Elija **Sí** y pulse **OK**.

Se creará una copia nueva con marco negro.

Para cancelar la creación de una copia con marco negro, seleccione **No**.

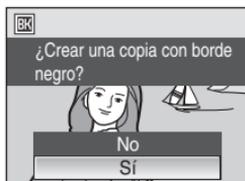

Borde negro

- Los bordes de una imagen se ocultarán con líneas negras ya que la parte negra se dibuja desde los extremos de la imagen según su grosor.
- Si se imprime una imagen con borde negro con la función de impresión sin bordes de la impresora, es posible que no se impriman los marcos negros.

Información adicional

Consulte "Nombres de carpetas y archivos de imagen/sonido" (F3 132) para obtener información adicional.

Anotaciones de voz: Grabación y reproducción

Utilice el micrófono integrado de la cámara para grabar anotaciones de voz en las imágenes que estén marcadas con **OK** :  en el modo de reproducción a pantalla completa ( 28).

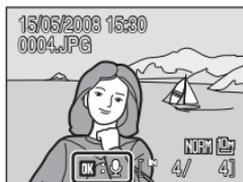

Grabación de anotaciones de voz

Se grabará una anotación de voz con una duración máxima de 20 segundos mientras pulse **OK**.

- No toque el micrófono integrado durante la grabación.
- Durante la grabación, en la pantalla parpadearán **REC** y .



Reproducción de anotaciones de voz

Pulse **OK** mientras ve la imagen en el modo de reproducción a pantalla completa para reproducir la anotación de voz. La reproducción acaba cuando finaliza la anotación de voz o se vuelve a pulsar **OK**.

- Se puede saber qué imágenes tienen anotaciones de voz por el icono **OK** : .
- Utilice el control del zoom **T** () / **W** () durante la reproducción para ajustar el volumen.



Borrado de anotaciones de voz

Seleccione una fotografía con anotación de voz y pulse . Utilice el multiselector para elegir  y pulse **OK**. Solo se borrará la anotación de voz.

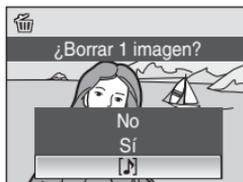

Anotaciones de voz

- Si se borra una imagen con una anotación de voz adjunta, ambas se borrarán.
- Si una imagen ya tiene una anotación de voz, deberá borrarla para poder grabar una nueva.
- La COOLPIX P80 no se puede utilizar para adjuntar anotaciones de voz a las imágenes tomadas con cámaras que no sean la COOLPIX P80.

Información adicional

Consulte "Nombres de carpetas y archivos de imagen/sonido" ( 132) para obtener información adicional.

Grabación de películas

Para grabar películas con el sonido grabado a través del micrófono integrado, siga los pasos que se indican a continuación.

1 Gire el dial de modo hasta .

El contador de exposiciones mostrará la duración máxima total de la película que se puede grabar.

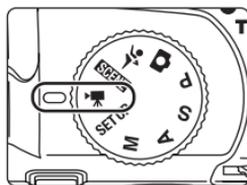

2 Pulse disparador hasta el fondo para empezar a grabar.

La cámara enfoca el sujeto que se encuentra en la zona de enfoque central.

En la parte inferior de la pantalla aparecerá una barra de progreso en la que se mostrará el tiempo de grabación restante.

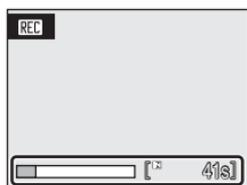

Para finalizar la grabación, pulse el disparador hasta el fondo por segunda vez.

Grabación de películas

- La compensación de exposición ( 37) está disponible. **AF** (autofoco),  (primer plano macro) y  (infinito) están disponibles para el modo de enfoque ( 34). El flash ( 30) solo se puede utilizar en películas a intervalos. El disparador automático no está disponible.
- Los ajustes del modo de flash ( 30), el modo de enfoque ( 34) y la compensación de exposición ( 37) no se pueden aplicar ni modificar mientras se están grabando las películas. Aplique o cambie los ajustes, si fuera necesario, antes de que se inicie la grabación de la película.
- El zoom óptico no se puede ajustar una vez iniciada la grabación de la película. El zoom digital no se puede utilizar antes de que la película haya empezado a grabarse. No obstante, el zoom digital (hasta 2x) se puede utilizar durante la grabación de películas que no sean de animación.
- Excepto en el modo de **Película a intervalos** , el ángulo de visualización (campo de visualización) al grabar películas es más pequeño que al tomar imágenes fijas.

Cambio de los ajustes de película

- Se pueden cambiar las opciones de película, el modo de autofocus o el VR electrónico ( 63).
- Cuando **Opcio. película** está ajustado en **Película a intervalos** , las películas se graban sin sonido.

El menú de películas

Opcio. película, Modo autofocus y VR electrónico se pueden modificar desde el menú Película.

Pulse **MENU** en el modo de película para acceder al menú de películas y utilice el multiselector para modificar y aplicar los ajustes.

Selección de opciones de película

El menú de películas ofrece las opciones que se muestran a continuación.

Opción	Tamaño de imagen y velocidad de avance
 TV 640★ (ajuste predeterminado)	Tamaño de imagen: 640 × 480 píxeles Velocidad de avance: 30 fotogramas por segundo
 TV 640	Tamaño de imagen: 640 × 480 píxeles Velocidad de avance: 15 fotogramas por segundo
 Tam. peq. 320	Tamaño de imagen: 320 × 240 píxeles Velocidad de avance: 15 fotogramas por segundo
 Película a intervalos★	La cámara dispara automáticamente a los intervalos especificados y une las imágenes en una película muda (65). Tamaño de imagen: 640 × 480 píxeles Velocidad de avance para la reproducción: 30 fotogramas por segundo
 Sepia 320	Graba las películas en tonos sepia. Tamaño de imagen: 320 × 240 píxeles Velocidad de avance: 15 fotogramas por segundo
 B/N 320	Graba las películas en blanco y negro. Tamaño de imagen: 320 × 240 píxeles Velocidad de avance: 15 fotogramas por segundo

Uso del dial de control para elegir opciones de película

Las opciones de película también se pueden seleccionar manteniendo pulsado **Fn** y girando el dial de control.

 **Opciones de película y duración máxima de la película y fotogramas**

Opción	Memoria interna (aprox. 50 MB)	Tarjeta de memoria (256 MB)
 TV 640★ (ajuste predeterminado)	45 seg.	Aprox. 3 min. 40 seg.
 TV 640	1 min. 30 seg.	Aprox. 7 min. 20 seg.
 Tam. peq. 320	2 min. 57 seg.	Aprox. 14 min. 30 seg.
 Película a intervalos★	534 fotogramas	1.800 fotogramas por película
 Sepia 320	2 min. 57 seg.	Aprox. 14 min. 30 seg.
 B/N 320	2 min. 57 seg.	Aprox. 14 min. 30 seg.

* Las películas pueden durar tanto como permita el espacio libre que haya en la memoria interna o en la tarjeta de memoria. Todas las cifras son aproximadas. La duración máxima de la película o el número máximo de fotogramas depende del modelo de tarjeta de memoria. El tamaño máximo de archivo de una sola película es de 2 GB. Por tanto, se mostrará la duración máxima de la película de 2 GB aunque se utilicen tarjetas de memoria de mayor capacidad.

 **Información adicional**

Consulte "Nombres de carpetas y archivos de imagen/sonido" ( 132) para obtener información adicional.

Modo autofocus

Permite elegir la manera en la que enfoca la cámara en el modo de película.

Opción	Descripción
 AF sencillo (ajuste predeterminado)	La cámara enfoca al pulsar el disparador hasta la mitad y se bloquea en esta posición durante el disparo.
 AF permanente	La cámara enfoca continuamente hasta que logra enfocar y se bloquea. Para evitar que el sonido del enfoque de la cámara interfiera con la grabación, se recomienda utilizar AF sencillo .

VR electrónico

Activa o desactiva el VR electrónico para la grabación de películas.

Opción	Descripción
 Encendido	Reduce los efectos de las sacudidas de la cámara en todos los modos de película excepto en Película a intervalos ★.
 Apagado (ajuste predeterminado)	La reducción de la vibración electrónica no está activada.

Si no se ajusta en **Apagada**, en la pantalla aparecerá el icono de la reducción de vibración ( 6).

Reducción de la vibración para películas a intervalos

Par activar o desactivar la reducción de la vibración en el modo de **Película a intervalos**★, utilice el ajuste **Reducc. vibraciones** ( 122) en el menú Configuración ( 114).

Películas a intervalos

Grabe cómo se abren las flores o cómo salen las mariposas de su capullo.

- 1 Utilice el multiselector para elegir **Opcio. película** en el menú de películas y pulse .



2 Elija Película a intervalos★ y pulse OK.



3 Elija el intervalo entre disparos y pulse OK.

Seleccione unos intervalos entre 30 segundos y 60 minutos.



4 Pulse MENU.

La cámara volverá al modo de disparo.



5 Pulse el disparador hasta el fondo para empezar a grabar.

La pantalla se apaga y la lámpara de encendido parpadea entre los disparos. La pantalla se reactiva automáticamente para la siguiente toma.

6 Para finalizar la grabación, pulse el disparador hasta el fondo por segunda vez.

La grabación se detendrá automáticamente cuando la memoria interna o la tarjeta de memoria estén llenas, o cuando se hayan grabado 1.800 fotogramas. Una película de 1.800 fotogramas tiene un tiempo de reproducción de 60 segundos.

✓ Película a intervalos

- Una vez tomada la primera imagen, no se podrá ajustar el modo de flash (30), el modo de enfoque (34) ni la compensación de exposición (37). Aplique los ajustes adecuados antes de comenzar a disparar.
- Para evitar que la cámara se apague inesperadamente durante la grabación, utilice una batería totalmente cargada.
- Para alimentar la cámara de forma continua durante periodos prolongados, utilice un adaptador de CA EH-62A (disponible por separado de Nikon) (130). **No utilice, bajo ningún concepto, otra marca o modelo de adaptador de CA.** Si no se siguen estas precauciones, podría producirse un recalentamiento o daños en la cámara.
- No coloque el dial de modo en otro ajuste durante la grabación.

Reproducción de película

En el modo de reproducción a pantalla completa (F28), las opciones de película indican que se trata de una película (F63). Para reproducir una película, reproducícala en el modo de reproducción a pantalla completa y pulse OK.

Utilice el control del zoom T (Q)/W (R) durante la reproducción para ajustar el volumen.

Gire el dial de control para hacer avanzar o rebobinar la película.

Pulse ◀ o ▶ en el multiselector para elegir un control de la parte superior de la pantalla y, a continuación, pulse OK para llevar a cabo la operación seleccionada. Se puede elegir entre las siguientes operaciones:

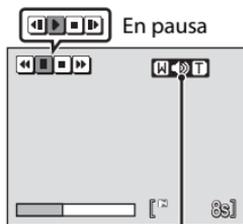

Durante la reproducción Indicador del volumen

Para	Pulse	Descripción	
Rebobinar	◀	Rebobina la película. La reproducción se reanuda al dejar de pulsar OK.	
Avanzar	▶	Avanza la película. La reproducción se reanuda al dejar de pulsar OK.	
Detener	⏸	Detiene la reproducción. Mientras la reproducción está detenida, se pueden llevar a cabo las operaciones siguientes.	
		◀	Rebobinar la película un fotograma. El rebobinado continúa mientras se pulsa OK.
		▶	Avanzar la película un fotograma. El avance continúa mientras se pulsa OK.
	▶	Reanudar la reproducción.	
Finalizar	■	Finaliza la reproducción y vuelve a la reproducción a pantalla completa.	

Borrado de archivos de película

Pulse F mientras se reproducen, cuando se muestran en el modo de reproducción a pantalla completa (F28) o cuando se seleccionan en el modo de reproducción de miniaturas (F54). Se mostrará un diálogo de confirmación. Elija **Sí** y pulse OK para borrar la película, o elija **No** y pulse OK para volver a la pantalla de reproducción normal sin borrar la película.

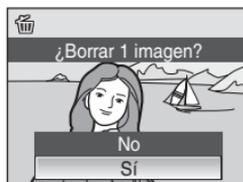

Realización de grabaciones de voz

Las grabaciones de voz se pueden grabar con el micrófono integrado y reproducir a través del altavoz integrado.

- 1** Gire el dial de modo hasta **SCENE**.

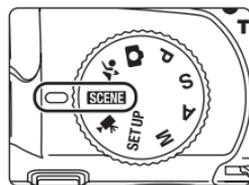

- 2** Pulse **MENU** para acceder el menú de escenas, utilice el multiselector para seleccionar  (grabación de voz) y pulse **OK**.

Se mostrará la duración que podrá tener la grabación.

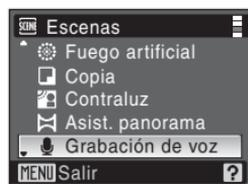

- 3** Pulse el disparador hasta el fondo para empezar a grabar.

Se iluminará la lámpara de encendido durante la grabación.

Si no se realiza ninguna operación durante unos 30 segundos cuando empiece la grabación de voz, la función de apagado automático de la cámara se activará y se apagará la pantalla. Si todavía se está utilizando la grabación, la lámpara de encendido seguirá iluminada aunque la pantalla se apague.

Consulte "Operaciones durante la grabación" ( 69) para obtener información adicional.

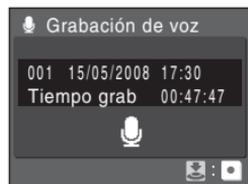

- 4** Para finalizar la grabación, pulse el disparador hasta el fondo por segunda vez.

La grabación terminará automáticamente cuando se llene la memoria interna o la tarjeta de memoria, o después de cinco horas de grabación en la tarjeta de memoria.

Información adicional

Consulte "Nombres de carpetas y archivos de imagen/sonido" ( 132) para obtener información adicional.

Operaciones durante la grabación

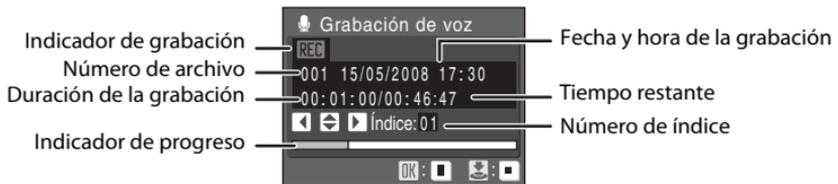

Para	Pulse	Descripción
Reactivar la pantalla		Si se apaga la pantalla, pulse para reactivarla.
Detener/reanudar la grabación		Pulse una vez para detener la grabación; La lámpara de encendido parpadeará.
Crear un índice*		Durante la grabación, pulse , , , en el multiselector para crear el índice. Los índices facilitar la localización de las partes que se deseen de una grabación. El inicio de la grabación es el número de índice 01; el resto de números de índice se asignan en orden ascendente cada vez que se pulsa el multiselector, hasta el número de índice 98.
Finalizar la grabación		Para finalizar la grabación, pulse el disparador hasta el fondo por segunda vez.

* Los archivos copiados se pueden reproducir utilizando QuickTime o cualquier otro reproductor de audio compatible con WAV. Tenga en cuenta que los índices creados con la cámara no se pueden utilizar cuando las grabaciones de voz se reproducen en ordenadores.

Reproducción de grabaciones de voz

- 1 Pulse  en la pantalla de grabación de voz ( 68, paso 3).

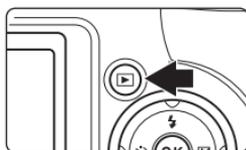

- 2 Utilice el multiselector para elegir el archivo de sonido que desee y pulse .

Se reproducirá el archivo de sonido seleccionado.



Operaciones durante la reproducción



Utilice el control del zoom **T** (Q)/**W** (R) para ajustar el volumen de audio de la reproducción.

Utilice el dial de control para avanzar o rebobinar la grabación de voz.

Los controles de reproducción aparecen en la parte superior de la pantalla. Pulse el ◀ o ▶ en multiselector para elegir un control y, a continuación, pulse **OK** para llevar a cabo la operación seleccionada. Se puede elegir entre las siguientes operaciones.

Para	Pulse	Descripción
Rebobinar		Rebobina la grabación de voz. La reproducción se reanuda al dejar de pulsar OK .
Avanzar		Avanza la grabación de voz. La reproducción se reanuda al dejar de pulsar OK .
Retroceder al índice anterior		Salta al índice anterior.
Avanzar al índice siguiente		Salta al índice siguiente.
Detener	 	Detiene la reproducción. Mientras la reproducción está detenida, se pueden llevar a cabo las operaciones siguientes: Reanudar la reproducción.
Finalizar		Finaliza la reproducción y vuelve a la pantalla de selección de archivo de sonido.

Borrado de los archivos de sonido

Pulse durante la reproducción o después de seleccionar un archivo de sonido (utilice el multiselector). Se mostrará el diálogo de confirmación. Para borrar el archivo, elija **Sí** y pulse **OK**. Para cancelar el borrado, elija **No** y pulse **OK**.

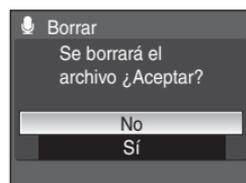

Copia de grabaciones de voz

Se pueden copiar las grabaciones de voz de la memoria interna a la tarjeta de memoria y viceversa.

Esta opción solo está disponible cuando se ha introducido una tarjeta de memoria.

- 1** Pulse **MENU** en la pantalla de selección de archivos de sonido (🔊 70, paso 2).

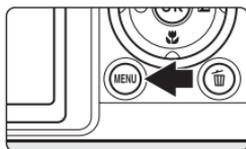

- 2** Utilice el multiselector para elegir la opción y pulse **OK**.

IN → **IN**: Copia las grabaciones desde la memoria interna a la tarjeta de memoria.

IN → **IN**: Copia las grabaciones desde la tarjeta de memoria a la memoria interna.



- 3** Elija la opción de copia y pulse **OK**.

Archivos seleccionados: Continúe con el paso 4.

Copiar todos los archivos: Continúe con el paso 5.

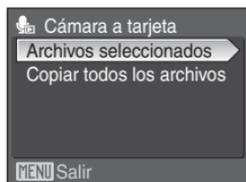

- 4** Elija el archivo que desee.

Pulse **▶** en el multiselector para seleccionar el archivo (✔). Vuelva a pulsar el multiselector **▶** para cancelar la selección.

- Se pueden seleccionar varios archivos.
- Pulse **OK** para finalizar la selección de archivos.



- 5** Cuando aparezca el diálogo de confirmación, elija **Sí** y pulse **OK**.

Se iniciará la copia.

✔ Grabaciones de voz

Es posible que la COOLPIX P80 no pueda reproducir ni copiar los archivos de sonido creados con cámaras que no sean la COOLPIX P80.

✎ Mensaje Sin arch sonido

Si no hay archivos de sonido en la tarjeta de memoria cuando se pulsa **▶** (🔊 70, paso 1), se muestra el mensaje **Sin arch sonido**. Pulse **MENU** para mostrar la pantalla para copiar archivos de sonido y copie en la tarjeta de memoria los archivos de sonido almacenados en la memoria interna de la cámara.

Conexión a una televisión

Conecte la cámara a la televisión con el cable de audio/vídeo suministrado para reproducir las imágenes en la televisión.

1 Apague la cámara.

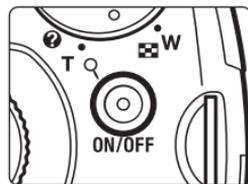

2 Conecte la cámara a la televisión mediante el cable de audio/vídeo suministrado.

Introduzca la clavija amarilla en la toma de entrada de vídeo de la televisión y la clavija blanca en la toma de entrada de audio.

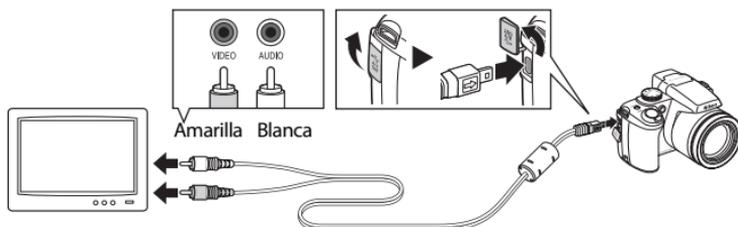

3 Sintone la televisión en el canal del vídeo.

Consulte los detalles en la documentación proporcionada con la televisión.

4 Mantenga pulsado para encender la cámara.

La cámara pasa al modo de reproducción y las imágenes grabadas en la memoria interna o en la tarjeta de memoria se pueden ver en la televisión.

Mientras esté conectada a la televisión, la pantalla de la cámara permanecerá apagada.



Conexión de un cable de audio/vídeo

Al conectar el cable de audio/vídeo, asegúrese de que el conector de la cámara tiene la orientación correcta. No fuerce el cable de audio/vídeo al conectarlo a la cámara. Para desconectar el cable de audio/vídeo, no tire en ángulo del conector.

Modo de vídeo

Compruebe que el ajuste del modo de vídeo de la cámara coincida con el estándar que utilice la televisión. El ajuste del modo de vídeo es una opción que se establece en el menú configuración ( 114) > **Modo de vídeo** ( 126).

Conexión al ordenador

Cuando la cámara está conectada a un ordenador mediante el cable USB suministrado, las imágenes grabadas con la cámara se pueden copiar (transferir) al ordenador para su almacenamiento mediante el software Nikon Transfer.

Antes de conectar la cámara

Instalación del software

Antes de conectar la cámara al ordenador, debe tener instalado el software, incluido Nikon Transfer y Panorama Maker, para crear imágenes panorámicas, desde el CD Software Suite suministrado.

Si desea más información sobre cómo instalar el software, consulte la *Guía de inicio rápido*.

Sistemas operativos compatibles con la COOLPIX P80

Windows

Versiones preinstaladas de Windows Vista (ediciones Home Basic/Home Premium/Business/Enterprise/Ultimate de 32 bits), Windows XP Service Pack 2 (Home Edition/Professional)

Si el ordenador utiliza Windows 2000 Professional, utilice un lector de tarjetas o dispositivo similar para transferir al ordenador las imágenes guardadas en la tarjeta de memoria (📷 76).

Macintosh

Mac OS X (versión 10.3.9, 10.4.11)

Consulte el sitio web de Nikon para obtener la información más reciente sobre la compatibilidad del sistema operativo.

📌 Observaciones sobre la fuente de alimentación

- Cuando conecte la cámara a un ordenador o una impresora, para evitar que la cámara se apague inesperadamente, utilice una batería totalmente cargada.
- Para alimentar la cámara de forma continua durante periodos prolongados, utilice un adaptador de CA EH-62A (disponible por separado de Nikon) (📷 130). **No utilice, bajo ningún concepto, otra marca o modelo de adaptador de CA.** Si no se siguen estas precauciones, podría producirse un recalentamiento o daños en la cámara.

Transferencia de imágenes de la cámara a un ordenador

- 1 Encienda el ordenador en el que esté instalado Nikon Transfer.
- 2 Apague la cámara.
- 3 Conecte la cámara al ordenador mediante el cable USB suministrado.

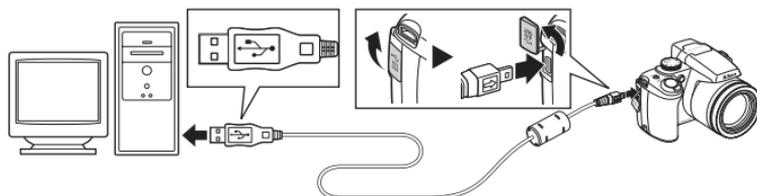

- 4 Encienda la cámara.

La lámpara de encendido se encenderá.

Windows Vista

Si aparece el diálogo de reproducción automática, seleccione **Copiar imágenes a una carpeta de mi ordenador con Nikon Transfer**.

Para saltarse este diálogo en el futuro, marque la casilla

Hacer siempre lo mismo para este dispositivo: Se iniciará Nikon Transfer.

Windows XP

Si aparece el diálogo de reproducción automática, seleccione **Nikon Transfer Copiar imágenes a una carpeta de mi ordenador** y haga clic en **Aceptar**.

Para saltarse este diálogo en el futuro, marque la casilla **Utilizar siempre este programa para esta acción**. Se iniciará Nikon Transfer.

Mac OS X

Nikon Transfer se iniciará automáticamente si seleccionó **Si** en el diálogo de apertura automática al instalar Nikon Transfer por primera vez.

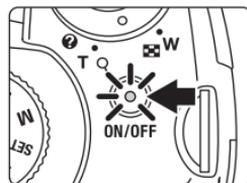

✓ Conexión del cable USB

Es importante que los conectores tengan la orientación adecuada y que no conecte el cable USB haciendo fuerza. Para desconectar el cable USB, no tire en ángulo del conector.

Es posible que no se reconozca la conexión cuando se conecte la cámara con un ordenador mediante un concentrador USB.

5 Transfiera las imágenes cuando la aplicación Nikon Transfer se haya cargado por completo.

Haga clic en **Iniciar transferencia** en Nikon Transfer. Con el ajuste predeterminado, todas las imágenes se transfieren al ordenador.

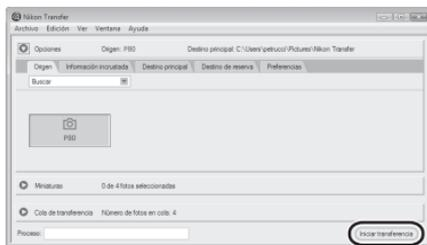

Botón Iniciar transferencia

Con el ajuste predeterminado de Nikon Transfer, se abrirá automáticamente la carpeta a la que se transfieren las imágenes una vez finalizada la transferencia.

Para obtener más información sobre la utilización de Nikon Transfer, consulte la ayuda de Nikon Transfer.

6 Desconecte la cámara cuando termine la transferencia.

Apague la cámara y desconecte el cable USB.

Para los usuarios de Windows 2000 Professional

Utilice un lector de tarjetas o un dispositivo similar para transferir al ordenador las imágenes guardadas en la tarjeta de memoria.

Si la tarjeta de memoria tiene una capacidad superior a 2 GB, o es compatible con SDHC, el dispositivo que se vaya a usar deberá admitir estas características de la tarjeta.

- En el ajuste predeterminado de Nikon Transfer, Nikon Transfer se abrirá automáticamente cuando se introduzca una tarjeta de memoria en el lector de tarjetas o en un dispositivo similar. Consulte el paso 5 anterior para transferir las imágenes.
- No conecte la cámara al ordenador. Si la cámara está conectada al ordenador, aparecerá el diálogo **Asistente para hardware nuevo encontrado**. Seleccione **Cancelar**, cierre el cuadro de diálogo y desconecte la cámara del ordenador.

Para transferir al ordenador las imágenes almacenadas en la memoria interna de la cámara, se deben copiar primero a una tarjeta de memoria utilizando la cámara (72, 108, 113).

Uso de operaciones estándar de los sistemas operativos para abrir archivos de imagen/sonido

- Desplácese a la carpeta del disco duro del ordenador en la que se hayan guardado las imágenes y abra una imagen en el visor propio del sistema operativo.
- Los archivos de sonido copiados en el ordenador se pueden reproducir con QuickTime o cualquier otro reproductor de sonido compatible con WAV.

Creación de panorámicas con Panorama Maker

- Utilice una serie de fotografías realizadas con la opción **Asist. panorama** en el modo escena ( F4) para crear una foto panorámica con Panorama Maker.
- Panorama Maker se puede instalar en un ordenador desde el CD Software Suite suministrado.
- Una vez finalizada la instalación, siga el procedimiento descrito a continuación para abrir Panorama Maker.

Windows

Abra **Todos los programas (Programas** en Windows 2000) desde el menú **Iniciar > ArcSoft Panorama Maker 4 > Panorama Maker 4**.

Macintosh

Abra Aplicaciones seleccionando **Aplicaciones** en el menú **Ir** y haga doble clic en el icono **Panorama Maker 4**.

- Para obtener más información sobre la utilización de Panorama Maker, consulte las instrucciones en pantalla o la ayuda de Panorama Maker.

Información adicional

Consulte "Nombres de carpetas y archivos de imagen/sonido" ( F1 132) para obtener información adicional.

Conexión a una impresora

Los usuarios de impresoras compatibles con PictBridge (📷 149) pueden conectar la cámara directamente a la impresora e imprimir las fotografías sin tener que utilizar un ordenador.

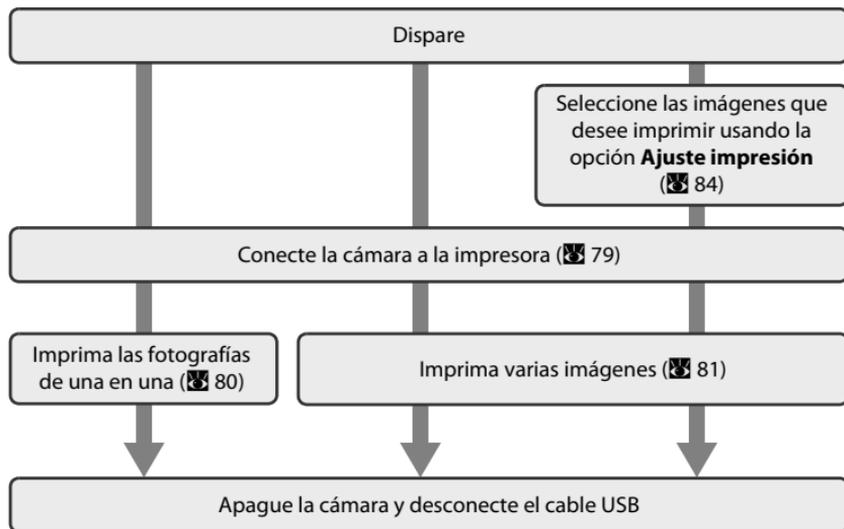

✓ Observaciones sobre la fuente de alimentación

- Cuando conecte la cámara a un ordenador o una impresora, para evitar que la cámara se apague inesperadamente, utilice una batería totalmente cargada.
- Para alimentar la cámara de forma continua durante periodos prolongados, utilice un adaptador de CA EH-62A (disponible por separado de Nikon) (📷 130). **No utilice, bajo ningún concepto, otra marca o modelo de adaptador de CA.** Si no se siguen estas precauciones, podría producirse un recalentamiento o daños en la cámara.

📷 Impresión de imágenes

Además de imprimir las imágenes que se hayan transferido a un ordenador mediante la impresora personal e imprimirlas mediante una conexión directa entre la cámara y la impresora, para imprimir imágenes también se puede optar por lo siguiente:

- Introducir una tarjeta de memoria en la ranura para tarjetas de una impresora compatible con DPOF
- Llevar la tarjeta de memoria a un laboratorio fotográfico digital.

Para imprimir con estos métodos, especifique las imágenes y el número de copias de cada una mediante el menú de ajuste de impresión (📷 84) de la cámara.

Conexión entre la cámara y la impresora

- 1 Apague la cámara.



- 2 Encienda la impresora.

Compruebe los ajustes de la impresora.

- 3 Conecte la cámara a la impresora mediante el cable USB suministrado.

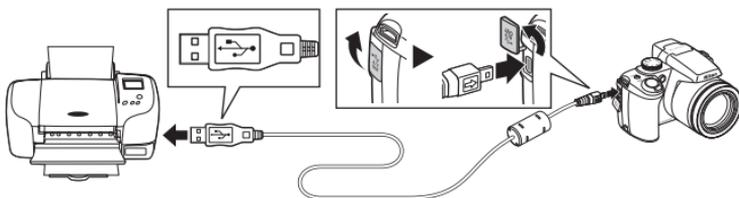

- 4 Encienda la cámara.

Cuando esté conectada correctamente, se abrirá la pantalla de inicio de PictBridge ① en la pantalla de la cámara. A continuación aparecerá la pantalla de selección de impresión ②.

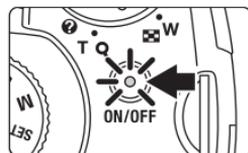

✓ Conexión del cable USB

Es importante que los conectores tengan la orientación adecuada y que no conecte el cable USB haciendo fuerza. Para desconectar el cable USB, no tire en ángulo del conector.

Conexión a televisiones, ordenadores e impresoras

Impresión de imágenes de una en una

Después de conectar correctamente la cámara a la impresora (79), imprima las fotografías siguiendo el procedimiento que se indica a continuación.

- 1 Utilice ◀▶ en el multiselector para elegir la imagen que desee y pulse **OK**.

También se puede utilizar el dial de control para elegir la imagen.

Gire el control del zoom hasta **W** () para mostrar 12 miniaturas, y hasta **T** () para regresar al modo de reproducción a pantalla completa.



- 2 Elija **Copias** y pulse **OK**.



- 3 Elija el número de copias (hasta nueve) y pulse **OK**.



- 4 Elija **Tamaño del papel** y pulse **OK**.

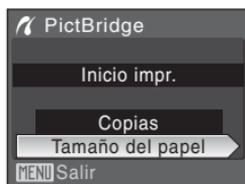

- 5 Elija el tamaño de papel que desee y pulse **OK**.

Para especificar el tamaño del papel mediante los ajustes de la impresora, elija **Predeterminado** en el menú Tamaño del papel.



6 Elija **Inicio impr.** y pulse **OK**.**7** Se iniciará la impresión.

Cuando finalice la impresión, en la pantalla volverá a aparecer lo mismo que en el paso 1.

Para cancelarla antes de que se impriman todas las copias, pulse **OK**.

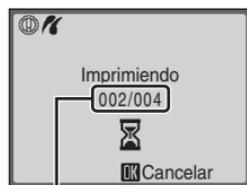

Copia actual/número total de copias

Impresión de varias imágenes

Después de conectar correctamente la cámara a la impresora (87 79), imprima las fotografías siguiendo el procedimiento que se indica a continuación.

1 Cuando se muestre la pantalla de selección de impresión, pulse **MENU**.

Se mostrará el Menú impresión.

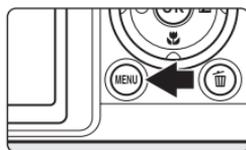
**2** Utilice el multiselector para elegir **Tamaño del papel** y pulse **OK**.

Para salir del Menú impresión, pulse **MENU**.

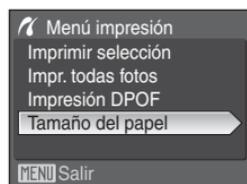
**3** Elija el tamaño de papel que desee y pulse **OK**.

Para especificar el tamaño del papel mediante los ajustes de la impresora, elija **Predeterminado** en el menú Tamaño del papel.



4 Elija **Imprimir selección**, **Impr. todas fotos** o **Impresión DPOF** y pulse **OK**.



Impr. selección

Elija las imágenes y el número de copias (hasta nueve) para cada una.

Pulse **◀▶** en el multiselector para seleccionar las imágenes y pulse **▲** o **▼** para establecer el número de copias de cada una. También se puede utilizar el dial de control para elegir las imágenes.

Las imágenes seleccionadas para imprimir aparecerán indicadas con una marca de verificación (✓) y una cifra que indica el número de copias que se imprimirán. No se imprimirán las imágenes para las que no se hayan especificado las copias.

Gire el control del zoom hasta **T** (🔍) para cambiar a la reproducción a pantalla completa.

Gire el control del zoom hasta **W** (📐) para regresar a la pantalla de miniaturas. Pulse **OK** cuando haya finalizado el ajuste.

Se mostrará el menú de la imagen de la derecha.

Para imprimir, elija **Inicio impr.** y pulse **OK**.

Elija **Cancelar** y pulse **OK** para volver al Menú impresión.



Impr. todas fotos

Se imprimen, de una en una, todas las imágenes que haya guardadas en la memoria interna o en la tarjeta de memoria.

Se mostrará el menú de la imagen de la derecha. Para imprimir, elija **Inicio impr.** y pulse **OK**.

Elija **Cancelar** y pulse **OK** para volver al menú Impresión.



Impresión DPOF

Imprime las fotografías cuya orden de impresión se haya creado en **Ajuste impresión** (p. 84). Se mostrará el menú de la imagen de la derecha. Para imprimir, elija **Inicio impr.** y pulse **OK**. Elija **Cancelar** y pulse **OK** para volver al menú Impresión.



Para ver el orden de impresión actual, elija **Ver imágenes** y después pulse **OK**. Para imprimir las fotografías, pulse **OK** de nuevo.



5 Se iniciará la impresión.

Cuando finalice la impresión, aparecerá de nuevo Menú impresión (paso 2).

Para cancelarla antes de que se impriman todas las copias, pulse **OK**.



Copia actual/número total de copias

Tamaño del papel

La cámara admite los siguientes tamaños de papel: **Predeterminado** (el tamaño de papel predeterminado para la impresora actual), **3,5"×5"**, **5"×7"**, **100×150 mm**, **4"×6"**, **8"×10"**, **Carta**, **A3** y **A4**. Solo se mostrarán los tamaños compatibles con la impresora actual. Para especificar el tamaño del papel mediante los ajustes de la impresora, elija **Predeterminado** en el menú Tamaño del papel.

Creación de una orden de impresión DPOF: Ajuste de impresión

La opción **Ajuste impresión** del menú de Reproducción se utiliza para crear "órdenes de impresión" digitales para imprimir en dispositivos compatibles con DPOF (📷 149).

Cuando la cámara está conectada a una impresora compatible con PictBridge, las imágenes se pueden imprimir desde la impresora según la orden de impresión DPOF que haya creado para las imágenes de la tarjeta de memoria. Si se quita la tarjeta de memoria de la cámara, se puede crear una orden de impresión DPOF para las imágenes guardadas en la memoria interna e imprimirlas según la orden de impresión DPOF.

1 Pulse **MENU** en el modo de reproducción.

Se mostrará el menú de Reproducción.

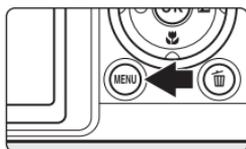

2 Utilice el multiselector para elegir **Ajuste impresión** y pulse **OK**.

Se mostrará el menú Ajuste impresión.



3 Elija **Seleccionar imagen** y pulse **OK**.



4 Elija las imágenes y el número de copias (hasta nueve) para cada una.

Pulse **◀▶** en el multiselector para seleccionar las imágenes y pulse **▲** o **▼** para establecer el número de copias de cada una. También se puede utilizar el dial de control para elegir las imágenes.

Las imágenes seleccionadas para imprimir aparecerán indicadas con un icono de marca de verificación (✔) y una cifra que indica el número de copias que se van a imprimir. Las imágenes para las que no se hayan especificado ninguna copia no se imprimirán.

Gire el control del zoom hasta **T** (📷) para cambiar a la reproducción a pantalla completa.

Gire el control del zoom hasta **W** (📷) para regresar a la pantalla de miniaturas.

Pulse **OK** cuando haya finalizado el ajuste.



5 Elija si desea imprimir también la fecha de disparo y la información de la fotografía.

Elija **Fecha** y pulse **OK** para imprimir la fecha de grabación de todas las imágenes de la orden de impresión.

Elija **Info** y pulse **OK** para imprimir la información de la fotografía (velocidad de obturación y diafragma) de todas las imágenes de la orden de impresión.

Elija **Hecho** y pulse **OK** para finalizar la orden de impresión y salir.

Las imágenes seleccionadas para su impresión se reconocen porque muestran el icono  durante la reproducción.

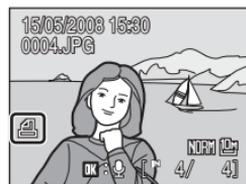

✓ Observaciones sobre la impresión de la fecha de disparo y la información de la fotografía

Si las opciones **Fecha** e **Info** están activadas en el menú Ajuste impresión, la fecha de disparo y la información de la fotografía se imprimirán en las imágenes si dispone de una impresora compatible con DPOF ( 149) que admita la impresión de la fecha de disparo y de la información de la fotografía.

- La información de la fotografía no se imprimirá si la cámara se conecta directamente a una impresora, mediante el cable USB suministrado, en la impresión DPOF ( 83).
- **Fecha** y **Info** se restauran cada vez que se accede al menú Ajuste impresión.

Borrado de todas las órdenes de impresión

Elija **Borrar ajus. impr** en el paso 3 y pulse **OK**. Se borrarán las órdenes de impresión de todas las imágenes.

Observaciones sobre la opción Fecha de ajuste de impresión

La fecha y la hora que se impriman en las imágenes en la impresión DPOF cuando esté activado **Fecha** en el menú Ajuste impresión serán las que se hayan grabado en las imágenes al tomarlas. La fecha y la hora impresas mediante esta opción no se verán afectadas si se cambian los ajustes de fecha y hora de la cámara en el menú Configuración después de haber grabado las imágenes.



Impresión de fecha

Si la fecha y la hora de la grabación se imprimen en las imágenes con la opción **Impresión fecha** ( 120) del menú Configuración, las imágenes con la fecha y la hora impresas se podrán imprimir desde las impresoras que no admitan la impresión de la fecha y la hora en las imágenes. Solo se imprimirán la fecha y la hora de **Impresión fecha** en las imágenes, aunque **Ajuste impresión** esté activado en la opción **Fecha** seleccionada en la pantalla de ajuste de impresión.

Opciones de disparo: El menú Disparo

El menú Disparo de los modos **P**, **S**, **A** y **M** incluye las opciones siguientes.

	Calidad imagen	 88
	Permite seleccionar la calidad de imagen (relación de compresión) de las imágenes grabadas.	
	Tamaño imagen*	 89
	Permite seleccionar el tamaño de imagen de las imágenes guardadas.	
	Optimizar imagen*	 91
	Permite controlar el contraste, la nitidez y la saturación.	
	Balance blancos*	 94
	Permite adaptar el balance de blancos a la fuente de luz.	
	Sensibilidad ISO*	 96
	Permite controlar la sensibilidad de la cámara a la luz.	
	Medición	 97
	Permite elegir cómo mide la cámara la exposición.	
	Continuo*	 98
	Permite seleccionar la opción para disparar imágenes de una en una, en secuencia o con el selector de mejor disparo (BSS).	
	Horquillado auto.*	 101
	Permite variar la exposición en una secuencia de imágenes.	
	Modo zona AF*	 102
	Permite elegir el punto de enfoque de la cámara.	
	Modo autofocus	 104
	Permite elegir la manera en que enfoca la cámara.	
	Comp. exposic. flash	 105
	Permite ajustar el nivel del flash.	
	Reducc. de ruido*	 105
	Permite reducir el ruido en imágenes tomadas a velocidades de obturación lentas.	
	Control distorsión*	 106
	Corrige la distorsión.	

* Consulte la información sobre las restricciones que puedan tener estos ajustes ( 106).

Visualización del menú Disparo

Elija **P** (Automático programado), **S** (Automático con prioridad a la obturación), **A** (Automático con prioridad al diafragma) o **M** (Manual) girando el dial de modo. Pulse **MENU** para acceder al menú Disparo.

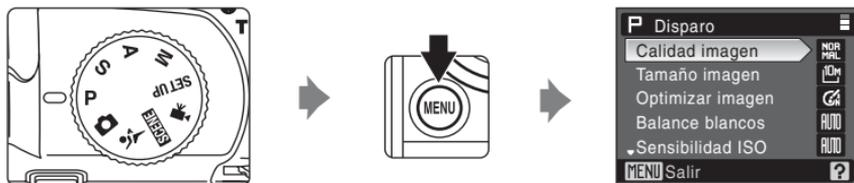

- Pulse ▲ o ▼ en el multiselector para seleccionar los elementos y definir las funciones de los menús (10).
- Para volver al modo de disparo desde el menú Disparo, pulse **MENU** o el disparador.

Desplazamiento por los menús de la cámara

También puede utilizar el dial de control en vez del multiselector.

Calidad de imagen

Elija la cantidad de compresión que se aplicará a las imágenes. Una relación de compresión menor producirá imágenes de mayor calidad, pero también archivos de mayor tamaño, con lo que se limitará el número de imágenes que se pueden guardar.

FINE Fine

Imágenes de alta calidad (relación de compresión de 1:4), adecuadas para ampliaciones o impresiones de alta calidad.

NOR MAL Normal (ajuste predeterminado)

Calidad de imagen normal (compresión de 1:8), adecuada para la mayoría de las aplicaciones.

BA SIC Basic

Calidad de imagen básica (compresión de 1:16), adecuada para imágenes que se distribuirán por correo electrónico o que se utilizarán en páginas web.

La calidad de imagen se muestra mediante un icono en la pantalla ( 6, 7).

Nota sobre el ajuste de calidad de imagen

El ajuste de calidad de imagen se aplica al modo de disparo  (automático), al modo escena y a los modos de exposición **P**, **S**, **A** y **M** simultáneamente (excepto **Multidisparo 16** ( 98)). El ajuste de calidad de imagen en el menú Deportes - Continuo se guarda independientemente del ajuste de calidad de imagen en otros modos de disparo y no se aplica a los demás modos

Información adicional

Consulte "Número de exposiciones restantes" ( 90) para obtener información adicional.

Tamaño de imagen

Elija el tamaño de las imágenes en píxeles para grabarlas. Las imágenes tomadas con tamaños inferiores requieren menos memoria, por lo que son adecuadas para su distribución por correo electrónico o web. Por el contrario, cuanto más grande es una imagen, mayor es el tamaño en el que se puede imprimir o mostrar sin que se vea con grano, lo que limita el número de imágenes que se pueden grabar.

Opción	Descripción
 3648x2736 (ajuste predeterminado)	Permite grabar imágenes con mayor detalle que las tomadas en los modos  3264x2448 o  2592x1944.
 3264x2448	El correcto equilibrio entre el tamaño de archivo y la calidad hace de esta opción la mejor en la mayoría de los casos.
 2592x1944	
 2048x1536	Más pequeña que  3648x2736,  3264x2448 y  2592x1944 para poder grabar más imágenes.
 1600x1200	
 1280x960	
 1024x768	
 640x480	Permite grabar imágenes adecuadas para su reproducción en la televisión o para su distribución por correo electrónico o la web.
 3648x2432	Permite grabar imágenes con la misma proporción (3:2) que las tomadas con las cámaras de película de 35mm.
 3584x2016	Permite grabar imágenes con la misma proporción (16:9) que las televisiones de pantalla panorámica.
 2736x2736	Permite grabar imágenes totalmente cuadradas.

El tamaño de imagen se muestra mediante un icono en la pantalla ( 6, 7).

Nota sobre el ajuste de tamaño de imagen

El ajuste de tamaño de imagen se aplica al modo de disparo A (automático), al modo escena y a los modos de exposición **P**, **S**, **A**, y **M** simultáneamente (**Multidisparo 16** ( 98)). El ajuste de tamaño de imagen en el menú Deportes - Continuo se guarda independientemente del ajuste de tamaño de imagen en otros modos de disparo y no se aplica a los demás modos.

Opciones de disparo: El menú Disparo

Número de exposiciones restantes

En la siguiente tabla aparece el número aproximado de imágenes que se pueden guardar en la memoria interna y en una tarjeta de memoria de 256 MB con cada combinación de ajustes de calidad de imagen (88) y de tamaño de imagen (89). Tenga en cuenta que el número de imágenes que se pueden guardar variará en función la composición de la imagen (debido a la compresión JPEG). Además, este número puede diferir en función de la marca de la tarjeta de memoria, aunque la capacidad de la tarjeta de memoria sea igual.

Tamaño de imagen	Calidad de imagen	Memoria interna (aprox. 50 MB)	Tarjeta de memoria ¹ de 256MB	Tamaño de impresión (impreso a 300 ppp; cm) ²
 3648x2736 (ajuste predeterminado)	Fine	10	50	31 × 23
	Normal	20	100	
	Basic	40	195	
 3264x2448	Fine	12	60	28 × 21
	Normal	25	125	
	Basic	50	245	
 2592x1944	Fine	20	100	22 × 16
	Normal	40	195	
	Basic	78	380	
 2048x1536	Fine	32	155	17 × 13
	Normal	62	305	
	Basic	118	580	
 1600x1200	Fine	52	255	14 × 10
	Normal	100	490	
	Basic	178	870	
 1280x960	Fine	80	390	11 × 8
	Normal	145	715	
	Basic	267	1310	
 1024x768	Fine	118	580	9 × 7
	Normal	213	1045	
	Basic	356	1745	
 640x480	Fine	267	1310	5 × 4
	Normal	401	1965	
	Basic	641	3145	
 3648x2432	Fine	11	55	31 × 21
	Normal	23	110	
	Basic	45	220	
 3584x2016	Fine	14	70	30 × 17
	Normal	28	135	
	Basic	55	270	
 2736x2736	Fine	13	65	23 × 23
	Normal	27	130	
	Basic	53	260	

¹ Si el número de exposiciones restantes es 10.000 o más, el que se mostrará en la pantalla será "9999".

² Los tamaños de impresión se calculan dividiendo el número de píxeles entre la resolución de la impresora (ppp) y multiplicándolo por 2,54 cm. No obstante, con el mismo tamaño de imagen, las imágenes impresas a resoluciones mayores se imprimirán por debajo del tamaño indicado, y las impresas a resoluciones inferiores lo harán por encima del tamaño indicado.

Optimizar imagen

Optimiza el contraste, la nitidez y otros ajustes de acuerdo con el uso que se hará de las imágenes o el tipo de escena.



Normal (ajuste predeterminado)

Recomendado en la mayoría de las situaciones.



Suave

Permite suavizar los contornos, lo que logra unos resultados naturales adecuados para retratos o retoques en un ordenador.



Vívida

Permite mejorar la saturación, el contraste y la nitidez para crear imágenes vívidas con rojos, verdes y azules vibrantes.



Más vívida

Permite maximizar la saturación, el contraste y la nitidez para crear imágenes definidas con contornos nítidos.



Retrato

Permite reducir el contraste a la vez que proporciona una textura natural y un aspecto redondeado a la piel de los sujetos retratados.



Personalizada

Permite personalizar los ajustes de optimización de imagen  92).



Blanco y negro

Permite disparar fotografías en blanco y negro  93).

Si no se ajusta en Normal, en la pantalla aparecerá el indicador del ajuste de imagen optimizada actual durante el disparo  6).

Optimizar imagen

Si no se ajusta en **Personalizada** y **Blanco y negro** > **Personalizada**, los resultados se optimizan para las condiciones de disparo actuales y varían con la exposición y la posición del sujeto en el encuadre. Para lograr resultados constantes en una serie de fotografías, seleccione **Personalizada** y elija un ajuste diferente de **Auto** para el contraste, la nitidez y la saturación.

Personalización de las opciones de mejora de la imagen: Personalizada

Seleccione **Personalizada** para realizar ajustes independientes en las siguientes opciones.

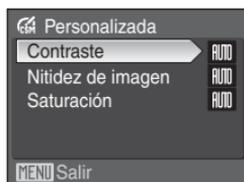

Contraste

Permite controlar el contraste. Unos ajustes inferiores impiden la pérdida de detalle en las zonas con brillos en condiciones de iluminación intensa o bajo la luz directa del sol. Unos ajustes mayores conservan el detalle de paisajes brumosos y otros sujetos de bajo contraste.

El ajuste predeterminado es **Auto**.



Nitidez de imagen

Permite elegir el nivel de nitidez de los contornos durante el disparo. Elija ajustes altos para obtener unos contornos nítidos, ajustes bajos para conseguir unos contornos suaves.

El ajuste predeterminado es **Auto**.



Saturación

Permite controlar la viveza de los colores. Elija **Moderada** para unos colores menos saturados y **Mejorada** para unos colores más vívidos.

El ajuste predeterminado es **Auto**.



Observaciones sobre la nitidez de imagen

El efecto de la nitidez de imagen no se puede previsualizar en la pantalla durante el disparo. Puede comprobar los resultados en el modo de reproducción.

Disparo en blanco y negro: Blanco y negro

Cuando se selecciona **Blanco y negro**, están disponibles las opciones que se describen a continuación.

Elija **Estándar** para disparar en blanco y negro básico o **Personalizada** para ajustar manualmente el contraste, la nitidez y los efectos de filtro. Si la opción **B/N + color** está activada (✓), se grabarán simultáneamente una imagen en blanco y negro y la misma imagen en color.

Las opciones siguientes se pueden ajustar en **Personalizada**.



Contraste

Igual que **Optimizar imagen** > **Personalizada** > **Contraste** (92).

Nitidez de imagen

Igual que **Optimizar imagen** > **Personalizada** > **Nitidez de imagen** (92).

Filtro para B/N

Este efecto simula la fotografía en blanco y negro con un filtro de color.

Amarillo, Naranja, Rojo

Mejora el contraste. Se puede utilizar para reducir el brillo del cielo en fotografías de paisajes. Un filtro naranja produce mayor contraste que uno amarillo, y un filtro rojo produce mayor contraste que el naranja.

Verde

Suaviza los tonos de la piel. Indicado para retratos.



B/N + color

Las imágenes en color grabadas con la opción **B/N + color** activada son las mismas que las tomadas con **Optimizar imagen** ajustado el **Normal**.

Balance de blancos

El color de la luz reflejada de un objeto varía con el color de la fuente de luz. El cerebro humano puede adaptarse a los cambios del color de la fuente de luz y el resultado es que los objetos blancos se ven blancos ya estén a la sombra, bajo la luz directa del sol o bajo una luz incandescente. Las cámaras digitales pueden imitar este ajuste procesando las imágenes según el color de la fuente de luz. Esto se conoce como "balance de blancos". Para obtener un colorido natural, elija un ajuste del balance de blancos que coincida con la fuente de luz antes de disparar. Aunque con la mayoría de los tipos de iluminación se puede utilizar el ajuste predeterminado, **Automático**, también se puede aplicar el ajuste de balance de blancos que resulte más adecuado para una fuente de luz concreta y conseguir unos resultados más precisos.



Automático (ajuste predeterminado)

El balance de blancos se ajusta automáticamente para adaptarse a las condiciones de luz. Es la mejor elección en la mayoría de las situaciones.



Preajuste manual

Se utilizan objetos de colores neutros como referencia para ajustar el balance de blancos en condiciones de iluminación poco habituales. Consulte "Preajuste manual" ( 95) para obtener más información.



Luz de día

El balance de blancos se ajusta para la luz solar directa.



Incandescente

Se utiliza con la luz incandescente.



Fluorescente

Se utiliza con la mayoría de los tipos de luz fluorescente.



Nublado

Se utiliza al disparar con el cielo nublado.



Flash

Se utiliza con el modo de flash.

Si no se ajusta en **Automático**, en la pantalla aparecerá el icono del ajuste actual ( 6).



Modo de flash

Para los ajustes de balance blancos que no sean **Automático** o **Flash**, apague el flash ( ( 30).

Preajuste manual

El preajuste manual se utiliza con una iluminación mixta o para compensar fuentes de luz con una fuerte dominante de color (por ejemplo, para tomar imágenes con una lámpara que emita luz de matices rojizos y que parezca que se han hecho con luz blanca).

1 Coloque un objeto de referencia blanco o gris bajo la luz con la que se vaya a disparar.

2 Utilice el multiselector para elegir **PRE** **Preajuste manual** en el menú Balance blancos y pulse **OK**.

La cámara ampliará la imagen.



3 Elija **Medir**.

Para aplicar el valor medido más reciente para Preajuste manual, elija **Cancelar** y pulse **OK**.



4 Encuadre el objeto de referencia.

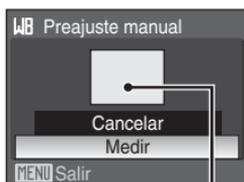

Encuadre del objeto de

5 Pulse **OK**.

Se abre el obturador y se establece el valor nuevo del balance de blancos. No se graba ninguna imagen.

Observaciones sobre el preajuste manual

Independientemente del modo de flash seleccionado, el flash no destellará si se pulsa **OK** en el paso 5. Por tanto, la cámara no puede medir un valor de preajuste manual si se utiliza el flash.

ISO Sensibilidad ISO

La sensibilidad es la medida de la velocidad de respuesta de la cámara ante la luz. Cuanto mayor sea la sensibilidad, menos luz se necesitará para la exposición. Aunque las ISO altas son adecuadas para disparar imágenes de sujetos en acción o con poca luz, las sensibilidades altas a menudo conllevan "ruido": píxeles de colores brillantes con distribución aleatoria concentrados en las partes oscuras de la imagen.

Automático (ajuste predeterminado)

La sensibilidad es ISO 64 en condiciones normales; cuando hay poca luz y el flash está apagado, la cámara lo compensa aumentando la sensibilidad hasta un máximo de ISO 800. En el modo **M**, la sensibilidad se bloqueará en ISO 64.

Sensib. ISO alta auto.

La sensibilidad ISO se ajusta de forma automática dentro del intervalo de ISO 640 a 1600, dependiendo de la luminosidad del sujeto. Si **Sensib. ISO alta auto.** está ajustado cuando se selecciona **M** con el dial de modo, la sensibilidad ISO quedará fijada en 64.

Intervalo fijo automático

Seleccione el intervalo en el que la cámara ajusta automáticamente la sensibilidad ISO en los modos **P**, **S** y **A**, entre **ISO 64-100** (ajuste predeterminado), **ISO 64-200** o **ISO 64-400**. La cámara no aumentará la sensibilidad por encima del valor máximo del intervalo seleccionado para conseguir un control eficaz de la cantidad de grano de las imágenes. En el modo **M**, la sensibilidad se bloqueará en ISO 64.

64, 100, 200, 400, 800, 1600, 2000, 3200, 6400

La sensibilidad se bloqueará en el valor especificado.

Si no se establece en **Automático**, en la pantalla aparecerá el ajuste actual (ISO 6). Si se selecciona **Automático** y la sensibilidad supera el valor ISO 64, aparecerá el icono ISO (ISO 32). Si **Sensib. ISO alta auto.** está seleccionado, se mostrará ISO. Si **Intervalo fijo automático** está seleccionado, se mostrará ISO y el valor máximo de sensibilidad ISO.

Observaciones sobre ISO 3.200 y 6.400

- Si la sensibilidad ISO se ajusta en **3200** o **6400**, aparecerá un icono H en el valor de **Sensibilidad ISO**. Además, el tamaño de la imagen se mostrará en rojo durante el disparo.
- Cuando **Sensibilidad ISO** está ajustado en **3200** o **6400**, **Tamaño imagen** no se puede ajustar en 3648x2736, 3264x2448, 2592x1944, 3648x2432, 3584x2016, ni 2736x2736. Con estos ajustes del tamaño de imagen, si se selecciona **3200** o **6400** para **Sensibilidad ISO**, el ajuste **Tamaño imagen** cambiará de forma automática a 2048x1536. Si se selecciona a continuación cualquier opción que no sea **3200** o **6400** para **Sensibilidad ISO**, se restaurarán los ajustes del tamaño original de la imagen.
- Con el ajuste **Sensibilidad ISO** en **3200** o **6400**, la opción **Multidisparo 16** (98) del modo de disparo continuo no está disponible. Con el ajuste **Continuo** en **Multidisparo 16**, si se selecciona **3200** o **6400** para **Sensibilidad ISO**, el ajuste **Continuo** cambia a **Individual**. El ajuste **Continuo** no cambia, aunque **Sensibilidad ISO** se haya ajustado en opciones diferentes a **3200** o **6400**.

Medición

Permite elegir cómo mide la cámara la exposición.



Matricial (ajuste predeterminado)

La cámara ajusta la exposición para todo el encuadre. Recomendado en la mayoría de las situaciones.



Pond central

La cámara mide todo el encuadre, pero asigna más valor al sujeto del centro. Medición clásica para retratos; conserva los detalles del fondo y deja que las condiciones de iluminación del centro del encuadre determinen la exposición. Se puede utilizar con el bloqueo del enfoque ( 27) para medir sujetos que no estén en el centro.



Puntual

La cámara mide la zona indicada por el círculo del centro del encuadre. Garantiza que el sujeto que se está midiendo obtiene la exposición correcta aunque el fondo sea mucho más claro o mucho más oscuro. Se puede utilizar con el bloqueo del enfoque ( 27) para medir sujetos que no estén en el centro.



Área AF puntual

La cámara mide la zona de enfoque seleccionada ( 102). Disponible solo cuando se ha seleccionado un ajuste distinto de **Central** en **Modo zona AF**.

Observaciones sobre medición

Cuando el zoom digital está activo, con ampliaciones de 1,2x a 1,8x, **Medición** está ajustado en **Pond central**, y con ampliaciones de 2,0x a 4,0x, **Medición** está ajustado en **Puntual**. Cuando el zoom digital está activo, la zona medida no se muestra en la pantalla.

Zona de medición

La zona de medición activa se muestra en la pantalla cuando está seleccionado **Pond central** o **Puntual**.

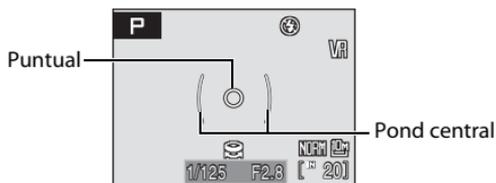

Continuo

Captura el movimiento en una serie de fotografías y aplica el selector del mejor disparo (BSS). Si se selecciona **Continuo**, **BSS** o **Multidisparo 16** el flash se desactivará y el enfoque, la exposición y el balance de blancos se mantendrán fijos en los valores de la primera imagen de cada serie.

Individual (ajuste predeterminado)

Se dispara una imagen cada vez que se pulsa el disparador.

Continuo

Con el disparador pulsado, se disparan hasta 9 imágenes a una velocidad de alrededor de 1,1 fotogramas por segundo (fps) si la calidad de imagen está ajustada en  **Normal** y el tamaño de imagen está ajustado en  **3648x2736**.

BSS BSS

La opción BSS está recomendada cuando se toman imágenes con poca luz sin flash, ampliando las imágenes con el zoom de la cámara o en otras situaciones en las que las sacudidas de la cámara puedan producir imágenes movidas.

Si la opción selector del mejor disparo (BSS) está activada, la cámara dispara hasta diez imágenes mientras se mantenga pulsado el disparador. La imagen más nítida (con mayor grado de detalle) de la serie se selecciona automáticamente y se guarda.

Multidisparo 16

Cada vez que se pulsa el disparador, la cámara dispara 16 imágenes a aproximadamente 1,1 fotogramas por segundo y las organiza en una sola imagen con la calidad de imagen ajustada en  **Normal** y el tamaño de imagen ajustado en  **2592x1944**.

No se puede aplicar el zoom digital.

Con un ajuste de **Sensibilidad ISO**  96) de **3200** o **6400**, la opción **Multidisparo 16** no está disponible.

Al disparar con la opción **Multidisparo 16**, seleccione opciones distintas de **3200** o **6400** para **Sensibilidad ISO** y seleccione **Multidisparo 16** para **Continuo**.

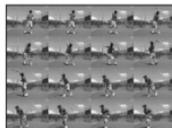

Disparo a intervalos

La cámara dispara (hasta 1.800 fotografías) automáticamente según el intervalo especificado  99).

Si no se ajusta en **Individual**, en la pantalla aparecerá el indicador del ajuste actual  6).

Observaciones sobre el selector del mejor disparo

Quizás el BSS no produzca los resultados deseados si el sujeto se mueve o se cambia la composición en el momento de pulsar el disparador hasta el fondo.

Observaciones sobre la velocidad de obturación

Si se selecciona **Continuo**, **BSS** o **Multidisparo 16** para **Continuo**  98), la velocidad de obturación más lenta disponible se reduce a 1/2 segundo.

Observaciones sobre el disparo continuo

- La velocidad máxima de avance de los fotogramas con el disparo continuo puede variar en función de la configuración actual de la calidad y del tamaño de imagen y de la tarjeta de memoria que se utilice.
- Tenga en cuenta que el disparo se detendrá si se levanta o baja el flash integrado mientras se está pulsando a fondo el disparador en el modo **Continuo** o **BSS**.

Disparo a intervalos

El disparo de las imágenes se realiza automáticamente según los intervalos especificados. Seleccione unos intervalos entre 30 segundos y 60 minutos.

- 1 Utilice el multiselector para elegir **Disparo a intervalos** en el menú Continuo y pulse **OK**.



- 2 Elija el intervalo entre disparos y pulse **OK**.



- 3 Pulse **MENU**.

La cámara volverá al modo de disparo.

- 4 Pulse el disparador hasta el fondo para disparar la primera imagen e iniciar el disparo a intervalos.

La pantalla se apaga y la lámpara de encendido parpadea entre los disparos.

La pantalla se vuelve a encender automáticamente justo antes de que se tome la imagen siguiente.

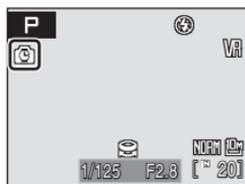

- 5 Para finalizar la grabación, pulse el disparador hasta el fondo por segunda vez.

La grabación terminará automáticamente cuando se llene la memoria interna o la tarjeta de memoria o cuando se hayan grabado 1.800 imágenes.

Observaciones sobre el disparo a intervalos

- Para evitar que la cámara se apague inesperadamente durante la grabación, utilice una batería totalmente cargada.
- Para alimentar la cámara de forma continua durante periodos prolongados, utilice un adaptador de CA EH-62A (disponible por separado de Nikon) (📖 130). **No utilice, bajo ningún concepto, otra marca o modelo de adaptador de CA.** Si no se siguen estas precauciones, podría producirse un recalentamiento o daños en la cámara.
- No gire el dial de modo mientras lleva a cabo el disparo a intervalos.

Información adicional

Consulte "Nombres de carpetas y archivos de imagen/sonido" (📖 132) para obtener información adicional.

BKT Horquillado automático

El horquillado automático se utiliza para modificar la exposición en una cantidad seleccionada en una serie de fotografías, "horquillando" el valor de la exposición seleccionada por la cámara o con la compensación de la exposición. Se utiliza en situaciones en las que es difícil determinar la exposición correcta.

 ±0,3

La cámara varía la exposición en 0 EV, +0,3EV y -0,3EV en tres disparos seguidos. Mantenga el disparador pulsado para realizar los tres disparos seguidos.

 ±0,7

La cámara varía la exposición en 0 EV, +0,7EV y -0,7EV en tres disparos seguidos. Mantenga el disparador pulsado para realizar los tres disparos seguidos.

 ±1,0

La cámara varía la exposición en 0 EV, +1,0EV y -1,0EV en tres disparos seguidos. Mantenga el disparador pulsado para realizar los tres disparos seguidos.

OFF Apagado (ajuste predeterminado)

No se realiza el horquillado.

Si no se ajusta en **Apagado**, en la pantalla aparecerá el icono del ajuste actual ( 6).

Observaciones sobre el horquillado automático

- El horquillado automático no está disponible en el modo **M**.
- Si se utiliza la compensación de la exposición ( 37), y **±0,3**, **±0,7** o **±1,0** está seleccionado para **Horquillado auto.**, se aplicarán los valores combinados de compensación de exposición.
- Si se selecciona cualquier ajuste que no sea **Apagado** en **Horquillado auto.**, la velocidad de obturación más lenta disponible se reduce a 1/2 segundo.

[+] Modo zona AF

Utilice esta opción para determinar dónde enfoca la cámara.

Si se utiliza el zoom digital, la cámara enfocará el sujeto de la zona de enfoque central, independientemente de la opción que se utilice en **Modo zona AF**.



Prioridad al rostro

La cámara detecta automáticamente los rostros que miran a la cámara y los enfoca (Disparo con prioridad al rostro → 103).

Al disparar imágenes de sujetos no humanos, o al encuadrar un sujeto cuyo rostro no se reconoce, la opción **Modo zona AF** se ajustará en **Automático**. La cámara selecciona la zona de enfoque (una de nueve) que contenga el sujeto más cercano a la cámara y lo enfoca.

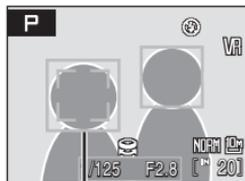

Zona de enfoque



Automático (ajuste predeterminado)

La cámara seleccionará automáticamente la zona de enfoque (una de nueve) que contenga el sujeto más cercano. Pulse el disparador hasta la mitad para activar la zona de enfoque. Con el disparador pulsado hasta la mitad, se mostrará en la pantalla la zona de enfoque seleccionada.

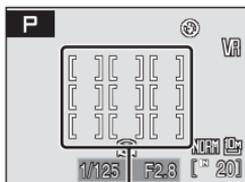

Zona de enfoque



Manual

Esta opción se recomienda en situaciones en las que el sujeto que se va a fotografiar está relativamente quieto y no se encuentra en el centro del encuadre.

Pulse ▲, ▼, ◀ o ▶ en el multiselector para seleccionar entre las 99 zonas de enfoque del encuadre. Se puede disparar mientras se muestra la pantalla de selección de la zona de enfoque.

Para terminar la selección de la zona de enfoque y ajustar el modo de flash, de enfoque, el disparador automático y la compensación de la exposición, pulse **OK**. Pulse **OK** para volver a la pantalla de selección de la zona de enfoque.

- Un ajuste de **Tamaño imagen** (89) de **L1** **2736x2736**, hay disponibles 81 zonas de enfoque.

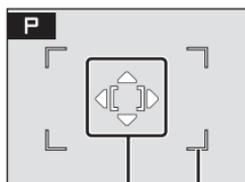

Zona de enfoque

Zonas de enfoque que se pueden seleccionar

[] Central

La cámara enfoca el sujeto que se encuentra en el centro del encuadre.

Se utiliza la zona de enfoque central.

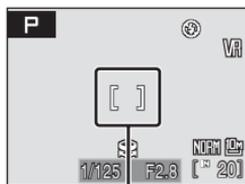

Zona de enfoque

Disparo con prioridad al rostro

Cuando se selecciona **Prioridad al rostro** para **Modo zona AF** o se selecciona el modo escena **Retrato** o **Retrato nocturno** durante el disparo, se aplica la función de prioridad al rostro.

La cámara detecta automáticamente y enfoca los rostros que miran a la cámara.

1 Encuadre la imagen.

Cuando la cámara detecta un rostro, la zona de enfoque que lo contiene se mostrará con un borde amarillo doble.

Si la cámara detecta más de un rostro, el más cercano tendrá el borde doble y los demás mostrarán un borde simple. Es posible detectar hasta 12 rostros.

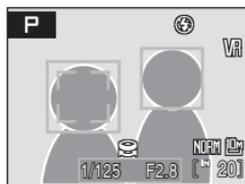
**2 Pulse el disparador hasta la mitad.**

La cámara enfoca el rostro enmarcado con el borde doble. El borde doble se iluminará en verde y el enfoque quedará bloqueado.

Si parpadea el borde doble, la cámara no puede enfocar. Pulse el disparador hasta la mitad otra vez para enfocar.

Pulse el disparador hasta el fondo para disparar.

**🔍 Información adicional**

Consulte "Autofoco" (📖 27) para obtener información adicional.

✓ **Prioridad al rostro**

- Cuando se selecciona **Prioridad al rostro** para **Modo zona AF**, el ajuste pasará de forma automática a **Automático** si no se reconoce ningún rostro cuando se pulsa el disparador hasta la mitad.
- Si no se reconoce ningún rostro al pulsar el disparador hasta la mitad en los modos de escena **Retrato** o **Retrato nocturno**, la cámara enfocará el sujeto de la zona de enfoque central.
- Es posible que la cámara no sea capaz de detectar los rostros en las situaciones siguientes:
 - Cuando los rostros queden parcialmente ocultos por gafas de sol u otros objetos.
 - Cuando los rostros ocupen una parte demasiado grande o demasiado pequeña del encuadre.
 - Cuando el sujeto no mire directamente a la cámara.
- La capacidad de la cámara para detectar los rostros depende de una serie de factores, entre los que se incluye que el sujeto mire o no a la cámara.
- En casos excepcionales, es posible que el autofocus no produzca los resultados esperados al disparar (📷 27): el sujeto puede no estar enfocado a pesar de que la zona de enfoque se ilumine en verde. Si esto se produce, pase al modo 📷 (automático) o cambie el ajuste de **Modo zona AF** a **Manual** o **Central** en los modos **P**, **S**, **A** y **M**, vuelva a enfocar a otro sujeto colocado a la misma distancia de la cámara que el sujeto real del retrato y use el bloqueo del enfoque (📷 27).
- Si se detecta un rostro durante el disparo, las fotografías se girarán automáticamente en los modos de reproducción a pantalla completa o de miniaturas, según la orientación del rostro detectado.

📷 **Modo autofocus**

Permite elegir la manera en que enfoca la cámara.



AF sencillo (ajuste predeterminado)

La cámara enfoca cuando se pulsa el disparador hasta la mitad.



AF permanente

La cámara ajusta el enfoque continuamente hasta que se pulsa el disparador hasta la mitad. Se utiliza con sujetos en movimiento.

Compensación de la exposición del flash

La compensación del flash se utiliza para ajustar la intensidad del flash entre ± 2 EV en variaciones de $1/3$ EV, cambiando la luminosidad del sujeto principal en relación al fondo.

-0.3 - -2.0

La intensidad del flash se reduce de -0,3 a -2,0 EV, en variaciones de $1/3$ EV para evitar brillos o reflejos no deseados.

0.0 (ajuste predeterminado)

No se ajusta la intensidad del flash.

+0.3 - +2.0

La intensidad del flash se aumenta de +0,3 a +2,0 EV, en variaciones de $1/3$ EV para que el sujeto principal del encuadre aparezca más luminoso.

Si no se ajusta en **0.0**, en la pantalla aparecerá el icono del ajuste actual ( 6).

Reducción de ruido

Con velocidades de obturación lentas, las imágenes pueden verse afectadas por el ruido en forma de puntos de color brillantes espaciados aleatoriamente que se concentran en las partes oscuras de la imagen. Utilice esta opción para reducir el ruido a velocidades de obturación lentas. Si activa la reducción de ruido, aumentará el tiempo necesario para grabar las imágenes tras el disparo.

 Automático (ajuste predeterminado)

La reducción de ruido se produce a velocidades de obturación lentas, por lo que aumenta la probabilidad de aparición de ruido.

Si se selecciona **Continuo**, **BSS** o **Multidisparo 16** para **Continuo**, o si **Horquillado auto.** está activado, no se llevará a cabo la reducción de ruido.

 Encendido

La reducción de ruido se aplica a las fotografías tomadas a velocidades de obturación inferiores a $1/4$ segundo. Se recomienda el valor Encendido cuando se dispara a velocidades de obturación lentas.

Solo se puede seleccionar **Individual** o **Disparo a intervalos** para **Continuo**. **Horquillado auto.** no se puede aplicar.

Cuando se lleva a cabo la reducción de ruido, aparece el icono  en la pantalla durante el disparo ( 6).

Control de la distorsión

Especifica si se corrige o no la distorsión. Si se activa el control de la distorsión, se reduce el tamaño del fotograma.



Encendido

Se corrige la distorsión en la periferia del fotograma.



Apagado (ajuste predeterminado)

No se realizará ninguna corrección de la distorsión.

Limitaciones del uso de los ajustes de la cámara

Los siguientes ajustes en los modos **P**, **S**, **A** y **M** tienen restricciones.

Modo flash

El modo de flash queda desactivado (🚫) cuando se selecciona **Continuo**, **BSS** o **Multidisparo 16** en **Continuo** o cuando se activa **Horquillado auto.** El ajuste elegido se restaura cuando se selecciona **Individual** o **Disparo a intervalos** en **Continuo** o cuando se desactiva **Horquillado auto.**

Disparador automático

Si el disparador automático está activado, solo se tomará una imagen cuando se abra el obturador, independientemente de los ajustes seleccionados en **Continuo** y **Horquillado auto.** Los ajustes elegidos para **Continuo** y **Horquillado auto.** se restablecerán cuando se dispare la imagen o se desactive el disparador automático.

Modo Enfoque

Cuando se selecciona **Prioridad al rostro** en **Modo zona AF**, al ajustar el modo de enfoque en ▲ (Infinito) cambia **Modo zona AF** a **Automático**. Si selecciona una opción distinta de ▲ (Infinito) para el modo de enfoque se restablece el **Modo zona AF** en **Prioridad al rostro**.

Optimizar imagen

Si selecciona **Blanco y negro** en **Optimizar imagen**, **Balance blancos** pasa a **Automático**. Si selecciona una opción distinta de **Blanco y negro** en **Optimizar imagen** se restablece el ajuste original **Balance blancos**.

Si activa la opción **B/N + color** (✓) en el elemento **Blanco y negro** del menú **Optimizar imagen**, el ajuste **Continuo** cambia a **Individual** y el ajuste **Horquillado auto.** a **Apagado**. Estos ajustes **Continuo** y **Horquillado auto.** no cambian cuando se desactiva la opción **B/N + color**.

Sensibilidad ISO

Cuando **Sensibilidad ISO** está ajustado en **3200** o **6400**, no se puede ajustar **Tamaño imagen** en  **3648x2736**,  **3264x2448**,  **2592x1944**,  **3648x2432**,  **3584x2016** ni  **2736x2736**. Con estos ajustes del tamaño de imagen, si se selecciona **3200** o **6400** para **Sensibilidad ISO**, el ajuste **Tamaño imagen** cambiará de forma automática a  **2048x1536**. Si se selecciona a continuación cualquier opción que no sea **3200** o **6400** para **Sensibilidad ISO**, se restaurarán los ajustes del tamaño original de la imagen.

Con el ajuste **Sensibilidad ISO** en **3200** o **6400**, la opción **Multidisparo 16** del modo de disparo continuo no está disponible. Con el ajuste **Continuo** en **Multidisparo 16**, si se selecciona **3200** o **6400** para **Sensibilidad ISO**, el ajuste **Continuo** cambia a **Individual**. El ajuste **Continuo** no cambia, aunque **Sensibilidad ISO** se haya ajustado en opciones diferentes a **3200** o **6400**.

Continuo

Si selecciona una opción distinta de **Individual** para **Continuo**, se desactiva **Horquillado auto.** Si selecciona **Multidisparo 16** cambia el ajuste de calidad de imagen a  **Normal** y el ajuste de tamaño de imagen a  **2592x1944**. Si se selecciona **Continuo**, **BSS**, o **Multidisparo 16**, no se llevará a cabo la reducción de ruido aunque **Reducc. de ruido** esté ajustada en **Automático**.

Horquillado auto.

Cuando **Horquillado auto.** está activado, **Continuo** quedará ajustado en **Individual** y el modo de flash quedará desactivado ().

Modo zona AF

Si **Modo zona AF** está ajustado en **Central** mientras **Medición** está ajustado en **Área AF puntual**, el ajuste **Medición** cambiará automáticamente a **Matricial**. Si a continuación se selecciona un ajuste distinto de **Central** para **Modo zona AF**, el ajuste de **Medición** vuelve automáticamente a **Área AF puntual**.

Reducc. de ruido

Si se aplica la opción **Automático** de **Reducc. de ruido** con **Continuo** ajustado en una opción que no sea **Individual** ni **Disparo a intervalos**, o con **Horquillado auto.** ajustado en una opción que no sea **Apagado**, no se llevará a cabo la reducción de ruido. Si se selecciona **On** en **Reducc. de ruido**, **Continuo** cambia a **Individual** si se selecciona cualquier opción que no sea **Disparo a intervalos** en **Continuo** y el valor de **Horquillado auto.** cambia a **Apagado**.

Control distorsión

Si **Control distorsión** se ajusta en **Automático**, **Continuo** se ajustará automáticamente en **Individual** y **Horquillado auto.** se ajustará en **Apagado**. Incluso cuando se desactiva la opción **Control distorsión**, los ajustes **Continuo** y **Horquillado auto.** no cambian.

Opciones de reproducción: El menú Reproducción

El menú Reproducción contiene las opciones siguientes:

	D-Lighting  57
Permite copiar la imagen actual con detalles mejorados en las sombras.	
	Ajuste impresión  84
Permite seleccionar las imágenes que se van a imprimir y el número de copias de cada una.	
	Pase diapositiva  110
Muestra las imágenes guardadas en la memoria interna o en la tarjeta de memoria como un pase de diapositivas automático.	
	Borrar  111
Permite borrar todas las imágenes o solo las seleccionadas.	
	Proteger  111
Permite proteger las imágenes seleccionadas de un borrado accidental.	
	Girar imagen  112
Permite cambiar la orientación de las imágenes.	
	Ocultar imagen  112
Permite ocultar las imágenes seleccionadas durante la reproducción.	
	Imagen pequeña  59
Permite crear una copia pequeña de la imagen actual.	
	Copiar  113
Permite copiar archivos de la tarjeta de memoria a la memoria interna y viceversa.	
	Borde negro  60
Permite crear una nueva imagen con un borde negro.	

Visualización del menú Reproducción

Acceda al menú Reproducción pulsando  y **MENU**.



- Utilice el multiselector para seleccionar y aplicar los ajustes ( 10).
- Para salir del menú Reproducción, pulse **MENU**.

Selección de varias imágenes

La pantalla de selección de imágenes, a la derecha, se mostrará con los menús siguientes:

- **Menú Reproducción:** Ajuste impresión (84), Borrar (111), Proteger (111), Girar imagen (112), Ocultar imagen (112) y Copiar (113)
- **Menú Configuración:** Pantalla inicio (116)

Siga este procedimiento para seleccionar varias fotografías.



- 1 Pulse ◀ o ▶ en el multiselector para seleccionar la imagen que desee.

También puede utilizar el dial de control en vez del multiselector.

Solo se puede seleccionar una imagen para **Pantalla inicio**. Continúe con el paso 3.

Gire el control del zoom hasta **T** (Q) para cambiar a la reproducción a pantalla completa.

Gire el control del zoom hasta **W** (R) para regresar a la pantalla de miniaturas.



- 2 Pulse ▲ o ▼ para seleccionar **ON** u **OFF** (o el número de copias).

Cuando se selecciona **ON**, en la esquina superior izquierda de la imagen actual se muestra una marca de verificación (✓). Repita los pasos 1 y 2 para seleccionar más fotografías.



- 3 Pulse OK.

El ajuste quedará activado.

Al utilizar **Girar imagen**, seleccione una orientación con el multiselector y, a continuación, pulse OK.

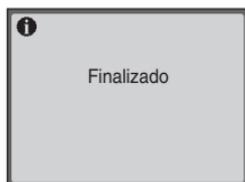

Pase de diapositivas

Reproduce las imágenes guardadas en la memoria interna o en la tarjeta de memoria de una en una en un pase de diapositivas automático.

1 Utilice el multiselector para elegir **Inicio** y pulse **OK**.

Para cambiar el intervalo entre las imágenes, seleccione **Intervalo imagen**, elija el intervalo que desee y pulse **OK** antes de seleccionar **Inicio**.

Para repetir el pase de diapositivas automáticamente, active **Continuo** y pulse **OK** antes de seleccionar **Inicio**.

Se añadirá la marca de verificación (✓) a la opción de repetir cuando esté activada.

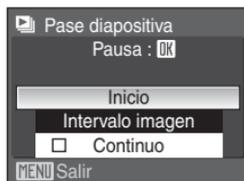

2 Comenzará el pase de diapositivas.

Mientras el pase de diapositivas esté en curso, se podrán llevar a cabo las operaciones siguientes:

- Pulsar **▶** en el multiselector para ver las imágenes en el orden en que se grabaron, o **◀** para verlas en el orden inverso. Mantenga pulsado **▶** para avanzar rápidamente o **◀** para rebobinar.
- Pulsar **OK** para detener el pase de diapositivas.



3 Elija **Fin** o **Reiniciar**.

Cuando finalice o se detenga el pase de diapositivas, seleccione **Fin** y pulse **OK** para volver al menú Reproducción, o elija **Reiniciar** para volver a reproducir el pase de diapositivas.

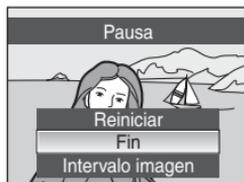

Observaciones sobre el pase de diapositivas

- Si se incluyen películas ( 67) en el pase de diapositivas, solo se mostrará el primer fotograma.
- Aunque esté seleccionado **Continuo**, la duración de reproducción máxima de un pase de diapositivas es de 30 minutos ( 124).

Borrar

Permite borrar todas las imágenes o solo las seleccionadas.

Borrar img. selecc

Permite borrar las imágenes seleccionadas ( 109).

Borrar todas

Borra todas las imágenes.

Observaciones sobre el borrado

- Una vez borradas, no se pueden recuperar las imágenes. Antes de borrarlas, transfiera las imágenes importantes a un ordenador.
- Las imágenes marcadas con el icono  están protegidas y no se pueden borrar.

Proteger

Protege las imágenes seleccionadas de un borrado accidental (Selección de varias imágenes →  109).

No obstante, tenga en cuenta que el formateo de la memoria interna de la cámara o de la tarjeta de memoria borrará definitivamente los archivos protegidos ( 125).

Las imágenes protegidas se pueden identificar mediante el icono  ( 7, 54).

Girar imagen

Después de disparar, ajuste la orientación en la que se van a mostrar las imágenes durante la reproducción.

Puede girar las fotografías 90 grados en el sentido de las agujas del reloj o en el sentido contrario.

Seleccione una imagen en la pantalla de selección de imágenes ( 109) y pulse  para mostrar la pantalla **Girar imagen**.

Pulse  o  en el multiselector para girar la imagen 90 grados.

Las imágenes grabadas con orientación de retrato (vertical) se pueden girar hasta 180 grados en cualquier dirección.



Giro de 90 grados en el sentido contrario al de las agujas del reloj

Giro de 90 grados en el sentido de las agujas del reloj

Pulse  para ajustar la orientación que se muestra y guardar los datos de orientación con la imagen.

Ocultar imagen

Utilice este ajuste para ocultar las imágenes durante la reproducción.

Para obtener información sobre el uso de esta función, consulte "Selección de varias imágenes" ( 109).

Las imágenes ocultas no se pueden borrar con la opción **Borrar**. No obstante, tenga en cuenta que al formatear la memoria interna o la tarjeta de memoria ( 125) se borrarán todas las imágenes ocultas.

Copiar

Permite copiar las imágenes de la tarjeta de memoria a la memoria interna y viceversa.

1 Utilice el multiselector para seleccionar una opción de la pantalla Copiar y pulse **OK**.

 : Permite copiar las imágenes desde la memoria interna a la tarjeta de memoria.

 : Permite copiar las imágenes desde la tarjeta de memoria a la memoria interna.

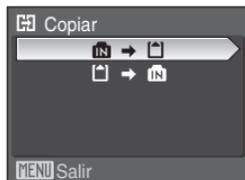

2 Elija una opción de copia y pulse **OK**.

Imágenes selett.: Permite copiar las imágenes seleccionadas de la pantalla de selección de imágenes ( 109).

Todas las imágenes: Permite copiar todas las imágenes.

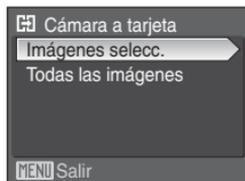

Observaciones sobre la copia de imágenes

- Se pueden copiar imágenes con formato JPEG, AVI y WAV. No se pueden copiar imágenes grabadas en cualquier otro formato.
- Si hay anotaciones de voz ( 61) asociadas a las imágenes seleccionadas para copiar, también se copiarán con las imágenes. No obstante, los archivos de sonido grabados en el modo de grabación de voz ( 68) no se pueden copiar con esta opción. Los archivos de sonido se pueden copiar con la opción **Copiar archiv sonido** ( 72) en el modo de reproducción de audio.
- No se pueden copiar las imágenes tomadas con una cámara de otra marca o que se hayan modificado en un ordenador.
- Las copias editadas tienen la misma marca de protección ( 111) que el original, pero no están marcadas para imprimirlas ( 84).
- Las imágenes ocultas ( 112) no se pueden copiar.

Mensaje La memoria no contiene imágenes

Si no hay imágenes guardadas en la tarjeta de memoria cuando se usa el modo reproducción, se mostrará el mensaje **La memoria no contiene imágenes**. Pulse **MENU** para acceder a la pantalla de opción de copia y copie las imágenes guardadas en la memoria interna de la cámara a la tarjeta de memoria.

Información adicional

Consulte "Nombres de carpetas y archivos de imagen/sonido" ( 132) para obtener información adicional.

Configuración básica de la cámara: El menú Configuración

El menú Configuración presenta las opciones siguientes:

	Menús  115
	Permite seleccionar cómo se mostrarán los menús.
	Pantalla inicio  116
	Permite seleccionar la pantalla que aparece al encender la cámara.
	Fecha  117
	Permite ajustar el reloj de la cámara y seleccionar las zonas horarias local y del destino.
	Brillo  120
	Ajusta el brillo de la pantalla LCD.
	Impresión fecha  120
	Para imprimir la fecha o el contador de fecha en las imágenes.
	Reducc. vibraciones  122
	Active la reducción de la vibración para tomar fotografías.
	Ayuda AF  123
	Permite activar o desactivar la luz de ayuda de AF.
	Zoom digital  123
	Permite activar o desactivar el zoom digital.
	Config. sonido  124
	Permite ajustar la configuración de sonido.
	Desconexión aut.  124
	Permite ajustar el tiempo antes de que la cámara pase al modo de reposo.
	Format. memoria/Format. tarjeta  125
	Permite formatear la memoria interna o la tarjeta de memoria.
	Idioma/Language  126
	Permite seleccionar el idioma utilizado para la visualización de la pantalla de la cámara.
	Modo de vídeo  126
	Permite ajustar la conexión a la televisión.
	Restaurar todo  127
	Permite restaurar los ajustes de la cámara a sus valores predeterminados.
	Versión firmware  129
	Permite mostrar la versión del firmware de la cámara.

Acceso al menú Configuración

Gire el dial de modo hasta **SETUP**.

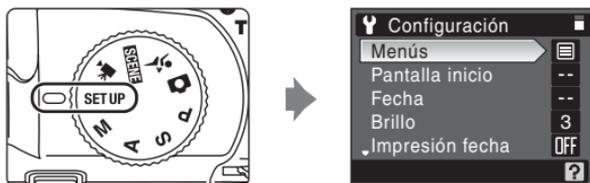

- Utilice el multiselector para seleccionar y aplicar los ajustes (10).
- Para salir del menú Configuración, gire el dial de modo para seleccionar otro modo.

Menú

Seleccione un formato para la visualización de los menús.

Texto (ajuste predeterminado)

Las etiquetas de texto de los menús aparecen en formato de lista.



Iconos

Todos los elementos de los menús se pueden mostrar en una sola página.

Nombre del menú

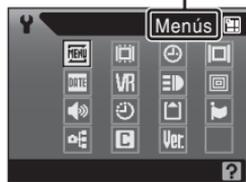

Pantalla de bienvenida

Puede elegir la pantalla de bienvenida que aparecerá al encender la cámara.

Ninguno (ajuste predeterminado)

No se muestra la pantalla de bienvenida.

COOLPIX

Se muestra una pantalla de bienvenida.

Selecc. imagen

Se utiliza para elegir una imagen de la memoria interna o de la tarjeta de memoria para la pantalla de bienvenida. Elija una imagen en la pantalla de selección de imágenes ( 109) y pulse .

Conforme se guarda la imagen seleccionada en la cámara, la imagen aparecerá en la pantalla de bienvenida aunque se borre la fotografía original.

No se pueden seleccionar las imágenes tomadas con un ajuste de **Tamaño imagen** ( 89) de  **3648x2432**,  **3584x2016**, o  **2736x2736**, o las copias reducidas a tamaño 160 x 120 mediante recorte ( 58) y la edición de fotografías pequeñas ( 59).

Fecha

Permite ajustar el reloj de la cámara y seleccionar las zonas horarias local y del destino del viaje.

Fecha

Permite ajustar el reloj de la cámara al día y a la hora actuales. Consulte los pasos 6 y 7 de la sección "Ajuste del idioma, la fecha y la hora de la pantalla" ( 19) para obtener información adicional.

Zona hora

Se puede especificar  (zona horaria local) y se puede desactivar o activar la hora de verano desde las opciones de **Zona hora**. Cuando se selecciona  (zona horaria del destino), se calcula automáticamente la diferencia horaria ( 119) y se graban la fecha y la hora de la región seleccionada. Esta opción es útil durante los viajes.

Ajuste de la zona horaria del destino del viaje

- 1 Utilice el multiselector para elegir **Zona hora** y pulse .

Se mostrará el menú Zona hora.



- 2 Seleccione  y pulse .

La fecha y la hora que aparecen en la pantalla cambian en función de la región que se selecciona.

Si el horario de verano está en vigor, utilice el multiselector para elegir **Hora de verano** y pulse , a continuación, pulse  en el multiselector. El reloj se adelantará automáticamente una hora.

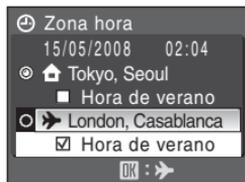

3 Pulse ► en el multiselector.

Se mostrará el menú Zona hora de la ciudad nueva.

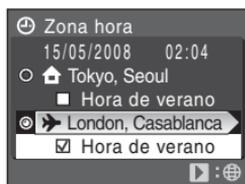

4 Seleccione la zona horaria del destino de viaje y pulse OK.

El ajuste quedará activado.

Mientras esté seleccionada la zona horaria del destino de viaje, aparecerá el icono ► en la pantalla si la cámara está en el modo de disparo.



✓ La batería del reloj

La batería del reloj se carga cuando la batería principal está instalada o hay conectado un adaptador de CA EH-62A (disponible por separado de Nikon) y puede suministrar varios días de alimentación de reserva después de unas 10 horas de carga.

🏠 (Zona horaria local)

- Para cambiar a la zona horaria local, elija 🏠 en el paso 2.
- Para cambiar la zona horaria local, elija 🏠 en el paso 2 y continúe con los pasos 3 y 4 para establecer la zona horaria local.

📅 Horario de verano

- Si la fecha y la hora se ajustan cuando no está en vigor el horario de verano: Active **Hora de verano** (✓) cuando empiece el horario de verano para que el reloj de la cámara se adelante una hora automáticamente.
- Si la fecha y la hora se ajustan con **Hora de verano** activado (✓) cuando está en vigor el horario de verano: Desactive **Hora de verano** cuando finalice el horario de verano para que el reloj de la cámara se atrase una hora automáticamente.

 **Zonas horarias (18)**

La cámara admite las zonas horarias siguientes.

En las diferencias horarias no especificadas a continuación, ajuste el reloj de la cámara en la hora local. La tabla contiene algunas ubicaciones que no se muestran en el mapa de zonas horarias de la cámara.

UTC +/-	Ubicación	UTC +/-	Ubicación
-11	Midway, Samoa	+1	Madrid, Paris, Berlin
-10	Hawaii, Tahiti	+2	Athens, Helsinki, Ankara
-9	Alaska, Anchorage	+3	Moscow, Nairobi, Riyadh, Kuwait, Manama
-8	PST (PDT): Los Angeles, Seattle, Vancouver	+4	Abu Dhabi, Dubai
-7	MST (MDT): Denver, Phoenix, La Paz	+5	Islamabad, Karachi
-6	CST (CDT): Chicago, Houston, Mexico City	+5,5	New Delhi
-5	EST (EDT): New York, Toronto, Lima	+6	Colombo, Dhaka
-4	Caracas, Manaus	+7	Bangkok, Jakarta
-3	Buenos Aires, São Paulo	+8	Beijing, Hong Kong, Singapore
-2	Fernando de Noronha	+9	Tokyo, Seoul
-1	Azores	+10	Sydney, Guam
±0	London, Casablanca	+11	New Caledonia
		+12	Auckland, Fiji

Brillo

Permite seleccionar el brillo de la pantalla LCD entre cinco ajustes. El ajuste predeterminado es **3**.

No se puede ajustar el brillo del visor electrónico.

Impresión de fecha

La fecha y la hora de grabación se pueden imprimir en las imágenes. Esta información se puede imprimir incluso en las impresoras que no admitan la impresión de la fecha y la hora ( 85).

Apagado (ajuste predeterminado)

La fecha y la hora no se imprimen en las imágenes.

Fecha

Cuando esta opción está activada, la fecha se imprime en la esquina inferior derecha de las imágenes.

Fecha y hora

Cuando esta opción está activada, Fecha y hora se imprime en la esquina inferior derecha de las imágenes.

Contador fecha

La impresión de la fecha muestra los días transcurridos entre la fecha de grabación y la seleccionada.

Si no se ajusta en **Apagado**, en la pantalla aparecerá el icono del ajuste actual ( 6).

Impresión de fecha

- Las fechas impresas forman parte permanentemente de los datos de la imagen y no se pueden borrar.
- Es posible que la impresión de fecha con un ajuste del tamaño de imagen ( 89) de  (640 x 480) resulte difícil de leer. Elija  (1.024 x 768) o un formato mayor cuando utilice la impresión de fecha.
- La fecha se grabará con el formato que se haya seleccionado en el elemento **Fecha** ( 18, 117) del menú Configuración.
- No se pueden imprimir fechas al utilizar los modos de escena **Museo** y **Asist. panorama**, el modo  (deportes continuo) o el modo de película. Además, no se pueden imprimir las fechas si **Continuo** está ajustado en **Continuo** o **BSS** en el menú de disparo, o si **Horquillado auto.** está activado ( 141).

Impresión de fecha y ajuste de impresión

Cuando imprima en impresoras compatibles con DPOF que admitan la impresión de la fecha de disparo y la información de la fotografía, podrá imprimir la fecha y la información en las imágenes que no tengan esta información impresa utilizando las opciones del menú **Ajuste impresión** ( 84).

Contador de fecha

Las imágenes que se tomen mientras esté activada esta opción se imprimirán con la cantidad de días restantes hasta la fecha especificada o la cantidad de días transcurridos desde entonces. Se puede utilizar para hacer un seguimiento del crecimiento de los niños o para hacer la cuenta atrás de los días que quedan para un cumpleaños o una boda.

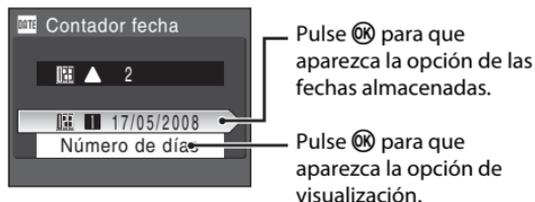

Fechas almacenadas

Se pueden guardar hasta tres fechas. Para ajustarlas, elija una opción, pulse ► en el multiselector, introduzca una fecha (► 19, paso 6) y pulse OK. Para seleccionar una fecha diferente, elija una opción y pulse OK.

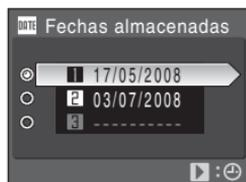

Mostrar opciones

Elija **Número de días**, **Días y años** o **Días, meses, años** y pulse OK.

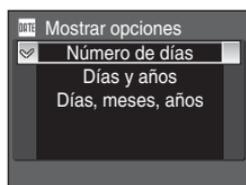

A continuación se muestran unos ejemplos de cómo se imprimen las fechas con el contador de fecha.



Quedan dos días



Han transcurrido dos días

Reducción de la vibración

Active o desactive la reducción de la vibración para tomar fotografías.

La reducción de la vibración corrige eficazmente las manchas provocadas por ligeros movimientos de las manos, denominados sacudidas de la cámara, que se producen normalmente cuando se dispara con zoom o a velocidades de obturación lentas.

Cuando utilice un trípode para estabilizar la cámara durante el disparo, apague la reducción de la vibración.

Encendida (ajuste predeterminado)

La reducción de la vibración está activada al disparar fotografías y grabar películas. Al reducir las sacudidas, la cámara detecta y tiene en cuenta los movimientos de barrido.

Por ejemplo, cuando la cámara se desplaza en horizontal, la reducción de la vibración solo disminuye las sacudidas verticales. En cambio, si la cámara se desplaza en vertical, la reducción de la vibración solo afecta a las sacudidas horizontales.

Apagada

La reducción de la vibración no está activada.

Al activar la reducción de la vibración, el ajuste actual aparece en la pantalla durante el disparo (cuando **Apagada** está seleccionado, la pantalla no muestra un icono para el ajuste actual)  6).

Observaciones sobre la reducción de la vibración

- La reducción de la vibración puede tardar unos pocos segundos en activarse tras encender la cámara o desde que la cámara accede al modo de disparo desde el modo de reproducción. Espere a que la pantalla se estabilice antes de disparar.
- Dadas las características de la función de reducción de la vibración, las imágenes que aparecen en la pantalla de la cámara nada más disparar pueden aparecer movidas.
- En algunas situaciones, puede que la reducción de la vibración no sea capaz de eliminar totalmente los efectos de las sacudidas de la cámara.
- **VR** significa reducción de la vibración.

Uso del VR electrónico en películas

Para reducir el efecto de las sacudidas de la cámara al grabar películas que no sean películas a intervalos, active **VR electrónico**  65) en el menú de películas  63).

Ayuda AF

Permite activar o desactivar la luz de ayuda de AF.

Automático (ajuste predeterminado)

La luz de ayuda de AF se utilizará para ayudar a enfocar cuando el sujeto esté poco iluminado. Tenga en cuenta que, en algunos modos de escena, la luz de ayuda de AF se desactiva automáticamente.

Apagado

Desactiva esta función. Es posible que la cámara no pueda enfocar cuando hay poca luz.

Zoom digital

Utilice este ajuste para controlar el funcionamiento del zoom digital.

Encendido (ajuste predeterminado)

Si gira el control del zoom y lo mantiene pulsado en la posición **T** (R), en la posición de zoom óptico al máximo, se activará el zoom digital ( 24).

Recorte

Permite limitar el zoom digital al alcance que no afecte a la calidad de imagen.

Apagado

Permite desactivar el zoom digital excepto en la grabación de películas.

Observaciones sobre el zoom digital

- Cuando el zoom digital está en funcionamiento, **Modo zona AF** está ajustado en **Central** ( 102).
- El zoom digital no está disponible en las situaciones siguientes:
 - Cuando el modo de enfoque ( 34) está ajustado en **MF** (enfoque manual)
 - Cuando  **Retrato** o  **Retrato nocturno** o  **Fuego artificial** se ha seleccionado para el modo escena.
 - Cuando **Multidisparo 16** se ha seleccionado para **Continuo** ( 98).
 - Antes de empezar a grabar la película (no obstante, se puede utilizar un zoom digital de hasta 2x durante la grabación de películas que no sean a intervalos)
- Con ampliaciones de 1,2x a 1,8x, **Medición** está ajustado en **Pond central**, y con ampliaciones de 2,0x a 4,0x, **Medición** está ajustado en **Puntual**.

Configuración de sonido

Permite establecer la siguiente configuración de sonido.

Sonido botón

Activa y desactiva el sonido de los botones.

Si se selecciona **Encendido** (ajuste predeterminado), se oír un pitido cuando se haya realizado correctamente las operaciones, dos pitidos cuando la cámara logre enfocar al sujeto y tres cuando se detecte un error. También se emitirá un sonido de inicio al encender la cámara.

Sonido disparad.

Elija entre **Encendido** (ajuste predeterminado) y **Apagado** para el sonido de disparador.

Desconexión automática

Si no se realiza ninguna operación durante el tiempo seleccionado, la pantalla se apagará y la cámara entrará en el modo de reposo ( 17) para reducir el consumo de batería. La lámpara de encendido parpadeará en el modo de reposo. Si no se realiza ninguna operación durante otros tres minutos, la cámara se apagará automáticamente.

Elija el tiempo que debe transcurrir antes de que la cámara pase al modo de reposo. Las opciones son **30 seg.**, **1 min.** (ajuste predeterminado), **5 min.** y **30 min.**

Observaciones sobre la desconexión automática

Con independencia de la opción seleccionada, la pantalla permanecerá encendida durante tres minutos cuando se muestren los menús, un máximo de 30 minutos durante la reproducción de pases de diapositivas y 30 minutos cuando se conecte un adaptador de CA.

Formatear memoria/ Formatear tarjeta

Utilice esta opción para formatear la memoria interna o la tarjeta de memoria.

Formateo de la memoria interna

Para formatear la memoria interna, extraiga la tarjeta de memoria de la cámara.

La opción **Format. memoria** aparece en el menú Configuración.

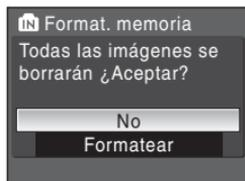

Formateo de la tarjeta de memoria

Si la cámara tiene una tarjeta de memoria, la opción **Format. tarjeta** aparece en el menú Configuración.

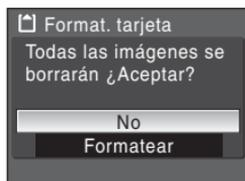

Formateo de la memoria interna y de las tarjetas de memoria

- El formateo de la memoria interna o de las tarjetas de memoria borra definitivamente todos los datos. Asegúrese de transferir las imágenes importantes a un ordenador antes de formatear.
- No apague la cámara, desconecte el adaptador de CA ni abra la tapa del compartimento de la batería/ranura para tarjeta de memoria mientras se realiza el formateo.
- La primera vez que introduzca una tarjeta de memoria utilizada en otros dispositivos en la COOLPIX P80, formatéela con esta cámara.

Idioma

Selecciona un idioma de entre 24 para los menús y los mensajes de la cámara.

Čeština	Checo
Dansk	Danés
Deutsch	Alemán
English	(ajuste predeterminado)
Español	Español
Ελληνικά	Griego
Français	Francés
Indonesia	Indonesio
Italiano	Italiano
Magyar	Húngaro
Nederlands	Neerlandés
Norsk	Noruego

Polski	Polaco
Português	Portugués
Русский	Ruso
Suomi	Finlandés
Svenska	Sueco
Türkçe	Turco
中文简体	Chino simplificado
中文繁體	Chino tradicional
日本語	Japonés
한글	Coreano
ภาษาไทย	Tailandés
عربي	Árabe

Modo de vídeo

Permite ajustar la conexión a la televisión.

Elija **NTSC** o **PAL**.

Restaurar todo

Al seleccionar **Restaurar**, se restauran los ajustes de la cámara a los valores predeterminados.

Menú emergente

Opción	Valor predeterminado
Modo flash  30)	Automático
Disparador automático  33)	Desactivado
Modo Enfoque  34)	Autofoco
Compensación de exposición  37)	0.0

Modo escena

Opción	Valor predeterminado
Escenas  38)	Retrato

Menú de películas

Opción	Valor predeterminado
Opcio. película  63)	TV 640★
Película a intervalos★  65)	30 seg.
Modo autofocus  65)	AF sencillo
VR electrónico  65)	Apagado

Modo de deportes continuo

Opción	Valor predeterminado
Deportes - Continuo  47)	Continuo A
Calidad imagen  88)	Normal
Tamaño imagen  89)	 2048x1536

Menú Disparo

Opción	Valor predeterminado
Calidad imagen  88)	Normal
Tamaño imagen  89)	 3648x2736
Optimizar imagen  91)	Normal
Personalizada en Optimizar imagen  92)	Contraste: Auto Nitidez de imagen: Auto Saturación: Auto

Configuración básica de la cámara: El menú Configuración

Opción	Valor predeterminado
Personalizada de Blanco y negro en Optimizar imagen (🔑 93)	Contraste: Auto Nitidez de imagen: Auto Filtro para B/N: Ninguno B/N + color: apagado
Balance blancos (🔑 94)	Automático
Sensibilidad ISO (🔑 96)	Automático
Intervalo fijo automático (🔑 96)	ISO 64-100
Medición (🔑 97)	Matricial
Continuo (🔑 98)	Individual
Disparo a intervalos (🔑 99)	30 seg.
Horquillado auto. (🔑 101)	Apagado
Modo zona AF (🔑 102)	Automático
Modo autofocus (🔑 104)	AF sencillo
Comp. exposic. flash (🔑 105)	0.0
Reducc. de ruido (🔑 105)	Automático
Control distorsión (🔑 106)	Apagado

Menú Configuración

Opción	Valor predeterminado
Menús (🔑 115)	Texto
Pantalla inicio (🔑 116)	Ninguno
Brillo (🔑 120)	3
Impresión fecha (🔑 120)	Apagado
Reducc. vibraciones (🔑 122)	Encendida
Ayuda AF (🔑 123)	Automático
Zoom digital (🔑 123)	Encendido
Sonido botón (🔑 124)	Encendido
Sonido disparad. (🔑 124)	Encendido
Desconexión aut. (🔑 124)	1 min.

Otros

Opción	Valor predeterminado
Tamaño del papel (80, 81)	Predeterminado
Pase diapositiva (110)	3 seg.

- Cuando se selecciona **Restaurar todo**, también se borra el número de archivo actual (132) de la memoria. La numeración continuará a partir del número más pequeño disponible.
- Para restablecer la numeración de archivos en "0001", borre todas las imágenes (111) antes de seleccionar **Restaurar todo**.
- Los siguientes ajustes de los menús no varían aunque se lleve a cabo **Restaurar todo**.

Disparo: valor del balance de blancos preajustado medido con **Preajuste manual** (95)

Menú Configuración: Fecha (117), **Contador fecha** (121), **Idioma/Language** (126) y

Modo de vídeo (126)

Ver. Versión del firmware

Muestra la versión actual del firmware de la cámara.

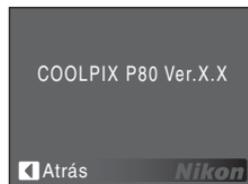

Accesorios opcionales

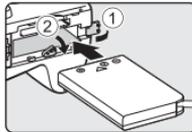
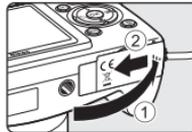
Batería recargable	Batería recargable de ion de litio EN-EL5
Cargador de la batería	Cargador de la batería MH-61
Adaptador de CA	<p>Adaptador de CA EH-62A (se conecta como se indica)</p> <p>1  2</p> <p>2  1</p> <p>3  2</p> <p>Asegúrese de que el cable de conexión a la red eléctrica pase por el orificio antes de cerrar la tapa del compartimento de la batería/ranura para tarjeta de memoria. Si no se siguen estas precauciones, podría dañar la tapa del compartimento de la batería/ranura para tarjeta de memoria.</p>
Cable USB	Cable USB Cable UC-E6
Cable A/V	Cable de audio/vídeo EG-CP14
Tapa del objetivo	Tapa del objetivo LC-CP18

Tarjetas de memoria aprobadas

Las siguientes tarjetas de memoria han sido verificadas y aprobadas para su uso con la COOLPIX P80.

Se pueden usar todas las tarjetas de la marca y capacidad indicadas, independientemente de la velocidad.

SanDisk	128 MB, 256 MB, 512 MB, 1 GB, 2 GB ¹ , 4 GB ²
Toshiba	128 MB, 256 MB, 512 MB, 1 GB, 2 GB ¹ , 4 GB ²
Panasonic	128 MB, 256 MB, 512 MB, 1 GB, 2 GB ¹ , 4 GB ²

¹ Si la tarjeta de memoria se va a utilizar con un lector de tarjetas o un dispositivo similar, compruebe que el dispositivo es compatible con tarjetas de 2 GB.

²  Compatible con SDHC. Si la tarjeta de memoria se va a utilizar con un lector de tarjetas o un dispositivo similar, compruebe que el dispositivo es compatible con SDHC.

No se han probado otras tarjetas. Para obtener más detalles sobre las tarjetas de memoria antes relacionadas, póngase en contacto con su fabricante.

Nombres de carpetas y archivos de imagen/sonido

Los nombres de archivo de las imágenes, películas, anotaciones de voz y grabaciones de voz se asignan de la manera siguiente.

DSCN0001.JPG

Identificador (no se muestra en la pantalla de la cámara)

Fotografías (incluidas las anotaciones de voz adjuntas), películas y grabaciones de voz originales	DSCN
Copias recortadas (incluidas anotaciones de voz adjuntas)	RSCN
Copias pequeñas (incluidas anotaciones de voz adjuntas)	SSCN
Copias de D-Lighting o con borde negro (incluidas anotaciones de voz adjuntas)	FSCN
Películas a intervalos	INTN

Extensión (identifica el tipo de archivo)

Fotografías	.JPG
Películas	.AVI
Anotaciones de voz	.WAV
Grabaciones de voz	

Número de archivo (se asigna automáticamente en orden ascendente, empezando por "0001")

- Los archivos se guardan en carpetas cuyo nombre es un número de carpeta seguido de un identificador de cinco caracteres: "P_" más una secuencia de tres cifras para las imágenes tomadas con **Asist. panorama** (p. ej. "101P_001"; , 44), "INTVL" para la fotografía con el disparo a intervalos (p. ej. "101INTVL"; , 99), "SOUND" para grabaciones de voz (p. ej. "101SOUND"; , 68) y "NIKON" para el resto de imágenes (p. ej. "100NIKON"). Cuando el número de archivos de la carpeta alcance 9.999, se creará otra carpeta. Los números de archivos se asignarán automáticamente comenzando por "0001".
- Los archivos copiados usando **Copiar > Imágenes selecc.** o **Copiar archiv sonido > Archivos seleccionados** se copiarán en la carpeta actual, donde se les asignarán nuevos números de archivo en orden ascendente, comenzando a partir del mayor número de archivo que haya en memoria. Con las opciones **Copiar > Todas las imágenes** y **Copiar archiv sonido > Copiar todos los archivos**, se copiarán todas las carpetas desde el dispositivo de origen; los nombres de archivo no cambiarán, pero se asignarán nuevos números de carpeta en orden ascendente, comenzando a partir del mayor número de carpeta que haya en el dispositivo de destino (, 72, 113).
- Una sola carpeta puede contener hasta 200 imágenes; si la carpeta en uso ya contiene 200 imágenes, la próxima vez que se dispare una imagen se creará una carpeta nueva, sumando uno al nombre de la carpeta en uso. Si la carpeta en uso tiene el número 999 y contiene 200 imágenes, o si una imagen tiene el número 9.999, no se podrán tomar más imágenes mientras no se formatee la memoria interna o la tarjeta de memoria (, 125) o se introduzca una tarjeta de memoria nueva.

Cuidados de la cámara

Para disfrutar durante mucho tiempo de la cámara Nikon que acaba de adquirir, tome las siguientes precauciones al usarla y cuando la guarde:

Manténgala en un lugar seco

Este aparato se podría estropear si se sumerge en agua o si se expone a elevados niveles de humedad.

Evite los golpes

El producto podría no funcionar correctamente si se somete a golpes o vibraciones fuertes.

Manipule el objetivo y todas las piezas móviles con mucho cuidado

No fuerce el objetivo, la pantalla LCD, la ranura para la tarjeta de memoria ni el compartimento de la batería. Estos componentes se dañan con facilidad. Si se fuerza la tapa del objetivo, la cámara podría funcionar mal o dañarse el objetivo. Si la pantalla LCD se rompe, tenga cuidado de no hacerse daño con los cristales rotos y evite que el cristal líquido de la pantalla entre en contacto con la piel o se introduzca en los ojos o la boca.

No exponga el objetivo a fuentes de luz potentes durante largos períodos

Evite la exposición del objetivo al sol u otras fuentes de luz potentes durante largos períodos cuando utilice o guarde la cámara. La exposición a una luz intensa puede producir el deterioro del sensor de imagen CCD, que provocaría una mancha blanca en las fotografías.

Mantenga la cámara lejos de campos magnéticos potentes

No utilice ni guarde la cámara cerca de aparatos que generen radiaciones electromagnéticas o campos magnéticos potentes. Las cargas estáticas fuertes o los campos magnéticos emitidos por aparatos como las radios pueden provocar interferencias en la pantalla, dañar los datos guardados en la tarjeta de memoria o afectar a los circuitos internos de la cámara.

Evite cambios bruscos de temperatura

Los cambios bruscos de temperatura que se producen, por ejemplo, cuando se entra o se sale de un edificio con calefacción en un día frío pueden originar condensación dentro del aparato. Para evitar la condensación, se debe colocar el equipo en un estuche o en una bolsa de plástico antes de exponerlo a cambios bruscos de temperatura.

Apague la cámara antes de retirar o desconectar la fuente de alimentación

No quite la batería mientras el equipo esté encendido o mientras se estén grabando o eliminando imágenes de la memoria. Si se apaga la cámara de esta manera, se pueden perder datos y estropear los circuitos internos o la memoria.

El LED de la luz de ayuda de AF/Indicador del disparador automático

El diodo emisor de luz (LED;  4, 33, 123) que usa la luz de ayuda de AF/indicador del disparador automático es compatible con el siguiente estándar IEC:

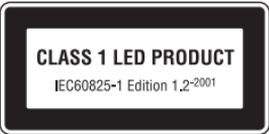

CLASS 1 LED PRODUCT
IEC60825-1 Edition 1,2-2001

La batería

- Compruebe el nivel de carga de la batería cuando vaya a utilizar la cámara y cárguela si fuera necesario. Cuando la batería esté completamente cargada, detenga el proceso de recarga, pues podría reducirse el rendimiento de la misma. Si fuera posible, lleve consigo una batería de repuesto completamente cargada cuando vaya a tomar fotografías en ocasiones importantes.
- No utilice la batería a una temperatura ambiental inferior a 0 °C o superior a 40 °C. Durante la carga, la temperatura debería estar entre 5 y 35 °C. Se debe tener en cuenta que la batería se puede calentar durante su uso; espere a que se enfríe antes de cargarla. No tener en cuenta estas precauciones podría estropear la batería, perjudicar su rendimiento o impedir que se cargue con normalidad.
- En los días fríos, la capacidad de las baterías tiende a disminuir. Compruebe que la batería está totalmente cargada antes de salir a hacer fotografías cuando hace frío. Lleve las baterías de repuesto en un lugar templado y cámbielas si fuera necesario. Una vez calentada, una batería fría puede recuperar parte de su carga.
- La suciedad en los terminales de la batería podría hacer que la cámara no funcionara.
- Si no se utiliza la batería, retírela de la cámara o del cargador de baterías y vuelva a colocar la tapa de terminales. La cámara y el cargador de baterías consumen pequeñas cantidades de energía aunque estén apagados; si la batería se deja en su compartimento, se podría descargar y dejar de funcionar. Apagar o encender la cámara mientras la batería está agotada puede reducir la vida útil de la batería. Si no se va a utilizar la batería durante mucho tiempo, guárdela en un lugar seco y fresco (de 15 a 25 °C). Recárguela al menos una vez al año y descárguela por completo antes de volver a guardarla.
- Sustituya la batería cuando ya no se pueda cargar. Las baterías usadas son un recurso valioso. Recicle siempre las baterías usadas de acuerdo con la normativa local.

Limpieza

Objetivo/ visor elec- trónico	Evite tocar las partes de cristal con los dedos. Utilice una perilla (pequeño objeto con una perilla de goma en un extremo que se aprieta para que salga aire por el otro extremo) para eliminar el polvo y la pelusilla. Para eliminar las huellas de dedos y otras manchas que no desaparezcan con la perilla, limpie el objetivo con un paño suave efectuando un movimiento en espiral comenzando por el centro del objetivo y yendo hacia el exterior. Si no quedara limpio el objetivo, pásele un trapo humedecido ligeramente con un limpiador de objetivos comercial.
Pantalla LCD	Elimine el polvo y la pelusilla con una perilla. Para eliminar huellas de dedos y otras manchas, limpie la pantalla LCD, sin presionarla, con un paño suave y seco.
Cuerpo	Utilice una perilla para eliminar el polvo, la suciedad o la arena y luego límpielo cuidadosamente con un paño suave y seco. Después de utilizar la cámara en la playa o junto al mar, elimine los restos de sal y arena con un paño ligeramente humedecido con agua dulce y séquela a conciencia. Tenga en cuenta que un cuerpo extraño que esté alojado en el interior de la cámara podría originar daños que no estarían cubiertos por la garantía.

No utilice alcohol, disolvente ni otros productos químicos volátiles.

Almacenamiento

Apague la cámara cuando no la utilice. Compruebe que el indicador de encendido de la cámara esté apagado antes de guardarla. Retire la batería si no se va a utilizar la cámara durante un largo periodo de tiempo. No guarde la cámara con bolas antipolillas de naftalina o de alcanfor o en lugares donde:

- haya cerca equipos que produzcan campos magnéticos potentes, como, por ejemplo, televisores o radios
- esté expuesta a temperaturas inferiores a $-10\text{ }^{\circ}\text{C}$ o superiores a $50\text{ }^{\circ}\text{C}$
- haya poca ventilación o esté expuesta a una humedad superior al 60%

Para evitar la aparición de moho, saque la cámara del lugar donde la tenga guardada al menos una vez al mes. Enciéndala y dispare unas cuantas veces antes de guardarla de nuevo.

Observaciones sobre la pantalla

- La pantalla puede tener algunos píxeles que estén siempre encendidos o que no se enciendan. Ésta es una característica típica de todas las pantallas LCD TFT y no significa que esté funcionando mal. Las imágenes tomadas con la cámara no se verán afectadas.
- Si hay mucha luz, quizás resulte difícil ver las imágenes en la pantalla.
- La pantalla está retroiluminada mediante un LED. Si la pantalla empieza a verse mal o a parpadear, acuda a un servicio técnico de Nikon.

Observaciones sobre el "Smear"

Al encuadrar sujetos luminosos, pueden aparecer en la pantalla unas bandas verticales parecidas a cometas que van emblanqueciéndose hacia los extremos. Este fenómeno se conoce como "smear" y no indica un mal funcionamiento.

En los modos de disparo que no sean el modo continuo a alta velocidad o el modo de película, el "smear" no afecta a las imágenes que se graban.

No obstante, cuando se utilizan los modos de disparo continuo a alta velocidad y de película, recomendamos que evite disparar a objetos brillantes.

Mensajes de error

En la tabla siguiente se relacionan los mensajes de error y otras advertencias que se muestran en la pantalla, así como las soluciones pertinentes.

Indicador	Problema	Solución	
 (parpadea)	No se ha ajustado el reloj.	Ajuste el reloj.	117
	Se está agotando la batería.	Prepárese para cargar o cambiar la batería.	14, 16
 Batería agotada.	Batería agotada.	Cargue la batería o cámbiela.	14, 16
 Battery temperature high	La temperatura de la batería es alta.	Apague la cámara y deje enfriar la batería antes de volver a utilizarla. Transcurridos cinco segundos, este mensaje desaparecerá, la pantalla se apagará y el indicador de encendido parpadeará rápidamente. Después de que el indicador parpadee durante tres minutos, la cámara se apagará automáticamente, aunque también puede pulsar el interruptor principal para apagarla manualmente.	17
 Espere a que la cámara termine de grabar. 	La cámara no puede realizar otras operaciones hasta que termine la grabación.	Espera hasta que el mensaje desaparezca automáticamente cuando finalice la grabación.	27
 Tarj memo tiene protección escritura	El dispositivo de protección contra escritura está en la posición de bloqueo ("lock").	Deslice el dispositivo de protección contra escritura a la posición de escritura ("write").	21
 No se puede utilizar esta tarjeta	Error de acceso a la tarjeta de memoria.	<ul style="list-style-type: none"> • Utilice una tarjeta de memoria aprobada. • Compruebe que las conexiones estén limpias. • Compruebe que se ha introducido correctamente la tarjeta de memoria. 	131
 No se puede leer esta tarjeta.			20
 Tarjeta sin formato. ¿Formatear tarjeta? No Sí	No se ha formateado la tarjeta de memoria para utilizarla en la cámara.	Elija Sí y pulse  para formatear la tarjeta, o apague la cámara y cambie la tarjeta.	21

Indicador	Problema	Solución	
 Memoria insuficiente	La tarjeta de memoria está llena.	<ul style="list-style-type: none"> • Seleccione una calidad de imagen menor o un tamaño de imagen más pequeño. • Borre imágenes o archivos de sonido. • Introduzca una tarjeta de memoria nueva. • Retire la tarjeta de memoria y utilice la memoria interna. 	88, 89 28, 67, 71, 111 20 21
 No se puede guardar la imagen	Se ha producido un error mientras se grababa la imagen.	Formatee la memoria interna o la tarjeta de memoria.	125
	La cámara ha agotado los números de archivo.	<ul style="list-style-type: none"> • Introduzca una tarjeta de memoria nueva. • Formatee la memoria interna o la tarjeta de memoria. 	20 125
	No se puede utilizar la imagen como pantalla de bienvenida.	Seleccione una imagen de 320 × 240 píxeles o mayor, o una tomada con un tamaño de imagen distinto de  (3648×2432),  (3584×2016) y  (2736×2736).	58, 59, 89
	No se puede copiar la imagen.	Borre algunas imágenes de la unidad de destino.	111
 No puede guardarse el archivo de sonido	La cámara ha agotado los números de archivo.	<ul style="list-style-type: none"> • Introduzca una tarjeta de memoria nueva. • Formatee la memoria interna o la tarjeta de memoria. 	20 125
 Imagen no modificable.	No se pueden utilizar las funciones D-Lighting, recorte, imagen pequeña o borde negro para modificar las imágenes.	<ul style="list-style-type: none"> • Las funciones de edición, a excepción de borde negro, quizás no estén disponibles para las imágenes con un determinado tamaño de imagen original. 	56
		<ul style="list-style-type: none"> • Algunas funciones de edición pueden no estar disponibles para las imágenes que se hayan editado con anterioridad. Confirme las restricciones de edición con las funciones D-Lighting, recorte, imagen pequeña y borde negro. • No se pueden editar las películas. 	56 –

Mensajes de error

Indicador	Problema	Solución	
i No se puede grabar la película	Se ha producido un error en el tiempo de espera de grabación de la película.	Utilice una tarjeta de memoria que tenga una velocidad de escritura más rápida.	131
i La memoria no contiene imágenes	<ul style="list-style-type: none"> No hay imágenes ni archivos de sonido en la memoria interna o en la tarjeta de memoria. La tarjeta de memoria no contiene imágenes ni archivos de sonido. 	– Para copiar imágenes o archivos de sonido de la memoria interna a la tarjeta de memoria, pulse MENU . Se mostrará la pantalla de opción de copia o la pantalla de copia de archivos de sonido.	– 113, 72
i Sin arch sonido			
i El archivo no contiene datos de imagen	El archivo no se creó con la COOLPIX P80.	Visualice el archivo en un ordenador o en otro dispositivo.	–
 No se puede reproducir el archivo			
i Todas las imágenes están ocultas	<ul style="list-style-type: none"> Todas las imágenes de la memoria interna/tarjeta de memoria están ocultas. 	Desactive el ajuste de Ocultar imagen para ver las imágenes.	112
i No se puede borrar imagen	La imagen está protegida.	Desactive la protección.	111
i El destino de viaje está en zona horaria actual.	El destino se encuentra dentro de la zona horaria local.	–	119
 El dial de modos no está en la posición correcta.	El dial de modo se encuentra entre dos modos.	Gire el dial de modo para seleccionar el modo que desee.	8
i Pulse el botón de apertura del flash para abrir el flash.	El flash integrado no sale en los modos de escena Retrato nocturno o Contraluz .	Pulse el botón  (emergente del flash) para sacar el flash integrado.	31, 40, 43
 Error de objetivo. (Si la tapa del objetivo está colocada, apague la cámara, retire la tapa y encienda la cámara.)	Error del objetivo.	Retire la tapa del objetivo si sigue colocada y apague y vuelva a encender la cámara. Si el error persiste, acuda a su vendedor o al representante del servicio técnico autorizado de Nikon.	22

Indicador	Problema	Solución	
 Error de comunicación	Se ha desconectado el cable USB durante la transferencia o la impresión.	Apague la cámara y vuelva a conectar el cable.	74, 79
Error del sistema 	Se ha producido un error en los circuitos internos de la cámara.	Apague la cámara, saque la batería, vuelva a colocarla y encienda la cámara. Si el error persiste, acuda a su vendedor o representante del servicio técnico autorizado de Nikon.	16, 22
 Error impres.: comprobar estado impresora	Se ha acabado la tinta o se ha producido un error en la impresora.	Compruebe la impresora. Tras comprobar la tinta o resolver el problema, seleccione Continuar y pulse  para continuar con la impresión.*	-
 Error de impresora: comprobar papel	El tamaño de papel especificado no se ha cargado en la impresora.	Cargue el papel especificado, seleccione Continuar y pulse  para continuar con la impresión.*	-
 Error de impresora: atasco de papel	Se ha atascado papel en la impresora.	Retire el papel atascado, seleccione Continuar y pulse  para continuar con la impresión.*	-
 Error de impresora: sin papel	No se ha cargado papel en la impresora.	Cargue el papel especificado, seleccione Continuar y pulse  para continuar con la impresión.*	-
 Error de impresora: comprobar tinta	Error de tinta.	Compruebe la tinta, seleccione Continuar y pulse  para continuar con la impresión.*	-
 Error de impresora: sin tinta	El cartucho de tinta está vacío.	Sustituya el cartucho de tinta, seleccione Continuar y pulse  para continuar con la impresión.*	-
 Error de impresora: archivo dañado	Se ha producido un error causado por el archivo de imagen.	Seleccione Cancelar y pulse  para cancelar la impresión.	-

* Consulte la documentación incluida con la impresora para obtener más instrucciones e información.

Solución de problemas

En el caso de que la cámara no funcione correctamente, antes de acudir al vendedor o al representante del servicio técnico autorizado de Nikon, consulte la lista de los problemas más comunes que se ofrece a continuación. Consulte los números de página de la columna de la derecha para obtener más información.

Pantalla, ajustes y alimentación

Problema	Causa/solución	
La pantalla está en blanco.	• La cámara está apagada.	22
	• La batería se ha agotado.	22
	• La cámara está en el modo de reposo para ahorrar energía: pulse el disparador hasta la mitad.	23, 26
	• No se pueden usar al mismo tiempo la pantalla LCD y el visor electrónico. Pulse  para alternar entre las pantallas.	13
	• La cámara y el ordenador están conectados mediante el cable USB.	74
	• La cámara y la televisión están conectadas mediante el cable de audio/vídeo.	73
La pantalla LCD no se lee bien.	• Se está utilizando la película a intervalos o la fotografía con el disparo a intervalos.	65, 99
	• La iluminación ambiente es excesiva: utilice el visor electrónico o colóquese en un lugar más oscuro.	24
	• Ajuste el brillo de la pantalla.	120
El visor electrónico no se lee bien.	• La pantalla está sucia. Límpiela.	135
	• La pantalla se ha atenuado para ahorrar energía. La pantalla recupera el brillo al utilizar los controles.	17
La visualización no cambia a la pantalla LCD (o el visor electrónico) al pulsar el botón  .	Ajuste el control de ajuste dióptrico.	13
La visualización no cambia a la pantalla LCD (o el visor electrónico) al pulsar el botón  .	No se puede cambiar la visualización en las situaciones siguientes.	
	• Mientras se visualizan los menús de ajuste del modo de flash, el disparador automático y el modo de enfoque.	31, 33, 35
	• Mientras se visualizan las pantallas de menús	47, 63, 86, 108
	• Mientras se graban o reproducen películas	62, 67
	• Mientras se graban o reproducen anotaciones de voz o grabaciones de voz	61, 68, 70
	• Mientras se dispara con Asist. panorama o Disparo a intervalos	44, 99
	• Mientras la cámara está conectada a una impresora	78
	• Mientras se visualizan pantallas de borrado de imágenes	28, 29
	• Mientras se visualizan pantallas de ayuda	11
	• Mientras se visualiza la pantalla de selección de imágenes	109
	• Mientras se visualizan los mensajes de error	136 a 139

Problema	Causa/solución	
La cámara se apaga sin avisar.	<ul style="list-style-type: none"> • La batería está baja. • La cámara se ha apagado automáticamente para ahorrar energía. • La batería está fría. 	22 23 134
La fecha y la hora de la grabación no son correctas.	<ul style="list-style-type: none"> • Las imágenes que se graben antes de ajustar el reloj o cuando parpadea el indicador de "Fecha no ajustada" durante el disparo tendrán impresa la fecha "00/00/0000 00:00"; las películas y las grabaciones de voz tendrán la fecha "01/01/2008 00:00". • Verifique regularmente el reloj de la cámara con otros relojes más precisos y ajústelo cuando sea necesario. 	18 117
En la pantalla no aparece ningún indicador.	Los datos del disparo y la información de la fotografía se pueden ocultar. Pulse DISP hasta que aparezcan los datos del disparo y la información de la fotografía.	12
La opción Impresión fecha no está disponible.	No se ha ajustado el reloj de la cámara.	18, 117
La fecha no aparece en las imágenes, incluso cuando la opción Impresión fecha está activada.	La fecha no aparece en las películas ni en las imágenes tomadas con  (Museo) o  (Asist. panorama) en el modo escena, cuando se ha seleccionado Continuo o BSS en Continuo , o se han seleccionado otras opciones distintas de Apagado en Horquillado auto. del menú Disparo o al disparar en el modo  (deportes continuo).	42, 44, 62, 98, 101, 120
Los ajustes de la cámara se restauran.	Se ha agotado la batería de repuesto. Todos los ajustes vuelven a sus valores predeterminados.	118
La pantalla se apaga y la lámpara de encendido parpadea rápidamente.	La temperatura de la batería es alta. Apague la cámara y deje que la batería se enfríe antes de volver a utilizarla. Después de que el indicador parpadee durante tres minutos, la cámara se apagará automáticamente, aunque también puede pulsar el interruptor principal para apagarla manualmente.	17

Cámaras controladas electrónicamente

En casos muy raros, en la pantalla pueden aparecer caracteres extraños y la cámara puede dejar de funcionar. En la mayoría de los casos, este fenómeno se debe a una carga estática externa de gran intensidad. Apague la cámara, retire la batería, vuelva a colocarla y, a continuación, encienda la cámara de nuevo. Si el mal funcionamiento continúa, póngase en contacto con su vendedor o con el representante del servicio técnico autorizado de Nikon. Tenga en cuenta que desconectar la fuente de alimentación puede provocar la pérdida de los datos que no se hayan grabado en la memoria interna o en la tarjeta de memoria en el momento de surgir el problema. No afectará a los datos que ya estén grabados.

Disparo

Problema	Causa/solución	
La cámara no dispara al pulsar el disparador.	<ul style="list-style-type: none"> • Cuando la cámara esté en el modo de reproducción, pulse  o el disparador. • Cuando aparezcan los menús, pulse MENU. • La batería se ha agotado. • Saque el flash integrado si el modo de escena es Retrato nocturno o Contraluz. • Si parpadea el indicador del flash, se está cargando el flash. 	28 11 22 31, 40, 43 32
La cámara no logra enfocar.	<ul style="list-style-type: none"> • El sujeto que se va a fotografiar es del tipo de sujetos que el autofocus no logra captar bien. • Ajuste Ayuda AF en Automático en el menú Configuración. • El sujeto no está en la zona de enfoque cuando se pulsa el disparador hasta la mitad. • El modo de enfoque se ajusta en MF (enfoque manual) • Error de enfoque. Apague la cámara y vuelva a encenderla. 	27 123 26, 102 34, 35 22
Las imágenes salen movidas.	<ul style="list-style-type: none"> • Utilice el flash. • Utilice la reducción de la vibración. • Utilice BSS. • Utilice el trípode y el disparador automático. 	30 122 98 33
Aparecen manchas brillantes en las imágenes tomadas con flash.	El flash se refleja en las partículas del aire. Desconecte el flash.	30
El flash integrado no destella.	<ul style="list-style-type: none"> • El flash está apagado. • Se ha seleccionado alguno de los modos de escena en los que no se puede activar el flash. • Se está aplicando el modo de enfoque . • El modo  (deportes continuo) se activa. • Se ha seleccionado un modo  distinto a Película a intervalos . • Se ha seleccionado Continuo, BSS o Multidisparo 16 para Continuo. • Se ha seleccionado una opción distinta de Apagado para Horquillado auto. en el menú Disparo. 	30 38 34 46 62 98 101
No se puede utilizar el zoom óptico.	<ul style="list-style-type: none"> • El zoom óptico no se puede utilizar mientras se graban películas. • Cuando Fuego artificial está seleccionado en el modo escena, el zoom de teleobjetivo está limitado. 	62 43

Problema	Causa/solución	
No se puede utilizar el zoom digital.	<ul style="list-style-type: none"> • Zoom digital está ajustado en Apagado en el menú Configuración. • El zoom digital no está disponible en las situaciones siguientes: <ul style="list-style-type: none"> – Cuando el modo de enfoque () 34) está ajustado en MF (enfoque manual) – Cuando Retrato, Retrato nocturno o Fuego artificial se ha seleccionado para el modo escena – Antes de que se inicie la grabación de la película – Cuando se ha seleccionado Multidisparo 16 en Continuo 	123 34, 35 39, 40 62 98
La opción Tamaño imagen no está disponible.	<ul style="list-style-type: none"> • Tamaño imagen no se puede ajustar cuando Multidisparo 16 se ha seleccionado en Continuo. • Si se selecciona un modo de deportes continuo a alta velocidad, o si Sensibilidad ISO se ajusta en 3200 o 6400,  3648x2736,  3264x2448,  3648x2432,  3584x2016, o  2736x2736 no se pueden seleccionar para Tamaño imagen. 	98 47, 96
No se produce ningún sonido cuando se acciona el obturador.	<ul style="list-style-type: none"> • Se ha seleccionado Apagado para Config. sonido > Sonido disparad. en el menú Configuración. • Se ha seleccionado Continuo, BSS o Multidisparo 16 para Continuo en el menú Disparo. • Se ha seleccionado una opción distinta de Apagado para Horquillado auto. en el menú Disparo. • Se ha seleccionado  (modo escena Museo). • El modo  (deportes continuo) se activa. • Se ha seleccionado el modo . • El altavoz está tapado. No lo tape. 	124 98 101 42 46 62 5, 24
La luz de ayuda de AF no se enciende.	<ul style="list-style-type: none"> • Se ha seleccionado Apagado en la opción Luz de ayuda de AF del menú Configuración de la cámara. • La luz de ayuda de AF se apaga automáticamente en algunos modos. 	123 39-44
Las imágenes tienen manchas.	El objetivo está sucio. Limpie el objetivo.	135
Los colores son poco naturales.	El ajuste del balance de blancos no es el indicado para la fuente de luz.	94
Aparecen píxeles brillantes diseminados aleatoriamente ("ruido") en la imagen.	<p>La velocidad de obturación es demasiado lenta. El ruido se puede reducir:</p> <ul style="list-style-type: none"> • Utilizando el flash. • Especificando un ajuste de sensibilidad ISO menor. • Utilizando Reducc. de ruido en el menú Disparo para adaptarse a las situaciones. • Seleccionando un modo escena con reducción de ruido. 	30 96 105 40

Problema	Causa/solución	
Las imágenes salen demasiado oscuras (subexpuestas).	<ul style="list-style-type: none"> • Utilice el flash para disparar. • El flash está apagado. • La ventana del flash está tapada. • El sujeto está fuera del alcance del flash. • Ajuste la compensación de exposición. • Aumente la sensibilidad ISO. • Saque el flash integrado, ajuste Contraluz del modo escena o ajuste el modo de flash en  (flash de relleno) y, a continuación, dispáre. 	30 30 24 30 37 96 30, 43
Las imágenes salen con mucha luz (sobrexpuestas).	Ajuste la compensación de exposición.	37
Se obtienen resultados inesperados al ajustar el flash en  (automático con reducción de ojos rojos).	Cuando se activa  o el "flash de relleno con sincronización lenta y reducción de ojos rojos" del modo escena Retrato nocturno durante el disparo, se puede aplicar, en muy raras ocasiones, la función de corrección de ojos rojos integrada a zonas en las que no aparezcan ojos rojos. Ajuste un modo de flash distinto a  cuando dispáre con un modo de disparo que no sea el modo escena Retrato nocturno .	30, 40
La cámara no dispara continuamente.	Se ha seleccionado Encendido para Reducc. de ruido en el menú Disparo.	105
La cámara no dispara con Multidisparo 16 .	Con un ajuste de Sensibilidad ISO de 3200 o 6400 , la opción Multidisparo 16 no está disponible. Al disparar con la opción Multidisparo 16 , seleccione opciones distintas de 3200 o 6400 en Sensibilidad ISO y seleccione Multidisparo 16 en Continuo .	96, 98

Reproducción

Problema	Causa/solución	
No se puede reproducir el archivo.	<ul style="list-style-type: none"> • Un ordenador o una cámara de otra marca ha sobrescrito el archivo o le ha cambiado el nombre. • Se está utilizando la película a intervalos o la fotografía con el disparo a intervalos: no se pueden reproducir las imágenes hasta que la grabación haya terminado. 	- 65, 99
No se puede ampliar la imagen con el zoom.	El zoom de reproducción no se puede utilizar con las películas, las imágenes pequeñas ni imágenes que se hayan recortado por debajo de 320 x 240.	-

Problema	Causa/solución	
No se pueden grabar ni reproducir anotaciones de voz.	<ul style="list-style-type: none"> • Las anotaciones de voz no se pueden adjuntar a las películas. • Las anotaciones de voz no se pueden adjuntar a las imágenes tomadas con otras cámaras. Del mismo modo, tampoco se pueden reproducir anotaciones de voz grabadas con otras cámaras. 	67 61
No se pueden utilizar las opciones D-Lighting, recorte, imagen pequeña ni borde negro.	<ul style="list-style-type: none"> • Estas opciones no se pueden utilizar con las películas. • Las opciones distintas de borde negro no se puede utilizar con las imágenes que se hayan tomado con una configuración de tamaño de imagen de  (3648 × 2432),  (3584 × 2016) o . • Seleccione una imagen que admita recorte, D-Lighting, imagen pequeña o borde negro. • No se pueden editar las imágenes tomadas con otras cámaras. • Es posible que otras cámaras no puedan reproducir imágenes editadas con esta cámara. 	67 89 56 – –
No se ven las imágenes en la televisión.	<ul style="list-style-type: none"> • Seleccione el modo de vídeo correcto. • La tarjeta de memoria no contiene imágenes. Sustituya la tarjeta de memoria. Retire la tarjeta de memoria para reproducir las imágenes desde la memoria interna. 	126 20
Nikon Transfer no se inicia al conectar la cámara.	<ul style="list-style-type: none"> • La cámara está apagada. • La batería se ha agotado. • El cable USB no está conectado correctamente. • El ordenador no reconoce la cámara. • No se ha configurado el ordenador para que inicie Nikon Transfer automáticamente. • Si el ordenador ejecuta Windows 2000 Professional, no podrá conectar la cámara al ordenador. <p>Consulte la información de ayuda de Nikon Transfer.</p>	22 22 75 – – 76
No se muestran las imágenes que se van a imprimir.	La tarjeta de memoria no contiene imágenes. Sustituya la tarjeta de memoria. Retire la tarjeta de memoria para imprimir fotografías desde la memoria interna.	20
No se puede seleccionar el tamaño de papel con la cámara.	El tamaño del papel no se podrá seleccionar desde la cámara si la impresora no admite los tamaños de página que utiliza la cámara o cuando la impresora establezca automáticamente el tamaño de página. Ajuste el tamaño de página utilizando la impresora.	80, 81

Especificaciones

Cámara digital Nikon COOLPIX P80

Tipo	Cámara digital compacta
Píxeles efectivos	10,1 millones
Sensor de imágenes	CCD de 1/2,33 pulgadas; píxeles totales: 10,70 millones aprox.
Objetivo	Objetivo Nikkor zoom de 18x
Distancia focal	4,7-84,2 mm (equivalente al ángulo de imagen con formato 35mm [135]: 27-486 mm)
Número f	f/2,8-4,5
Construcción	14 elementos en 5 grupos
Zoom digital	Hasta 4x (equivalente al ángulo de imagen con formato 35 mm [135]: aprox. 1.944 mm)
Reducción de vibraciones	Estabilización del sensor de imagen
Autofoco (AF)	AF de detección de contraste, AF multizona
Distancias de enfoque (desde el objetivo)	<ul style="list-style-type: none">• 40 cm a ∞ (Gran angular); 1,5 m a ∞ (Tele)• Modo de primer plano macro: 10 cm a ∞ (posición del donde  se vuelve de color verde); 1 cm a ∞ (posición del zoom en la marca )
Selección de la zona de enfoque	Prioridad al rostro, automático (selección automática de 9 zonas), central, manual con 99 zonas de enfoque
Luz de ayuda de AF	Producto LED de clase 1 (IEC 60825-1 Edición 1.2 ²⁰⁰¹); salida máx.: 1.000 μW
Visor electrónico	Visor LCD en color, LCD TFT de 0,24 pulg., aprox. 230 k puntos, con función de ajuste dióptrico
Cobertura del encuadre (modo de disparo)	Aprox. 97 % en horizontal y 97 % en vertical (en comparación con la pantalla real)
Cobertura del encuadre (modo de reproducción)	Aprox. 100 % en horizontal y 100 % en vertical (en comparación con la pantalla real)
Pantalla LCD	2,7 pulg., aprox. 230 k puntos, LCD TFT con ángulo de visión amplio, tratamiento antirreflejos y 5 niveles de ajuste de brillo
Cobertura del encuadre (modo disparo)	Aprox. 97 % en horizontal y 97 % en vertical
Cobertura del encuadre (modo reproducción)	Aprox. 100 % en horizontal y 100 % en vertical
Almacenamiento	
Soportes	<ul style="list-style-type: none">• Memoria interna (aprox. 50 MB)• Tarjetas de memoria SD (Secure Digital)
Sistema de archivos	Compatible con DCF, Exif 2.2 y DPOF
Formatos de archivo	Comprimido: compatible con la línea básica JPEG FINE (1:4), NORMAL (1:8), BASIC (1:16) Películas: AVI Archivos de sonido: WAV

Tamaño de la imagen (píxeles)	<ul style="list-style-type: none"> • 3.648 × 2.736 [10 M] • 2.592 × 1.944 [5 M] • 1.600 × 1.200 [2 M] • 1.024 × 768 [PC] • 3.648 × 2.432 [3:2] • 2.736 × 2.736 [1:1] • 3.264 × 2.448 [8 M] • 2.048 × 1.536 [3 M] • 1.280 × 960 [1 M] • 640 × 480 [TV] • 3.584 × 2.016 [16:9]
Sensibilidad ISO (Sensibilidad de salida estándar)	ISO 64, 100, 200, 400, 800, 1600, 2000, 3200, 6400, Automático (ganancia automática desde ISO 64 hasta 800), Sensibilidad ISO alta automática (ISO 64 a 1600) Intervalo fijo automático (100, 200, 400)
Exposición	
Medición	Matricial de 256 segmentos, ponderada central, puntual, zona de AF puntual (admite hasta 99 zonas de enfoque)
Control de la exposición	Exposición automática programada con programa flexible, automática con prioridad a la obturación, automática con prioridad al diafragma, manual, compensación de exposición (-2,0 a +2,0 EV en variaciones de 1/3 EV), horquillado automático
Intervalos (ISO 100)	W: +de 0,1 a +17,6 EV T: +de 1,3 a +17,5 EV
Obturador	Obturador mecánico y electrónico de carga acoplada
Velocidad	1/2.000-8 seg, 1/4.000-1/15 seg. (durante el disparo continuo a alta velocidad)
Diafragma	Diafragma de iris de 5 laminillas
Alcance	10 variaciones de 1/3 EV
Disparador automático	Se puede seleccionar una duración de entre 10 y 2 segundos
Flash integrado	
Alcance (aprox.) (Sensibilidad ISO: Automático)	W: 0,5 a 8,8 m T: 0,5 a 5,6 m
Control del flash	Flash TTL automático con predestellos de pantalla
Interfaz	USB
Protocolo de transferencia de datos	MTP, PTP
Salida de vídeo	Se puede elegir entre NTSC y PAL
Terminal E/S	Salida de audio/vídeo; E/S digital (USB)
Idiomas admitidos	Alemán, árabe, checo, chino (simplificado y tradicional), coreano, danés, español, finlandés, francés, griego, húngaro, indonesio, inglés, italiano, japonés, neerlandés, noruego, polaco, portugués, ruso, sueco, tailandés, turco
Fuentes de alimentación	<ul style="list-style-type: none"> • Una batería recargable de ion de litio EN-EL5 (suministrada) • Adaptador de CA EH-62A (disponible por separado de Nikon)
Duración de la batería*	Aprox. 250 disparo (EN-EL5)

Especificaciones

Dimensiones (An x Al x P)	Aprox. 110 x 79 x 78 mm (sin salientes)
Peso	Aprox. 365 g. (sin batería ni tarjeta de memoria SD)
Entorno operativo	
Temperatura	De 0 a 40 °C
Humedad	Inferior al 85% (sin condensación)

* Según los estándares CIPA (Camera and Imaging Products Association) para la medición de la vida útil de las baterías para las cámaras. Medido a 23 °C; zoom ajustado con cada disparo, flash activado cada dos disparos, calidad de imagen ajustada en **NOR** **Normal**, tamaño de imagen ajustado en **L** **3648x2736**. La duración de la batería puede variar en función del intervalo de disparo y del tiempo que se muestren los menús y las imágenes.

* Si no se especifica lo contrario, todas las cifras corresponden a una cámara con la batería recargable de ion de litio EN-EL5 completamente cargada y funcionando a una temperatura ambiental de 25 °C.

Batería de ion de litio recargable EN-EL5

Tipo	Batería recargable de ion de litio
Capacidad nominal	CC de 3,7 V, 1.100 mAh
Temperatura de funcionamiento	De 0 a 40 °C
Dimensiones (An x Al x P)	Aprox. 36 x 54 x 8 mm (sin salientes)
Peso	Aprox. 30 g. (sin tapa de terminales)

Cargador de baterías MH-61

Entrada nominal	100-240 V CA, 50/60 Hz, de 0,12 a 0,08 A
Capacidad nominal	De 11 a 16 VA
Capacidad nominal	4,2 V CC, 950 mA
Batería	Batería recargable de ion de litio EN-EL5 (suministrada)
Tiempo de carga	Aprox. 2 horas cuando la batería está totalmente descargada
Temperatura de funcionamiento	De 0 a 40 °C
Dimensiones (An x Al x P)	Aprox. 67 x 26 x 67 mm (sin salientes)
Peso	Aprox. 70 g. (sin cable de corriente)

Especificaciones

Nikon no se hace responsable de los errores que pueda contener este manual. La apariencia de este producto y sus especificaciones están sujetas a cambios sin previo aviso.

Estándares admitidos

- **DCF:** Design Rule for Camera File System (Norma de diseño para sistemas de archivo en cámaras) es un estándar muy utilizado en el sector de las cámaras digitales para garantizar la compatibilidad entre los distintos fabricantes de cámaras.
- **DPOF:** Digital Print Order Format (Formato de orden de impresión digital) es un estándar del sector que permite imprimir imágenes a partir de las órdenes de impresión guardadas en la tarjeta de memoria.
- **Exif versión 2.2:** Esta cámara admite Exif (Exchangeable Image File Format for Digital Still Cameras, Formato de archivos de imagen intercambiables para cámaras fotográficas digitales) versión 2.2, un estándar que permite que la información guardada con las fotografías se utilice para poder conseguir una reproducción óptima del color al imprimir las imágenes en impresoras compatibles con Exif.
- **PictBridge:** Estándar desarrollado en cooperación entre los sectores de las impresoras y de las cámaras digitales que permite que las fotografías se impriman directamente en la impresora sin tener que conectar la cámara a un ordenador.

Índice alfabético

Símbolos

A automático con prioridad al diafragma 48, 51

S automático con prioridad a la obturación 48, 50

P automático programado 48, 49

 Ayuda 4, 11

 Botón aplicar selección 5

 Botón borrar 5, 28

 Botón emergente del flash 4, 31

W Botón gran angular 24

MENU Botón menú 11

 Botón pantalla 5, 13

 Botón reproducción 28

 Botón zoom de reproducción 55, 58

 compensación de exposición 37

 D-Lighting 57

 Icono de espera 27, 136

 Indicador 6–7

M manual 48, 52

 Modo automático 22–29

 Modo de grabación de voz 68

 Modo de película 8, 62, 63

 Modo de reproducción de audio 70

 Modo escena 8, 38

 Reducción de la vibración 23, 122

 Reproducción de miniaturas 54, 58

T tele 24

A

Accesorios 130

AE-L 45

AF permanente 65, 104

AF sencillo 65, 104

Ajuste de impresión 84

Altavoz 5

Amanecer/anochece  41

Anotación de voz 61

borrado 61, 71

grabación 61

reproducción 61

Asistente de panorámica  44

Autofoco 34

Automático con prioridad a la obturación 48, 50

Automático con prioridad al diafragma 48, 51

Automático programado 48

AVI 132

Ayuda 11

Ayuda AF 123

B

Balance de blancos 94

Batería 14

Borde negro 60

Borrar 28, 29, 111
botón 71

Botón emergente del flash 4, 31

C

Cable de audio/video 73

Cable USB 74, 79

Calidad de imagen 88

Cargador de la batería 130

Compensación de exposición 37

Compensación de la exposición del flash 105

Condiciones de contraluz 30, 43

Conector del cable 4, 79

Conexión de salida de AV 73

Configuración de sonido 124

Contador de fecha 121

Continuo 98

Control de la distorsión 106

Control del zoom 4, 24, 34, 67, 71, 80

Copia  43

Copiar 113

Correa, cámara 13

D

DCF 149

Desconexión automática 124

Design rule for camera file system 149

Dial de control 5

Dial de modo 4, 8

Digital print order format 149

Disparador 4

Disparador automático 33, 106

Disparos para una panorámica  44

D-Lighting 57

DPOF 149

DSCN 132

E

Encuadre 24

Enfoque 6, 26, 34, 104

zona 26

zona de 6

Enfoque manual 34, 35

Exif versión 2.2 149

Extensión 132

E

Fecha 18–19, 117, 120

impresión 85

Fiesta/interior  40

Flash 30, 127

indicador 32

modo 30

Flash de relleno 30

Formatear 125

Formateo 21

Formato de orden de impresión digital

84–85

FSCN 132

Fuego artificial  43

G

Grabaciones de voz

Copia 72

realización 68

Reproducción 70

Gran angular 4, 24

H

Horario de verano 117, 118

Horquillado automático 101

I

Idioma 18, 126

Imagen pequeña 59

Impresión de fecha 120

Indicador de autofocus (AF) 26

Indicador de encendido 4

Indicador del disparador automático 4, 33

Indicador del nivel de batería 136

Infinito 34

Interruptor principal 4, 17

J

JPEG 146

JPG 132

L

Lámpara de encendido 17, 22

Limpieza

Cuerpo 135

Objetivo 135

Pantalla 135

Luz de ayuda de AF 4, 27, 123

M

Manchas 142

Manual 48, 52

Medición 97

Memoria interna 6–7, 20, 90, 125

capacidad 90

formateo 125

Mensajes de error 136–139

Menú Configuración 114–129

Menú de películas 63

Menú Disparo 86–107

Menú Reproducción 108–113

Menús 115

Micrófono 4

Modo autofocus 65, 104

Modo de flash 106

Modo de película 62

Modo de vídeo 126

Modo escena 8, 38

Modo zona AF 102

Multiconector 5

Multiselector 5, 10

Museo  42

N

Nombres de las carpetas 132

Nombres de los archivos 132

O

- Objetivo 4, 146
- Ocultar imagen 112
- Opciones de color 106
- Opciones de película 63
 - duración máxima de la película 64
 - Película a intervalos 63
 - Película TV 63
 - tamaño pequeño 63, 64
- Optimizar imagen 91
- Ordenador 73–75
 - copia de imágenes a 73–75

P

- Paisaje  39
- Paisaje nocturno  41
- Panorámica 44–45
- Pantalla 6–7, 22
 - brillo 120
 - indicadores 6–7
- Pantalla de bienvenida 114
- Pase de diapositivas 110
- Películas 62, 67
 - borrado 67
 - grabación 62
 - reproducción 67
- PictBridge 78–84, 149
- Playa/nieve  40
- Preajuste manual (balance de blancos) 95
- Primer plano 34, 42
- Primer plano  42
- Primer plano macro 34
- Proteger 111
- Puesta de sol  41

R

- Recortar 58
- Reducción de la vibración 122
- Reducción de ojos rojos 32
- Reducción de ruido 105
- Reproducción 28, 54–59
 - a pantalla completa 28, 29
 - menú 108–113
 - miniaturas 54
 - modo 9, 28, 29

zoom 55

- Reproducción de miniaturas 54
- Restaurar todo 127
- Retrato  39
- Retrato nocturno  40
- Retroiluminación  43
- RSCN 132

S

- Selector del mejor disparo 42, 98
- Sensibilidad ISO 96
- Sincronización a la cortinilla trasera 30
- Smear 135
- SSCN 132

T

- Tamaño de imagen 89
- Tamaño de impresión 90
- Tapa del compartimento de la batería/
ranura para tarjeta de memoria 5
- Tarjeta de memoria 6–7, 20, 90, 131
 - aprobada 131
 - capacidad de 90
 - formateo 125
 - Introducción y extracción 20
 - ranura 20
- Tele 4, 24
- Televisión 73
 - conexión a 73
- Transferencia 75
- Trípode 5

V

- Versión del firmware 129
- Visor 5, 24
- Volumen 67, 71

W

- WAV 132

Z

- Zona horaria 18–19, 117, 119
- Zoom 24
 - indicador 6
 - reproducción 55
- Zoom digital 123

Nikon

Este manual no podrá ser reproducido, ni en su totalidad ni en parte (salvo en el caso de una breve cita en artículos o reseñas de importancia), sin la autorización por escrito de NIKON CORPORATION.



NIKON CORPORATION

Fuji Bldg., 2-3 Marunouchi 3-chome,
Chiyoda-ku, Tokyo 100-8331, Japan

FX8C02(14)
6MMA5114-02