



Installation instructions for part 95-8721B

# Mercedes-Benz C-Class 2005-2007 95-8721B

## KIT FEATURES

- Double DIN radio provision
- *Painted matte black*



## KIT COMPONENTS

- A) Radio housing trim panel • B) Brackets • C) (4) #8 x 3/8" Phillips screws

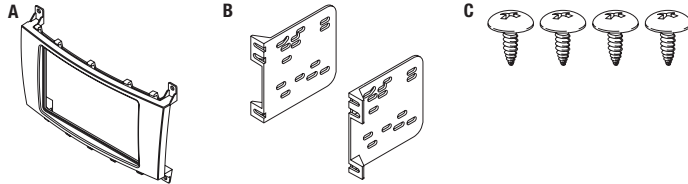

## WIRING & ANTENNA CONNECTIONS (sold separately)

Wiring Harness: • XSVI-9005-NAV

Antenna Adapter: • 40-EU10

## TOOLS REQUIRED

- Panel removal tool • Phillips screwdriver • Socket wrench • Torx driver

## Table of Contents

Dash Disassembly ..... 2-3

Kit Assembly

– Double DIN radio provision ..... 3

**CAUTION!** All accessories, switches, climate controls panels, and especially air bag indicator lights must be connected before cycling the ignition. Also, do not remove the factory radio with the key in the on position, or while the vehicle is running.

REV. 5/13/2016 INST95-8721B

## Dash Disassembly

1. Unclip and remove cover around shift lever and cup holder. (Figure A)
2. Unclip and remove ashtray assembly. (Figure B)
3. Remove (2) Torx screws from the bottom of the climate control unit then remove the unit. (Figure C)

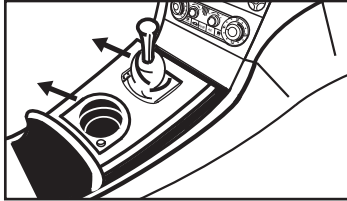

(Figure A)

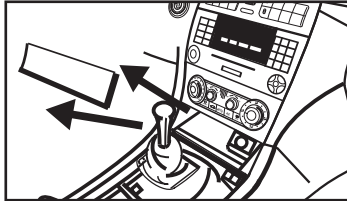

(Figure B)

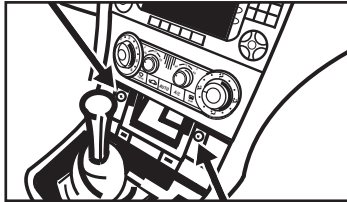

(Figure C)

4. Inside each vent, using a small flat screwdriver push the lower tab inward toward the center of the vent and then rotate each vent up to expose (1) Torx head screw. Loosen the Torx screws (It is not

necessary to remove the screws.) Push the upper clip inward and rotate the vent downward to expose (1) spring clip in the top of the vent assembly. (Figure D)

*Continued on next page*

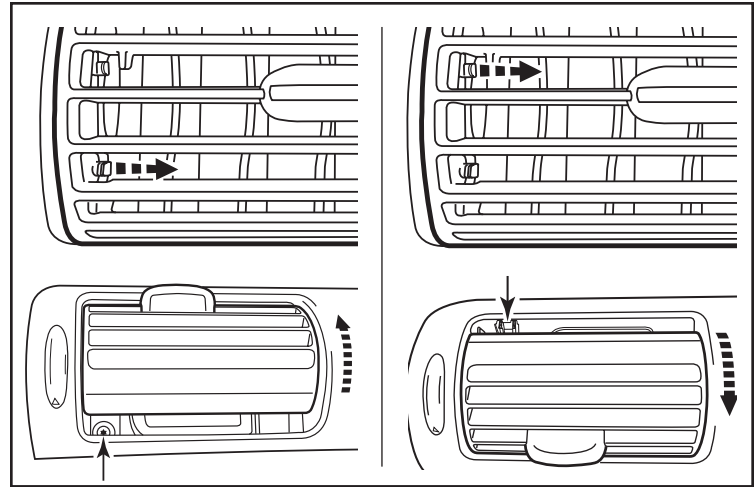

(Figure D)

## Dash Disassembly

5. Unclip and remove the vent assembly. (Figure E)
6. Unclip and remove the push button panel above the radio (Figure F)
7. Remove (4) Torx screws securing factory radio then remove the unit. (Figure G)
8. Remove the two metal clips on the bottom of the factory radio and place them on the bottom tabs of the radio housing trim panel.

*Continue to kit assembly*

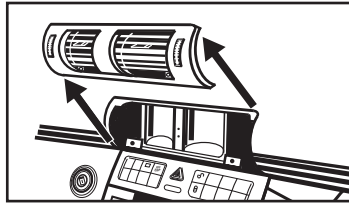

(Figure E)

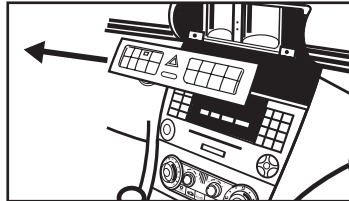

(Figure F)

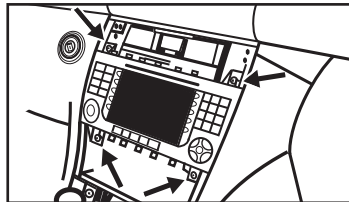

(Figure G)

## Kit Assembly

### Double DIN radio provision

1. Attach the brackets to the radio housing trim panel trim plate with the supplied #8 x 3/8" screws. (Figure A)
2. From the back, slide the Double DIN radio into the bracket/radio housing assembly and secure using the screws supplied with the radio. (Figure B)
3. Locate the factory wiring harness and antenna plug in the dash. Metra recommends using the proper mating adapters from Metra and/or AXCESS.
4. Reassemble dash in reverse order of disassembly.

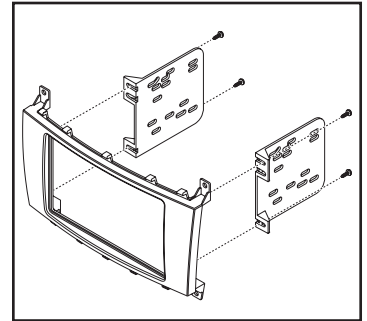

(Figure A)

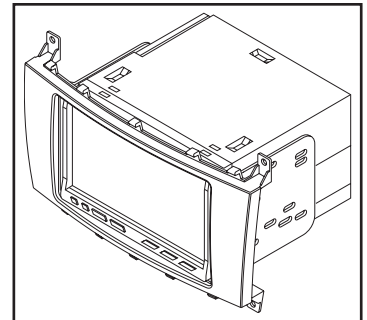

(Figure B)



Installation instructions for part 95-8721B



## IMPORTANT

If you are having difficulties with the installation of this product, please call our Tech Support line at **1-800-253-TECH**. Before doing so, look over the instructions a second time, and make sure the installation was performed exactly as the instructions are stated. Please have the vehicle apart and ready to perform troubleshooting steps before calling.



### KNOWLEDGE IS POWER

Enhance your installation and fabrication skills by enrolling in the most recognized and respected mobile electronics school in our industry. Log onto [www.installerinstitute.com](http://www.installerinstitute.com) or call 800-354-6782 for more information and take steps toward a better tomorrow.



**Metra recommends MECP certified technicians**

REV. 5/13/2016 INST95-8721B



Instrucciones de instalación para la pieza 95-8721B

## Mercedes-Benz C-Class 2005-2007 95-8721B

### CARACTERÍSTICAS DEL KIT

- Provisión de radio doble DIN
- *Pintura negro mate*



### COMPONENTES DEL KIT

- A) Panel de moldura para carcasa de radio • B) Soportes • C) Cavidad • D) (4) tornillos #8 x 3/8"

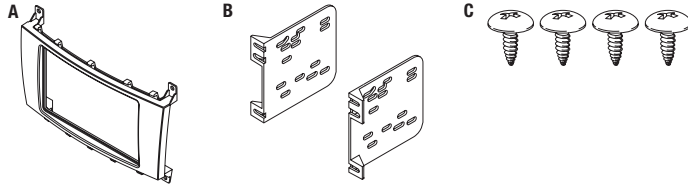

### CABLEADO Y CONEXIONES DE ANTENA (se venden por separado)

Arnés de cableado: • XSVI-9005-NAV

Adaptador de antena: • 40-EU10

### HERRAMIENTAS REQUERIDAS

- Herramienta de remoción de panel • Destornillador Phillips • Llave de tubo • Destornillador Torx

### Índice

Desmontaje del tablero .....	2-3
Ensamble del kit	
– Provisión de radio doble DIN .....	3

**¡PRECAUCIÓN!** Todos los accesorios, interruptores, paneles de controles de clima y especialmente las luces del indicador de las bolsas de aire deben estar conectados antes ciclar la ignición. Además, no quite el radio de fábrica con la llave en la posición o de encendido ni con el vehículo funcionando.

REV. 5/13/2016 INST95-8721B

## Desmontaje del tablero

1. Desenganche y quite la tapa de alrededor de la palanca de velocidades y el portavasos. (Figura A)
2. Desenganche y quite el ensamble del cenicero. (Figura B)
3. Quite los (2) tornillos Torx de la parte inferior de la unidad del control de clima y luego quite la unidad. (Figura C)

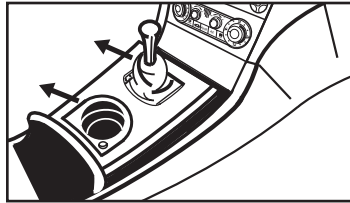

(Figura A)

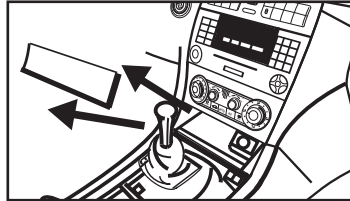

(Figura B)

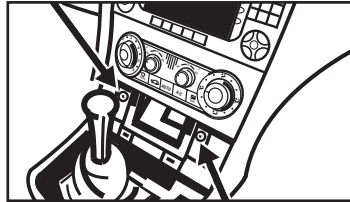

(Figura C)

4. Dentro de cada rejilla, con un pequeño destornillador, presione la pestaña inferior hacia adentro, hacia el centro de la rejilla, y luego gire cada rejilla hacia arriba para exponer (1) tornillo de cabeza Torx. Afloje los tornillos Torx (no es necesario quitar

los tornillos). Presione el gancho hacia adentro y gire la rejilla hacia abajo para exponer (1) gancho de resorte en la parte superior del ensamble de la rejilla. (Figura D)

*Continúa en la página siguiente*

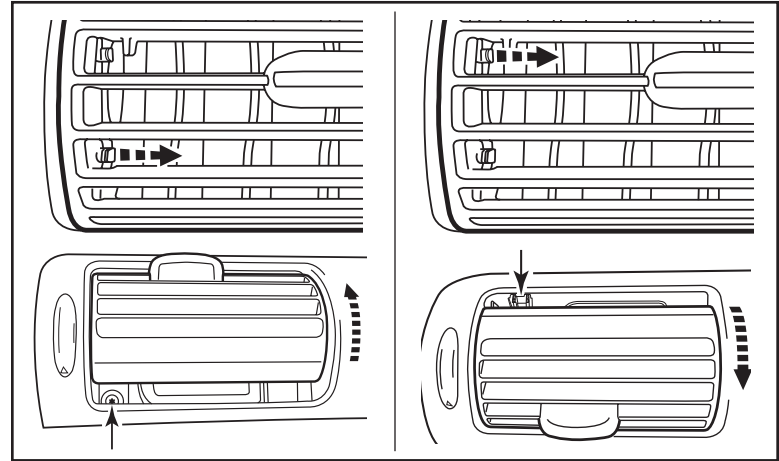

(Figura D)

## Desmontaje del tablero

- Desenganche y quite el ensamble de la rejilla. (Figura E)
- Desenganche y quite el panel del botón de presión de arriba del radio. (Figura F)
- Quite los (4) tornillos Torx que sujetan el radio de fábrica para quitar la unidad. (Figura G)
- Quite los dos ganchos metálicos de la parte inferior del radio de fábrica y colóquelos en las pestañas inferiores del panel de la moldura de la carcasa del radio.

*Continúe con el ensamble del kit*

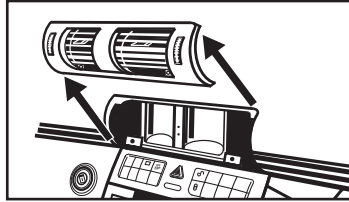

(Figura E)

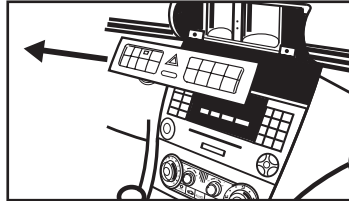

(Figura F)

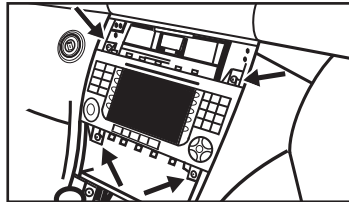

(Figura G)

## Ensamble del kit

### Provisiones de radio doble DIN

- Una los soportes al panel de la moldura de la carcasa del radio con los tornillos #8 x 3/8" suministrados. (Figura A)
- Desde la parte posterior, deslice el radio doble DIN dentro del conjunto del soporte/radio y sujételo con los tornillos suministrados con el radio. (Figura B)
- Ubique el arnés de cableado de fábrica y el conector de la antena en el tablero. Metra recomienda el uso de los adaptadores adecuados de acoplamiento de Metra y/o AXXESS.
- Vuelva a armar el tablero al revés de como lo desarmó.

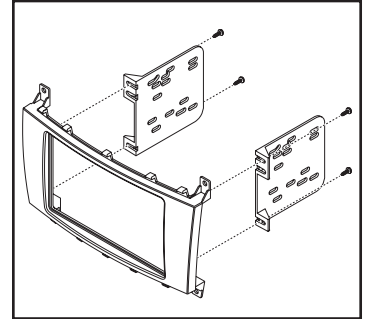

(Figura A)

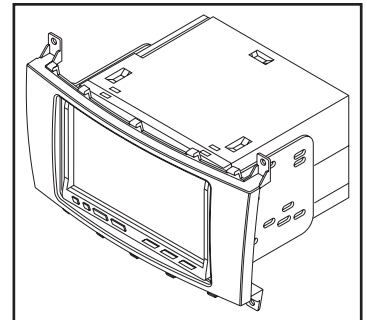

(Figura B)



Instrucciones de instalación para la pieza 95-8721B



## IMPORTANTE

Si tiene dificultades con la instalación de este producto, llame a nuestra línea de soporte técnico al **1-800-253-TECH**. Antes de hacerlo, revise las instrucciones por segunda vez y asegúrese de que la instalación se haya realizado exactamente como se indica en las instrucciones. Por favor tenga el vehículo desarmado y listo para ejecutar los pasos de resolución de problemas antes de llamar.



### EL CONOCIMIENTO ES PODER

Mejore sus habilidades de instalación y fabricación inscribiéndose en la escuela de dispositivos electrónicos móviles más reconocida y respetada de nuestra industria. Regístrese en [www.installerinstitute.com](http://www.installerinstitute.com) o llame al 800-354-6782 para obtener más información y avance hacia un futuro mejor.



**Metra recomienda técnicos con certificación del Programa de Certificación en Electrónica Móvil (Mobile Electronics Certification Program, MECP).**

REV. 5/13/2016 INST95-8721B