

WASTEXPRESS®

FOOD WASTE REDUCTION SYSTEMS

in sink erator®



⚠ AVERTISSEMENT

AVERTISSEMENT indique une situation dangereuse qui, si elle n'est pas évitée, pourrait entraîner la mort ou une blessure grave.

⚠ MISE EN GARDE

MISE EN GARDE indique une situation dangereuse qui, si elle n'est pas évitée, pourrait entraîner une blessure mineure ou moyenne.

AVIS

AVIS est utilisé pour décrire des pratiques qui ne sont pas liées à des blessures.

Assurez-vous que la personne qui installe ou utilise cet appareil ait lu attentivement et compris les directives de sécurité se trouvant dans ce manuel.

Table des matières

Garantie	4
Introduction/Installation type	
Introduction	4
Installation type	4
Caractéristiques du Waste Xpress	5
Caractéristiques de commande WX-101A/ montage du centre de commande	
Introduction	6
Installation type	6
Installation du broyeur	7
Ensembles de montage du InSinkErator	
Montage standard	8
Montage spécial	8
Installation du Waste Xpress	
Diagrammes du Waste Xpress	9
Installation du Waste Xpress	10
Connexions électriques	10
Connexions de plomberie	
Ligne d'arrivée des rebuts	11
Écran de fraise inverse	11
Modifier l'arrivée des rebuts	11
Ligne de sortie des rebuts.....	12
Connexions de plomberie	12
Connexions d'alimentation en eau	12
Acheminement du débit d'eau	12
Connexions électriques	13
Directives d'utilisation	
Préparation au fonctionnement	14
Directives de fonctionnement.....	15
Faire fonctionner le système Waste Xpress	16
Conseils de fonctionnement.....	16
Directives de nettoyage	17
Dépannage	
Dépannage du système.....	18
Dépannage du broyeur.....	21
Dépannage du Waste Xpress.....	22
Diagrammes de câblage	
Modèle n° WX-101A-5 (208/240 V, 3 phases).....	24
Modèle n° WX-101A-6 (380/460 V, 3 phases)	26

Garantie

GARANTIE LIMITÉE DU SYSTÈME WASTE XPRESS

Le Waste Xpress® d'InSinkErator®, le broyeur et les centres de commande sont garantis contre les défauts de matériaux et de fabrication pendant un an à compter de la date d'installation. La garantie comprend les pièces et la main d'œuvre, à condition qu'un Centre de service InSinkErator autorisé par l'usine effectue la réparation. Cette garantie ne s'applique pas si la panne est causée par : une installation électrique défectueuse ou fautive, une installation inappropriée ou défectueuse de plomberie, de l'abus ou une mauvaise utilisation, un dommage accidentel, des tuyaux de vidange bloqués, un appareil de la mauvaise grosseur (selon les spécifications d'InSinkErator).

Introduction/Installation type

INTRODUCTION

Le Waste Xpress® d'InSinkErator® est un système Foodservice de réduction des déchets de cuisine qui utilise un broyeur Foodservice standard en ligne avec le système d'évacuation d'eau Waste Xpress. Les déchets de cuisine sont broyés dans le broyeur, puis transférés dans le Waste Xpress où ils sont comprimés. Une fois les déchets comprimés, les liquides sont acheminés dans le conduit de vidange et les déchets solides quittant le Waste Xpress ont une réduction de volume de 85 % moins volumineux (voir la figure 1 pour l'installation type).

Important – Ces directives d'installation sont destinées à l'installateur. InSinkErator et/ou les Centres de service InSinkErator autorisés par l'usine n'effectuent pas d'installations originales. Pour obtenir des renseignements techniques non couverts par ces directives, communiquez avec le fournisseur, un représentant des ventes à l'extérieur InSinkErator ou le centre de service et des ventes InSinkErator Foodservice en composant le 1-800-845-8345.

INSTALLATION TYPE

Une installation type Waste Xpress incorpore les connexions suivantes (voir la figure 1) :

- Waste Xpress
- Broyeur
- Centre de commande
- Disjoncteur de purge
- Robinets électromagnétiques (2)
- Robinet d'arrêt de l'eau
- Bol ou auge
- Soupape de régulation du débit
- Eau froide (évier ou auge)
- Eau chaude (Waste Xpress)

OUTILS/MATÉRIEL REQUIS

Vous devez utiliser les outils suivants pour installer le broyeur de déchets :

- Tournevis
- Clé anglaise
- Clé à tube
- Écrous serre-fils
- Monte-démonte écrou 7/16"

Les outils suivants pourront être utiles pour installer

le broyeur de déchets :

- Mastic de plombier
- Scie à métaux
- Dégorgeoir

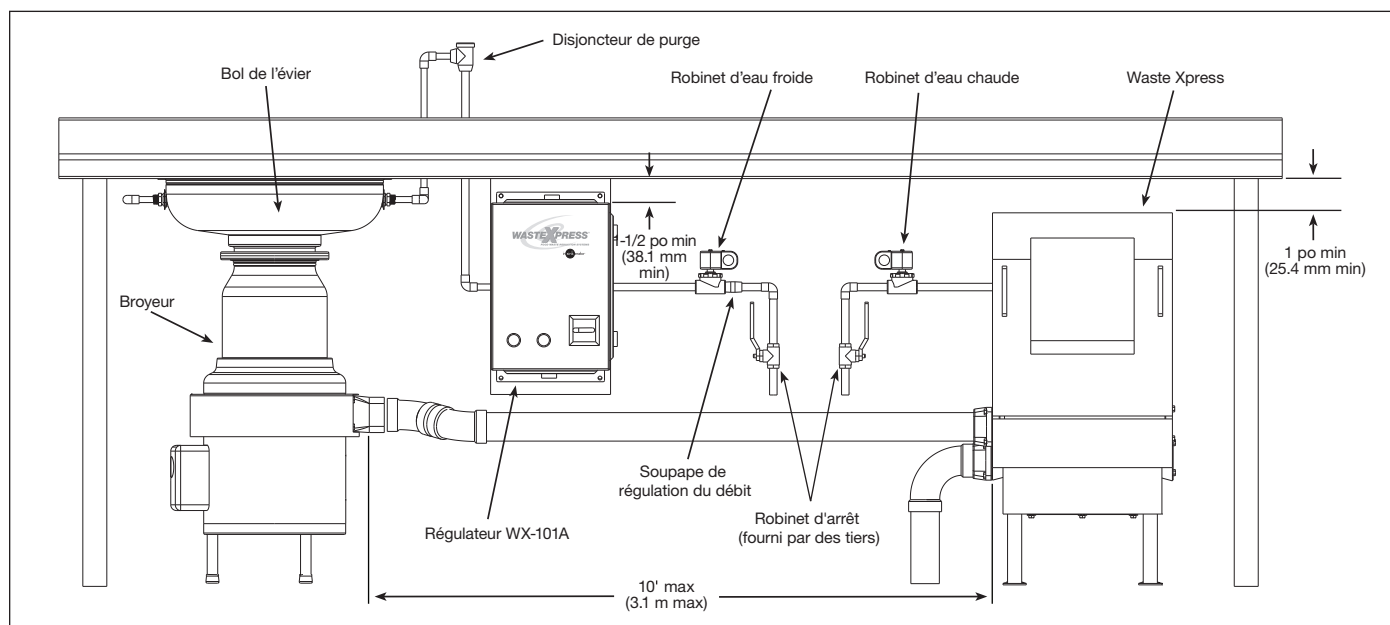

Figure 1. Installation type

Caractéristiques de Waste Xpress

CARACTÉRISTIQUES

FORMAT COMPACT

Le Waste Xpress® est conçu pour se glisser sous une table de cuisine professionnelle de 34 po (86 cm) de hauteur.

RÉDUCTION DES DÉCHETS

Réduit le volume jusqu'à de 85 %.

VERROUILLAGE DE SÉCURITÉ

Le Waste Xpress est muni d'un verrouillage de sécurité situé sur la goulotte de déchargement (voir la figure 2). Ce verrouillage empêche le système (broyeur et Waste Xpress) de fonctionner à moins que la goulotte de déchargement ne soit correctement appuyée.

CONNEXIONS DE VIDANGE

- La sortie d'eau doit être acheminée directement vers un siphon de sol (et aussi près du Waste Xpress que possible).
- La connexion d'arrivée des déchets NPT (filetage conique standard américain) de 2 po (5 cm) peut être installée d'un côté ou de l'autre.
- La connexion de sortie d'eau NPT de 2 po (5 cm) peut être installée d'un côté ou de l'autre.
- Pour les applications à auge ou de débit élevé d'eau, reliez les deux connexions de sortie d'eau pour maximiser la vidange du cabinet.
- Tous les conduits de vidange doivent mesurer au moins 2 po (5 cm) de diamètre intérieur NPT.

CONSTRUCTION

Construction en acier inoxydable (pour la grosseur physique, voir la figure 3).

MÉLANGE DE DÉCHETS

Le Waste Xpress peut traiter des déchets non alimentaires comme le papier, le plastique léger et rigide ou les emballages de nourriture lorsqu'ils sont mélangés avec au moins 50 % de déchets alimentaires.

AVIS

DOMMAGES MATÉRIELS

Le film étirable, les cannettes, l'argenterie, le caoutchouc, le verre et la vaisselle ne peuvent pas être comprimés.

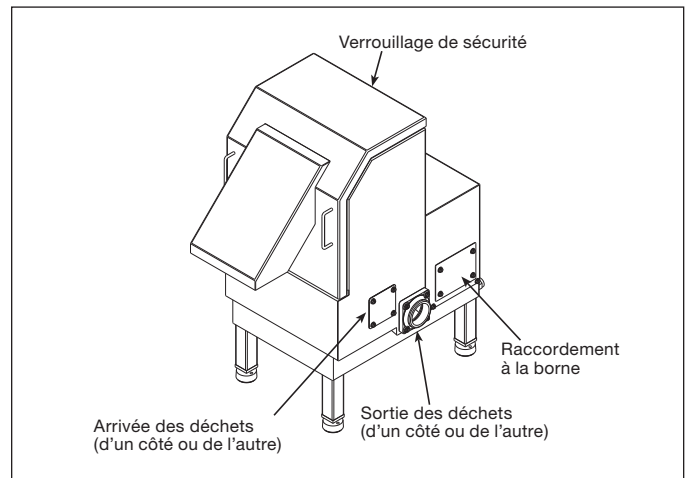

Figure 2.

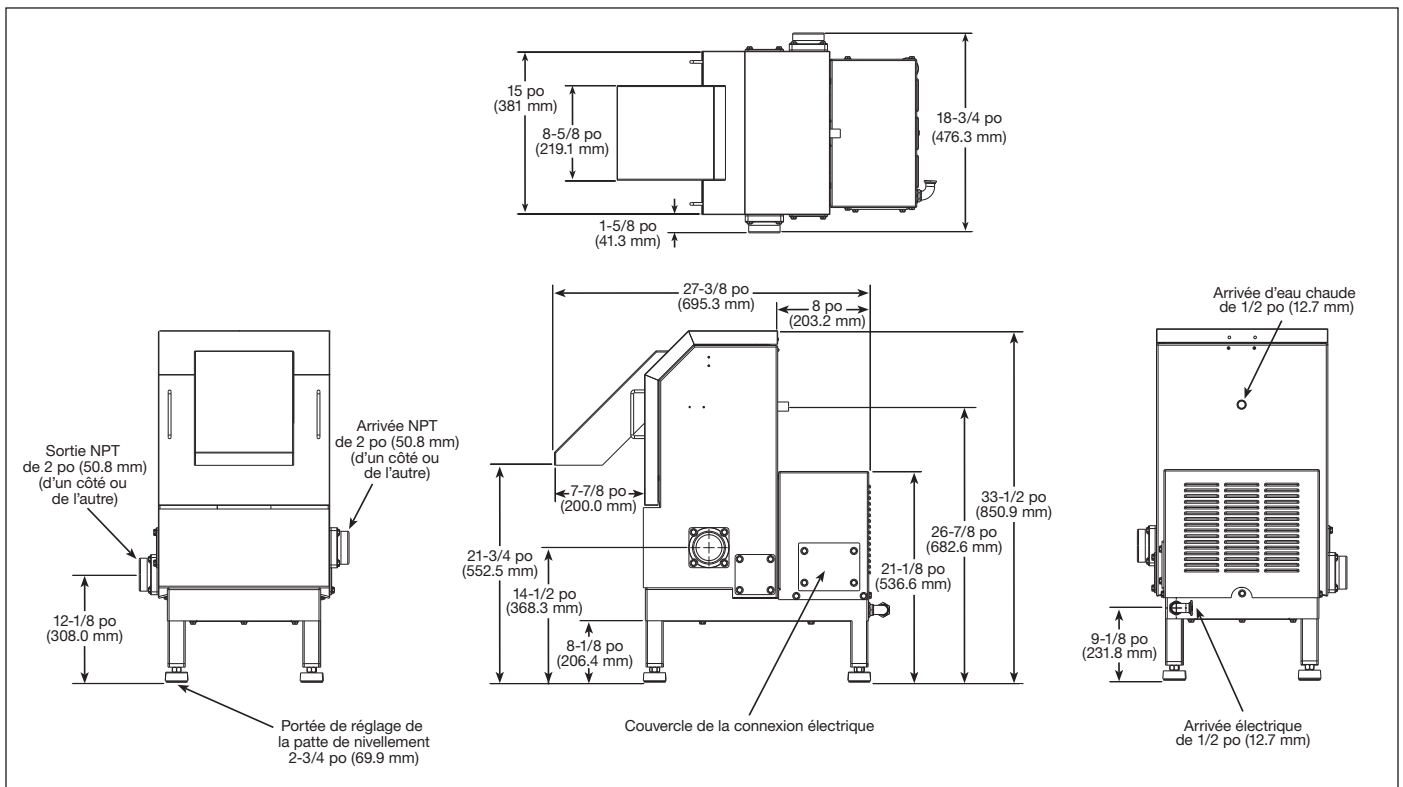

Figure 3. Dimensions du Waste Xpress

Caractéristiques de commande WX-101A/montage du centre de commande

Le centre de commande WX-101A est classé CUL® US pour utilisation avec les systèmes de réduction des déchets alimentaires InSinkErator Waste Xpress. Le centre de commande active le broyeur et Waste Xpress. Ses fonctions principales sont :

- De mettre en marche et d'arrêter le système broyeur/Waste Xpress.
- D'inverser la direction du moteur du broyeur automatiquement lors du redémarrage.
- D'activer le débit d'eau vers le broyeur.
- De permettre à l'eau de s'écouler pendant plusieurs minutes pour vidanger le conduit de vidange une fois que le broyeur est arrêté.

Tableau 1. Spécifications électriques

Modèle	N° de pièce	Tension	Phase
WX-101A-5	15258	208/240 V	3
WX-101A-6	15258A	380/460 V	3

CARACTÉRISTIQUES

FONCTIONNEMENT À UN SEUL BOUTON

Le broyeur et Waste Xpress sont contrôlés par un simple bouton MARCHE/ARRÊT.

INVERSION AUTOMATIQUE

Le moteur du broyeur inversera sa direction de rotation automatiquement lors du redémarrage. Pour éviter d'endommager le moteur, une fonction de retardement empêche l'inversement jusqu'à ce que le rinçage soit terminé.

RETARDEMENT D'ARRÊT DE L'EAU (APRÈS RINÇAGE)

Lorsque le moteur est arrêté, l'eau continue à s'écouler pendant une période pouvant atteindre 10 minutes. La durée de ce rinçage est contrôlée par le retardateur d'arrêt de l'eau. Le rinçage aide à s'assurer que les déchets alimentaires broyés sont éliminés hors du conduit de vidange.

ARRÊT AUTOMATIQUE PROGRAMMÉ DU BROUYEUR

Cette fonction d'économie d'eau permet au système de fonctionner pendant 10 minutes avant de s'arrêter automatiquement et d'être remis en marche manuellement.

SECTIONNEUR DE LIGNE

L'interrupteur situé sur le panneau avant du centre de commande sectionne la tension de la ligne. Il se verrouille avec le couvercle avant de manière à ce que le couvercle ne puisse pas être ouvert à moins que l'interrupteur ne soit en position d'arrêt.

CONTRÔLE DE FAIBLE TENSION

Le contrôle fonctionne sur un circuit de commande à semi-conducteurs de 24 V.

COFFRET

Construction en acier inoxydable NEMA 4.

RÉGLAGE DU JET D'EAU CHAUDE DU WX PAR MINUTERIE

Réglage en usine de deux minutes d'arrêt et 10 secondes de marche du jet d'eau chaude pour nettoyer l'écran.

AVERTISSEMENT

CHOC ÉLECTRIQUE

- Assurez-vous que la tension et la phase du Waste Xpress correspondent à celles de la source d'alimentation, du centre de commande et du broyeur. Vérifiez la plaque signalétique pour connaître les spécifications.
- Les connexions électriques doivent être effectuées par un électricien qualifié et doivent se conformer à tous les codes locaux.
- Coupez la source d'alimentation au Waste Xpress, au centre de commande et au broyeur avant de commencer toute réparation. Vérifiez au moyen d'un multimètre ou d'un contrôleur universel pour vous assurer que le courant est coupé.
- Ne faites pas fonctionner l'appareil lorsque les panneaux sont enlevés.
- Tous les composants (broyeur, WX, centre de commande et robinets) doivent être soigneusement mis à la terre de façon permanente.
- Un sectionneur correctement fusionné doit être installé à la source d'alimentation du Waste Xpress, du centre de commande et du broyeur.
- Utilisez seulement des connecteurs électriques étanches NEMA 4 pour effectuer les connexions à la boîte de jonction.

MONTAGE DU CENTRE DE COMMANDE

Utilisez les brides à l'arrière du centre du coffret du centre de commande et ne montez le panneau qu'en position verticale debout (les charnières de porte du côté gauche). Voir la figure 4.

Placez le centre de commande en vue du broyeur conformément aux codes locaux.

Si la boîte est installée sur le comptoir de l'évier, repoussez cette dernière de manière à ce que les boutons ne dépassent pas le rebord du comptoir (voir la figure 4).

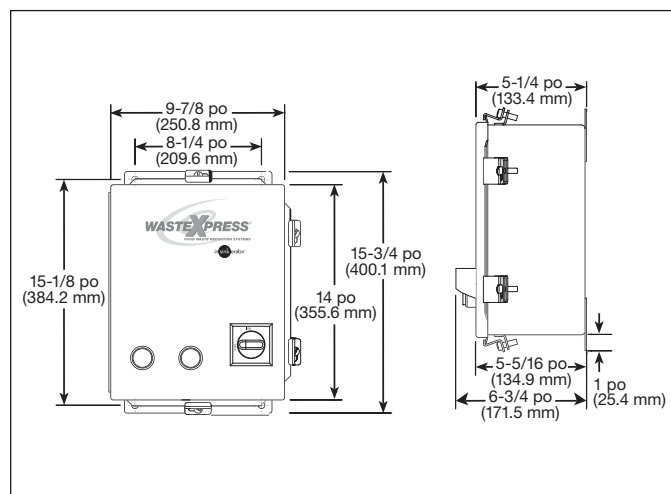

Figure 4. Dimensions du centre de commande

Installation du broyeur

⚠ AVERTISSEMENT

BLESSURE

- Pour un fonctionnement sécuritaire, la distance minimale requise entre le dessus du comptoir ou l'auge jusqu'à la bride de montage est de 6 po (15 cm) pour les broyeurs standards (selon les spécifications de l'UL). Voir la figure 5.
- Le déplacement des pièces du broyeur de déchets peut causer des blessures graves si un trémis ou un élément conique ne sont pas correctement installés.

AVIS

DOMMAGES MATÉRIELS

Pour éviter un excédent de vibrations, InSinkErator recommande une épaisseur de comptoir minimale en acier inoxydable de calibre 16.

MONTAGE DU BROEUR

Le broyeur peut être installé sur l'évier ou l'auge au moyen d'un montage InSinkErator standard ou d'un adaptateur de montage InSinkErator.

REMARQUE : La bride d'évier n° 5 InSinkErator ne peut pas être utilisée avec le système Waste Xpress.

REMARQUE : InSinkErator doit approuver la fixation à un évier ne provenant pas d'InSinkErator.

AVIS

DOMMAGES MATÉRIELS

Nettoyez la conduite d'évacuation avant de relier le broyeur. Avec un furet de dégorgement, assurez-vous que tous les déchets durcis préexistants dans la conduite de vidange horizontale s'écoulant du siphon jusqu'au conduit principal de déchets sont dégagés.

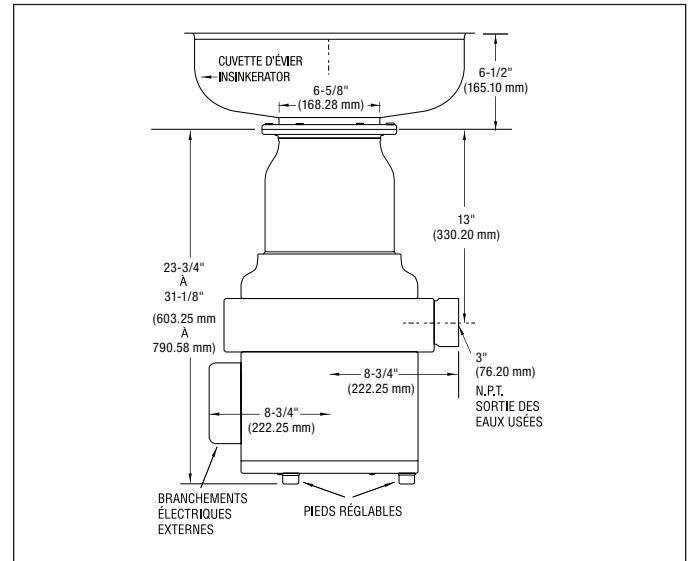

Figure 5.

Ensembles de montage InSinkErator

ENSEMBLE DE MONTAGE STANDARD

1. Placez la bride de montage (1) sur la lèvre de connexion de l'adaptateur de collet existant ou la bride du bol de l'évier (cela peut nécessiter une certaine force).
2. Poussez la bride de montage vers le haut hors de la portée et insérez la rainure du joint de montage (2) dans la lèvre de connexion. Assurez-vous que le joint soit complètement appuyé sur la bride.
3. Poussez la bride de montage vers le bas sur le joint de montage, en ajustant les attaches de bride de montage filetées dans les renforcements situés sur la partie supérieure du joint de montage.

4. Depuis la partie inférieure, insérez deux vis dans les côtés opposés du joint plat (3) et de la bride de montage dans les attaches filetées dans la bride existante. Le joint plat est utilisé seulement dans l'ensemble de montage n° 6. Les vis doivent s'allonger d'environ 1/4 po (0,60 cm) sous le joint de montage.
5. Placez le broyeur sous le joint de montage et soulevez-le pour enclencher les deux vis en saillie dans les trous en forme de poire de la bride du corps du broyeur. Fixez les autres vis et placez le broyeur correctement pour les connexions de plomberie. Si des pattes de broyeur sont comprise, ajustez-les de manière à soutenir le broyeur.

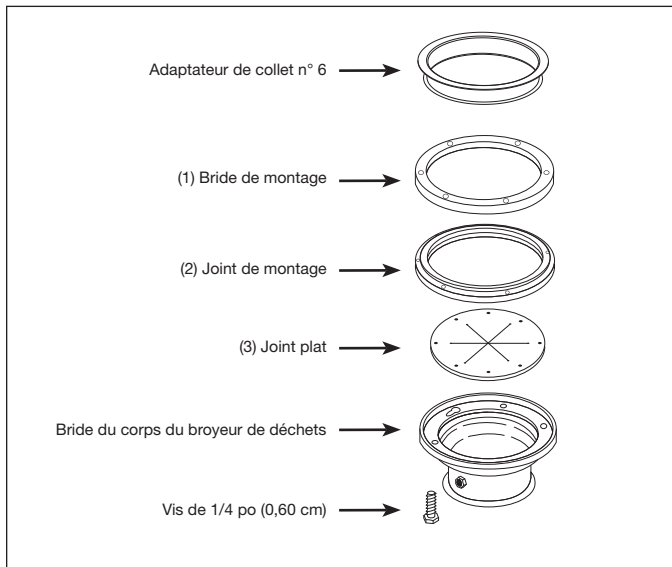

Figure 6. Ensemble de montage n° 6

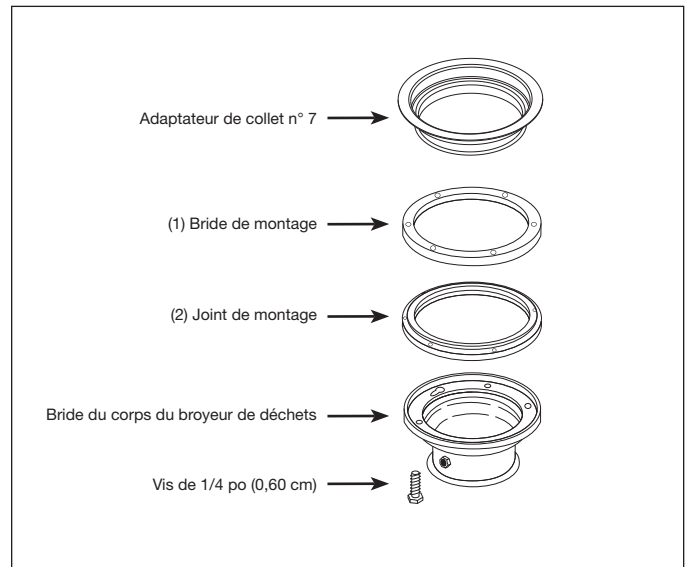

Figure 7. Ensemble de montage n° 7 ou de bol d'évier

ENSEMBLES DE MONTAGE SPÉCIAUX INSINKERATOR

Lorsque vous installez un broyeur InSinkErator Foodservice dans un bol d'évier ne provenant pas d'InSinkErator, une trousse spéciale d'adaptateur de montage est requise. Les montages spéciaux sont décrits dans le guide de sélection d'adaptateur de montage (pour de plus amples renseignements, composez le 1-800-845-8345 ou visitez www.insinkerator.com). Les figures 8 à 10 montrent des exemples d'éviers non fabriqués par InSinkErator. (Les directives de montage sont comprises dans chaque trousse spéciale d'adaptateur de montage.)

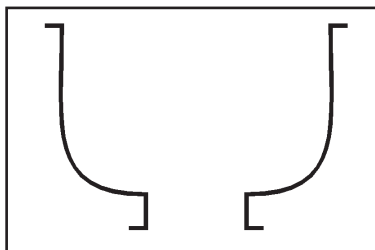

Figure 8. Bride extérieure

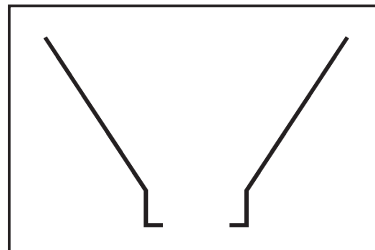

Figure 9. Bride intérieure

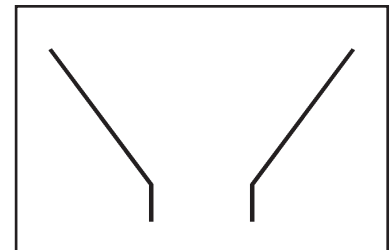

Figure 10. Bride droite

Installation du Waste Xpress

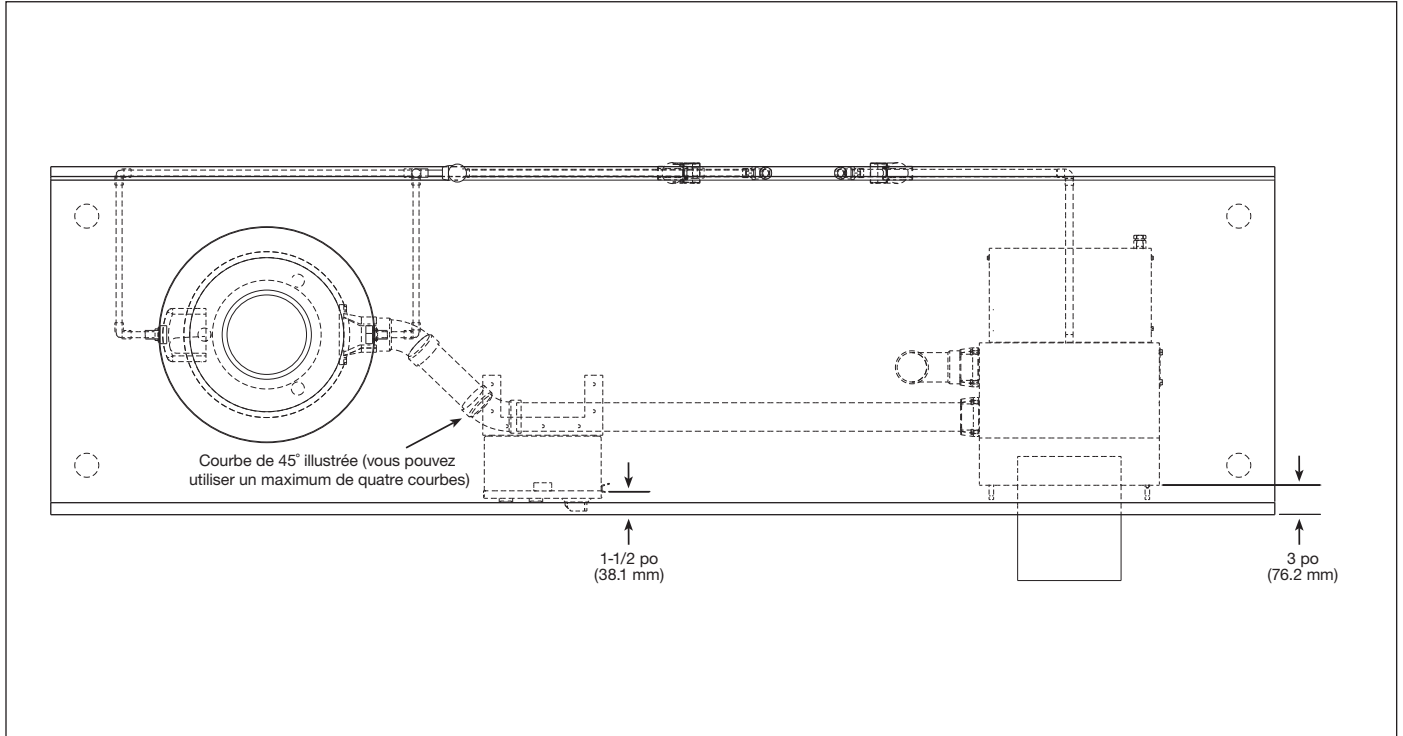

Figure 11. Vue de haut

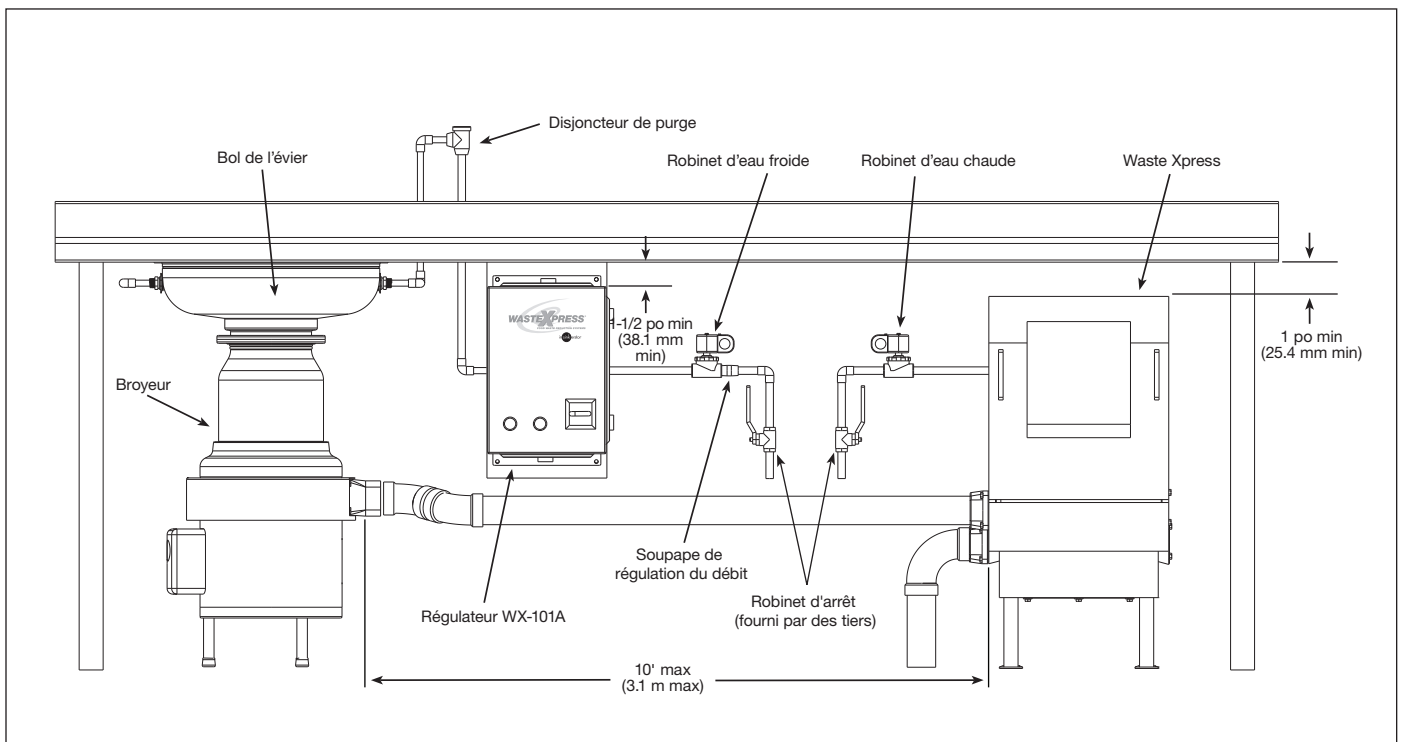

Figure 12. Diagramme d'installation type

Installation du Waste Xpress

EMPLACEMENT DE WASTE XPRESS

REMARQUE : Avant d'installer Waste Xpress, le broyeur et le centre de commande doivent être installés selon les spécifications de ce manuel.

- Placez Waste Xpress à une distance maximale de 10 pieds (3 m) de la bride de sortie du broyeur. Un maximum de quatre (4) coudes de 90° peuvent être utilisés entre le broyeur et Waste Xpress (choisissez des coudes de 45°).
- Mettez Waste Xpress au niveau en tournant les pattes vers l'intérieur ou l'extérieur à l'aide d'une clé. Placez un niveau sur la partie supérieure de l'appareil.

⚠ AVERTISSEMENT

CHOC ÉLECTRIQUE

- Assurez-vous que la tension et la phase du Waste Xpress correspondent à celles de la source d'alimentation, du centre de commande et du broyeur. Vérifiez la plaque signalétique pour connaître les spécifications.
- Les connexions électriques doivent être effectuées par un électricien qualifié et se conformer à tous les codes locaux.
- Coupez la source d'alimentation au Waste Xpress, au centre de commande et au broyeur avant de commencer toute réparation. Vérifiez au moyen d'un multimètre ou d'un contrôleur universel pour vous assurer que le courant est coupé.
- Ne faites pas fonctionner l'appareil lorsque les panneaux sont enlevés.
- Tous les composants (broyeur, WX, centre de commande et robinets) doivent être soigneusement mis à la terre de façon permanente.
- Un sectionneur correctement fusionné doit être installé à la source d'alimentation du Waste Xpress, du centre de commande et du broyeur.
- Utilisez seulement des connecteurs électriques étanches NEMA 4 pour effectuer la connexion à la boîte de jonction.

CONNEXIONS ÉLECTRIQUES

Le système Waste Xpress nécessite de la puissance seulement vers le centre de commande. Le centre de commande alimente le broyeur et Waste Xpress.

- Retirez la vis de retenue et le couvercle électrique du broyeur.
- Ouvrez le couvercle du centre de commande en desserrant les pinces de verrouillage qui le retiennent.
- Retirez le couvercle de raccordement du Waste Xpress (voir la figure 13).
- Reliez la ligne d'alimentation vers le sectionneur de la porte électrique du WX-101A.
- Reliez les fils du moteur du broyeur aux emplacement du bloc de raccordement.
- Reliez le robinet d'eau froide aux bornes 4 et 13 appropriées. Reliez le robinet d'eau chaude aux bornes 18 et 7.

- Reliez le faisceau de fils entre le WX-101A et le Waste Xpress, comme il est indiqué dans le diagramme de câblage. Les connexions de verrouillage de la porte sont les n° 3 et n° 95. Remplacez le couvercle de raccordement.
- Effectuez le câblage conformément aux codes électriques locaux et installez au moyen de connecteurs électriques étanches NEMA 4 (non fournis).
- Installez le couvercle de la boîte de raccordement du broyeur et fixez-le avec la vis de retenue.
- Fixez le couvercle du WX-101A avec des pinces de verrouillage.

⚠ AVERTISSEMENT

CHOC ÉLECTRIQUE

Ne coincez pas et n'endommagez pas les fils électriques lors de l'installation de la boîte de raccordement.

	Borne WX		Borne WX-101A	Tension
Moteur de la fraise WX 3 phases	T1, T2, T3	à	T1, T2, T3	De ligne
Verrouillage magnétique WX	3, 95	à	3, 95	24 V
Robinet d'eau froide (broyeur)			4, 13	24 V
Robinet d'eau chaude (pulvérisateur WX)			7, 18	24 V
Broyeur		à	Voir les diagrammes	De ligne

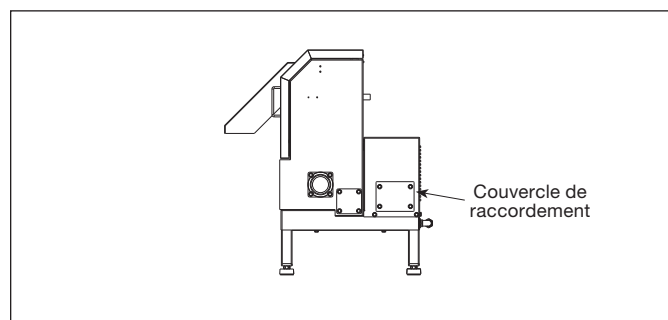

Figure 13.

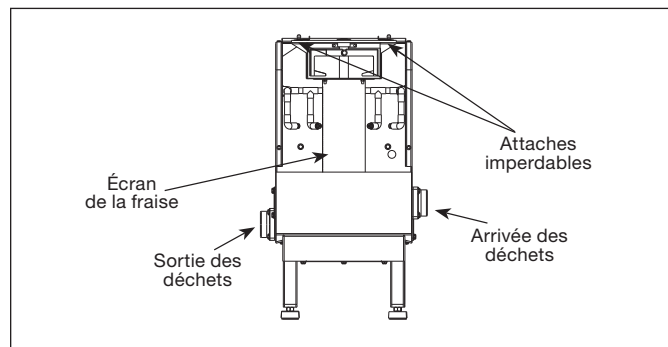

Figure 14. Couvercle enlevé

AVIS

DOMMAGES MATÉRIELS

Les connexions d'eau doivent être conformes à tous les codes locaux de plomberie.

CONDUIT D'ARRIVÉE DES REBUTS

Reliez la bride de sortie du broyeur aussi près que possible et avec aussi peu de coudes de 90° que possible à l'arrivée du Waste Xpress.

REMARQUE : La distance maximale permise entre la bride de sortie du broyeur et l'arrivée Waste Xpress est de 10 pieds (3 m) avec un maximum de quatre (4) coudes de 90°.

1. Reliez la sortie du broyeur à l'arrivée Waste Xpress au moyen de tuyaux NPT de 5 cm. La route entre le broyeur et le Waste Xpress doit avoir une inclinaison de 6 mm par 30 cm et doit se conformer à tous les codes locaux.

REMARQUE : Toutes les routes horizontales doivent être aussi courtes que possible (ne dépassant pas trois mètres), avec une pente d'environ 1/4 po (0,60 cm) par pied (30 cm) de distance.

POUR CHANGER LE CÔTÉ D'ARRIVÉE OU DE SORTIE DES DÉCHETS DU WASTE XPRESS :

- A. Retirez les quatre vis retenant le raccord d'arrivée et le joint en place (voir la figure 18).
- B. Retirez les quatre vis retenant le capuchon et le joint en place (voir la figure 18).
- C. Installez les joints, le capuchon et le raccord d'arrivée du côté opposé et fixez-les avec les vis appropriées.

POUR INVERSER L'ÉCRAN DE LA FRAISE :

- A. En tenant les deux poignées, retirez la chute de déchargement du Waste Xpress en l'inclinant vers le haut (voir la figure 13).
- B. Retirez le support de coussinet de fraise en glissant les deux attaches imperdables vers le centre, puis tirez le support vers le haut (voir la figure 14).
- C. Soulevez la fraise et l'écran et retirez-les (voir la figure 14).
- D. Retirez la fraise de l'écran en la soulevant (voir la figure 15).
- E. Retirez les quatre écrous et rondelles retenant la partie supérieure de l'écran de fraise sur la partie inférieure (voir la figure 16).
- F. Faites pivoter la partie inférieure de l'écran de fraise de 180° et fixez la partie supérieure avec quatre écrous et rondelles (voir la figure 17).

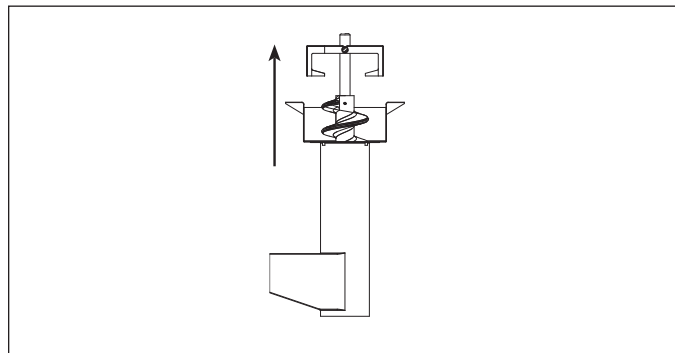

Figure 15.

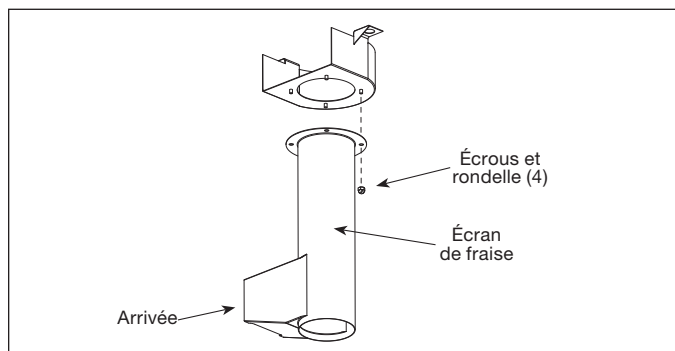

Figure 16.

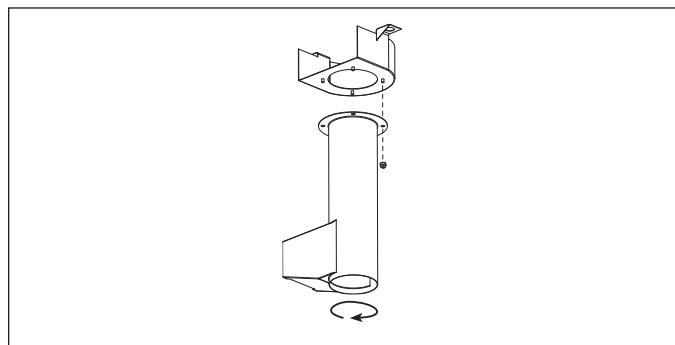

Figure 17.

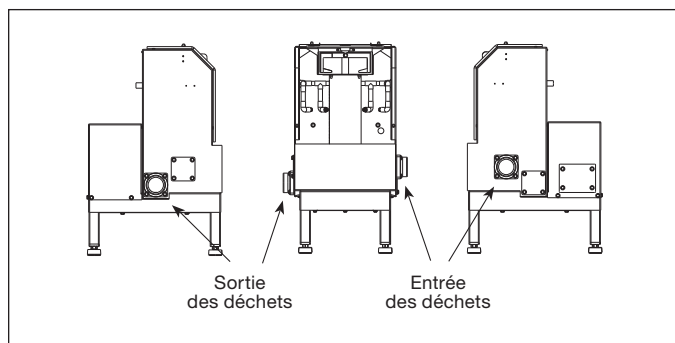

Figure 18.

Connexions de plomberie

CONDUIT DE SORTIE DES DÉCHETS

Reliez un conduit de vidange de 2 po (5 cm) à la sortie des déchets du Waste Xpress conformément aux codes locaux (voir la figure 18 pour connaître l'emplacement de la sortie d'eau).

InSinkErator recommande que la sortie des déchets se vide dans un siphon de sol.

Si la connexion de la sortie des déchets sur le Waste Xpress a besoin d'être changée de l'autre côté, effectuez les étapes suivantes :

- Retirez les quatre vis retenant le capuchon et le joint en place (voir la figure 18).
- Installez le joint, le capuchon et le raccord d'arrivée du côté opposé et fixez-les avec les vis appropriées.

REMARQUE : Le système Waste Xpress ne doit pas être directement acheminé dans une petite boîte à graisse intérieure. L'appareil peut être acheminé à travers une grande boîte à graisse extérieure.

CONNEXIONS DE PLOMBERIE

Le disjoncteur de purge est fourni avec tous les systèmes Waste Xpress (emballé séparément).

Le disjoncteur de purge doit être installé au-dessus du plan d'inondation de l'évier conformément **aux codes de plomberie locaux**. Vérifiez la direction des flèches de débit d'eau.

Le robinet électromagnétique est fourni avec une bobine de 24 V.

- La soupape de régulation du débit contrôle l'eau froide qui s'écoule dans le broyeur et Waste Xpress. Cela permet de conserver l'eau et empêcher les surcharges.

CONNEXIONS D'ALIMENTATION EN EAU

Lorsque vous reliez l'alimentation en eau au broyeur, au bol d'évier et Waste Xpress, utilisez aussi peu de coudes que possible.

Tous les raccords du conduit d'eau froide sont de 1/2 po (1 cm) NPT à l'exception des buses du bol d'évier qui sont à compression de 1/2 po (1 cm). Utilisez un raccord à compression de 1/2 po (1 cm) pour relier l'eau chaude au Waste Xpress.

Installez la soupape de régulation du débit, le robinet électromagnétique d'eau, et le disjoncteur de purge conformément à la direction des flèches indiquées sur chaque corps de robinet.

REMARQUE : Il est recommandé de placer les robinets d'arrêt de l'eau froide et chaude en ligne près du système Waste Xpress pour en faciliter la réparation.

ACHEMINEMENT DU DÉBIT D'EAU

Reliez l'eau froide seulement au broyeur, bol ou auge.

Reliez l'eau chaude seulement au Waste Xpress pour les buses de pulvérisation.

Dans un système à auge, acheminez le débit d'eau jusqu'à l'extrémité de l'auge pour rincer les déchets alimentaires. Il est aussi recommandé d'utiliser les deux sorties de drain.

AVIS

DOMMAGES MATÉRIELS

Le système possède un pulvérisateur d'eau chaude qui doit être relié. La connexion d'eau fraîche au Waste Xpress ne doit comprendre que l'eau chaude. L'inutilisation de l'eau chaude peut bloquer le système et causer un mauvais fonctionnement.

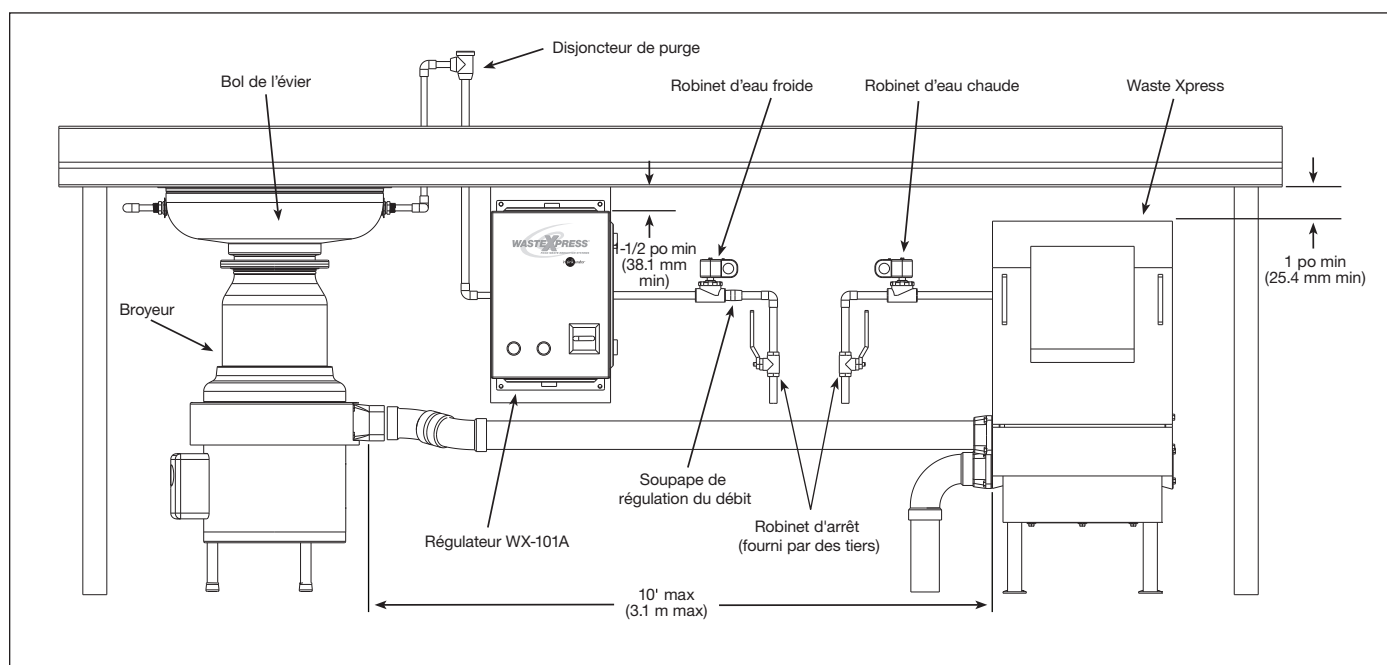

Figure 19. Diagramme d'installation type

⚠ AVERTISSEMENT

CHOC ÉLECTRIQUE

- Coupez la source d'alimentation au broyeur avant de commencer toute réparation. Utilisez un multimètre ou un contrôleur universel pour vous assurer que le courant est coupé.
- Tout travail d'installation doit être conforme aux codes locaux de plomberie et d'électricité.
- Tous les composants (broyeur, WX, centre de commande et robinets) doivent être soigneusement mis à la terre de façon permanente.
- Un sectionneur correctement fusionné doit être installé à la source d'alimentation du centre de commande.
- Le sectionneur de porte du centre de commande doit être en position d'arrêt avant de pouvoir ouvrir la porte du panneau. Il y a encore de l'alimentation au sectionneur jusqu'à ce qu'elle soit coupée au niveau de la source d'alimentation électrique.

TENSION DE LIGNE

Reliez la ligne d'alimentation au sectionneur électrique et reliez le moteur du broyeur aux blocs de raccordement étiquetés sur le centre de commande. Utilisez les bons diagrammes de câblage de la tension et des phases se trouvant dans la section de Diagrammes de câblage à la fin de ce manuel. Un diagramme de câblage se trouve aussi dans la porte intérieure du centre de commande. Câblez le moteur du broyeur selon la tension appropriée au moyen du diagramme de connexion se trouvant à l'intérieur de la boîte de raccordement du moteur.

FAIBLE TENSION

Le centre de commande WX-101A utilise une faible tension (24 V) pour activer les bobines contractantes, le circuit de commande à semi-conducteurs, les boutons-poussoir et les robinets électromagnétiques. Les fils rouges indiquent un circuit à 24 V.

AVIS

DOMMAGES MATÉRIELS

- Assurez-vous que la tension et la phase du centre de commande correspondent à celles du moteur du broyeur et de l'alimentation électrique. Vérifiez les plaques signalétiques situées sur le broyeur et le centre de commande pour obtenir les spécifications sur la tension et les phases.
- Reportez-vous aux diagrammes de câblage du centre de commande dans ce manuel pour effectuer la connexion appropriée.
- Utilisez des connecteurs électriques étanches NEMA 4 (non fournis) pour effectuer les connexions au centre de commande.

ROBINET ÉLECTROMAGNÉTIQUE D'EAU FROIDE

Un robinet électromagnétique d'eau froide à 24 V est fourni avec les centres de commande. Reliez le robinet électro-manétique aux bornes 4 et 13. La soupape de régulation du débit fournie doit être reliée au conduit d'eau froide.

Effectuez le câblage conformément au code électrique au moyen de connexions électriques étanches NEMA 4.

ROBINET ÉLECTROMAGNÉTIQUE D'EAU CHAUDE

Un robinet électromagnétique d'eau chaude à 24 V est fourni avec les centres de commande. Reliez le robinet électromagnétique aux bornes 7 et 18. Il ne faut pas utiliser de soupape de régulation de débit sur le conduit d'eau chaude. Utilisez un raccord à compression de 1/2 po (1 cm) pour relier l'eau chaude au Waste Xpress.

⚠ AVERTISSEMENT

BLESSURE

Coupez l'électricité au niveau du sectionneur de ligne avant de réparer le système.

Directives d'utilisation

ESSAI AVANT FONCTIONNEMENT

Avant de faire fonctionner le Waste Xpress, complétez les étapes suivantes pour s'assurer que l'appareil a été installé correctement.

1. Assurez-vous que les connexions de plomberie et électriques sont solides.
2. Faites couler de l'eau froide dans le broyeur et de l'eau chaude dans le Waste Xpress.
3. Vérifiez que la fraise et l'écran sont bien appuyés sur le moyeu d'entraînement de la fraise, placés correctement et que des attaches sont installées sur le support de roulement supérieur et bien enclenchées avant de commencer.
4. Assurez-vous que la goulotte de déchargement est bien fixée en place.
5. Activez l'alimentation d'entrée vers le broyeur et Waste Xpress.

REMARQUE : L'utilisation du bouton sectionneur de porte électrique sur le panneau de commande WX-101A entraînera un délai de 30 secondes avant que le système puisse être redémarré à nouveau. Vous devez attendre 30 secondes après la réactivation du sectionneur de ligne avant de remettre le système en marche.

6. Poussez sur le bouton de mise en marche du centre de commande (voir la figure 20). Le WX-101A et le broyeur se mettront en marche et de l'eau froide s'écoulera dans le broyeur.
7. Observez la rotation de la fraise en regardant dans la goulotte de déchargement; la fraise devrait tourner dans le sens horaire (en la regardant de haut). Voir la figure 21.

REMARQUE : Si la fraise tourne dans le sens anti-horaire, coupez la source principale d'alimentation, attendez 60 secondes, puis remettez en marche. Si la fraise continue à tourner dans le sens antihoraire (lorsque vue du haut), l'appareil doit être câblé à nouveau. Coupez l'alimentation principale. Sur les Waste Xpress à trois phases, interchangez les fils L1 et L2. Remettez en marche.

8. Assurez-vous que l'eau froide s'écoule dans le broyeur.
9. Assurez-vous que l'eau chaude vers les buses de pulvérisation du Waste Xpress circule de façon cyclique. Le cycle réglé en usine est de 10 secondes en marche et deux minutes d'arrêt.
10. Appuyez sur le bouton d'arrêt pour arrêter le broyeur et Waste Xpress. Vous devriez voir de la vapeur sortir de la goulotte.
11. Remettez le système en marche et retirez le couvercle avant/goulotte de déchargement. Le Waste Xpress et le broyeur doivent s'arrêter automatiquement si l'interrupteur de verrouillage fonctionne correctement. L'eau continuera à s'écouler dans le broyeur.
12. Remettez le couvercle avant/goulotte de déchargement et remettez le système en marche.

⚠ AVERTISSEMENT

BLESSURE

Si le système ne s'arrête pas lorsque le couvercle avant/goulotte de déchargement sont enlevés, le verrouillage n'est pas câblé correctement. Reportez-vous à la section Dépannage pour corriger ce problème.

⚠ AVERTISSEMENT

CHOC ÉLECTRIQUE

Coupez la source d'alimentation au Waste Xpress, au centre de commande et au broyeur avant de commencer toute réparation. Vérifiez au moyen d'un multimètre ou d'un contrôleur universel pour vous assurer que le courant est coupé.



Figure 20.

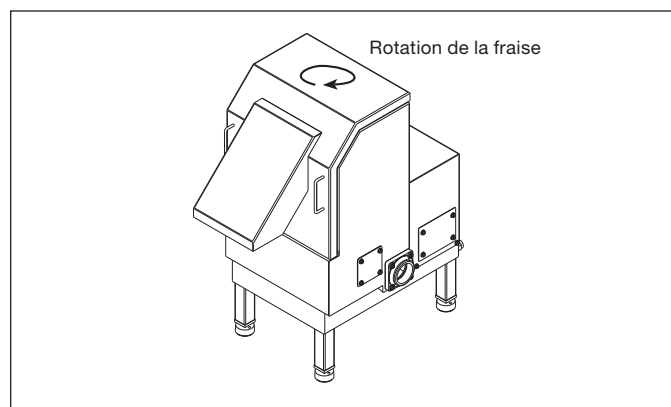

Figure 21.

Directives d'utilisation

POUR METTRE EN MARCHÉ

1. Vérifiez que le broyeur est libre de corps étrangers.
2. Vérifiez que l'alimentation est activée.
3. Poussez sur le bouton de mise en marche. Le broyeur et Waste Xpress se mettent en marche et l'eau s'écoulera dans le broyeur.

POUR ARRÊTER

1. Poussez sur le bouton d'arrêt. Le système s'arrêtera.
2. L'eau peut continuer à s'écouler dans le broyeur pendant une période pouvant atteindre 10 minutes, selon le temps réglé sur le retardateur d'arrêt d'eau. Ce rinçage nettoie les conduits de vidange de tout déchet alimentaire.

RÉGLAGE DU RETARDEMENT D'ARRÊT DE L'EAU

Ce retardement d'arrêt d'eau peut être réglé de 30 secondes à 10 minutes (voir la figure 23). Réglez le retardement d'arrêt de l'eau à une période d'au moins deux minutes pour les systèmes à auge.

AVERTISSEMENT

BLESSURE

Pour régler le retardement d'arrêt de l'eau, coupez l'alimentation électrique au panneau de commande et ouvrez la porte du centre de commande.

Localisez le retardateur d'arrêt de l'eau situé dans la partie supérieure de la carte de circuits imprimés du WX-101A (voir la figure 22). Réglez les commutateurs DIP à la longueur de retardement désiré pour l'arrêt de l'eau. Utilisez le guide imprimé sur la carte de circuits imprimés pour régler les minutes du retardement (voir la figure 23). Les commutateurs DIP doivent être déplacés pour correspondre aux zones remplies du guide.

REMARQUE : Le sectionneur de ligne ne doit pas être fermé entre les utilisations.

ARRÊT AUTOMATIQUE PROGRAMMÉ DU BROYEUR

Cette fonction d'économie d'eau permet au système de fonctionner pendant 10 minutes avant de se fermer automatiquement et doit être manuellement remis en marche.

REMARQUE : Cette fonction est réglée à la position manuelle en usine. Pour activer l'arrêt automatique programmé du système, coupez l'alimentation électrique du centre de commande, puis ouvrez la porte du centre de commande. Localisez le module du commutateur DIP situé dans la partie supérieure de la carte de circuits imprimés (voir la figure 22). Déplacez le commutateur DIP n° 5 de la position MANUELLE à AUTOMATIQUE. Le système se fermera automatiquement 10 minutes après s'être mis en marche.

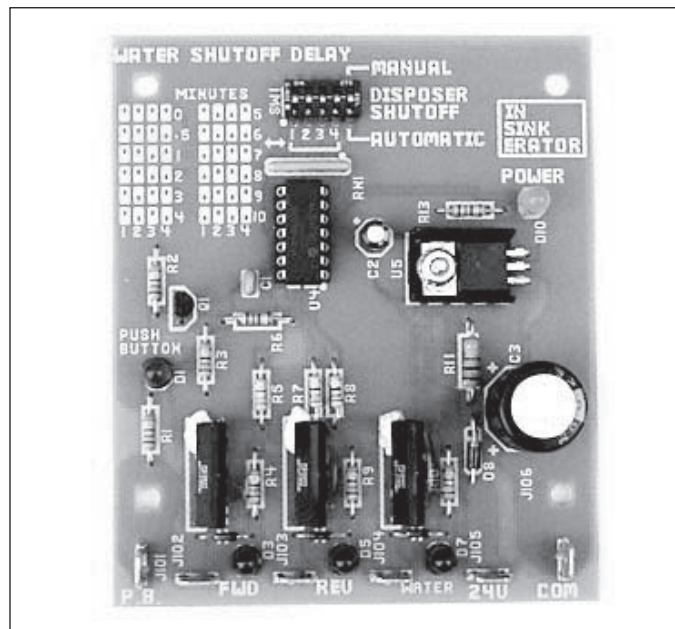

Figure 22.

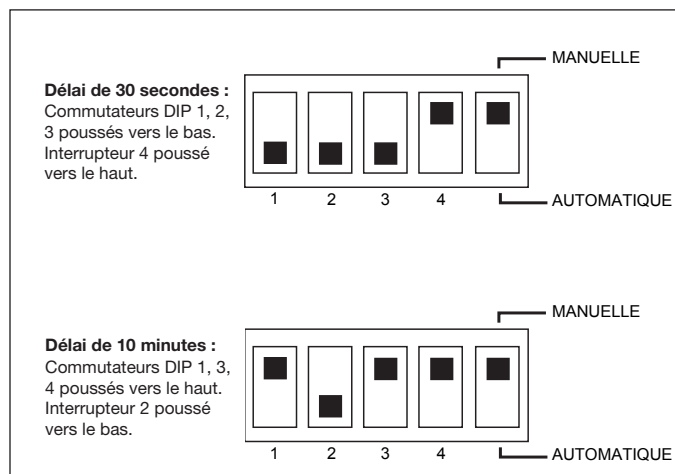

Figure 23. Exemples de réglage de délai programmé

FAIRE FONCTIONNER LE SYSTÈME WASTE XPRESS

1. Assurez-vous qu'il n'y ait pas de corps étrangers dans la cuve de broyage du broyeur. Ne chargez pas préalablement le broyeur de déchets alimentaires avant de commencer.
2. Placez le panier à déchets de 10 gallons (38 litres) sous la goulotte de déchargement.
3. Poussez sur le bouton de mise en marche sur le centre de commande. Le broyeur et Waste Xpress se mettront en marche et l'eau s'écoulera dans le broyeur.
4. Placez des déchets alimentaires dans le broyeur de façon continue et régulière. Les déchets sortiront de la goulotte de déchargement et tomberont dans le panier à déchets.

REMARQUE : Lorsque tous les déchets ont été mis dans le broyeur, allouez environ deux minutes pour que le système se vide. Cela permettra au système de se rincer lui-même avant de s'arrêter.

5. Appuyez sur le bouton d'arrêt pour arrêter le système.

AVIS

DOMMAGES MATÉRIELS

N'insérez pas : de la corde, du métal, du verre, des cannettes, de l'argenterie, de la vaisselle, des serviettes en tissu ou de grandes quantité de graisse ou d'huile dans le broyeur.

⚠ AVERTISSEMENT

BLESSURE

Ne jetez pas de liquides chauds comme de la graisse, de l'huile et du sirop dans le broyeur.

CONSEILS DE FONCTIONNEMENT

- Assurez-vous qu'un filet d'eau froide continu s'écoule dans le broyeur pendant qu'il fonctionne.
- Ne surchargez pas le broyeur et ne l'arrêtez pas lorsqu'il y a de la nourriture dans la cuve de broyage (faites marcher le broyeur et l'eau pendant trois minutes après le dernier chargement pour rincer tous les déchets alimentaires.)
- Nettoyez la fraise et l'écran de fraise, le support de roulement et la goulotte de déchargement quotidiennement en les plaçant dans le lave-vaisselle.



Figure 24.

Directives de nettoyage

⚠ AVERTISSEMENT

BLESSURE

Attendez que les pales de la fraise s'arrêtent avant de nettoyer le Waste Xpress.

1. Appuyez sur le bouton d'arrêt du centre de commande pour arrêter le système (broyeur et Waste Xpress).
2. En tenant les deux poignées, retirez la goulotte de déchargement en l'inclinant vers le haut (voir la figure 25).
3. Retirez le support de roulement de la fraise en glissant les deux attaches imperdables vers l'intérieur, puis tirez le support vers le haut (voir la figure 26 et 27).
4. Soulevez la fraise et l'écran et retirez-les (voir la figure 26).
5. Retirez la fraise de l'écran en la soulevant vers le haut (voir la figure 28).
6. Rincez la fraise, l'écran, le compartiment de fraise et la goulotte de déchargement. La fraise, l'écran et la goulotte de déchargement peuvent être mis dans un lave-vaisselle et doivent être lavés quotidiennement. Rincez l'arrivée et la sortie avec de l'eau fraîche pour garder les conduits de vidange propres.
7. Installez la fraise dans l'écran, puis placez l'écran sur l'entraînement.
8. Assurez-vous que la fraise tombe en position.
9. Fixez le support de roulement avec les attaches imperdables.
10. Insallez la goulotte de déchargement en plaçant la partie inférieure avant en premier puis en l'inclinant vers l'arrière et le bas.

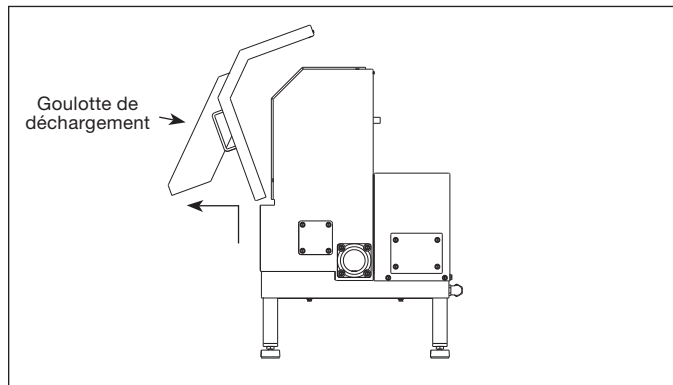

Figure 25.

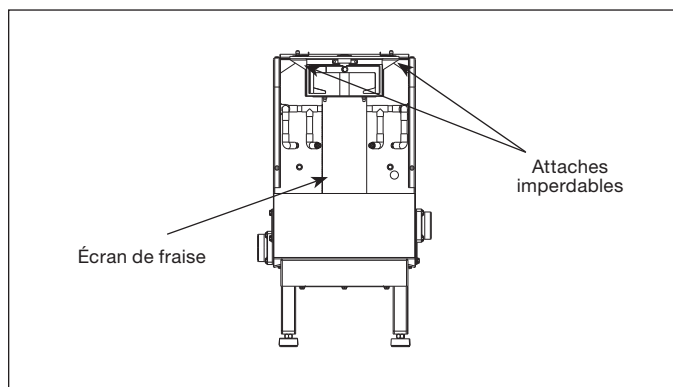

Figure 26.

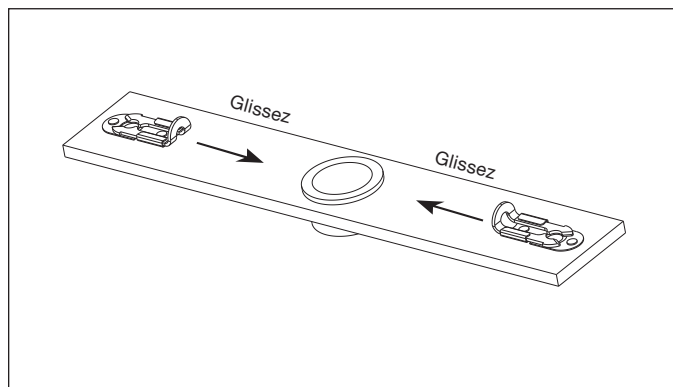

Figure 27. Support de roulement

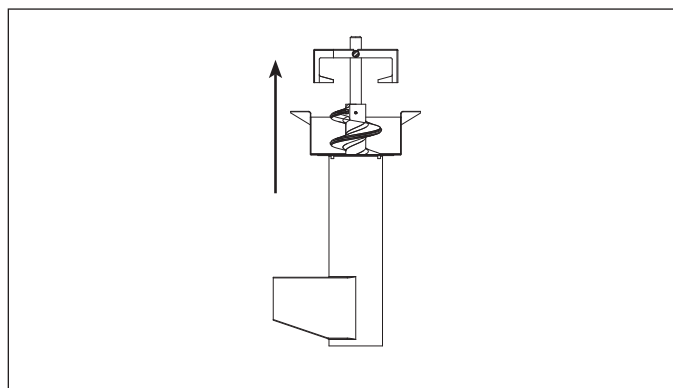

Figure 28.

Dépannage

⚠ AVERTISSEMENT

CHOC ÉLECTRIQUE

- Couper l'alimentation électrique avant de réparer.
- Ne contournez pas l'interrupteur de verrouillage.

⚠ AVERTISSEMENT

BLESSURE

Attendez que les pales de la fraise s'arrêtent avant de réparer le Waste Xpress.

Le dépannage pour les problèmes autres que ceux indiqués ci-dessous doit être effectué par un technicien qualifié. Le dépannage effectué par des personnes non formées pourrait entraîner un choc électrique ou des dommages au Waste Xpress, broyeur et/ou centre de commande.

DÉPANNAGE DU SYSTÈME

PROBLÈME	CAUSE POSSIBLE	SOLUTION
Le Waste Xpress, le broyeur et l'eau ne se mettent pas en marche.	<ul style="list-style-type: none"> • L'alimentation électrique n'est pas activée. • Fusible grillé ou disjoncteur déclenché à la source d'alimentation. • La goulotte de déchargement du Waste Xpress n'est pas appuyée correctement. • Des déchets bloquent le verrouillage de sécurité. • Fusible du circuit de commande (FNA2) grillé. • Puissance de 24 volts du centre de commande non présente. • Le sectionneur de ligne sur la commande ne se trouve pas à la position « on » (en marche). • Le sectionneur de ligne sur la commande est défectueux. • L'interrupteur de démarrage sur la commande est défectueux. • L'interrupteur d'arrêt sur la commande est défectueux. • Les réglages du commutateur DIP sur la carte de circuits imprimés du centre de commande peut ne pas répondre aux spécifications. 	<ul style="list-style-type: none"> • Activez l'alimentation électrique. • Remplacez le fusible ou réinitialisez le disjoncteur. • Réinstallez la goulotte pour s'assurer qu'elle est bien en place. • Retirez les déchets du verrouillage de sécurité. • Remplacez le fusible. • Appelez pour obtenir du service. • Mettez-le à la position « on » (en marche). Attendez 15 à 20 secondes avant de tenter de démarrer le système pour permettre à la commande d'effectuer une « auto-vérification ». • Appelez pour obtenir du service. • Appelez pour obtenir du service. • Appelez pour obtenir du service. • Appelez pour obtenir du service.
Le broyeur ne se met pas en marche ou s'arrête lors du broyage, mais le Waste Xpress et l'eau fonctionnent correctement.	<ul style="list-style-type: none"> • Le protecteur de surcharge du broyeur est déclenché. • Le broyeur est bloqué. 	<ul style="list-style-type: none"> • Appuyez sur le bouton d'arrêt du centre de commande et appuyez sur le bouton de réinitialisation rouge du broyeur. <i>Remarque : le bouton doit être enfoncé jusqu'à ce qu'il émette un « clic ». Vous devrez laisser le broyeur se refroidir avant de le régler.</i> • Appuyez sur le bouton d'arrêt du centre de commande et suivez les directives pour le déblocage (fournies avec le broyeur).

Dépannage

DÉPANNAGE DU SYSTÈME

PROBLÈME	CAUSE POSSIBLE	SOLUTION
Le Waste Xpress, broyeur et l'eau semblent fonctionner, mais aucun déchet solide n'est évacué de la goulotte de déchargement du Waste Xpress.	<ul style="list-style-type: none"> • La fraise n'est pas assez amorcée avec des déchets après le nettoyage. • Pas assez de déchets dans le conduit de déchets. • L'écran de fraise n'est pas orienté correctement (l'ouverture du bac d'évacuation fait face au mur arrière du cabinet - tous les déchets tombent dans le cabinet et sortent de l'unité par le drain). • La fraise tourne dans la mauvaise direction. 	<ul style="list-style-type: none"> • Laissez l'appareil fonctionner plus longtemps pour qu'il s'amorce. • Les déchets sortiront lorsque vous ajouterez d'autres déchets. • Inversez l'orientation de l'écran de fraise de 180°. L'ouverture du bac doit faire face à l'avant de l'appareil et l'admission de l'écran doit être placée sur l'entrée des déchets sur le côté du cabinet. • Trois phases - permutuez les fils L1 et L2.
L'eau remonte dans le broyeur (ne s'écoule pas).	<ul style="list-style-type: none"> • La fraise et l'écran sont bloqués. • La fraise ne tourne pas. • Le conduit entre le broyeur et le Waste Xpress est bloqué. 	<ul style="list-style-type: none"> • Retirez le bouchon. • Assurez-vous que la fraise est bien appuyée et que sa courroie est en place. Vérifiez le moteur. • Retirez l'obstruction.
Le broyeur Waste Xpress et l'eau se mettent en marche lorsque le bouton « start » est enfoncé, mais s'arrêtent lorsqu'il est relâché.	<ul style="list-style-type: none"> • Pas assez de temps alloué après avoir mis le sectionneur de ligne du centre de commande à la position « on » (en marche). • La puissance de 24 volts du centre de commande (circuit de commande) est faible ou manquante. • Le verrouillage mécanique du broyeur inversant les contacteurs est défectueux. 	<ul style="list-style-type: none"> • Allouez de 15 à 20 secondes avant de tenter de faire démarrer le système (au niveau de l'interrupteur de démarrage) après avoir mis le sectionneur de ligne à la position « on » (en marche). • Appelez pour obtenir du service. • Appelez pour obtenir du service.
Le Waste Xpress s'arrête inopinément.	<ul style="list-style-type: none"> • La goulotte de déchargement est mal alignée. • Fusible grillé ou disjoncteur déclenché à la source d'alimentation. • La puissance de 24 volts du centre de commande (circuit de commande) est faible ou manquante. • Le mode d'exploitation de la carte de circuits imprimés du centre de commande s'arrête automatiquement après 10 minutes d'inactivité. • Le bouton d'arrêt du centre de commande a été enfoncé. • Le sectionneur de ligne a été mis à la position « off » (arrêt). 	<ul style="list-style-type: none"> • Réinstallez la goulotte pour s'assurer qu'elle est bien en place. • Remplacez le fusible ou réinitialisez le disjoncteur. • Appelez pour obtenir du service. • Appelez pour obtenir du service. • Appuyez sur le bouton de mise en marche du centre de commande. • Mettez-le à la position « on » (en marche). Attendez 15 à 20 secondes avant de tenter de démarrer le système pour permettre à la commande d'effectuer une « auto-vérification ». <i>Remarque : le sectionneur de ligne n'est conçu que pour être utilisé en cas de réparation du centre de commande.</i>
De l'eau s'écoule du Waste Xpress à l'avant du cabinet.	<ul style="list-style-type: none"> • Le conduit de vidange est bloqué. • Niveau élevé d'eau. 	<ul style="list-style-type: none"> • Dégagez le drain. • Ajoutez une seconde connexion de drain de sortie de vidange du cabinet Waste Xpress jusqu'à la connexion d'égout (recommandé pour les applications à auge). • Assurez-vous que le système soit muni d'une soupape de régulation du débit de 19 l/min et d'un robinet d'arrêt. Installez si nécessaire.

Dépannage

DÉPANNAGE DU SYSTÈME

PROBLÈME	CAUSE POSSIBLE	SOLUTION
Waste Xpress ne fonctionne pas, mais le broyeur et l'eau fonctionnent.	<ul style="list-style-type: none"> • Défectuosité. • La surcharge de Waste Xpress ne se réinitialise pas. • Le moteur de la fraise est défectueux. 	<ul style="list-style-type: none"> • Appelez pour obtenir du service. • Appelez pour obtenir du service. • Appelez pour obtenir du service.
Le broyeur et le Waste Xpress ne se mettent pas en marche, mais l'eau froide s'écoule.	<ul style="list-style-type: none"> • L'alimentation vers le WX-101A n'est pas bien câblée 	<ul style="list-style-type: none"> • Vérifiez/corrigez - trois fils d'alimentation entrants provenant du disjoncteur doivent être reliés à L1-L3 sur le côté entrant du sectionneur de ligne.
L'eau n'est pas pulvérisée dans l'écran de la fraise.	<ul style="list-style-type: none"> • Le robinet électromagnétique est bloqué. • L'eau n'est pas ouverte. • Le robinet électromagnétique est défectueux. • Les buses de pulvérisation sont obstruées. • La minuterie est défectueuse. • La minuterie n'est pas réglée correctement. • Le robinet électromagnétique est mal installé. 	<ul style="list-style-type: none"> • Retirez l'obstruction. • Ouvrez l'eau. • Appelez pour obtenir du service. • Remplacez les buses. • Appelez pour obtenir du service. • Appelez pour obtenir du service. • Réinstallez le robinet électromagnétique de manière à ce que la flèche pointe dans la bonne direction.
L'eau s'écoule continuellement avant que les commandes ne soient activées.	<ul style="list-style-type: none"> • Le robinet électromagnétique est pris en position ouverte. • Le robinet électromagnétique est mal installé. • Le robinet électromagnétique est incorrectement câblé. • La minuterie est défectueuse. • La minuterie n'est pas réglée correctement. • Le robinet électromagnétique est défectueux. • Le réglage du rinçage dans le centre de commande est incorrect. 	<ul style="list-style-type: none"> • Appelez pour obtenir du service. • Réinstallez le robinet électromagnétique d'eau avec la flèche pointant dans la direction d'écoulement de l'eau. • Appelez pour obtenir du service. • Appelez pour obtenir du service. • Appelez pour obtenir du service. • Remplacez le robinet électromagnétique. • Appelez pour obtenir du service.
Le protecteur de surcharge se déclenche souvent.	<ul style="list-style-type: none"> • Le broyeur est surchargé de déchets alimentaires. 	<ul style="list-style-type: none"> • Ne surchargez pas le broyeur avec des quantités excessives de nourriture.
L'eau froide se ferme lorsque Waste Xpress s'éteint.	<ul style="list-style-type: none"> • Le système est éteint par le sectionneur de ligne du centre de commande. • Les réglages du rinçage sur la carte de circuits imprimés du centre de commande ne répondent pas aux spécifications. 	<ul style="list-style-type: none"> • Utilisez les boutons d'arrêt et de démarrage. Le sectionneur de ligne est seulement désactivé lorsque l'entretien du système est requis. • Appelez pour obtenir du service.

Dépannage

DÉPANNAGE DU BROYEUR

PROBLÈME	CAUSE	SOLUTION
Le moteur du broyeur ne se met pas en marche et l'eau ne s'écoule pas.	<ul style="list-style-type: none"> • Pas d'alimentation d'entrée. • L'interrupteur du sectionneur n'est pas à la position « on ». • L'interrupteur du sectionneur a été réactivé et le délai de 30 secondes n'est pas encore écoulé. • Le sectionneur de ligne sur la commande est défectueux. • L'interrupteur de démarrage sur la commande est défectueux. • L'interrupteur d'arrêt sur la commande est défectueux. • Les réglages du commutateur DIP de la carte de circuits imprimés dans le centre de commande peut ne pas répondre aux spécifications. • Le fusible du circuit de commande FNA2 est grillé. • La puissance de 24 volts du centre de commande (circuit de commande) est faible ou manquante. 	<ul style="list-style-type: none"> • Activez l'alimentation électrique. • Mettez le sectionneur de ligne à la position « on » (en marche). Attendez de 15 à 20 secondes avant de tenter de démarrer le système pour permettre à la commande d'effectuer une « auto-vérification ». • Attendez 30 secondes et essayez à nouveau. • Appelez pour obtenir du service. • Appelez pour obtenir du service. • Appelez pour obtenir du service. • Appelez pour obtenir du service. • Remplacez le fusible. • Appelez pour obtenir du service.
Le broyeur n'inverse pas sa direction.	<ul style="list-style-type: none"> • Le centre de commande a été réactivé avant la fin du délai de rinçage. 	<ul style="list-style-type: none"> • Attendez que le rinçage soit terminé et essayez à nouveau.
Le moteur du broyeur s'arrête pendant le broyage, mais l'eau continue à s'écouler.	<ul style="list-style-type: none"> • Le centre de commande est câblé pour un arrêt automatique. • Le broyeur est bloqué. • Le protecteur de surcharge du moteur du broyeur est déclenché. 	<ul style="list-style-type: none"> • Poussez sur le bouton de mise en marche. Si le broyeur fonctionne pendant 10 minutes, puis s'éteint, l'arrêt automatique est activé. Si le réglage manuel est désiré, effectuez le changement indiqué dans la section des caractéristiques. • Appuyez sur le bouton d'arrêt et suivez les directives pour le déblocage se trouvant dans le manuel d'installation du broyeur. • Poussez sur le bouton d'arrêt. Localisez le bouton de réinitialisation rouge situé à l'avant du couvercle électrique du broyeur. Appuyez pour réinitialiser. Si le moteur a fonctionné, attendez cinq minutes pour que le moteur et la surcharge se refroidissent.
Le broyeur ne se met pas en marche, mais l'eau s'écoule.	<ul style="list-style-type: none"> • Le protecteur de surcharge du broyeur peut être déclenché. • Le broyeur est bloqué. 	<ul style="list-style-type: none"> • Poussez sur le bouton d'arrêt. Localisez le bouton de réinitialisation rouge situé à l'avant du couvercle électrique du broyeur. Appuyez pour réinitialiser. Si le moteur a fonctionné, attendez cinq minutes pour que le moteur et la surcharge se refroidissent. • Appuyez sur le bouton d'arrêt et suivez les directives pour le déblocage fournies avec le broyeur.
L'eau s'écoule continuellement avant que le bouton de mise en marche soit déprimé.	<ul style="list-style-type: none"> • Le robinet électromagnétique d'eau est installé à l'envers. 	<ul style="list-style-type: none"> • Le débit d'eau doit être dans la même direction que celle de la flèche sur le robinet.
Le protecteur de surcharge se déclenche souvent.	<ul style="list-style-type: none"> • Le broyeur est surchargé. 	<ul style="list-style-type: none"> • Ne surchargez pas le broyeur avec des quantités excessives de nourriture.

Dépannage

DÉPANNAGE DE WASTE XPRESS

PROBLÈME	CAUSE POSSIBLE	SOLUTION
La fraise tourne dans le sens antihoraire.	<ul style="list-style-type: none"> L'alimentation vers le moteur de la fraise est inversée. 	<ul style="list-style-type: none"> Inversez le fils du moteur vers le moteur de la fraise ou permutez les connexions L1 et L2 sur la boîte de raccordement WX. La fraise doit tourner dans le sens horaire.
L'appareil ne s'éteint pas lorsque le couvercle est enlevé du Waste Xpress.	<ul style="list-style-type: none"> Le verrouillage Waste Xpress ne fonctionne pas correctement. 	<ul style="list-style-type: none"> Vérifiez les connexions n° 3 et n° 95 de l'interrupteur de verrouillage du WX-101A vers WX. Appelez pour obtenir du service.
La jet d'eau chaude est froid.	<ul style="list-style-type: none"> Plomberie incorrecte. Il n'y a pas d'eau chaude. 	<ul style="list-style-type: none"> Reliez le robinet de l'appareil WX à une source d'eau chaude. Assurez-vous que la source d'eau chaude ou le chauffe-eau fonctionnent.
La jet d'eau chaude ne fonctionne pas.	<ul style="list-style-type: none"> Câblage incorrect. 	<ul style="list-style-type: none"> Vérifiez les connexions n° 7 du WX-101A au n° 18 du WX.
La fraise inverse sa direction après chaque redémarrage.	<ul style="list-style-type: none"> Le moteur de fraise de l'appareil Waste Xpress a été câblé dans le circuit moteur du broyeur. 	<ul style="list-style-type: none"> Effectuez le câblage à nouveau selon les directives.
Waste Xpress ne se met pas en marche.	<ul style="list-style-type: none"> Câblage incorrect. Interrupteur de verrouillage mal aligné sur la goulotte de déchargement. L'interrupteur de verrouillage de sécurité est défectueux. 	<ul style="list-style-type: none"> Vérifiez le câblage. Vérifiez que la goulotte de déchargement est bien ajustée. Appelez pour obtenir du service.
L'eau s'arrête lorsque l'appareil s'arrête.	<ul style="list-style-type: none"> Mauvais réglage de l'interrupteur DIP (carte de circuits imprimés). 	<ul style="list-style-type: none"> Reportez-vous à la page 14 pour obtenir les directives de réglage du commutateur DIP.
Un bruit de martelage répétitif provient de l'unité Waste Xpress pendant qu'elle fonctionne - aucun déchet ne sort de la goulotte de déchargement.	<ul style="list-style-type: none"> La fraise est bloquée - le système a été alimenté de façon discontinue ou le système d'entraînement de la fraise est en panne. L'accumulation de déchets entraîne le mauvais fonctionnement de la fraise - elle ne s'engage pas correctement avec le moyeu d'entraînement de la fraise. 	<ul style="list-style-type: none"> Fermez le système et nettoyez l'unité. Déterminez la cause du blocage.
Le conduit de déchets se bloque entre le broyeur et l'unité Waste Xpress.	<ul style="list-style-type: none"> Le système est alimenté de façon discontinue. Le système est éteint prématurément - il n'a pas le temps de se vider complètement de tous les déchets. La fraise et l'écran ne sont pas nettoyés correctement. L'accumulation de déchets a durci et créé un blocage au fil du temps. La fraise tourne dans la mauvaise direction. Manque de débit d'eau froide dans le système. Les déchets contiennent beaucoup de fibres (déchets alimentaires filamenteux et/ou carton). 	<ul style="list-style-type: none"> Alimentez les déchets à un rythme modéré et uniforme - ne tentez pas de traiter un volume élevé en une seule fois. Laissez le système fonctionner pendant trois à cinq minutes avant de l'éteindre pour qu'il se vide complètement. Démontez et nettoyez l'unité Waste Xpress au moins une fois par jour. Appelez pour obtenir du service. Augmentez le débit d'eau à 19 l/min. Le carton ne peut pas être traité. Les déchets alimentaires filamenteux doivent être équilibrés avec d'autres types de déchets alimentaires.

Dépannage

DÉPANNAGE DE WASTE XPRESS

PROBLÈME	CAUSE POSSIBLE	SOLUTION
L'unité Waste Xpress est extrêmement mouillée.	<ul style="list-style-type: none">• Excédent d'humidité traité dans les déchets ou volume élevé de liquides traité dans le système.• Pas de soupape de régulation du débit dans la ligne d'eau froide – le débit complet de la ligne de la source est dirigé vers le système.	<ul style="list-style-type: none">• Ralentez le débit d'alimentation des déchets vers le broyeur pendant le traitement.• Ne traitez pas de gros volumes de déchets aqueux par eux-mêmes – équilibrez les déchets avec d'autres types de déchets alimentaires et/ou jetables.• Appelez pour obtenir du service.
De l'eau (pas de la vapeur) sort de la goulotte de déchargement pendant que le système fonctionne.	<ul style="list-style-type: none">• Haute teneur en graisse dans les déchets. L'accumulation sur l'écran n'est pas suffisamment nettoyée et entraîne la formation d'une « cheminée ». Le temps de fonctionnement du cycle de pulvérisation de l'eau chaude n'est pas suffisant pour garder l'écran propre affectant ainsi l'évacuation de l'eau.	<ul style="list-style-type: none">• Appelez pour obtenir du service.
Les déchets traités s'écoulent du cabinet à la sortie vers les égouts – aucun déchet ne sort de l'unité Waste Xpress au niveau de la goulotte de déchargement.	<ul style="list-style-type: none">• La fraise tourne dans la mauvaise direction.• Le bac de l'écran de la fraise fait face à l'arrière de la machine – les déchets traités tombent dans la base du cabinet et sortent à la sortie.	<ul style="list-style-type: none">• Appelez pour obtenir du service.• Inversez l'écran de la fraise (reportez-vous aux directives de nettoyage à la page 17).

Si le Waste Xpress ne fonctionne toujours pas après avoir suivi ce guide de dépannage, communiquez avec le service à la clientèle d'InSinkErator au 1-800-845-8345 pour obtenir l'emplacement de l'agence de service approuvée la plus proche.

Waste Xpress 208/240 V, diagramme de câblage du système à 3 phases

⚠ AVERTISSEMENT

CHOC ÉLECTRIQUE

- Coupez la source d'alimentation au broyeur avant de commencer toute réparation. Utilisez un multimètre ou un contrôleur universel pour vous assurer que le courant est coupé.
- L'installation doit être conforme aux codes de l'électricité locaux.
- Tous les composants (broyeur, WX, centre de commande et robinets) doivent être soigneusement mis à la terre de façon permanente.
- Un sectionneur correctement fusionné doit être installé à la source d'alimentation du centre de commande.

AVIS

DOMMAGES MATÉRIELS

- Assurez-vous que la tension et la phase du centre de commande correspondent à celles du moteur du broyeur et de l'alimentation électrique. Vérifiez les plaques signalétiques situées sur les broyeurs et les centres de commande pour obtenir les spécifications sur la tension et les phases.
- La connexion du moteur du broyeur est indiquée sur la boîte de raccordement du broyeur.

Remarque : • Fils rouges = contrôle de basse tension (24 V).
• Fils noirs = contrôle de la tension de ligne (208 à 240 V).

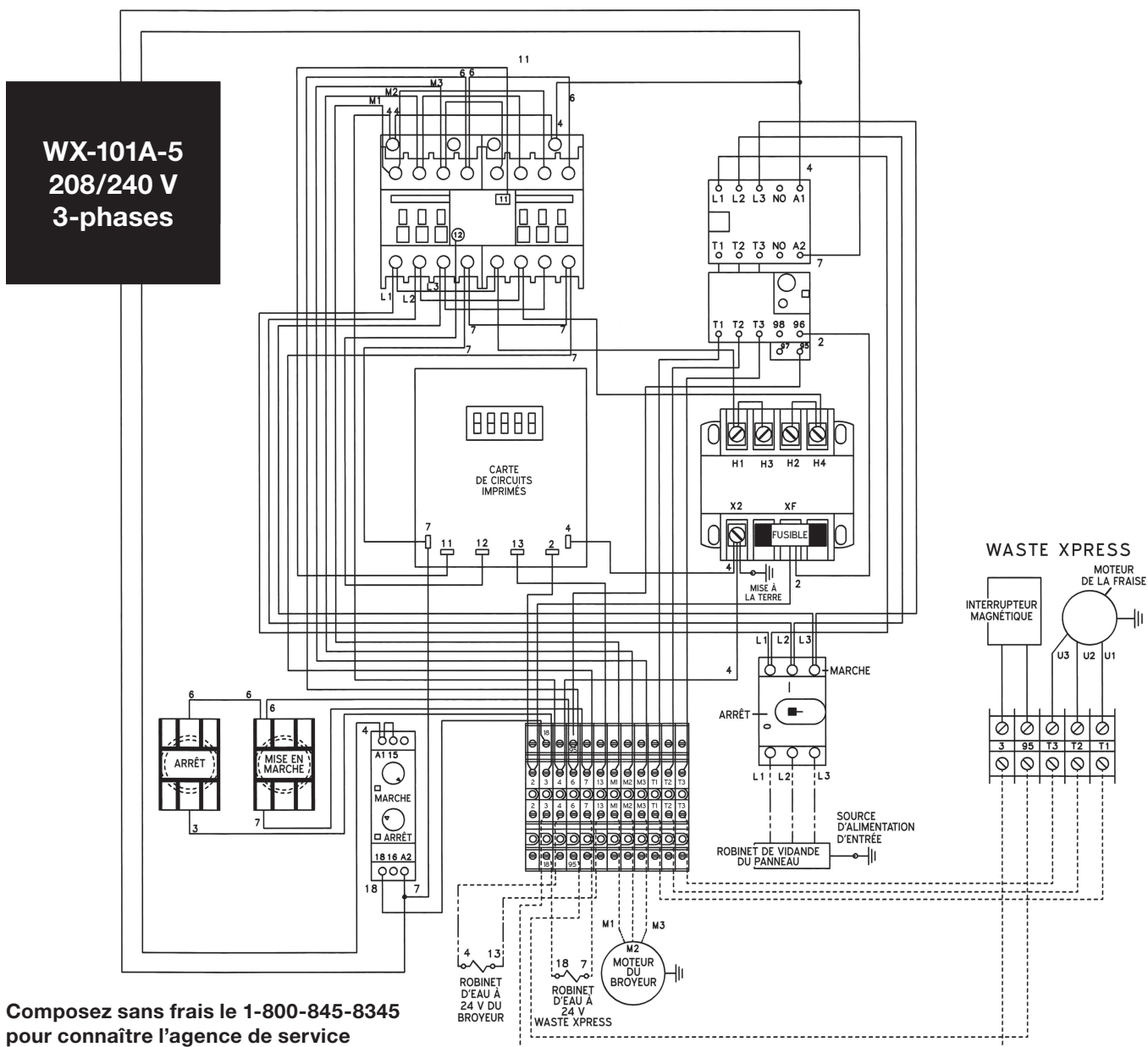

Composez sans frais le 1-800-845-8345 pour connaître l'agence de service InSinkErator autorisée la plus proche ou pour joindre le service technique.

WX101A-5 208/240 V, connexions électriques à 3 phases

Commande WX101A

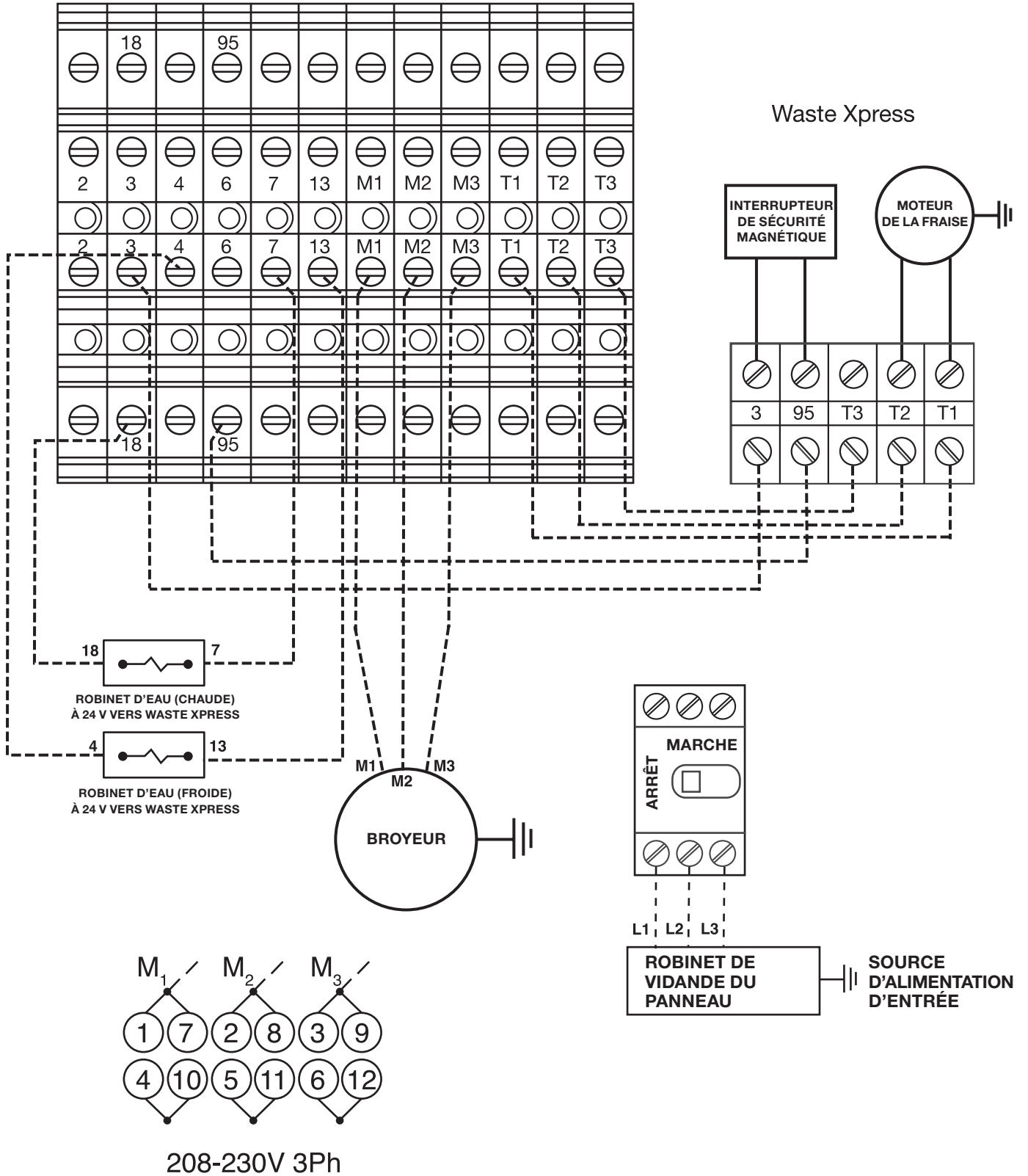

Waste Xpress 380/460 V, diagramme de câblage du système à 3 phases

⚠ AVERTISSEMENT

CHOC ÉLECTRIQUE

- Coupez la source d'alimentation au broyeur avant de commencer toute réparation. Utilisez un multimètre ou un contrôleur universel pour vous assurer que le courant est coupé.
- L'installation doit être conforme aux codes de l'électricité locaux.
- Tous les composants (broyeur, WX, centre de commande et robinets) doivent être soigneusement mis à la terre de façon permanente.
- Un sectionneur correctement fusionné doit être installé à la source d'alimentation du centre de commande.

AVIS

DOMMAGES MATÉRIELS

- Assurez-vous que la tension et la phase du centre de commande correspondent à celles du moteur du broyeur et de l'alimentation électrique. Vérifiez les plaques signalétiques situées sur les broyeurs et les centres de commande pour obtenir les spécifications sur la tension et les phases.
- La connexion du moteur du broyeur est indiquée sur la boîte de raccordement du broyeur.

Remarque : • Fils rouges = contrôle de basse tension (24 V).
• Fils noirs = contrôle de la tension de ligne (380 à 460 V).

**WX-101A-6
380/460 V
3-phases**

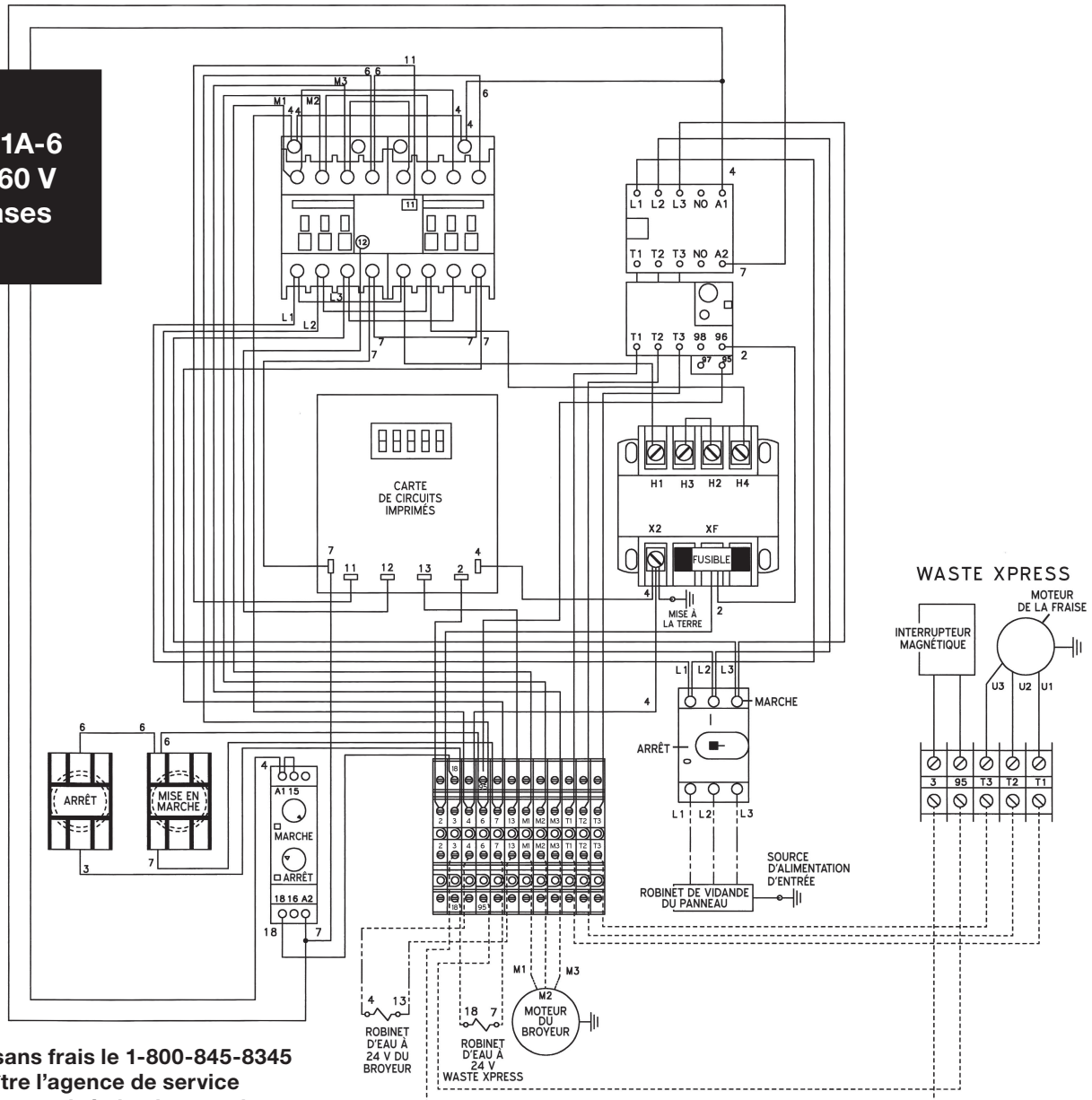

Composez sans frais le 1-800-845-8345 pour connaître l'agence de service InSinkErator autorisée la plus proche ou pour joindre le service technique.

WX-101A-6 380/460 V, connexions électriques à 3 phases

Commande WX101A

