



**PLEASE DO NOT RETURN THIS PRODUCT
TO THE RETAILER.**

*if you find that you have any trouble or missing or damaged parts,
please contact us at:*

1-800-815-4796

or via the web at

<http://www.crosleyfurniture.com/#/contactus>

**C R O S L E Y
F U R N I T U R E**

CROSLLEY
FURNITURE

LIMITED WARRANTY FOR US & CANADA

Please review this warranty policy in its entirety.

WARRANTY POLICY

Every Crosley product we sell is designed to meet and exceed your expectations. We are dedicated to providing excellent quality. If you have product questions outside manual instructions, it is best to contact our Consumer Support Team for assistance.

Crosley Consumer Support Team: Toll Free in the United States 1.800.815.4796

WHAT IS COVERED

Crosley Furniture (Modern Marketing Inc.) warrants furniture products against defects in material and workmanship under normal use for a period of 90 days beginning from the date of sale to the original purchaser. This warranty is not transferable and is only available for products in the United States and Canada.

WHAT IS NOT COVERED

Crosley Furniture (Modern Marketing Inc.) does NOT cover damage due to acts of nature, accident, misuse, abuse, mishandling, negligence, abnormal wear and tear, alterations, commercial use, modification, improper operation, improper assembly, improper cleaning methods or supplies, or attempted repair by anyone other than a facility authorized by Crosley Furniture to service the product. This warranty does not cover damage due to improper care and maintenance outside of the supplied literature accompanying the unit or available at www.crosleyfurniture.com. This warranty does not cover products sold AS IS, demo products, returns, second hand purchases or consumables. Customization of your product voids your warranty.

This warranty is valid only in the Continental United States and Canada.

HOW DO I MAKE A CLAIM?

Should you experience any damaged, defective, or missing parts, or need help with assembly please call our Consumer Support Team at 1-800-815-4796 from 8 AM to 6 PM (EST) Monday through Friday or submit a support request at www.crosleyfurniture.com/#/contactUs. Please note some customers may be referred back to the original retailer to resolve issues for certain situations and/or circumstances as deemed necessary by Crosley Furniture. Canadian customers may be subject to an additional fee for customs, duties, and taxes. We do not ship to APO/FPO/DPO addresses.

The purchaser's bill of sale from an Authorized Crosley Distributor/Retailer is the only proof of warranty entitlement and must be provided in the event of a request for parts or service under warranty. Parts replaced under warranty will be shipped via Ground Shipping only. Replacement parts will not be expedited unless the consumer is willing to pay for the extra charges.

CARE INSTRUCTIONS

To claim this limited warranty please follow the specific care instructions for the product. All care instructions accompany the unit or are available at www.crosleyfurniture.com/#/useandcare.

DISCLAIMER

This Limited Warranty is the only express warranty made to the consumer and is provided in lieu of any other express warranties or similar obligations (if any) created by any advertising, documentation, packaging, or other communications.

EXCEPT FOR THE LIMITED WARRANTY AND TO THE MAXIMUM EXTENT PERMITTED BY APPLICABLE LAW, CROSLY BRANDS (MODERN MARKETING CONCEPTS INC.) HEREBY DISCLAIMS ALL OTHER WARRANTIES AND CONDITIONS, WHETHER EXPRESS, IMPLIED OR STATUTORY, INCLUDING, BUT NOT LIMITED TO, THE IMPLIED WARRANTY OF MERCHANTABILITY OR OF FITNESS FOR A PARTICULAR PURPOSE. IN NO EVENT SHALL CROSLY BRANDS (MODERN MARKETING CONCEPTS INC.) OR ITS SUPPLIERS BE LIABLE TO THE CONSUMER OR ANY THIRD PARTY FOR ANY INDIRECT, INCIDENTAL, CONSEQUENTIAL, SPECIAL OR EXEMPLARY DAMAGES ARISING OUT OF THE USE OF THE PRODUCT, INCLUDING, WITHOUT LIMITATION, PROPERTY DAMAGE, LOSS OF VALUE OF THE PRODUCT OR LOSS OF USE OF THE PRODUCT, EVEN IF CROSLY BRANDS (MODERN MARKETING CONCEPTS INC.) HAS BEEN ADVISED OF THE POSSIBILITY OF SUCH DAMAGES.

FINE PRINT

Your retailer or Authorized Crosley Distributor is responsible for any malfunctions during their specified return period. This warranty gives you specific legal rights, and you may have other rights that vary by state and jurisdiction. These rights shall not be affected by this limited warranty. This warranty cannot be transferred or reassigned. There are no express warranties except as listed above. The original purchaser's bill of sale is the only proof of warranty entitlement on any Crosley Product.

In accordance with the "Moss-Magnuson Warranty Act" of July 10, 1975, this is termed a "limited warranty" which in no way compromises Crosley Brands high standards of quality and workmanship.

 **WARNING:** This product can expose you to chemicals including wood dust and lead, which are known to the State of California to cause cancer or birth defects or other reproductive harm. For more information go to www.P65Warnings.ca.gov/furniture.

For more information go to www.CrosleyBrands.com/californiaproposition65

Please read use & care instructions in its entirety prior to assembling and utilizing your Crosley Furniture.

KEEPING YOUR FURNITURE BEAUTIFUL

Quality furniture is a significant investment expected to last for years on end. To maintain its beauty & help it last, furniture needs the right care, as no finish is totally indestructible. However, with regular care, the finish will last much longer, providing years of enjoyment to you.

TIPS TO PROTECT & CARE FOR YOUR FURNITURE

1. Avoid placing your furniture in direct sunlight, as sunlight causes fading.
2. Avoid extreme changes in temperature by arranging furniture away from radiators, heat & air vents, & air conditioning units.
3. Avoid placing plastic or rubber materials (lamp bases, notebooks, placemats, etc.) on your furniture, as certain plastics contain ingredients that may damage the finish.
4. Periodically rotate accessories on furniture so they do not sit in the same spot all the time.
5. Use pads, cloth or felt to protect the furniture surface from plastic, rubber, hot dishes, beverages, bookends, flowerpots, & vases.
6. Clean up spills immediately, using a blotting rather than wiping action, as water left over a long period of time will cause white spots in the finish. Alcohol, perfume, after-shave & medications can cause severe finish damage.
7. Use a protective pad when writing on the furniture surface.
8. Lift & place objects rather than dragging them across the furniture surface.
9. Avoid placing furniture directly under windows.
10. Use cutting boards and trivets for food preparation in order to avoid damaging the top for the unit.

WOOD FURNITURE CARE

We recommend dusting frequently with a clean, soft, dry, lint-free cloth. Wipe spills immediately with a clean cloth. Clean the surface by rubbing in the direction of the grain and wipe dry. We recommend polishing your furniture approximately every six months with Guardsman Furniture Polish © or any furniture polish. We do not recommend the use of aerosol-powered cleaners, polishes that contain silicone, waxes, abrasives, or are oil based.

LEATHER FURNITURE CARE

To prevent cracks and surface damage we recommend keeping away from high humidity and low temperature rooms. Do not place by fire, stoves or heaters. Wipe spills immediately with clean non-abrasive cloth or sponge. For spots or stains, clean with mild detergent and warm water. Wring out excess water so cloth is damp before use. Rinse cloth in clear water and wring out, then wipe again to remove detergent residue. To prevent damage use a dry cloth to wipe excess moisture. Also, do not use chemical cleaners that contain bleach.

GRANITE CARE

Our granite is sealed. We recommend cleaning spills promptly. For daily cleaning, use warm water and a soft clean cloth. Granite cleaners can also be used for deep cleaning. Wipe dry. We do not recommend using abrasive cleaners, chemical solvents, strong detergents, cleaners with bleach and vinegar. Be sure to use trivets, coasters, placemats, and adhesive felt pads to help prevent scratches.

WOOD/BUTCHER BLOCK CARE

For best results, clean top surfaces with damp cloth and mild detergent. Towel it off to remove excess moisture. Do not use abrasives or powder cleansers. Do not allow moisture to stand on the surface for prolonged periods of time.

STAINLESS STEEL CARE

Stainless Steel should always arrive unblemished. Depending on usage, overtime you will begin to notice that your stainless steel may develop a sheen (often light bronze or copper green in color). This is called a 'patina' and is completely normal. This is the distressed and vintage look of metals from the natural process of oxidation, regular use, and exposure to environment. It will vary depending on these factors and is not a defect of the material. To clean, use warm water or over-the-counter stainless steel cleaner with a soft cloth. Spray your top lightly and rub in the direction of the grain of the metal finish until clean. Wipe dry. We do not recommend the use of abrasives, oven cleaners or products containing chloride.

RESIN WICKER FURNITURE CARE

Regular cleaning is recommended for wicker, as it generally cannot endure harsh or abrasive treatments. This also minimizes mildew buildup. To remove dirt and debris, vacuum with a dust-brush attachment or use a dry paintbrush. Clean with a mild soap solution, scrub with a sponge, rinse with cold water and dry completely. Avoid sitting on the wicker when still damp, which can cause wicker to sag. If wicker furniture is caught during a sudden rain storm, please make sure to drain any water that may have accumulated inside the frame and dry completely. **Please always cover the furniture when not in use, and store properly during inclement weather and the winter/rainy seasons.**

METAL FURNITURE CARE

Because most metals, except aluminum, are subject to rust, metal furniture is usually finished with layers of clear varnish, paint, or a durable powder coating. To clean, use a mild soap solution, scrub, rinse and dry. On outdoor furniture, make sure to drain any water that may accumulate inside the frames after rinsing. After cleaning, apply a coat of quality liquid or paste wax with a lint-free cloth. Use a silicone spray to lubricate swivels and glides on chairs. If metal outdoor furniture is caught during a sudden rain storm, please make sure to drain any water that may have accumulated inside the frame and dry completely. **Please always cover the furniture when not in use, and store properly during inclement weather and the winter/rainy seasons.** On indoor furniture, do not use abrasives or products such as Brasso © as this may lead to the accidental removal of antique finishes and also to staining or damage to surrounding areas of fabric (IE Bed Buttons).

FABRIC MATERIALS CARE

Prevent stains by removing crumbs, dust, dirt, and debris. To remove dirt and debris, vacuum with a dust-brush attachment. Clean spills immediately! For Linen – If the linen item is removable, place the item in a clean sink or tub with cool water and a mild detergent. Gently agitate the linen items, then remove from the soapy water. Rinse with cool water and hang dry. If not removable, then spot clean by dabbing with solution of cool water and a mild detergent on a soft non-abrasive cloth. For Microfiber - If the microfiber item is removable, machine wash in cold water with mild detergent. No fabric softeners as they will clog the open spaces in the microfiber, making the fabric useless. Avoid washing with cotton items because the microfiber will grab on to the lint. If not removable, then spray the area lightly with a water-based solution; using a soft cloth and a blotting motion to remove the stain. Fully air dry.

OUTDOOR CUSHION CARE

Our cushions are made from a high density polyester foam, and the covers are made from a moisture resistant polyester blend. This does not mean they are waterproof! We do not recommend leaving cushions out in inclement weather, and if cushions become wet, please dry them immediately by removing the cushion from the cover so they can dry separately. Wring out any excess moisture before drying. Air dry only! Cushion covers are machine washable (gentlest cycle with like colors and cold water), and we recommend separating the cushion cover from the core for any cleaning purposes. Cushions should be stored and covered when not in use to protect them from rain, sunlight, and other staining agents.

OUTDOOR FURNITURE STORAGE

We highly recommend storing any outdoor furniture during the winter/rainy seasons. Before storing your furniture, please ensure all moisture collected in the frame tubes has been drained and wipe dry. When outdoor furniture is not in use, we recommend covering all the furniture to protect it against the elements. If outdoor furniture is caught during a sudden rain storm, please make sure to drain any water that may have accumulated inside the frame and wipe dry.

OUTDOOR COVER CARE

Our covers are made from heavy gauge and reinforced vinyl making them waterproof. We recommend hand washing in lukewarm water and allowing to fully air dry before reusing or storing. We do not recommend using a washing machine or soaps and detergents as it may destroy the protective coatings. Remove the covers periodically to check for moisture build-up.

COASTAL CUSTOMERS

Due to the corrosive nature of salt, extra care must be taken due to the higher salinity in the air as well as the possibility of direct contact from sea spray. Keep outdoor metal/wicker furniture covered when not in use, and rinse with fresh water on a regular basis to prevent salt accumulation. **Make sure to drain any water that may accumulate inside the frames after rinsing.** Additional protection in the form of protective transparent sealer is recommended as well.

FIRE PIT/TABLE CARE

Crosley wood burning fire pits are only rated for a 'decorative' or 'recreational' burn from 350 to 500°F. Anything higher/larger than that may require additional protection from a third party paint application such as Krylon © 'Max Heat' which is rated for 1200° F. Crosley does NOT support the use of our fire pit/table(s) outside of these temperature and usage recommendations due to obvious safety reasons. It is recommended to cover the fire pit with a tarp (or provided cover depending on model) when not in use.

 **PROPOSITION 65 WARNING: Burning fireplace or wood stove fuels such as natural firewood results in emission of carbon monoxide, soot, and other combustion by-products which are known by the State of California to cause cancer, birth defects, or reproductive harm.**

For more information, go to: www.P65Warnings.ca.gov.

As products are improved upon and new products are released, our Use and Care Instructions are regularly updated at: useandcare.crosleyfurniture.com



**PRIÈRE DE NE PAS RETOURNER CE
PRODUIT AU DÉTAILLANT.**

*Si vous connaissez des problèmes, s'il manque des pièces ou si des
pièces sont endommagées, veuillez communiquer avec nous au :*

1-800-815-4796

ou sur Internet au

<http://www.crosleyfurniture.com/#/contactus>

Veillez lire entièrement cette politique relative à la garantie.

POLITIQUE DE GARANTIE

Chaque produit Crosley que nous vendons est conçu pour satisfaire et dépasser vos attentes. Nous nous engageons à fournir des produits d'une excellente qualité. Si vous avez des questions sur le produit et que la réponse ne se trouve pas dans le manuel, il est préférable de contacter notre équipe du soutien à la clientèle.

Équipe du soutien à la clientèle de Crosley : Numéro sans frais aux États-Unis : 1-800-815-4796

CE QUI EST COUVERT

Crosley Radio (Modern Marketing Inc.) garantit que ses produits de mobiliers sont exempts de défaut de matériel et de fabrication dans le cadre d'une utilisation normale pour une période de 90 jours à compter de la date d'achat d'origine. Cette garantie n'est pas transférable et n'est offerte que pour les produits aux États-Unis et au Canada.

CE QUI N'EST PAS COUVERT

Crosley Radio (Modern Marketing Inc.) ne couvre PAS les dommages ou les défaillances causés par des actes de la nature, des accidents, le mauvais usage, l'abus, la manutention inadéquate, la négligence, l'usure anormale, l'altération, l'usage commercial, une modification, une mauvaise utilisation, un mauvais assemblage, des méthodes de nettoyage ou des fournitures inappropriées ou des tentatives de réparation par quiconque autre qu'une installation agréée par Crosley Radio pour l'entretien du produit. Cette garantie ne couvre pas les dommages causés par des soins et un entretien ne respectant pas les documents fournis accompagnant le meuble, également disponibles à www.crosleyfurniture.com. Cette garantie ne couvre PAS les produits vendus « en l'état », les produits de démonstration, les produits retournés, les achats d'occasion ou les pièces consommables. La personnalisation de votre produit annule la garantie.

Cette garantie est valide uniquement dans la zone continentale des États-Unis et au Canada.

COMMENT PUIS-JE FAIRE UNE RÉCLAMATION?

Si des pièces sont endommagées, défectueuses ou manquantes, ou si vous avez besoin d'aide pour l'assemblage, veuillez appeler notre équipe du soutien à la clientèle au 1-800-815-4796 de 8 h à 18 h (HNE) du lundi au vendredi ou soumettre une demande de soutien au www.crosleyfurniture.com/#/contactUs. Veuillez noter que certains clients pourraient être redirigés vers le détaillant d'origine pour résoudre les problèmes soulevés par certaines situations ou circonstances, selon le jugement de Crosley Electronics. Les clients canadiens pourraient être soumis à des frais supplémentaires de droits de douane ou autres et des taxes. Nous ne faisons pas d'expédition à des adresses APO, FPO ou DPO.

La facture de l'acheteur provenant d'un détaillant de distribution agréé de Crosley constitue la seule preuve donnant droit à la garantie et doit être fournie en cas de demande de pièce ou de service. Veuillez noter que les pièces remplacées sous la garantie seront expédiées par transport terrestre seulement. La livraison express des pièces de rechange est possible moyennant des frais supplémentaires que le client doit approuver.

INSTRUCTIONS D'ENTRETIEN

Pour pouvoir profiter de cette garantie limitée, veuillez respecter les instructions d'entretien spécifiques pour le produit. Toutes les instructions d'entretien sont jointes au produit ou sont disponibles au www.crosleyfurniture.com/#/useandcare.

MISE EN GARDE

Cette garantie limitée est la seule garantie expresse qui vous est donnée et remplace toute autre garantie expresse ou obligation similaire (le cas échéant) créée par toute publicité ou documentation, tout emballage, ou toute autre communication.

SAUF POUR LA GARANTIE LIMITÉE ET DANS LA LIMITE MAXIMALE PERMISE PAR LES LOIS APPLICABLES, CROSLEY BRANDS (MODERN MARKETING CONCEPTS INC.) DÉCLINE PAR LES PRÉSENTES TOUTE RESPONSABILITÉ QUANT À D'AUTRES GARANTIES ET CONDITIONS, EXPLICITES OU IMPLICITES, OU PRÉVUES PAR LA LOI, Y COMPRIS MAIS SANS S'Y LIMITER, LA GARANTIE IMPLICITE DE QUALITÉ MARCHANDE OU D'ADÉQUATION À UN USAGE PARTICULIER. EN AUCUN CAS CROSLEY BRANDS (MODERN MARKETING CONCEPT INC.) OU SES FOURNISSEURS NE SERONT TENUS RESPONSABLES ENVERS LE CLIENT OU UN TIERS QUELCONQUE DES DOMMAGES INDIRECTS, ACCESSOIRES, CONSÉCUTIFS, PARTICULIERS OU EXEMPLAIRES SE RAPPORTANT À L'UTILISATION DU PRODUIT, INCLUANT, ENTRE AUTRES, LES DOMMAGES AUX BIENS, LA PERTE DE VALEUR DU PRODUIT OU LA PRIVATION DE JOUISSANCE DU PRODUIT, MÊME SI CROSLEY BRANDS (MODERN MARKETING CONCEPTS INC.) A ÉTÉ AVISÉE DU RISQUE DE CES DOMMAGES.

PETITS CARACTÈRES

Votre fournisseur est responsable de tout dysfonctionnement au cours de sa période de retour spécifiée. Cette garantie vous accorde des droits légaux particuliers et vous pouvez avoir d'autres droits qui varient selon l'État, la province et le territoire. Ces droits ne sont pas touchés par cette garantie limitée. Cette garantie ne peut pas être cédée ou réaffectée.

Il n'existe aucune autre garantie expresse que celles indiquées précédemment. La facture de l'acheteur est la seule preuve donnant droit à la garantie sur tout produit de Crosley.

En vertu de la « Moss-Magnuson Warranty Act » promulguée le 10 juillet 1975, la présente constitue une « garantie limitée » qui ne remet nullement en question les normes élevées de Crosley Radio en matière de qualité et d'exécution.



WARNING: This product can expose you to chemicals including wood dust and lead, which are known to the State of California to cause cancer or birth defects or other reproductive harm. For more information go to www.P65Warnings.ca.gov/furniture.

For more information go to www.CrosleyBrands.com/californiaproposition65

PRÉSERVER L'ESTHÉTIQUE DU MEUBLE

Un meuble de qualité est un investissement important, et on s'attend à ce qu'il dure pendant des années. Pour conserver son bel aspect et l'aider à durer longtemps, un meuble a besoin d'un entretien approprié, car il n'existe pas de fini indestructible. Mais avec un entretien régulier, le fini durera beaucoup plus longtemps : vous pourrez ainsi en profiter pendant des années.

CONSEILS POUR PROTÉGER ET ENTREtenir VOTRE MEUBLE

1. Évitez d'exposer le meuble au rayonnement solaire direct, car le soleil provoque une décoloration.
2. Évitez les changements de température extrêmes en plaçant le meuble à l'écart des radiateurs, des événements d'aération et de chauffage ainsi que des climatiseurs.
3. Évitez de placer des objets en plastique ou en caoutchouc (bases de lampes, blocs-notes, napperons, etc.) sur votre meuble, car certains plastiques contiennent des ingrédients qui peuvent endommager le fini.
4. Réalisez une rotation régulière des accessoires du meuble afin qu'ils ne restent pas au même endroit pendant une période prolongée.
5. Utilisez des coussinets, du tissu ou du feutre pour protéger la surface du meuble contre le plastique, le caoutchouc, les plats chauds, les boissons, les appuis-livres, les pots à fleurs et les vases.
6. Nettoyez immédiatement les dégâts, en tamponnant plutôt qu'en essuyant, car laisser de l'eau pendant une longue période causera des taches blanches dans le fini. L'alcool, le parfum, les produits après-rasage et les médicaments peuvent endommager gravement le fini.
7. Utilisez un support protecteur lorsque vous écrivez sur la surface du meuble.
8. Soulevez et placez les objets sur le meuble plutôt que de les faire glisser sur la surface du meuble.
9. Évitez de placer le meuble directement sous des fenêtres.
10. Utilisez des planches à découper ou des dessous-de-plat pour préparer la nourriture, afin d'éviter d'endommager le dessus du produit.

ENTRETIEN DES MEUBLES EN BOIS

Nous recommandons d'épousseter régulièrement avec un chiffon propre, doux, sec et non pelucheux. Essayez sans attendre les dégâts avec un chiffon propre. Nettoyez la surface en frottant dans le sens du grain et essuyez pour sécher. Nous recommandons de polir votre meuble tous les six mois environ, en utilisant le produit à polir pour meubles Guardsman® ou tout autre produit à polir pour meubles. Nous déconseillons l'utilisation de nettoyeurs en aérosol, de produits à polir contenant du silicone, de la cire ou des matériaux abrasifs, ou de produits à base d'huile.

ENTRETIEN DES MEUBLES EN CUIR

Pour prévenir les craquelures et les dommages à la surface, nous vous recommandons de ne pas les placer dans des pièces humides et froides. Ne les placez pas près de foyers, de poêles ou de chauffettes. Essayez sans attendre les dégâts avec un chiffon propre et non abrasif ou une éponge. Nettoyez les taches avec un détergent doux et de l'eau tiède. Essorez l'excédent d'eau pour que le chiffon soit humide avant l'utilisation. Rincez le chiffon dans de l'eau propre et essorez à nouveau, puis essuyez à nouveau pour éliminer le résidu de détergent. Pour prévenir les dommages, utilisez un chiffon sec pour éliminer l'excès d'humidité. De plus, n'utilisez pas de nettoyeurs chimiques contenant des agents de blanchiment.

ENTRETIEN DU GRANIT

Notre granit est scellé. Nous recommandons de nettoyer rapidement les dégâts. Pour le nettoyage quotidien, utilisez de l'eau tiède et un chiffon doux et propre. On peut également utiliser des produits nettoyeurs pour le granit

pour un nettoyage en profondeur. Séchez en essuyant. Nous déconseillons l'utilisation de nettoyeurs abrasifs, de solvants chimiques, de détergents forts, de produits nettoyants contenant des agents de blanchiment et du vinaigre. Assurez-vous d'utiliser des dessous-de-plat, des sous-verre, des napperons et des coussinets en feutre adhésifs pour aider à prévenir les éraflures.

ENTRETIEN DES ÉTALS

Pour des résultats optimaux, nettoyez les surfaces supérieures avec un chiffon mouillé et un détergent doux. Essayez-le avec une serviette pour éliminer l'humidité excédentaire. N'utilisez pas d'abrasifs ou de produits nettoyants en poudre. Ne laissez pas d'humidité sur la surface pendant des périodes prolongées.

ENTRETIEN DE L'ACIER INOXYDABLE

L'acier inoxydable devrait toujours être livré sans tache. Selon l'utilisation, au fil du temps, vous remarquerez qu'un lustre pourrait se développer sur l'acier inoxydable (souvent de couleur bronze pâle ou cuivre verdâtre). On appelle cela une « patine »; c'est complètement normal. Il s'agit de l'aspect ancien et vieilli qu'acquière les métaux en raison du processus naturel d'oxydation, de l'utilisation régulière et de l'exposition à l'environnement. Il variera selon ces facteurs; il ne s'agit pas d'un défaut du matériau. Pour nettoyer, utilisez de l'eau tiède ou un nettoyant à acier inoxydable en vente libre, avec un chiffon doux. Vaporisez un peu de nettoyant ou d'eau sur votre surface et frottez dans la direction du grain du fini du métal jusqu'à ce que la surface soit propre. Séchez en essuyant. Nous vous déconseillons l'usage de produits abrasifs, de nettoyeurs à four ou de produits contenant du chlorure.

ENTRETIEN DES MEUBLES EN OSIER

Il est recommandé de nettoyer régulièrement l'osier, car il ne peut généralement supporter les traitements forts ou abrasifs. Cela permet également de réduire la formation de moisissure. Pour enlever la saleté et les débris, aspirez avec un accessoire du type brosse à poussière ou utilisez une brosse sèche. Nettoyez avec une solution de savon doux, frottez avec une éponge, rincez avec de l'eau tiède et séchez entièrement. Évitez de vous asseoir sur l'osier alors qu'il est encore humide, car il pourrait s'affaisser. Si le mobilier en osier est mouillé par une averse soudaine, veillez à drainer toute l'eau qui pourrait s'être accumulée dans le cadre et à le sécher entièrement. **Veillez toujours recouvrir le mobilier lorsqu'il n'est pas utilisé et le ranger adéquatement par mauvais temps et durant l'hiver et la saison pluvieuse.**

ENTRETIEN DES MEUBLES EN MÉTAL

Puisque la plupart des métaux, à l'exception de l'aluminium, sont sujets à la rouille, le fini des meubles en métal est généralement pourvu de couches de vernis transparent, de peinture ou d'un revêtement en poudre durable. Pour nettoyer, utilisez une solution de savon doux, puis frottez, rincez et séchez. Pour le mobilier extérieur, après le rinçage, veillez à drainer toute l'eau qui pourrait s'être accumulée dans les cadres. Après le nettoyage, appliquez une couche de cire de qualité en liquide ou en pâte à l'aide d'un chiffon propre non pelucheux. Vaporisez un aérosol à base de silicone pour lubrifier les pivots et les glissières sur les fauteuils. Si le mobilier en métal est mouillé par une averse soudaine, veillez à drainer toute l'eau qui pourrait s'être accumulée dans le cadre et à le sécher entièrement. **Veillez toujours recouvrir le mobilier lorsqu'il n'est pas utilisé et le ranger adéquatement par mauvais temps et durant l'hiver et la saison pluvieuse.** Pour le mobilier intérieur, n'utilisez pas de produits abrasifs ou de produits tels que Brasso®, car cela pourrait causer l'élimination accidentelle des finis antiques ainsi que des tâches ou des dommages aux zones de tissu adjacentes (p. ex., les boutons de lit).

ENTRETIEN DES TISSUS

Prévenez les tâches en éliminant les miettes, la poussière, la saleté et les débris. Pour enlever la saleté et les débris, aspirez avec un accessoire du type brosse à poussière. Nettoyez immédiatement les dégâts! Pour le lin – si on peut retirer l'article en lin, placez-le dans un évier propre ou une baignoire avec de l'eau fraîche et un détergent doux. Agitez doucement les articles en lin, puis retirez-les de l'eau savonneuse. Rincez avec de l'eau fraîche et suspendez-les pour les sécher. Si l'article ne peut pas être retiré, nettoyez la zone en la tapotant avec une solution d'eau froide et de détergent doux sur un chiffon doux et non abrasif. Pour la microfibre – si l'article en microfibre peut être retiré, lavez-le à la machine, à l'eau froide, avec du détergent doux. N'utilisez pas d'adoucisseur de tissu, car il bloquerait les ouvertures dans la microfibre, rendant le tissu inutile. Évitez de laver la microfibre avec des articles en coton, car la charpie collera à la microfibre. Si l'article ne peut pas être retiré, vaporisez légèrement la

zone avec une solution à base d'eau; tamponnez avec un tissu doux pour éliminer la tache. Faites-le sécher complètement à l'air.

ENTRETIEN DES COUSSINS EXTÉRIEURS

Veillez noter que nos coussins sont faits d'une mousse de polyester haute densité et que les housses sont fabriquées avec un mélange de polyester résistant à l'humidité. Cela ne signifie pas qu'ils sont imperméables! Nous ne recommandons pas de laisser les coussins dehors lorsque les conditions météo sont défavorables. Par ailleurs, si les coussins se mouillent, veuillez les sécher immédiatement en retirant le coussin de la housse, de manière à ce qu'ils puissent sécher séparément. Essorez tout excès d'humidité avant de sécher. Séchez à l'air uniquement! La housse des coussins est lavable à la machine (cycle délicat à l'eau froide avec couleurs similaires) et nous recommandons de séparer la housse du coussin lui-même pour faire le nettoyage. Lorsque vous ne les utilisez pas, vous devriez ranger et protéger les coussins de la pluie, du rayonnement solaire et des autres agents tachants.

RANGEMENT DES MEUBLES D'EXTÉRIEUR

Nous recommandons fortement de ranger tout meuble d'extérieur pendant l'hiver et/ou les saisons pluvieuses. Avant de ranger votre meuble, veuillez le sécher en essuyant et vous assurer que toute l'humidité recueillie dans les tubes du cadre a été drainée. Lorsqu'un meuble n'est pas utilisé, nous recommandons de couvrir la totalité du meuble pour le protéger contre les éléments. Si le mobilier extérieur est mouillé par une averse soudaine, séchez-le en l'essuyant et veillez à drainer toute l'eau qui pourrait s'être accumulée dans le cadre.

ENTRETIEN DES HOUSSES EXTÉRIEURES

Nos housses sont faites d'épais vinyle renforcé; elles sont imperméables. Nous recommandons de les laver à la main dans de l'eau tiède et de les laisser sécher entièrement à l'air libre avant de les réutiliser ou de les ranger. Nous déconseillons l'utilisation d'une machine à laver, ou de savon ou de détergent, car cela pourrait détruire les revêtements protecteurs. Retirez régulièrement les housses afin de vérifier s'il y a une accumulation d'humidité.

CLIENTS DES RÉGIONS CÔTIÈRES

En raison de la nature corrosive du sel, veillez à prendre des soins supplémentaires en raison de la salinité accrue de l'air et de la possibilité de contact direct avec la bruine salée. Gardez le mobilier d'extérieur recouvert lorsqu'il n'est pas utilisé et rincez-le à l'eau fraîche régulièrement afin d'éviter l'accumulation de sel. **Après le rinçage, veillez à drainer toute l'eau qui pourrait s'être accumulée dans le cadre.** Nous conseillons aussi une protection supplémentaire à l'aide d'un scellant protecteur transparent.

ENTRETIEN DES FOYERS ET DES TABLES AVEC FOYER

Les foyers pour le bois de Crosley sont seulement certifiés pour un feu « décoratif » ou « récréatif », d'une température entre 177 et 260 °C (350 et 500 °F). Les feux plus gros ou plus chauds pourraient exiger une protection supplémentaire grâce à une peinture fournie par un tiers, comme « Max Heat » de Krylon, certifiée pour des températures allant jusqu'à 649 °C (1 200 °F). Crosley DÉCONSEILLE l'utilisation de nos foyers et tables avec foyer au-delà de ces recommandations de température et d'utilisation, pour des raisons de sécurité évidentes. Il est recommandé de couvrir le foyer d'une bâche (ou du couvercle fourni, selon le modèle) lorsqu'il n'est pas utilisé.



AVERTISSEMENT LIÉ À LA PROPOSITION 65 : Brûler des combustibles pour les foyers ou les poêles à bois, tels que le bois de chauffage naturel, cause l'émission de monoxyde de carbone, de suie et d'autres produits secondaires de la combustion, reconnus par l'État de la Californie comme causant le cancer, des anomalies congénitales ou d'autres problèmes liés à la reproduction.

Pour de plus amples renseignements, consultez
www.P65Warnings.ca.gov.

Lorsque nous améliorons nos produits et mettons de nouveaux produits en marché, nos instructions d'utilisation et d'entretien sont régulièrement mises à jour à : useandcare.crosleyfurniture.com



**POR FAVOR, NO DEVUELVA ESTE
PRODUCTO AL COMERCIANTE.**

*Si tiene algún problema o si tiene alguna pieza dañada o le falta alguna
pieza, comuníquese con nosotros al:*

1-800-815-4796

o a por Internet, en

<http://www.crosleyfurniture.com/#/contactus>

CROSLLEY FURNITURE

GARANTÍA LIMITADA PARA ESTADOS UNIDOS Y CANADÁ

Revise esta política de garantía por completo.

POLÍTICA DE GARANTÍA

Cada producto Crosley que vendemos está diseñado para cumplir sus expectativas y superarlas. Estamos dedicados a proporcionar una calidad excelente. Si tiene preguntas sobre los productos que van más allá de las instrucciones del manual, lo mejor es comunicarse con nuestro equipo de soporte para consumidores para obtener asistencia.

**Equipo de soporte para consumidores de Crosley: línea gratuita en Estados Unidos
1.800.815.4796**

QUÉ CUBRE LA GARANTÍA

Crosley Furniture (Modern Marketing Inc.) garantiza los muebles finos contra defectos en los materiales y la mano de obra en condiciones de uso normal, durante un período de 90 días a partir de la fecha de venta al comprador original.

Esta garantía no es transferible y solo está disponible para productos en Estados Unidos y Canadá.

QUÉ NO CUBRE LA GARANTÍA

Crosley Furniture (Modern Marketing Inc.) NO cubre daños que se produzcan por actos de la naturaleza, accidentes, mal uso, abusos, mal manejo, negligencia, uso y desgaste anormales, alteraciones, uso comercial, modificaciones, operación indebida, armado indebido, métodos o productos de limpieza indebidos o intentos de reparación para realizar tareas de mantenimiento por cualquiera que no sea un centro autorizado por Crosley Furniture. Esta garantía no cubre daños ocasionados debido a cuidados indebidos y mantenimiento que no cumpla con la documentación proporcionada, que acompaña la unidad o que se encuentra disponible en www.crosleyfurniture.com. Esta garantía no cubre productos vendidos tal como están, productos de demostración, devoluciones, compras de segunda mano ni artículos consumibles. La personalización del producto anula su garantía.

Esta garantía solo es válida en el territorio continental de Estados Unidos y en Canadá.

CÓMO HACER UN RECLAMO

Si recibe piezas dañadas o defectuosas, o si faltan piezas o necesita ayuda con el ensamblaje, llame a nuestro equipo de soporte para consumidores al 1-800-815-4796 de lunes a viernes, de 8 a. m. a 6 p. m. (hora del este) o envíe una solicitud de soporte a www.crosleyfurniture.com/#/contactUs. Tenga en cuenta que algunos clientes pueden ser remitidos al comerciante original para resolver los problemas de ciertas situaciones y/o circunstancias según lo considere necesario Crosley Furniture. Los clientes canadienses pueden estar sujetos a un cargo adicional por aduana, deberes e impuestos. No realizamos envíos a direcciones de la Oficina Postal del Ejército (Army Post Office, APO), la Oficina Postal de la Flota (Fleet Post Office, FPO) ni la Oficina Postal Diplomática (Diplomatic Post Office, DPO).

El instrumento de venta del comprador de un distribuidor/comerciante autorizado de Crosley es la única prueba de los derechos otorgados por la garantía y se debe proveer si se solicitan piezas o un servicio conforme a una garantía. Las piezas reemplazadas conforme a una garantía se enviarán solamente por tierra. Las piezas de reemplazo no se enviarán de forma urgente, a menos que el consumidor desee pagar los cargos adicionales.

INSTRUCCIONES DE CUIDADO

Para reclamar esta garantía limitada, siga las instrucciones del cuidado específico de este producto. Todas las instrucciones de cuidado acompañan la unidad o están disponibles en www.crosleyfurniture.com/#/useandcare.

CLÁUSULAS DE EXENCIÓN DE RESPONSABILIDAD

Esta garantía limitada es la única garantía expresa a favor del consumidor y sustituye cualquier otra garantía expresa u obligaciones similares (si las hubiera) originadas por cualquier publicidad, documentación, empaque u otras comunicaciones.

EXCEPTO POR LA GARANTÍA LIMITADA EXPRESA Y HASTA EL LÍMITE MÁXIMO PERMITIDO POR LA LEY VIGENTE, CROSLEY BRANDS (MODERN MARKETING CONCEPTS INC.) POR LA PRESENTE NIEGA TODA OTRA GARANTÍA Y CONDICIÓN, YA SEAN EXPRESAS, TÁCITAS O ESTATUTARIAS, LO QUE INCLUYE, SIN LIMITACIÓN, LAS GARANTÍAS IMPLÍCITAS DE COMERCIALIZACIÓN O APTITUD PARA UN FIN ESPECÍFICO. EN NINGÚN CASO CROSLEY BRANDS (MODERN MARKETING CONCEPTS INC.) O SUS PROVEEDORES SERÁN RESPONSABLES ANTE USTED O ANTE TERCEROS POR NINGÚN DAÑO INDIRECTO, INCIDENTAL, CONSECUENTE, ESPECIAL O EJEMPLAR QUE RESULTE DEL USO DEL PRODUCTO, LO QUE INCLUYE, SIN LIMITACIÓN, DAÑO A LA PROPIEDAD, PÉRDIDA DE VALOR DEL PRODUCTO O IMPOSIBILIDAD DE USO DEL PRODUCTO, INCLUSO SI CROSLEY BRANDS (MODERN MARKETING CONCEPTS INC.) HAYA ADVERTIDO SOBRE LA POSIBILIDAD DE TALES DAÑOS.

LETRA PEQUEÑA

Su comerciante o distribuidor autorizado por Crosley es responsable de cualquier funcionamiento defectuoso durante el período de devolución especificado. Esta garantía le otorga derechos legales específicos y pueden existir otros derechos que varíen según el estado y jurisdicción. Tales derechos no serán afectados por esta garantía limitada. Esta garantía no se puede transferir o reasignar. No existen garantías expresas con excepción de las mencionadas anteriormente. El instrumento de venta del comprador original es la única prueba de los derechos otorgados por la garantía de cualquier producto Crosley.

De acuerdo con la ley "Moss-Magnuson Warranty Act" del 10 de julio de 1975, esto se denomina "garantía limitada" y de ninguna manera pone en peligro los altos estándares de calidad y mano de obra de Crosley Brands.

 **WARNING:** This product can expose you to chemicals including wood dust and lead, which are known to the State of California to cause cancer or birth defects or other reproductive harm. For more information go to www.P65Warnings.ca.gov/furniture.

For more information go to www.CrosleyBrands.com/californiaproposition65

CÓMO MANTENER LA BELLEZA DE SU MUEBLE

Los muebles de calidad son una inversión importante, que se espera que duren por años. Para conservar su belleza y ayudar a que duren más, los muebles deben cuidarse de la forma correcta, dado que ningún acabado es totalmente indestructible. No obstante, con el cuidado adecuado, el acabado durará mucho más y usted podrá disfrutarlo durante años.

CONSEJOS PARA PROTEGER Y CUIDAR SUS MUEBLES

1. Evite exponer el mueble a la luz directa del sol, ya que la luz del sol produce deslustre.
2. Evite los cambios extremos de temperatura, y ubique los muebles lejos de los radiadores, conductos de ventilación de calefacción y de aire y de los equipos de aire acondicionado.
3. Evite colocar materiales de plástico o goma (bases de lámparas, computadoras portátiles, manteles individuales, etc.) sobre el mueble, ya que determinados plásticos contienen ingredientes que pueden dañar el acabado.
4. Rote periódicamente los accesorios sobre el mueble para que no se ubiquen siempre en el mismo lugar.
5. Use almohadillas, paños o fieltros para proteger la superficie del mueble contra los plásticos, goma, platos calientes, bebidas, sujetalibros, floreros y jarrones.
6. Limpie los líquidos derramados de inmediato con un material absorbente en lugar de frotar para limpiarlo, ya que el agua que queda durante un largo período provoca la aparición de manchas blancas en el acabado. El alcohol, los perfumes, la loción para después de afeitar y los medicamentos pueden causar daños graves en el acabado.
7. Use una almohadilla protectora cuando escriba sobre la superficie del mueble.
8. Levante y coloque los objetos en lugar de arrastrarlos por la superficie del mueble.
9. Evite colocar el mueble directamente debajo de las ventanas.
10. Use tablas de cortar y salvamanteles para preparar alimentos, a fin de evitar dañar la parte superior de la unidad.

CUIDADO DE LOS MUEBLES DE MADERA

Recomendamos quitar el polvo de forma frecuente con un paño limpio, suave, seco y sin pelusas. Limpie los líquidos derramados de forma inmediata con un paño limpio. Limpie la superficie frotando en dirección de la veta y limpie en seco. Recomendamos pulir sus muebles aproximadamente cada seis meses con el pulidor de Guardsman Furniture Polish © o cualquier pulidor de muebles. No recomendamos usar limpiadores en aerosol, pulidores que contengan silicona, ceras, limpiadores abrasivos ni con base de aceite.

CUIDADO DE MUEBLES DE CUERO

Para evitar grietas y daños en la superficie, recomendamos no mantener los muebles en ambientes con alta humedad y bajas temperaturas. No colocarlos junto al fuego, estufas o calentadores. Limpie los líquidos derramados de forma inmediata con un paño o una esponja no abrasivos limpios. Para las manchas o máculas, limpie con un detergente suave y agua tibia. Escurra el exceso de agua para que el paño esté húmedo antes de usarlo. Enjuague el paño en agua limpia y escurra; luego, limpie nuevamente para eliminar los residuos de detergente. Para evitar daños, use un paño seco para eliminar el exceso de humedad. Tampoco use limpiadores químicos que contengan blanqueador.

CUIDADO DEL GRANITO

Nuestro granito está sellado. Recomendamos limpiar los líquidos derramados de inmediato. Para la limpieza diaria, use agua tibia y un paño suave limpio. También se pueden usar productos limpiadores para granito para una limpieza profunda. Limpie en seco. No recomendamos usar limpiadores abrasivos, solventes químicos, detergentes fuertes, limpiadores con blanqueador ni vinagre. Asegúrese de usar salvamanteles, posavasos, manteles individuales y almohadillas de fieltro adhesivo para ayudar a evitar rayones.

CUIDADO DE MADERA/BLOQUE DE CARNICERO

Para obtener mejores resultados, limpie las superficies superiores con un paño húmedo y un detergente suave. Seque con una toalla para eliminar el exceso de humedad. No use limpiadores abrasivos ni en polvo. No deje que haya humedad en la superficie durante períodos prolongados.

CUIDADO DEL ACERO INOXIDABLE

El acero inoxidable siempre debe llegar sin defectos. Dependiendo del uso, con el tiempo comenzará a notar que el acero inoxidable puede desarrollar un lustre (a menudo, de color bronce claro o verde cobre). Esto se denomina "pátina" y es completamente normal. Este es el aspecto desgastado y envejecido de los metales producido por el proceso natural de oxidación, el uso regular y la exposición al medioambiente. Variará dependiendo de estos factores y no es un defecto del material. Para limpiarlo, use agua tibia o un limpiador para acero inoxidable de venta libre con un paño suave. Rocíe ligeramente la parte superior y friéguelo en dirección de la veta del acabado metálico hasta que esté limpio. Limpie en seco. No recomendamos usar productos abrasivos, limpiadores para hornos ni productos que contengan cloruro.

CUIDADO DE MUEBLES DE RESINA DE MIMBRE

Se recomienda realizar limpiezas regulares al mimbre, ya que generalmente no puede soportar tratamientos duros o abrasivos. Esto también minimiza la acumulación de moho. Para quitar la suciedad y desechos, aspire con un accesorio para cepillar polvo o use un pincel seco. Limpie con una solución con jabón suave y friegue con una esponja, enjuague con agua fría y seque por completo. Evite sentarse en el mimbre si todavía está húmedo, ya que puede deformarlo. Si lo sorprende una tormenta de lluvia repentina sobre los muebles de mimbre, asegúrese de drenar el agua que pueda haberse acumulado dentro de la estructura y seque por completo. **Siempre cubra el mueble cuando no esté en uso, y guárdelo de forma adecuada durante las inclemencias climáticas, en las estaciones de invierno y en épocas de lluvias.**

CUIDADO DE MUEBLES DE METAL

Como todos los metales, excepto el aluminio, están sujetos a la oxidación, los muebles de metal en general tienen un acabado con capas de barniz transparente, pintura o un recubrimiento de polvo duradero. Para limpiarlos, use una solución con jabón suave y friegue, enjuague y seque. Para los muebles de exterior, asegúrese de drenar el agua que se pueda haber acumulado dentro de la estructura luego del enjuague. Luego de limpiar, aplique una capa de cera de calidad, líquida o en pasta con un paño sin pelusas. Use un rociador de silicona para lubricar las rótulas y deslizadores de las sillas. Si lo sorprende una tormenta de lluvia repentina sobre los muebles de metal para exterior, asegúrese de drenar el agua que pueda haberse acumulado dentro de la estructura y seque por completo. **Siempre cubra el mueble cuando no esté en uso, y guárdelo de forma adecuada durante las inclemencias climáticas, en las estaciones de invierno y en épocas de lluvias.** Para los muebles de interior, no utilice productos abrasivos ni productos como Brasso ©, ya que pueden provocar la eliminación accidental de acabados de estilo antiguo y también manchar o dañar las partes contiguas a la tela (por ejemplo, los botones de la cama).

CUIDADO DE MATERIALES DE TELA

Evite las manchas quitando migas, polvo, suciedad y desechos. Para quitar suciedad y desechos, aspire con un accesorio para cepillar polvo. ¡Limpie los líquidos derramados de inmediato! Para lino: Si el elemento de lino es removible, colóquela en una pileta o tina limpia con agua fría y un detergente suave. Agite suavemente los artículos de lino, luego retírelos del agua enjabonada. Enjuague con agua fría y cuelgue hasta que se seque. Si el elemento no es removible, limpie la mancha con una solución de agua fría y un detergente suave, con un paño suave no abrasivo. Para microfibra: Si el elemento de microfibra es removible, lávelo a máquina en agua fría con un detergente suave. No use suavizantes para tela, ya que tapan los espacios abiertos en la microfibra, lo que hará que la tela sea inútil. Evite lavar junto con artículos de algodón, ya que la microfibra se adherirá a las pelusas. Si el elemento no es removible, rocíe el área ligeramente con una solución a base de agua; use un paño suave y un movimiento de secado para quitar la mancha. Seque al aire por completo.

CUIDADO DE LOS ALMOHADONES DE EXTERIOR

Nuestros almohadones están fabricados con espuma de poliéster de alta densidad y las fundas están fabricadas con una mezcla de poliéster resistente a la humedad. ¡Esto no significa que sean a prueba de agua! No recomendamos

dejar los almohadones al aire libre durante las inclemencias climáticas, y si los almohadones se mojan, séquelos inmediatamente retirando el almohadón de la funda, para que se puedan secar por separado. Escurra el exceso de humedad antes de secar. ¡Seque solo al aire! Las fundas de los almohadones se pueden lavar a máquina (en el ciclo más suave con colores similares y agua fría), y recomendamos separar las fundas de los núcleos de los almohadones cuando vaya a limpiarlos. Los almohadones deben guardarse y cubrirse cuando no estén en uso para protegerlos de la lluvia, de los rayos del sol y de otros agentes que puedan mancharlos.

CÓMO GUARDAR LOS MUEBLES DE EXTERIOR

Recomendamos encarecidamente guardar todos los muebles de exterior durante el invierno o en las épocas de lluvias. Antes de guardar los muebles, asegúrese de que toda la humedad acumulada en los caños de la estructura haya drenado y limpie en seco. Cuando los muebles de exterior no estén en uso, recomendamos cubrirlos para protegerlos del clima. Si lo sorprende una tormenta de lluvia repentina sobre los muebles de exterior, asegúrese de drenar el agua que pueda haberse acumulado dentro de la estructura y limpie en seco.

CUIDADO DE COBERTORES DE EXTERIOR

Nuestros cobertores están fabricados en vinilo reforzado grueso, por lo que son a prueba de agua. Recomendamos lavarlos a mano con agua tibia y dejarlos secar al aire libre antes de volver a usarlos o guardarlos. No recomendamos usar lavadora ni jabones y detergentes, ya que pueden destruir los recubrimientos protectores. Retire periódicamente los cobertores para comprobar si hay acumulación de humedad.

CLIENTES QUE VIVEN EN ZONAS COSTERAS

Debido a la naturaleza corrosiva de la sal, se deben tener más cuidados debido a la mayor salinidad del aire, así como a la posibilidad del contacto directo con el rocío del mar. Mantenga los muebles de metal o de mimbre de exterior cubiertos cuando no estén en uso y enjuáguelos con agua dulce en forma regular para evitar la acumulación de sal.

Asegúrese de drenar el agua que se pueda haber acumulado dentro de la estructura luego del enjuague.

También se recomienda aplicar una protección adicional con un sellador protector transparente.

CUIDADO DE FOGONES O MESAS DE FUEGO

Los fogones a leña de Crosley solo están clasificados para una quema “decorativa” o “recreativa” de entre 350 °F y 500 °F. Cualquier fuego mayor que eso puede requerir protección adicional de una aplicación de pintura de terceros como “Max Heat” de Krylon ©, que está clasificada para 1200 °F. Crosley NO soporta el uso de nuestros fogones o mesas de fuego por fuera de estas recomendaciones de temperatura y uso debido a razones obvias de seguridad. Se recomienda cubrir el fogón con una lona (o un cobertor provisto, según el modelo) cuando no se lo esté usando.



ADVERTENCIA DE LA PROPOSICIÓN 65: La quema de combustibles para chimeneas o estufas de leña, como la leña natural, provoca la emisión de monóxido de carbono, hollín y otros subproductos de la combustión que, a juicio del Estado de California, causan cáncer, defectos congénitos o daños reproductivos.

Para obtener más información diríjase a: www.P65Warnings.ca.gov.

A medida que los productos se mejoran y se lanzan productos nuevos, nuestras instrucciones de uso y cuidado se actualizan regularmente en: useandcare.crosleyfurniture.com



Stackable Record Storage Crate
Caisse empilable de stockage de disques
Caja para guardar discos apilable
AC1017A

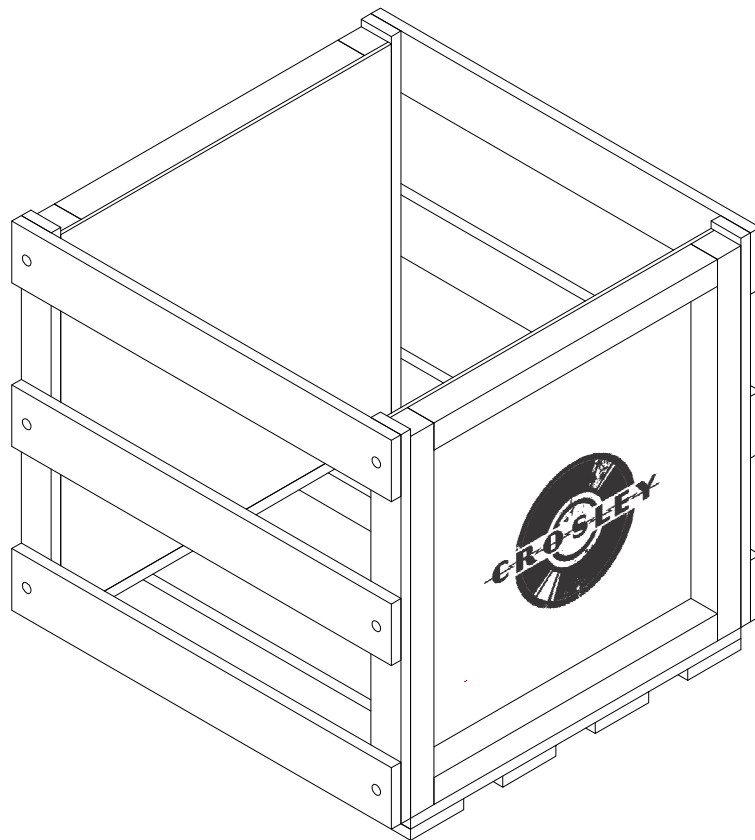

PART LIST

LISTE DES PIÈCES

LISTA DE PIEZAS

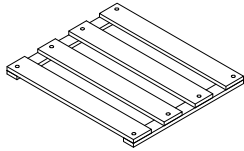
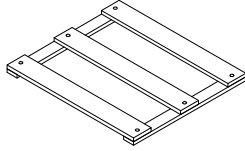
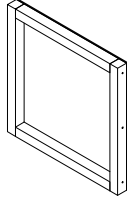
A	B	C
		
<p>Bottom Panel Panneau inférieur Panel inferior 1 PC 1 PCE 1 PIEZA</p>	<p>Long Panel Panneau long Panel largo 2 PCS 2 PCES 2 PIEZAS</p>	<p>Short Panel Panneau court Panneau long 2 PCS 2 PCES 2 PIEZAS</p>

HARDWARE LIST

LISTE DE LA QUINCAILLERIE

LISTA DE HERRAMIENTAS

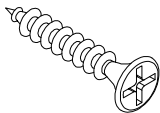
<p>#1 N° N.º</p>	
<p>1"xΦ4xD8</p>	
<p>Screw Vis Tornillos 20 PCS (Extra 2) 20 PCES (2 supplémentaires) 20 PIEZAS (2 extras)</p>	

ADDITIONAL TOOLS (Not Provided)

Note: It is not recommended to use power tools during assembly.

OUTILS SUPPLÉMENTAIRES (non fournis)

Remarque : nous déconseillons l'utilisation d'outils électriques pour l'assemblage.

HERRAMIENTAS ADICIONALES (no incluidas)

HERRAMIENTAS ADICIONALES (no incluidas)

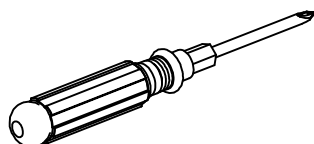



Phillips Head Screwdriver
Tournevis cruciforme
Destornillador Phillips

Step 1. Attach bottom panel (part A) to short panels (part C) using screws (part #1) and phillips head screwdriver.

Étape 1. Attachez le panneau inférieur (pièce A) aux panneaux courts (pièce C) avec les vis (pièce 1) à l'aide du tournevis cruciforme.

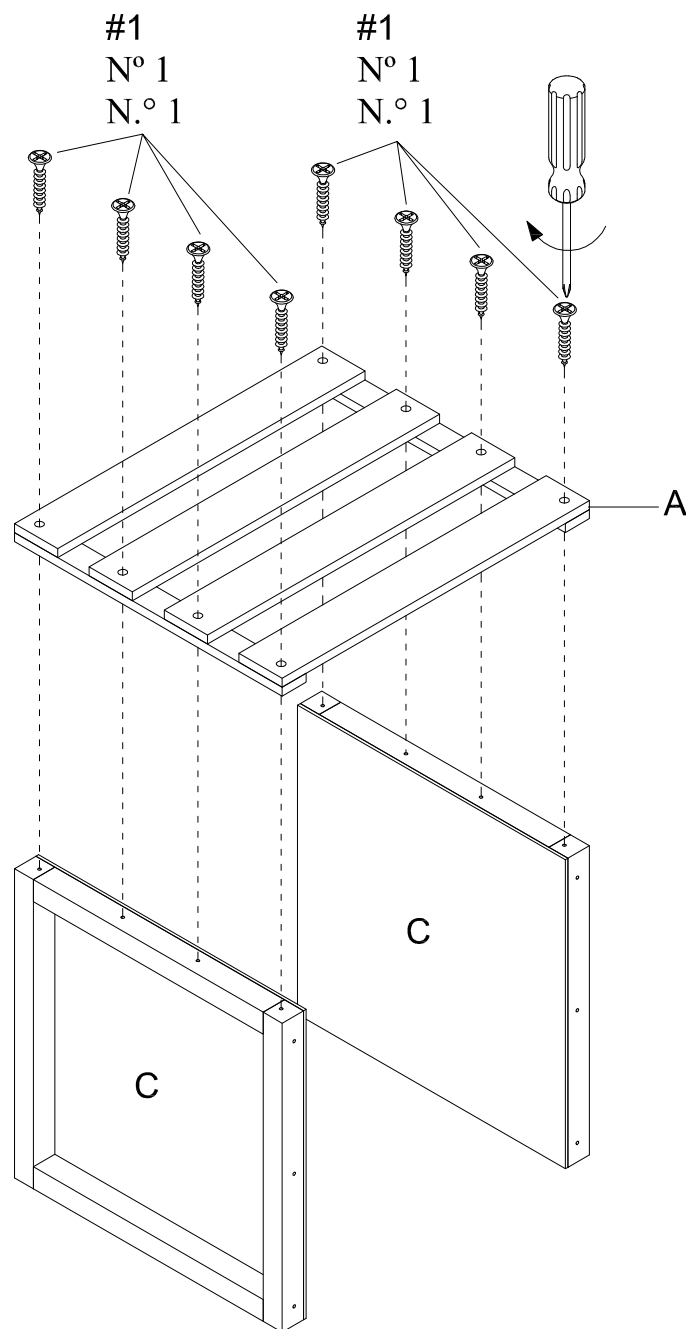
Paso 1. Una el panel inferior (pieza A) a los paneles cortos (piezas C) utilizando los tornillos (piezas N.º 1) con un destornillador Phillips.



#1
N.º 1
N.º 1  x 8

Step 2. Attach long panel (part B) to short panels (part C) using screws (part #1) and phillips head screwdriver. Repeat for remaining long panel.

Étape 2. Attachez le panneau long (pièce B) aux panneaux courts (pièce C) avec les vis (pièce 1) à l'aide du tournevis cruciforme. Recommencez pour le panneau long restant.

Paso 2. Una el panel largo (pieza B) a los paneles cortos (piezas C) utilizando los tornillos (piezas N.º 1) con un destornillador Phillips. Repita para el panel largo restante.

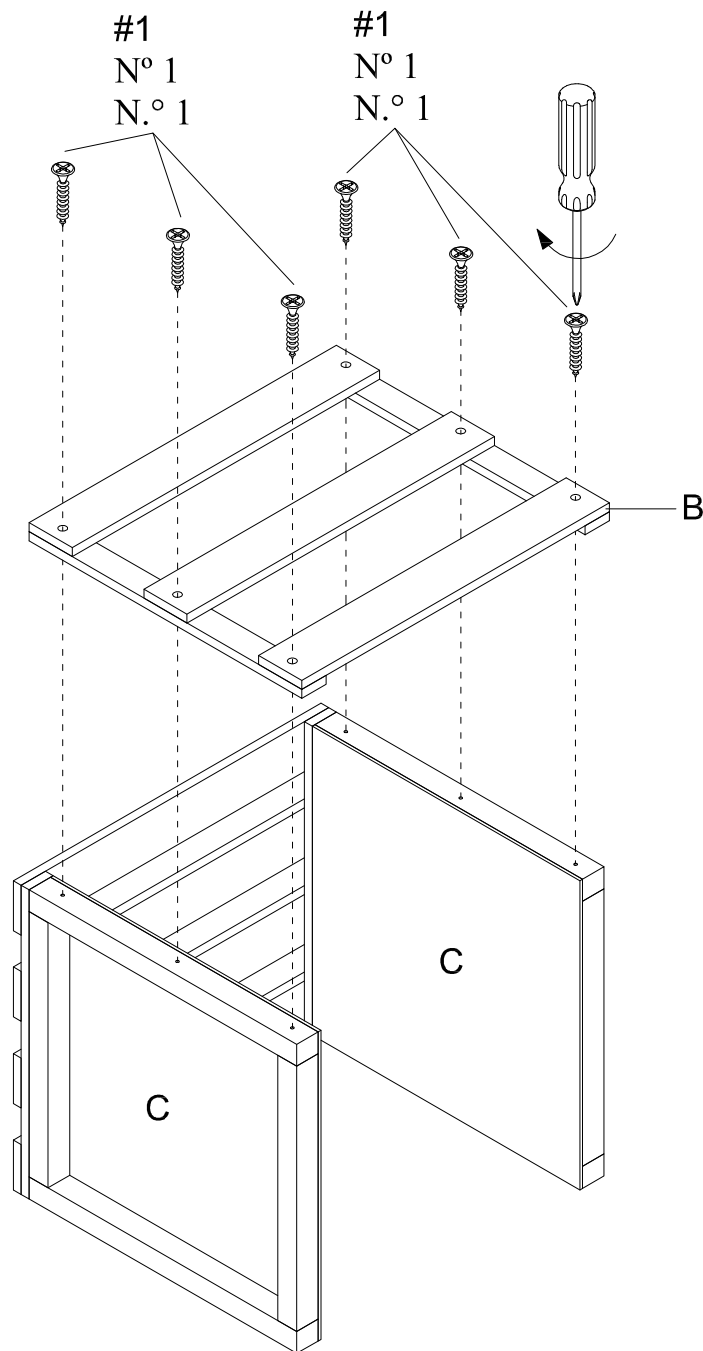

#1
N° 1
N.º 1  x 12

Step 3. Carefully turn unit upright .

Étape 3. Retournez soigneusement l'unité en position debout.

Paso 3. Cuidadosamente, coloque la unidad en posición vertical.

