



***OPERATING MANUAL AND PARTS LIST  
GR2540 & GR2540LR  
COMPRESSOR'S***



## TABLE OF CONTENTS

---

Table of Contents .....	1
Safety Symbols .....	2
Safety Instructions .....	3
GR2540 Specifications.....	5
GR2540LR Specifications.....	6
Compressor Description .....	7
Compressor Parts Description.....	8
Set Up.....	10
Operation .....	12
Maintenance .....	13
GR2540 Schematic.....	14
GR2540 Parts List - Pump .....	15-16
GR2540LR Schematic .....	17
GR2540LR Parts List - Pump.....	18-19
Troubleshooting .....	20
Storage.....	22
Warranty.....	23



### **WARNING**

This manual contains important safety and operating instructions that must be followed. You must read and understand this manual before operating this compressor. Failure to follow all instructions can result in serious injury to operator and bystanders, or damage to compressor and attachments.

## SAFETY SYMBOLS

---

The safety symbols used on the compressor's safety labels and in this manual provide an important visual reminder of basic safety rules, and the hazards that may arise if all safety and operating instructions are not followed. Make sure you understand the meaning of each of these symbols, and protect yourself and others by obeying all safety and operating instructions on warning labels and in this manual.

SYMBOL	DESCRIPTION
	<p><b>SAFETY ALERT SYMBOL</b> Calls attention to important safety information and provides an alert to potential safety hazards.</p>
	<p><b>HOT SURFACE HAZARD</b> Hot surfaces can cause serious burn injury if touched. Let unit cool before handling.</p>
	<p><b>MOVING PARTS/ENTANGLEMENT HAZARD</b> Contact with moving parts can cause serious injury. Keep guards and protective covers in place.</p>
	<p><b>INHALATION HAZARD</b> Compressed air can contain carbon monoxide or other harmful gases. Do not use compressor to provide air for breathing.</p>
	<p><b>BURST HAZARD</b> Over-pressurization caused by tampering with controls can cause serious injury or death from explosion.</p>
	<p><b>SHOCK HAZARD</b> Contact with live electrical components can cause shock, serious injury, or death from electrocution. Use a properly grounded power source.</p>
	<p><b>EXPLOSION HAZARD</b> Electrical sparks from unit can ignite flammable liquids and vapors. Use compressor in a well ventilated area free from explosive vapors.</p>
	<p><b>FIRE HAZARD</b> Keep compressor 20' feet away from spray area when spraying flammable materials. Operate unit away from obstructions that could block ventilation.</p>
	<p><b>HIGH PRESSURE AIR HAZARD</b> Release of pressurized air can cause serious injury if directed against body. Never use air pressure higher than recommended for tool or accessory.</p>

## **SAFETY INSTRUCTIONS**

---

**WEAR ANSI Z87.1 APPROVED EYE PROTECTION** - Always wear approved eye protection equipment that provides both front and side eye protection when operating or servicing the compressor.

**DO NOT EXCEED MAXIMUM RECOMMENDED OPERATING PRESSURE OF AIR-POWERED TOOLS OR OTHER EQUIPMENT BEING USED** - Spray guns and other low to medium pressure equipment can burst, causing serious injury to user and bystanders. Read and follow all manufacturers' pressure recommendations before connecting tools, sprayers, or other equipment to compressor. Use extreme care when using the compressor with tires, inner tubes, and other inflatables, as excessive pressure or rapid inflation can cause these items to burst.

**CONNECT COMPRESSOR POWER CORD ONLY TO A PROPERLY GROUNDED POWER OUTLET USING AN APPROVED 3-PRONG GROUNDED EXTENSION CORD** - Using an improperly grounded outlet or extension cord can result in shock or electrocution. Electrical wiring, outlets, extension cords, and current protection devices such as fuses and circuit breakers must meet local electrical and safety codes, as well the requirements of the National Electrical Code. A ground-fault circuit interrupter (GFCI) device may be required for compressor use outdoors, in garages, and in damp locations.

**USE AN EXTENSION CORD THAT IS PROPERLY SIZED** - Using an undersize cord can result in overheating of cord and short-circuiting, resulting in fire and damage to property. Use a UL-listed extension cord rated to safely handle the power requirements of the compressor.

**DO NOT OPERATE IF FLAMMABLE VAPORS ARE PRESENT** - The electric motor and pressure switch may produce sparks, which can ignite flammable vapors and cause fire or explosion. Flammable vapors from gasoline, solvents, adhesives, and other chemicals may drift some distance from the source, or build up in low areas. Operate the compressor only in well-ventilated areas that are free of flammable vapors.

**DO NOT OPERATE IN THE RAIN OR IN WET AREAS** - Operating an electric compressor in wet conditions can result in severe shock or electrocution. Operate only in dry conditions, using a properly grounded power outlet that conforms to local and national electrical code requirements. An outlet with ground-fault circuit interrupter (GFCI) protection is recommended for use outdoors or in garages, and may be required by local electrical codes.

**DO NOT TOUCH COMPRESSOR HEAD OR TUBING WHEN UNIT IS OPERATING** - Normal compressor operation will cause tubing and other components to become extremely hot. Contact with hot parts can cause serious burns. Allow unit to cool before handling or performing service.

## **SAFETY INSTRUCTIONS**

---

**NEVER DIRECT COMPRESSED AIR AT ANY BODY PARTS** - Compressed air can penetrate skin, or force dirt and debris into eyes, causing serious injury. Never place hands or body parts over the air discharge opening of a pressurized nozzle or fitting. Use care when connecting and disconnecting air hose to attachments, pneumatic tools, and other air-powered devices.

**KEEP FLAMMABLE SPRAYS AWAY FROM SPARKS AND OTHER SOURCES OF IGNITION** - Spraying flammable liquids such as oil-base paints, sealers, and finishes near sparks, open flame, and other sources of ignition such as pilot lights, appliances, water heaters, furnaces, etc. can result in explosion and fire. Turn off all pilot lights, and avoid using electrical appliances, heaters, torches, and other equipment that may produce sparks or flame. Keep compressor as far away from spraying area as possible by using an air hose of sufficient length to prevent spray mist from being ignited by electrical sparks from compressor operation.

**DO NOT TAMPER WITH COMPRESSOR PRESSURE SWITCH SETTINGS** - The pressure switch settings set at the factory provide the maximum safe operating pressure recommended for this compressor. Altering these settings can result in over-pressurization, risk of tank, hose, and pneumatic equipment failure, and serious injury to operator and bystanders.

**USE AIR HOSE RATED FOR 150 PSI OR GREATER** - Air hose must be rated to safely handle maximum compressor pressure. Air hose that does not meet minimum pressure requirements can rupture, releasing high pressure air. Replace a cracked or leaking air hose immediately to prevent serious injury from contact with high pressure air streams.

**DISCONNECT POWER CORD AND RELIEVE TANK PRESSURE BEFORE SERVICING UNIT** – Never perform service or maintenance on any part of the compressor while the unit is pressurized or connected to power. The compressor can start automatically, causing serious injury. Open tank drains slowly to allow air to escape, and keep clear of air stream.

**DO NOT MODIFY COMPRESSOR** – Altering the compressor in any way may create a serious safety hazard, and result in serious injury to operator and bystanders. If compressor does not work properly, stop using unit immediately. Return unit to an authorized service center for repairs if problem cannot be remedied by following troubleshooting instructions in this manual.

## SPECIFICATIONS GR2540

---

### DESCRIPTION

### SPECIFICATION

#### Motor

Horsepower	2.5 (Peak)
Voltage	115V
Amperage	14
Hz	60
Phase	Single
RPM	3450

#### Capacity

Tanks	1
Air Storage Capacity	4 Gallons
Maximum Air Pressure	150 PSI
CFM	5.7 cfm @ 40 PSI 4.5 cfm @ 90 PSI

#### Pressure Switch Settings

Pressure Switch - ON	110 PSI
Pressure Switch - OFF	150 PSI

#### Compressor Pump

Cylinders	1
Compression Stage	1
Lubrication	Splash
Oil Type	Compressor Oil SAE 30W (ISO 100)*
Crankcase	Aluminum
Bearings	Ball
Cylinder	Cast Iron
Valves	Stainless Steel Reed
Head	Aluminum
Filter	Canister

#### Dimensions

Weight	88 Lbs.
Shipping Weight	92 Lbs.
Size ( L X W X H)	23.6" X 22" X 20"

\*PROVIDED WITH UNIT

## SPECIFICATIONS GR2540LR

---

### DESCRIPTION

### SPECIFICATION

#### Motor

Horsepower	2.5 (Peak)
Voltage	115V
Amperage	12
Hz	60
Phase	Single
RPM	1725

#### Capacity

Tanks	1
Air Storage Capacity	4 Gallons
Maximum Air Pressure	150 PSI
CFM	5.3 cfm @ 40 PSI 4.2 cfm @ 90 PSI

#### Pressure Switch Settings

Pressure Switch - ON	110 PSI
Pressure Switch - OFF	150 PSI

#### Compressor Pump

Cylinders	1
Compression Stage	1
Lubrication	Splash
Oil Type	Compressor Oil SAE 30W (ISO 100)*
Crankcase	Aluminum
Bearings	Ball
Cylinder	Cast Iron
Valves	Stainless Steel Reed
Head	Aluminum
Filter	Canister

#### Dimensions

Weight	88 Lbs.
Shipping Weight	92 Lbs.
Size ( L X W X H)	23.6" X 22" X 20"

\*PROVIDED WITH UNIT

# COMPRESSOR DESCRIPTION

---

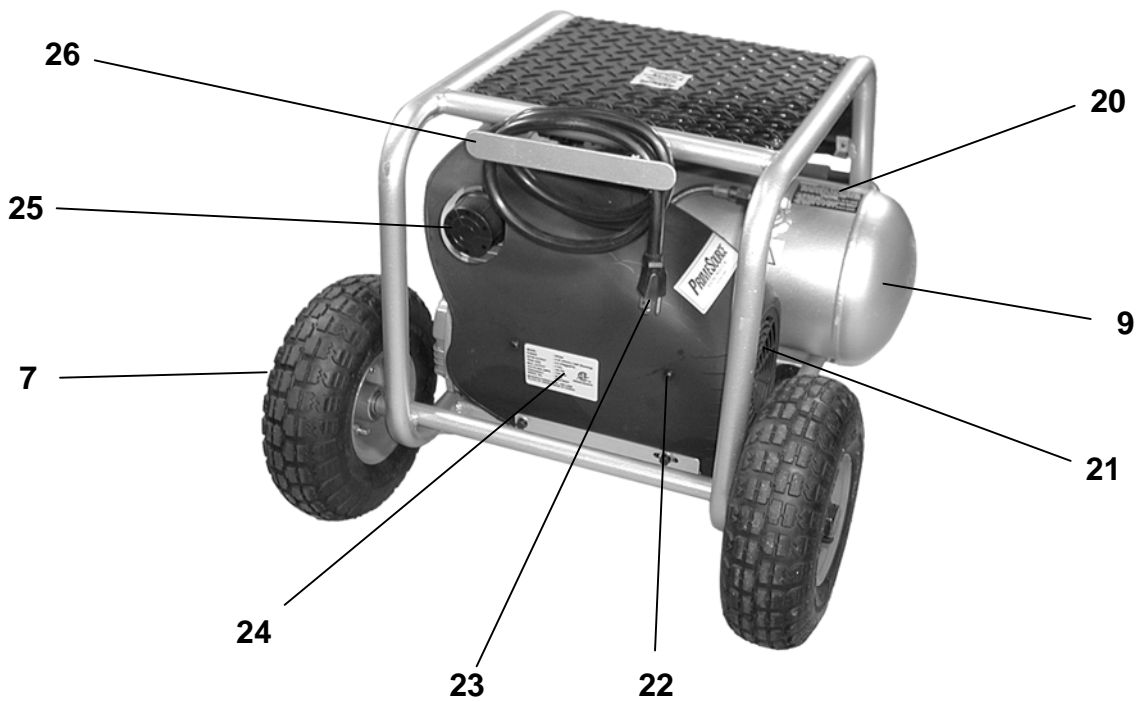
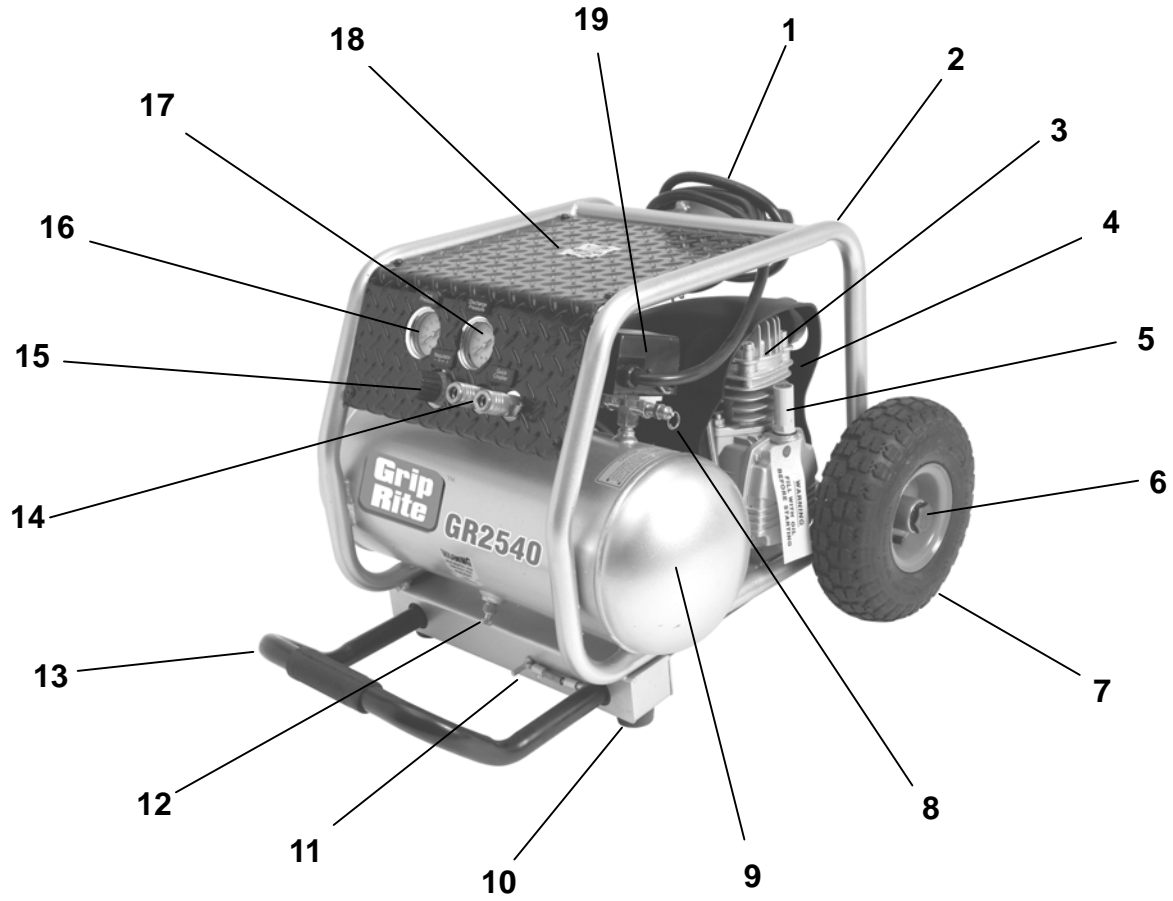



## COMPRESSOR PARTS DESCRIPTION

---

KEY	DESCRIPTION	FUNCTION
1	Heavy Duty Power Cord	Provides power to compressor motor
2	Frame	Protects compressor components
3	Compressor Pump	Compresses air
4	Reset Switch	Protects motor from overloads
5	Dipstick (not on GR254LR)	Used to check oil level in pump crankcase
6	Hex Head Wheel Bolt	Secures wheels to compressor frame
7	Wheel Assembly	Large pneumatic tires allow easy rolling
8	Safety Relief Valve	Releases excessive air pressure from tank
9	Air Storage Tank	Stores compressed air
10	Rubber Foot	Provides stable footing, reduces vibration
11	Handle Latch	Secures handle position for easy transport
12	Air Tank Drain	Allows moisture to be drained from tank
13	Handle	Extends for ease of transport
14	Air Outlet Fittings (2)	Allows quick connection of air hoses
15	Regulator Control Knob	Adjust discharge air pressure setting
16	Tank Air Pressure Gauge	Indicates air pressure in storage tank
17	Air Outlet Pressure Gauge	Indicates air pressure at air outlet fittings
18	Compressor Top Plate	Protects compressor components
19	On-Off Switch	Turns compressor on and off
20	Tank Warning Label	Provides important safety information
21	Cooling System	Cools compressor components
22	Motor Shroud	Protects motor and compressor
23	3-Prong Grounding Plug	Safely grounds equipment when properly connected to a grounded power source.
24	Motor Label	Provides important motor information
25	Air Filter	Filters intake air to remove dust and debris
26	Power Cord Retainer	Secures power cord for storage

## SET UP

---

### **WARNING:**

Before being used for the first time, your new compressor requires a simple set-up procedure that will help your unit deliver years of trouble-free service. Failure to follow all initial set-up instructions may result in serious damage to your compressor, property damage, or serious injury to operator and bystanders. Do not start compressor until all set-up steps have been performed.

1. Remove compressor and wheel assemblies from carton.
2. Install wheels on wheel mounts at bottom of frame using hex head wheel bolts. Tighten bolts securely with 1-1/4" wrench.



3. Unscrew shipping plug from crankcase. Add non-detergent oil to compressor and check oil level in sight glass or with dipstick. Oil level must be between "L" (Low) and "H" (High) marks on flat area of dipstick. Crankcase capacity is 11.8 oz. (350 ml). Use chart below for correct viscosity:



#### **Air Temperature**

14 – 40 F

40 – 80 F

#### **Viscosity**

SAE 20 (ISO 68)

SAE 30 (ISO 100)



4. Install dipstick in crankcase, and tighten securely before starting compressor. Make sure black seal is in place between dipstick and crankcase to prevent loss of oil during compressor operation or movement.
5. Check power outlet circuit for correct capacity. Compressor requires 120V, Single Phase, 14 Amps, 60 Hz. Fuses or circuit breakers must be rated accordingly.
6. Use an extension cord with 3-prong grounding plug. Extension cord must be sized to prevent power loss and overheating of the motor:

<b>Cord Length</b>	<b>Wire Gauge Size</b>
Up to 25 ft.	12 ga.
Up to 100 ft.	10 ga.
Up to 150 ft.	8 ga.
Up to 250 ft.	6 ga.

7. Pull handle out until locking hole in handle is aligned with locking pin on base of compressor. Lock handle in extended position with locking pin, and use handle to wheel compressor to desired area of operation.
8. Position compressor on a secure, stable surface, no more than 10 degrees off level.
9. Plug power cord in, and unscrew Air Tank Drain at the bottom of the air tank. Start compressor by moving On/Off lever up to the "ON" position. Allow compressor to run for 10 minutes without stopping. Watch for excessive vibration or unusual noise while compressor motor is running. If unit vibrates excessively or makes unusual noise, shut compressor off by moving On/Off lever to "OFF" position. Refer to trouble-shooting chart for corrective action. If no excessive vibration is noted, tighten the Air Tank Drain, allow unit to fill the air tanks, and proceed to step 10.
10. Check operation of Pressure Relief Valve by pulling release ring out to exhaust air pressure from tank. Release ring and allow pressure relief valve to reseat. Contact your dealer if Pressure Relief Valve does not operate properly.
11. Compressor is now ready for regular operation.

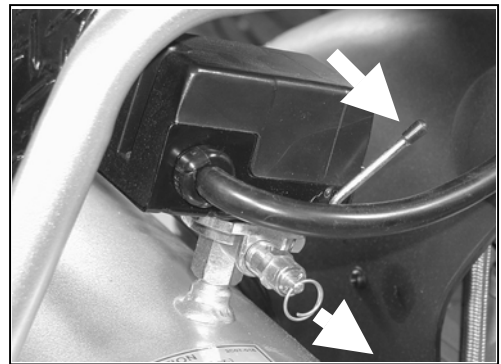
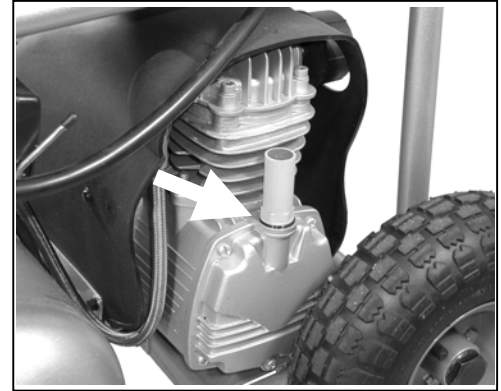

## OPERATION

### Operating Compressor

1. Move On/Off lever to the "OFF" position.
2. Plug the power cord into the power receptacle.
3. Move On/Off lever to the "ON" position.
4. Leave compressor in "ON" position while in use.
5. To stop compressor, move On/Off lever to the "OFF" position. DO NOT stop compressor by unplugging power cord.
6. Adjust outlet air pressure to desired setting by turning pressure regulator knob "C." Turn knob clockwise (+) to increase air pressure, counterclockwise (-) to decrease air pressure. Outlet air pressure is indicated by gauge (B). Tank pressure is indicated by gauge (A)
7. Connect air hoses to quick-connect fittings (D) using a male quick-connect fitting. To connect air hose simply insert male hose connector. To release air hose, push hose fitting in, push back outer ring on compressor fitting, and pull male hose connector out.

#### **WARNING**

High pressure air will escape when hose is disconnected. Keep face away from fittings to prevent dirt and debris from being blown into eyes. Always wear safety glasses with side shields to protect eyes when using compressor.

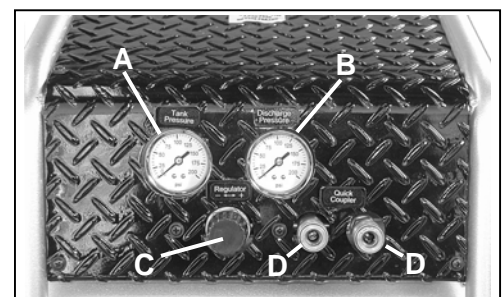
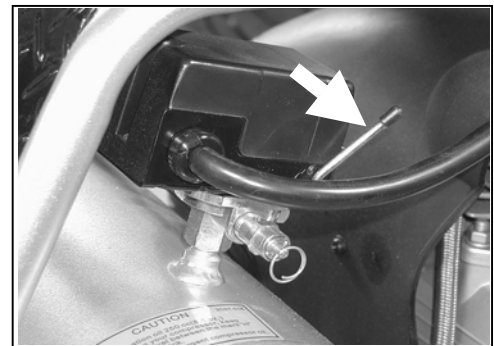
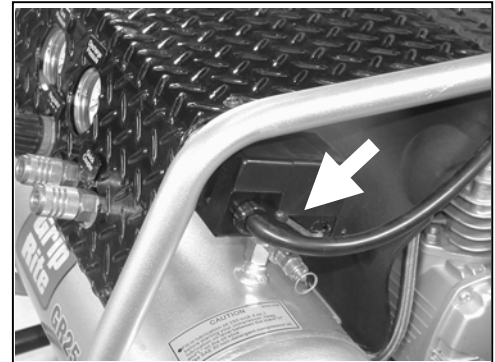

## MAINTENANCE

---

### Maintenance Schedule



Never perform maintenance on the compressor when it is in the “ON” position. Always place On/Off switch in “OFF” position, disconnect power cord from power source, drain air tanks, and allow unit to cool first. Performing service procedures on a compressor with pressurized tanks, or in the “ON” position, can result in serious injury.

<b>MAINTENANCE CHART</b>	
<b>Interval</b>	<b>Maintenance Required</b>
<b>Daily</b>	Check lubricant level and fill crankcase as needed
	Drain moisture from tanks daily. Open drain slowly and let air pressure bleed down gradually before opening drain valve completely. Use care when tipping compressor to drain tanks.
	Perform a visual inspection of compressor. Make sure motor cover is in place, and all components are in good condition. Check compressor power cord and plug for damage. Don't use compressor if cord or plug is damaged.
	Check for unusual noise or vibration, and have problem corrected. Contact your Grip-Rite dealer for service.
<b>Weekly</b>	Open air filter cap and clean air filter. Replace filter if damaged or excessively dirty.
	Check Pressure Relief Valve for proper operation. With tank pressurized, pull on Pressure Relief Valve ring. Air must exhaust when ring is pulled. Release ring - air must stop exhausting when ring is released.
	Check for leaks, cracks, or corrosion on tank, fittings, and tubing. Discontinue use of equipment if leaks or other major problems are found, and repair unit before placing back into service.
<b>3 Months/ 300 Hours</b>	Change compressor oil and air filter.
	Clean/blow off compressor pump fins and motor.
	Check for air leaks at connections, and tighten fittings if necessary.
	Check tank for cracks, corrosion, leaks, or other damage. Never use a compressor with a damaged tank.
	Check warning labels for legibility, and replace if necessary. Contact your Grip-Rite dealer for replacement labels.

# GR2540 COMPRESSOR SCHEMATIC (Silver Tank)

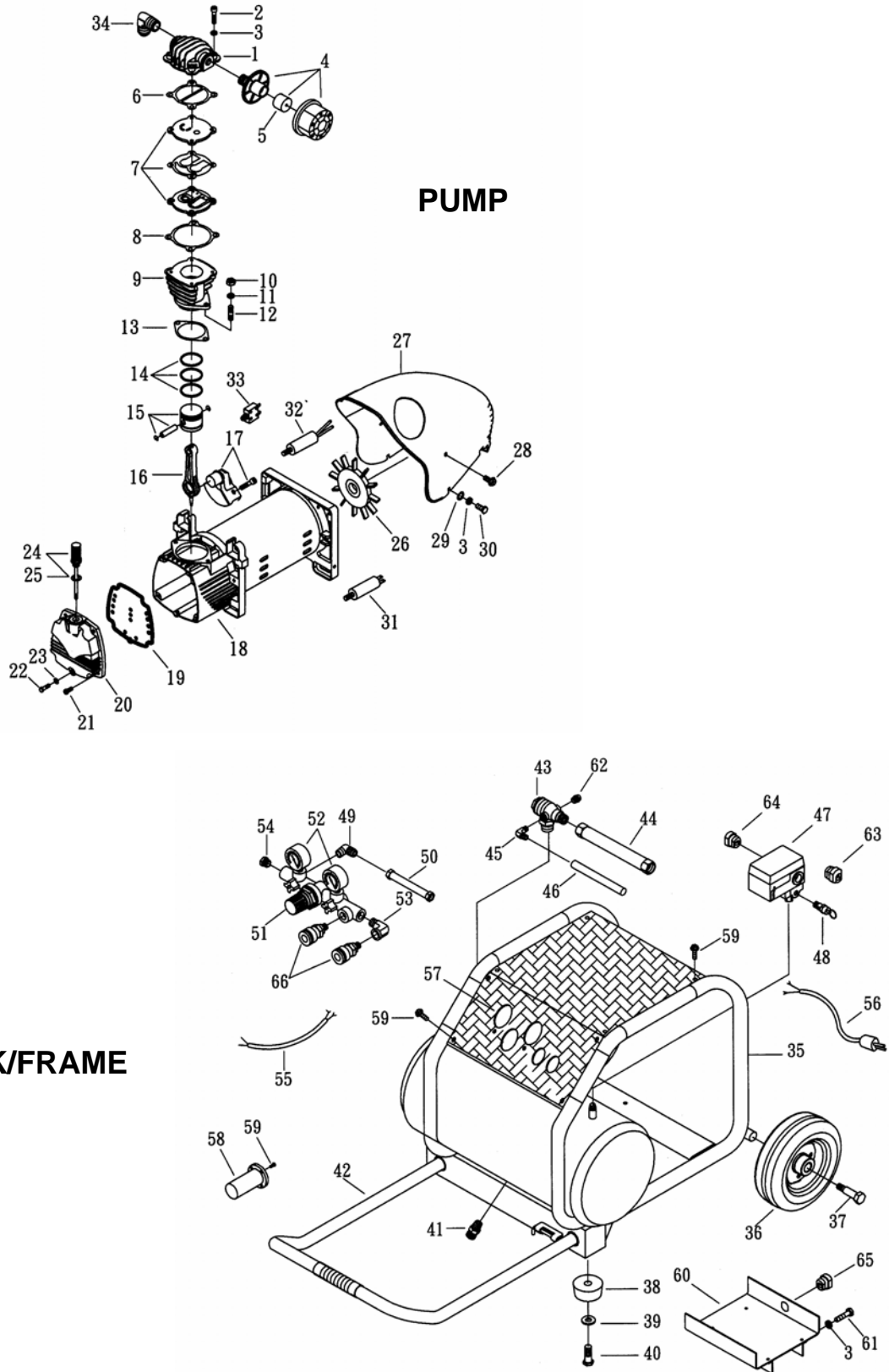

## GR2540 COMPRESSOR PARTS LIST - PUMP

REF NO.	DESCRIPTION	QTY.	PART#
1	CYLINDER HEAD	1	PACP408
2	ALLEN BOLT	4	PACP396
3	SPRING WASHER	10	PACP3
4	AIR FILTER	1	PACP409
5	FILTER ELEMENT	1	PACP410
6	CYLINDER HEAD GASKET	1	PACP9
7	IN. & EX. VALVE ASSEMBLY	1	PACP82
8	VALVE SEAT GASKET	1	PACP411
9	CYLINDER	1	PACP412
10	HEXAGON NUT	2	PACP20
11	SPRING WASHER	2	PACP21
12	DOUBLE HEAD SCREW	2	PACP22
13	CYLINDER GASKET	1	PACP14
14	PISTON RING SET	1	PACP413
15	PISTON SET	1	PACP414
16	ROD	1	PACP415
17	CRANKSHAFT & BALANCER	1	PACP416
18	MOTOR SET	1	PACP417
19	FRONT COVER GASKET	1	PACP418
20	FRONT COVER	1	PACP419
21	BOLT	4	PACP27
22	BOLT	1	PACP420
23	O-RING	1	PACP421
24	DIPSTICK SET	1	PACP24
25	DIPSTICK GASKET	1	PACP25
26	COOLING FAN	1	PACP422
27	SHROUD	1	PACP423
28	HEXAGON BOLT SET	4	PACP424
29	PLATE WASHER	4	PACP124
30	HEXAGON BOLT SET	4	PACP425
31	STARTING CAPACITOR	1	PACP426
32	RUNNING CAPACITOR	1	PACP427
33	CIRCUIT BREAKER	1	PACP67
34	EXHAUST ELBOW	1	PACP428

## GR2540 COMPRESSOR PARTS LIST - TANK/FRAME

REF NO.	DESCRIPTION	QTY.	PART#
35	AIR TANK	1	PACP429
36	TANK WHEEL	2	PACP430
37	TANK WHEEL BOLT	2	PACP431
38	RUBBER PAD	2	PACP432
39	PLATE WASHER	2	PACP45
40	HEXAGON BOLT	2	PACP42
41	DRAIN VALVE	1	PACP35
42	GRIP SET	1	PACP433
43	CHECK VALVE	1	PACP434
44	TUBE	1	PACP435
45	UNLOADING ELBOW	1	PACP48
46	UNLOADING TUBE	1	PACP436
47	PRESSURE SWITCH	1	PACP437
48	PRESSURE RELIEF VALVE	1	PACP438
49	EXHAUST ELBOW	1	PACP439
50	TUBE	1	PACP440
51	REGULATOR	1	PACP388
52	PRESSURE GAUGE	2	PACP441
53	ELBOW	1	PACP190
54	PLUG	2	PACP56
55	CABLE	1	PACP442
56	POWER CABLE	1	PACP336
57	PANEL	1	PACP443
58	HANDLE BUSHING	2	PACP444
59	BOLT	16	PACP396
60	BODY SEAT	1	PACP445
61	HEXAGON BOLT SET	2	PACP446
62	AUTO RELIEF VALVE	1	PACP447
63	STRAIN RELIEF BUSHING	1	PACP383
64	STRAIN RELIEF BUSHING	1	PACP63
65	STRAIN RELIEF BUSHING	1	PACP337
66	QUICK COUPLER	2	PACP448



# GR2540LR COMPRESSOR SCHEMATIC (Black Tank)

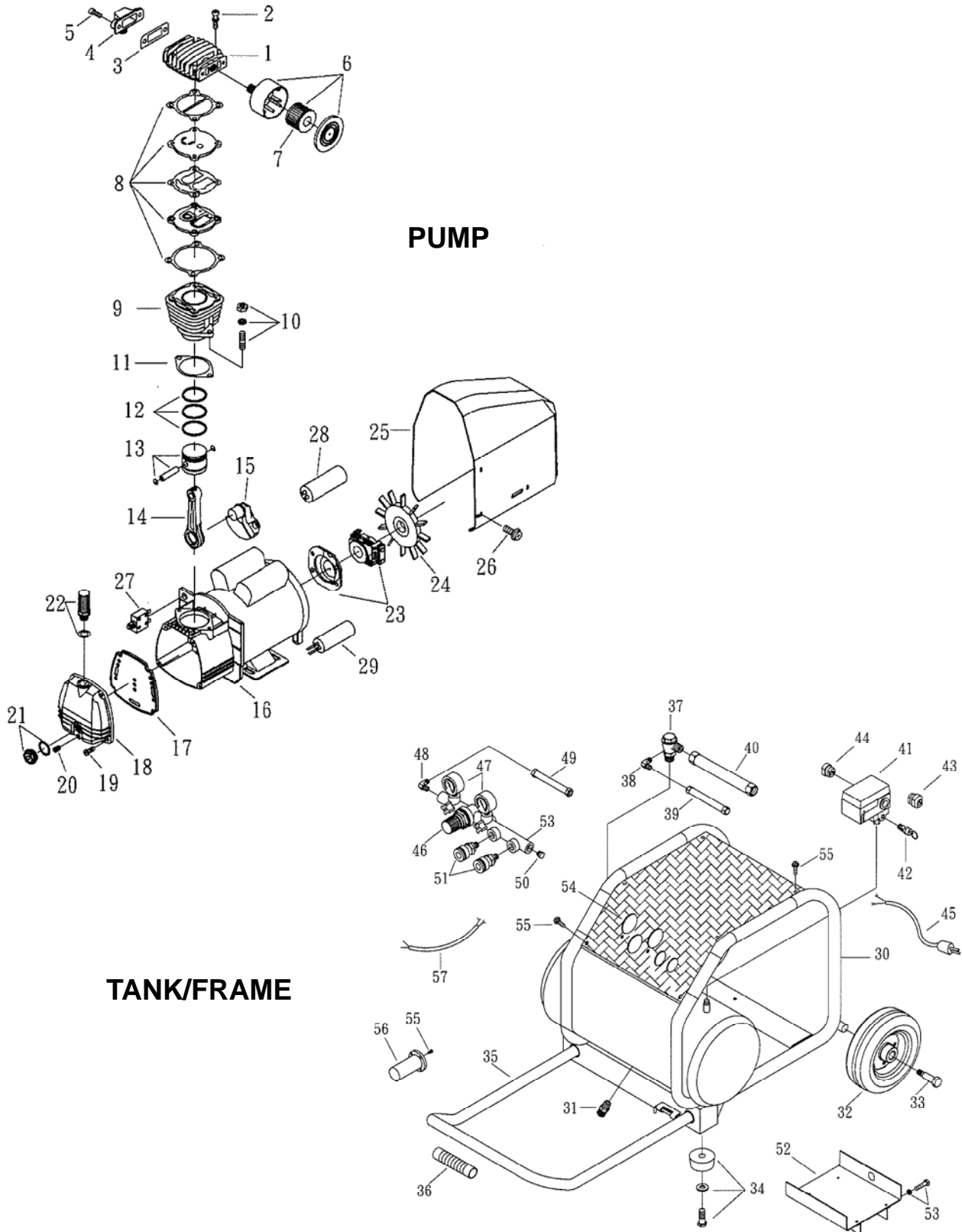

## GR2540 COMPRESSOR PARTS LIST - PUMP

REF NO.	DESCRIPTION	QTY.	PART #
1	CYLINDER HEAD	1	PACP1
2	ALLEN BOLT SET	4	PACP496
3	ELBOW GASKET	1	PACP4
4	EXHAUST ELBOW	1	PACP5
5	ALLEN BOLT SET	2	PACP6
6	AIR FILTER SET	1	PACP471
7	FILTER ELEMENT	1	PACP8
8	VALVE ASSEMBLY	1	PACP472
9	CYLINDER	1	PACP473
10	DOUBLE HEAD SCREW SET	2	PACP474
11	CYLINDER GASKET	1	PACP14
12	PISTON RING SET	1	PACP475
13	PISTON SET	1	PACP476
14	ROD	1	PACP17
15	CRANKSHAFT & BALANCER	1	PACP477
16	MOTOR SET	1	PACP478
17	FRONT BEARING SEAT GASKET	1	PACP479
18	FRONT COVER	1	PACP480
19	BOLT	4	PACP27
20	PLUG	1	PACP26
21	OIL SIGHT GAUGE SET	1	PACP481
22	BREATHER SET	1	PACP166
23	CENTRIFUGAL SWITCH SET	1	PACP482
24	COOLING FAN	1	PACP483
25	SHROUD	1	PACP32
26	HEXAGON BOLT	6	PACP424
27	THERMAL PROTECTOR	1	PACP67
28	STARTING CAPACITOR	1	PACP74
29	RUNNING CAPACITOR	1	PACP229
30	AIR TANK	1	PACP484
31	DRAIN VALVE	1	PACP485
32	TANK WHEEL	2	PACP486
33	TANK WHEEL BOLT	2	PACP487

## GR2540 COMPRESSOR PARTS LIST – TANK AND FRAME

REF NO.	DESCRIPTION	QTY.	PART #
34	RUBBER PAD SET	2	PACP488
35	GRIP	1	PACP489
36	RUBBER GRIP	1	PACP490
37	CHECK VALVE	1	PACP47
38	UNLOADING ELBOW	1	PACP48
39	UNLOADING TUBE	1	PACP491
40	TUBE	1	PACP339
41	PRESSURE SWITCH	1	PACP492
42	PRESSURE RELIEF VALVE	1	PACP438
43	STRAIN RELIEF BUSHING	1	PACP337
44	STRAIN RELIEF BUSHING	1	PACP63
45	POWER CABLE	1	PACP336
46	REGULATOR	1	PACP493
47	PRESSURE GAUGE	2	PACP441
48	EXHAUST ELBOW	1	PACP439
49	TUBE	1	PACP440
50	PLUG	4	PACP56
51	QUICK COUPLER	2	PACP448
52	BODY SEAT	1	PACP494
53	HEXAGON BOLT SET	2	PACP495
54	PANEL	1	PACP443
55	BOLT	16	PACP396
56	HANDLE BUSHING	2	PACP444
57	CABLE	1	PACP442

## TROUBLESHOOTING

PROBLEM	CAUSE	REMEDY
Compressor won't start	Circuit breaker tripped	Reset breaker
	Fuse blown in power supply branch circuit.	Replace fuse. Use Fusetron type "T" fuse only.
	Power turned off.	Turn power on
	Pressure release valve on motor/pressure switch has not unloaded pump head pressure.	Bleed line by moving switch to "OFF" position. Pull switch to "ON" position to restart unit.
	Defective cord or plug	Replace
	Motor thermal overload tripped	Turn compressor off, allow motor to cool, and reset overload button.
	Motor, capacitor, pressure switch, or check valve inoperable.	Contact authorized service dealer.
Compressor runs continuously; doesn't shut off	Drain plug open	Close drain plug
	Safety relief valve stuck open	Replace
	Air fitting on hose stuck open	Repair or replace
Safety relief valve pops open	Pressure switch misadjusted	Have authorized service dealer adjust pressure switch.
	Pressure switch inoperable	Have switch serviced by authorized service dealer.
Air leaks from safety relief valve	Valve stuck or inoperable	Pull on ring and release. Replace valve if leak continues.
Tool, sprayer, or other accessory doesn't work properly.	Air pressure too low or too high	Adjust regulator to provide pressure recommended by product manufacturer.
Unit runs continuously	Air usage greater than compressor output capacity	Check CFM requirements of air tool or accessory being used.
Noisy operation	Oil level low	Check for leaks, and add oil
	Internal wear or damage	Have unit serviced by authorized service dealer.
Air leaks at motor/pressure switch release valve while motor is running	Switch inoperable	Have authorized service dealer replace switch
Air leaks at motor/pressure switch release valve after motor stops.	Switch inoperable	Have authorized service dealer replace switch

## TROUBLESHOOTING

PROBLEM	CAUSE	REMEDY
Air leaks at fittings	Fittings loose	Tighten fittings
Air leaks at compressor head	Head bolts loose	Tighten bolts securely
Air blows out of inlet filter	Damaged reed valve	Have unit serviced by authorized service dealer
Insufficient pressure at air tool or accessory	Air intake filter dirty	Clean or replace filter
	Air leaks	Check unit for leaks and correct as needed.
	Air hose too small or too long	Use large diameter air hose and larger capacity fittings.
	Reed valve worn or damaged	Have authorized service dealer replace.
Oil consumption excessive	Air intake filter dirty	Clean or replace filter
	Compressor positioned on uneven surface	Position compressor on level surface
	Oil leakage	Have authorized service dealer repair unit.
	Worn cylinder or piston rings.	Have authorized service dealer repair unit.
Crankcase oil appears milky when dipstick is checked	Water in oil from condensation	Change crankcase oil.
Moisture in discharge air	Excessive condensation in air tank	Drain tank more frequently. Tip unit when draining tank to drain all water.

## STORAGE

---

- Open tank drain valve and allow all air pressure to escape.
- Drain all moisture out of tanks, and close drain valves.
- Disconnect air hose and wind hose carefully for storage
- Inspect compressor for wear, damage, or missing parts, and have repairs made promptly.
- Store unit in a dry, cool place.
- Storage in vehicles or trailers - secure the compressor to keep it from tipping or being damaged by contact with other equipment. Make sure gauges, fittings, and knobs are clear of objects that could cause damage.
- Do not place heavy objects on top of compressor.

# **PRIMESOURCE®**

**BUILDING PRODUCTS, INC.**

and

**BUILDING PRODUCTS CANADA CORPORATION**

*Are Itochu Companies*

## **PNEUMATIC TOOL/COMPRESSOR WARRANTY**

Pneumatic nailers, staplers & compressors marketed under the **GRIP RITE™** brand are warranted to be free from defects in workmanship & materials (except rubber o-rings, bumpers, seals, driver blades, dipsticks, & air filters) for a period of one year from the date of original purchase.

This warranty will not apply when:

- The original receipt (or copy of the original receipt), showing the original purchase date, is not provided with tools/compressors sent in for warranty repair
- The tool/compressor has been misused, abused or improperly maintained
- Alterations have been made to the original tool/compressor
- Repairs have been attempted/made to the original tool/compressor by any entity other than a proprietary **GRIP-RITE®** service/warranty center or authorized service/warranty center
- Non-**GRIP-RITE TOOLS™** / **GRIP-RITE COMPRESSORS™** parts have been used
- The tool has suffered any physical damage due to the use of non- **GRIP-RITE®** approved fasteners\*
- Repairs are required due to normal wear & tear
- The tool/compressor has been inadequately packaged leading to damage in-transit to the service/warranty center

\*Approved fasteners include the following brands **GRIP-RITE FAS'NERS™**, **FAS'NERS UNLIMITED™**

IN NO EVENT SHALL **PRIMESOURCE®** BE LIABLE FOR ANY INDIRECT, ACCIDENTAL OR CONSEQUENTIAL DAMAGE FROM THE SALE OR USE OF THESE PRODUCTS. THIS DISCLAIMER APPLIES BOTH DURING & AFTER THE TERM OF WARRANTY. THIS IS OUR WARRANTY & IS EXPRESSLY IN LIEU OF ALL OTHER WARRANTIES, EXPRESS OR IMPLIED, INCLUDING THE WARRANTIES OF MERCHANTABILITY AND FITNESS FOR A PARTICULAR PURPOSE (EXCEPT AS MAY BE OTHERWISE PROVIDED BY LAW). THIS LIMITED WARRANTY GIVES YOU SPECIFIC LEGAL RIGHTS, AND YOU MAY ALSO HAVE OTHER RIGHTS, WHICH VARY, FROM STATE TO STATE.

## **PNEUMATIC TOOL/COMPRESSOR SERVICE INFORMATION**

*Should any mechanical problems develop during the life of your equipment the following options are available for service and parts:*

- Call **(800) 676-7777** where you will be routed to the nearest **GRIP-RITE®** distribution center and directed to the nearest authorized service/warranty center
- Logging on to our website at **www.grip-rite.com** where you will find a list of our authorized service centers
- Contact the **GRIP-RITE®** Factory Warranty Center directly at Phone: **(800) 207-9259** or Fax: **(800) 207-9614**
- In Canada Call **(866) 512-1418**

## **STEPS TO TAKE WHEN SHIPPING TOOLS**

- Adequately package the product to avoid damage in-transit (in the case of pneumatic tools, the original blow mold plastic carrying case is considered adequate packaging)
- Provide the original/copy of receipt showing the original purchase date
- Insure your shipment with the shipping company. **PRIMESOURCE®** will not be responsible for any tool/compressor that is lost or damaged by the shipper on route to the **PRIMESOURCE®** service/warranty center



Distributed by/Distribuido por/Imported by/Importé par:

***PRIMESOURCE***<sup>®</sup>

*BUILDING PRODUCTS, INC.*

*and*

*BUILDING PRODUCTS CANADA CORPORATION*

*are Itochu Companies*

Irving, Texas 75038 USA

[www.primesourcebp.com](http://www.primesourcebp.com)

**MANCOM2540**





# MANUAL DE OPERACIÓN Y LISTA DE PIEZAS COMPRESOR MODELOS GR2540 Y GR3540LR



## ÍNDICE

---

Índice .....	1
Símbolos de seguridad .....	2
Instrucciones de seguridad.....	3
GR2540 Especificaciones .....	5
GR2540LR Especificaciones .....	6
Descripción del compresor .....	7
Descripción de las piezas del compresor .....	8
Configuración .....	10
Operación .....	12
Mantenimiento .....	13
GR2540 Esquema del compresor .....	14
GR2540 Lista de piezas del compresor – Bomba .....	15-16
GR2540LR Esquema del compresor .....	17
GR2540LR Lista de piezas del compresor – Bomba .....	18-19
Resolución de problemas.....	20
Almacenamiento .....	22
Garantía .....	23



### ADVERTENCIA

Este manual contiene instrucciones importantes de seguridad y operación que deben respetarse. Se debe leer y entender este manual antes de operar este compresor. De no seguir todas las instrucciones, el operador y las personas de los alrededores pueden sufrir lesiones graves y el compresor y los accesorios pueden resultar dañados.

## SÍMBOLOS DE SEGURIDAD

Los símbolos de seguridad usados en las etiquetas de seguridad del compresor y en este manual constituyen un recuerdo visual importante de las reglas de seguridad básicas y de los peligros que pueden surgir si no se respetan todas las instrucciones de seguridad y operación. Asegúrese de entender el significado de cada uno de los estos símbolos, y protéjase usted y proteja a otros respetando todas las instrucciones de seguridad y operación indicadas en las etiquetas de advertencia y en este manual.

SÍMBOLO	DESCRIPCIÓN
	<b>SÍMBOLO DE ALERTA DE SEGURIDAD</b> Llama la atención sobre cierta información de seguridad importante y proporciona una alerta sobre posibles peligros de seguridad.
	<b>PELIGRO DE SUPERFICIE CALIENTE</b> Las superficies calientes pueden ocasionar quemaduras graves si se tocan. Deje enfriarse la unidad antes de manipularla.
	<b>PELIGRO DE PIEZAS MÓVILES/ENGANCHE</b> El contacto con piezas móviles puede ocasionar lesiones graves. Mantenga en posición los protectores y tapas de protección.
	<b>PELIGRO DE INHALACIÓN</b> El aire comprimido puede contener monóxido de carbono u otros gases nocivos. No use el compresor para proporcionar aire para la respiración.
	<b>PELIGRO DE ESTALLIDO</b> El exceso de presión ocasionado por la manipulación indebida de los controles puede ocasionar lesiones graves o la muerte debido a una explosión.
	<b>PELIGRO DE DESCARGA ELÉCTRICA</b> El contacto con los componentes eléctricos conectados puede ocasionar una descarga eléctrica, lesiones graves o la muerte por electrocución. Use una fuente de alimentación debidamente conectada
	<b>PELIGRO DE EXPLOSIÓN</b> Las chispas eléctricas de la unidad pueden inflamar líquidos y vapores inflamables. Use el compresor en un área bien ventilada sin vapores explosivos.
	<b>PELIGRO DE INCENDIO</b> Mantenga el compresor 6 m del área de rociado al rociar materiales inflamables. Haga funcionar la unidad lejos de obstrucciones que puedan bloquear la ventilación.
	<b>PELIGRO DE AIRE A ALTA PRESIÓN</b> La salida de aire comprimido puede ocasionar lesiones graves si se dirige contra el cuerpo. No use nunca una presión de aire superior a la recomendada para una herramienta o accesorio.

## **INSTRUCCIONES DE SEGURIDAD**

---

**LLEVE PROTECTORES DE OJOS APROBADOS ANSI Z87.1** – Lleve siempre equipos protectores de ojos aprobados que protejan la parte delantera y los lados de los ojos al operar o efectuar el servicio del compresor.

**NO EXCEDA LA PRESIÓN DE OPERACIÓN MÁXIMA RECOMENDADA DE LAS HERRAMIENTAS NEUMÁTICAS U OTROS EQUIPOS QUE SE ESTÉN USANDO** – Las pistolas de rociado y otros equipos de presión baja a intermedia pueden reventar, causando lesiones graves para el usuario y las personas de los alrededores. Lea y siga todas las recomendaciones de presión de los fabricantes antes de conectar herramientas, rociadores u otros equipos al compresor. Tenga mucho cuidado al usar el compresor con neumáticos, cámaras interiores y otros dispositivos que se puedan inflar, ya que una presión excesiva o un inflado rápido pueden reventar estos artículos.

**CONECTE EL CORDÓN DE ALIMENTACIÓN DEL COMPRESOR SÓLO A UNA TOMA DE CORRIENTE DEBIDAMENTE CONECTADA A TIERRA USANDO UN CORDÓN DE ALARGAMIENTO DE 3 CLAVIJAS CONECTADO A TIERRA** – El uso de una toma o un cordón de alargamiento indebidamente conectados a tierra puede producir descargas o una electrocución. El cableado eléctrico, las tomas de corriente, los cordones de alargamiento y los dispositivos de protección contra corriente como fusibles y disyuntores deben cumplir con los códigos eléctricos y de seguridad locales además de con los requisitos del Código Eléctrico Nacional. Tal vez sea necesario utilizar un interruptor accionado por pérdidas a tierra para usar el compresor al aire libre, en garajes y en lugares húmedos.

**USE UN CORDÓN DE ALARGAMIENTO DEL TAMAÑO DEBIDO** – El uso de un cordón de tamaño insuficiente puede recalentar el cordón y causar cortocircuitos, provocando incendios y daños materiales. Use un cordón de alargamiento homologado por UL para operar de forma segura con los requisitos del compresor.

**NO OPERE SI HAY PRESENTES VAPORES INFLAMABLES** – El motor eléctrico y el interruptor de presión pueden producir chispas, que pueden inflamar vapores y causar incendios o explosiones. Los vapores inflamables de gasolina, disolventes, adhesivos y otros productos químicos pueden desviarse cierta distancia de la fuente o acumularse en áreas bajas. Haga funcionar el compresor solamente en áreas bien ventiladas sin vapores inflamables.

**NO OPERE EN LA LLUVIA O EN ÁREAS MOJADAS** – La operación de un compresor eléctrico en condiciones mojadas puede producir descargas importantes o electrocución. Opere solamente en condiciones secas, usando una toma de corriente conectada a tierra de forma apropiada que cumpla con los requisitos de los códigos eléctricos locales y nacionales. Se recomienda usar la protección de un interruptor accionado por pérdidas a tierra en aplicaciones al aire libre o en garajes y puede ser requerida por códigos eléctricos locales.

**NO TOQUE LA CABEZA O LOS TUBOS DEL COMPRESOR CUANDO LA UNIDAD ESTÉ EN MARCHA** – La operación normal del compresor calentará demasiado los tubos y otros componentes. El contacto con piezas calientes puede ocasionar lesiones graves. Deje enfriarse la unidad antes de manipularla o efectuar el servicio en la misma.

## **INSTRUCCIONES DE SEGURIDAD**

---

**NO DIRIJA NUNCA AIRE COMPRIMIDO A NINGUNA PARTE DEL CUERPO** – El aire comprimido puede penetrar la piel, o forzar la entrada de polvo y residuos en los ojos, causando lesiones graves. No coloque nunca las manos ni las partes del cuerpo sobre la abertura de descarga de aire de una boquilla o conexión a presión. Tenga cuidado al conectar y desconectar la manguera de aire de los accesorios, herramientas neumáticas y otros dispositivos neumáticos.

**NO ACERQUE LOS ROCIADOS INFLAMABLES A CHISPAS NI A OTRAS FUENTES DE INFLAMACIÓN** – El rociado de líquidos inflamables como pinturas a base de aceite, compuestos de sellado y acabados cerca de chispas, llamas abiertas y otras fuentes de inflamación como luces piloto, aparatos, calentadores de agua, hornos, etc. puede provocar explosiones e incendios. Apague todas las luces piloto, y evite el uso de aparatos eléctricos, calentadores, sopletes y otros equipos que puedan producir chispas o llamas. Mantenga el compresor lo más lejos posible del área de rociado al usar una manguera de aire de longitud suficiente como para impedir que la neblina de rociado resulte inflamada por las chispas eléctricas causadas por la operación del compresor.

**NO MANIPULE LOS AJUSTES DEL INTERRUPTOR DE PRESIÓN DEL COMPRESOR** – Los ajustes del interruptor de presión fijados en fábrica proporcionan la presión de operación de seguridad máxima recomendada para este compresor. La alteración de estos ajustes puede producir una presión excesiva, el riesgo de rotura del depósito, mangueras y equipos neumáticos y lesiones graves para el operador y las personas de los alrededores.

**USE UNA MANGUERA DE AIRE CON UNA CAPACIDAD NOMINAL DE 1034 KPA (150 LB/PULG<sup>2</sup>) O SUPERIOR** – La manguera de aire debe tener una capacidad nominal para operar seguramente con la presión máxima del compresor. Una manguera de aire que no cumpla con los requisitos de presión mínimos puede romperse, desprendiendo aire a alta presión. Sustituya de inmediato una manguera de aire agrietada o con fugas para impedir lesiones graves por contacto con los chorros de aire a alta presión.

**DESCONECTE EL CORDÓN DE ALIMENTACIÓN Y ALIVIE LA PRESIÓN DEL DEPÓSITO ANTES DE EFECTUAR EL SERVICIO DE LA UNIDAD** – No efectúe nunca el servicio o el mantenimiento de ninguna pieza del compresor mientras la unidad esté sometida a presión o conectada a la corriente. El compresor puede arrancar automáticamente, ocasionando lesiones graves. Abra los drenajes del depósito lentamente para dejar escaparse el aire y manténgase alejado del chorro de aire.

**NO MODIFIQUE EL COMPRESOR.** La alteración del compresor de cualquier manera puede crear un peligro serio y ocasionar lesiones graves al operador y a las personas de los alrededores. Si el compresor no funciona de forma apropiada, deje de usar la unidad de inmediato. Envíe la unidad a un centro de servicio autorizado para efectuar reparaciones si no puede resolver un problema siguiendo las instrucciones de resolución de problemas de este manual.

## GR2540 ESPECIFICACIONES

---

DESCRIPCIÓN	ESPECIFICACIÓN
<b>Motor</b>	
Potencia	2.5 HP (máximo)
Voltaje	120
Amperaje	14
Hz	60
Fase	monofásico
RPM	3450
<b>Capacidad</b>	
Depósitos	1
Capacidad de almacenamiento de aire	15 litros (4 galones)
Presión de aire máxima	1034 kPa (150 lb/pulg <sup>2</sup> )
Flujo de a 276 kPa (40 lb/pulg <sup>2</sup> )	9.7 m <sup>3</sup> /h (5.7 pie <sup>3</sup> /min)
Flujo de a 621 kPa (90 lb/pulg <sup>2</sup> )	7.7 m <sup>3</sup> /h (4.5 pie <sup>3</sup> /min)
<b>Ajustes del interruptor de presión</b>	
Interruptor de presión – Encendido	758.4 kPa (110 lb/pulg <sup>2</sup> )
Interruptor de presión – Apagado	1034.2 kPa (150 lb/pulg <sup>2</sup> )
<b>Bomba del compresor</b>	
Cilindros	1
Etapas de compresión	1
Lubricación	Salpicadura
Tipo de aceite	Aceite de compresor SAE 30W (ISO 100)*
Cárter	Aluminio
Cojinetes	Bola
Cilindro	Hierro de fundición
Válvulas	Láminas de acero inoxidable
Cabeza	Aluminio
Filtro	Receptáculo
<b>Dimensiones</b>	
Peso	40 kg (88 lb)
Peso de envío	41 kg (92 lb)
Tamaño ( L X A X H)	60 x 56 x 51 cm (23.6" X 22" X 20")

\*PROPORCIONADO CON LA UNIDAD

## GR2540LR ESPECIFICACIONES

---

DESCRIPCIÓN	ESPECIFICACIÓN
<b>Motor</b>	
Potencia	2.5 HP (máximo)
Voltaje	120
Amperaje	12
Hz	60
Fase	monofásico
RPM	1725
<b>Capacidad</b>	
Depósitos	1
Capacidad de almacenamiento de aire	15 litros (4 galones)
Presión de aire máxima	1034 kPa (150 lb/pulg <sup>2</sup> )
Flujo de a 276 kPa (40 lb/pulg <sup>2</sup> )	9.0 m <sup>3</sup> /h (5.3 pie <sup>3</sup> /min)
Flujo de a 621 kPa (90 lb/pulg <sup>2</sup> )	7.1 m <sup>3</sup> /h (4.2 pie <sup>3</sup> /min)
<b>Ajustes del interruptor de presión</b>	
Interruptor de presión – Encendido	758.4 kPa (110 lb/pulg <sup>2</sup> )
Interruptor de presión – Apagado	1034.2 kPa (150 lb/pulg <sup>2</sup> )
<b>Bomba del compresor</b>	
Cilindros	1
Etapas de compresión	1
Lubricación	Salpicadura
Tipo de aceite	Aceite de compresor SAE 30W (ISO 100)*
Cárter	Aluminio
Cojinetes	Bola
Cilindro	Hierro de fundición
Válvulas	Láminas de acero inoxidable
Cabeza	Aluminio
Filtro	Receptáculo
<b>Dimensiones</b>	
Peso	40 kg (88 lb)
Peso de envío	41 kg (92 lb)
Tamaño ( L X A X H)	60 x 56 x 51 cm (23.6" X 22" X 20")

\*PROPORCIONADO CON LA UNIDAD

# DESCRIPCIÓN DEL COMPRESOR

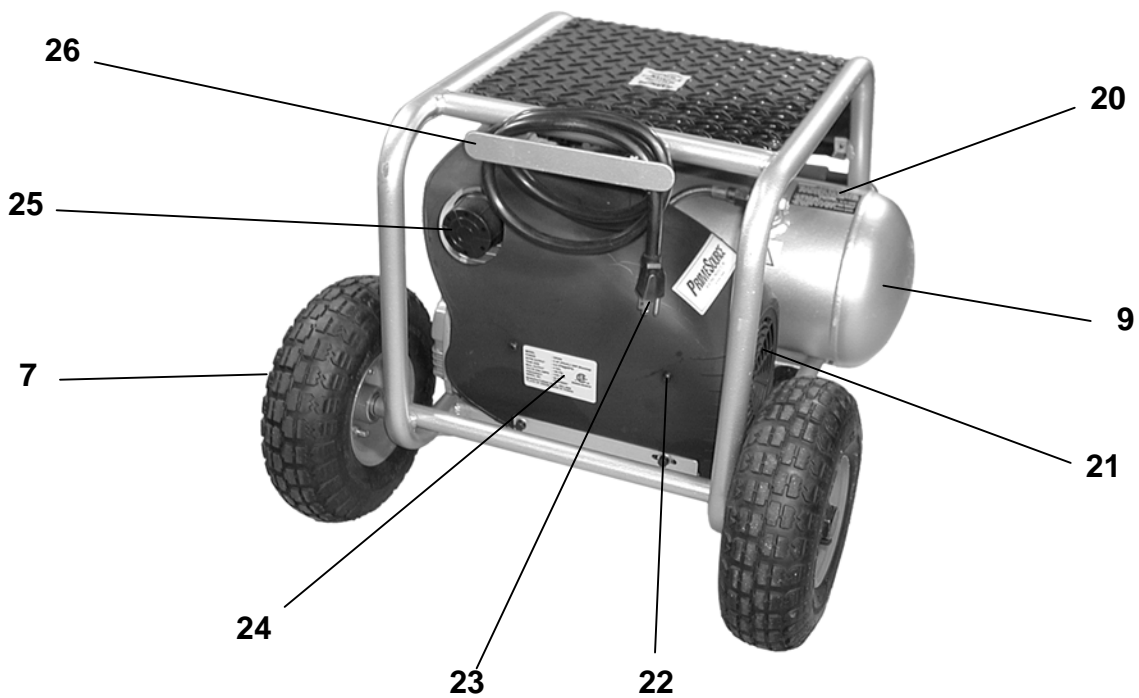
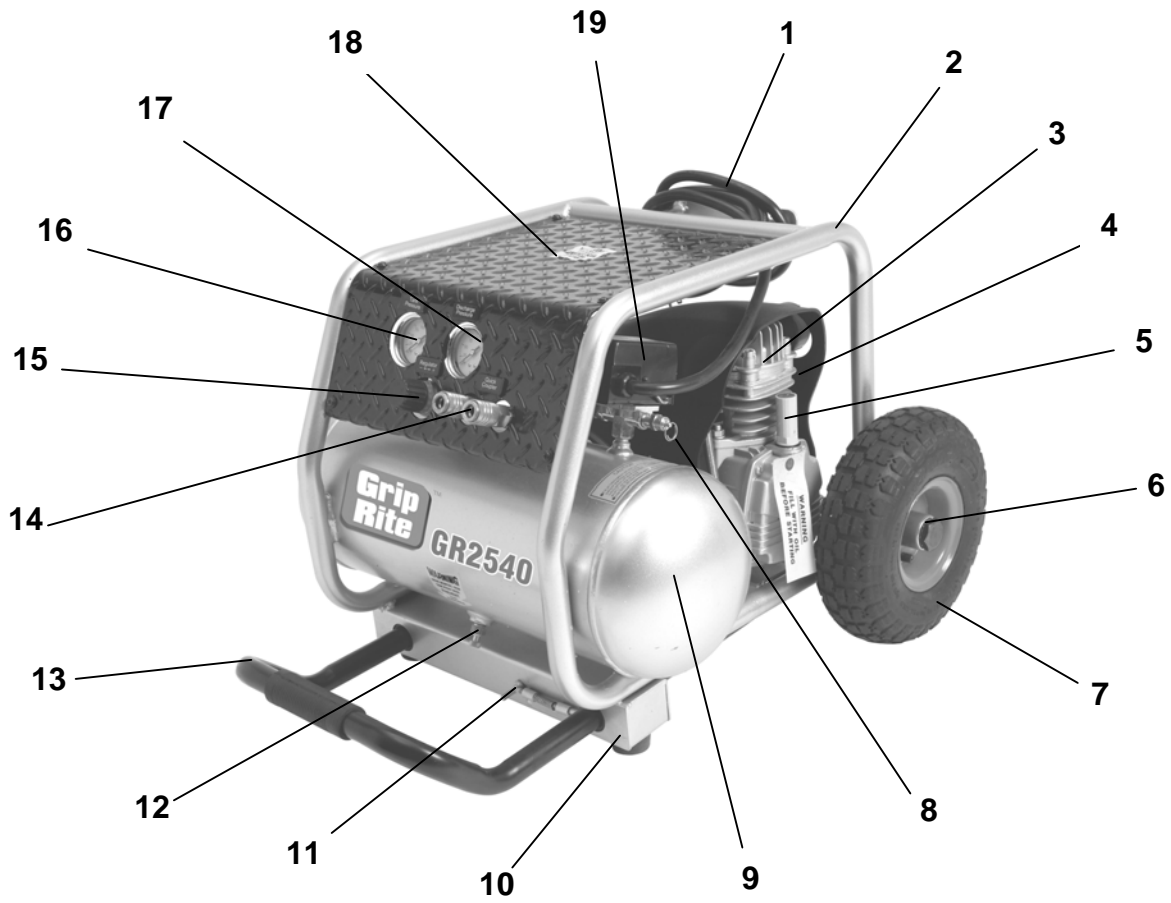



## DESCRIPCIÓN DE LAS PIEZAS DEL COMPRESOR

---

CLAVE	DESCRIPCIÓN	FUNCIÓN
1	Cordón de alimentación de servicio pesado	Suministra corriente al motor del compresor.
2	Bastidor	Protege los componentes del compresor.
3	Bomba del compresor	Comprime el aire.
4	Interruptor de reajuste	Protege el motor contra las sobrecargas.
5	Varilla indicadora de nivel (No en el GR2540LR)	Se usa para comprobar el nivel de aceite en cárter.
6	Perno de rueda de cabeza hexagonal	Fija las ruedas al bastidor del compresor.
7	Conjunto de rueda	Neumáticos grandes que facilitan el rodamiento.
8	Válvula de alivio de seguridad	Alivia la presión de aire excesiva del depósito.
9	Depósito de almacenamiento de aire	Almacena aire comprimido.
10	Pata de goma	Proporciona estabilidad, reduce las vibraciones.
11	Enganche de la empuñadura	Fija la posición de la empuñadura para facilitar el transporte.
12	Desagüe del depósito de aire	Permite vaciar la humedad del depósito.
13	Empuñadura	Se extiende para facilitar el transporte.
14	Conexiones de salida de aire (2)	Permite la conexión rápida de mangueras de aire.
15	Perilla de control del regulador	Cambia el ajuste de presión del aire de descarga.
16	Manómetro de aire del depósito	Indica la presión del aire en el depósito de almacenamiento.
17	Manómetro de salida de aire	Indica la presión de aire en las conexiones de salida de aire.
18	Placa superior del compresor	Protege los componentes del compresor.
19	Interruptor de encendido y apagado	Enciende y apaga el compresor.
20	Etiqueta de advertencia del depósito	Indica información de seguridad importante.
21	Sistema de enfriamiento	Enfría los componentes del compresor.
22	Protector del motor	Protege el motor y el compresor.
23	Enchufe de tierra de 3 clavijas	Conecta el equipo a tierra de forma segura cuando está debidamente conectado a una fuente de alimentación conectada a tierra.
24	Etiqueta del motor	Indica información importante del motor.
25	Filtro de aire	Filtra el aire de admisión para eliminar polvo y residuos.
26	Retenedor del cordón de alimentación	Fija el cordón de alimentación para su almacenamiento.

## CONFIGURACIÓN

---

### ADVERTENCIA:

Antes de usarse por primera vez, el nuevo compresor requiere un procedimiento de configuración sencillo que ayudará a su unidad a suministrar un rendimiento libre de problemas durante años. De no seguir todas las instrucciones de configuración iniciales, se pueden producir daños importantes en el compresor, daños materiales o el operador o las personas de los alrededores pueden resultar gravemente lesionadas. No arranque el compresor hasta que haya efectuado todos los pasos de configuración.

1. Saque el compresor y los conjuntos de rueda de la caja de cartón.
2. Instale las ruedas en los montajes de las ruedas, en la parte inferior del bastidor, usando pernos para ruedas de cabeza hexagonal. Apriete bien los pernos con una llave de 1 ¼"

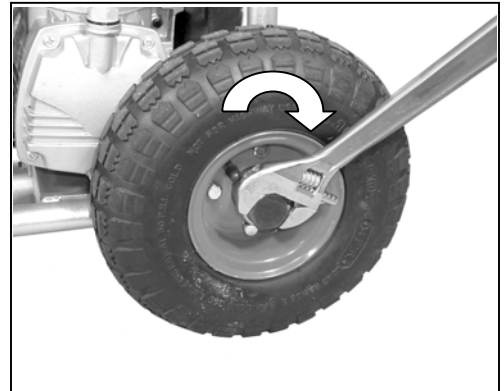

3. Desenrosque el tapón de envío del cárter. Añada aceite no detergente al compresor y compruebe el nivel de aceite. El nivel de aceite debe estar comprendido entre las marcas "L" (bajo) y "H" (alto) en el área plana de la varilla indicadora de nivel. La capacidad del cárter es de 350 ml (11.8 onzas). Use este cuadro para obtener la viscosidad correcta:

Temperatura del aire	Viscosidad
-10 a 4°C (14 a 40°F)	SAE 20 (ISO 68)
4 a 27°C (40 a 80°F)	SAE 30 (ISO 100)



4. Instale la varilla indicadora de nivel en el cárter, y apriete bien antes de arrancar el compresor. Asegúrese de que el sello negro esté colocado entre la varilla indicadora de nivel y el cárter para impedir la pérdida de aceite durante la operación o el movimiento del compresor.
5. Compruebe la capacidad correcta del circuito de la toma de corriente. El compresor requiere una corriente de 120 V, monofásica, 14 A, 60 Hz. Los fusibles o los disyuntores deben tener unas capacidades nominales correspondientes.
6. Use un cordón de alargamiento con un enchufe de tierra de 3 clavijas. El cordón de alargamiento debe tener un tamaño para impedir la pérdida de potencia y el recalentamiento del motor.

Longitud del cordón	Calibre
Hasta 7,5 m	12
Hasta 30 m	10
Hasta 45 m	8
Hasta 75 m	6

7. Tire de la empuñadura hacia afuera hasta que el agujero de traba esté alineado con el pasador de traba en la base del compresor. Trabe la empuñadura en la posición extendida con el pasador de traba, y use la empuñadura para empujar el compresor de ruedas hasta el área de operación deseada.
8. Coloque el compresor sobre una superficie segura y estable, con un desnivel que no sea mayor de 10 grados.
9. Enchufe el cordón de alimentación y desatornille el desagüe del depósito de aire de la parte inferior del mismo. Ponga en marcha el compresor moviendo la palanca de encendido/apagado hacia arriba a la posición de "encendido". Deje que el compresor gire durante 10 minutos sin parar. Observe si se producen vibraciones excesivas o ruidos inusuales mientras funciona el motor del compresor. Si la unidad vibra excesivamente o hace ruidos inusuales, apague el compresor moviendo la palanca de encendido/apagado a la posición de "apagado". Consulte la acción correctora en el cuadro de resolución de problemas. Si no se observan vibraciones excesivas, apriete el desagüe del depósito de aire, deje que la unidad llene los depósitos de aire, y vaya al paso 10.
10. Compruebe la operación de la válvula de alivio de presión tirando del anillo de desprendimiento hacia afuera para eliminar la presión del aire del depósito. Suelte el anillo y deje que se vuelva a asentar la válvula de alivio de presión. Póngase en contacto con su distribuidor si la válvula de alivio de presión no funciona de forma apropiada.
11. El compresor está listo ahora para la operación normal.

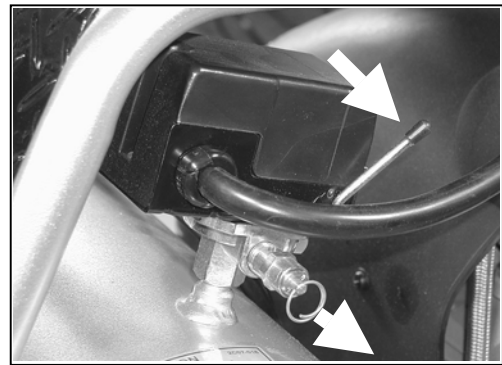
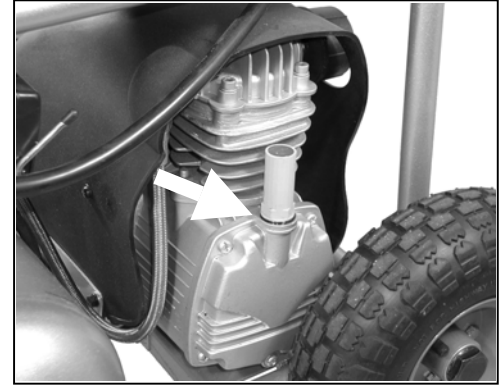

# OPERACIÓN

## Operación del compresor

1. Ponga el botón de encendido/apagado en la posición de apagado.
2. Enchufe el cordón de alimentación a la toma de corriente.
3. Ponga el botón de encendido/apagado en la posición de encendido.
4. Deje el compresor en la posición de encendido mientras se use.
5. Para detener el compresor, ponga el botón de encendido/apagado en la posición de apagado. NO pare el compresor desenchufando el cordón de alimentación.
6. Fije la presión de aire de salida al ajuste deseado girando la perilla del regulador de presión "C". Gire la perilla hacia la derecha (+) para aumentar la presión del aire, y hacia la izquierda (-) para disminuirla. La presión del aire de salida viene indicada por el manómetro (B). La presión del depósito viene indicada por el manómetro (A).
7. Conecte las mangueras de aire a las conexiones rápidas (D) del regulador usando una conexión macho rápida. Para conectar la manguera de aire simplemente inserta el conector del manguito macho. Para soltar la manguera de aire, empuje la conexión de manguera hacia adentro, empuje el anillo exterior en la conexión del compresor hacia atrás y tire del conector de la manguera macho hacia afuera.

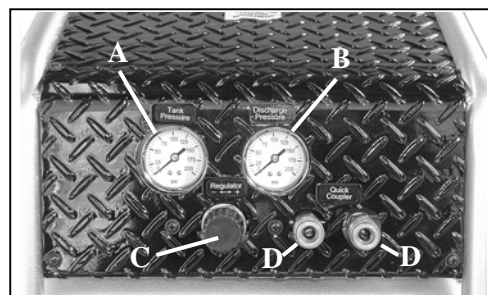
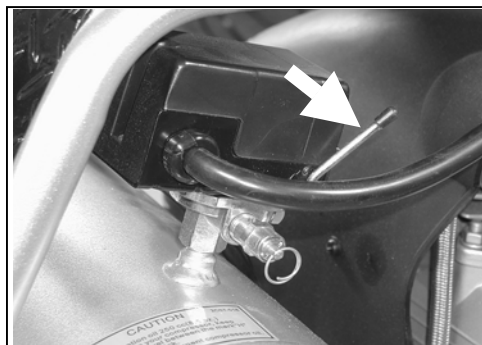
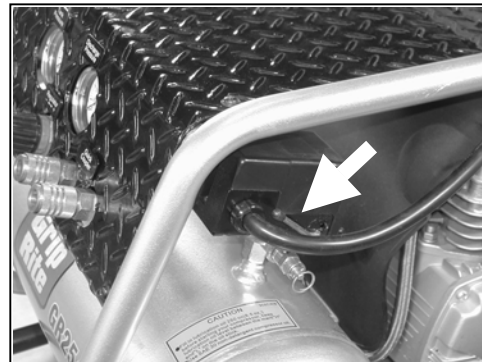

### ADVERTENCIA

Se escapará aire a alta presión al desconectar la manguera. Aparte la mirada de las conexiones para impedir que entre suciedad y residuos en los ojos. Lleve puestas siempre gafas de seguridad con protectores laterales para protegerse los ojos al usar el compresor.

## MANTENIMIENTO

### Plan de mantenimiento



**PELIGRO**

No efectúe nunca tareas de mantenimiento en el compresor cuando esté en la posición de encendido. Ponga siempre el interruptor de encendido/apagado en la posición de apagado, desconecte el cordón de alimentación de la fuente de alimentación, desagüe los depósitos de aire y deje enfriarse primero la unidad. Al efectuar procedimientos de servicio en un compresor con depósitos a presión, es decir, en la posición de encendido, se pueden producir lesiones graves.

<b>CUADRO DE MANTENIMIENTO</b>	
<b>Intervalo</b>	<b>Mantenimiento requerido</b>
<b>Diariamente</b>	Compruebe el nivel de lubricante y llene el cárter según sea necesario.
	Vacíe a diario la humedad de los depósitos. Abra el desagüe lentamente y purgue el aire a presión antes de abrir completamente la válvula de desagüe. Tenga cuidado al inclinar el compresor para vaciar los depósitos.
	Efectúe una inspección visual del compresor. Asegúrese de que la tapa esté colocada, y que todos los componentes estén en buenas condiciones. Compruebe el cordón de alimentación del compresor y el enchufe para ver si están dañados. No use el compresor si el cordón o el enchufe están dañados.
	Compruebe si se producen ruidos de vibraciones inusuales, y corrija el problema. Póngase en contacto con su distribuidor Grip-Rite para cuestiones de servicio.
<b>Semanalmente</b>	Abra la tapa del filtro de aire y limpie el filtro de aire. Reemplace el filtro si está dañado o excesivamente sucio.
	Compruebe la válvula de alivio de presión para ver si funciona de forma apropiada. Con el depósito sometido a presión, tire del anillo de la válvula de alivio de presión. El aire debe escapar al tirar del anillo. Anillo de desprendimiento – el aire debe dejar de salir al soltar el anillo.
	Compruebe si hay fugas, rajaduras o corrosión en el depósito, conexiones y tubos. Deje de usar el equipo si hay fugas u otros problemas importantes, y repare la unidad antes de volver a colocarla en servicio.
<b>3 meses/ 300 horas</b>	Cambie el aceite del compresor y el filtro de aire.
	Limpie/Sople las aletas de la bomba del compresor y el motor.
	Compruebe si hay fugas de aire en las conexiones, y apriete las mismas si es necesario
	Compruebe si hay grietas, corrosión, fugas u otros daños en el depósito. No use nunca un compresor con un depósito dañado.
	Compruebe las etiquetas de advertencia para ver si son legibles y reemplácelas según sea necesario. Póngase en contacto con su distribuidor Grip-Rite para obtener etiquetas de repuesto.

# GR2540 ESQUEMA DEL COMPRESOR (Tanque gris)

**BOMBA**

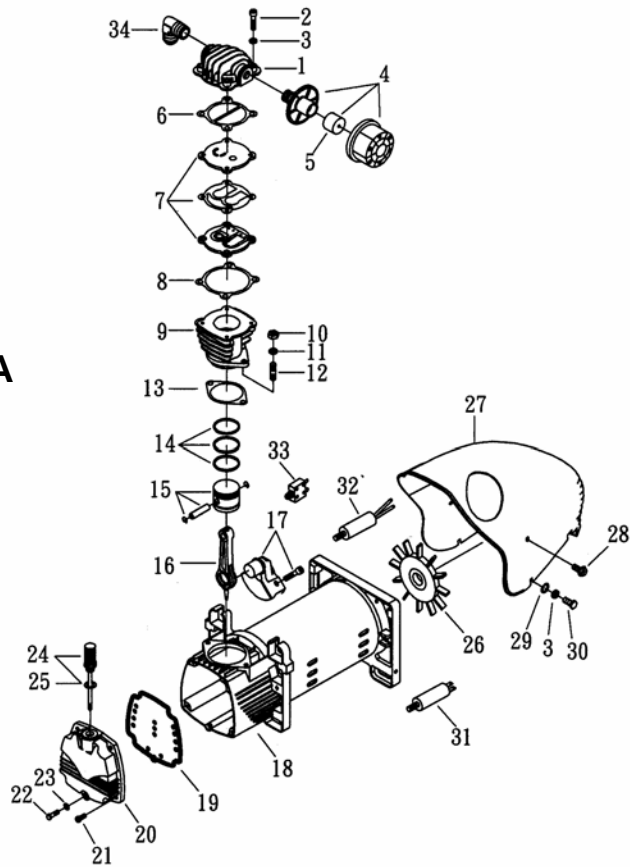

**DEPÓSITO/BASTIDOR**

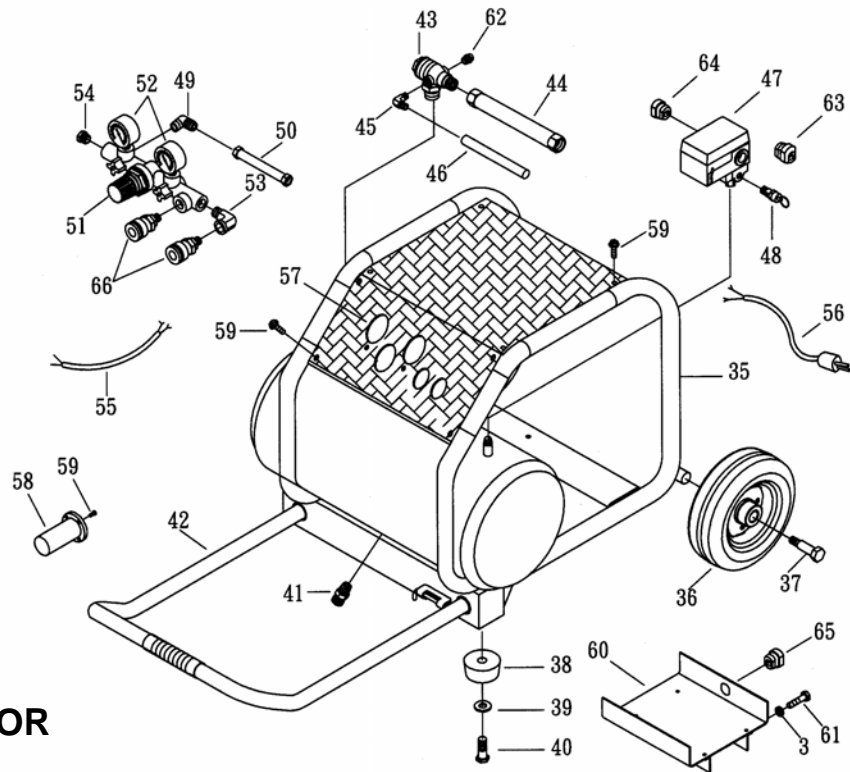

## LISTA DE PIEZAS DEL COMPRESOR - BOMBA

N° DE REF	DESCRIPCIÓN	CANT.	N° DE PIEZA
1	CABEZA DE CILINDRO	1	PACP408
2	PERNO ALLEN	4	PACP396
3	ARANDELA DE RESORTE	10	PACP3
4	FILTRO DE AIRE	1	PACP409
5	ELEMENTO DE FILTRO	1	PACP410
6	EMPAQ CABEZA CILINDRO	1	PACP9
7	CONJ VÁLVULA EXT E INT	1	PACP82
8	EMPAQ ASIENTO VÁLVULA	1	PACP411
9	CILINDRO	1	PACP412
10	TUERCA HEXAGONAL	2	PACP20
11	ARANDELA DE RESORTE	2	PACP21
12	TORNILLO DE CABEZA DOBLE	2	PACP22
13	EMPAQ DE CILINDRO	1	PACP14
14	JUEGO AROS DE PISTÓN	1	PACP413
15	JUEGO DE PISTONES	1	PACP414
16	VARILLA	1	PACP415
17	CIGÜEÑAL Y EQUILIBRADOR	1	PACP416
18	JUEGO DE MOTOR	1	PACP417
19	EMPAQ TAPA DELANTERA	1	PACP418
20	TAPA DELANTERA	1	PACP419
21	PERNO	4	PACP27
22	PERNO	1	PACP420
23	JUNTA TÓRICA	1	PACP421
24	JUEGO VARILLA NIVEL	1	PACP24
25	EMPAQ VARILLA NIVEL	1	PACP25
26	VENTILADOR DE ENFRIAM	1	PACP422
27	PROTECTOR	1	PACP423
28	JUEGO PERNOS HEX	4	PACP424
29	ARANDELA DE PLACA	4	PACP124
30	JUEGO PERNOS HEX	4	PACP425
31	CONDENSADOR ARRANQUE	1	PACP426
32	CONDENSADOR MARCHA	1	PACP427
33	DISYUNTOR	1	PACP67
34	CODO DE ESCAPE	1	PACP428

## **LISTA DE PIEZAS DEL COMPRESOR – DEPÓSITO/BASTIDOR**

<b>N° DE REF</b>	<b>DESCRIPCIÓN</b>	<b>CANT.</b>	<b>N° DE PIEZA</b>
35	DEPÓSITO DE AIRE	1	PACP429
36	RUEDA DE DEPÓSITO	2	PACP430
37	PERNO RUEDA DEPÓSITO	2	PACP431
38	ALMOHADILLA GOMA	2	PACP432
39	ARANDELA DE PLACA	2	PACP45
40	PERNO HEXAGONAL	2	PACP42
41	VÁLVULA DE DRENAJE	1	PACP35
42	CONJUNTO DE AGARRE	1	PACP433
43	VÁLVULAS DE RETENCIÓN	1	PACP434
44	TUBO	1	PACP435
45	CODO DE DESCARGA	1	PACP48
46	TUBO DE DESCARGA	1	PACP436
47	INTERRUPTOR DE PRESIÓN	1	PACP437
48	VÁLVULA ALIVIO PRESIÓN	1	PACP438
49	CODO DE ESCAPE	1	PACP439
50	TUBO	1	PACP440
51	REGULADOR	1	PACP388
52	MANÓMETRO	2	PACP441
53	CODO	1	PACP190
54	TAPÓN	2	PACP56
55	CABLE	1	PACP442
56	CABLE DE ALIMENTACIÓN	1	PACP336
57	PANEL	1	PACP443
58	MANGUITO EMPUÑADURA	2	PACP444
59	PERNO	16	PACP396
60	ASIENTO DEL CUERPO	1	PACP445
61	JUEGO DE PERNOS HEX	2	PACP446
62	VÁLVULA DE ALIVIO AUTO	1	PACP447
63	MANGUITO ALIVIO TENS	1	PACP383
64	MANGUITO ALIVIO TENS	1	PACP63
65	MANGUITO ALIVIO TENS	1	PACP337
66	ACOPLADOR RÁPIDO	2	PACP448



# GR2540LR COMPRESSOR SCHEMATIC (Tanque negro)

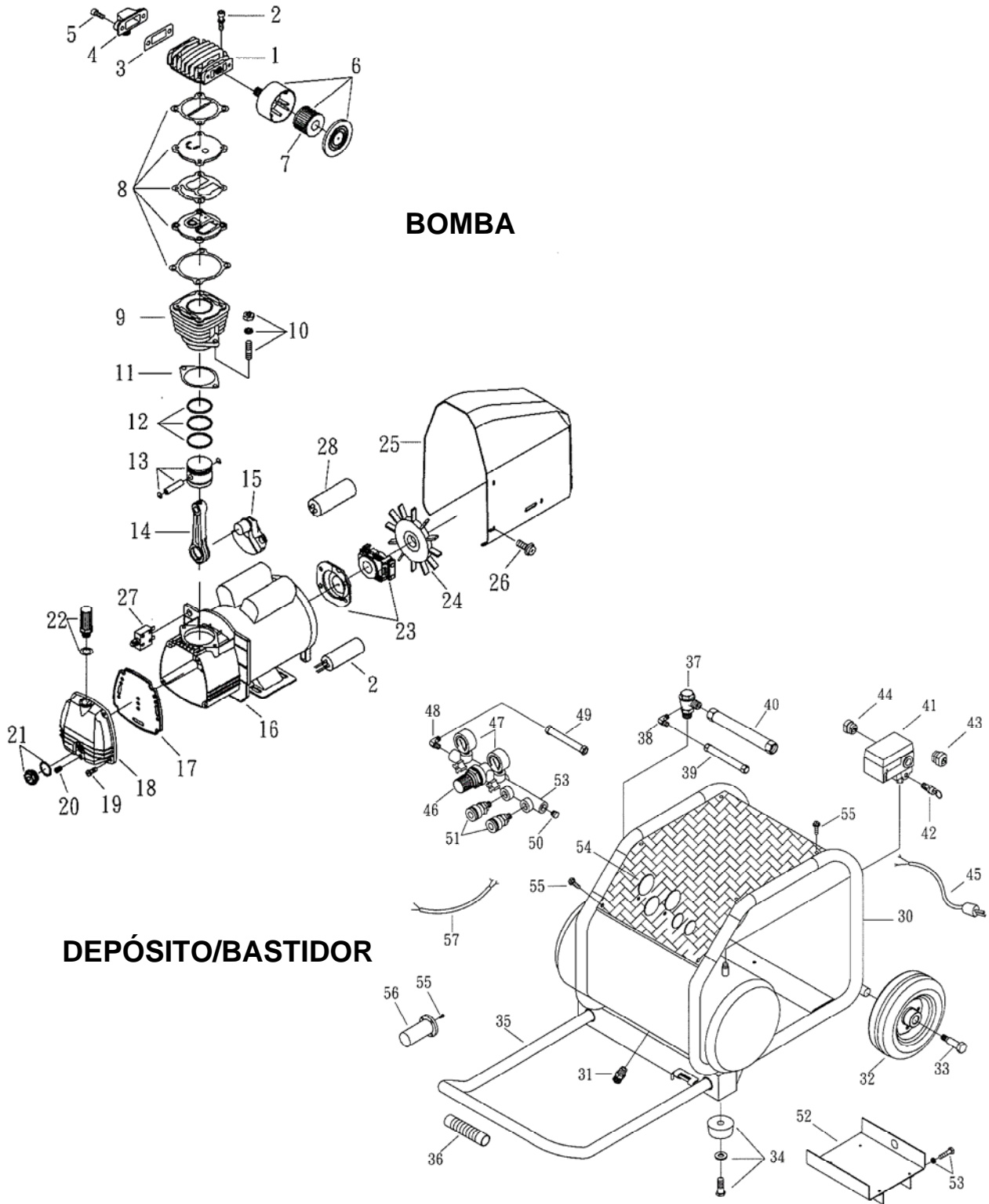

## GR2540LR COMPRESSOR PARTS LIST - PUMP

N° DE REF	DESCRIPCIÓN	CANT.	N° DE PIEZA
1	CABEZE DE CILINDRO	1	PACP1
2	PERNO ALLEN	4	PACP496
3	CODO DE EMPAQ	1	PACP4
4	CODO DE ESCAPE	1	PACP5
5	PERNO ALLEN	2	PACP6
6	FILTRO DE AIRE	1	PACP471
7	ELEMENTO DE FILTRO	1	PACP8
8	CONJ VÁLVULA	1	PACP472
9	CILINDRO	1	PACP473
10	TORNILLO DE CABEZE DOBLE	2	PACP474
11	EMPAQ DE CILINDRO	1	PACP14
12	JUEGO AROS DE PISTÓN	1	PACP475
13	JUEGO DE PISTONES	1	PACP476
14	VARILLA	1	PACP17
15	CIGÜEÑAL Y EQUILIBRADOR	1	PACP477
16	JUEGO DE MOTOR	1	PACP478
17	EMPAQ TAPA DELANTERA	1	PACP479
18	TAPA DELANTERA	1	PACP480
19	PERNO	4	PACP27
20	TAPÓN	1	PACP26
21	MEDIDOR DE ACEITE DE VISTA KIT DE	1	PACP481
22	RESPIRO CONJUNTO	1	PACP166
23	CENTRÍFUGAS INTERRUPTOR	1	PACP482
24	VENTILADOR DE ENFRIAM	1	PACP483
25	PROTECTOR	1	PACP32
26	JUEGO PERNOS HEX	6	PACP424
27	DISYUNTOR	1	PACP67
28	CONDENSADOR ARRANQUE	1	PACP74
29	CONDENSADOR MARCHA	1	PACP229
30	DEPÓSITO DE AIRE	1	PACP484
31	VÁLVULA DE DRENAJE	1	PACP485
32	RUEDA DE DEPÓSITO	2	PACP486
33	PERNO RUEDA DEPÓSITO	2	PACP487

## GR2540LR COMPRESSOR PARTS LIST – TANK AND FRAME

N° DE REF	DESCRIPCIÓN	CANT.	N° DE PIEZA
34	RUBBER PAD SET	2	PACP488
35	BARRA DE AGARRE	1	PACP489
36	EMPUÑADURA DE GOMA	1	PACP490
37	VÁLVULAS DE RETENCIÓN	1	PACP47
38	CODO DE DESCARGA	1	PACP48
39	TUBO DE DESCARGA	1	PACP491
40	TUBO	1	PACP339
41	INTERRUPTOR DE PRESIÓN	1	PACP492
42	VÁLVULA ALIVIO PRESIÓN	1	PACP438
43	MANGUITO ALIVIO TENS	1	PACP337
44	MANGUITO ALIVIO TENS	1	PACP63
45	CABLE DE ALIMENTACIÓN	1	PACP336
46	REGULADOR	1	PACP493
47	MANÓMETRO	2	PACP441
48	CODO	1	PACP439
49	TUBO	1	PACP440
50	TAPÓN	4	PACP56
51	ACOPLADOR RÁPIDO	2	PACP448
52	ASIENTO DELCUERPO	1	PACP494
53	JUEGO DE PERNOS HEX	2	PACP495
54	PANEL	1	PACP443
55	PERNO	16	PACP396
56	MANGUITO EMPUÑADURA	2	PACP444
57	CABLE	1	PACP442

## RESOLUCIÓN DE PROBLEMAS

PROBLEMA	CAUSA	SOLUCIÓN
El compresor no arranca.	Disyuntor disparado.	Reajuste el disyuntor.
	Fusible fundido en el ramal de la fuente de alimentación.	Reemplace el fusible. Use un fusible de tipo "T" Fusetron solamente.
	Corriente apagada.	Encienda la corriente.
	La válvula de alivio de presión en el interruptor del motor/presión no ha descargado la presión hidrostática de la bomba.	Purgue la tubería moviendo el interruptor a la posición de apagado. Tire del interruptor a la posición de encendido para volver a arrancar la unidad.
	Cordón o enchufe defectuosos.	Reemplace.
	Sobrecarga térmica del motor disparada.	Apague el compresor, deje enfriarse el motor y reajuste el botón de sobrecarga.
	Motor, condensador, interruptor de presión o válvula de retención que no funciona.	Póngase en contacto con el distribuidor de servicio autorizado.
El compresor funciona continuamente; no se apaga.	Tapón de desagüe abierto.	Cierre el tapón de desagüe.
	Válvula de alivio de seguridad atascada en la posición abierta.	Reemplace.
	Conexión de aire en la manguera atascada en la posición abierta.	Repare o reemplace.
La válvula de alivio de seguridad se abre.	Interruptor de presión desajustado	Pida que un distribuidor de servicio autorizado ajuste el interruptor de presión.
	Interruptor de presión que no funciona.	Pida a un distribuidor de servicio autorizado que repare el interruptor.
Fugas de aire de la válvula de alivio de seguridad.	Válvula atascada o que no funciona.	Tire del anillo y suéltelo. Reemplace la válvula si siguen las fugas.
La herramienta, el rociador u otro accesorio no funciona de forma apropiada.	Presión de aire demasiado baja o alta.	Ajuste el regulador para proporcionar la presión recomendada por el fabricante del producto.
La unidad funciona continuamente.	Consumo de aire superior a la capacidad de salida del compresor.	Compruebe los requisitos de $m^3/h$ ( $pie^3/min$ ) de la herramienta o del accesorio neumático que se está usando.

<b>PROBLEMA</b>	<b>CAUSA</b>	<b>SOLUCIÓN</b>
Operación ruidosa.	Nivel de aceite bajo.	Compruebe si hay fugas y agregue aceite.
	Desgaste o daño interno.	Pida a un distribuidor de servicio autorizado que repare la unidad.
Fugas de aire en la válvula de desprendimiento del interruptor del motor/presión mientras funciona el motor.	Interruptor que no funciona.	Pida a un distribuidor de servicio autorizado que reemplace el interruptor.
Fugas de aire en la válvula de desprendimiento del interruptor del motor/presión después de pararse el motor.	Interruptor que no funciona.	Pida a un distribuidor de servicio autorizado que reemplace el interruptor.
Fugas de aire en las conexiones.	Conexiones flojas.	Apriete las conexiones.
Fugas de aire en la cabeza del compresor.	Pernos de cabeza flojos.	Apriete bien los pernos.
Sale aire del filtro de entrada.	Válvula de láminas dañada.	Pida a un distribuidor de servicio autorizado que repare la unidad.
Presión insuficiente en la herramienta o en el accesorio neumático.	Filtro de entrada de aire sucio.	Limpie o reemplace el filtro.
	Fugas de aire.	Compruebe si hay fugas en la unidad y corríjalas según sea necesario.
	Manguera de aire demasiado pequeña o larga.	Use una manguera de aire de diámetro grande y conexiones de capacidad más grande.
	Válvula de láminas desgastada o dañada.	Pida que lo reemplace un distribuidor de servicio autorizado.
Consumo de aceite excesivo.	Filtro de entrada de aire sucio.	Limpie o reemplace el filtro.
	Compresor colocado sobre una superficie desigual.	Coloque el compresor sobre una superficie horizontal.
	Fugas de aceite.	Pida a un distribuidor de servicio autorizado que repare la unidad.
	Anillos de cilindro o pistón desgastados.	Pida a un distribuidor de servicio autorizado que repare la unidad.
El aceite del cárter aparece lechoso cuando se comprueba el nivel con la varilla de medición.	Agua en el aceite debido a una condensación.	Cambie el aceite del cárter.
Humedad en el aire de descarga.	Condensación excesiva en el depósito de aire.	Desagüe el depósito con más frecuencia. Incline la unidad al vaciar el depósito para vaciar toda el agua.

## ALMACENAMIENTO

---

- Abra la válvula de desagüe del depósito y deje que se escape toda la presión de aire.
- Vacíe toda la humedad de los depósitos y cierre las válvulas de desagüe.
- Desconecte la manguera de aire y enróllela con cuidado para guardarla.
- Inspeccione el compresor para ver si está desgastado, dañado o si faltan piezas y efectúe las reparaciones de forma inmediata.
- Guarde la unidad en un lugar seco y fresco.
- Almacenamiento en vehículos o remolques – fije el compresor para impedir que se vuelque o se dañe por contacto con otros equipos. Asegúrese de que los manómetros, las conexiones y las perillas no tengan objetos que podrían ocasionar daños.
- No ponga objetos pesados en la parte superior del compresor.



Carrollton, Texas 75006 USA

## **GARANTÍA PARA HERRAMIENTAS NEUMÁTICAS/COMPRESORES**

Se garantiza que las clavadoras, las grapadoras y los compresores neumáticos distribuidos comercialmente con la marca **GRIP RITE™** no tienen defectos de fabricación y materiales (excepto las juntas tóricas de caucho, topes, sellos, hojas de impulsor, varillas de medición y filtros de aire) durante un período de un año contado a partir de la fecha original de compra.

Esta garantía no se aplicará cuando:

- No se incluya el recibo original (o la copia del recibo original), indicando la fecha de compra original, con las herramientas/compresores enviados para una reparación de garantía
- La herramienta o el compresor se haya utilizado indebidamente, se haya abusado o se haya efectuado su mantenimiento de forma indebida
- Se hayan efectuado alteraciones en la herramienta o en el compresor originales
- Una entidad distinta a un centro de servicio y garantía de GRIP-RITE® o a un centro de servicio y garantía autorizado haya tratado de hacer o haya hecho reparaciones en la herramienta o en el compresor originales
- Se han usado HERRAMIENTAS O PIEZAS DE COMPRESORES QUE NO SON DE GRIP-RITETM
- La herramienta haya sufrido daños materiales debido al uso de sujetadores que hayan sido aprobados por GRIP-RITE®\*
- Se requieran reparaciones debido a un desgaste normal
- La herramienta o el compresor se hayan empacado indebidamente dañándose durante el envío al centro de servicio y garantía.

\* Entre los sujetadores aprobados se incluyen las marcas siguientes **GRIP-RITE FAS'NERS™**, **FAS'NERS UNLIMITED™**

**PRIMESOURCE®** NO SERÁ RESPONSABLE DE NINGÚN DAÑO INDIRECTO, ACCIDENTAL O EMERGENTE DE LA VENTA O EL US DE ESTOS PRODUCTOS. ESTE DESCARGO SE APLICA TANTO A DURANTE COMO A DESPUÉS DE LA GARANTÍA. ÉSTA ES NUESTRA GARANTÍA Y SUSTITUYE EXPRESAMENTE A LAS DEMÁS GARANTÍAS, EXPLÍCITAS O IMPLÍCITAS, INCLUIDAS LAS GARANTÍAS DE COMERCIABILIDAD E IDONEIDAD PARA UN CIERTO FIN (EXCEPTO EN LOS CASOS EN QUE LA LEY INDIQUE OTRA COSA). ESTA GARANTÍA LIMITADA LE DA DERECHOS LEGALES ESPECÍFICOS Y TAMBIÉN PUEDE TENER OTROS DERECHOS, QUE VARIAN DE UN ESTADO A OTRO.

## **INFORMACIÓN DE SERVICIO SOBRE HERRAMIENTAS NEUMÁTICAS/COMPRESORES**

*Si surge cualquier problema mecánico durante la vida útil de su equipo, se dispone de las opciones siguientes para servicio y piezas.*

- Llame al (800) 676-7777 donde se le indicará la ubicación más próxima de un centro de distribución de GRIP-RITE® y de un centro de servicio/garantía autorizado.
- Al conectarse a nuestro sitio web en [www.grip-rite.com](http://www.grip-rite.com) encontrará una lista de nuestros centros de servicio autorizado.
- Póngase en contacto con el centro de garantías de fábrica de GRIP-RITE® llamando directamente al teléfono: (800) 207-9259 o enviando un fax al: (800)207-9614
- Canada Llame al (866) 512-1418

## **MEDIDAS DE QUE SE DEBEN TOMAR AL ENVIAR HERRAMIENTAS**

- Empaque el producto de forma adecuada para que no se dañe durante el transporte (en el caso de herramientas neumáticas, el estuche de plástico de moldeado original se considera como un empaquete adecuado).
- Incluya el recibo original o una copia del recibo indicando la fecha de compra original.
- Asegure su envío con la compañía de transporte. PRIMESOURCE® no será responsable de ninguna herramienta/compresor que pierda o dañe el transportista de camino al centro de servicio/garantía de PRIMESOURCE®.



Distributed by/Distribuido por/Imported by/Importé par:

***PRIMESOURCE***<sup>®</sup>

*BUILDING PRODUCTS, INC.*

*and*

*BUILDING PRODUCTS CANADA CORPORATION*

*are Itochu Companies*

Irving, Texas 75038 USA

[www.primesourcebp.com](http://www.primesourcebp.com)

MANCOM2540





# MANUEL D'UTILISATION ET NOMENCLATURE DES PIÈCES

COMPRESSEUR MODÈLE GR2540 ET GR2540LR



## TABLE DES MATIÈRES

---

Table des matières .....	1
Symboles de sécurité .....	2
Instructions de sécurité .....	3
GR2540 Caractéristiques .....	5
GR2540LRCaractéristiques .....	6
Description du compresseur .....	7
Description des pièces du compresseur.....	8
Réglage .....	10
Mode d'emploi .....	12
Entretien .....	13
GR2540 Schéma détaillé du compresseur .....	14
GR2540 - Nomenclature des pièces du compresseur .....	15-16
GR2540LR Schéma détaillé du compresseur .....	17
GR2540LR - Nomenclature des pièces du compresseur .....	18-19
Dépannage .....	20
Remisage .....	22
Garantie.....	23



### AVERTISSEMENT

Le manuel contient des instructions de sécurité et d'utilisation importantes qui doivent être suivies. Lire ce manuel et se familiariser avec lui avant de se servir de ce compresseur. L'inobservation de toutes ces instructions peut entraîner des blessures graves pour l'utilisateur et les autres personnes présentes ; le compresseur et ses accessoires peuvent également être endommagés.

## SYMBOLES DE SÉCURITÉ

Les symboles de sécurité figurant sur les autocollants de sécurité du compresseur permettent un important rappel visuel des règles de sécurité de base et des risques qui peuvent se présenter si toutes les instructions de sécurité et d'utilisation ne sont pas suivies. L'utilisateur doit veiller à bien comprendre la signification de chacun de ces symboles, ainsi qu'à assurer sa protection et celle des autres, en appliquant toutes les instructions de sécurité et d'utilisation données sur les autocollants d'avertissement et dans ce manuel.

SYMBOLE	DESCRIPTION
	<b>SYMBOLE D'ALARME DE SÉCURITÉ</b> Attire l'attention sur des informations importante concernant la sécurité et sur des risques potentiels.
	<b>RISQUE DE SURFACE TRÈS CHAUDE</b> Les surfaces très chaudes peuvent causer des brûlures graves si on les touche. Laisser le compresseur refroidir avant de le manipuler.
	<b>PIÈCES MOBILES/RISQUE D'ENCHEVÊTREMENT</b> Tout contact avec ces pièces peut entraîner des blessures graves. Maintenir les carters et couvercles de protection en place.
	<b>RISQUE D'INHALATION</b> L'air comprimé peut contenir du monoxyde de carbone ou d'autres gaz toxiques. Ne pas utiliser le compresseur pour fournir de l'air à respirer.
	<b>RISQUE D'ÉCLATEMENT</b> Une surpressurisation causée par une modification des commandes peut provoquer une explosion entraînant des blessures graves, voire mortelles.
	<b>RISQUE DE CHOC ÉLECTRIQUE</b> Tout contact avec les composants électriques sous tension peut causer un choc électrique et une électrocution entraînant des blessures graves, voire mortelles. Utiliser une prise de courant correctement mise à la terre.
	<b>RISQUE D'EXPLOSION</b> Les étincelles produites par le compresseur peuvent enflammer des liquides et vapeurs inflammables. Utiliser le compresseur dans un endroit bien aéré libre de vapeurs explosives.
	<b>RISQUE D'INCENDIE</b> Maintenir le compresseur à 6 m (20 pi) de la zone de pulvérisation lorsqu'on pulvérise des produits inflammables. Faire fonctionner le compresseur loin des obstacles qui pourraient bloquer la ventilation.
	<b>RISQUE DÛ À L'AIR À HAUTE PRESSION</b> L'expulsion d'air comprimé peut causer des blessures graves si elle se fait contre le corps. Ne jamais utiliser une pression supérieure à celle qui est recommandée pour l'outil ou l'accessoire.

## **INSTRUCTIONS DE SÉCURITÉ**

---

**PORTER DES LUNETTES DE PROTECTION CONFORMES À LA NORME ANSI Z87.1** - Toujours porter des lunettes agréées assurant une protection frontale et latérale des yeux lorsqu'on utilise ou entretient le compresseur.

**NE PAS DÉPASSER LA PRESSION D'UTILISATION MAXIMUM RECOMMANDÉE DES OUTILS PNEUMATIQUES OU DE TOUT AUTRE MATÉRIEL UTILISÉ** - Les pistolets à peinture et les autres outils basse ou moyenne pression peuvent éclater et causer des blessures graves pour l'utilisateur et les autres personnes présentes. Lire et respecter toutes les recommandations des fabricants avant de raccorder des outils, des pistolets à peinture ou d'autres matériels au compresseur. Faire preuve d'extrême prudence lorsqu'on utilise le compresseur pour gonfler des pneus, des chambres à air et d'autres accessoires gonflables car une pression excessive ou un gonflage rapide peut causer leur éclatement.

**NE RACCORDER LE CORDON D'ALIMENTATION DU COMPRESSEUR QU'À UNE PRISE CORRECTEMENT MISE À LA TERRE AU MOYEN D'UN CORDON PROLONGATEUR À FICHE 2 PÔLES + TERRE** - L'utilisation d'une prise ou d'un cordon prolongateur incorrectement mis à la terre peut entraîner un choc électrique ou une électrocution. Le câblage, les prises de courant, les cordons prolongateurs et les dispositifs de protection tels que les fusibles et les disjoncteurs doivent être conformes aux réglementations locales applicables, ainsi qu'aux spécifications du code électrique national. Un disjoncteur de fuite à la terre peut être nécessaire pour utiliser un compresseur à l'extérieur, dans un garage et dans un endroit humide.

**UTILISER UN CORDON PROLONGATEUR DU CALIBRE CORRECT** - L'utilisation d'un cordon d'un calibre insuffisant peut entraîner une surchauffe de celui-ci et un court-circuit pouvant entraîner un incendie et des dégâts matériels. Utiliser un cordon prolongateur homologué par UL pour assurer en toute sécurité les besoins en courant du compresseur.

**NE PAS SE SERVIR DU COMPRESSEUR EN PRÉSENCE DE VAPEURS INFLAMMABLES** - Le moteur électrique et le pressostat peuvent produire des étincelles pouvant enflammer les vapeurs inflammables et causer un incendie ou une explosion. Les vapeurs inflammables produites par l'essence, les solvants, les colles et d'autres produits chimiques peuvent flotter à une certaine distance de leur source ou s'accumuler dans les parties basses. N'utiliser le compresseur que dans des endroits bien aérés libres de vapeurs inflammables.

**NE PAS SERVIR DU COMPRESSEUR SOUS LA PLUIE NI DANS DES ENDROITS MOUILLÉS** - L'utilisation d'un compresseur électrique dans un environnement humide peut entraîner un choc électrique grave ou une électrocution. Ne l'utiliser que dans un environnement sec en le raccordant à une prise de courant correctement mise à la terre conforme aux spécifications du code électrique national. Il est recommandé d'utiliser une prise protégée par disjoncteur de fuite à la terre pour se servir du compresseur à l'extérieur ou dans un garage, ce que peut exiger la réglementation locale applicable.

**NE PAS TOUCHER LA TÊTE NI LE TUBAGE DU COMPRESSEUR LORSQU'IL EST EN MARCHÉ** - Le fonctionnement normal du compresseur rendra le tubage et d'autres pièces brûlants. Tout contact avec ces pièces peut entraîner des brûlures graves. Laisser le compresseur refroidir avant de le manipuler ou de l'entretenir.

## INSTRUCTIONS DE SÉCURITÉ

---

**NE JAMAIS DIRIGER L'AIR COMPRIMÉ VERS DES PARTIES QUELCONQUES DU CORPS** - L'air comprimé peut traverser la peau ou faire pénétrer de force de la crasse et des débris dans les yeux, et causer ainsi des blessures graves. Ne jamais placer les mains ni d'autres parties du corps au-dessus de l'orifice d'expulsion d'air d'une buse ou d'un raccord sous pression. Faire preuve de prudence lorsqu'on branche le tuyau d'air à des accessoires, des outils pneumatiques et d'autres dispositifs à air comprimé ou qu'on le débranche.

**NE PAS DIRIGER LES PROJECTIONS INFLAMMABLES VERS LES ÉTINCELLES ET D'AUTRES SOURCES D'INFLAMMATION** - La pulvérisation de liquides inflammables tels que les peintures à l'huile, les vernis d'impression et les peintures de finition près d'étincelles, d'une flamme nue et d'autres sources d'inflammation telles que les veilleuses, les appareils électroménagers, les chauffe-eau, les générateurs d'air chaud, etc. peut entraîner une explosion et un incendie. Éteindre toutes les veilleuses et éviter d'utiliser des appareils électromécaniques, radiateurs, chalumeaux et d'autres appareils pouvant produire des étincelles ou une flamme. Maintenir le compresseur aussi loin que possible de la zone de pulvérisation en utilisant un tuyau d'air suffisamment long pour empêcher les particules pulvérisées d'être enflammées par les étincelles produites par le compresseur en marche.

**NE PAS MODIFIER LES RÉGLAGES DU PRESSOSTAT DU COMPRESSEUR** - Les réglages du pressostat effectués à l'usine permettent d'obtenir la pression d'utilisation maximum admissible recommandée pour ce compresseur. Une modification de ces réglages peut entraîner un excès de pressurisation, un risque de défaillance de la cuve, du tuyau et de l'outillage pneumatique, ainsi que des blessures graves pour l'utilisateur et les autres personnes présentes.

**UTILISER UN TUYAU D'AIR CONÇU POUR UNE PRESSION D'AU MOINS 10,3 BARS (150 PSI)** - Le tuyau d'air doit être conçu pour résister en toute sécurité à la pression maximum du compresseur. Un tuyau d'air non conforme aux spécifications minima de pression peut se rompre et laisser s'échapper de l'air à haute pression. Remplacer immédiatement un tuyau d'air fendu ou qui fuit pour éviter des blessures graves résultant d'un contact avec des courants d'air à haute pression.

**DÉBRANCHER LE CORDON D'ALIMENTATION ET DÉPRESSURISER LA CUVE AVANT D'ENTREtenir LE COMPRESSEUR** – Ne jamais réparer ni entretenir une pièce quelconque du compresseur alors que celui-ci est pressurisé ou sous tension. Le compresseur peut se mettre automatiquement en marche et causer ainsi des blessures graves. Ouvrir le robinet de purge de la cuve lentement pour laisser l'air s'échapper et s'écarter du courant d'air.

**NE PAS MODIFIER LE COMPRESSEUR** – Une modification quelconque du compresseur peut créer un risque grave et entraîner des blessures graves pour l'utilisateur et les autres personnes présentes. Si le compresseur fonctionne mal, arrêter immédiatement de s'en servir. Renvoyer le compresseur à un centre de réparation agréé si le problème ne peut être résolu en suivant les instructions de dépannage données dans ce manuel.

## GR2540 CARACTÉRISTIQUES

---

DESCRIPTION	CARACTÉRISTIQUES
<b>Moteur</b>	
Puissance (cv)	2,5 (maxi)
Tension (V)	120
Intensité (A)	14
Fréquence (Hz)	60
Courant	Monophasé
Régime (tr/min)	3450
<b>Capacité</b>	
Cuves	1
Capacité en air de la cuve	15 l (4 gal.)
Pression d'air maximum	10,3 bars (150 PSI)
Débit	161 l (5,7 pi <sup>3</sup> )/min à 2,7 bars (40 PSI) 127 l (4,5 pi <sup>3</sup> )/min à 6,2 bars (90 PSI)
<b>Réglages de pressostat</b>	
Pressostat - MARCHÉ	7,6 bars (110 PSI)
Pressostat - ARRÊT	10,3 bars (150 PSI)
<b>Pompe du compresseur</b>	
Cylindres	1
Étage de compression	1
Lubrification	Injection
Type d'huile	Huile pour compresseur SAE 30W (ISO 100)*
Carter	Aluminium
Roulements	À billes
Cylindre	Fonte
Soupapes	Flexibles en acier inoxydable
Culasse	Aluminium
Filtre	À cartouche
<b>Dimensions</b>	
Poids	40 kg (88 lbs.)
Poids au transport	41,7 kg (92 lbs.)
Dimensions ( L x l x H)	9 x 55 x 50 cm (23,6 x 22 x 20 po)

\*FOURNIE AVEC LE COMPRESSEUR

## GR 2540LR CARACTÉRISTIQUES

---

DESCRIPTION	CARACTÉRISTIQUES
<b>Moteur</b>	
Puissance (cv)	2,5 (maxi)
Tension (V)	120
Intensité (A)	12
Fréquence (Hz)	60
Courant	Monophasé
Régime (tr/min)	1750
<b>Capacité</b>	
Cuves	1
Capacité en air de la cuve	15 l (4 gal.)
Pression d'air maximum	10,3 bars (150 PSI)
Débit	5,3 SCFM à 2,7 bars (40 PSI) 4,2 SCFM à 6,2 bars (90 PSI)
<b>Réglages de pressostat</b>	
Pressostat - MARCHÉ	7,6 bars (110 PSI)
Pressostat - ARRÊT	10,3 bars (150 PSI)
<b>Pompe du compresseur</b>	
Cylindres	1
Étage de compression	1
Lubrification	Injection
Type d'huile	Huile pour compresseur SAE 30W (ISO 100)*
Carter	Aluminium
Roulements	À billes
Cylindre	Fonte
Soupapes	Flexibles en acier inoxydable
Culasse	Aluminium
Filtre	À cartouche
<b>Dimensions</b>	
Poids	40 kg (88 lbs.)
Poids au transport	41,7 kg (92 lbs.)
Dimensions ( L x l x H)	9 x 55 x 50 cm (23,6 x 22 x 20 po)

\*FOURNIE AVEC LE COMPRESSEUR

# DESCRIPTION DU COMPRESSEUR

---

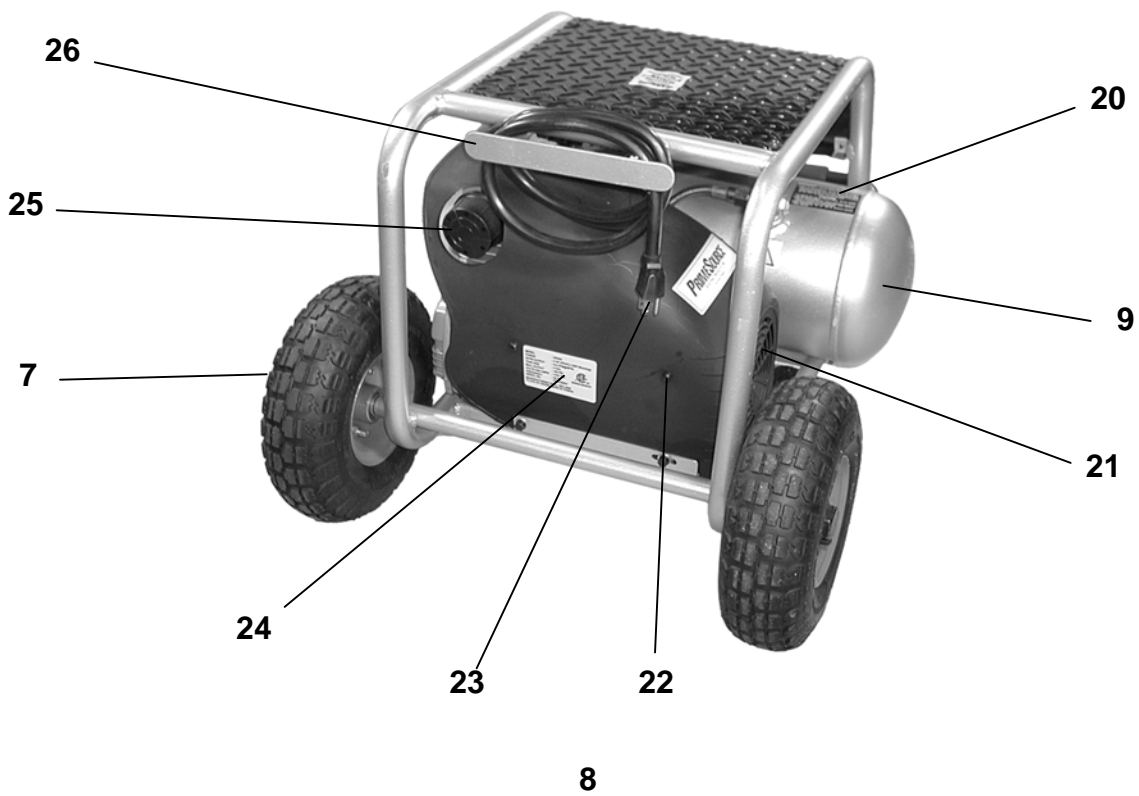
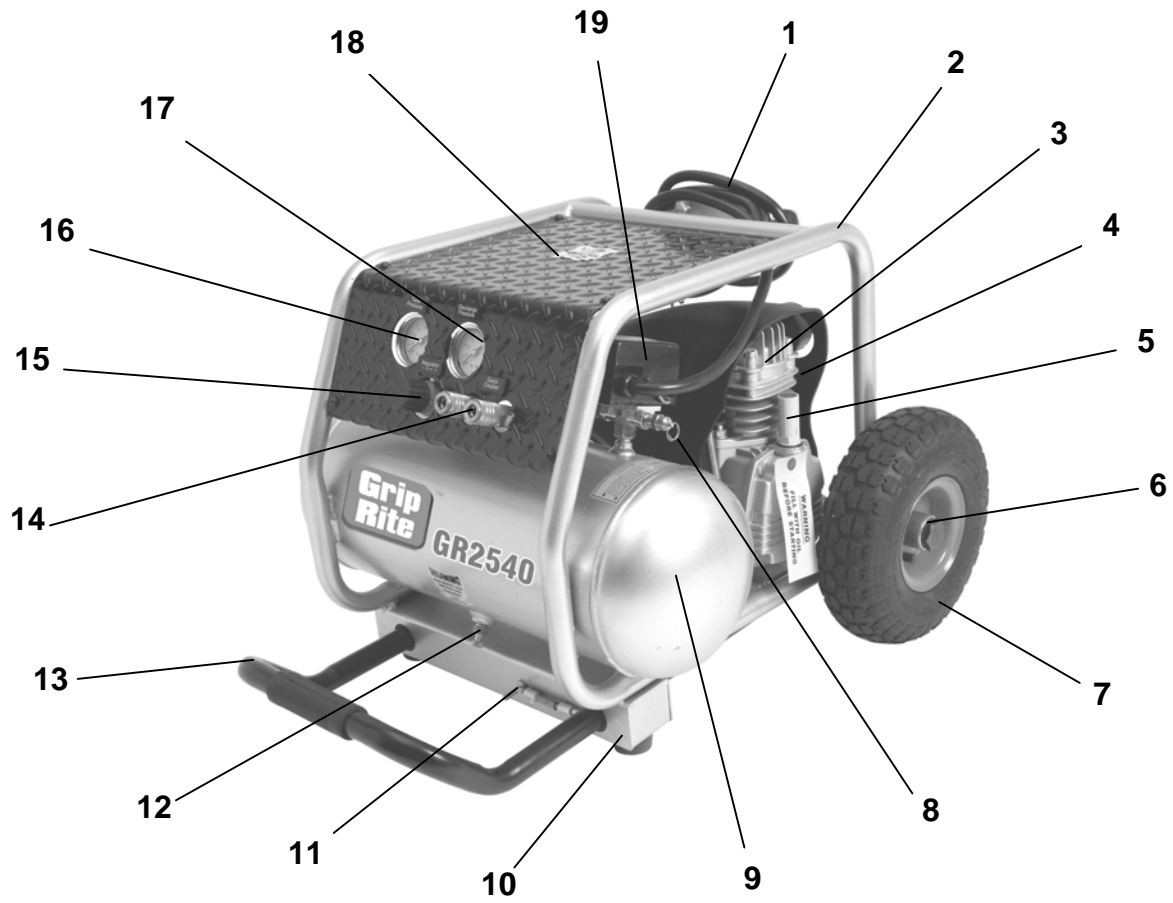



## DESCRIPTION DES PIÈCES DU COMPRESSEUR

---

<b>N°</b>	<b>DESCRIPTION</b>	<b>FONCTION</b>
1	Cordon d'alimentation pour service intensif	Alimente le moteur du compresseur en courant
2	Châssis	Protège les organes du compresseur
3	Pompe du compresseur	Comprime l'air
4	Poussoir de réarmement	Protège le moteur contre les surcharges
5	Jauge (pas sur le GR2540LR)	Utilisée pour vérifier le niveau d'huile dans le carter de pompe.
6	Boulon de roue à tête hexagonale	Fixe les roues au châssis du compresseur
7	Roue	Les gros pneus facilitent le roulement
8	Soupape de sûreté et de décharge	Déleste l'excès de pression d'air de la cuve
9	Cuve	Emmagasine l'air comprimé
10	Patin en caoutchouc	Assure la stabilité et réduit les vibrations
11	Verrou de manche	Maintient le manche en position pour faciliter le transport
12	Robinet de purge de cuve	Permet d'évacuer l'eau de la cuve
13	Manche	S'étire pour faciliter le transport
14	Raccords de sortie d'air (2)	Permettent le raccordement rapide de tuyaux d'air
15	Bouton de commande de régulateur	Permet de régler la pression de sortie de l'air
16	Manomètre de cuve	Indique la pression dans la cuve
17	Manomètre de sortie d'air	Indique la pression d'air au niveau des raccords de sortie d'air
18	Plateau de compresseur	Protège les organes du compresseur
19	Commutateur de marche-arrêt	Permet de mettre le compresseur en marche et de l'arrêter
20	Autocollant d'avertissement sur la cuve	Donne d'importantes informations concernant la sécurité
21	Système de refroidissement	Refroidit les organes du compresseur
22	Capot moteur	Protège le moteur et le compresseur
23	Fiche 2 pôles + terre	Met le matériel à la terre en toute sécurité lorsqu'elle est branchée correctement dans une prise de courant mise à la terre.
24	Autocollant sur le moteur	Donne d'importantes informations relatives au moteur
25	Filtre à air	Filtre l'air d'aspiration pour en éliminer la poussière et les débris
26	Retenue de cordon d'alimentation	Retient le cordon d'alimentation pour le remisage

## RÉGLAGE

---

### AVERTISSEMENT :

Avant d'être utilisé pour la première fois, le compresseur exige un réglage simple qui l'aidera à assurer de nombreuses années de service sans problème. L'inobservation de toutes les instructions de réglage initial risque d'entraîner des dommages graves du compresseur, des dégâts matériels ou des blessures graves pour l'utilisateur et les autres personnes présentes. Ne pas mettre le compresseur en marche si toutes les opérations n'ont pas été effectuées.

1. Retirer le compresseur et les roues du carton.
2. Monter les roues sur leurs supports au bas du châssis au moyen des boulons de roue à tête hexagonale. Bien serrer les boulons avec une clé de 1-1/4 po.

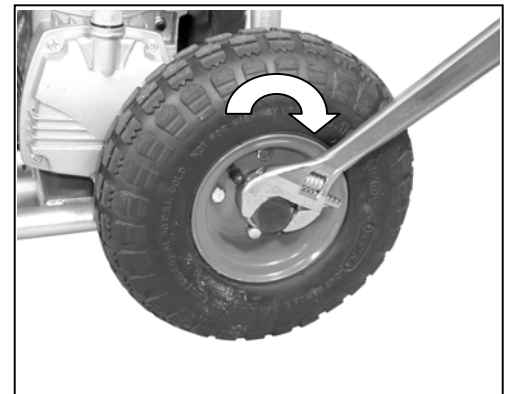

3. Dévisser le bouchon pour transport du carter. Faire l'appoint d'huile non détergente dans le compresseur. Le niveau doit se trouver entre les repères « L » (minimum) et « H » (maximum) de la partie plate de la jauge. La contenance du carter est de 350 ml (11,8 oz). Se reporter au tableau ci-dessous pour la viscosité correcte :



Température ambiante	Viscosité
-10 – 4 °C (14 – 40 °F)	SAE 20 (ISO 68)
4 – 26 °C (40 – 80 °F)	SAE 30 (ISO 100)



4. Remettre la jauge dans le carter et bien la serrer avant de mettre le compresseur en marche. S'assurer que le joint noir est en place entre la jauge et le carter pour éviter toute perte d'huile lors du fonctionnement ou du déplacement du compresseur.
5. Vérifier que le circuit de la prise de courant a la capacité correcte. Le compresseur demande du courant monophasé 120 V, 14 A, 60 Hz. Les fusibles ou disjoncteurs doivent avoir l'intensité correspondante.
6. Utiliser un cordon prolongateur à fiche 2 pôles + terre. Le cordon prolongateur doit être d'un calibre suffisant pour empêcher toute perte de puissance ou surchauffe du moteur.

**Longueur de cordon      Calibre des fils**

Jusqu'à 7,6 m (25 pi).	Cal. 12
Jusqu'à 30,5 m (100 pi).	Cal. 10
Jusqu'à 45,70m (150 pi).	Cal. 8
Jusqu'à 76,20 m (250 pi).	Cal. 6

7. Tirer sur le manche jusqu'à ce que son trou de verrouillage et la goupille d'arrêt au bas du compresseur soient alignés. Verrouiller le manche en position d'extension au moyen de la goupille d'arrêt et se servir du manche pour faire rouler le compresseur jusqu'au lieu d'utilisation désiré.
8. Placer le compresseur sur une surface solide et stable, inclinée de 10 degrés au maximum par rapport à l'horizontale.
9. Brancher le cordon d'alimentation et dévisser le robinet de purge de cuve au bas de celle-ci. Mettre le compresseur en marche en plaçant le levier de marche/arrêt en position «ON» (marche). Laisser le compresseur en marche ininterrompue pendant 10 minutes. Surveiller le compresseur pour voir s'il vibre excessivement ou est anormalement bruyant lorsque son moteur est en marche. Si c'est le cas, arrêter le compresseur en faisant passer le levier de marche/arrêt pour le mettre en position «OFF» (arrêt). Se reporter au tableau de dépannage pour les mesures correctrices. Si aucune vibration excessive n'est observée, resserrer le robinet de purge de cuve, laisser celle-ci se remplir et passer à l'étape 10.
10. Vérifier le fonctionnement du clapet de décharge en tirant sur la bague de délestage pour laisser de l'air comprimé s'échapper de la cuve. Relâcher la bague et laisser le clapet de décharge se remettre en place. S'adresser au concessionnaire si le clapet de décharge fonctionne mal.
11. Le compresseur est alors prêt à fonctionner normalement.

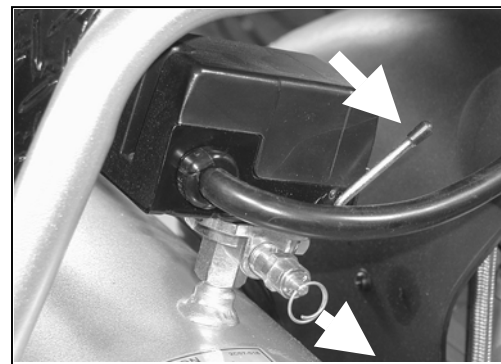
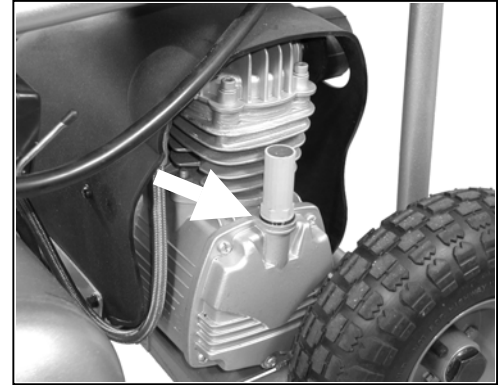

## MODE D'EMPLOI

### Utilisation du compresseur

1. Placer le levier de marche/arrêt en position «OFF» (arrêt).
2. Brancher le cordon d'alimentation dans la prise de courant.
3. Placer le levier de marche/arrêt en position «ON» (marche).
4. Laisser le compresseur en position «ON» tant qu'il est en service.
5. Pour arrêter le compresseur, placer le levier de marche/arrêt en position «OFF». NE PAS arrêter le compresseur en débranchant son cordon d'alimentation.
6. Régler la pression de sortie d'air au niveau désiré en tournant le bouton du régulateur de pression «C» vers la droite (+) pour augmenter la pression ou vers la gauche (-) pour la baisser. La pression de sortie d'air est indiquée par un manomètre (B). La pression dans la cuve est indiquée par un manomètre (A)
7. Raccorder des tuyaux d'air aux raccords rapides (D) au moyen d'un raccord rapide mâle. Pour vous connecter tuyau d'air suffit d'insérer le connecteur du tuyau mâle. Pour débrancher le tuyau d'air, enfoncer son raccord, repousser la bague extérieure du raccord du compresseur et tirer sur le raccord mâle du tuyau pour le débrancher.

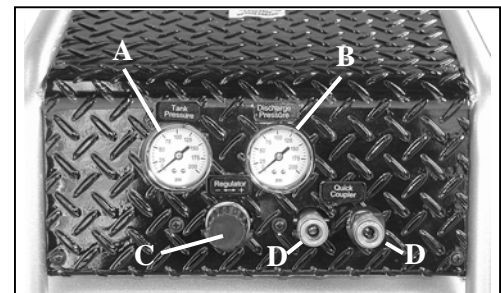
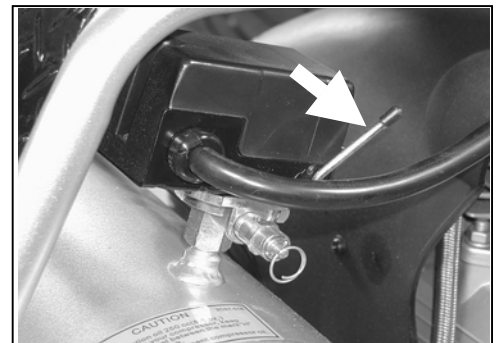
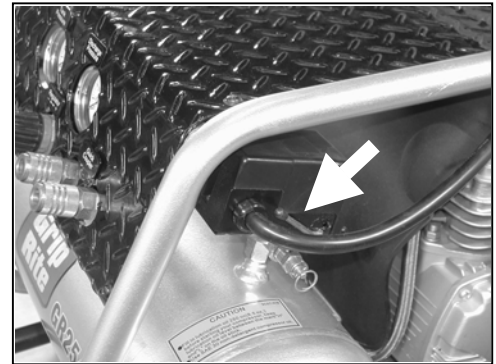

### AVERTISSEMENT

De l'air à haute pression s'échappe lorsqu'on débranche le tuyau. Ne pas approcher le visage des raccords pour éviter une projection de saletés et de débris dans les yeux. Toujours porter des lunettes de sécurité à coquilles pour se protéger les yeux lorsqu'on se sert du compresseur.

## ENTRETIEN

### Programme d'entretien



**DANGER**

Ne jamais procéder à l'entretien du compresseur alors qu'il est en position «ON» (marche). Toujours placer le commutateur de marche/arrêt en position «OFF» (arrêt), débrancher le cordon d'alimentation de la prise de courant, purger la cuve et laisser d'abord le compresseur refroidir. L'exécution d'opérations d'entretien sur un compresseur dont la cuve est sous pression ou dont le levier de marche/arrêt en position «ON» peut entraîner des blessures graves.

<b>TABLEAU D'ENTRETIEN</b>	
<b>Intervalle</b>	<b>Entretien nécessaire</b>
<b>Tous les jours</b>	Vérifier le niveau de lubrifiant et remplir le carter selon le besoin.
	Purger quotidiennement la cuve de l'eau qui s'y trouve. Ouvrir lentement le robinet de purge et laisser l'air s'échapper progressivement avant de l'ouvrir complètement. Faire preuve de prudence lorsqu'on bascule le compresseur pour purger la cuve.
	Effectuer un contrôle visuel du compresseur. S'assurer que le couvercle du moteur est en place et que tous ses organes sont en bon état. Vérifier le cordon d'alimentation du compresseur et sa fiche pour voir s'ils sont endommagés. Ne pas utiliser le compresseur si son cordon ou la fiche de celui-ci est endommagé.
	Surveiller tout bruit ou vibration anormal et faire corriger le problème. S'adresser au concessionnaire GripRite pour la réparation.
<b>Toutes les semaines</b>	Ouvrir le couvercle du filtre à air et nettoyer ce dernier. Remplacer le filtre s'il est endommagé ou trop encrassé.
	Vérifier le clapet de décharge pour voir s'il fonctionne correctement. La cuve étant sous pression, tirer sur la bague du clapet de décharge. De l'air doit s'échapper lorsqu'on tire sur la bague. Relâcher la bague - l'air doit cesser de s'échapper lorsqu'on relâche la bague.
	Vérifier la cuve, les raccords et le tubage pour voir s'ils présentent des signes de fuites, de fêlures ou de corrosion. Arrêter d'utiliser le matériel si des fuites ou d'autres problèmes graves sont découverts et le réparer avant de le remettre en service.
<b>Tous les 3 mois/ 300 heures</b>	Changer l'huile et le filtre à air du compresseur.
	Nettoyer les ailettes et le moteur de la pompe du compresseur à l'air comprimé.
	Contrôler l'étanchéité des branchements et resserrer les raccords si nécessaires.
	Vérifier la cuve pour voir si elle est fêlée, corrodée ou autrement endommagée, ou si elle fuit. Ne jamais utiliser un compresseur dont la cuve est endommagée.
	Vérifier les autocollants d'avertissement pour voir s'ils sont lisibles et les remplacer si nécessaire. Se procurer des autocollants de rechange auprès du concessionnaire Grip-Rite.

# GR2540 - SCHÉMAS DÉTAILLÉS DU COMPRESSEUR (Gray-citernes)

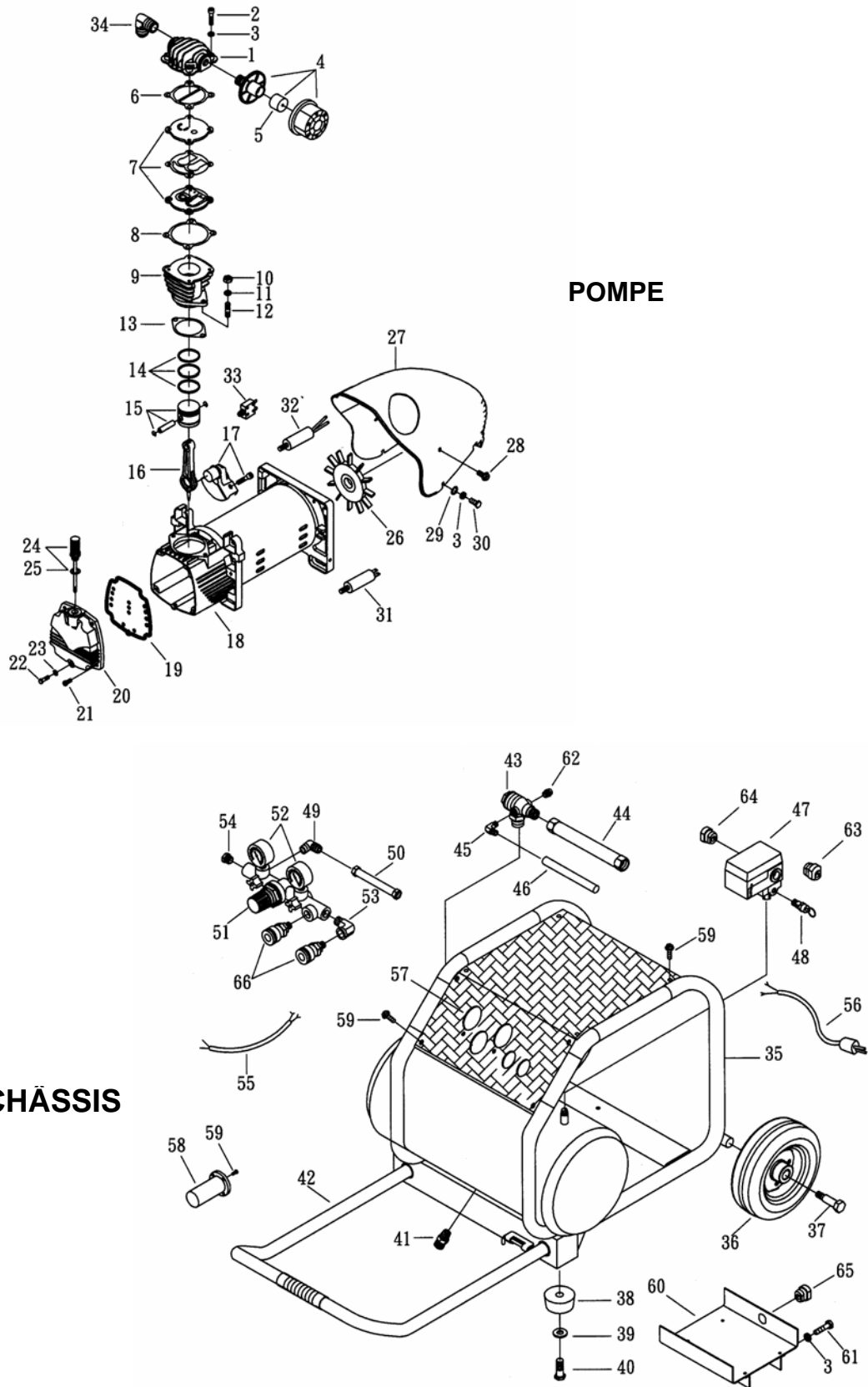

## GR2540 - NOMENCLATURE DES PIÈCES DU COMPRESSEUR - POMPE

N° RÉF.	DESCRIPTION	QTÉ.	N° PIÈCE
1	CULASSE	1	PACP408
2	BOULON À TÊTE CREUSE	4	PACP396
3	RONDELLE FREIN	10	PACP3
4	FILTRE À AIR	1	PACP409
5	CARTOUCHE FILTRANTE	1	PACP410
6	JOINT DE CULASSE	1	PACP9
7	SOUPAPES ADM & ÉCH	1	PACP82
8	JOINT DE SIÈGE DE SOUPAPE	1	PACP411
9	CYLINDRE	1	PACP412
10	ÉCROU HEXAGONAL	2	PACP20
11	RONDELLE FREIN	2	PACP21
12	VIS À 2 TÊTES SUPERPOSÉES	2	PACP22
13	JOINT DE CYLINDRE	1	PACP14
14	JEU DE SEGMENTS DE PISTON	1	PACP413
15	ENSEMBLE DE PISTON	1	PACP414
16	BIELLE	1	PACP415
17	VILEBREQUIN ET COMPENSATEUR	1	PACP416
18	MOTEUR	1	PACP417
19	JOINT DE COUVERCLE AVANT	1	PACP418
20	COUVERCLE AVANT	1	PACP419
21	BOULON	4	PACP27
22	BOULON	1	PACP420
23	JOINT TORIQUE	1	PACP421
24	JAUGE	1	PACP24
25	JOINT DE JAUGE	1	PACP25
26	VENTILATEUR DE REFROIDISSEMENT	1	PACP422
27	CAPOT	1	PACP423
28	JEU DE BOULONS À TÊTE HEXAGONALE	4	PACP424
29	RONDELLE PLATE	4	PACP124
30	JEU DE BOULONS À TÊTE HEXAGONALE	4	PACP425
31	CONDENSATEUR DE DÉMARRAGE	1	PACP426
32	CONDENSATEUR DE MARCHE	1	PACP427
33	DISJONCTEUR	1	PACP67
34	COUDE D'ÉCHAPPEMENT	1	PACP428

## GR2540 - NOMENCLATURE DES PIÈCES DU COMPRESSEUR – CUVE/CHÂSSIS

N° RÉF.	DESCRIPTION	QTÉ.	N° PIÈCE
35	CUVE	1	PACP429
36	VOLANT DE CUVE	2	PACP430
37	BOULON DE VOLANT DE CUVE	2	PACP431
38	PATIN EN CAOUTCHOUC	2	PACP432
39	RONDELLE PLATE	2	PACP45
40	BOULONS À TÊTE HEXAGONALE	2	PACP42
41	ROBINET DE PURGE	1	PACP35
42	JEU DE POIGNÉES	1	PACP433
43	CLAPET ANTIRETOUR	1	PACP434
44	TUBE	1	PACP435
45	COUDE DE DÉCHARGE	1	PACP48
46	TUBE DE DÉCHARGE	1	PACP436
47	PRESSOSTAT	1	PACP437
48	CLAPET DE DÉCHARGE	1	PACP438
49	COUDE D'ÉCHAPPEMENT	1	PACP439
50	TUBE	1	PACP440
51	RÉGULATEUR	1	PACP388
52	MANOMÈTRE	2	PACP441
53	COUDE	1	PACP190
54	BOUCHON	2	PACP56
55	CÂBLE	1	PACP442
56	CÂBLE D'ALIMENTATION	1	PACP336
57	PANNEAU	1	PACP443
58	DOUILLE DE MANCHE	2	PACP444
59	BOULON	16	PACP396
60	SIÈGE	1	PACP445
61	JEU DE BOULONS À TÊTE HEXAGONALE	2	PACP446
62	CLAPET DE DÉCHARGE AUTOMATIQUE	1	PACP447
63	DOUILLE DE DÉCHARGE DE TRACTION	1	PACP383
64	DOUILLE DE DÉCHARGE DE TRACTION	1	PACP63
65	DOUILLE DE DÉCHARGE DE TRACTION	1	PACP337
66	RACCORD RAPIDE	2	PACP448



# GR2540 - SCHÉMAS DÉTAILLÉS DU COMPRESSEUR (Noir réservoir)

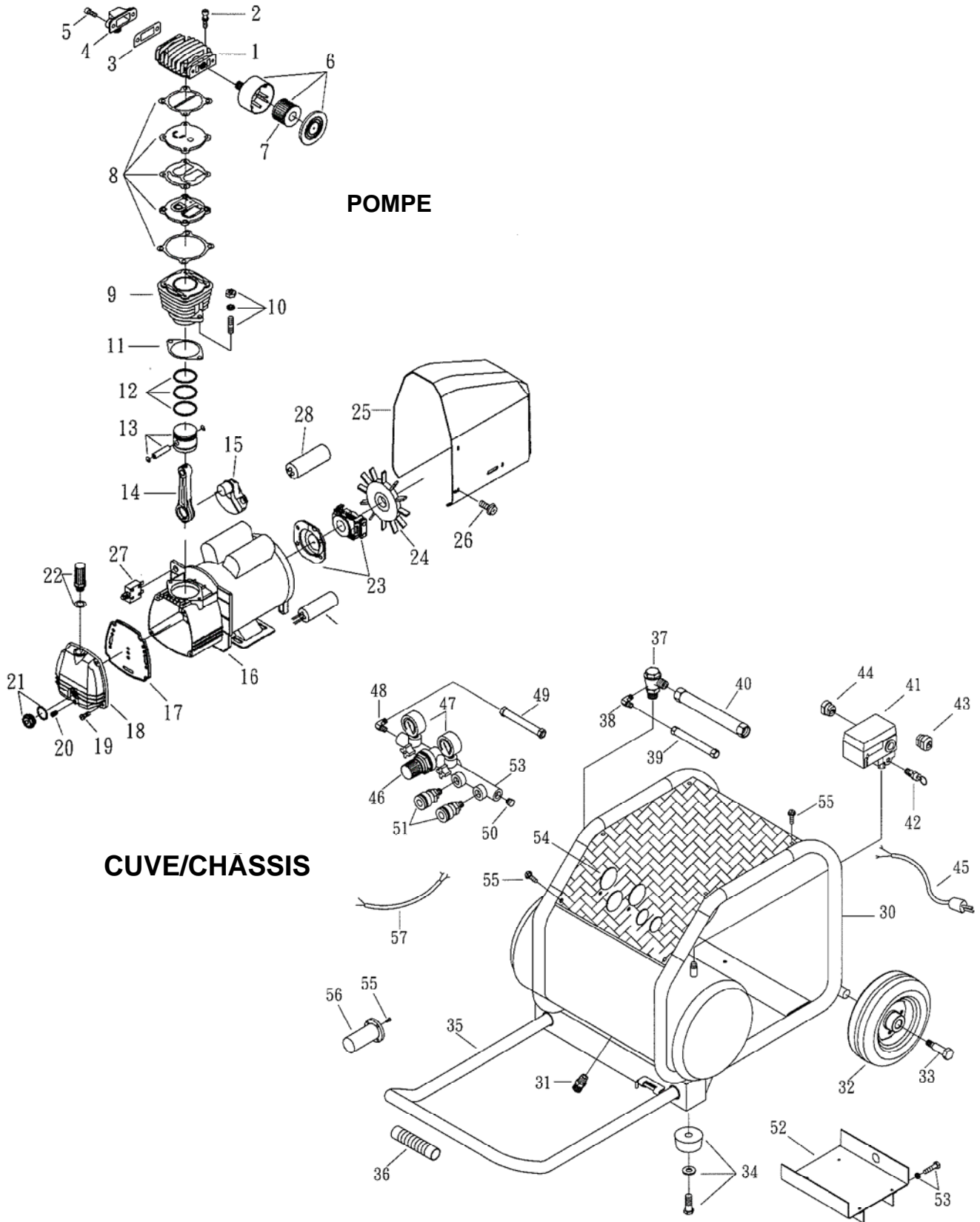

## GR2540LR COMPRESSOR PARTS LIST - PUMP

N° RÉF.	DESCRIPTION	QTÉ.	N° PIÈCE
1	CULASSE	1	PACP1
2	BOULON À TÊTE CREUSE	4	PACP496
3	JOINT D'ÉCHAPPEMENT	1	PACP4
4	COUDE D'ÉCHAPPEMENT	1	PACP5
5	BOULON À TÊTE CREUSE	2	PACP6
6	FILTRE À AIR	1	PACP471
7	CARTOUCHE FILTRANTE	1	PACP8
8	SOUPAPES ADM & ÉCH	1	PACP472
9	CYLINDRE	1	PACP473
10	VIS À 2 TÊTES SUPERPOSÉES	2	PACP474
11	JOINT DE CYLINDRE	1	PACP14
12	JEU DE SEGMENTS DE PISTON	1	PACP475
13	ENSEMBLE DE PISTON	1	PACP476
14	BIELLE	1	PACP17
15	VILEBREQUIN ET COMPENSATEUR	1	PACP477
16	MOTEUR	1	PACP478
17	JOINT DE COUVERCLE AVANT	1	PACP479
18	COUVERCLE AVANT	1	PACP480
19	BOULON	4	PACP27
20	BOUCHON	1	PACP26
21	HUILE DE VUE MIS EN	1	PACP481
22	JUAGE ENSEMBLE	1	PACP166
23	PLACER LE COMMUTATEUR CENTRIFUGE	1	PACP482
24	VENTILATEUR DE REFROIDISSEMENT	1	PACP483
25	CAPOT	1	PACP32
26	JEU DE BOULONS À TÊTE HEXAGONALE	6	PACP424
27	DISJONCTEUR	1	PACP67
28	CONDENSATEUR DE DÉMARRAGE	1	PACP74
29	CONDENSATEUR DE MARCHÉ	1	PACP229
30	CUVE	1	PACP484
31	ROBINET DE PURGE	1	PACP485
32	VOLANT DE CUVE	2	PACP486
33	BOULON DE VOLANT DE CUVE	2	PACP487

## GR2540LR COMPRESSOR PARTS LIST – TANK AND FRAME

N° RÉF.	DESCRIPTION	QTÉ.	N° PIÈCE
34	PATIN EN CAOUTCHOUC	2	PACP488
35	GUIDON	1	PACP489
36	POIGNÉE EN CAOTCHOUC	1	PACP490
37	CLAPET ANTIRETOUR	1	PACP47
38	COUDE DE DÉCHARGE	1	PACP48
39	TUBE DE DÉCHARGE	1	PACP491
40	TUBE	1	PACP339
41	PRESSOSTAT	1	PACP492
42	CLAPET DE DÉCHARGE	1	PACP438
43	DOUILLE DE DÉCHARGE DE TRACTION	1	PACP337
44	DOUILLE DE DÉCHARGE DE TRACTION	1	PACP63
45	CÂBLE D'ALIMENTATION	1	PACP336
46	RÉGULATEUR	1	PACP493
47	MANOMÈTRE	2	PACP441
48	COUDE	1	PACP439
49	TUBE	1	PACP440
50	BOUCHON	4	PACP56
51	RACCORD RAPIDE	2	PACP448
52	SIÈGE	1	PACP494
53	JEU DE BOULONS À TÊTE HEXAGONALE	2	PACP495
54	PANNEAU	1	PACP443
55	BOULON	16	PACP396
56	DOUILLE DE MANCHE	2	PACP444
57	CÂBLE	1	PACP442

## DÉPANNAGE

PROBLÈME	CAUSE	SOLUTION
Le compresseur ne se met pas en marche	Disjoncteur déclenché	Réarmer le disjoncteur
	Fusible fondu dans le circuit terminal d'alimentation.	Remplacer le fusible. Utiliser un fusible Fusetron type «T» uniquement.
	Compresseur hors tension.	Le remettre sous tension
	Le détendeur de pression du moteur ou le pressostat n'a pas déchargé la pression de refoulement de la pompe.	Purger la conduite en plaçant le commutateur en position «OFF». Mettre le commutateur en position «ON» pour remettre le compresseur en marche
	Cordon ou fiche défectueux	Le ou la remplacer
	Le dispositif de protection du moteur contre les surcharges thermiques s'est déclenché.	Arrêter le compresseur, laisser le moteur refroidir et appuyer sur le bouton de réarmement du dispositif.
	Moteur, condensateur, pressostat ou clapet antiretour inutilisables	S'adresser à un concessionnaire-réparateur agréé.
Le compresseur fonctionne continuellement ; il ne s'arrête pas	Robinet de purge ouvert	Refermer le robinet de purge
	Soupape de sûreté et de décharge coincée en position ouverte	La remplacer
	Raccord d'air du tuyau coincé en position ouverte	Le faire réparer ou le remplacer
La soupape de sûreté et de décharge s'ouvre	Pressostat dérégulé	Faire régler le pressostat par un concessionnaire-réparateur agréé.
	Pressostat inutilisable	Faire réparer le pressostat par un concessionnaire-réparateur agréé.
La soupape de sûreté et de décharge fuit.	Soupape coincée ou inutilisable	Tirer sur la bague et la relâcher. Remplacer la soupape si elle continue à fuir.
L'outil, le pistolet à peinture ou un autre accessoire fonctionne mal.	Pression d'air insuffisante ou excessive	Régler le régulateur pour obtenir la pression recommandée par le fabricant de l'outil ou accessoire.
Le compresseur fonctionne constamment	Consommation d'air dépassant la capacité de sortie du compresseur	Vérifier les spécifications de débit d'air aspiré de l'outil ou accessoire pneumatique utilisé.

<b>PROBLÈME</b>	<b>CAUSE</b>	<b>SOLUTION</b>
Fonctionnement bruyant	Niveau d'huile trop bas	Contrôler l'étanchéité et ajouter de l'huile
	Usure ou avarie interne	Faire réparer le compresseur par un concessionnaire-réparateur agréé.
Fuites d'air au niveau du détendeur du moteur/pressostat alors que le moteur est en marche	Pressostat inutilisable	Faire remplacer le pressostat par un concessionnaire-réparateur agréé
Fuites d'air au niveau du détendeur du moteur/pressostat après l'arrêt du moteur	Pressostat inutilisable	Faire remplacer le pressostat par un concessionnaire-réparateur agréé
Fuites d'air au niveau des raccords	Raccords desserrés	Resserrer les raccords
Fuites d'air au niveau de la tête du compresseur	Boulons de tête desserrés	Bien resserrer les boulons
De l'air souffle hors du filtre d'entrée	Soupape flexible endommagée	Faire réparer le compresseur par un concessionnaire-réparateur agréé
Pression insuffisante au niveau de l'outil ou accessoire pneumatique	Filtre d'aspiration d'air encrassé	Nettoyer ou remplacer le filtre
	Fuites d'air	Contrôler l'étanchéité du compresseur et prendre les mesures correctrices nécessaires.
	Tuyau d'air trop petit ou trop long	Utiliser un tuyau de plus grand diamètre et des raccords à plus grand débit.
	Soupape flexible usée ou endommagée	La faire remplacer par un concessionnaire-réparateur agréé.
Consommation d'huile excessive	Filtre d'aspiration d'air encrassé	Nettoyer ou remplacer le filtre
	Compresseur positionné sur une surface irrégulière	Positionner le compresseur sur une surface plane
	Fuile d'huile	Faire réparer le compresseur par un concessionnaire-réparateur agréé.
	Cylindre ou segments de piston usés.	Faire réparer le compresseur par un concessionnaire-réparateur agréé.
L'huile du carter a un aspect laiteux quand on vérifie le niveau sur la jauge	Présence dans l'huile d'eau résultant de la condensation	Faire une vidange du carter.
Humidité dans l'air refoulé	Condensation excessive dans la cuve	Drain tank more frequently. Basculer le compresseur lorsqu'on purge la cuve pour évacuer toute l'eau.

## REMISAGE

---

- Ouvrir le robinet de purge de cuve et laisser tout l'air comprimé s'échapper.
- Purger la cuve de toute l'eau qui s'y trouve et refermer le robinet de purge.
- Débrancher le tuyau d'air et l'enrouler soigneusement pour le ranger.
- Examiner le compresseur pour voir s'il est usé ou endommagé, ou si des pièces manquent, et le faire réparer rapidement.
- Remiser le compresseur dans un endroit sec et frais.
- Remisage dans un véhicule ou sur une remorque - immobiliser le compresseur pour l'empêcher de basculer ou d'être endommagé par contact avec d'autres matériels. S'assurer que les manomètres, raccords et boutons sont écartés des objets qui pourraient les endommager.
- Ne pas placer des objets lourds sur le dessus du compresseur.



Carrollton, Texas 75006 USA

## GARANTIE DES OUTILS PNEUMATIQUES/COMPRESSEURS

Les cloueuses et agrafeuses pneumatiques ainsi que les compresseurs commercialisés sous la marque **GRIP-RITE™** sont garantis comme étant libres de défauts de fabrication et de matières (à l'exception des joints toriques en caoutchouc, amortisseurs, joints, lames de poussée, jauges et filtres à air) pendant une période d'un an à compter de la date d'achat initiale.

La présente garantie ne s'applique pas lorsque :

- Le reçu d'origine (ou une copie de celui-ci) indiquant la date d'achat initiale n'est pas joint aux outils ou compresseurs envoyés pour réparation au titre de la garantie
- L'outil ou le compresseur a fait l'objet d'un usage incorrect ou abusif, ou a été mal entretenu
- Des modifications ont été apportées à l'outil ou au compresseur d'origine
- Des réparations de l'outil ou du compresseur d'origine ont été tentées ou effectuées par tout établissement autre qu'un centre de réparation sous garantie appartenant à ou agréé par **GRIP-RITE®**
- Des pièces d'une marque autre que GRIP-RITE TOOLS™ ou GRIP-RITE COMPRESSORS™ ont été utilisées
- L'outil a été endommagé par suite de l'utilisation d'agrafes non agréées par **GRIP-RITE®\***
- Les réparations nécessaires sont dues à l'usure normale
- L'outil ou le compresseur a été mal emballé, ce qui explique qu'il ait été endommagé en cours de transport à destination du centre de réparation sous garantie.

\*Les fixations agréées incluent celles des marques **GRIP-RITE FAS'NERS™** et **FAS'NERS UNLIMITED™**

**PRIMESOURCE®** NE SERA EN AUCUN CAS RESPONSABLE DE DOMMAGES INDIRECTS, ACCIDENTELS OU IMMATERIELS QUELCONQUES RÉSULTANT DE LA VENTE OU DE L'UTILISATION DE CES PRODUITS. LE PRÉSENT DÉSAVEU S'APPLIQUE AUSSI BIEN PENDANT LA PÉRIODE DE GARANTIE QU'APRÈS SON EXPIRATION. LA PRÉSENTE GARANTIE SE SUBSTITUE EXPLICITEMENT À TOUTES LES AUTRES, QU'ELLES SOIENT EXPLICITES OU TACITES, Y COMPRIS CELLES DE QUALITÉ MARCHANDE ET D'ADAPTATION À UN USAGE PARTICULIER (SAUF DANS LES AUTRES CAS PRÉVUS PAR LA LOI). CETTE GARANTIE LIMITÉE CONFÈRE DES DROITS PRÉCIS, AUXQUELS PEUVENT ÉGALEMENT S'AJOUTER D'AUTRES DROITS VARIANT D'UNE PROVINCE À L'AUTRE.

## INFORMATIONS RELATIVES AU SERVICE APRÈS-VENTE DES OUTILS PNEUMATIQUES ET COMPRESSEURS

*En cas de problèmes mécaniques affectant le matériel pendant sa vie utile, les options suivantes en termes de réparation et de pièces sont offertes :*

- Appeler le (800) 676-7777 pour être aiguillé vers le centre de distribution **GRIP-RITE®** le plus proche et dirigé vers le centre de réparation sous garantie le plus proche.
- Entrer en communication avec notre site Web à **www.grip-rite.com** pour obtenir une liste de nos centres de réparation agréés.
- Contacter directement le centre de garantie de l'usine **GRIP-RITE®** par téléphone au : (800) 207-9259 ou par télécopie au : (800)207-9614
- Canada Appeler le (866) 512-1418

## MESURES À PRENDRE POUR EXPÉDIER DES OUTILS

- Emballer le produit convenablement pour éviter qu'il soit endommagé en cours de transport (dans le cas des outils pneumatiques, l'emballage moulé-soufflé d'origine est considéré comme acceptable).
- Fournir l'original ou une copie du reçu indiquant la date d'achat initiale.
- Garantir l'envoi auprès du transporteur. **PRIMESOURCE®** ne pourra en aucun cas être tenu pour responsable si un outil ou compresseur expédié au centre de réparation sous garantie **PRIMESOURCE®** est perdu ou endommagé par le transporteur.



Distributed by/Distribuido por/Imported by/Importé par:

***PRIMESOURCE***<sup>®</sup>

*BUILDING PRODUCTS, INC.*

*and*

*BUILDING PRODUCTS CANADA CORPORATION*

*are Itochu Companies*

Irving, Texas 75038 USA

[www.primesourcebp.com](http://www.primesourcebp.com)

**MANCOM2540**