

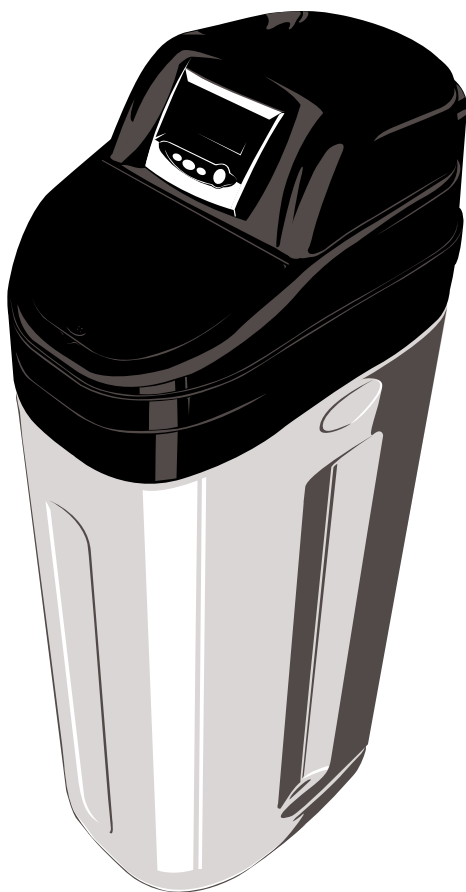

Owners Manual

Manual del propietario



Includes: Specifications, Installation and Service Instructions, and Troubleshooting Guidelines
Incluye: Especificaciones, Instrucciones de instalación y mantenimiento, y Guía de resolución de problemas

TABLE OF CONTENTS

Introduction	3
Benefits of Soft/Conditioned Water	3
Warnings	3
Specifications & Limitations	5
Installation Inspection	5
Installation Procedures	7
Connect to Water Supply.....	7
Connect to Drain.....	9
Initial Start Up Instructions	9
Program Time of Day.....	9
Set Day of Week.....	9
Set Regen Time.....	9
Set Calendar Override.....	11
Amount of Salt Used Per Regeneration.....	11
Estimated Capacity.....	11
Enter Hardness.....	13
Placing Conditioner Into Operation	15
Things You Might Need To Know	19
Schematic of Figure 1: AQU36 Controller.....	21
Use & Care	23
Sodium added to Water from Cation Exchange Softening.....	25
AQU36 Schematic of Valve & Parts	29
AQU36 Parts List.....	31
AQU36 Contents & Schematics	35
AQU36 Contents Parts List.....	35
Troubleshooting Guide	37
Valve Troubleshooting Guide.....	39
760 Control Troubleshooting Guide for AQU36.....	39
AQU36 Performa HE Control Troubleshooting Guide.....	39
Performance Data Sheet	47
Manufacturers Warranty	49
Warranty Registration Card	51

TABLA DE CONTENIDOS

Introducción	4
Beneficios del agua suave/acondicionada	4
Advertencias	4
Especificaciones y limitaciones	6
Inspección de instalación	8
Procedimientos de instalación	8
Conexión al suministro de agua.....	8
Conexión al desagüe.....	10
Inicial puesta en marcha paso a paso las instrucciones	10
Hora Del Dia.....	10
Dia De La Semana.....	10
Hora De Regeneracion.....	10
Calendario De Sobrepasso.....	12
Cantidad De Días Entre Regeneraciones.....	12
Estimated Capacity.....	12
Enter Hardness.....	14
Puesta En Marcha Del Acondicionador	16
cosas que usted puede ser que necesite saber	20
Encendido del sistema.....	22
Diagrama de la Figura 1: Control del Sistema AQU36WS.....	22
Uso y cuidado	24
Sodio agregado al agua de la suavización con intercambio catiónico.....	26
Diagrama de la válvula y piezas del Sistema AQU36WS	30
Piezas de la válvula del Sistema AQU36WS.....	32
Diagrama de los contenidos del Sistema AQU36WS	36
Piezas de los contenidos del Sistema AQU36WS.....	36
Guía de resolución de problemas	38
Guía de resolución de problemas de la válvula.....	40
Guía de resolución de problemas del control 760 para el Sistema AQU36WS.....	40
Guía de resolución de problemas para el control de los Sistemas AQU36WS Performa HE.....	40
Hoja de datos del rendimiento	48
Garantía del fabricante	50
Tarjeta de registro de la garantía	52

INTRODUCTION

Congratulations! You have purchased one of the highest-quality water softener/conditioner systems available today. Your new water softener/conditioner is very efficient in its salt and water usage. The system is completely automatic and will contribute to better and longer service of all your water using appliances. There is very little maintenance required for a water softener/conditioner, and it can give you many years of trouble-free use. This system has been engineered with the finest-quality components and materials. You'll soon be enjoying better water quality and the personal benefits that come from soft/conditioned water use.

IMPORTANT: ONLY USE ON POTABLE WATER SUPPLIES

Read entire manual before attempting installation or routine service. Obtain all materials and tools needed for installation before starting. System and installation must be in compliance with state and local laws and regulation.

BENEFITS OF SOFT/CONDITIONED WATER

1. Save up to 30% of the cost of hot water heating.
2. Reduce dishwashing detergent use up to 75%. See dishwasher owner's manual for proper amount of soap at "0" hardness.
3. Reduce use of all soaps and cleaning products up to 75%. You may be able to use less shampoo, conditioners and skin lotions.
4. Reduce laundry soap use up to 75%. Typically, a one-quarter cup to one-half cup of standard laundry detergent is recommended.
5. Reduced cleaning time and effort. Many people report that their cleaning time is cut in half.
6. The silky-smooth feeling you may experience while rinsing the soap off your skin during a shower is your natural body oils. Soap actually rinses off much faster with soft/conditioned water, but you may not feel like the soap is rinsed off because of this slick feeling. You will find that if you shower in hard water again, it will feel sticky and unclear. Enjoy the fresh, new showering experience; and remember, you don't need as much soap now!
7. There are many other benefits of soft/conditioned water that you can now start to enjoy. Studies have indicated that savings from a softener/conditioner can easily range from \$10.⁰⁰ to \$30.⁰⁰ per month. Start to experience the benefits of soft/conditioned water now! We hope you enjoy!

WARNINGS

1. **Do not let unit freeze** or place unit where unit, connections, or drain lines will ever be subject to room temperatures under 40° F or over 140° F. Warm valve to room temperature before putting into operation.
2. Hook up to cold water supply only.
3. Check existing plumbing and repair prior to install of water softener.
4. Improper installation may void warranty. Read manual completely before installation and mail in warranty card.
5. Do not lay unit down on its side, drop, or set on sharp protrusions.
6. Avoid setting unit in direct sunlight or outside, if possible.
7. Do not use soft water on your outside faucets for watering or sprinkling.
8. Check with your evaporative cooler company to see what it recommends about soft water use in your coolers.
9. Check with your pool company to see what it recommends about soft water use in your pool.
10. Never let your water softener run out of salt. May void your warranty.
11. If sand particles are present in water supply to be softened, a pre-filter will be required.
12. If certain iron types are present in water supply, proper pre-treatment will be required.
13. Do not solder joints within 6" of bypass or drain line fitting.
14. Do not use with water that is microbiologically unsafe or of unknown quality without adequate disinfection before or after the system.

INTRODUCCION

¡Felicitaciones! Usted ha comprado uno de los sistemas suavizantes/acondicionadores de agua de mejor calidad que existe en el mercado. Su nuevo suavizante de agua es muy eficiente con el uso de sal y agua. También es completamente automático y contribuirá para un servicio extenso y de mejor calidad en todos los artefactos que utilicen agua. El sistema suavizante/acondicionador de agua requiere poco mantenimiento; por lo tanto, puede que su sistema funcione muchos años sin ningún problema. Este sistema a sido construido con la mejor calidad de componentes y materiales. Usted pronto empezará a gozar de agua de mejor calidad y beneficios personales que comienzan con el uso de agua suave.

IMPORTANTE: SÓLO PARA USO EN SUMINISTROS DE AGUA POTABLE

Lea el manual completamente antes de intentar instalar o dar mantenimiento de rutina a la unidad. Antes de empezar, obtenga todos los materiales y herramientas necesarios para la instalación. El sistema y la instalación deben estar de acuerdo con las leyes y regulaciones estatales y locales.

BENEFICIOS DEL AGUA SUAVE/ACONDICIONADA

1. Ahorra hasta un 30% el costo del agua caliente.
2. Reduce hasta un 75% el uso de detergentes de lavaplatos. Vea el manual del propietario de su lavaplatos para conocer la cantidad apropiada de jabón en suavidad de "0."
3. Reduce hasta un 75% el uso de detergentes y productos de limpieza. Podrá utilizar menos shampoo, acondicionadores, y cremas de cuerpo.
4. Reduce hasta un 75% el uso de detergentes para lavar ropa. La recomendación general es utilizar de un cuarto de taza a media taza de detergente estándar para ropa.
5. Reduce el tiempo de limpieza y el esfuerzo. Muchas personas han informado que su tiempo de limpieza se ha reducido a la mitad.
6. La sensación de suavidad que experimenta al enjuagar el jabón de su piel es creada por los aceites naturales de su cuerpo. El jabón se quita más fácil con agua suave/acondicionada, pero no significa que el jabón se limpia fácilmente por la sensación de suavidad. Usted se dará cuenta de que si vuelve a bañarse en agua dura, puede que la piel se sienta pegajosa y sucia. ¡Disfrute la nueva sensación de frescura al bañarse, y recuerde que ahora no necesitará tanto jabón!
7. Son muchos los beneficios que usted puede empezar a disfrutar del agua suave/acondicionada. Hay estudios que demuestran que el ahorro con el uso de sistemas suavizantes/acondicionadores es de \$10 a \$30 por mes. ¡Comience ahora a disfrutar de los beneficios del agua suave/acondicionada! ¡Esperamos que los disfrute!

ADVERTENCIAS

1. **No deje que la unidad se congele** y no la coloque donde la unidad, las conexiones, o las tuberías del desagüe puedan tener temperaturas de ambiente debajo de 40 °F o por encima de 140 °F. Permita que la válvula llegue a temperatura de ambiente antes de ponerla en funcionamiento.
2. Conecte al suministro de agua fría solamente.
3. Revise y repare las cañerías antes de instalar el suavizante de agua.
4. Una instalación inadecuada puede causar la anulación de su garantía. Lea el manual completamente antes de instalar y envíe la tarjeta de registro de la garantía.
5. No acueste la unidad, no la deje caer, ni tampoco la coloque en una orilla filosa.
6. Si es posible, evite colocar la unidad bajo luz solar directa ni en espacios exteriores.
7. No utilice agua suave en sus grifos exteriores para regar o rociar.
8. Consulte a su compañía de ventiladores de evaporación acerca de las recomendaciones sobre el uso de agua suave en sus ventila dores.
9. Consulte con su compañía de piscinas las recomendaciones en el uso de agua suave en su piscina.
10. Nunca deje que su suavizante de agua se quede sin sal. Esto puede anular su garantía.
11. Usted necesitará un prefiltro, si se encuentran partículas de tierra en su suministro de agua que será suavizada.
12. Si en su suministro de agua se encuentran ciertos tipos de hierro, usted necesitará el pretratamiento apropiado.
13. No suelde las uniones en un margen de 6 pulgadas de la derivación o de la tubería de los conectores del desagüe.
14. No utilice la unidad en lugares donde el agua no sea segura desde el punto de vista micro biológico o cuando no se conozca la calidad del agua, sin realizar una desinfección adecuada antes o después de utilizarla.

SPECIFICATIONS AND LIMITATIONS AQU36

Total Grain Capacity: AQU36	16,400@ Low (3.5 lbs.) 26,400 @ Standard (9 lbs.) 30,400 @ High (15 lbs.)
Efficiency*	4,670 Grains/pound of salt @ 3.5 lbs. of salt
Maximum Water Hardness	24-60 Grains Per Gallon
Maximum Ferrous Iron ("clearwater iron" only)**	1-10 PPMS
Minimum pH	7
Regeneration Time	Approximately 80 – 120 Minutes
Maximum flow rate to drain during regeneration: AQU36	2.1 GPM
Water Pressure	20 Min. –120 Max. PSI 85 PSI day time pressure
Service Flow Rates: AQU36	10.7 GPM
Water Pressure Drop at 5 GPM	0.6-1.0 PSIG
Temperature	AIR: 35° to 120° F • WATER: 35° to 100°F
Bypass Valve Size	¾" or 1"
Drain Line Size	½" (under 20' run and lower than 10' vertical at 60 PSI) ¾" (over 20' run or over 10' high, or over 7 GPM backwash rates)
Electrical Requirements***	Continuous 110 Volt, 60 Cycles/2volt/24volt
System Dimensions:	
Media Tank With Valve: AQU36	10" dia. x 42" high
Foot Print	13" x 24" x 43.5"
Salt/Potassium Storage Capacity (salt recommended: 99.99% pure pellets for maximum performance)	150 lbs.
Approximate Shipping Weight (with no salt)	100-140 lbs.

***Efficiency** based at stated factory set salt dosage only.

****Iron** can be in several forms, pretreatment will be necessary if certain types of iron are encountered.

*****Continuous** means to a 110 outlet that has continuous voltage not able to be turned off by a light switch. GFI outlet recommended.

These systems are efficiency rated and conform to NSF/ANSI 44 for the specific performance claims as verified and substantiated by test data.

No reduction of specific contaminant claims

INSTALLATION INSPECTION

IS YOUR HOME PRE-PLUMBED?

Your home is pre-plumbed for a water softener/conditioner if you have a loop in the garage or laundry room. Typically, there will be 110 volt outlet within 6 feet of the loop and a ½" drain line stubbed out of the wall. If your home is pre-plumbed, skip now to *Step 1 of Installation Procedures*.

CAUTION: Before starting up system, check water softener drain line to insure that it will drain properly.

IF YOUR HOME IS NOT PRE-PLUMBED

If your home is not pre-plumbed for a water softener, then we recommend calling for professional installation. If you are attempting to install the system yourself, you must determine where to locate the water softening/conditioning system.

The best location depends on several questions:



GFI outlet
salida GFI



drain source
suministro del desagüe

loop
caño curvo

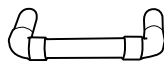

ESPECIFICACIONES Y LIMITACIONES AQU36

Capacidad total de granos: AQU36	16.400 en 3,5 lb de sal 26.400 en 9 lb de sal 30.400 en 15 lb de sal 4670 granos/lb de sal en 3,5 lb de sal
Eficiencia*	24-60 Granos por galón
Dureza máxima del agua	1-10 PPMs
Hierro ferroso máximo (solamente hierro de "agua clara")**	7
pH mínimo	Aproximadamente de 80 – 120 minutos
Tiempo de regeneración	
Coefficiente del flujo máximo para drenar durante la regeneración: AQU36	2,1 GPM
Presión del agua	20 min – 120 máx de PSI con 85 PSI de presión en el día
Baja de presión en el agua en 5 GPM	0,6-1,0 PSIG
Temperatura	AIRE: 35° a 120°F • AGUA: 35° a 100°F
Tamaño de la válvula de derivación	3/4 de pulgada o 1 pulgada
Tamaño de la tubería del desagüe	1/2 pulgada (menos que 20 pies de largo y menos que 10 pies verticales en 60 PSI) 3/4 de pulgada (más de 20 pies de largo o más de 10 pies de alto, o más que 7PGM el coeficiente de retrolavado)
Requerimientos eléctricos***	110 Voltios, 60 ciclos/2 voltios/24 voltios continuos
Dimensiones del sistema:	
Depósito de medios a con válvula: AQU36	10 pulgadas de diámetro x 42 pulgadas de altura
Depósito de salmuera: Todos	13 pulgadas cuadradas x 24 pulgadas de altura x 43,5 pulgadas de altura
Capacidad de almacenamiento de sal/potasio (sal recomendada: 99,99% de bolitas puras para máximo funcionamiento)	150 lbs
Peso aproximado de envío (sin sal)	100-140 lbs

*La **Eficiencia** está basada en la dosis de sal establecida por la fábrica solamente.

El **hierro se puede utilizar en varias formas, si en su suministro de agua se encuentran ciertos tipos de hierro, usted necesitará el pretratamiento apropiado.

*****Continuo** significa que una caja de enchufe con voltaje continuo de 110 no se puede apagar con un interruptor de pared. Se recomienda una salida GFI.

Estos sistemas han sido evaluados según su rendimiento y cumplen con las normas de NSF/ANSI 44 para la demanda específica del rendimiento, la cual está verificada y sostenida por la información de las pruebas. Demanda de contaminantes específicos no reducidos.

INSPECCION DE INSTALACION

¿SU CASA TIENE LAS CAÑERIAS CORRECTAS?

Su casa tiene las cañerías correctas para el sistema suavizante/acondicionador de agua si tiene una caña curvo en su cochera o su cuarto de lavar. Típicamente, habrá una caja de enchufe de 110 voltios en un margen de 6 pies de la curva y a media pulgada de la tubería del desagüe que sale de la pared. Si su casa tiene

las cañerías correctas, siga con el *Paso 1 de Procedimientos de instalación.*

ADVERTENCIA: Antes de empezar el sistema, revise la tubería del desagüe del suavizante de agua para asegurar que el desagüe funciona apropiadamente.

SI SU CASA NO TIENE LAS CAÑERIAS CORRECTAS

Si su casa no tiene las cañerías correctas para el suavizante de agua, le recomendamos que un profesional le instale sus cañerías. Si usted intenta instalar el sistema, usted deberá determinar donde será la ubicación del suavizante/acondicionador de agua.

La mejor ubicación depende de algunas preguntas:

1. How will you get the water from the water main to the water softener/conditioner?
2. Where will you run the drain line/waste tube? (see illustration below)
3. Where is a 110V outlet within 6 feet of the softener?

Optional: Run a longer wire to most any 110V outlet.

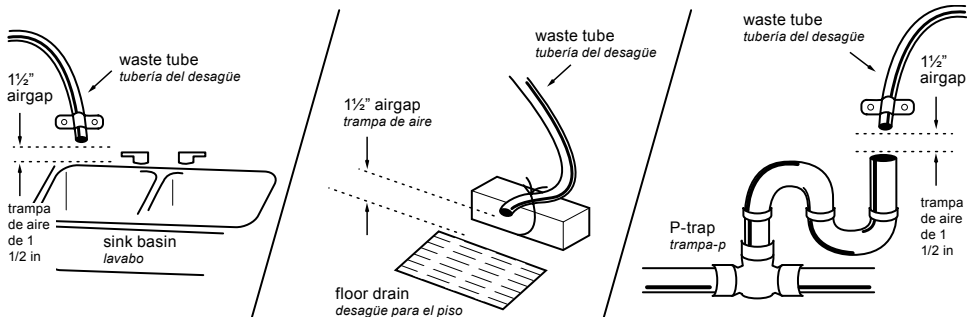

Determine the location of your water softener/conditioner, taking into account the above factors, and determine what materials and tools will be needed for installation. You are now ready to move on to *Step 1 of the Installation Procedures*.

INSTALLATION PROCEDURES

STEP 1 CONNECT TO WATER SUPPLY

- A. Shut off the main water supply to the house. Open the hose bib to relieve pressure and drain out water. Close the hose bib. Place a bucket or the softener brine tank under the softener loop to catch the excess water that will spill out when you cut the pipe. Cut the plumbing loop off. Determine the inlet side of the loop by turning the main water on very slightly until water comes out of one of the sides of the loop. This is the inlet supply.

WARNING: You must connect the incoming side of the softener/conditioner to the inlet supply from the loop. Failure to connect with the proper directional flow can damage the water softener/conditioner and your household plumbing.
- B. Install 3/4" or 1" mip adapters, or 3/4" or 1" union nipples and valve is ready for pipe connections.
 2. **Aquanex™ bypass valve connection:**
 - a. Install drain hose barb. Use Teflon tape on threads. Hose barb can point up or down.
 - b. Insert tailpieces through union nuts.
 - c. Attach tailpieces by soldering to the inlet and outlet of the plumbing loop.
 - d. **Place rubber gaskets into the union nuts and thread onto the bypass valve body.** It is not necessary to use lubricant or sealant on rubber gasket or union nuts.
 - e. Place Bypass valve into the bypass position by rotating the handles so they are both perpendicular to the flow path of the inlet and outlet water stream.
 - f. Optional - Or use SS Flex Lines

1. ¿Cómo obtendrá agua del suministro de agua principal al suavizante/acondicionador de agua?
2. ¿Dónde pondrá la tubería del desagüe? (*consulte la ilustración a la izquierda*)
3. ¿Dónde hay una caja de enchufe de 110 voltios dentro de un margen de 6 pies del suavizador?

- Opcional: Utilice una conexión a cualquier caja de enchufe de 110 voltios.*
4. ¿Necesitará instalar una tubería de agua dura para sus mangueras, filtros de piscina o sistema de irrigación exteriores?
 5. ¿Dónde puede colocarse el suavizante de agua para que quede sostenido firme a un nivel adecuado con piso de concreto o tabla?

Determine la ubicación del suavizante/acondicionador de agua tomando en cuenta los factores establecidos y determine qué materiales y herramientas serán necesarios para la instalación. Ahora usted está listo para seguir con el *Paso 1 de los Procedimientos de instalación*.

PROCEDIMIENTOS DE INSTALACION

PASO 1 CONEXION AL SUMINISTRO DE AGUA

- A. Apague el suministro de agua principal de la casa. Abra las mangueras para relajar la presión y drenar el agua completamente. Después cierre las mangueras, y coloque debajo del caño curvo una cubeta o el depósito de salmuera para coger el exceso de agua que saldrá cuándo usted corte la tubería. Corte el caño curvo, y abra un poco el suministro de agua hasta que salga agua de uno de los lados, para determinar cual es el lado donde sale agua del caño curvo. Este es el suministro entrante. **ADVERTENCIA: Usted debe conectar el suavizante/acondicionador de agua al lado del suministro entrante.** Si no conecta las cañerías con la dirección del flujo apropiado puede dañar el sistema de suavizante/acondicionador de agua y las cañerías de su casa.
- B. Instale un adaptador mip o uniones rectas con rosca de 3/4 in o 1 in, y la válvula está lista para las conexiones de la tubería.
- 2. Conexión de la válvula de derivación Aquanex™**
- a. Instalar la manguera de drenaje lengüeta . Utilice la cinta de Teflon en las Roscas. Manguera lengüeta puede señalar hacia arriba o hacia abajo.
 - b. Inserte los cabos a través de las uniones de las tuercas.
 - c. Adhiera los cabos soldando la salida y entrada del caño curvo.
 - d. **Coloque los empaques de goma en las uniones de las tuercas y roscas en el cuerpo de la válvula de derivación.** No es necesario utilizar lubricante o sellador en los empaques de goma o las uniones de las tuercas.
 - e. Coloque la válvula de la Selección de fuente en la posición de derivación rotando

las asas para que los dos estén perpendiculares al paso del flujo de la salida y entrada de la corriente del agua entrada del caño curvo.

f. Opcional: O-use SS Flex Lines

STEP 2 CONNECT TO DRAIN

Typical drain line runs to a floor drain, washing machine drain, sanitary sewer line with a p-trap, a sink drain or a sump. **CAUTION: Check with all local plumbing codes to insure proper installation in your area. An air-gap may be required. Be sure to install proper drain line size (see specifications or Step 2B for sizing).**

- A. Slide a ½" I.D. tube onto hose barb located on the back of the valve control body, (you may want to secure tube with a hose clamp, *not provided*). Connect the tubing to the drain stub out provided with your pre-plumb loop. Some pre-plumbs may provide an ABS drain-pipe to run drain line to. **CAUTION: Be sure drain line discharges properly into a drain to prevent flooding.**
- B. If the following conditions exist, it is recommended to increase the drain line tubing from ½" to ¾" I.D.
 1. Drain line run is over 20'.
 2. Drain line vertical run is over 10 feet high with incoming water supply pressure of 60 PSI. (You can increase or decrease height of run 2 feet per 10 PSI. variations in either direction, i.e. 12 feet vertical run with 70 PSI. or 8 feet vertical run with 50 PSI.).

INITIAL START-UP STEP-BY-STEP INSTRUCTIONS

STEP 1 PROGRAM TIME OF DAY

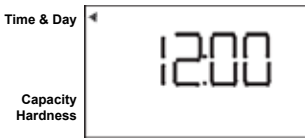

- A. Press the SET button. The display will flash 12:00
- B. Use the UP and DOWN buttons to advance to the correct time. Note "PM" is indicated, "AM" is not indicated.
- C. Press the SET button to accept the time of day.
- D. The control will advance to the DAY OF WEEK setting.

STEP 2 SET DAY OF WEEK



- A. Press the SET button to make the cursor flash.
- B. Use the UP and DOWN buttons to advance the flashing cursor under the correct day of the week.
- C. Press SET button again to accept the changes.

After steps 1-2, the controller will operate. Proceed to step 3 if further adjustments to your system's programming is needed.

STEP 3 SET REGEN TIME

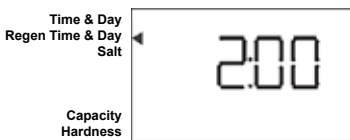

- A. Default set at 2:00 AM for regeneration.
- B. To change the regeneration time, press SET - causing "2:00" to flash.
- C. Use the UP and DOWN buttons to advance to desired regeneration time.
- D. Press SET to accept the time and advance to the next parameter.

PASO 2 CONEXION AL DESAGÜE

La tubería típica del desagüe corre al desagüe del piso, al desagüe de la lavadora, al conducto de la cloaca del sanitario con una trampa-p, al desagüe del lavabo o al pozo para el drenaje.

PRECAUCIÓN: Revise todas las normas locales de cañerías de su área para hacer una instalación apropiada. Una trampa de aire puede ser requerida. Asegúrese de instalar el tamaño apropiado para la tubería del desagüe (consulte las especificaciones o el Paso 2B para Tamaños).

A. Deslice el caño I.D. de 1/2 pulgada a el adaptador de la manguera localizada en la parte de atrás del cuerpo de la válvula de control, (usted puede asegurar el caño con la mordaza de la manguera, *no incluida*). Conecte el caño que sale de la pared al fragmento del desagüe, proveído en su caño curvo. Alguna cañería puede proveer una pipa de desagüe ABS que se dirige a la tubería del desagüe. **PRECAUCIÓN:** Asegúrese de drenar la tubería apropiadamente para prevenir inundaciones.

B. Si las siguientes condiciones existen, se recomienda aumentar la tubería de desagüe tubing de 1/2 a 3/4 I.D.

1. La tubería del desagüe es más grande

que 20 pies.

2. La tubería vertical del desagüe es más de 10 pies de altura con una presión de 60 PSI en el agua entrante del suministro. (Usted puede incrementar o disminuir la altura en cualquier dirección por 2 pies cada 10 PSI de variación, es decir, 12 pies verticales con 70 PSI o 8 pies verticales con 50 PSI).

INICIAL PUESTA EN MARCHO PASO A PASO LAS INSTRUCCIONES

PASO 1 HORA DEL DIA

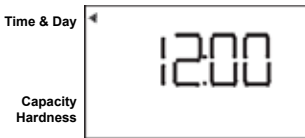

- Presione el boton SET. La pantalla parpadeara 12:00.
- Use los botones ARRIBA o ABAJO para avanzar a la hora correcta. Nota: Hay un indicatar de PM, pero no de AM.
- Presione el boton SET para aceptar la hora seleccionada.
- El control avanzara a la definicion del dia de la semana.

PASO 2 DIA DE LA SEMANA

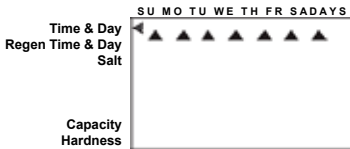

- Presione el boton SET para que el cursor parpadee.
- Use los botones ARRIBA o ABAJO para avanzar el cursor parpadando bajo el dia correcto de la semana.
- Presione el boton SET para aceptar los cambios.

Despues pasos 1 - 2 el controlador funcionara con. Proceder al paso 3 en caso de nuevos ajustes a su sistema de programacion que se necesita.

PASO 3 HORA DE REGENERACION

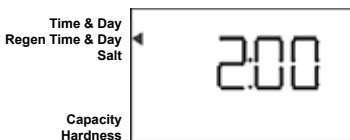

- Está configurado para las 2:00 AM por defecto.
- Para cambiar esta configuración, presione el boton SET causando que 2:00 parpadea.
- Utilice los botones de las flechas para aumentar/disminuir la hora.
- Presione el boton SET para validar lo seleccionado.

STEP 4 SET CALENDAR OVERRIDE

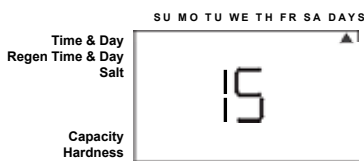

- A. "15" days is the default calendar override on 760 control.
- B. Days can be adjusted from 1/2 (.5) to 99 days.
- C. To change, press SET to make the "15" flash.
- D. Use UP and DOWN buttons to change the number of days desired.
- E. Press SET to accept the setting and advance to the next parameter.

STEP 5 AMOUNT OF SALT USED PER REGENERATION

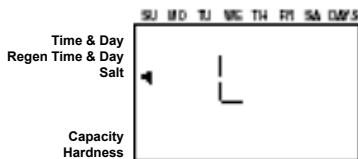

Standard Setting

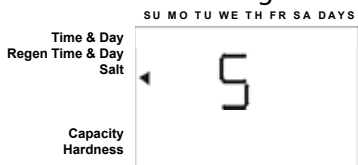

High Capacity Setting

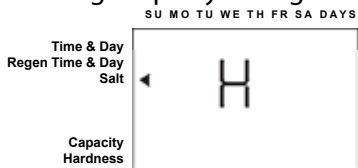

- A. Default setting is "S" standard salting.
- B. 3 salt settings are available on 760 control.
- C. S – Standard Salt – 9 lbs/cubic foot of resin (120 grams/liter of resin)
- D. H – High Salt – 15 lbs/cubic foot of resin (200 grams/liter of resin)
- E. L – Low Salt – 3 lbs/cubic foot of resin (40 grams/liter of resin)
- F. Low Salt is the "Highly Efficient Mode".
- G. To change salt setting, press the SET button and use the UP and DOWN buttons to change to the desired setting.
- H. Press SET to accept the setting and advance to the next parameter.

STEP 6 ESTIMATED CAPACITY

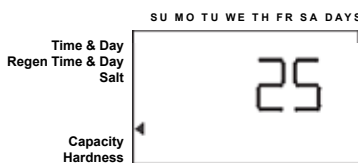

- A. Default setting is set at "25".
- B. System capacity is displayed in total kilograins or kilograms of hardness removed before a regeneration is necessary.
- C. The capacity is displayed for information purposes.
- D. To change capacity on the 760 control, press SET to make the default capacity flash. Use the UP and DOWN buttons to increment to the desired capacity.
- E. Press SET to accept the setting and advance to the next parameter.

PASO 4 CALENDARIO DE SOBREPASO



- A. El valor por defecto es de 15 día para la 760 control.
- B. Dias se pueden ajustar desde 1/2 (.5) a 99 días.
- C. A cambio, oprime SET para que el "15" parpadea.
- D. Utilize los botones ARRIBA y ABAJO para cambiar el numero de días deseada.
- E. Oprime SET para aceptar el ajuste y avanzar al siguiente parametro.

PASO 5 CANTIDAD DE SAL USADO POR REGENERACIONES

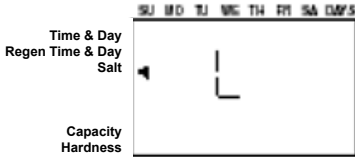

Standard Setting

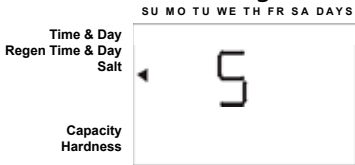

- A. La configuración por defecto es S (Sal Estándar).
- B. Tiene tres opciones de cantidad de sal para elegir.
- C. S - Standard Sal - 9lbs. pie cubico de resina.
- D. H - Alto de sal - 15lbs/ pie cubico de resina.
- E. L - baja en sal - 3lbs/ pie cubica de resina.
- F. Baja en sal es el "alto el modo eficiente."
- G. Cambio de sal ajuste, pulse el boton SET y utilizar los botones ARRIBA y ABAJO para cambiar a la configuracion deseada.
- H. Pulse SET para aceptar el ajuste y avanzar al siguiente parametro.

High Capacity Setting

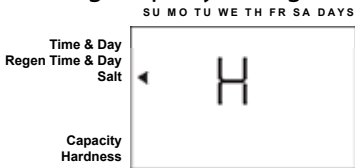

PASO 6 ESTIMATED CAPACITY



- A. La capacidad por defecto es "25".
- B. La capacidad total estimada del sistema se muestra como la cantidad de kilos que se pueden remover con el lecho de medio filtrante totalmente regenerado.
- C. La capacidad se muestra para fines de informacion.
- D. Para cambiar la capacidad en control 760, presione el boton SET que la capacidad por defecto parpadee. Use los botones ARRIBA y ABAJO para llegar a la capacidad deseada.
- E. Pulse SET para aceptar el ajuste y avanzar al siguiente parametro.

STEP 7 ENTER HARDNESS



- A. Default hardness setting is 25 grains (ppm for metric).
- B. To change hardness, press SET to make the setting flash. Use the UP and DOWN buttons to advance to the desired hardness.
- C. Press SET to accept the entered hardness value.
- D. The control will return you to the normal operation mode.

Initial programming is now complete. The control will return to normal operation mode if a button is not pushed for 30 seconds.

STEP 7 ENTRAR LA DUREZA



- Dureza la configuracion por defecto esta configurado para 25 granos.
- Para cambiar la dureza, presione el boton SET y utilice los botones ARRIBA y ABAJO para cambiar dureza.
- Presione el boton SET para aceptar el valor.
- El control se volvera a la normalidad modo de operacion.

Programacion inicial se ha completado. El control volvera a la normalidad si el modo de funcionamiento de un boton no esta presionado durante 30 segundos.

PLACING CONDITIONER INTO OPERATION (Turning on the water)

Conditioner and FA Filter Start-Up

After you have performed the previous initial power-up steps, you will need to place the conditioner into operation. Follow these steps carefully, as they differ from previous Autotrol valve instructions.



WARNING: Do not rotate the camshaft by hand or damage to the unit may occur. Use the controller to step the camshaft electronically through the cycles.

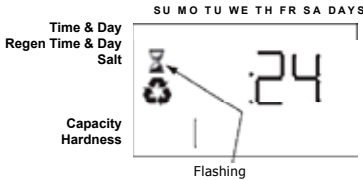

1. With the supply water for the system still turned off, position the bypass valve to the "not in bypass" (normal operation) position.
2. Hold the REGEN button on the controller down for 5 seconds. This will initiate a manual regeneration. The controller will indicate that the motor is turning the camshaft to the cycle C1 (Backwash) position by flashing an hourglass. The controller will display the total regen time remaining. If you press and hold the SET button, the controller will indicate the time remaining in the current cycle.
3. Fill the media tank with water. While the controller is in cycle C1 (Backwash), open the water supply valve very slowly to approximately the 1/4 open position.



WARNING: If opened too rapidly or too far, media may be lost out of the tank into the valve or the plumbing. In the 1/4 open position, you should hear air slowly escaping from the valve drain line.

- A. When all of the air has been purged from the media tank (water begins to flow steadily from the drain line), open the main supply valve all of the way. This will purge the final air from the tank.
- B. Allow water to run to drain until the water runs clear from the drain line. This purges any refuse from the media bed.
- C. Turn off the water supply and let the system stand for about five minutes. This will allow any air trapped to escape from the tank.
4. Add water to the regenerant tank (initial fill) (conditioner only). With a bucket or hose, add approximately 4 gallons (15 liters) of water to the regenerant tank.
- A. If the tank has a salt platform in the bottom of the tank, add water until the water level is approximately 1 inch (25 mm) above the platform.

PUESTA EN MARCHA DEL ACONDICIONADOR (Abriendo el agua)

Acondicionado y FA Filtro de puesta en marcha

Después de haber cumplido con las etapas previas, deberá usted poner en funcionamiento el acondicionador. Siga estos pasos con prudencia, ya que difieren de las instrucciones anteriores para válvulas Autotrol.



ADVERTENCIA: No girar el árbol de levas con la mano o danos a la unidad pueden ocurrir. Utilizar el controlador a paso el árbol de levas electronicamente a través de los ciclos.

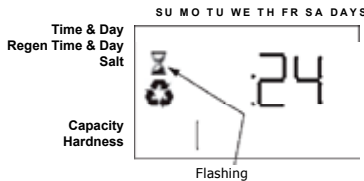

1. Con el suministro de agua del sistema todavía cerrado, posicione la válvula de derivación en la posición "sin derivación" (operación normal.)
2. Mantenga presionado hacia abajo el botón REGEN del controlador durante 5 segundos. Esto hará que se inicie una regeneración manual. El controlador indicará que el motor está haciendo girar el árbol de levas a la posición del ciclo C1 (Contralavado) haciendo parpadear un reloj de arena. El controlador mostrará en pantalla el tiempo total restante de regeneración. Si presiona y mantiene presionado el botón SET, el controlador indicará el tiempo restante del ciclo actual.
3. Llene el tanque de material filtrante con agua. Mientras el controlador se encuentra en el ciclo C1 (Contralavado), abra la válvula de suministro de agua muy lentamente hasta alrededor de 1/4 vuelta.



ADVERTENCIA : Si la abre demasiado rápido o en exceso, puede haber pérdida de material filtrante del tanque hacia la válvula o la fontanería. Abriendo un cuarto de vuelta, podrá usted oír el aire que sale lentamente de la línea de drenaje de la válvula.

- A. Cuando se haya purgado todo el aire del tanque de material filtrante (el agua comienza a fluir en forma pareja desde la línea de drenaje), abra totalmente la válvula principal de suministro. Esto hará que se purgue el aire que quede en el tanque.
- B. Deje correr el agua hacia del desagüe hasta que salga cristalina de la línea de drenaje. Esto purgará todo residuo del lecho del material filtrante.
- C. Cierre el suministro de agua y deje descansar al sistema durante cinco minutos. Esto permitirá que se libere todo el aire que pudiera haber quedado dentro del tanque.
4. Agréguele agua al tanque de brine (llenado inicial) - sólo el acondicionador. Con un cubo o una manguera, agregue aproximadamente 15 litros de agua al tanque de brine.
- A. Si el tanque tiene una plataforma de sal en el fondo, agregue agua hasta que el nivel del agua esté aproximadamente 25 mm por encima de la plataforma.



NOTE: We recommend that you do not put salt into the tank until after the control valve has been put into operation. With no salt in the tank, it is much easier to view water flow and motion in the tank.

5. Engage the refill cycle to prime the line between the regenerant tank and the valve (conditioner only).
- A. Slowly open the main water supply valve again, to the fully open position. Be sure not to open too rapidly as that would push the media out of the media tank.
- B. Advance the controller to the Refill (C8) position. From cycle C1 (Backwash), press and hold the SET button. This will display the current cycle. While pressing the SET button, press UP to advance to the next cycle. Continue to advance through each cycle until you have reached cycle C8 (Refill).



NOTE: As you advance through each cycle there will be a slight delay before you can advance to the next cycle. The hourglass icon will light while the camshaft is indexing. There may be a pause at cycle C4 (System Pause). This cycle allows the water/air pressure to equalize on each side of the valve discs before moving on. The hourglass will not be visible indicating that the system is paused.

- C. With the water supply completely open, when you arrive at cycle C8 (Refill), the controller will direct water down through the line to the brine tank. Let the water flow through the line until all air bubbles have been purged from the line.
 - D. Do not let the water flow down the line to tank for more than one minute to two minutes or tank may overflow.
 - E. Once the air is purged from the line, press the SET button and the UP button simultaneously to advance to cycle C0 (Treated Water) position.
6. Draw water from the brine tank.
 - A. From the treated water position (cycle C0), advance the valve to the draw regenerant position. Hold the REGEN button down for five seconds.

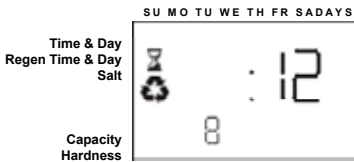

The controller will begin a manual regen, and advance the control valve to the cycle C1 (Backwash). Press the SET and UP button to advance to cycle C2 (Draw).

- B. With the controller in this position, check to see that the water in the brine tank is being drawn out of the tank. The water level in the tank should recede very slowly.
- C. Observe the water being drawn from the brine tank for at least three minutes. If the water level does not recede, or goes up, check all hose connections. C2 should be displayed.
7. If the water level is receding from the brine tank you can then advance the controller back to the treated water (C0) position by pressing SET and the UP buttons simultaneously to advance the controller to the C0 position.
8. Finally, turn on a faucet plumbed after the water conditioner. Run the faucet until the water runs clear. Add salt to the brine tank.



NOTA : Le recomendamos que no ponga sal en el tanque hasta después de haber puesto en funcionamiento la válvula de control. Sin sal en el tanque, es mucho más fácil ver el flujo y el movimiento del agua dentro del tanque.

5. Inicie el ciclo de rellenado para cebar la línea entre el tanque de regenerante y la válvula - sólo par los acondicionadores.
 - A. Vuelva a abrir lentamente la válvula principal de suministro de agua, hasta su posición de totalmente abierta. Asegúrese de no hacerlo a de masiada velocidad, ya que esto empujaría al material filtrante hacia fuera del tanque.
 - B. Avance el controlador a la Posición Rellenado. Desde el ciclo C1 (Contralavado), presione y mantenga presionado el botón . Esto hará que apar ezca en pantalla el ciclo actual. Mientas mantiene presionado el botón SET, presione la flecha ARRIBA para avanzar al ciclo siguiente. Continúe avanzando a través de los ciclos hasta llegar al ciclo C8 (Rellenado).



NOTA : A medida que se avanza por los ciclos, habrá una leve demora entre cada ciclo y el siguiente. El reloj de arena se encenderá mientras el árbol de levas se está graduando. Puede haber una pausa en el ciclo 4 (Pausa del sistema). Este ciclo permite que la presión del agua/aire se igualen de ambos lados de las válvulas de disco antes de seguir adelante. El reloj de arena no va a estar visible indicando que el sistema está en pausa.

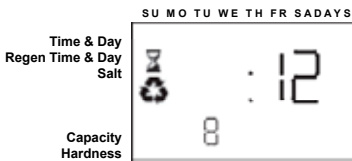

- C. Con el suministro de agua totalmente abierto, cuando llegue usted al ciclo 8 (Rellenado), la válvula guiará el agua acia abajo, a través de la línea, hasta el tanque de regenerante. Deje que el agua fluya a través de la línea hasta que se hayan purgado todas las burbujas de agua de la línea.
 - D. No permita que el agua fluya por la línea hacia el tanque durante más de uno o dos minutos, ya que el tanque se llenará demasiado.
 - E. Una vez purgado el aire de la línea, presione el botón SET y botón ARRIBA simultáneamente para avanzar hasta la posición del ciclo C0 (Agua tratada).
6. Aspire el agua del tanque de regenerante.
 - A. Desde la posición agua tratada (ciclo C0), lleve la válvula a la posición aspiración de regenerante. Presione el botón REGEN durante cinco segundos

THINGS YOU MIGHT NEED TO KNOW

- When the controller is first plugged in, it may display a flashing hourglass and the message Err 3, this means that the controller is rotating to the home position. If the Err 2 is displayed, check that the incoming power frequency matches the controller. The North American controller will not run with 50 Hz input.
- The preset default time of regeneration is 2:00 AM.
- English or Metric? The World controller senses the electrical input and decides which is needed. The North American controller only runs on 60 Hz and defaults to English units.
- The 700 Series controller can be programmed to regenerate on specific days of the week.
- The 700 Series controllers send commands to the motor for camshaft movement. However, water pressure/flow are required during the regeneration cycle for backwash, purge and refill, and brine draw to actually take place.
- Plug transformer into a 110 VAC outlet that is **NOT** controlled by a wall switch.

El controlador comenzará con una regeneración manual y adelantará la válvula de control hasta el ciclo C1 (Contralavado). Presione los botones y para avanzar hasta el ciclo C2(Aspiración).

- B. Con el controlador en esta posición, verifique visualmente si se está removiendo el agua del tanque de regenerante. El nivel de agua del tanque debería bajar muy lentamente.
- C. Observe la salida de agua del tanque de regenerante durante un mínimo de tres minutos. Si el nivel del agua no baja, o sube, véase la sección de Detección de Problemas.
7. Si el nivel de agua está bajando en el tanque de regenerante, puede usted entonces volver a llevar al controlador a la posición agua tratada (C0) presionando los botones SET y ARRIBA simultáneamente.
8. Por último, abra un grifo a la salida del acondicionador de agua. Deje correr el agua hasta que salga cristalina. Ponga sal al tanque de regenerante.

COSAS QUE USTED PUEDE SER QUE NECITE SABER

- Cuando el controlador esta conectado en la primera, puede mostrar un reloj de arena de parpadear y el mensaje ERR 3, esto significa que el controlador esta girando a la posicion inicial. ERR si el 2 se muestra, compruebe que la alimentacion de la frecuencia coincide con el controlador. America del Norte controlador no funciona con 50 Hz de entrada.
- Preset tiempo por defecto es la regeneracion de las 2:00 am.
- Ingles o metrico? El mundo sentidos controlador de la electrica de entrada y decide que es necesario. El controlador de America del Norte solo se ejecuta en 60 Hz y los valores predefinidos para las unidades de ingles.
- El controlador de serie 700 puede ser programado para regenerar en determinados dias de la semana.
- La serie 700 controlador de enviar comandos al motor de arbol de levas moviendolo. Sin embargo, la presion del agua/flujo se necesitan durante el ciclo de regeneracion de retrolavado, de purga y rellano, salmuera y senalar a tener lugar en realidad.
- Conecte el transformador a una caja de enchufe de 110 voltios que **NO** sea controlado por un interruptor de pared.

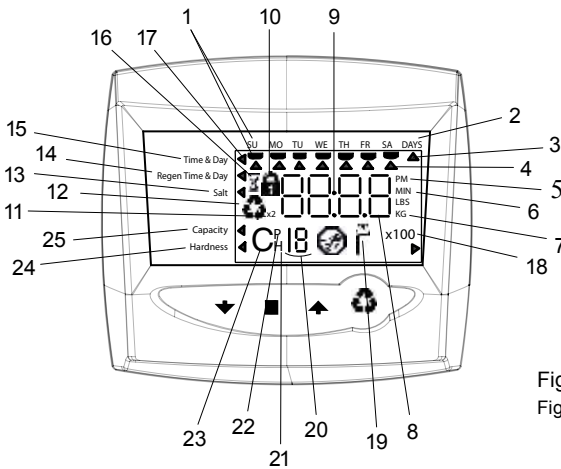

Figure 1
Figura 1

1. Days of the week. The flag immediately below the day will appear when that day has been programmed as a day the system should regenerate (used with 7-day timer programming).
2. See #3
3. This cursor is displayed when the days between regeneration are being programmed (used with .5 to 99 day regeneration programming).
4. One of these cursors will be displayed to indicate which day will be programmed into the controller.
5. "PM" indicates that the time displayed is between 12:00 noon and 12:00 midnight (there is no AM indicator). PM indicator is not used if clock mode is set to 24-hour.
6. When "MIN" is displayed, the value entered is in minute increments.
7. When "Kg" is displayed, the value entered is in kilograms or kilograins.
8. Four digits used to display the time or program value. Also used for error codes.
9. Colon flashes as part of the time display. Indicates normal operation.
10. Locked/unlocked indicator. In Level I programming this is displayed when the current parameter is locked-out. It is also used in Level II programming to indicate if the displayed parameter will be locked (icon will flash) when controller is in Level I.
11. When "x2" is displayed, a second regeneration has been called for.
12. The recycle sign is displayed (flashing) when a regeneration at the next time of regeneration has been called for. Also displayed (continuous)

- when in regeneration.
13. The display cursor is next to "SALT" when programming the amount of regenerant. If the controller is on a 3-cycle filter then backwash time is programmed.
14. The display cursor is next to "REGEN TIME & DAY" when programming the time of regeneration and the days of regeneration.
15. The display cursor is next to "TIME & DAY" when programming the current time and day.
16. The hourglass is displayed when the motor is running. The camshaft should be turning.
17. These cursors will appear next to the item that is currently displayed.
18. X100 multiplier for large values.
19. Shows when water is flowing through the valve.
20. Used with #24 and #25. Displays a sequence number or a value.
21. History Values (H). The number displayed by #23 identifies which history value is currently displayed.
22. Parameter (P). Displayed only in Level II Programming. The number displayed by #23 identifies which parameter is currently displayed.
23. Cycle(C). The number displayed by #23 is the current cycle in the regeneration sequence.
24. Hardness setting—only used with 760 and 760C controllers.
25. Capacity display—shows estimated system capacity.

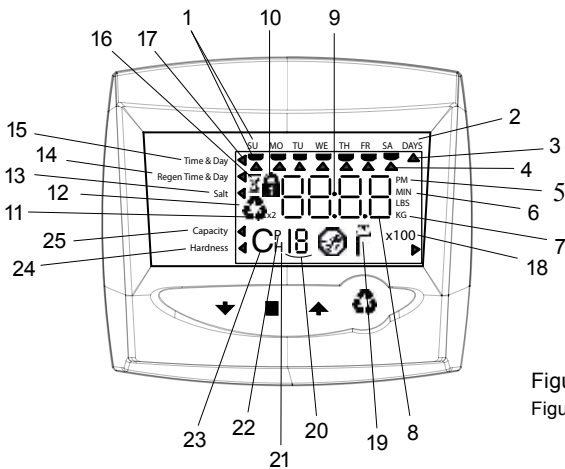

Figure 1
Figura 1

1. Días de la semana. La bandera que está justo debajo del día aparece cuando el día ha sido programado como el día en que el sistema se debe regenerar (se utiliza con una programación para temporizador de 7 días).
2. Vea el No. 3.
3. Este cursor se muestra cuando los días entre la regeneración están siendo programados (se utiliza con una programación de regeneración de 0,5 a 99 días).
4. Se mostrará uno de estos cursores para indicar qué día se programará en el controlador.
5. "PM" indica que el tiempo que se muestra es entre las 12 del mediodía y las 12 de la noche (no hay indicador de AM). El indicador de PM no se utiliza si el reloj está ajustado para funcionar con 24 horas.
6. Cuando se muestra "MIN", el valor que se introduce se incrementa en minutos.
7. Cuando se muestra "KG", el valor que se introduce es en kilogramos o kilogramos.
8. Se utilizan cuatro dígitos para mostrar el valor del tiempo o del programa. También se utilizan para mostrar códigos de error.
9. Los dos puntos centellean al mostrarse el tiempo. Esto indica un funcionamiento normal.
10. Indicador bloqueado/desbloqueado. En la programación del Nivel I, esto se muestra cuando el parámetro actual está bloqueado. También se usa en la programación del Nivel II para indicar si el parámetro que se muestra será bloqueado (el ícono centelleará) cuando el controlador esté en el Nivel I.
11. Cuando se muestre "x2", se necesitará una segunda regeneración.
12. Se muestra una señal de recirculación centelleante cuando se necesita la próxima

- regeneración. También se muestra continua cuando está en regeneración.
13. El cursor de muestra está junto a "SAL" cuando se programa la cantidad de regenerante. Si el controlador está en un filtro de 3 ciclos, se programa el tiempo de retrolavado.
14. El cursor de muestra está junto a "REGEN TIME & DAY" cuando se programan la hora y los días de regeneración.
15. El cursor de muestra está junto a "TIME & DAY" cuando se programan la hora y el día actuales.
16. El reloj de arena se muestra cuando el motor está en funcionamiento. El árbol de levas debe estar girando.
17. Estos cursores aparecerán junto al artículo que se esté mostrando en ese momento.
18. Multiplicador x100 para valores mayores.
19. Muestra que el agua está fluyendo a través de la válvula.
20. Se usa con el No. 24 y el No. 25. Muestra un número de secuencia o un valor.
21. Valores de historia (H). El número que se muestra con el No. 23 identifica la válvula de historia que se muestra en ese momento.
22. Parámetro (P). Se muestra únicamente en la programación del Nivel II. El número que se muestra con el No. 23 identifica el parámetro que se muestra en ese momento.
23. Ciclo (C). El número que se muestra con el No. 23 es el ciclo actual en la secuencia de regeneración.
24. Ajuste de la dureza (se utiliza únicamente con controladores 760 y 760C).
25. Indicador de capacidad (muestra la capacidad aproximada del sistema).

A. Type of System

Your water softener is a fully automatic Demand Initiated, metered system. This means the softener meters or keeps track of the water used in the home. It uses this information to determine when to perform the regeneration or cleaning cycle. The control of the softening process automatically adjusts to your water use. For example, if you have company and your water use increases substantially, the softener will adjust to ensure you don't run out of soft water. If you go away for a time and are not using any water in the home, the softener will adjust again and not perform a regeneration cycle thereby saving salt and water.

B. Type of Salt

Basically, salt is salt. However, some makes of salt contain more dirt in the bag than others. We recommend Morton™ or Diamond Crystal™ salt pellets, but any type will work. Salt is readily available at Lowes.

C. Amount of Salt or Potassium

We recommend keeping the level of salt in the brine tank about half full for most households. Larger households can start out with more. Let the salt level drop down to the water level before adding more salt. Potassium should be kept as close to the water level as is practical to help prevent a "salt bridge". Periodically you may experience a salt bridge. A salt bridge occurs when the salt forms a crust right at the water level in the brine tank. The salt remains suspended above the water and cannot make the brine solution required for the regeneration of the softener bed. If you do experience a salt bridge, simply tap a broom handle down in the salt to break up the bridge. Wait at least 1 hour and then manually

regenerate the softener.

D. Changing the Control Valve Settings

It is not necessary to change the control valve settings. Over the course of several months it is possible the display will not show the correct time of day due to power fluctuations. Reset the control to the correct time of day. If your feed water hardness changes, reset the control to the new hardness. Other settings are programmed at the factory for optimum efficiency and do not need to be changed.

E. Resetting the Control After a Power Outage

The only correction necessary after a power outage is resetting the time of day. All other settings are retained in the control memory and do not need to be reset.

F. Sodium and Potassium in Softened Water

The softening process does add some sodium or potassium to the conditioned water. The chart shows approximately how much sodium or potassium is added to one quart of conditioned water based on the amount of feed water hardness. (See pg. 26 for chart)

G. Bypassing the Softener

You may need to bypass the softener for service or if you do not want your household water to pass through the softener. The instructions are shown on top of the bypass valve. Make sure you depressurize the system before performing any service or removing the softener. See the "WARNING" in the troubleshooting section.

H. Vacations or extended periods of Non-Use

It is not necessary to shut down the softener for periods of non-use equal to two-week to

USO Y CUIDADO

A. Tipo de sistema

Su suavizante de agua es completamente automático de **Inicio por demanda**, el cual es un sistema medido. Esto significa que los medidores o el contador del agua cuentan el agua utilizada por día. Utiliza esta información para determinar cuándo se ejecutará la regeneración, o ciclo de limpieza. El control del proceso de suavizante automáticamente se ajusta a su uso del agua. Por ejemplo, si usted tiene una compañía y su uso de agua incrementa sustancialmente, el suavizante se ajustará para asegurar que no se quede sin agua suave. Si usted sale, y por algún tiempo no utiliza el agua en su casa, el suavizante se ajustará otra vez y no ejecutará el ciclo de regeneración, y por lo tanto ahorrará sal y agua.

B. Tipo de sal

Básicamente, toda sal es similar. Sin embargo, alguna sal contiene más suciedad que otras. Cualquier tipo de sal sirve, pero nosotros le recomendamos bolitas de sal de *Morton™* o *Diamond Crystal™*. La sal está disponible en Lowe's.

C. Cantidad de sal o potasio

Recomendamos mantener el nivel de sal en el depósito de salmuera medio lleno para la mayoría de las casas. Las casas más grandes pueden empezar con más sal. Deje que el nivel de sal baje al nivel del agua antes de agregar más sal. El potasio debe estar lo más cerca al nivel del agua para ayudar a prevenir el "exceso de sal." Periódicamente puede que la sal exceda lo adecuado en el depósito. Cuando hay un exceso de sal, se forma una capa de sal en el nivel del agua en el depósito de salmuera. La sal se queda suspendida en el agua y no puede crear

la solución de salmuera requerida para la regeneración de la cama del suavizante. Si usted experimenta un exceso de sal, simplemente golpee con un palo de escoba para romper la capa de sal. Espere por lo menos una hora y después manualmente regenere el suavizante.

D. Cambio de los ajustes de la válvula de control

No es necesario cambiar otros ajustes de la válvula de control. Es posible que al paso de algunos meses en la ventana de presentación no se muestre el día correcto por causa de fluctuaciones de la fuente de poder. Ingrese otra vez la hora del día correcto. Si la dureza del agua entrante cambia, ajuste el control a la nueva dureza. Otros ajustes están programados de fábrica para una óptima eficiencia y no necesitan cambiarse.

E. Restablecer el control después de un corte de energía

la única corrección necesaria después de una interrupción de la energía es restablecer la hora del día. Todos los demás ajustes se conservan en la memoria y el control no es necesario a restablecerse.

F. Sodio y potasio en el agua suave

El proceso de suavizante agrega sodio y potasio al agua acondicionada. La tabla siguiente demuestra cuánto sodio o potasio es adherido aproximadamente a un cuarto de agua acondicionada basándose en la dureza del agua entrante.

Para comparar, 2 piezas de pan blanco contienen 278 miligramos de sodio aproximadamente y 2 tazas de leche contienen 226

SODIUM ADDED TO WATER FROM CATION EXCHANGE SOFTENING

SODIO ADHERIDO AL AGUA PARA EL CAMBIO DE CATIONES SUAVIZANTES

Initial feed water hardness <i>Dureza inicial en el agua entrante</i> (grains per gallon) (<i>granos por galón</i>)	Sodium added by softening <i>Sodio adherido por suavizar</i> (milligrams/miligramos Na+/qt.)	Potassium added by softening <i>Potasio adherido para suavizar</i> (milligrams/miligramos K+/qt.)
5	37	62.9
10	75	127.5
15	112	190.4
20	150	255
30	225	382.5

For comparison, (2) slices of white bread contain approximately 278 milligrams of sodium and (2) cups of milk contain approximately 226 milligrams of sodium. One large banana contains approximately 600 milligrams of potassium.

one-month vacations. If however, you are a temporary resident and leave for periods of four to six months, we recommend you shut the softener down. Put the softener in bypass and unplug it. When you return you will need to start the softener up. Make sure there are approximately (3) gallons of water in the brine tank, plug the softener in, and manually regenerate the softener.

I. Disinfection of the Water Softener

The materials of construction of the modern water conditioner will not support bacterial growth, nor will these materials contaminate a water supply. However, during normal use, a conditioner may become fouled with organic matter or in some cases with bacteria from the feed water supply. This may result in an off-taste or odor in the water. Therefore, your conditioner may need to be disinfected after installation. Some conditioners will require periodic disinfection during their normal life. Consult your installing dealer for more information on disinfecting your conditioner. Depending upon the conditions of use, the style of conditioner, the type of ion exchanger, and the disinfectant available, a choice can be made among the following methods.

miligramos de sodio aproximadamente. Un plátano grande contiene 600 miligramos de potasio aproximadamente. (Consulte la tabla a la izquierda, página 19)

métodos siguientes.

G. Derivación del suavizante

Usted puede necesitar derivar el suavizante para darle mantenimiento. Si usted no desea que el agua de su casa pase por el suavizante. Las instrucciones también están indicadas en la válvula de derivación. Asegúrese de liberar la presión del sistema antes dar cualquier mantenimiento o remover el suavizante. Consulte la “**ADVERTENCIA**” en la parte de abajo en la Guía de resolución de problemas.

H. Vacaciones o períodos extensos sin usar

No es necesario apagar el suavizante en períodos sin usar por vacaciones de dos semanas a un mes. Si usted es un residente temporal, y se marcha por períodos de cuatro a seis meses, le recomendamos apagar el sistema. Desvíe el sistema y desconecte. Cuando regrese usted tendrá que iniciar el sistema suavizante. Asegúrese de que haya 3 galones de agua aproximadamente en el depósito de salmuera, conecte el suavizante, y manualmente regenere.

I. Desinfección del suavizante de agua

Los materiales utilizados para construir los acondicionadores de agua modernos no dejan que crezcan bacterias ni tampoco los materiales contaminan el suministro de agua. Sin embargo durante el uso normal, el acondicionador puede ensuciarse con materia orgánica o en algunos casos con bacterias del suministro de agua entrante. Entonces tendrá que desinfectar su acondicionador después de la instalación. Algunos acondicionadores necesitarán desinfección periódicamente durante su vida normal. Consulte a su concesionario de instalación para obtener más información para desinfectar su acondicionador. Dependiendo de las condiciones de uso, estilo del acondicionador, el tipo de cambio de iones, y el desinfectante disponible, puede seleccionar algunos de los

SODIUM OR CALCIUM HYPOCHLORITE

These materials are satisfactory for use with the polystyrene resin in your water softener.

5.25% Sodium Hypochlorite

These solutions are available under trade names such as Clorox™. If stronger solutions are used, such as those sold for commercial laundries, adjust the dosage accordingly.

1. Dosage

1.5 fluid oz.

2. Application

- a. Manually put the water softener into regeneration.
- b. Let the softener proceed through the first cycle, about (10) minutes.
- c. Add the sodium hypochlorite solution to the brine well inside the brine tank.
- d. Let the softener proceed with the regeneration process.

Calcium Hypochlorite

Calcium hypochlorite, 70% available chlorine, is available in several forms including tablets and granules. These solid materials may be used directly without dissolving before use.

1. Dosage

2.5 grains (approx. 0.13 oz.)

2. Application

- a. Manually put the water softener into regeneration.
- b. Let the softener proceed through the first cycle, about (10) minutes.
- c. Add the sodium hypochlorite solution to the brine well inside the brine tank.
- d. Let the softener proceed with the regeneration process.

HIPOCLORITO DE SODIO O CALCIO

Estos materiales son satisfactorios para el uso con resina poliesterina en su suavizante de agua.

5,25% de hipoclorito de sodio

Estas soluciones están disponibles en marcas como *Clorox™*. Ajuste la dosis acordemente, si se utilizan soluciones más fuertes, como las soluciones para lavanderías comerciales.

1. Dosis
1,5 onzas fluídas
2. Aplicación
 - a. Manualmente regenere el agua del suavizante.
 - b. Deje al suavizante pasar por el primer ciclo, más o menos 10 minutos.
 - c. Agregue la solución de hipoclorito de sodio al pozo de salmuera adentro del depósito de salmuera.
 - d. Deje al suavizante terminar con el proceso de regeneración.

Hipoclorito de calcio

El hipoclorito de calcio con 70% de cloro disponible, se puede encontrar en formas diferentes incluyendo en tabletas y gránulos.

1. Dosis
2,5 granos (aproximada- 0,13 onzas fluídas)
2. Aplicación
 - a. Manualmente regenere el agua del suavizante.
 - b. Deje al suavizante pasar por el primer ciclo, más o menos 10 minutos.
 - c. Agregue la solución de hipoclorito de sodio al pozo de salmuera adentro del depósito de salmuera.
 - d. Deje al suavizante terminar con el proceso de regeneración.

AQU36 SCHEMATIC OF VALVE & PARTS

DIAGRAMA DE LA VÁLVULA Y PIEZAS DEL SISTEMA AQU36

Consulte la tabla de piezas en la página 22.

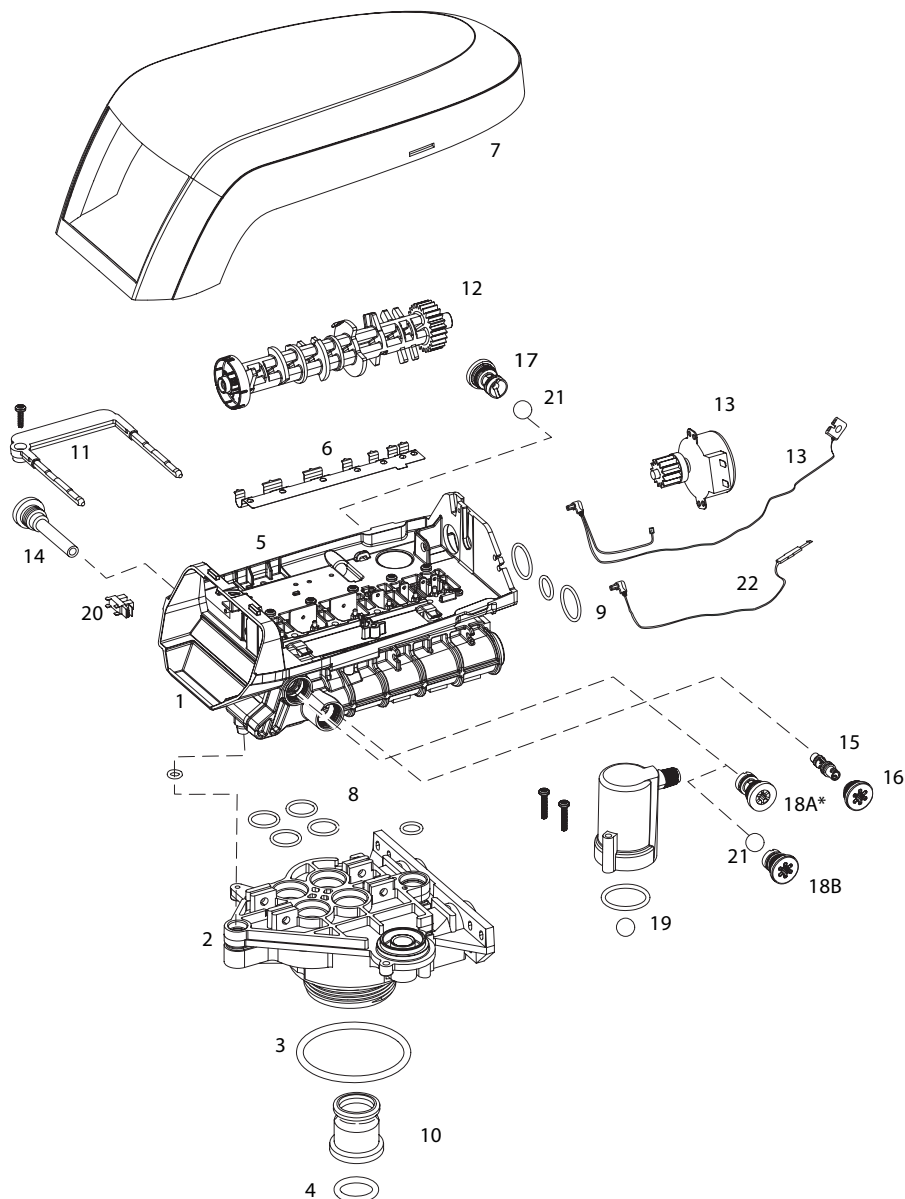

LISTA DE PIEZAS DE LA VALVULA DEL SISTEMA AQU36

Consulte el diagrama en la página 21.

Código	No. de Parte	Descripción	Cantidad
1	2151244650	Ensamblado de válvula sin controles de flujo	1
2	2151033784	Adaptador para tanque 255 de estilo nuevo	1
3	2151010429	Junta tórica BN	1
4	2151010428	Junta tórica EP	1
5	2151235340	Placa superior, válvula 255, controlador serie Logix	1
6	2151235341	Resorte, una pieza, válvula 255	1
7	2151236246*	Cubierta, válvula, 255/Performa, controlador serie Logix	1
8	2151001404	Grupo de junta tórica: adaptador para tanque	1
9	2151040459	Grupo de junta tórica: refuerzo para tubería	1
10	2151001986	Inserto de goma de 13/16 de pulgada (opcional)	1
*	2151000250	Juego de disco de la válvula (estándar)	1
*	2151239760	Juego de válvula de mezcla serie 900/700	1
11		Barra de bloqueo	1
	2151031402	Barra de bloqueo en idioma inglés	
	2151031403	Barra de bloqueo en idioma francés	
	2151031404	Barra de bloqueo en idioma alemán	
	2151031405	Barra de bloqueo en idioma italiano	
	2151031406	Barra de bloqueo en idioma japonés	
	2151031407	Barra de bloqueo en idioma español	
	2151006093	Tornillo de la barra de bloqueo (No. 8-9/16 de pulgada)	
12		Opciones para árbol de levas	1
	2151235353	Válvula de leva serie 255/70, STD, negra	
13	2151235361	Ensamblado de motor y cable óptico	1
14	2151000226	Ensamblado de malla y remate con junta tórica	1
15		Opciones de inyector (alta eficacia)	1
	2151035730	Inyector "E" (alta eficacia), amarillo (tanque de 6 pulgadas)	
	2151035731	Inyector "F" (alta eficacia), durazno (tanque de 7 pulgadas)	
	2151035732	Inyector "G" (alta eficacia), marrón claro (tanque de 8 pulgadas)	
	2151035733	Inyector "H" (alta eficacia), morado claro (tanque de 9 pulgadas)	
	2151035734	Inyector "J" (alta eficacia), celeste (tanque de 10 pulgadas)	
	2151035735	Inyector "K" (alta eficacia), rosado (tanque de 12 pulgadas)	
	2151035736	Inyector "L" (alta eficacia), anaranjado (tanque de 13 a 14 pulgadas)	
16	2151000269	Remate del inyector con junta tórica	1
17		Ensamblado de control del desagüe con junta tórica	1
	2151000209	No. 7 (1,3 gpm; 4,9 L/min)	
	2151000210	No. 8 (1,7 gpm; 6,4 L/min)	
	2151000211	No. 9 (2,2 gpm; 8,3 L/min)	
	2151000212	No. 10 (2,7 gpm; 10,2 L/min)	
	2151000230	No. 12 (3,9 gpm; 14,76 L/min)	
	2151000214	No. 13 (4,5 gpm; 17 L/min)	
	2151000215	No. 14 (5,3 gpm; 20 L/min)	
18A	2151000222	Controlador de relleno del regenerante, sin bola, 0,33 gal.	1
18B	2151243510	Controlador de relleno del regenerante	1
19		Juego de respiradero	1
	2151032416	Juego de respiradero, macho de 3/8 de pulgada	
	2151032417	Juego de respiradero, macho de 1/4 de pulgada	
20	2151235373	Módulo, sensor, fotointerruptor	1
21	2151030502	Bola, control de flujo	1
*	2151033066	Adaptador para respiradero de estilo nuevo a estilo viejo	1
22	2151235446	Cable de la turbina	1
*	2151233187	Clavija de bloqueo del motor	
*	2151268102	Control para detección de falta de sal y para relleno	

AQU36 VALVE PARTS LIST

Code	Part. No.	Description	Qty.
1	2151244650	Valve Assembly, w/o Flow Controls	1
2	2151033784	255 Tank Adapter New Style	1
3	2151010429	O-Ring BN	1
4	2151010428	O-Ring EP	1
5	2151235340	Top Plate, 255 Valve, Logix Series Controller	1
6	2151235341	Spring, One Piece, 255 Valve	1
7	2151236246*	Cover, Valve, 255/Performa, Logix Series Controller	1
8	2151001404	O-Ring Group: Tank Adapter	1
9	2151040459	O-Ring Group: Piping Boss	1
10	2151001986	13/16 inch Rubber Insert (Optional)	1
*	2151000250	Valve Disk Kit - Standard	1
*	2151239760	Blending Valve Kit 900/700 Series	1
11		Locking Bar	1
	2151031402	English Language Locking Bar	
	2151031403	French Language Locking Bar	
	2151031404	German Language Locking Bar	
	2151031405	Italian Language Locking/Bar	
	2151031406	Japanese Language Locking Bar	
	2151031407	Spanish Language Locking Bar	
	2151006093	Locking Bar Screw - No. 8-9/16 inch	
12		Camshaft Options	1
	2151235353	Cam 255/70 Series Valve, STD, Black	
13	2151235361	Motor/Optical Cable Assembly	1
14	2151000226	Screen/Cap Assembly w/ O-Ring	1
15		Injector (High Efficiency) Options	1
	2151035730	"E" Injector (High Efficiency) - Yellow (6-inch tank)	
	2151035731	"F" Injector (High Efficiency) - Peach (7-inch tank)	
	2151035732	"G" Injector (High Efficiency) - Tan (8-inch tank)	
	2151035733	"H" Injector (High Efficiency) - Lt Purple (9-inch tank)	
	2151035734	"J" Injector (High Efficiency) - Lt Blue (10-inch tank)	
	2151035735	"K" Injector (High Efficiency) - Pink (12-inch tank)	
	2151035736	"L" Injector (High Efficiency) - Orange (13 - 14-inch tank)	
16	2151000269	Injector Cap with O-Ring	1
17		Drain Control Assembly with O-Ring	1
	2151000209	No. 7 (1.3 gpm; 4.9 Lpm)	
	2151000210	No. 8 (1.7 gpm; 6.4 Lpm)	
	2151000211	No. 9 (2.2 gpm; 8.3 Lpm)	
	2151000212	No. 10 (2.7 gpm; 10.2 Lpm)	
	2151000230	No. 12 (3.9 gpm; 14.76 Lpm)	
	2151000214	No. 13 (4.5 gpm; 17 Lpm)	
	2151000215	No. 14 (5.3 gpm; 20 Lpm)	
18A	2151000222	Regenerant Refill Controller, No Ball, 0.33 gal.	1
18B	2151243510	Regenerant Refill Controller	
19		Air Check Kit	1
	2151032416	Air Check Kit 3/8-inch male	
	2151032417	Air Check Kit 1/4-inch male	
20	2151235373	Module, Sensor, Photo Interrupter	1
21	2151030502	Ball, Flow Control	1
*	2151033066	New to Old Style Aircheck Adapter	1
22	2151235446	Turbine Cable	1
*	2151233187	Motor Locking Pin	
*	2151268102	No Salt Detector/Refill Control	
*	2151242411	Extension Cord for Cabinet	

Código	2151242411	Descripción	Cantidad
*	2151239711	Extensión eléctrica para gabinete	
*	2151239752	Juego de servicio, de montaje frontal, de 0,1 A	
*	2151239753	Juego de servicio, de montaje frontal, de 5 A	
*	2151239754	Juego de servicio, de montaje de la placa superior, de 0,1 A	
*		Juego de servicio, de montaje de la placa superior, de 5 A	
*		Refuerzo para tubería	
	2151040277	Juego de refuerzo para tubería (incluye accesorios):	
	2151040278	Desagüe de 3/4 de pulgada NPT y de latón de 3/8 de pulgada NPT	
	2151040281	Desagüe de 1 pulgada NPT y de latón de 1/2 pulgada NPT	
		Desagüe de 3/4 de pulgada BSPT y de latón de 3/8 de pulgada BSPT	
	2151040282	Desagüe de 1 pulgada BSPT y de latón de 1/2 pulgada BSPT	
	2151040279	Desagüe de 3/4 de pulgada NPT y de resina Noryl® de 1/2 de pulgada NPT	
	2151040280	Desagüe de 1 pulgada NPT y de resina Noryl® de 1/2 pulgada NPT	
	2151040283	Desagüe de 3/4 de pulgada BSPT y de resina Noryl® de 1/2 de pulgada BSPT	1
*	2151040284	Desagüe de 1 pulgada BSPT y de resina Noryl® de 1/2 pulgada BSPT	
*	2151040339	Juego de instalación del refuerzo para tubería	1
		Adaptador para el medidor	1
	2151032350	Juego, adaptador para el medidor	
*	2151032351	Juego de instalación del medidor	1
		Válvula de derivación	1
	2151040769	Ensamblado del cuerpo de derivación con juego de instalación	
	2151040524	Juego de instalación de la derivación	1
		Juegos de adaptador para tubo	1
*	2151001606	Juego de adaptador para tubo de cobre de 3/4 de pulgada	1
*	2151001670	Juego de adaptador para tubo de cobre de 1 pulgada	1
*	2151001608	Juego de adaptador para tubo de cobre de 22 mm	1
*	2151001613	Juego de adaptador para tubo de CPVC de 3/4 de pulgada	1
*	2151001614	Juego de adaptador para tubo de CPVC de 1 pulgada	1
*	2151001615	Juego de adaptador para tubo de CPVC de 25 mm	1
*	2151001769	Juego de adaptador para tubo de plástico de 3/4 de pulgada NPT	1
*	2151001603	Juego de adaptador para tubo de plástico de 1 pulgada NPT	1
*	2151001604	Juego de adaptador para tubo de plástico de 3/4 de pulgada BSPT	1
*	2151001605	Juego de adaptador para tubo de plástico de 1 pulgada BSPT	1
*	2151001611	Juego de adaptador para tubo de latón de 3/4 de pulgada BSPT	1
*	2151001610	Juego de adaptador para tubo de latón de 1 pulgada NPT	
	2151001612	Juego de adaptador para tubo de latón de 1 pulgada BSPT	

*	2151239711	Service Kit, Front Mount, 0.1 amp	
*	2151239752	Service Kit, Front Mount, 5 amp	
*	2151239753	Service Kit, Top Plate Mount, 0.1 amp	
*	2151239754	Service Kit, Top Plate Mount, 5 amp	
*		Piping Boss	
		Piping Boss Kit (includes hardware):	
	2151040277	3/4-inch NPT, Brass 3/8-inch NPT Drain	
	2151040278	1-inch NPT, Brass 1/2-inch NPT Drain	
	2151040281	3/4-inch BSPT, Brass 3/8-inch BSPT Drain	
	2151040282	1-inch BSPT, Brass 1/2-inch BSPT Drain	
	2151040279	3/4-inch NPT, Noryl 1/2-inch NPT Drain	
	2151040280	1-inch NPT, Noryl 1/2-inch NPT Drain	
	2151040283	3/4-inch BSPT, Noryl 1/2-inch BSPT Drain	
	2151040284	1-inch BSPT, Noryl 1/2-inch BSPT Drain	
*	2151040339	Piping Boss Installation Kit	1
*		Meter Adapter	
	2151032350	Kit, Meter Adapter	1
	2151032351	Meter Install Kit	1
*		Bypass Valve	
	2151040769	Bypass Body Assembly with Install Kit	1
	2151040524	Bypass Installation Kit	1
		Tube Adapter Kits	
*	2151001606	3/4-inch Copper Tube Adapter Kit	1
*	2151001670	1-inch Copper Tube Adapter Kit	1
*	2151001608	22-mm Copper Tube Adapter Kit	1
*	2151001613	3/4-inch CPVC Tube Adapter Kit	1
*	2151001614	1-inch CPVC Tube Adapter Kit	1
*	2151001615	25-mm CPVC Tube Adapter Kit	1
*	2151001769	3/4-inch NPT Plastic Pipe Adapter Kit	1
*	2151001603	1-inch NPT Plastic Pipe Adapter Kit	1
*	2151001604	3/4-inch BSPT Plastic Pipe Adapter Kit	1
*	2151001605	1-inch BSPT Plastic Pipe Adapter Kit	1
*	2151001611	3/4-inch BSPT Brass Pipe Adapter Kit	1
*	2151001610	1-inch NPT Brass Pipe Adapter Kit	1
*	2151001612	1-inch BSPT Brass Pipe Adapter Kit	1

LISTA DE PIEZAS Y CONTENIDOS DEL SISTEMA AQU36

Consulte el diagrama en la página 27.

Código	No. de Parte	Descripción	Cantidad
1		Controlador	1
2	1040930	Válvula de derivación	1
3	1000811	Transformador	1
*	1000907	Extensión eléctrica del transformador de 15 pies (4,6 m)	1
*	1034264	Separador Y (2 unidades funcionan desde 1 transformador)	1
Válvula de derivación			
*	1040030	Ensamblado del cuerpo de derivación con juego de instalación	1

* No se muestra.

VALVULA DE DERIVACION

Consulte el diagrama en la página 27.

Código	No de Parte	Descripción	Cantidad
1	1040769	Válvula de derivación	1
2	1040524	Juego de instalación	1
*		Juego de adaptador para tubo	
	1001606	Juego de adaptador para tubo de cobre de 3/4 de pulgada	
	1001670	Juego de adaptador para tubo de cobre de una pulgada	
	1001608	Juego de adaptador para tubo de cobre de 22 milímetros	
	1001609	Juego de adaptador para tubo de cobre de 28 milímetros	
	1001613	Juego de adaptador para tubo de CPVC de 3/4 de pulgada	
	1001614	Juego de adaptador para tubo de CPVC de una pulgada	
	1001615	Juego de adaptador para tubo de CPVC de 25 milímetros	
	1001769	Juego de adaptador para tubo de plástico NPT de 3/4 de pulgada	
	1001603	Juego de adaptador para tubo de plástico NPT de una pulgada	
	1001604	Juego de adaptador para tubo de plástico BSPT de 3/4 de pulgada	
	1001605	Juego de adaptador para tubo e plástico BSPT de una pulgada	

GUIA DE RESOLUCION DE PROBLEMAS

La tecnología de la válvula de control de *Aquanex™* está bien establecida y comprobada en servicio durante varios años. Sin embargo, si surgiera un problema o una pregunta sobre el funcionamiento del sistema, es bastante fácil dar servicio al control.

ADVERTENCIA: Los procedimientos de servicio que requieren que se libere la presión

de agua del sistema, están marcados con “!” después de la posible causa. Para remover la presión del sistema, ponga la válvula de derivación o la válvula triple de derivación en la posición de “bypass” y abra la llave del desagüe de retrolavado (la séptima válvula negra del control) con un desatornillador. Regrese la presión del agua al sistema cuando el mantenimiento haya concluido.

AQU36 CONTENTS & SCHEMATIC

DIAGRAMA DE LOS CONTENIDOS DEL SISTEMA AQU36

Para español consulte la página 24.

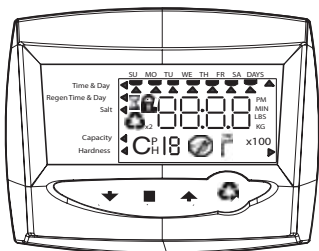

AQU36 CONTROLLER - 1

CONTROLADOR DEL SISTEMA AQU36

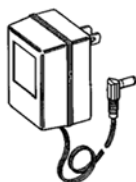

AQU36 TRANSFORMER - 3

TRANSFORMADOR DEL SISTEMA AQU36

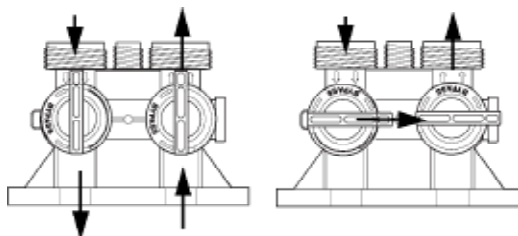

BYPASS VALVE - 2

VALVULA DE DERIVACION

AQU36 CONTENTS PARTS LIST

Code	Part No.	Description	Qty.
1		Controller	1
2	1040930	Bypass Valve	1
3	1000811	Transformer	1
*	1000907	Transformer Extension Cord 15 ft. (4.6m)	1
*	1034264	Y-Splitter (runs 2 units from 1 transformer)	1
Bypass Valve			
*	1040030	Bypass Body Assembly with Install Kit	1

*Not Shown

Code	Part No.	Description	Qty.
1	1040769	Bypass Valve	1
2	1040524	Install Kit	1
*		Tube Adapter Kits	
	1001606	3/4" Copper Tube Adapter Kit	
	1001670	1" Copper Tube Adapter Kit	
	1001608	22 mm Copper Tube Adapter Kit	
	1001609	28 mm Copper Tube Adapter Kit	
	1001613	3/4" CPVC Tube Adapter Kit	
	1001614	1" CPVC Tube Adapter Kit	
	1001615	25 mm CPVC Tube Adapter Kit	
	1001769	3/4" NPT Plastic Pipe Adapter Kit	
	1001603	1" NPT Plastic Pipe Adapter Kit	
	1001604	3/4" BSPT Plastic Pipe Adapter Kit	
	1001605	1" BSPT Plastic Pipe Adapter Kit	
	1001611	3/4" BSPT Brass Pipe Adapter Kit	
	1001610	1" NPT Brass Pipe Adapter Kit	
	1001612	1" BSPT Brass Pipe Adapter Kit	

GUIA DE RESOLUCION DE PROBLEMAS DE LA VALVULA

PROBLEMA	POSIBLE CAUSA	SOLUCION
El control no absorbe la salmuera.	La presión del agua es baja.	Ajuste la bomba para mantener el acondicionador a 30 PSI.
	Restricción en la tubería del desagüe.	Remueva la restricción.
	¡El inyector está conectado!	Limpie el inyector y la ventana de presentación.
	¡Inyector defectuoso! Válvula (2 ó 4) no está cerrada.	Reemplace el inyector. Remueva materiales extraños del disco y revise si el disco cierra empujando en el vástago. Reemplace si es necesario.
Sobreflujo en el depósito de salmuera.	La válvula de salmuera (1) está abierta.	Manualmente opere el vástago de la llave para remover la obstrucción.
	¡El coeficiente de flujo de la salmuera no tiene control!	Remueva el control de sal variable para limpiar.
	La válvula (3 ó 4) no está cerrada cuando la salmuera está siendo absorbida y causa relleno.	Remueva material extraño manteniendo el disco abierto y manualmente opere el vástago de la llave.
	Fugas de aire en la tubería de salmuera.	Revise todas las conexiones de la tubería de salmuera para verificar que no haya fugas.
El sistema está utilizando menos o más sal de lo que está determinado en el control.	Ajustes erróneos. Hay material extraño causando coeficientes de flujo erróneos en el control.	Corrija los ajustes. Remueva el control variable de sal y tire materias extrañas. Manualmente posicione el control a "brine draw" para limpiar el control (después de hacerlo, posicione el control a "purge" para remover la salmuera del depósito).
	Control defectuoso.	Reemplace el control.
Absorción intermitente o irregular de salmuera.	Presión del agua baja.	Ajuste la bomba a mantener el suavizante/acondicionador a 30 PSI.
	¡Inyector defectuoso!	Reemplace el inyector y la tapa del inyector.
No hay agua suave/acondicionada después de regenerar.	La unidad no regenera. No hay sal en el depósito de salmuera.	Revise la fuente de poder. Agregue Sal.
	¡Inyector conectado!	Limpie el inyector y drene con el agua.
La frecuencia de "retrolavado" del control es muy alta o muy baja.	Control de "backwash" incorrecto.	Reemplace con el tamaño del control correcto.
	¡Hay material extraño afectando la operación del control!	Retire el controlador y la bola. Drene con el agua.
Flujo y goteo de agua en el desagüe o la tubería de salmuera después de regenerar.	La válvula (5 ó 6) del desagüe o la válvula de salmuera (1) está abierta por la presencia de material o partículas extrañas.	Manualmente opere el vástago de la llave para sacar la obstrucción.
	Resorte de retorno en el vástago de la válvula en la placa superior, débil.	Reemplace el resorte.

TROUBLESHOOTING GUIDE

The technology upon which the *Aquanex*[™] control valve is based is well established and proven in service over many years. However, should a problem or question arise regarding the operation of the system, the control can very easily be serviced.

WARNING: *Service procedures that require the water pressure to be removed from the system*

are marked with an “!” after the possible cause. To remove water pressure from the system, put the bypass valve or three-valve bypass into the bypass position and open the backwash drain valve (the seventh valve back from the control) with a screwdriver. Restore system water pressure when the service work is completed.

PROBLEMA	POSIBLE CAUSA	SOLUCION
Fugas de agua dura durante el servicio.	Regeneración inadecuada.	Repita la regeneración asegurándose de que la dosis de sal es la correcta.
	¡Fugas en la válvula de derivación!	Reemplace la junta tórica.
	¡La junta tórica de la tubería de subida está dañada!	Reemplace la junta tórica.

GUIA DE RESOLUCION DE PROBLEMAS DEL CONTROL DEL SISTEMA AQU36 255

El sistema AQU36 continuamente se monitorea solo, y suena una alarma si detecta que algo está mal. La alarma es un pitido que se activa por un segundo y se desactiva por nueve segundos. Cuando suena la alarma, la pantalla muestra el mensaje "Err" ("error") junto a un número del 1 al 3. La siguiente tabla da una lista

de números de "Err", una descripción de cada error, la causa del error y las soluciones. Para silenciar la alarma, presione cualquier botón sobre el control. Si persiste el error, el control volverá a estar bajo la condición de alarma después de 30 segundos.

VALVE TROUBLESHOOTING GUIDE

PROBLEM	POSSIBLE CAUSE	SOLUTION
Control will not draw brine.	Low water pressure.	Set pump to maintain 30 PSI at conditioner.
	Restricted drain line.	Remove restriction.
	Injector plugged!	Clean injector and screen.
	Injector defective!	Replace injector.
Brine tank overflow.	Valve (2 and/or 4) not closed.	Remove foreign matter from disc and check disc for closing by pushing in on stem. Replace if needed.
	Brine valve (1) being held open.	Manually operate valve stem to flush away obstruction.
	Uncontrolled brine refill flow rate!	Remove variable salt controller to clean.
	Valve (3 or 4) not closed during brine draw causing refill.	Flush out foreign matter by holding disc open and manually operating valve stem.
System using more or less salt than salt control is set for.	Air leak in brine line.	Check all connections in brine line for leaks. Refer to instructions.
	Inaccurate setting.	Correct setting.
Intermittent or irregular brine draw.	Foreign matter in controller causing incorrect flow rates!	Remove variable salt controller and flush out foreign matter. Manually position control to brine draw to clean controller (after so doing, position control to "purge" to remove brine from tank).
	Defective controller.	Replace controller.
No soft/conditioned water after regeneration.	Low water pressure.	Set pump to maintain 30 PSI at softener/conditioner.
	Defective injector!	Replace both injector and injector cap.
	Unit did not regenerate.	Check for power.
Control backwashes at excessively low or high rate.	No salt in brine tank.	Add salt.
	Plugged injector!	Clean injector. Flush with water.
	Incorrect backwash controller used.	Replace with correct size controller.
Flowing or dripping water at drain or brine line after regeneration.	Foreign matter affecting controller operation!	Remove controller and ball. Flush with water.
	Drain valve (5 or 6) or brine valve (1) held open by foreign matter or particle.	Manually operate valve stem to flush away obstruction.
Hard water leakage during service.	Valve stem return spring on top plate weak.	Replace spring.
	Improper regeneration	Repeat regeneration making certain that the correct salt dosage is set.
	Leaking of bypass valve!	Replace O-ring.
	O-ring around riser tube damaged!	Replace O-ring.

AQU36 255 CONTROL TROUBLESHOOTING GUIDE

The **AQU36** continuously monitors itself and sounds an alarm if it detects something wrong. The alarm is a beep that is on for one second and then off for nine seconds. When the alarm sounds, the display shows the letters "Err" with a number from 1 to 3. The table below lists the

Err numbers, a description of each error, the cause of the error, and the solutions. To silence the alarm, press any button on the control. If the error still exists, the control will go back to the alarm condition after 30 seconds.

PROBLEMA	CAUSA POSIBLE	SOLUCION
Se muestra el mensaje "Err1"	El suministro de energía del controlador ha sido conectado y el control no está seguro del estado de funcionamiento.	Presione la flecha hacia arriba ("UP"); el control debería reiniciarse.
Se muestra el mensaje "Err2"	El suministro de energía del controlador no es igual a 50 ó 60 Hz.	Desconecte y reconecte la energía. Si sigue el problema, consiga un controlador adecuado o un adaptador de CA para 50 ó 60 Hz de energía.
Se muestra el mensaje "Err3"	El controlador no conoce la posición del árbol de levas. El árbol de levas debe estar rotando para encontrar la posición de inicio ("Home").	Espere durante dos minutos a que el controlador regrese a la posición de inicio ("Home"). El reloj de arena debe centellear sobre la pantalla e indicar que el motor está en funcionamiento.
	El árbol de levas no está girando mientras se muestra el mensaje de error.	Verifique que el motor esté conectado. Verifique que el arnés del cable del motor esté conectado al motor y al módulo controlador. Verifique que el sensor óptico esté conectado y en su lugar. Verifique que el engranaje del motor se una al engranaje de la leva. Si todo está conectado, intente reemplazar los siguientes componentes, en este orden: — el arnés del cable; — el motor; — el sensor óptico; — el controlador.
	Si el árbol de levas gira durante más de cinco minutos para encontrar la posición de inicio ("Home"):	Verifique que el sensor óptico esté en su lugar y conectado al cable. Verifique que el árbol de levas esté conectado adecuadamente. Verifique que no haya suciedad o basura en ninguna de las ranuras de la leva. Si el motor sigue girando indefinidamente, reemplace los siguientes componentes, en este orden: — el arnés del cable; — el motor; — el sensor óptico; — el controlador.
Se muestran cuatro rayas: — — : — — 1. Exceso en el tanque de salmuera.	Ocurrió una falla en el suministro de energía. Se salió de control el índice de flujo de relleno de salmuera. b. Fuga de aire en la línea de salmuera al respiradero. c. Control del desagüe obstruido por resina u otro tipo de suciedad.	Presione SET para reiniciar la pantalla de tiempo. a. Remueva el control de salmuera para limpiar la bola y el asiento. b. Verifique todas las conexiones en la línea de salmuera en busca de fugas. Vea las instrucciones. c. Limpie el control del desagüe.

PROBLEM	PAUSIBLE CAUSE	SOLUTION
Err1 is displayed	Controller power has been connected and the control is not sure of the state of the operation.	Press the UP arrow and the control should reset.
Err2 is displayed	Controller power does not match 50 or 60 Hz.	Disconnect and reconnect the power. If problem persists, obtain the appropriate controller or AC adapter for either 50 or 60 Hz power.
Err3 is displayed	Controller does not know the position of the camshaft. Camshaft should be rotating to find Home position.	Wait for two minutes for the controller to return to Home position. The hourglass should be flashing on the display indicating the motor is running.
	Camshaft is not turning during ERR 3 display.	Check that motor is connected. Verify that motor wire harness is connected to motor and controller module. Verify that optical sensor is connected and in place. Verify that motor gear has engaged cam gear. If everything is connected, try replacing in this order: —Wire harness —Motor —Optical sensor —Controller
	If camshaft is turning for more than five minutes to find Home position:	Verify that optical sensor is in place and connected to wire. Verify that camshaft is connected appropriately. Verify that no dirt or rubbish is clogging any of the cam slots. If motor continues to rotate indefinitely, replace the following components in this order: —Wire harness —Motor —Optical sensor —Controller
Four dashes displayed. — — : — — 1. Brine tank overflow.	Power failure occurred. Uncontrolled brine refill flow rate. b. Air leak in brine line to air check. c. Drain control clogged with resin or other debris.	Press SET to reset the time display. a. Remove brine control to clean ball and seat. b. Check all connections in brine line for leaks. Refer to instructions. c. Clean drain control.
2. Flowing or dripping water at drain or brine line after regeneration.	a. Valve stem return spring weak. b. Debris is preventing valve disc from closing.	a. Replace spring. (Contact dealer.) b. Remove debris.

PROBLEMA	CAUSA POSIBLE	SOLUCION
2. Hay derrame o flujo de agua en la línea de desagüe o de salmuera luego de la regeneración.	<ul style="list-style-type: none"> a. El resorte de retorno del vástago de la válvula está débil. b. Hay suciedad que impide que se cierre el disco de la válvula. 	<ul style="list-style-type: none"> a. Reemplace el resorte (póngase en contacto con el vendedor). b. Remueva la suciedad.
3. Fuga de agua dura luego de la regeneración.	<ul style="list-style-type: none"> a. Regeneración inadecuada. b. Fuga de la válvula de derivación externa. c. La junta tórica alrededor del tubo ascendente está dañada. d. Capacidad incorrecta. 	<ul style="list-style-type: none"> a. Repita la regeneración después de asegurarse de que se haya ajustado la dosis correcta de regenerante. b. Reemplace la válvula de derivación (póngase en contacto con el vendedor). c. Reemplace la junta tórica (póngase en contacto con el vendedor). d. Verifique que la cantidad de regenerante y la capacidad del sistema sean las adecuadas (póngase en contacto con el vendedor).
4. El control no extrae salmuera.	<ul style="list-style-type: none"> a. Baja presión de agua. b. Línea de desagüe restringida. c. Inyector tapado. d. Inyector defectuoso. e. Disco 2 y/o 3 de la válvula sin cerrar. f. Válvula del respiradero prematuramente cerrada. 	<ul style="list-style-type: none"> a. Realice el ajuste correcto de acuerdo con las instrucciones. b. Remueva la causa de la restricción. c. Limpie el inyector y la malla. d. Reemplace el inyector y el remate (póngase en contacto con el vendedor). e. Remueva los materiales extraños del disco y verifique si el disco se cierra cuando lo empuja en el vástago. Reemplácelo si es necesario (póngase en contacto con el vendedor). f. Coloque temporalmente el control en el modo de relleno de salmuera, C8. Reemplace o repare el respiradero si es necesario (póngase en contacto con el vendedor).
5. El control no regenera automáticamente.	<ul style="list-style-type: none"> a. El adaptador de CA o el motor no está conectado. b. Motor defectuoso. 	<ul style="list-style-type: none"> a. Conecte el suministro de energía. b. Reemplace el motor (póngase en contacto con el vendedor).
6. El control regenera en un momento equivocado del día.	<ul style="list-style-type: none"> a. El controlador está ajustado incorrectamente. 	<ul style="list-style-type: none"> a. Corrija el ajuste de acuerdo con las instrucciones.
7. La válvula no extrae salmuera.	<ul style="list-style-type: none"> a. Baja presión de agua. b. Línea de desagüe restringida. c. Inyector tapado. d. Inyector defectuoso. e. La válvula del respiradero se cierra prematuramente sobre la válvula 255 o 	<ul style="list-style-type: none"> a. Ajuste la bomba para que mantenga 20 psi en el suavizante. b. Cambie el desagüe para remover la causa de la restricción. c. Limpie el inyector y la malla. d. Reemplace el inyector (póngase

PROBLEM	PAUSIBLE CAUSE	SOLUTION
3. Hard water leakage after regeneration.	<ul style="list-style-type: none"> a. Improper regeneration. b. Leaking of external bypass valve. c. O-ring around riser pipe damaged. d. Incorrect capacity. 	<ul style="list-style-type: none"> a. Repeat regeneration after making certain correct regenerant dosage was set. b. Replace bypass valve. (Contact dealer.) c. Replace O-ring. (Contact dealer.) d. Verify appropriate regenerant amount and system capacity. (Contact dealer.)
4. Control will not draw brine.	<ul style="list-style-type: none"> a. Low water pressure. b. Restricted drain line. c. Injector plugged. d. Injector defective. e. Valve disc 2 and/or 3 not closed. f. Air check valve prematurely closed. 	<ul style="list-style-type: none"> a. Make correct setting according to instructions. b. Remove restriction. c. Clean injector and screen. d. Replace injector and cap. (Contact dealer.) e. Remove foreign matter from disc and check disc for closing by pushing in on stem. Replace if needed. (Contact dealer.) f. Put control momentarily into brine refill, C8. Replace or repair air check if needed. (Contact dealer.)
5. Control will not regenerate automatically.	<ul style="list-style-type: none"> a. AC adapter or motor not connected. b. Defective motor. 	<ul style="list-style-type: none"> a. Connect power. b. Replace motor. (Contact dealer.)
6. Control regenerates at wrong time of day.	<ul style="list-style-type: none"> a. Controller set incorrectly. 	<ul style="list-style-type: none"> a. Correct time setting according to instructions.
7. Valve will not draw brine.	<ul style="list-style-type: none"> a. Low water pressure. b. Restricted drain line. c. Injector plugged. d. Injector defective. e. Air check valve closes prematurely on 255 valve or brine pickup tube. 	<ul style="list-style-type: none"> a. Set pump to maintain 20 psi at softener. b. Change drain to remove restriction. c. Clean injector and screen. d. Replace injector. (Contact dealer.) e. Put control momentarily into brine/slow rinse, C2. Replace or repair air check if needed. (Contact dealer.)
8. System using more or less salt than regenerant setting.	<ul style="list-style-type: none"> a. Foreign matter in valve causing incorrect flow rates. 	<ul style="list-style-type: none"> a. Remove brine control and flush out foreign matter. Advance control to brine/slow rinse, C2 to clean valve (after so doing position control to "fast rinse, C7" to remove regenerant from tank).
9. Intermittent or irregular regenerant draw.	<ul style="list-style-type: none"> a. Low water pressure. b. Defective injector. 	<ul style="list-style-type: none"> a. Set pump to maintain 20 psi at conditioner. b. Replace injector. (Contact dealer.)

PROBLEMA	CAUSA POSIBLE	SOLUCION
	el tubo de recolección de salmuera.	en contacto con el vendedor). f. Coloque temporalmente el control en el modo de salmuera/enjuague lento, C2. Reemplace o repare el respiradero si es necesario (póngase en contacto con el vendedor).
8. El sistema está usando más o menos sal que el ajuste del regenerante.	a. Hay materiales extraños en la válvula, que causan índices de flujo incorrectos.	a. Remueva el control de salmuera y purgue los materiales extraños. Haga avanzar el control a salmuera/enjuague lento, C2, para limpiar la válvula (después de hacer esto, coloque el control en "enjuague rápido, C7" para remover el regenerante del tanque).
9. Extracción intermitente o irregular de regenerante.	a. Baja presión de agua. b. Inyector defectuoso.	a. Ajuste la bomba para que mantenga 20 psi en el acondicionador. b. Reemplace el inyector (póngase en contacto con el vendedor).
10. No hay agua acondicionada después de la regeneración.	a. No hay regenerante en el tanque de regenerante. b. Inyector tapado. c. La válvula del respiradero se cierra de modo prematuro.	a. Agregue regenerante al tanque de regenerante. b. Limpie el inyector y la malla. c. Coloque momentáneamente el control en el modo de salmuera/enjuague lento, C2. Reemplace o repare el respiradero si es necesario (póngase en contacto con el vendedor).
11. Retrolava o purga a un índice excesivamente bajo o elevado.	a. Se está usando un controlador de desagüe incorrecto. b. Hay materiales extraños que afectan el funcionamiento de la válvula.	a. Reemplácelo con un controlador del tamaño correcto (póngase en contacto con el vendedor). b. Remueva el controlador del desagüe y limpie la bola y el asiento.
12. No se muestra el flujo del agua cuando el agua fluye en el controlador 760.	a. La válvula de derivación está en modo de derivación. b. La sonda medidora está desconectada o parcialmente conectada en la columna medidora. c. La rotación de la turbina medidora se ve restringida por materiales extraños en el medidor.	a. Mueva la válvula de derivación a la posición sin derivación. b. Introduzca la sonda por completo en la columna medidora. c. Remueva la columna medidora, libere la turbina y enjuague con agua caliente. La turbina debe girar libremente. Si no lo hace, reemplace el medidor (póngase en contacto con el vendedor).
13. Se agota el agua acondicionada entre las regeneraciones.	a. Regeneración inadecuada. b. Ajuste inadecuado del regenerante. c. Ajuste incorrecto de la dureza o de la capacidad. d. Se ha incrementado la dureza del agua.	a. Repita la regeneración y asegúrese de que se use la dosis correcta de regenerante. b. Realice el ajuste de P6 al nivel adecuado. Vea la tabla de ajuste de sal. c. Ajuste los valores correctos. Vea

PROBLEM	POSSIBLE CAUSE	SOLUTION
10. No conditioned water after regeneration.	<ul style="list-style-type: none"> a. No salt in regenerant tank. b. Injector plugged. c. Air check valve closes prematurely. 	<ul style="list-style-type: none"> a. Add salt to brine tank. b. Clean injector and screen. c. Put control momentarily into brine/slow rinse, C2. Replace or repair air check if needed. (Contact dealer.)
11. Backwashes or purges at excessively low or high rate.	<ul style="list-style-type: none"> a. Incorrect drain controller used. b. Foreign matter affecting valve operation. 	<ul style="list-style-type: none"> a. Replace with correct size control—ler. (Contact dealer.) b. Remove drain controller and clean ball and seat.
12. No water flow display when water is flowing on 760 controller.	<ul style="list-style-type: none"> a. Bypass valve in bypass. b. Meter probe disconnected or not fully connected to meter housing. c. Restricted meter turbine rotation due to foreign material in meter. 	<ul style="list-style-type: none"> a. Shift bypass valve to not-in-bypass position. b. Fully insert probe into meter housing. c. Remove meter housing, free up turbine and flush with clean water. Turbine should spin freely. If not, replace meter. (Contact dealer.)
13. Run out of conditioned water between regenerations.	<ul style="list-style-type: none"> a. Improper regeneration. b. Incorrect regenerant setting. c. Incorrect hardness or capacity settings. d. Water hardness has increased. e. Restricted meter turbine rotation due to foreign material in meter. 	<ul style="list-style-type: none"> a. Repeat regeneration, making certain that correct regenerant dosage is used. b. Set P6 to proper level. See salt setting chart. c. Set to correct values. See Programming section. d. Set hardness to new value. See Programming section. e. Remove meter housing, free up turbine and flush with clean water. Turbine should spin freely; if not, replace meter. (Contact dealer.)
14. Regenerant tank overflow.	<ul style="list-style-type: none"> a. Regenerant valve disc 1 being held open by foreign matter. b. Valve disc 2 not closed during regenerant draw causing brine refill. c. Air leak in regenerant line to air check. d. Improper drain control for injector. e. Drain control clogged with resin or other debris. 	<ul style="list-style-type: none"> a. Manually operate valve stem to flush away obstruction. b. Flush out foreign matter holding disc open by manually operating valve stem. c. Check all connections in regenerant line for leaks. Refer to instructions. d. Too small of a drain control with a larger injector will reduce draw rates. e. Clean drain control.



PROBLEMA	CAUSA POSIBLE	SOLUCION
	<p>e. La rotación de la turbina medidora se ve restringida por materiales extraños en el medidor.</p>	<p>la sección de programación. d. Ajuste la dureza en el nuevo valor. Vea la sección de programación. e. Remueva la columna medidora, libere la turbina y enjuague con agua caliente. La turbina debe girar libremente; si no lo hace, reemplace el medidor (póngase en contacto con el vendedor).</p>
<p>14. Exceso de regenerante en el tanque.</p>	<p>a. El disco 1 de la válvula del regenerante se mantiene abierto por causa de materiales extraños. b. El disco 2 de la válvula no está cerrado durante la extracción de regenerante, y esto causa que se llene de salmuera. b. Fuga de aire en la línea de regenerante al respiradero. d. Control del desagüe inadecuado para el inyector. e. Control del desagüe obstruido por resina u otro tipo de suciedad.</p>	<p>a. Haga funcionar manualmente el vástago para quitar la obstrucción. b. Quite los materiales extraños manteniendo abierto el disco (para lo cual debe hacer funcionar manualmente el vástago de la válvula). c. Verifique todas las conexiones en la línea de regenerante en busca de fugas. Vea las instrucciones. d. Un control del desagüe muy pequeño con un inyector más grande reduce los índices de extracción. e. Limpie el control del desagüe.</p>

PERFORMANCE DATA SHEET

WATER SOFTENER SYSTEM MODEL: AQU36

Rated Service Flow Rates: AQU36	10.7 GPM @ 15 PSI pressure drop
Rated Softening Capacity: AQU36 0.875 ft. ³ of high capacity cation exchange resin	16,400@ Low (3.5 lbs.) 26,400 @ Standard (9 lbs.) 30,400 @ High (15 lbs.)
Efficiency Efficiency Rated Capacity	4,670 grains/lbs. of salt @ 3.5 lbs. of salt 16,400 grains
Min. - Max. Working Water Pressure Min. - Max. Operating Temperature	20 min.- 120 max. PSI 85 PSI day time pressure AIR: 35° F to 100° F • WATER: 35°F to 100°F
Maximum flow rate to drain during regeneration:	2.1 GPM

This system has been tested and certified by WQA according to NSF/ANSI-44 for the specific performance claims as verified and substantiated by test data. The softener is a DIR efficiency rated system, which also complies with specific performance specifications intended to minimize the amount of regenerant brine and water used in its operation. Efficiency of the softener is valid only at the stated salt dosage. Efficiency rated softeners shall have a rated salt efficiency of not less than 3350 grains of total hardness exchange per pound of salt (based on NaCl equivalency), and shall not deliver more salt than its listed rating. The type of salt recommended is sodium chloride, specifically formulated for water conditioning units. Efficiency is measured by a laboratory test described as NSF/ANSI 44 standard. The test represents the maximum possible efficiency that the system can achieve. Operational efficiency is the actual efficiency achieved after the system has been installed. It is typically less than the efficiency due to individual application factors including water hardness, water usage, and other contaminants that reduce the softener's capacity. System testing utilized sodium chloride regenerant specifically formulated for water conditioning units. The softener is not intended for treating water that is microbiologically unsafe or of unknown quality without adequate disinfecting before or after the system. Please see service manual for user responsibility, parts and service availability, product warranty and any further restrictions, or limitations to the use of this product

Performance ratings		Operational Ratings	
Capacity (grains)	Lbs. of Salt	Working Pressure:	20-120 psi
16,400	@ 3.5	Operating Temperature:	35-100° F
26,400	@ 9	Electrical Rating:	110VAC/60Hz/12volt/24volt
30,400	@ 15.0		
Efficiency Rating: 4670 grains/lb. of salt and 16,400 grains at 3.5 lb. salt setting.			
<p>This softener conforms to NSF/ANSI Standard 44 for specific performance claims and is not intended to be used for treating water that is microbiologically unsafe or of unknown quality without adequate disinfection before or after the system. The efficiency is only valid at the stated salt dosage and this softener is efficiency rated according to NSF/ANSI Standard 44.</p>			
Ameriflow Water Systems		525 W. 21st. Street Tempe, AZ 85282	 <p>Tested and Certified by the Water Quality Association according to NSF/ANSI Standard 44 for softener performance.</p> 



HOJA DE DATOS DEL RENDIMIENTO

SISTEMA DE SUAVIZANTE DE AGUA MODELO: AQU36

Coefficiente de flujo del mantenimiento: AQU36	10,7 GPM en 15 PSI en la baja de presión
Capacidad total de granos: AQU36 Capacidad alta de 0,875 pie cubico de intercambio de cationes de resina Eficiencia Capacidad por índice de eficiencia	16.400 en 3,5 lbs de sal 26.400 en 9 lbs de sal 30.400 en 15 lbs de sal 4.670 granos/lbs de sal en 3,5 lb de sal 16.400 granos
Presión máx. y mín. del agua al trabajar Temperatura máx. y mín.	20 min – 120 máx de PSI con 85 PSI de presión en el día AIRE: 35° a 100°F • AGUA: 35° a 100°F
Coefficiente máximo de flujo durante la regeneración: AQU36	2,1 GPM

El sistema de suavizante de agua ha sido evaluado según su rendimiento y cumple con las normas de NSF/ANSI 44 para la demanda específica del rendimiento, la cual está verificada y sostenida por la información de las pruebas. Los modelos han sido evaluados según su rendimiento. La eficiencia del rendimiento solo es válido con la dosis de sal y el coeficiente de flujo establecido. Los modelos tienen una característica de demanda de regeneración inicial (DIR) que cumple con las especificaciones del rendimiento, las cuales minimizan la cantidad de agua salobre para regenerar y agua que se utiliza en la operación. Estos sistemas de suavizantes de agua tienen el rendimiento de la eficiencia de la suavidad del agua a no menos del total de la dureza del agua de 3.350 granos al contrario de una libra de sal (basada en el cloruro de sodio) y no se debe utilizar más sal de la que aparece en las listas del rendimiento. La eficiencia del rendimiento de la sal es calculada por las pruebas de laboratorio estándar realizada en NSF/ANSI 44. Estas pruebas representan el máximo rendimiento posible que los sistemas alcanzan. El rendimiento operativo es el rendimiento actual después que el sistema ha sido instalado. Generalmente, el rendimiento operativo es menor que el rendimiento por factores de instalación que incluyen la dureza del agua, el uso del agua, y otros contaminantes que reducen la capacidad del suavizante. Estos sistemas no están diseñados para el uso de agua que no es segura microbiológicamente o de calidad desconocida sin desinfección apropiada antes o después de la instalación. Para mejores resultados, utilice sal para suavizante de alguna marca. Consulte el Manual de instalación/operación y la garantía para obtener más detalles sobre la instalación, partes y servicio, mantenimiento y otras restricciones y limitaciones en el uso del producto.

Modelo No Ameriflow 20-1200-AQU36

Rangos de rendimiento		Rangos operativos	
Capacidad (granos)	Libras de sal	Presión de trabajo:	20-120 psi
16,400	@ 3.5	Temperatura de trabajo:	1,5 - 38° C
26,400	@ 9	Clasificación eléctrica:	CA/60 Hz/12 volt/24 volt
30,400	@ 15.0		
Rango de eficiencia: 4,670 granos/libra de sal y 16,400 granos a un ajuste de 3.5 libras de sal.			
Este suavizante cumple con el estándar NSF/ANSI 44 para reclamos de rendimiento y no está destinado a tratar agua que es microbiológicamente no apta para el consumo o de calidad desconocida sin la desinfección adecuada antes o después del sistema. La eficiencia es válida únicamente en la dosis de sal indicada y este suavizante es eficiente de acuerdo al estándar NSF/ANSI 44.			
Ameriflow Water Systems		525 W. 21st. Street Tempe, AZ 85282	 Probado y certificado por la Asociación por la Calidad del Agua según el estándar NSF/ANSI 44 para el rendimiento del suavizante.
			



Probado y certificado por la Asociación por la Calidad del Agua según el estándar NSF/ANSI 44 para el rendimiento del suavizante.



MANUFACTURERS WARRANTY

WATER SOFTENER/CONDITIONER

LIMITED WARRANTY

Your Water Softener/Conditioner System is warranted to the original owner from date of purchase, as indicated below.

Factory labor, (trip charge not included), to repair or replace defective component(s) is covered for:
Model AQU36 1-year from date of purchase

The resin is warranted to be free from material defects for (warranty void if source water exceeds 3ppm chlorine):
Model AQU36 5-years from date of purchase

The media tank and brine tank are warranted to be free from material defects for:
Model AQU36 12-years from date of purchase

The valve and its components are warranted to original owner to be free from material defects for 5-years from date of purchase. All other components are warranted to original owner to be free from material defects for a period of 1-year from date of purchase. Trip charge is not included.

Please read carefully the installation, maintenance, and specification manual. Divergence from these instructions or use on non-potable water supply will void your warranty.

DO NOT CONTACT THE LOCATION WHERE YOU PURCHASED YOUR EQUIPMENT. For warranty service contact the manufacturer. Send or deliver the defective component or unit to the manufacturer for inspection, freight prepaid, with a copy of sales invoice and manufacturer warranty. The parts or unit will be repaired or replaced at our option and returned to the customer, freight prepaid.

This warranty does not cover any defects or damage resulting from water pressure exceeding 85 PSI, misuse, misapplication, neglect, alterations, accident, improper maintenance or installation contrary to manufacturers printed instructions and specifications, casualties, fire, flood, water softener/conditioner drain line plugging, sediment/scale fouling, air temperatures over 140°F, water temperatures over 110°F, freezing, environmental factors, or acts of God.

This warranty is void if equipment is moved from original installation site or repaired by an unauthorized service agent or if not using *AmeriFlow™* approved components. This warranty does not cover systems used outside the United States.

This warranty does not cover any consequential damages, including travel expense, telephone charges, loss of revenue, loss of time, inconvenience, loss of use of the equipment and/or its failure to function properly.

THIS WARRANTY IS EXCLUSIVE AND IN LIEU OF ALL OTHER EXPRESS WARRANTIES, IMPLIED WARRANTIES, INCLUDING BUT NOT LIMITED TO THE IMPLIED WARRANTIES OF MERCHANTABILITY AND FITNESS FOR A PARTICULAR PURPOSE, SHALL NOT EXTEND BEYOND THE DURATION OF THIS GUARANTEE. SOME STATES DO NOT ALLOW LIMITATIONS ON HOW LONG AN IMPLIED WARRANTY LASTS. SO THE ABOVE LIMITATION MAY NOT APPLY TO YOU. *AMERIFLOW™ WATER SYSTEMS INC.* WILL NOT BE RESPONSIBLE FOR ANY CONSEQUENTIAL OR INCIDENTAL DAMAGES SUFFERED BY CUSTOMER ARISING FROM ANY DEFECT OR MALFUNCTION IN THE UNIT. SOME STATES DO NOT ALLOW THE EXCLUSION OF LIMITATION OF INCIDENTAL OR CONSEQUENTIAL DAMAGES, SO THE ABOVE LIMITATION OR EXCLUSION MAY NOT APPLY TO YOU.

GARANTIA DEL FABRICANTE

SUAVIZANTE/ACONDICIONADOR DE AGUA

GARANTIA LIMITADA

Su sistema del Suavizante/acondicionador de agua está garantizado para el propietario original desde la fecha de compra, como está indicado a continuación.

La garantía cubre la mano de obra en fábrica para reparar o reemplazar componentes que presenten defectos durante:

Modelo AQU36

1 año a partir de la fecha de compra

Se garantiza que los componentes de la resina se encontrarán libres de defectos materiales durante:
(warranty void if source water exceeds 3ppm chlorine)

Modelo AQU36

5-años a partir de la fecha de compra

Se garantiza que los componentes del depósito de medios y de salmuera se encontrarán libres de defectos materiales durante:

Modelo AQU36

12-años a partir de la fecha de compra

En todos los Modelos:

La válvula y sus componentes están garantizados al dueño original de estar libres de defectos materiales por 5 años a partir de la fecha de compra. Todos los otros componentes están garantizados al dueño original de no tener defectos materiales por el periodo de 1 año a partir de la fecha de compra. Costo de Servicio no esta incluido.

Por favor, lea detalladamente el manual de instalación, mantenimiento y especificaciones. La divergencia de estas instrucciones de uso o de no suministro de agua potable supondrá la anulación de su garantía.

NO CONTACTE EL LUGAR DONDE USTED COMPRO SU UNIDAD. Para servicios de la garantía por favor contacte al fabricante. Envíe o entregue al fabricante el componente o unidad que presente defectos para su inspección, mediante envío de carga prepagada con una copia de la factura de compra y de la garantía del fabricante. Las piezas o unidades serán reparadas o reemplazadas según nuestro criterio y se le regresarán al cliente mediante envío de carga prepagada.

Esta garantía no cubre ningún tipo de defecto o daño resultante del empleo de presión de agua que exceda 85 PSI, el uso o la aplicación indebido, o como resultado de negligencia, alteraciones, accidentes, mantenimiento inadecuado o instalación que no esté en conformidad con las instrucciones y especificaciones impresas del fabricante, o como consecuencia de incendios, inundaciones u otros siniestros, por bloqueo de la tubería del desagüe del suavizante/acondicionador de agua, por acumulación de sedimento o suciedad, o por temperaturas del agua superiores a 110°F, congelamiento, factores ambientales, o casos fortuitos.

Esta garantía será anulada si el equipo es movido del lugar original de instalación o reparado con un concesionario no autorizado, o si no usa filtros y componentes aprobados por AmeriFlow™. Esta garantía no cubre sistemas utilizados fuera de los Estados Unidos.

Esta garantía no cubre daños consiguientes, incluyendo gastos de viajes, gastos de llamadas de teléfono, pérdidas de rédito y tiempo, inconveniencias, pérdida del uso del equipo o falla de funcionamiento apropiado.

ESTA GARANTIA ES EXCLUSIVA Y SUSTITUYE OTRAS GARANTIAS EXPRESAS, GARANTIAS IMPLICITAS, INCLUYENDO PERO SIN LIMITARSE A LA GARANTIA IMPLICITA DEL COMERCIANTE Y LA ADECUACION PARA UN PROPOSITO PARTICULAR, NO DEBERA EXTENDER LA DURACION MAS ALLA DE LO ESTIPULADO EN ESTA GARANTIA. ALGUNOS ESTADOS NO PERMITEN LIMITACIONES EN LA DURACION DE UNA GARANTIA IMPLICITA, RAZON POR LA QUE LA LIMITACION ARRIBA INDICADA PUEDE NO APLICARSE EN SU CASO. AMERIFLOW™ WATER SYSTEMS INC. NO SE HARA RESPONSABLE POR NINGUN DANO CONSECUENTE O INCIDENTAL QUE HAYA SUFRIDO EL CLIENTE COMO CONSECUENCIA DIRECTA DE DEFECTOS O DEL MAL FUNCIONAMIENTO DE LA UNIDAD, POR LO QUE LAS LIMITACIONES O EXCEPCIONES ANTES MENCIONADAS PUEDEN NO APLICARSE EN SU CASO.

WARRANTY REGISTRATION CARD

Mail form and a copy of original sales receipt to:

AmeriFlow™ Water Systems Inc.,
525 W. 21st St. Tempe, AZ 85282 U.S.A.

Or fax form and a copy of original sales receipt to: (602) 244-2505

AmeriFlow™ Water Systems Inc. considers the safety of your personal information very important. *AmeriFlow™* collects personal information when you register your product with us. This information is kept in our records and we do not share personal information with other nonaffiliated companies. We reserve the right to communicate with you via direct mail, e-mail, or telephone pertaining to our products and services. We limit access to your personal information to those employees whose job requires them to communicate with you regarding our products and services. By registering your product the original purchaser will be entitled to the full benefits of *AmeriFlow™ Water Systems Inc.*'s warranty.

KEEP FOR YOUR RECORDS

Model #: _____ Serial #: _____

Date of Purchase: _____ Date of Install: _____

Where Purchased: _____ Installed by: _____

ORIGINAL PURCHASER

First Name: _____ Last Name: _____

Address: _____ City: _____

State: _____ Zip Code: _____

Country: _____ Phone: _____

e-mail: _____

Date of Purchase: _____ Date of Install: _____

Where Purchased: _____ Installed by: _____

Model #: _____ Serial #: _____

TARJETA DE REGISTRO DE LA GARANTIA

Envíe el formulario y la copia del recibo de compra original a:
AmeriFlow™ Water Systems Inc.,
525 W. 21st St. Tempe, AZ 85282 U.S.A.

O envíe el formulario y la copia del recibo de compra original por fax a: (602) 244-2505

AmeriFlow™ Water Systems Inc. considera que es muy importante la seguridad de su información personal. *AmeriFlow™* recopila información personal cuando usted registra el producto con nosotros. Esta información es guardada en nuestros archivos y no compartimos la información personal con otras compañías no afiliadas. Nos reservamos el derecho de comunicarnos con usted vía correo, correo electrónico o teléfono con respecto a nuestros productos y servicios. Restringimos el acceso a su información personal a aquellos empleados cuyo trabajo requiera comunicarse con usted con respecto a nuestros productos y servicios. Al registrar su producto, se le otorgarán al comprador original todos los beneficios de la garantía de *AmeriFlow™ Water Systems Inc.*

MANTENGA EN SUS ARCHIVOS

No. de modelo: _____ No. de serie: _____
Fecha de compra: _____ Fecha de instalación: _____
Lugar de compra: _____ Instalado por: _____

COMPRADOR ORIGINAL:

Nombre: _____ Apellido: _____
Dirección: _____ Ciudad: _____
Estado: _____ Código postal: _____
País: _____ No. de teléfono: _____
Correo electrónico: _____
Fecha de compra: _____ Fecha de instalación: _____
Lugar de compra: _____ Instalado por: _____
No. de modelo: _____ No. de serie: _____



36k of cation resin
Capacidad de 36,000 de cationes de resina



www.aquanexwater.com
1-888-579-PURE



Owners Manual

Manual del propietario

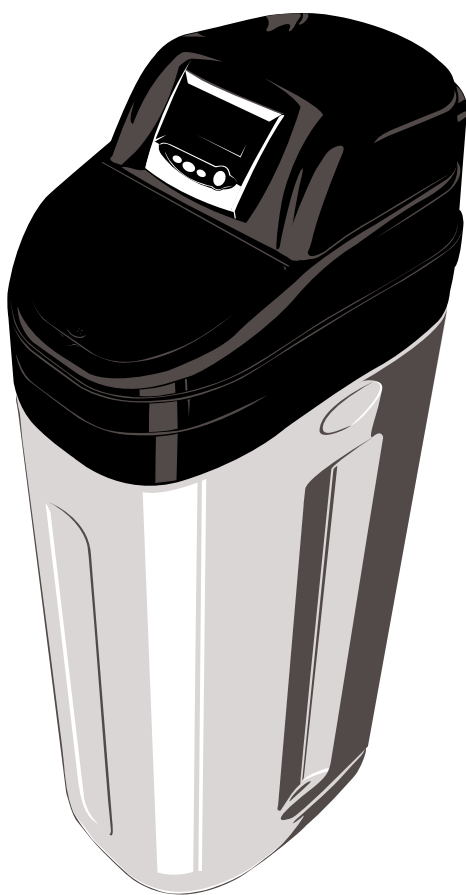

Includes: Specifications, Installation and Service Instructions, and Troubleshooting Guidelines

Incluye: Especificaciones, Instrucciones de instalación y mantenimiento, y Guía de resolución de problemas