

RIDGID®

OWNERS MANUAL

WD0625/WD0945

**6 U.S. GALLONS/
22.5 LITRES**

**OR 9 U.S. GALLONS/
34.0 LITRES
WET/DRY VAC**

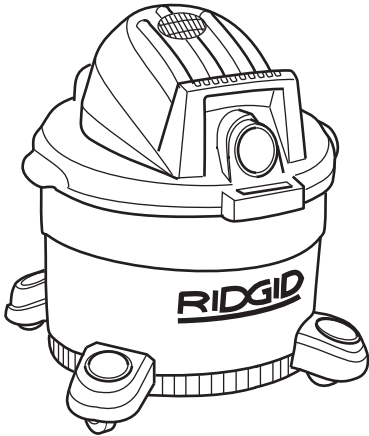

For Your Safety:

**Read all instructions carefully
Save this manual for future reference**

**FOR QUESTIONS OR INFORMATION
CONTACT US AT**

**1-800-4-RIDGID (1-800-474-3443) OR
www.ridgidvac.com**

MAXIMIZE VACUUM PERFORMANCE WITH A NEW FILTER

**\$500
Gift Card
Sweepstakes**



Logon to . . .
www.ridgidvac.com,
to Join Our Filter Club
and/or Enter Our
\$500 Home Depot Gift
Card Sweepstakes.



Table of Contents

| Section | Page | Section | Page |
|---|------|----------------------------------|------|
| Table of Contents | 2 | Cord Maintenance | 9 |
| Important Safety Instructions | 2 | Moving the Wet/Dry Vac | 9 |
| Safety Signal Words | 2 | Blowing Feature | 9 |
| Save These Instructions | 4 | Maintenance | 9 |
| Introduction | 4 | Filter | 9 |
| Unpacking and Checking | | Filter Cleaning | 9 |
| Carton Contents | 4 | Filter Removal | 10 |
| Carton Contents List | 4 | Cleaning a Dry Filter | 10 |
| Caster/Caster Foot Assembly | 5 | Cleaning a Wet Filter | 10 |
| Replacement Filter Assembly | 5 | Installation | 10 |
| Wet/Dry Vac Assembly | 6 | Cleaning and Disinfecting | |
| Insert Hose | 6 | the Wet/Dry Vac | 10 |
| Cord Storage | 7 | Storage | 10 |
| To Store Your Accessories | 7 | Casters | 10 |
| Operation | 7 | Wet Nozzle | 11 |
| Vacuuming Dry Materials | 8 | Repair Parts | 12 |
| Vacuuming Liquids | 8 | Warranty | 14 |
| Emptying the Drum | 8 | | |

IMPORTANT SAFETY INSTRUCTIONS

Safety is a combination of common sense, staying alert, and knowing how your Wet/Dry vac works. Read and understand this manual and all labels on the vac before operating. Use only as described in this manual. Never operate unattended.

Safety Signal Words

DANGER: Indicates an imminently hazardous situation which, if not avoided, **will** result in death or serious injury.

WARNING: Indicates a potentially hazardous situation which, if not avoided, **could** result in death or serious injury.

CAUTION: Indicates a potentially hazardous situation which, if not avoided, **may** result in minor or moderate injury.

When using your Wet/Dry Vac ("Vac"), always follow basic safety precautions including the following:

WARNING - To reduce the risk of fire, electric shock, or injury:

- Read and understand this owner's manual and all labels on the Wet/Dry Vac before operating.
- Use only as described in this manual.
- Do not leave Vac running while unattended.
- Sparks inside the motor can ignite flammable vapors or dust. To reduce the risk of fire or explosion:
 - Do not vacuum or use near flammable or combustible liquids, gases, or explosive dusts, such as gasoline or other fuels, lighter fluid, cleaners, oil-based paints, natural gas, hydrogen, coal dust, magnesium dust, aluminum dust, grain dust, or gun powder.
 - Do not use as a sprayer.
- Do not vacuum anything that is burning or smoking, such as cigarettes, matches, or hot ashes.
- Do not vacuum fireplace soot or ash. This is a very fine dust which may not be captured by the standard filter and may be exhausted back into the air.

- To reduce the risk of health hazards from vapors or dust, do not vacuum toxic materials.
- Do not use or store near hazardous materials.
- To reduce the risk of electric shock, do not expose to rain. Store indoors.
- Do not allow to be used as a toy. Close attention is necessary when used by or near children.
- Do not use with a torn filter or without the filter installed except when vacuuming liquids as described in the operation section of this manual. Dry debris ingested by the impeller may damage the motor or be exhausted back into the air.
- Do not leave Vac when plugged in. Unplug from outlet when not in use and before servicing.
- Turn off Vac before unplugging.
- To reduce the risk of injury from accidental starting, unplug power cord before changing or cleaning filter.
- Do not unplug by pulling on cord. To unplug, grasp the plug, not the cord.
- Do not use with damaged cord, plug or other parts. If your Vac is not working as it should, has missing parts, has been dropped, damaged, left outdoors, or dropped into water, return it to an authorized Service Center.
- Do not pull or carry by cord, use cord as handle, close a door on cord, or pull cord around sharp edges or corners. Do not run Vac over cord. Keep cord away from heated surfaces.
- Do not handle plug or the Vac with wet hands.
- Do not put any object into ventilation openings. Do not vacuum with any ventilation openings blocked; keep free of dust, lint, hair or anything that may reduce air flow.
- Keep hair, loose clothing, fingers, and all parts of body away from openings and moving parts.
- To reduce the risk of falls, use extra care when cleaning on stairs.
- To reduce the risk of back injury or falls, do not lift a vac that is heavy with liquid or debris. Partially empty the Vac by scooping or draining to make it comfortable to lift.
- To reduce the risk of personal injury or damage to Vac, use only Ridgid recommended accessories.

- When using as a blower:
 - Direct air discharge only at work area.
 - Do not direct air at bystanders.
 - Keep children away when blowing.
 - Do not use blower for any job except blowing dirt and debris.
 - Do not use as a sprayer.
 - Wear safety eyewear.

The operation of any utility vac or blower can result in foreign objects being blown into the eyes, which can result in severe eye damage. Always wear safety eyewear complying with ANSI Z87.1 (or in Canada CSA Z94.3) before starting operation. Everyday eyeglasses are not safety glasses and could seriously hurt you when they break.

CAUTION: To reduce the risk of hearing damage, wear ear protectors when using the vac for extended hours or when using it in a noisy area.

CAUTION: For dusty operations, wear dust mask.

NOTE: Static shocks are common in dry areas or when the relative humidity of the air is low. Vacuuming fine debris with your vac can deposit static charge on the hose or on the Vac. The best remedy to reduce the frequency of static shocks in your home or when using this Vac is to add moisture to the air with a humidifier.

WARNING: Use only extension cords that are rated for outdoor use. Extension cords in poor condition or that are too small in wire size can pose fire and shock hazards. When using an extension cord, be sure it is in good condition. Using any extension cord will cause some loss of power. To keep the loss to a minimum, use the following table to choose the minimum wire size extension cord.

| Extension Cord Length | Gauge A.W.G. |
|-----------------------|--------------|
| 0-50 Ft. | 14 |
| 50-100 Ft. | 12 |

This Wet/Dry Vac is double-insulated, eliminating the need for a separate grounding system. Use only identical replacement parts. Read the instructions for Servicing Double-Insulated Wet/Dry Vacs before servicing.

Observe the following warnings that appear on the motor housing of your Vac:

 **DOUBLE INSULATED
GROUNDING NOT REQUIRED.
WHEN SERVICING USE ONLY
IDENTICAL REPLACEMENT PARTS.**

WARNING: For your own safety, read and understand owner's manual. Do not run unattended. Do not pick up hot ashes, coals, toxic, flammable or other hazardous materials. Do not use around explosive liquids or vapors.

WARNING: To reduce the risk of electric shock - do not expose to rain - store indoors.

SAVE THIS MANUAL FOR FUTURE REFERENCE.

Introduction

This Wet/Dry Vac is intended for house-hold use only.

Unpacking and Checking Carton Contents

Remove entire contents of carton. Check each item against the Carton Contents List. Contact 1-800-4-RIDGID or E-mail us at info@ridgidvacs.com if any parts are damaged or missing.

Carton Contents List

| Key | Description | Qty |
|-----|-----------------------------|-----|
| A | Wet/Dry Vac | 1 |
| B | Tug-A-Long Hose | 1 |
| C | Caster | 1 |
| D | Caster Foot w/Storage | 1 |
| E | Extension Wands | 2 |
| F | Utility Nozzle | 1 |
| G | Owners Manual | 1 |

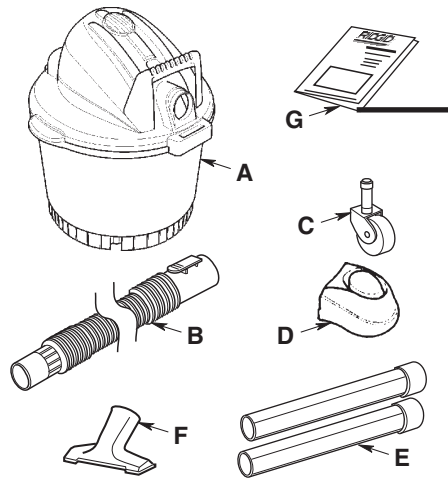

IMPORTANT:

| Included with 9-Gallon (WD09450) Only | | |
|---------------------------------------|------------------|-----|
| Key | Description | Qty |
| H | Wet Nozzle | 1 |
| J | Car Nozzle | 1 |

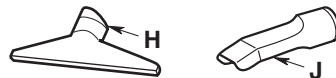

Caster/Caster Foot Assembly

1. Turn the dust drum upside down on the floor.
2. Insert the caster feet into the bottom of drum, as shown (4 places).
3. Push on the caster foot until the foot is flush with bottom of the dust drum.
4. Insert the caster stem into the socket of the caster foot, as shown (4 places).
5. Push on the caster until the ball on the caster stem is inserted all the way into the socket. You will hear the ball snap into the socket and the caster will swivel easily when positioning is correct.
6. Turn the drum upright.

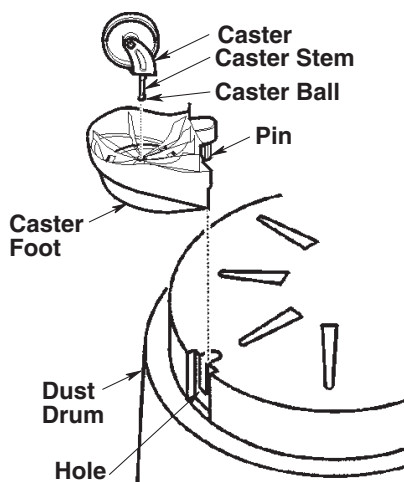

Replacement Filter Assembly

1. Carefully slide the filter over the filter cage, sliding it over the center ring covering the 3 slots until the filter stops against the lid.
2. Place filter nut and filter plate onto threaded stud and tighten it down. Finger tighten only.

NOTE: Lever of filter nut should be away from plate as shown.

IMPORTANT: Do not overtighten as this may deform or crack the filter cage, or filter.

NOTE: If filter cage or float needs to be replaced or removed, use a flat blade screwdriver and insert the blade near one of the tabs between the filter cage and the center ring of the lid. Pry the tab out of the slot. Tilt the cage and lift away from the lid. To replace, follow the assembly instructions below:

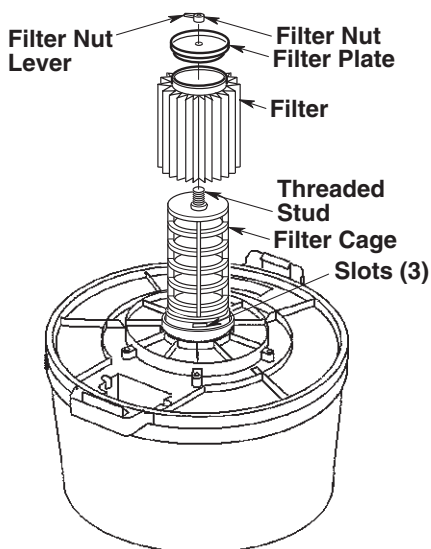

WARNING: For your own safety, never connect plug to power source outlet until all assembly steps are complete and you have read and understood the safety and operation instructions. Do not operate vac with any parts damaged or missing.

Replacement Filter Assembly (continued)

- Place the float over the opening in the center of the lid with the words "This Side Towards Lid" laying face down over the hole.

WARNING: To avoid personal injury or damage to vac be sure to keep hands, fingers, or any other foreign objects out of the center opening when assembling the float .

- Line up filter cage tabs with slots in the center ring of the lid.
- Push on the filter cage until the tabs snap into slots for a secure fit.

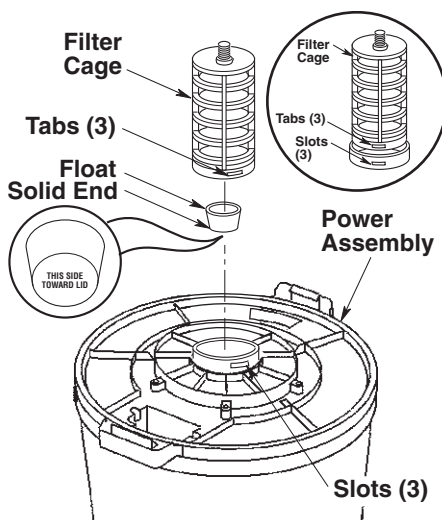

Wet/Dry Vac Assembly

- Line up vacuum port above drum label.
- Place lid on top of drum with the handles snug against the drum channel.
- Be sure lid completely covers the top of the drum so leakage does not occur.
- Make sure that the locking tabs are snapped in place to prevent the lid from coming off (see insert).

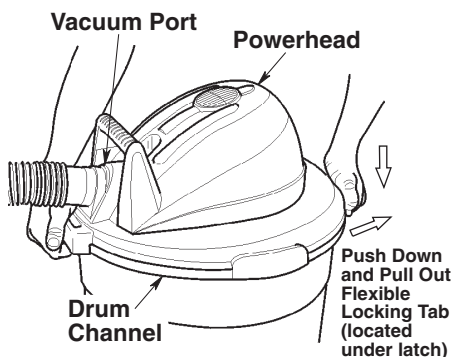
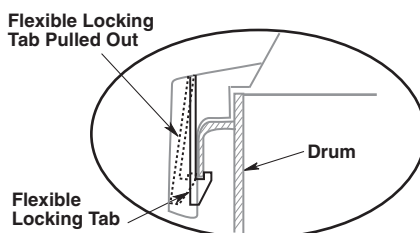

Insert Hose

Insert the push button end of the "Tug-a-Long" hose into the inlet of the vac. The hose should snap into place. To remove the hose from the vac, press the release button in the hose assembly and pull the hose out of the vac inlet, as shown.

Place the utility nozzle securely on the flexible plastic end of the hose and the vac is ready for use.

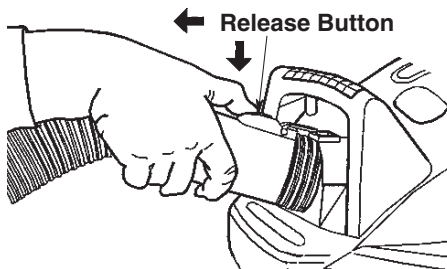

NOTE: The swivel end of the hose is removable if more hoses need to be attached for more length from the vac. To remove the swivel portion of the hose, grasp the hose swivel and firmly pull it out of the flexible hose. Connect the soft end of a second hose (accessory #VT-2507) into the swivel end of the original hose by forcing the sections together until they fit tightly. You can also connect two hoses together by purchasing VT2511 (Hose to Hose connector).

Cord Storage

Simply, wrap the power cord around the powerhead (as shown) and snap the connector on the plug to a wrap of the cord.

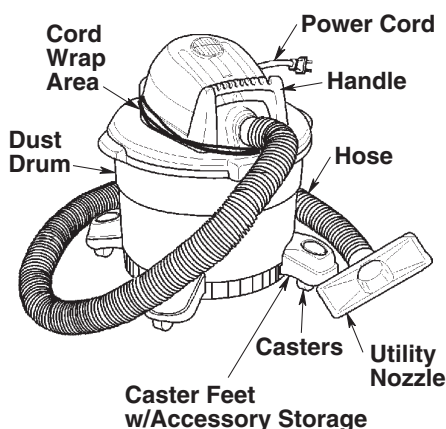

To Store Your Accessories

1. Slide extension wands and accessories onto posts of the caster feet for storage.
2. To remove wands and accessories, lightly rotate and pull upward.

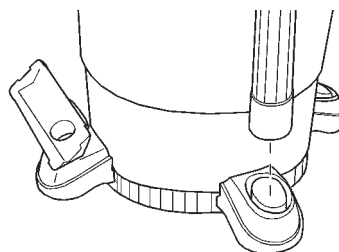

Operation

WARNING

To reduce the risk of fire or explosion, do not operate this vac in areas with flammable gases, vapors or explosive dust in the air. Flammable gases or vapors include but are not limited to; lighter fluid, solvent type cleaners, oil-base paints, gasoline, alcohol or aerosol sprays. Explosive dusts include but are not limited to; coal, magnesium, aluminum, grain or gun powder. Do not vacuum explosive dust, flammable or combustible liquids or hot ashes. Do not use this vac as a sprayer. To reduce the risk of health hazards from vapors or dusts, do not vacuum toxic materials.

WARNING: The operation of any utility vac can result in foreign objects being blown into the eyes, which can result in severe eye damage. Always wear safety eyewear complying with ANSI Z87.1 (or in Canada, CSA Z94.3) before starting operation. Safety Eyewear are available at many local retail stores.

CAUTION: To reduce risk of hearing damage, wear ear protectors when using the vac for extended hours or when using it in a noisy area.

To reduce the risk of electric shock, this appliance has a polarized plug (one blade is wider than the other). This plug will fit into a polarized outlet only one way. If the plug

Operation (continued)

does not fit fully in the outlet, reverse the plug. If it still does not fit, contact a qualified electrician to install the proper outlet. Do not change the plug in any way.

After you plug the power cord into the outlet, turn the unit on by pushing the switch from position "O" to position "I". The symbols used on the switch actuator are international "On & Off" symbols. "O" is the symbol for "OFF" and "I" is the symbol for "ON".



Familiarize yourself with the accessories included with the vac. Each accessory may be used in various ways for vacuuming and blowing debris. Here is a list of the accessories and their uses.

Utility Nozzle - General purpose nozzle for most vacuuming applications.

Wet Nozzle (WD09450 Only) - Used for wet pickup on smooth surfaces to pick up liquid and dry the surface in one stroke.

Car Nozzle (WD09450 Only) - Dry pickup nozzle for car interiors and most upholstery cleaning.

Extension Wands - These wands can be connected together and provides additional length for more reach.

Hose - Provides transfer of vacuum or blowing capability to work site. Provides the means of attaching extension wands and nozzles.

WARNING: To reduce the risk of fire or electric shock, do not run vac unattended.

Vacuuming Dry Materials

1. The filter must always be in correct position at all times to avoid leaks and possible damage to vac.
2. Your using your vac to pick up very fine dust, it will be necessary for you to empty the drum and clean the filter at more frequent intervals to maintain peak vac performance.

NOTE: A dry filter is necessary to pick up dry material. If you use your vac to pick up material when the filter is wet, the filter will clog quickly and be very difficult to clean.

3. If your filter is wet but you need to use the vac to pick up dry material, you can quickly dry the filter by running the vac without hose attached for about 10 minutes. The clean air rushing through the vac will help dry the filter.

Vacuuming Liquids

1. When picking up small amounts of liquid the filter may be left in place.
2. When picking up large amounts of liquid we recommend that the filter be removed. If the filter is not removed, it will become saturated and misting may appear in the exhaust.
3. When the liquid in the drum reaches a predetermined level, the float mechanism will rise automatically to cut off air-flow. You will know that the float has risen because vac airflow ceases and the motor noise will become higher in pitch, due to increased motor speed. When this happens, turn off the vac, unplug the power cord, and empty the drum.
4. After using the vac to pick up liquids, the filter must be dried to avoid possible mildew and damage to the filter.

IMPORTANT: To reduce the risk of damage to the vac, do not run motor with float in raised position.

Emptying the Drum

WARNING: To reduce the risk of injury from accidental starting, unplug power cord before emptying the drum.

1. Remove the lid. Pull the flexible latches outward on each side of the lid to release from the drum.
2. While holding the latches out, lift the top assembly up and away from the drum.

3. Lay top assembly upside down on a clean area while emptying drum or changing filter.
4. Dump the drum contents into the proper waste disposal container.

WARNING: To reduce the risk of back injury or falls, do not lift a vac heavy with liquid or debris. Scoop or drain enough contents out to make the vac light enough to lift comfortably.

Cord Maintenance

When vacuuming is complete, unplug the cord and wrap it around the motor cover.

Moving the Wet/Dry Vac

Should it become necessary to pick the vac up to move it, DO NOT pick the vac up by the lid handles unless dust drum is empty. To avoid dropping the vac, due to latches releasing or possible part breakage, pick the vac up by the handles of the dust drum.

Blowing Feature

Your Wet/Dry Vac features "Full Blowing". It can blow sawdust and other debris. Follow the steps below to use your vac as a blower.

WARNING: Always wear safety eyewear complying with ANSI Z87.1 (or in Canada, CSA Z94.3) before using as a blower.

WARNING: To reduce the risk of injury to bystanders, keep them clear of blowing debris.

WARNING: Wear a dust mask if blowing creates dust which might be inhaled.

CAUTION: To reduce the risk of hearing damage wear ear protectors when using the vac/blower for extended hours or when using it in a noisy area.

1. Locate blowing port of your Wet/Dry Vac.
2. Insert Tug-A-Long end of hose into the blowing port of the vac.
3. (Optional) Attach extension wand to swivel end of hose, then place a car nozzle on the wand.
4. Turn vac on and you are ready to use your vac as a blower.

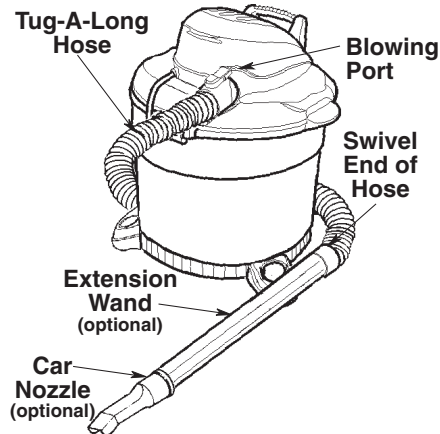

Maintenance

Filter

WARNING: To reduce the risk of injury from accidental starting, unplug power cord before changing or cleaning filter.

NOTE: The filter is made of high quality paper designed to stop very small particles of dust. The filter can be used for

dry pick up or small amounts of liquid. Handle the filter carefully when removing to clean or installing it. Creases in the filter pleats may occur from installation but will not affect the performance of the filter.

Filter Cleaning

Your filter should be cleaned often to maintain peak vac performance.

Maintenance (continued)

Be sure to dry the filter before storing or picking up dry debris.

IMPORTANT: After cleaning, check the filter for tears or small holes. Do not use a filter with holes or tears in it. Even a small hole can cause a lot of dust to come out of your vac. Replace it immediately.

Filter Removal

To remove the filter for cleaning or replacement, unscrew the filter nut from the filter cage and lift off filter and filter plate.

WARNING: Do not remove the filter cage. It is there to help prevent your fingers from getting into the blower wheel.

IMPORTANT: To avoid damage to the blower wheel and motor, always reinstall the filter before using the vac for dry material pick-up.

Cleaning A Dry Filter

1. Some removal of dry debris can be accomplished without removing the filter from the vac. Slap your hand on top of the lid while the vac is turned off.
2. For best cleaning results due to accumulated dust, clean the filter in an open area. Cleaning **SHOULD** be done outdoors and not in the living quarters.
3. After filter removal from vac, remove the dry debris by gently tapping filter against the inside wall of your dust drum. The debris will loosen and fall.
4. For thorough cleaning of dry filter with fine dust (no debris), run water through it as described under "Cleaning A Wet Filter"

Cleaning A Wet Filter

After filter is removed, run water through the filter from a hose or spigot. Take care that water pressure from the hose is not strong enough to damage filter. Remember: To dry a filter quickly, reinstall the filter on the vac and allow the unit to run for approximately 10 minutes. The clean air rushing through the filter will dry it.

Installation

Refer to page 5 "Replacement Filter Assembly" Section of this manual.

Allow the filter to dry before reinstalling and storing the vac.

Cleaning and Disinfecting the Wet/Dry Vac

To keep your Wet/Dry Vac looking its best, clean the outside with a cloth dampened with warm water and mild soap.

To clean the drum:

1. Dump debris out.
2. Wash drum thoroughly with warm water and mild soap.
3. Wipe out with dry cloth.

Before prolonged storage or as needed (i.e.; waste water pick up) the drum should be disinfected.

To disinfect the drum:

1. Pour 1 gallon of water and 1 teaspoon chlorine bleach into the drum.
2. Let solution stand for 20 minutes, carefully swishing every few minutes, making sure to wet all inside surfaces of the drum.
3. Empty drum after 20 minutes. Rinse with water until bleach smell is gone. Allow drum to dry completely before sealing the motor on the drum.

Storage

Before storing your vac, the dust drum should be emptied and cleaned. The cord should be wrapped around the unit and the hose should be stored as described in this manual. Accessories should be kept in the same area as the vac so they can be readily available. The vac should be stored indoors.

Casters

If your casters are noisy, you may put a drop of oil on the roller shaft to make them quieter.

WARNING: To assure product SAFETY and RELIABILITY, repairs and adjustments should be performed by Authorized Service Centers, always using RIDGID replacement parts.

Wet Nozzle (9-Gallon, WD09450 Only)

To pick up liquids off a smooth surface, use the 2-1/2 inch wet nozzle accessory supplied with your wet/dry vac. To use this nozzle, simply attach the nozzle to the end of an extension wand.

Connect a second extension wand to the first, and connect the 2-1/2 inch x 7 foot hose to the extension wand.

Liquids may be picked up by dragging the nozzle across the surface. The squeegee will dry the surface as you vacuum.

If the rubber becomes worn, it may be flipped over for use on the opposite side or replaced. (Replacement service part #822256). To reverse or replace the squeegee:

1. Lay the wet nozzle on a flat surface with the round inlet opening facing up and the two latches close to you as shown.

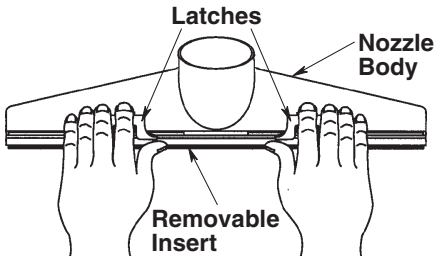

2. Using both hands, position each thumb on the removable insert, (below the latches) and two fingers of each hand on each latch, lift and disengage the two latches from the tabs on the nozzle body.
3. Gently pull the latches toward yourself to remove the insert.

To reinstall the removable insert correctly, follow these steps:

1. Place the removable insert on a flat surface with the pins positioned upward and the latches close to you as shown. Place the rubber squeegee on the insert, with the pins fitting through the matching holes in the squeegee. (Make sure the new working edge is located farthest from you.)



2. Using both hands, lower the nozzle body onto the insert and squeegee with the round opening of the nozzle closest to you. With fingers on the far side and thumbs holding the latches of the removable insert, flip the nozzle over so the latches are on the top and the round inlet opening is facing away from you. Make sure the squeegee stays on the insert pins.

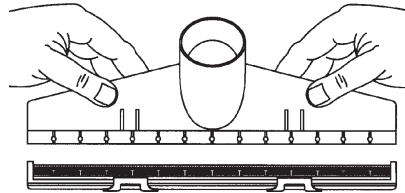

3. Press down with each thumb below the latching tabs until you see and hear the removable insert snap into the nozzle body. Snap the latches over the locking tabs into their original position.

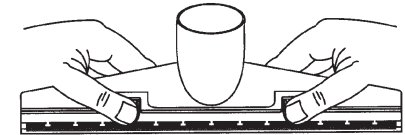

4. Inspect the pins of the insert to make sure they fit through the holes of the squeegee and fit into the matching slots in the nozzle body.

NOTE: If the pins are out of position, hold the nozzle assembly with both hands and gently twist in opposite directions. The insert pins should snap into proper position.

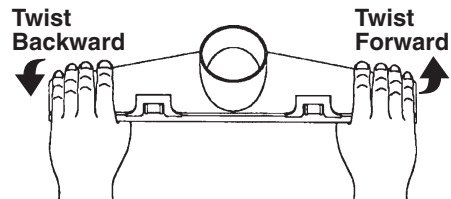

The wet nozzle assembly is ready for wet pickup use.

Repair Parts

6 or 9 U.S. Gallons Wet/Dry Vac Model Number WD06250 or WD09450

RIDGID parts are available on-line at www.ridgidparts.com

Always order by Part Number - Not by Key Number

WARNING

SERVICING OF DOUBLE-INSULATED WET/DRY VAC

In a double-insulated Wet/Dry Vac, two systems of insulation are provided instead of grounding. No grounding means is provided on a double-insulated appliance, nor should a means for grounding be added. Servicing a double-insulated Wet/Dry Vac requires extreme care and knowledge of the system, and should be done only by qualified service personnel. Replacement parts for a double-insulated Wet/Dry Vac must be identical to the parts they replace. Your double-insulated Wet/Dry Vac is marked with the words "DOUBLE INSULATED" and the symbol  (square within a square) may also be marked on the appliance.

To reduce the risk of injury from electrical shock, unplug power cord before servicing the electrical parts of the Wet/Dry Vac.

| Key No. | 6 Gallon Part No. | 9 Gallon Part No. | Description |
|---------|-------------------|-------------------|---------------------------------------|
| 1 | 813213 | 813213 | Toggle Switch |
| 2 | 509488 | 509488 | Float |
| 3 | 823201-1 | 823201-1 | Filter Cage |
| 4 | VF4000 | VF4000 | † Filter |
| 5 | 73317 | 73317 | Filter Plate |
| 6 | 73316 | 73316 | Filter Nut |
| 7 | 828833 | 828833 | Caster Foot w/Storage |
| 8 | 73137 | 73137 | Caster |
| 9 | VT2509 | VT2509 | † Utility Nozzle |
| 10 | — | VT2503 | † Car Nozzle (WD09450, 9-Gallon Only) |
| 11 | — | VT2510 | † Wet Nozzle (WD09450, 9-Gallon Only) |
| 12 | — | 822256 | Squeegee (WD09450, 9-Gallon Only) |
| 13 | VT2508 | VT2508 | † Extension Wands |
| 14 | 815097-6 | 815097-6 | Hose |
| 15 | SP6480 | SP6480 | Owner's Manual |

* Standard Hardware Item - May Be Purchased Locally

† These replacement parts are available where you purchased your vac.

6 or 9 U.S. Gallons Wet/Dry Vac Model Number WD06250 or WD09450

RIDGID parts are available on-line at www.ridgidparts.com

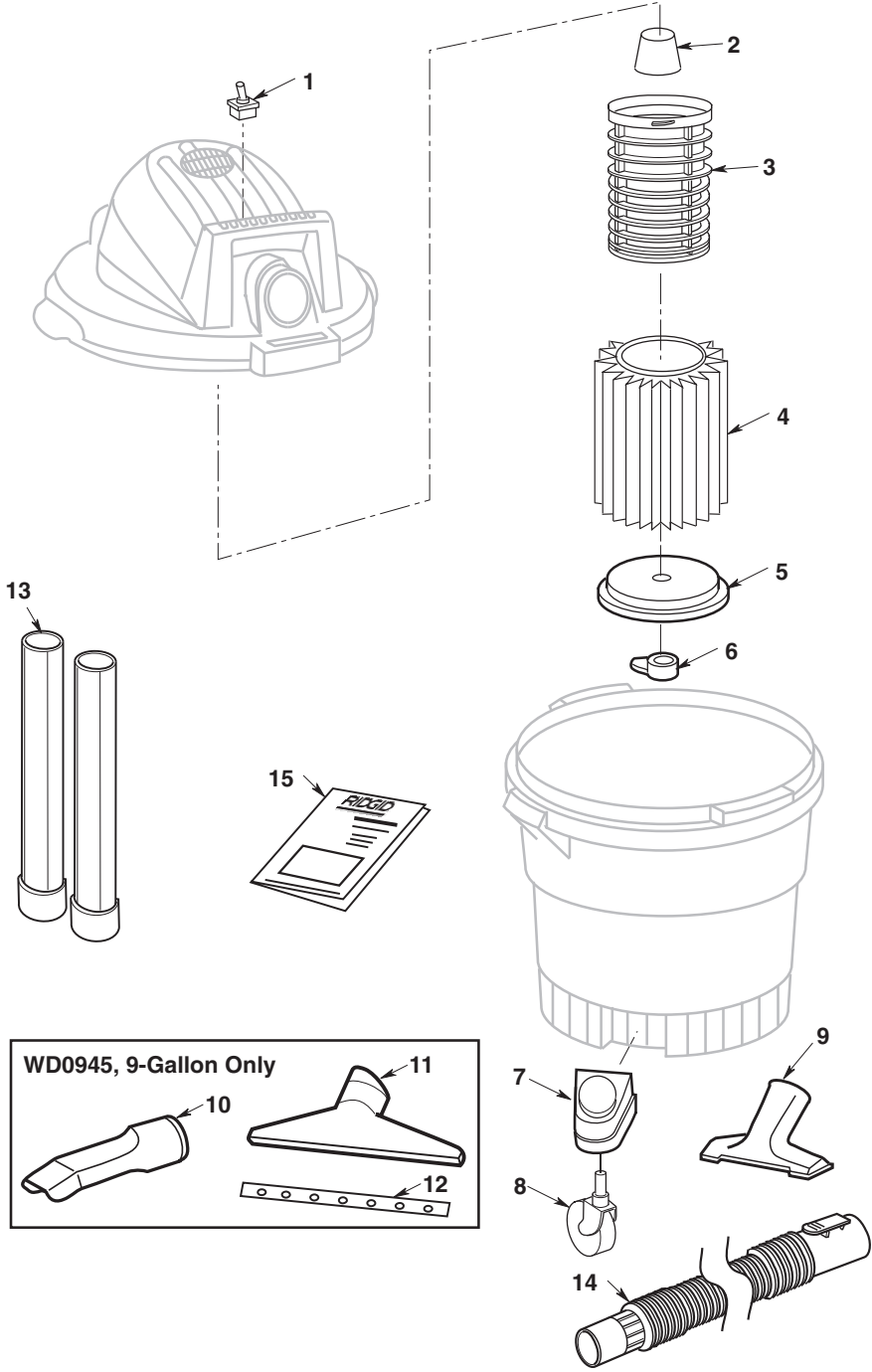

WD0945, 9-Gallon Only

This inset diagram shows three accessories specifically for the 9-gallon model (WD0945). Part 10 is a long, tapered nozzle. Part 11 is a wide, flat nozzle. Part 12 is a long, thin nozzle with four holes.

RIDGID®



What is covered

RIDGID® tools are warranted to be free of defects in workmanship and material.

How long coverage lasts

This warranty lasts for the lifetime of the RIDGID® tool. Warranty coverage ends when the product becomes unusable for reasons other than defects in workmanship or material.

How can you get service

To obtain the benefit of this warranty, deliver via prepaid transportation the complete product to RIDGE TOOL COMPANY, Elyria, Ohio, or any authorized RIDGID® INDEPENDENT SERVICE CENTER. Pipe wrenches and other hand tools should be returned to the place of purchase.

What we will do to correct problems

Warranted products will be repaired or replaced, at RIDGE TOOL's option, and returned at no charge; or, if after three attempts to repair or replace during the warranty period the product is still defective, you can elect to receive a full refund of your purchase price.

What is not covered

Failures due to misuse, abuse or normal wear and tear are not covered by this warranty. RIDGE TOOL shall not be responsible for any incidental or consequential damages.

How local law relates to the warranty

Some states do not allow the exclusion or limitation of incidental or consequential damages, so the above limitation or exclusion may not apply to you. This warranty gives you specific rights, and you may also have other rights, which vary, from state to state, province to province, or country to country.

No other express warranty applies

This FULL LIFETIME WARRANTY is the sole and exclusive warranty for RIDGID® products. No employee, agent, dealer, or other person is authorized to alter this warranty or make any other warranty on behalf of the RIDGE TOOL COMPANY.

Stock No. WD0625 or WD0945
Model No. WD06250 or WD09450
Serial Number _____

Model and serial numbers may be found on a label on the handle. You should record both model and serial numbers in a safe place for future use.

QUESTIONS OR COMMENTS? CALL
1-800-4-RIDGID (1-800-474-3443)

www.ridgidvac.com

Please have your Model Number and Serial Number on hand when calling.



EMERSON™
Professional Tools

Emerson Tool Company
A Division Of
Emerson Electric Co.

© 2006 Emerson

Part No. SP6480

Form No. SP6480-5

Printed in Canada 08/06

RIDGID®

MANUAL DEL USUARIO

WD0625/WD0945

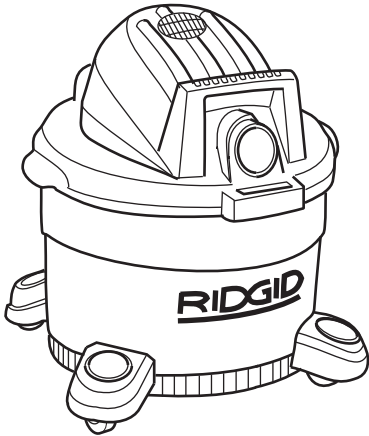

**ASPIRADORA PARA
MOJADO/SECO
DE 6 GALONES EE.UU./
22.5 LITROS Ó
9 GALONES EE.UU./
34.0 LITROS**

**Para su seguridad:
Lea detenidamente todas las instrucciones.
Guarde este manual para referencia futura.**

**SI TIENE PREGUNTAS O DESEA INFORMACIÓN,
CONTÁCTENOS LLAMANDO AL**

**1-800-4-RIDGID (1-800-474-3443) o
CONECTÁNDOSE A www.ridgidvac.com**

MAXIMICE EL RENDIMIENTO DE LA ASPIRADORA CON UN FILTRO NUEVO

**Sorteo
de Tarjetas
de Regalo de
US\$ 500**



Conéctese a ...

www.ridgidvac.com

para hacerse miembro de nuestro
Club de Filtros y/o inscribirse en
nuestro Sorteo de Tarjetas de Regalo
de Home Depot por valor de 500 dólares.



Indice

| Sección | Página | Sección | Página |
|--|--------|---|--------|
| Indice | 16 | Vaciado del tambor | 22 |
| Instrucciones de seguridad importantes | 16 | Mantenimiento del cordón | 23 |
| Palabras de señal de seguridad | 16 | Transporte de la aspiradora para mojado/seco | 23 |
| Guarde estas instrucciones | 17 | Dispositivo de soplado | 23 |
| Introducción | 18 | Mantenimiento | 23 |
| Desempaquetado y comprobación del contenido de la caja de cartón | 18 | Filtro | 23 |
| Lista del contenido de la caja de cartón | 18 | Limpieza del filtro | 23 |
| Ensamblaje de las ruedecillas/patas para ruedecilla | 19 | Remoción del filtro | 24 |
| Ensamblaje del filtro de repuesto | 19 | Limpieza de un filtro seco | 24 |
| Ensamblaje de la aspiradora para mojado/seco | 20 | Limpieza de un filtro mojado | 24 |
| Introduzca la manguera | 20 | Instalación | 24 |
| Almacenamiento del cordón | 21 | Limpieza y desinfección de la aspiradora para mojado/seco | 24 |
| Para guardar los accesorios | 21 | Almacenamiento | 24 |
| Funcionamiento | 21 | Ruedecillas | 24 |
| Recogida de materiales secos con la aspiradora | 22 | Boquilla para mojado | 25 |
| Recogida de líquidos con la aspiradora | 22 | Piezas de repuesto | 26 |
| | | Garantía | 28 |

INSTRUCCIONES DE SEGURIDAD IMPORTANTES

La seguridad es una combinación de sentido común, permanecer alerta y saber cómo funciona la aspiradora para mojado/seco. Lea y entienda este manual y todas las etiquetas colocadas en la aspiradora antes de utilizarla. Utilícela solamente de la manera que se describe en este manual. No la deje desatendida nunca mientras esté en marcha.

Palabras de señal de seguridad

PELIGRO: indica una situación inminentemente peligrosa que, si no se evita, **causará** la muerte o lesiones graves

ADVERTENCIA: indica una situación potencialmente peligrosa que, si no se evita, **podría** causar la muerte o lesiones graves

PRECAUCIÓN: indica una situación potencialmente peligrosa que, si no se evita, **podría** causar lesiones leves o moderadas.

Cuando utilice la aspiradora para mojado/seco ("la aspiradora"), siga siempre las precauciones básicas de seguridad, incluyendo las siguientes.

ADVERTENCIA – Para reducir el riesgo de incendio, sacudidas eléctricas o lesiones:

- Lea y entienda este manual del usuario y todas las etiquetas que están colocadas en la aspiradora para mojado/seco antes de utilizarla
- Utilice la aspiradora únicamente de la manera que se describe en este manual.
- No deje la aspiradora en marcha mientras esté desatendida.

- Las chispas que se producen en el interior del motor pueden incendiar los vapores inflamables o el polvo. Para reducir el riesgo de incendio o explosión:
 - No recoja con la aspiradora líquidos o gases inflamables o combustibles, o polvos explosivos como gasolina u otros combustibles, líquido encendedor, limpiadores, pinturas a base de aceite, gas natural, hidrógeno, polvo de carbón, polvo de magnesio, polvo de aluminio, polvo de granos de cereal o pólvora, ni use la aspiradora cerca de estos materiales.
 - No utilice la aspiradora como rociador.
- No recoja con la aspiradora nada que esté ardiendo o humeando, como cigarrillos, fósforos o cenizas calientes.
- No recoja con la aspiradora hollín ni cenizas de chimenea, ya que se trata de un polvo muy fino que no puede ser atrapado por el filtro estándar y puede ser expulsado de vuelta al aire.
- Para reducir el riesgo de que se produzcan peligros para la salud causados por vapores o polvo, no recoja con la aspiradora materiales tóxicos.
- No use ni almacene la aspiradora cerca de materiales peligrosos.
- Para reducir el riesgo de sacudidas eléctricas, no exponga la aspiradora a la lluvia. Almacénela en interiores.
- No permita que la aspiradora se utilice como un juguete. Se necesita prestar máxima atención cuando sea utilizada por niños o cerca de éstos.
- No use esta aspiradora con un filtro desgarrado o si no tiene el filtro instalado, excepto cuando recoja líquidos de la manera que se describe en la sección

“Funcionamiento” de este manual. Los residuos secos absorbidos por el impulsor podrían dañar el motor o ser expulsados de vuelta al aire.

- No abandone la aspiradora cuando esté enchufada. Desenchúfela del tomacorriente cuando no la esté utilizando y antes de realizar servicio de revisión.
- Apague la aspiradora antes de desenchufarla.
- Para reducir el riesgo de lesiones debidas a un arranque accidental, desenchufe el cordón de energía antes de cambiar o limpiar el filtro.
- No desenchufe la aspiradora tirando del cordón. Para desenchufarla, agarre el enchufe y no el cordón.
- No use la aspiradora con el cordón dañado, el enchufe dañado u otras piezas dañadas. Si la aspiradora no funciona como debe, le faltan piezas, se ha caído, ha sido dañada, se ha dejado a la intemperie o se ha caído al agua, devuélvala a un Centro de Servicio autorizado.
- No tire de la aspiradora usando el cordón ni la lleve por el cordón, ni use el cordón como asa, ni cierre una puerta sobre el cordón, ni tire del cordón alrededor de bordes o esquinas afilados. No pase la aspiradora en marcha sobre el cordón. Mantenga el cordón alejado de las superficies calientes.
- No maneje el enchufe o la aspiradora con las manos mojadas.
- No ponga ningún objeto en las aberturas de ventilación. No recoja nada con la aspiradora cuando cualquiera de las aberturas de ventilación esté bloqueada; mantenga dichas aberturas libres de polvo, pelusa, pelo o cualquier cosa que pueda reducir el flujo de aire.
- Mantenga el pelo, la ropa holgada, los dedos y todas las partes del cuerpo alejados de las aberturas y de las piezas móviles.
- Para reducir el riesgo de caídas, tenga cuidado adicional al limpiar en escaleras.
- Para reducir el riesgo de lesiones de espalda o caídas, no levante una aspiradora que pese mucho debido a que contiene líquido o residuos. Saque parte del contenido de la aspiradora o drénela parcialmente para hacer que sea lo suficientemente liviana como para poder levantarla cómodamente.
- Para reducir el riesgo de lesiones corporales o daños a la aspiradora, utilice únicamente accesorios recomendados por Ridgid.
- Cuando utilice la aspiradora como soplador :
 - Dirija la descarga de aire solamente hacia el área de trabajo.
 - No dirija el aire hacia las personas que estén presentes.
 - Mantenga alejados a los niños durante la operación de soplado.
 - No utilice el soplador para trabajos que no sean soplar suciedad y residuos.

- No use la aspiradora como rociador.
- Use anteojos de seguridad.

La utilización de cualquier aspiradora utilitaria o soplador utilitario puede hacer que se soplen objetos extraños hacia los ojos, lo cual puede causar daños graves en los ojos. Use siempre anteojos de seguridad que cumplan con la norma ANSI Z87.1 (o en Canadá, con la norma CSA Z94.3) antes de comenzar la operación.

Las gafas corrientes no son anteojos de seguridad y podrían causarle lesiones graves al romperse.

PRECAUCIÓN: Para reducir el riesgo de daños a la audición, use protectores de oídos cuando utilice la aspiradora durante muchas horas seguidas o cuando la emplee en un área ruidosa.

PRECAUCIÓN: Para operaciones que generan polvo, use una máscara antipolvo.

NOTA: Las descargas de estática son comunes en áreas secas o cuando la humedad relativa del aire es baja. Si recoge residuos finos con la aspiradora, se puede depositar carga estática en la manguera o en la aspiradora. El mejor remedio para reducir la frecuencia de las descargas de estática en su casa o cuando use esta aspiradora es añadir humedad al aire con un humidificador.

ADVERTENCIA: Utilice únicamente cordones de extensión que tengan capacidad nominal para uso a la intemperie. Los cordones de extensión que estén en malas condiciones o cuyo tamaño de alambre sea demasiado pequeño pueden conllevar peligros de incendio y sacudidas eléctricas. Cuando utilice un cordón de extensión, asegúrese de que esté en buenas condiciones. La utilización de cualquier cordón de extensión causará algo de pérdida de potencia. Para mantener la pérdida al mínimo, utilice la tabla que aparece a continuación para seleccionar el cordón de extensión con el tamaño de cable mínimo.

| Longitud del cordón de extensión | Calibre del cable (A.W.G.) |
|----------------------------------|----------------------------|
| 0-50 pies | 14 |
| 50-100 pies | 12 |

Esta aspiradora para mojado/seco tiene aislamiento doble, lo cual elimina la necesidad de un sistema independiente de conexión a tierra. Utilice únicamente piezas de repuesto idénticas. Lea las instrucciones de servicio de revisión de las aspiradoras para mojado/seco con aislamiento doble antes de realizar dicho servicio.

Siga las siguientes advertencias que aparecen en la caja del motor de la aspiradora.



AISLAMIENTO DOBLE. NO SE REQUIERE CONEXION A TIERRA.

CUANDO HAGA SERVICIO DE REVISIÓN DE LA ASPIRADORA, UTILICE ÚNICAMENTE PIEZAS DE REPUESTO IDÉNTICAS.

ADVERTENCIA: Para su propia seguridad, lea y entienda el manual del usuario. No tenga en marcha la aspiradora desatendida. No recoja cenizas calientes, carbón caliente, materiales tóxicos ni inflamables ni otros materiales peligrosos. No use la aspiradora alrededor de líquidos o vapores explosivos

ADVERTENCIA: Para reducir el riesgo de sacudidas eléctricas, no exponga la aspiradora a la lluvia y almacénela en interiores.

GUARDE ESTE MANUAL PARA REFERENCIA FUTURA

Introducción

Esta aspiradora para mojado/seco está diseñada solamente para uso doméstico.

Desempaquetado y comprobación del contenido de la caja de cartón

Saque todo el contenido de la caja de cartón. Asegúrese de que no falte ningún artículo utilizando la lista del contenido de la caja. Llame al 1-800-474-3443 o comuníquese con nosotros por correo electrónico conectándose a info@ridgidvac.com si alguna pieza está dañada o falta.

Lista del contenido de la caja de cartón

| Clave | Descripción | Cant. |
|-------|--|-------|
| A | Aspiradora para mojado/seco | 1 |
| B | Manguera arrastrable con la aspiradora . | 1 |
| C | Ruedecilla | 1 |
| D | Pata para ruedecilla con área para guardar | 1 |
| E | Tubos extensores | 2 |
| F | Boquilla de uso general | 1 |
| G | Manual del usuario | 1 |

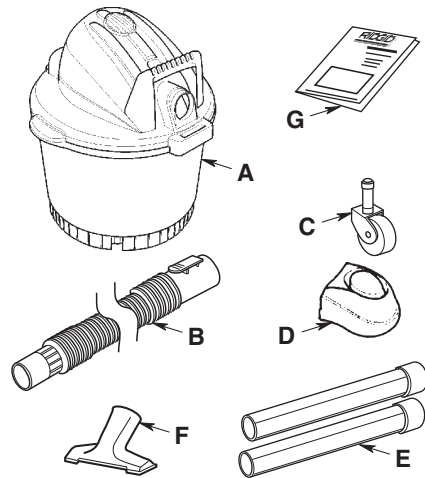

IMPORTANTE:

| Incluidos solamente con el modelo de 9 galones (WD09450) | | |
|--|--------------------------------|-------|
| Clave | Descripción | Cant. |
| H | Boquilla para mojado | 1 |
| J | Boquilla para auto | 1 |

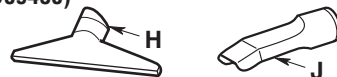

Ensamblaje de las ruedecillas/patas para ruedecilla

1. Ponga el tambor para polvo en posición invertida sobre el piso.
2. Introduzca las patas para ruedecilla en la parte inferior del tambor, tal como se muestra (4 lugares).
3. Ejerza presión sobre la pata para ruedecilla hasta que la pata esté al ras con la parte inferior del tambor para polvo.
4. Introduzca el vástago de la ruedecilla en el receptáculo de la pata para ruedecilla, tal como se muestra (4 lugares).
5. Ejerza presión sobre la ruedecilla hasta que la bola del vástago de la ruedecilla se introduzca del todo en el receptáculo. Se podrá oír como la bola encaja en el receptáculo con un chasquido y la ruedecilla oscilará fácilmente cuando el posicionamiento sea correcto.
6. Ponga el tambor en posición vertical.

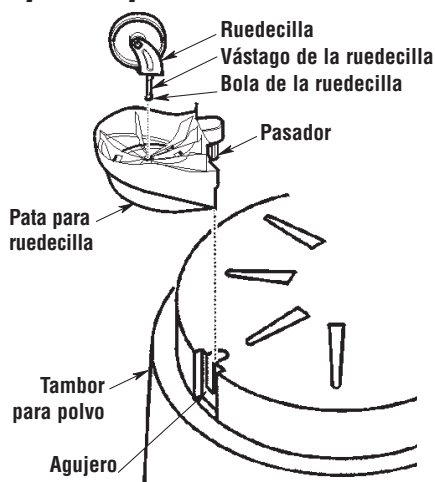

Ensamblaje del filtro de repuesto

1. Deslice cuidadosamente el filtro sobre la jaula del filtro, deslizándolo sobre el anillo central que cubre las 3 ranuras hasta que el filtro se detenga contra la tapa.
2. Coloque la tuerca del filtro y la placa del filtro en el espárrago roscado y apriete la tuerca hacia abajo. Apriétela solamente con los dedos.

NOTA: La palanca de la tuerca del filtro debe estar alejada de la placa, de la manera que se muestra en la ilustración.

IMPORTANTE: No apriete excesivamente la tuerca, ya que esto podría deformar o agrietar la jaula del filtro o el filtro.

NOTA: Si fuera necesario reemplazar o quitar la jaula del filtro o el flotador, utilice un destornillador de hoja plana e introduzca la hoja cerca de una de las lengüetas entre la jaula del filtro y el anillo central de la tapa. Haga palanca en la lengüeta hacia fuera, hasta sacarla de la ranura. Inclíne la jaula y levántela alejándola de la tapa. Para colocar de nuevo la jaula del filtro, siga las instrucciones de ensamblaje que se dan a continuación:

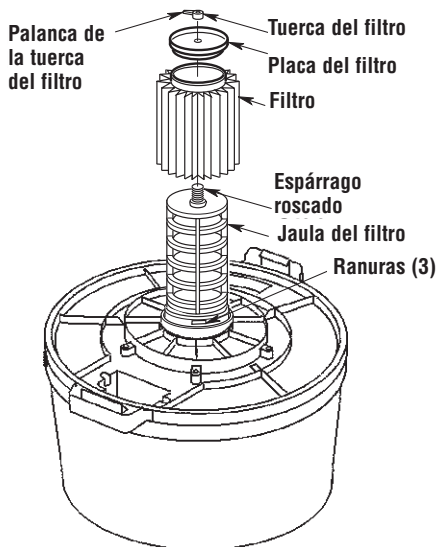

ADVERTENCIA: Para su propia seguridad, nunca conecte el enchufe al tomacorriente de la fuente de energía hasta que haya completado todos los pasos de ensamblaje y haya leído y entendido las instrucciones de seguridad y utilización. No utilice la aspiradora si alguna de sus piezas está dañada o falta.

Ensamblaje del filtro de repuesto (continuación)

1. Coloque el flotador sobre la abertura que está en el centro de la tapa con las palabras "This Side Towards Lid" – Este lado hacia la tapa – orientadas hacia abajo sobre el agujero.

ADVERTENCIA: Para evitar lesiones personales o daños a la aspiradora, asegúrese de mantener las manos, los dedos o cualquier otro objeto extraño fuera de la abertura central cuando ensamble el flotador.

2. Alinee las lengüetas de la jaula del filtro con las ranuras del anillo central de la tapa.
3. Empuje sobre la jaula del filtro hasta que las lengüetas se acoplen a presión en las ranuras para lograr un encaje seguro.

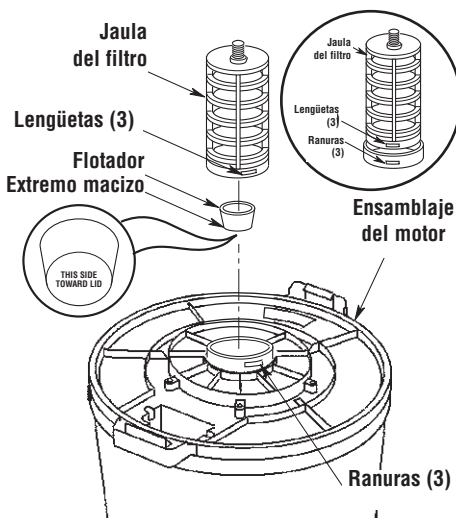

Ensamblaje de la aspiradora para mojado/seco

1. Alinee el orificio de aspiración sobre la etiqueta del tambor.
2. Coloque la tapa sobre el tambor con las asas ajustadas perfectamente contra el canal del tambor.
3. Asegúrese de que la tapa cubra completamente la parte superior del tambor para que no se produzcan escapes.
4. Asegúrese de que las lengüetas de fijación estén encajadas a presión en su sitio para evitar que la tapa se salga. (Vea el detalle.)

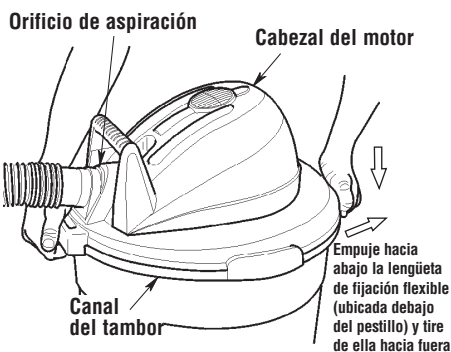
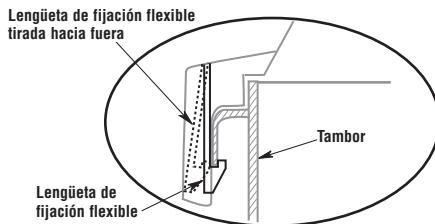

Introduzca la manguera

Introduzca el extremo que tiene el botón pulsador de la manguera "arrastrable con la aspiradora" en la entrada de la aspiradora. La manguera debe acoplarse a presión en su sitio. Para quitar la manguera de la aspiradora, oprima el botón de liberación que está en el ensamblaje de la manguera y tire de la manguera hasta sacarla de la entrada de la aspiradora, de la manera que se muestra en la ilustración.

Coloque la boquilla utilitaria firmemente en el extremo de plástico flexible de la manguera y la aspiradora estará lista para utilizarse.

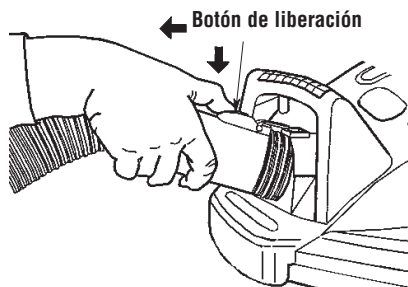

NOTA: El extremo giratorio de la manguera es extraíble por si fuera necesario conectar más mangueras para disponer de más longitud desde la aspiradora. Para quitar la parte giratoria de la manguera, agarre dicha parte giratoria y tire firmemente de ella hacia fuera de la manguera flexible. Conecte el extremo blando de una segunda manguera (accesorio No. VT-2507) en el extremo giratorio de la manguera original, forzando las secciones para que se junten, hasta que encajen firmemente. También puede conectar dos mangueras juntas comprando el conector VT2511 (conector de manguera a manguera).

Almacenamiento del cordón

Simplemente enrolle el cordón de energía alrededor del cabezal del motor y acople a presión el conector que está en el enchufe a una vuelta del cordón.

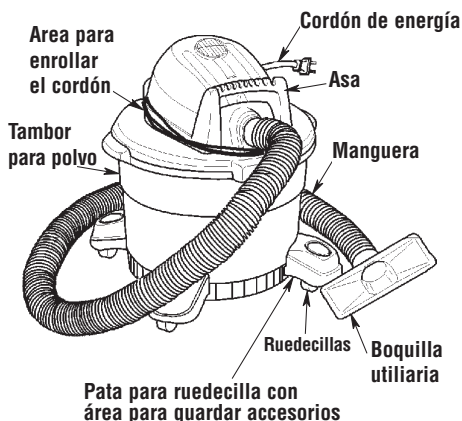

Para guardar los accesorios

1. Deslice los tubos extensores y los accesorios sobre los postes de las ruedecillas para almacenarlos.
2. Para quitar los tubos y los accesorios, gírelos ligeramente y tire de ellos hacia arriba.

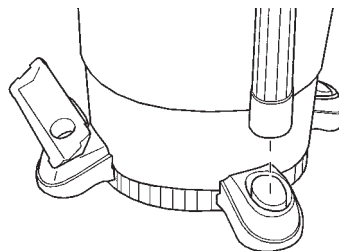

Funcionamiento

ADVERTENCIA

Para reducir el riesgo de incendios o explosión, no haga funcionar esta aspiradora en áreas en las que haya gases inflamables, o vapores inflamables o polvo explosivo en el aire. Entre los gases y vapores inflamables se incluye, pero sin limitarse a ellos, líquidos de encendedor, limpiadores a base de disolventes, pinturas a base de aceite, gasolina, alcohol o rociadores aerosoles. Entre los polvos explosivos se incluye, pero sin limitarse a ellos, el carbón, magnesio, aluminio, polvo de granos o pólvora. No recoja con la aspiradora polvo explosivo, líquidos inflamables o combustibles, ni cenizas calientes. No use esta aspiradora como rociador. A fin de reducir los peligros para la salud debidos a vapores o polvos, no recoja con la aspiradora materiales tóxicos.

ADVERTENCIA: El funcionamiento de cualquier aspiradora de uso general puede tener como resultado que salgan proyectados hacia los ojos objetos extraños, lo cual puede producir daños graves en los ojos. Use siempre protectores oculares de seguridad que cumplan con la norma ANSI Z87.1 (o en Canadá, con la norma CSA Z94.3) antes de comenzar la operación. Los protectores oculares de seguridad se pueden obtener en muchas tiendas minoristas locales.

PRECAUCION: Para reducir el riesgo de daños a la audición, use protectores de oídos al utilizar la aspiradora o durante muchas horas seguidas o al emplearla en un área ruidosa.

Para reducir el riesgo de sacudidas eléctricas, este aparato electrodoméstico tiene un enchufe polarizado (una hoja es más ancha que la otra). Este enchufe entrará en un tomacorriente polarizado solamente de una manera. Si el enchufe no entra por completo en el tomacorriente, déle la vuelta. Si sigue sin entrar,

Funcionamiento (continuación)

póngase en contacto con un electricista competente para instalar el tomacorriente adecuado. No haga ningún tipo de cambio en el enchufe.

Después de enchufar el cordón de energía en el tomacorriente, encienda la unidad empujando el interruptor de la posición "O" a la posición "I". Los símbolos utilizados en el accionador del interruptor son los símbolos internacionales de "encendido y apagado". "O" es el símbolo de "APAGADO" y "I" es el símbolo de "ENCENDIDO".



Familiarícese con los accesorios que se incluyen con la aspiradora. Cada accesorio puede usarse de diversas maneras para aspirar y soplar residuos. A continuación hay una lista de los accesorios y de sus usos.

Boquilla de uso general: Boquilla que se usa en la mayoría de las aplicaciones de aspiración.

Boquilla para mojado (WD09450 solamente): Se utiliza para recoger materiales mojados en superficies lisas con el fin de recoger líquidos y secar la superficie en una sola pasada.

Boquilla para auto (WD09450 solamente): Boquilla para recoger materiales secos en interiores de auto y en la mayoría de limpiezas de tapicería.

Tubos extensores: Estos tubos pueden conectarse entre sí y proporcionan longitud adicional para tener más alcance.

Manguera: Proporciona transferencia de capacidad de aspiración o soplado al lugar de trabajo. Proporciona los medios para acoplar los tubos extensores y las boquillas.

ADVERTENCIA: Para reducir el riesgo de incendio o sacudidas eléctricas, no deje desatendida la aspiradora mientras esté en marcha.

Recogida de materiales secos con la aspiradora

1. El filtro debe estar siempre en posición correcta, en todo momento, para evitar fugas y posibles daños a la aspiradora.
2. Al utilizar la aspiradora para recoger polvo muy fino, será necesario que usted vacíe el tambor y limpie el filtro a intervalos más frecuentes para mantener un rendimiento óptimo

NOTA: Se necesita un filtro seco para recoger material seco. Si utiliza la aspiradora para recoger polvo cuando el filtro está mojado, éste se atascará rápidamente y será muy difícil limpiarlo.

3. Si el filtro está mojado pero necesita usar la aspiradora para recoger material seco, puede secar el filtro rápidamente haciendo funcionar la aspiradora sin tener la manguera colocada durante unos 10 minutos. El aire limpio que penetrará rápidamente en la aspiradora ayudará a secar el filtro.

Recogida de líquidos con la aspiradora

1. Al recoger pequeñas cantidades de líquido se podrá dejar puesto el filtro.
2. Al recoger grandes cantidades de líquido recomendamos quitar el filtro. Si no se quita el filtro, éste se saturará y podrá aparecer niebla en el escape.
3. Cuando el líquido que se encuentre en el tambor alcance un nivel predeterminado, el mecanismo del flotador subirá automáticamente para cortar el flujo de aire. Sabrá que el flotador ha subido porque el flujo de aire de la aspiradora cesará y subirá el tono del ruido del motor debido a que se producirá un aumento de la velocidad del mismo. Cuando esto suceda, apague la aspiradora, desenchufe el cordón de energía y vacíe el tambor.
4. Después de usar la aspiradora para recoger líquidos, se debe secar el filtro para evitar posible moho y daños al filtro.

IMPORTANTE: Para reducir el riesgo de daños a la aspiradora, no tenga en marcha el motor con el flotador en la posición elevada.

Vaciado del tambor

ADVERTENCIA: Para reducir el riesgo de lesiones debidas a un arranque accidental, desenchufe el cordón de energía antes de vaciar el tambor.

1. Quite la tapa. Tire hacia fuera de los pestillos flexibles ubicados a cada lado de la tapa para soltarlos del tambor.
2. Mientras sujeta los pestillos hacia afuera, levante el ensamblaje superior alejándolo del tambor.
3. Coloque el ensamblaje superior en posición invertida sobre un área limpia mientras vacía el tambor o cambia el filtro.

4. Vierta el contenido del tambor en el recipiente adecuado de eliminación de residuos.

ADVERTENCIA: Para reducir el riesgo de que se produzcan lesiones en la espalda o caídas, no levante la aspiradora si pesa demasiado debido a que contiene líquido o residuos. Saque o haga salir una cantidad suficiente del contenido para hacer que la aspiradora sea suficientemente liviana como para poder levantarla cómodamente.

Mantenimiento del cordón

Cuando se haya completado la limpieza con la aspiradora, desenchufe el cordón y enróllelo alrededor de la cubierta del motor.

Transporte de la aspiradora

Si fuera necesario levantar la aspiradora para transportarla, NO la levante por las asas de la tapa, a menos que el tambor para polvo esté vacío. Para evitar que la aspiradora se caiga debido a que los pestillos se suelten o por causa de una posible rotura de piezas, levante la aspiradora por las asas del tambor para polvo.

Dispositivo de soplado

La aspiradora cuenta con "soplado completo". Tiene capacidad para soplar serrín y otros residuos. Siga los pasos que se indican a continuación para utilizar la aspiradora como soplador.

ADVERTENCIA: Use siempre protectores oculares de seguridad que cumplan con la norma ANSI Z87.1 (o en Canadá, con la norma CSA Z94.3) antes de utilizar la aspiradora como soplador.

ADVERTENCIA: Para reducir el riesgo de lesiones a las personas que estén presentes, manténgalas alejadas de los residuos soplados.

ADVERTENCIA: Use una máscara antipolvo si el soplado genera polvo que podría ser inhalado.

PRECAUCIÓN: Para reducir el riesgo de daños a la audición, use protectores de oídos cuando utilice la aspiradora/soplador durante muchas horas seguidas o cuando la utilice en un área ruidosa.

1. Localice el orificio de soplado de la aspiradora para mojado/seco.
2. Introduzca el extremo de arrastre de la manguera en el orificio de soplado de la aspiradora.
3. (Opcional) Coloque el tubo extensor en el extremo giratorio de la manguera y luego coloque una boquilla para auto en el tubo extensor.
4. Encienda la aspiradora y estará listo para usarla como soplador.

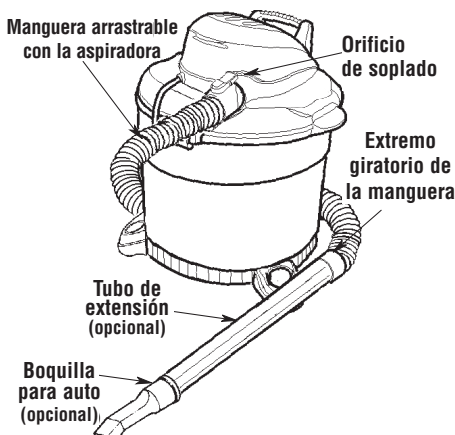

Mantenimiento

Filtro

ADVERTENCIA: Para reducir el riesgo de lesiones debidas a un arranque accidental, desenchufe el cordón de energía antes de cambiar o limpiar el filtro.

NOTA: Este filtro está hecho de papel de alta calidad diseñado para detener partículas de polvo muy pequeñas. El filtro se puede usar para recoger material seco o pequeñas cantidades de líquido. Maneje el filtro

cuidadosamente al quitarlo para limpiarlo o al instalarlo. Es posible que se produzcan arrugas en los pliegues del filtro, pero dichas arrugas no afectarán el funcionamiento del filtro.

Limpieza del filtro

El filtro se debe limpiar a menudo para mantener un rendimiento óptimo de la aspiradora.

Asegúrese de secar el filtro antes de guardar la aspiradora o de recoger residuos secos.

Mantenimiento (continuación)

IMPORTANTE: Después de limpiar el filtro, compruebe si éste tiene desgarraduras o agujeros pequeños. No use un filtro que tenga agujeros o desgarraduras. Incluso un agujero pequeño puede hacer que se salga mucho polvo de la aspiradora. Cámbielo inmediatamente.

Remoción del filtro

Para quitar el filtro con objeto de limpiarlo o cambiarlo, desenrosque la tuerca del filtro de la jaula del filtro, y levante el filtro y la placa del filtro.

ADVERTENCIA: No quite la jaula del filtro. Está ahí para ayudar a evitar que los dedos del operador se metan en la rueda del soplador.

IMPORTANTE: Para evitar daños a la rueda del soplador y al motor, vuelva a instalar siempre el filtro antes de usar la aspiradora para recoger material seco.

Limpieza de un filtro seco

1. Se puede lograr una extracción parcial de residuos sin quitar el filtro de la aspiradora. Golpee la parte superior de la tapa con la mano mientras la aspiradora está apagada.
2. Para obtener óptimos resultados de limpieza debido a la acumulación de polvo, limpie el filtro en un área abierta. La limpieza SE DEBE realizar al aire libre y no en el interior de la vivienda.
3. Después de quitar el filtro de la aspiradora, saque los residuos secos golpeando suavemente el filtro contra la pared interior del tambor para polvo. Los residuos se soltarán y caerán.
4. Para una limpieza a fondo del filtro seco con polvo fino (sin residuos), haga pasar agua a través del filtro tal como se describe bajo "Limpieza de un filtro mojado".

Limpieza de un filtro mojado

Después de quitar el filtro, haga pasar agua a través de él usando una manguera o desde una espita. Tenga cuidado de que la presión del agua procedente de la manguera no sea lo suficientemente fuerte como para dañar el filtro. Recuerde: Para secar rápidamente un filtro, reinstale el filtro en la aspiradora y deje que la unidad funcione durante aproximadamente 10 minutos. El aire limpio que atravesará el filtro hará que éste se seque.

Instalación

Consulte la página 19, "Ensamblaje del filtro de repuesto".

Deje que el filtro se seque antes de volver a instalarlo y de guardar la aspiradora.

Limpieza y desinfección de la aspiradora para mojado/seco

Para mantener el mejor aspecto posible de la aspiradora para mojado/seco, limpie su exterior con un paño humedecido con agua templada y un jabón suave.

Para limpiar el tambor:

1. Vacíe de residuos el tambor.
2. Lave a fondo el tambor con agua templada y un jabón suave.
3. Limpie el tambor con un paño seco.

Antes de un almacenamiento prolongado o según sea necesario (por ejemplo, si se recogen aguas residuales), se debe desinfectar el tambor.

Para desinfectar el tambor:

1. Eche 1 galón de agua y 1 cucharadita de blanqueador de cloro en el tambor.
2. Deje que la solución repose durante 20 minutos y agítela cuidadosamente cada pocos minutos, asegurándose de mojar todas las superficies interiores del tambor.
3. Vacíe el tambor después de 20 minutos. Enjuáguelo con agua hasta que el olor a blanqueador desaparezca. Deje que el tambor se seque completamente antes de sellar el motor sobre el tambor.

Almacenamiento

Antes de almacenar la aspiradora, se debe vaciar y limpiar el tambor para polvo. El cordón se debe enrollar alrededor de la unidad y la manguera se debe almacenar de la manera descrita en este manual. Los accesorios se deben mantener en la misma área que la aspiradora para que estén al alcance de la mano cuando se necesiten. La aspiradora se debe almacenar en interiores.

Ruedecillas

Si las ruedecillas hacen ruido, puede poner una gota de aceite en el eje del rodillo para que hagan menos ruido.

ADVERTENCIA: Para garantizar la **SEGURIDAD** y **CONFIABILIDAD** del producto, las reparaciones y los ajustes deben realizarlos Centros de Servicio autorizados, usando siempre piezas de repuesto RIDGID.

Boquilla para mojado (modelo de 9 galones WD09450 solamente)

Para recoger líquidos de una superficie lisa, utilice la boquilla accesoria para mojado de 2-1/2 pulgadas suministrada con la aspiradora para mojado/seco. Para utilizar dicha boquilla, simplemente conéctela al extremo de un tubo extensor.

Conecte un segundo tubo extensor al primero y conecte la manguera de 2-1/2 pulg. x 7 pies al tubo extensor.

Los líquidos pueden recogerse arrastrando la boquilla por la superficie. La barredora de goma secará la superficie al usar la aspiradora.

Si la goma se desgasta, se le puede dar la vuelta para utilizarla en el lado contrario, o puede reemplazarse. (Pieza de repuesto No. 822256). Para invertir o reemplazar la barredora:

1. Coloque la boquilla para mojado sobre una superficie plana con la abertura de entrada redonda orientada hacia arriba y los dos pestillos cerca de usted, tal como se muestra en la ilustración.

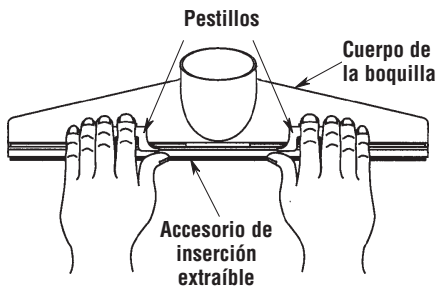

2. Utilizando las dos manos, sitúe los pulgares sobre el accesorio de inserción extraíble (debajo de los pestillos) y dos dedos de cada mano sobre cada pestillo, y levante y desacople los dos pestillos de las lengüetas del cuerpo de la boquilla.
3. Tire suavemente de los pestillos hacia usted para extraer el accesorio de inserción.

Para reinstalar correctamente el accesorio de inserción extraíble, siga estos pasos:

1. Coloque el accesorio de inserción extraíble sobre una superficie plana con los pasadores orientados hacia arriba y los pestillos cerca de usted, tal como se muestra en la ilustración. Coloque la barredora de goma sobre el accesorio de inserción con los pasadores acoplados a través de los agujeros correspondientes de la barredora de goma. (Asegúrese de que el nuevo borde de trabajo esté ubicado lo más alejado posible de usted.)



2. Utilizando las dos manos, baje el cuerpo de la boquilla sobre el accesorio de inserción y la barredora de goma con la abertura redonda de la boquilla lo más cerca posible de usted. Con los dedos situados en el lado alejado y los pulgares sujetando los pestillos del accesorio de inserción extraíble, dé la vuelta a la boquilla de manera que los pestillos queden en la parte de arriba y la abertura de entrada redonda quede orientada de manera que se aleje de usted. Asegúrese de que la barredora de goma permanezca sobre los pasadores del accesorio de inserción.

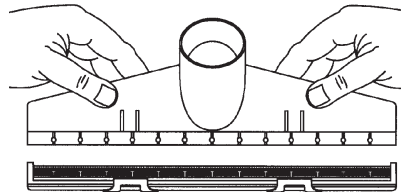

3. Ejerza presión hacia abajo con ambos pulgares debajo de las lengüetas de fijación hasta que vea y escuche cómo el accesorio de inserción extraíble se acopla a presión en el cuerpo de la boquilla. Acople a presión los pestillos sobre las lengüetas de fijación en su posición original.

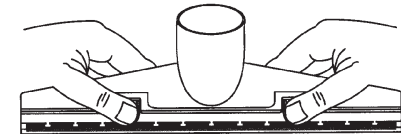

4. Inspeccione los pasadores del accesorio de inserción para asegurarse de que están acoplados a través de los agujeros de la barredora de goma y de que están acoplados en las ranuras correspondientes del cuerpo de la boquilla.

NOTA: Si los pasadores están fuera de posición, sujete el ensamblaje de la boquilla con las dos manos y gírelo suavemente moviendo las manos en sentido contrario. Los pasadores del accesorio de inserción deben acoplarse a presión en la posición adecuada.

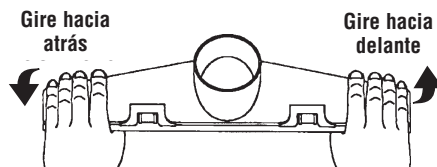

El ensamblaje de la boquilla para mojado está listo para usarse en la recogida de material mojado.

Piezas de repuesto

Aspiradora para mojado/seco de 6 ó 9 galones EE.UU.

Números de modelo WD06250 y WD09450

Las piezas RIDGID se encuentran disponibles en línea conectándose a www.ridgidparts.com

Pida siempre por número de pieza —no por número de clave

ADVERTENCIA

SERVICIO DE AJUSTES Y REPARACIONES DE UNA ASPIRADORA PARA MOJADO/SECO CON AISLAMIENTO DOBLE

En una aspiradora para mojado/seco con aislamiento doble se proporcionan dos sistemas de aislamiento en vez de conexión a tierra. No se proporciona ningún medio de conexión a tierra en un aparato electrodoméstico con aislamiento doble, ni se debe añadir a éste ningún medio de conexión a tierra. El servicio de ajustes y reparaciones de una aspiradora para mojado/seco con aislamiento doble requiere extremado cuidado y conocimiento del sistema, y debe ser realizado únicamente por personal de servicio competente. Las piezas de repuesto para la aspiradora para mojado/seco con aislamiento doble deben ser idénticas a las piezas que reemplazan. La aspiradora para mojado/seco con aislamiento doble está marcada con las palabras "DOUBLE INSULATED" (con aislamiento doble) y puede que el símbolo  (un cuadrado dentro de un cuadrado) también esté marcado en los aparatos.

Para reducir el riesgo de lesiones por causa de descargas eléctricas, desenchufe el cordón de energía antes de hacer servicio de ajustes y reparaciones a las piezas eléctricas de la aspiradora para mojado/seco.

| No. de clave | 6 galones No. de pieza | 9 galones No. de pieza | Descripción |
|--------------|---------------------------|---------------------------|---|
| 1 | 813213 | 813213 | Interruptor de palanca |
| 2 | 509488 | 509488 | Flotador |
| 3 | 823201-1 | 823201-1 | Jaula del filtro |
| 4 | VF4000 | VF4000 | † Filtro |
| 5 | 73317 | 73317 | Placa del filtro |
| 6 | 73316 | 73316 | Tuerca del filtro |
| 7 | 828833 | 828833 | Pata para ruedecilla con área de almacenamiento |
| 8 | 73137 | 73137 | Ruedecilla |
| 9 | VT2509 | VT2509 | † Boquilla utilitaria |
| 10 | — | VT2503 | † Boquilla para auto (WD09450, 9 galones solamente) |
| 11 | — | VT2510 | † Boquilla para mojado (WD09450, 9 galones solamente) |
| 12 | — | 822256 | Barredora de goma (WD09450, 9 galones solamente) |
| 13 | VT2508 | VT2508 | † Tubos de extensión |
| 14 | 815097-6 | 815097-6 | Manguera |
| 15 | SP6480 | SP6480 | Manual del usuario |

* Artículo de herraje estándar. Puede comprarse localmente.

† Estas piezas de repuesto se encuentran disponibles en el establecimiento donde compró la aspiradora.

Aspiradora para mojado/seco de 6 ó 9 galones EE.UU. Números de modelo WD06250 y WD09450

Las piezas RIDGID se encuentran disponibles en línea conectándose a www.ridgidparts.com

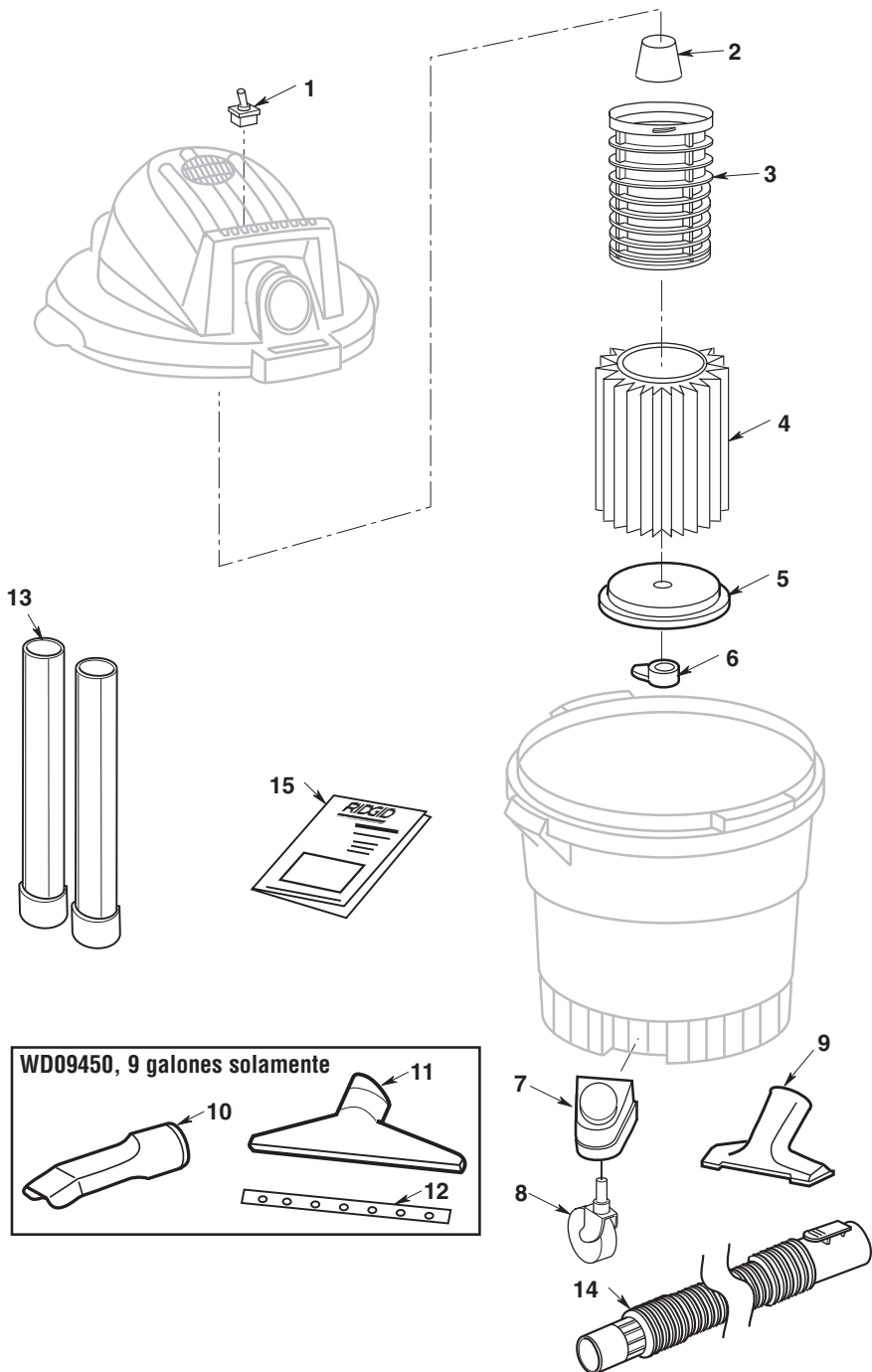

RIDGID®



Qué está cubierto

Se garantiza que las herramientas RIDGID® están libres de defectos de fabricación y de materiales.

Cuánto dura la cobertura

Esta garantía dura toda la vida de la herramienta RIDGID®. La cobertura de garantía termina cuando el producto se vuelva inutilizable por motivos que no sean defectos de fabricación o de materiales.

Cómo puede obtener servicio

Para obtener el beneficio de esta garantía, envíe el producto completo mediante transporte prepagado a RIDGE TOOL COMPANY, Elyria, Ohio, o a cualquier CENTRO DE SERVICIO INDEPENDIENTE RIDGID®. Las llaves para tubos y otras herramientas de mano deben devolverse al establecimiento de compra.

Qué haremos para corregir los problemas

Los productos garantizados se repararán o reemplazarán, a opción de RIDGE TOOLS, y se devolverán sin cargo; o si después de tres intentos de reparar o reemplazar un producto durante el período de garantía dicho producto sigue presentando defectos, usted podrá optar por recibir un reembolso completo por la cantidad del precio de compra.

Qué no está cubierto

Las averías debidas a uso incorrecto, abuso o desgaste por el uso normal no están cubiertas por esta garantía. RIDGE TOOL no será responsable de ningún daño incidental ni emergente.

Cómo se relaciona la ley local con la garantía

Algunos estados no permiten la exclusión o limitación de los daños incidentales o emergentes, por lo que es posible que la limitación o exclusión que antecede no tenga aplicación en su caso. Esta garantía le confiere a usted derechos específicos y es posible que también tenga otros derechos, que varían de un estado a otro, una provincia a otra o un país a otro.

Ninguna otra garantía expresa tiene aplicación

Esta GARANTÍA COMPLETA DE POR VIDA es la garantía única y exclusiva de los productos RIDGID®. Ningún empleado, agente, distribuidor u otra persona está autorizado a alterar esta garantía ni a dar ninguna otra garantía en nombre de RIDGE TOOL COMPANY.

No. de catálogo WD0625 o WD0945

No. de modelo WD06250 o WD09450

Número de serie _____

Los números de modelo y de serie se pueden encontrar en una etiqueta en el mango. Debe anotar tanto el número de modelo como el de serie en un lugar seguro para uso futuro.

WARNING: The power cord on this product contains lead, a chemical known in the State of California to cause birth defects or other reproductive harm. Wash hands after handling.

**¿PREGUNTAS O COMENTARIOS? LLAME AL
1-800-4-RIDGID (1-800-474-3443)**

www.ridgidvac.com

Por favor, tenga a mano su número de modelo y número de serie cuando llame.



EMERSON™
Professional Tools

Emerson Tool Company
Una División de
Emerson Electric Co.

© 2006 Emerson

No. de pieza SP6480

No. de formulario SP6480-5

Impreso en Canadá 08/06