

PENTAGRAMA “GUITARRA ACÚSTICA”

MODULO 1 / LECCIÓN 1

Maestro: Luis Manzo

Bienvenidos a los cursos de Guitarra Acústica, para empezar a familiarizarnos con nuestro instrumento debemos conocer sus partes, las cuales son:



AFINACIÓN:

Antes de empezar a tocar, debemos de conocer la Afinación de nuestra guitarra, empecemos viendo la afinación Estándar.

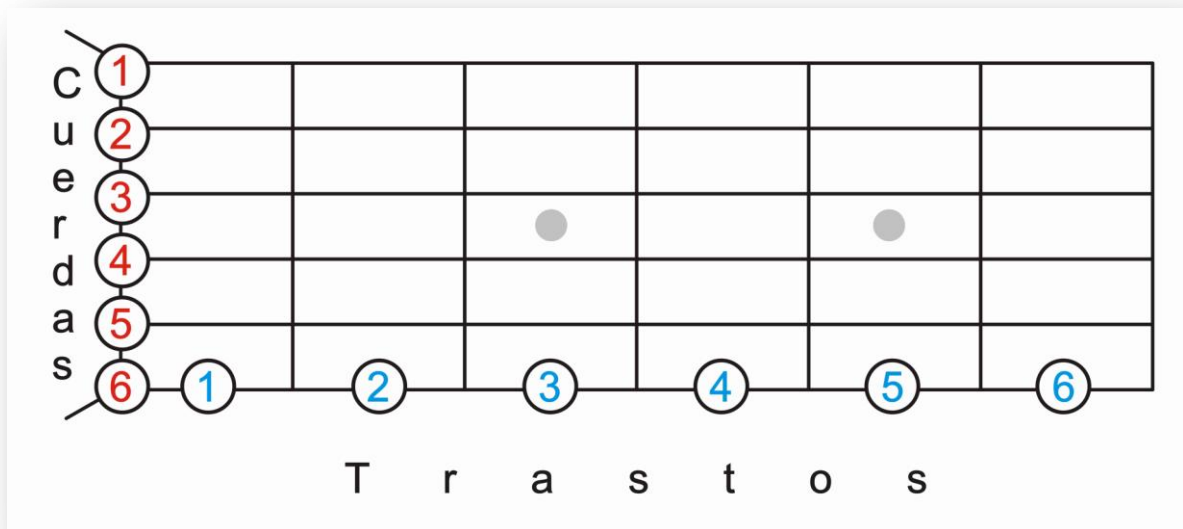

Recuerden que la cuerda más **DELGADA** es la núm. **1**
La Cuerda más **GRUESA** es la núm. **6**.

La afinación de las Cuerdas al Aire (es decir sin presionar ningún trasto) es la siguiente:

6ta = Mi (E)
5ta = La (A)
4ta = Re (D)
3ra = Sol (G)
2da = Si (B)
1ra = Mi (E)

Las 7 notas de la Escala Diatónica

La escala Diatónica recibe así su nombre porque está formada por intervalos de segunda... (más adelante veremos detenidamente que son intervalos), por el momento te puedo explicar que una escala Diatónica es aquella que tiene **5 tonos completos** y **2 semitonos**. En este caso nuestras 7 notas serian las siguientes:

DO – RE – MI – FA – SOL – LA – SI

Pero de ahora en adelante, vamos a representar estas notas con letras... A esto se le llama **CIFRADO**, el cifrado se usa para facilitar la lectura de nuestras notas, lo que vamos a hacer va a ser lo siguiente... cambiaremos los nombres de las notas por Letras de la siguiente manera:

DO se escribirá **C**

RE = **D**

MI = **E**

FA = **F**

SOL = **G**

LA = **A**

SI = **B**

De esta manera entenderemos y escribiremos más fácil y más rápido las notas.

Ahora para poder entender que es un Tono Completo y que es un Semitono vamos a ver la Escala Cromática...

Escala Cromática

Es importante conocer a la perfección esta escala pues aquí encontraremos todos los tonos que se encuentran en la Música. La escala Cromática cuenta con 12 notas en total, que son las 7 Notas Universales y sus respectivas alteraciones. Hasta ahora ya conocemos nuestras 7 Notas que son **C D E F G A B**, vamos a ver sus alteraciones...

Al describir la escala Diatónica se dijo que tenía 5 tonos completos y 2 semitonos, veamos que es un Tono Completo:

Los **TONOS COMPLETOS**, son aquellos que necesitan 2 semitonos para pasar a la siguiente nota, para hacerlo más fácil digamos que entre C y D hay una mitad, a esa mitad de tono le vamos a llamar **SOSTENIDO**, y se va a representar con este Símbolo **#**

SOSTENIDO (#) es igual a Medio Tono ($\frac{1}{2}$) adelante de la escala.

Veamos la sig. Gráfica para entenderlo...

Medio Tono = ($\frac{1}{2}$)
Sostenido = (#)

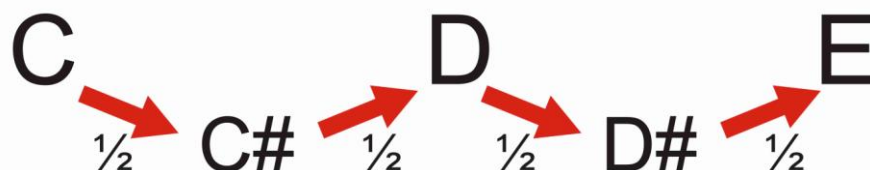

Como pueden ver de **C** a **D** hay 2 Semitonos, uno para llegar de **C** a **C#** y otro para llegar de **C#** a **D**.

Ahora hay 2 notas que por naturaleza tiene valor de Medio Tono ó SemiTono... quiere decir que NO tienen Sostenido (#). Estas notas son **E** y **B**. Estas notas al no tener (#) pasan directas a la nota siguiente...

Medio Tono = ($\frac{1}{2}$)
Sostenido = (#)



Ahora que ya tenemos entendido los Tonos Completos y Semitonos veamos nuestra escala Cromática completa:

C - C# - D - D# - E - F - F# - G - G# - A - A# - B

Conociendo ésta escala nos va a facilitar encontrar nuestras notas en nuestra guitarra, pues cada trasto que tiene el brazo tiene el valor de MEDIO TONO.

NOTAS EN EL DIAPASÓN

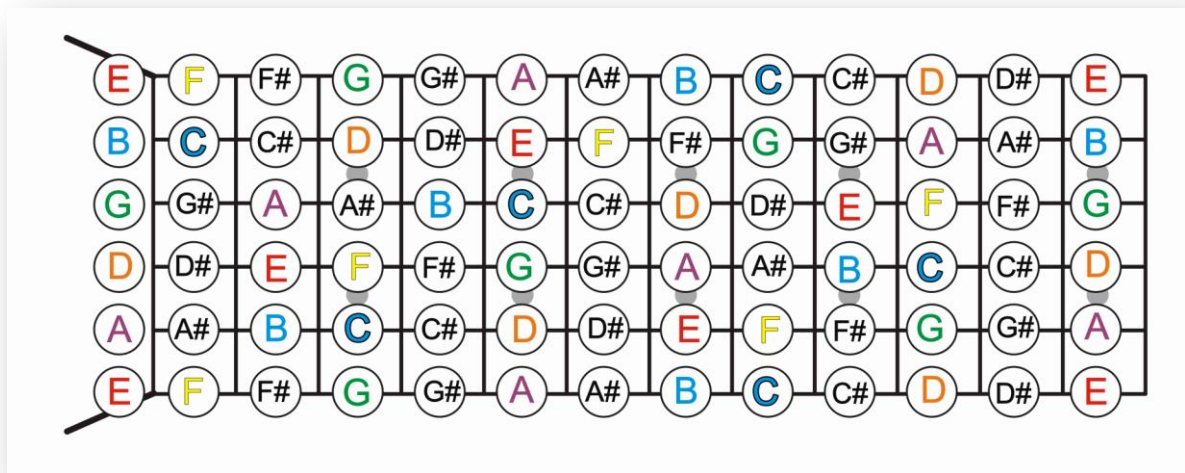

EJERCICIOS DE DIGITACIÓN

- **Ejercicio 1 Coordinación**

1	1	2	3	4	
2					
3					
4					
5					
6					

- 1 **Dedo Índice**
- 2 **Dedo Medio**
- 3 **Dedo Anular**
- 4 **Dedo Meñique**

Recuerden que hay que poner en una posición relajada la mano y los dedos lo más al centro del trasto, y sobre todo **NO** separar los dedos, una vez dominado el ejercicio, suban las cuerdas de una por una hasta llegar a la 6ta.

• **Ejercicio 2 (Estiramientos)**

1					
2					
3					
4					
5					
6	①	②	③	④	

1					
2					
3				④	
4			③		
5		②			
6	①				

1					
2					
3	①	②	③	④	
4					
5					
6					

1					
2					
3	①				
4		②			
5			③		
6				④	

El objetivo de éste ejercicio es unir los 4 ejercicios en uno solo, para poder conseguir una mejor coordinación, ayuda al estiramiento de los dedos, funciona también para agilizar los movimientos de los dedos en los cambios de acordes.

LOS PRIMEROS ACORDES

Ok, con los ejercicios que hemos visto y también las posiciones correctas de las manos y los dedos... vamos a practicar con los primeros 3 acordes... Hay que hacer sonar cada nota sin que tapemos con los dedos las cuerdas que puedan estar abiertas... Y ahora si ... A tocar!!!!!!!!!!!!!!!!!!!!!!

X = NO se toca

○ = Al Aire

A

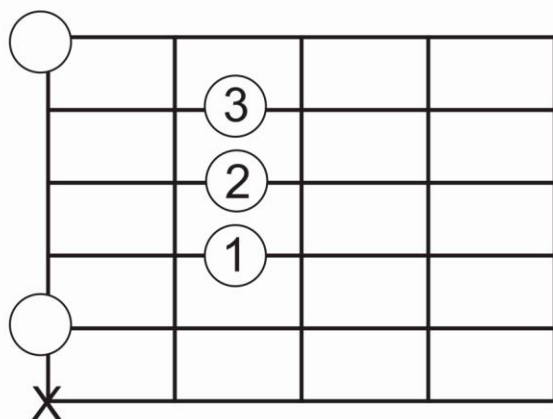

D

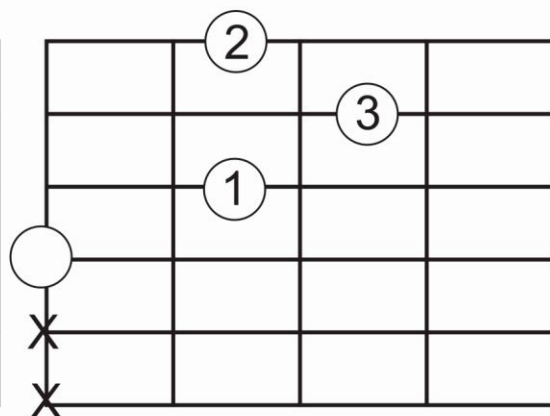

E

