

# Q-시리즈

설명서



 Blendtec®

# 블렌더 Q-시리즈 사용 설명서

## 목차

안전한 사용을 위한 주의사항 . . . . .	4
제품 사양 . . . . .	4
제품의 구성품 및 각 명칭 . . . . .	5
제품 설치 및 주의사항 . . . . .	6
사용 . . . . .	7
관리 및 세척 방법 . . . . .	8
보증 및 고장 해결 . . . . .	9
부록 - 제품 단면도 (도면) . . . . .	12



# 1. 안전한 사용을 위한 주의사항

## 1-1. 안전 인증

블렌더의 모든 부속품은 UL 표준 763에 맞는 ETL, CE, NSF International의 표준에 의해 인증되었습니다.



## 1-2. 작동시 주의사항

- 인체의 모든 부위와 의복 또는 가정용품이 구동소켓과 작동중인 블렌더의 칼날에 닿지 않도록 하십시오.
- 블렌더가 작동중에는 손으로 어떠한 것도 블렌더 안에 넣지 마십시오.
- 블렌더가 작동중에는 블렌더의 용기를 구동소켓에 넣거나 빼지 마십시오. (작동 중에 블렌더의 용기를 구동소켓에 넣거나 빼면, 구동소켓과 맞물리는 부분이 마모되거나 모터에 과부하가 발생할 수 있습니다)
- 위의 주의사항을 지키지 않으면 부상을 당하거나 블렌더 모터가 손상될 수 있습니다.

## 1-3. 전원코드 손상 방지

- 손상된 코드나 플러그를 사용하지 마십시오.
- 본 제품에 전원 연장선을 사용하지면 안됩니다.
- 블렌더의 위치를 바꾸거나 블렌더 청소시에는 항상 전원코드를 뽑으십시오.

## 1-4. 전기장치를 절대로 직접 수리하지 마십시오.

- 블렌더의 모터를 분해시 감전의 위험이 있습니다.
- 블렌더의 모터를 분해 후에는 보증을 받으실 수 없습니다.
- BLENDTEC에서 판매하지 않은 부속품을 사용하지 마십시오. (인증되지 않은 부속품을 사용하는 경우 서비스 보증을 받을 수 없으며, 화재 또는 감전, 부상을 당할 수 있습니다)
- 금속 또는 단단한 물질을 블렌더 용기에 넣지 마십시오. (외부 물체에 의한 손상에 대해서는 보증을 받으실 수 없습니다)

1-5. 제품에 물 또는 시럽을 쏟았을 경우, 모터를 작동시키지 마십시오. (물 또는 시럽이 모터의 손상, 화재, 감전의 주원인이 될 수 있습니다.)

# 2. 제품 사양

- 제품명 블렌더 Q - 시리즈
- 모터 모델: ICB5



- 전기 사양: 220~240V (전압) / 9A (암페어) / 2000~2200W (와트)

### 3. 제품의 구성품 및 각 명칭

3-1. 다음 구성품이 들어있는지 확인하십시오.

구성품	수량
본체 (블렌더 Q - 시리즈)	1
블렌더 용기 (JAR-2)	1
블렌더 용기 뚜껑	1
사용 설명서	1
프로그램 사용 설명서	1
추가 블렌더 용기 (JAR-2)	별매



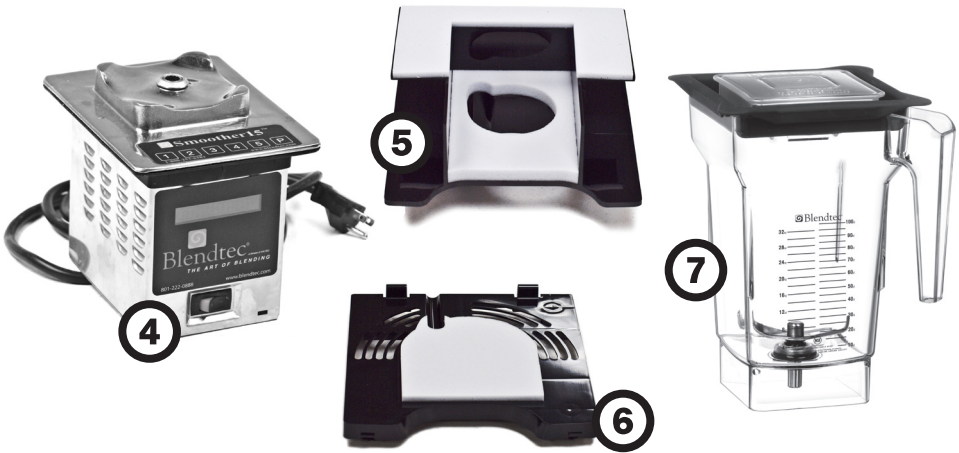

- |                    |                   |
|--------------------|-------------------|
| 1 - 소음 방지 케이스 덮개 상 | 5 - 내장형 소음 흡수 케이스 |
| 2 - 소음 방지 케이스 덮개 하 | 6 - 하부케이스 바닥 덮개   |
| 3 - 하부 케이스         | 7 - 블렌더 용기        |

4 - 모터

### 3-2. 제품의 각 부분 명칭

- 블렌더 Q - 시리즈 제품은 누구나 손쉽게 분해 조립이 가능한 제품입니다.  
(별도의 공구를 사용하지 않아도 분해 또는 조립이 가능합니다)
- 제품의 분해 또는 조립 설명서는 아스펜코리아닷컴 ([www.aspenkorea.com](http://www.aspenkorea.com)) 홈페이지 자료실을 참조하세요.

## 4. 제품 설치 및 주의사항

### 4-1. 카운터 위에 설치 (Stand형)

- 1.2m 이내에 있는 전원 콘센트를 사용하십시오. (블렌더 한 개당 전원 콘센트 1개 사용)
- 평평하고 마른 표면 위에 블렌더를 설치하십시오.
- 블렌더 설치 시에는 젖은 곳을 피하십시오. (예를 들면, 싱크대 바로 옆은 피합니다.) 블렌더의 통풍구가 막히지 않도록 탁 트인 곳에 설치합니다.

### 4-2. 카운터 안에 설치 (인-카운터 형) (14, 15 page 그림 참조)

- 선반의 상단 두께는 19mm 미만이어야 합니다. (선반의 상단 두께가 19mm 이상일 경우 모터의 통풍구가 막힐 수 있습니다)
- 두 개 이상의 블렌더를 설치하는 경우, 두 개의 블렌더 중심간 거리를 356mm~406mm 두고 설치합니다.
- 1.2m 이내에 있는 전원 콘센트를 사용하십시오. (블렌더 설치시, 블렌더 한 개당 한 개의 전원 콘센트 사용)
- 평평하고 마른 표면 위에 블렌더를 설치하십시오.
- 블렌더 설치 시에는 젖은 곳을 피하십시오. (예를 들면, 싱크대 바로 옆은 피합니다.)

주의: 블렌더는 주위의 공기를 모터 밑면의 통풍구를 통해 흡입합니다. 그런 다음 모터 상면에 있는 통풍구를 통해 뜨거운 공기를 배출합니다. 충분한 양의 공기가 모터 아래쪽을 통해 순환하여 냉각되도록 해야 합니다. 뜨거운 공기가 순환하여 냉각되도록 해야 합니다. 비닐 봉지, 종이컵 등 가벼운 물건을 블렌더 모터 주변에 놓지 않도록 합니다. (공기 순환 때문에 모터 내부로 빨려 들어갈 수 있습니다)

## 5. 사용

### 5-1. 사용 버튼의 구성



- 1~5번: 각 번호마다 서로 다른 속도와 세기로 프로그램이 입력되어 있습니다.
- P-펄스(PULSE) 버튼: 버튼을 누르고 있는 동안 고속의 일정한 힘으로 작동됩니다. (이 버튼은 프로그램된 사이클이(1~5번) 사용된 후 추가로 혼합할 때 주로 사용합니다)

### 5-2. BLUE LCD 표시창

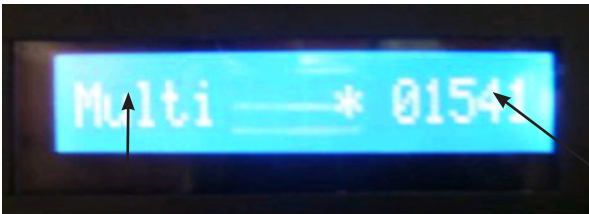

현재 설정되어 있는 프로그램 표시

현재까지 사용한 총 횟수

블렌더 Q - 시리즈는 기본 3가지의 프로그램 프로파일 내장되어 있습니다.

Multi	다목적 프로그램 프로파일
Smoothie	스무디 프로그램 프로파일
Coffee	커피 프로그램 프로파일

- 오류 진단과 사용 횟수를 나타내는 BLUE LCD 표시창입니다.

- 블렌더 작동 시 사이클 번호와 잔여시간, 속도가 BLUE LCD 표시창에 표시됩니다.

### 5-3. Q - 시리즈 프로그램 프로파일 작동법 및 설명

프로그램 변경 방법 (순서대로 버튼을 누릅니다.)

Multi	3 - P - 3
Smoothie	3 - P - 2
Coffee	3 - P - 1

위의 표에 있는 프로파일 코드를 순서대로 눌러주시면 ‘뽁 뽁’ 하는 부저음과 함께 BLUE LCD 표시창에 프로그램 설정 표시가 바뀌게 됩니다.

#### 맞춤형 프로파일 변경 방법

- 위의 3가지 프로그램 외 각 30가지의 개별적인 프로그램이 내장되어 소비자에게 더욱 더 알맞은 프로그램으로 변경할 수 있습니다.
- 맞춤형 프로파일 변경 방법은 ‘프로그램 플러스 기능 사용 설명서’를 참조하세요. (사용 설명서에 별도로 첨부되어 있습니다.)

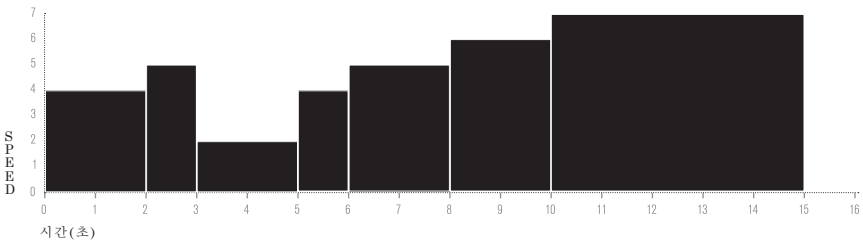

#### 각 프로그램 보는 방법

좌변은 모터의 속도를 나타내고, 밀변은 동작되는 시간(초)을 나타냅니다.  
 예시 설명 => 매 초 동안 프로그램된 막대그래프 높이로 나타난 스피드로 총 15초 동안 작동합니다.

## 6. 관리 및 세척 방법

### 6-1. 블렌더 용기의 관리 및 세척

#### 블렌더 용기의 관리

- 사용하지 않을 때는 블렌더 용기에 물을 받아 놓으면 안됩니다. (블렌더 용기의 베어링 및 고무실링의 수명 단축을 야기 시킵니다.)
- 사용 후에는 간단히 물로 세척 후 물기를 털어내고 거꾸로 엎어서 보관하여 주십시오.
- 블렌더 용기 보관시 열이 있는 곳은 피해주십시오. (열 때문에 용기의 베어링 및 고무 실링이 굳어 용기의 수명이 단축됩니다)

#### 용기 세척

- 약 4oz 의 미온수(40℃ 이하)와 소량의 세제(주방세제등)를 블렌더 용기에 넣습니다.
- 블렌더 용기 뚜껑을 꼭 닫습니다. 블렌더 용기를 모터에 꽂고 P버튼(펄스버튼)을 약 15초간 누릅니다.



- 깨끗한 물로 블렌더 용기와 뚜껑의 세제를 씻어냅니다.
  - 세제를 씻어낼 때 절대 수세미로 닦지 마십시오. 행주 및 부드러운 헝겊으로 세제를 닦아내십시오.
- 식기세척기 이용시 주의사항
- 식기세척기로 블렌더 용기를 세척시에는 블렌더 용기를 맨 윗 부분에 넣어야 합니다.
  - 블렌더 용기는 최대 섭씨 104도(화씨220도)의 식기세척기 안에서 사용할 수 있습니다.

블렌더 용기를 5분 이상 물 속에 넣지 마십시오. (블렌더의 베어링 부분이 계속해서 물에 닿으면, 수명이 단축될 수도 있습니다.)

## 6-2. 블렌더 Q - 시리즈 모터 청소법

### 인-카운터 블렌더 (ICB)

1. 청소하기 전, 메인 스위치를 끄고 모터의 플러그를 뽑아야 합니다.
2. 필요한 경우에는 블렌더의 금속 윗면과 측면을 젖은 천으로 깨끗이 닦습니다. WINDEX와 같은 순한 세제를 사용합니다.
3. 필요하면 고무 개스킷을 제거하고 청소합니다.
4. 필요한 경우, 구동 소켓은 이쑤시개나 면봉을 사용해 청소할 수 있습니다.

### 청소 조언 및 주의사항

- 표면이 흐릿해지거나 긁힐 것이므로 블렌더 하부 케이스, 블렌더 용기 또는 소음 방지 케이스를 청소하는데 연마재나 뾰뚱한 브러시를 사용하지 마십시오.
- 블렌더 모터를 청소하는데 어떤 종류의 물 분사기도 사용하지 마십시오.
- 절대 블렌더 모터를 물에 넣지 마십시오 - 보증을 받을 수 없을 것입니다.

## 7. 보증 및 고장 해결

### 7-1. 보증

- 모터 보증

ABC	1년 또는 20,000 사이클
Q - 시리즈	1년 또는 15,000 사이클
Space Saver	1년 또는 10,000 사이클

구매일 또는 판매일을 기준으로 1년 또는 15,000사이클(Q-시리즈 경우) 중 먼저 도래하는 것을 기준으로 합니다)

- 블렌더 용기 보증: 블렌더 용기 및 내부 베어링 고장시 다음과 같은 보증 조건이 적용됩니다.

용기 모델	보증 기간
40-501, 40-502, 40-503	구매일자로부터 180일간
40-505, 40-508	구매일자로부터 1년간

(블렌더 용기의 모델 번호는 용기의 NSF 로고 아래에 있습니다.)

- 칼날: 스테인리스 스틸 칼날은 블렌더 용기의 사용 수명동안 부러진 경우 보증됩니다. 사용할수록 칼날이 마모될 수 있지만 혼합력에는 이상이 없습니다. (칼날은 날카롭지 않습니다.)
  - 구동 소켓: 구동 소켓(그림 1.2 참조)은 본 제품의 사용 수명동안 보증됩니다.
  - 보증은 배송일자나 구매증명서를 제출한 구매일자부터 적용됩니다. (표면적인 결합이나 오용에 의한 손상은 보증되지 않습니다.)
- 7-2. 문제 발생시 해결 방안

블렌더의 모터가 회전하지 않을 때 다음 내용을 점검하십시오.

- 전면 하단에 있는 본체의 전원 스위치나 누전차단기가 켜져 있는지 확인하십시오.
- 가정 또는 매장의 전원 단자함에 있는 전원 스위치나 누전차단기가 켜져 있는지 확인하십시오.
- 전원코드를 콘센트에서 뽑은 다음 다시 끼워 보십시오.
- LCD 표시창에 불이 들어오는지 확인하십시오. (불이 들어오지 않으면, 마이크로프로세서의 전원이 부족하거나 고장이 난 것일 수도 있습니다. 그러한 경우에는, 수리를 받아야 합니다.)

블렌더 소음 레벨이 처음 레벨보다 현격히 증가하였을 경우.

- 대부분 블렌더 용기의 베어링이 마모되어 수명이 다했을 경우 소음이 커집니다. (블렌더 용기를 교체하십시오. 아직 보증기간인 경우, 결합 상품을 교체받을 수 있습니다.)
- 모터에서 굵히는 소음이 들리면, 내부의 브러시라는 소모품의 수명이 다한 것입니다. (해당 수리센터에 문의하여 제품이나 구성품을 교체받을 수 있습니다.)
- 모터에서 블렌더 용기를 꺼내고 작동시켰을 때 소음이 심하게 들리면 해당 수리센터에 문의합니다.

블렌더 모터에 이상이 있는 경우, LCD창을 확인하십시오. (블렌더 모터에 이상이 있는 경우, LCD창에 오류메세지가 나타납니다.)

- LCD 표시창에 'OVERTEMP' 가 표시되면: 모터가 과열된 상태입니다. 이런 경우에는, 모터 내부의 온도가 작동 가능한 온도까지 내려야만 모터가 다시 작동될 수 있습니다. (전원코드를 뽑고 20분정도 냉각시킨 후 다시 작동시킵니다.)
- LCD 표시창에 'OVERLOAD' 가 표시되면: 모터가 과부하된 상태입니다. 스위치를 10초간 꺼놓으십시오. 블렌더 용기의 칼날 사이에 움직임에 방해하는 요소를 확인 후, 다시 작동시킵니다.
- ('OVERLOAD' 가 여전히 LCD 표시창에 나타나거나, 작동하는 소리가 이전과 다를 때에는 수리를 받습니다.)
- LCD 표시창에 'LOW VOLTAGE' 가 표시되면: 모터에 의해 공급되는 동력이 부족한 상태입니다. 모터를 끄고 전압이 낮은 이유를 해결하십시오. (이러한 문제는 대개 한 개의 콘센트에 문어발식으로 전기 코드를 사용시 발생합니다)

블렌딩 후에도 얼음 덩어리 또는 얼음 조각이 그대로 남아 있습니다. 모터에 문제가 생긴 것인가요?

- 공동화 현상에 의해서 블렌딩이 완료되지 못한 현상입니다.
- 블렌딩을 할때 얼음이 깨지는 초기 단계에서 생기는 얼음 알갱이 하나하나가 급냉각이 되면서 내용물이 혼합이 어려워집니다. 그 결과,

얼음이 갈아지지 않습니다. 차가운 재료를 블렌더 용기에 넣게 되면 급냉각으로 인해, 공기 주머니가 형성되어 (공동화 현상) 내용물이 잘 섞이지 않거나 얼음이 그대로 남아 있을 수 있습니다.

해결방법: 얼음의 양을 줄이거나 액체를 더 많이 넣어 혼합을 용이하게 합니다. 사용되는 냉동 원료의 온도가 섭씨 -12도 이상이면 문제가 해결됩니다. 60ml의 얼음(얼음1~2개)을 빼거나 30ml의 액체를 넣어 주십시오.

- 얼음의 양을 줄이거나 액체를 더 넣으면, 급냉각이 되는 비율이 줄어 내용물이 원활하게 혼합될 수 있습니다.
- A/S 수리 방법
- (주)아스펜코리아닷컴 사무실을 직접 방문하여 수리를 받을 수 있습니다.
- 직접 방문이 어려운 경우, 택배를 이용하여 수리를 받을 수 있습니다.
- 기타 문제 발생시, 아래 연락처로 연락해 수리를 받을 수 있습니다.

공식 수입 판매원: (주) 아스펜코리아닷컴  
인터넷 홈페이지: <http://www.aspenkorea.com/>  
전화: 02-322-7980  
팩스: 02-322-6570

# 부록 - 제품 단면도

그림 1.1 - 전면도 블렌더 모터 및 용기



그림 1.2 - 상면도 모터



그림 2.1 - 카운터 위

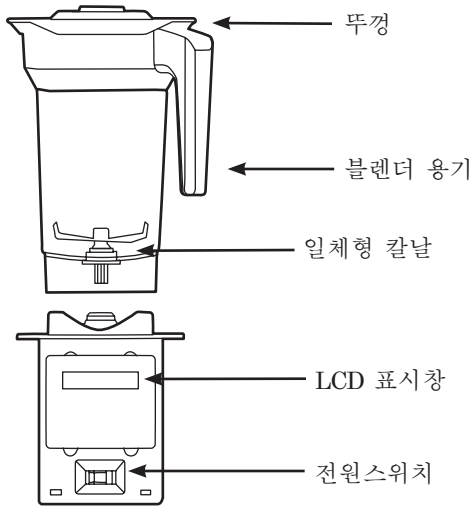

그림 3.1 - 카운터 안

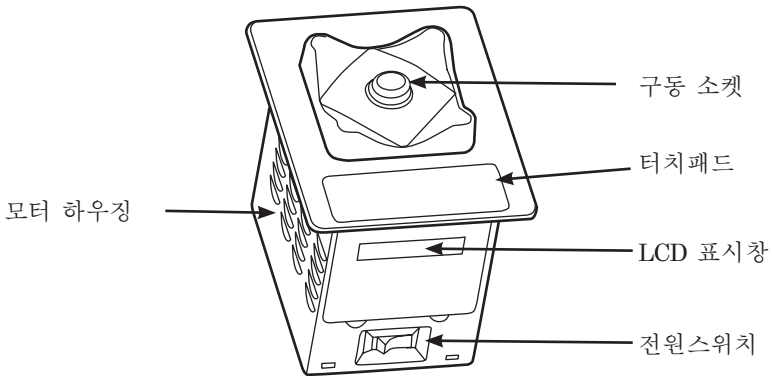

측면도  
(열린 소음기)

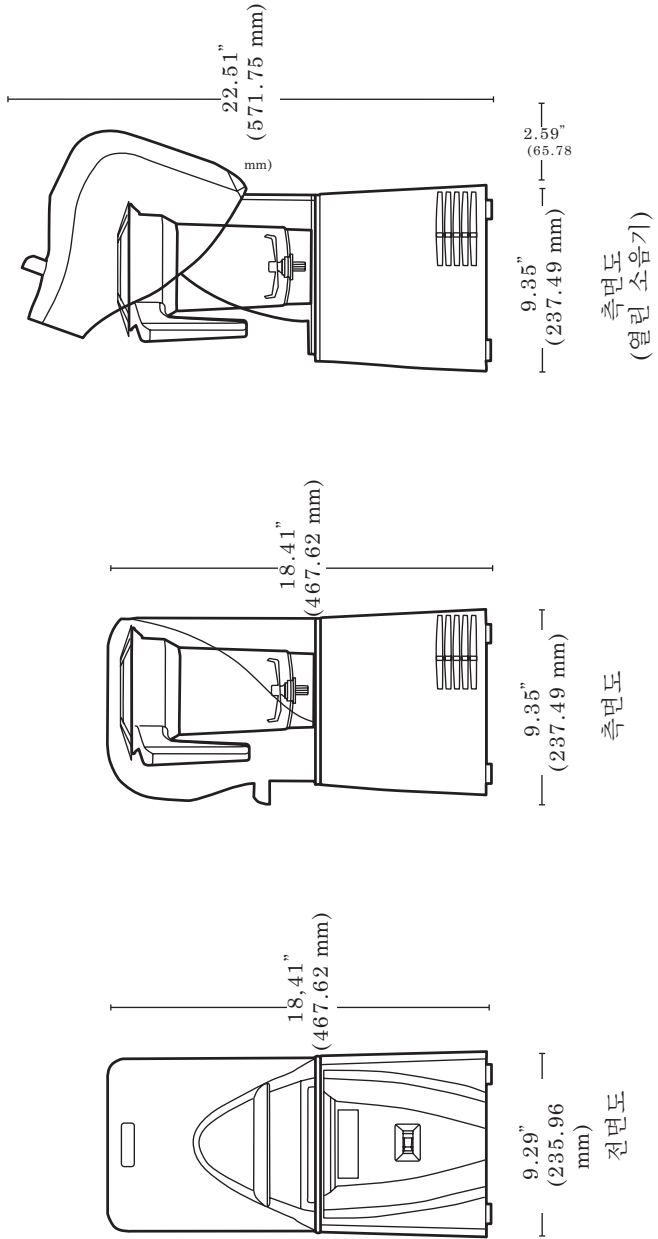
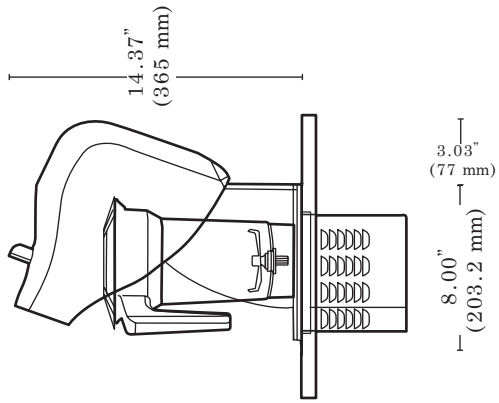
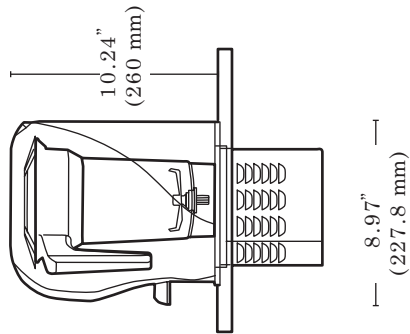

측면도

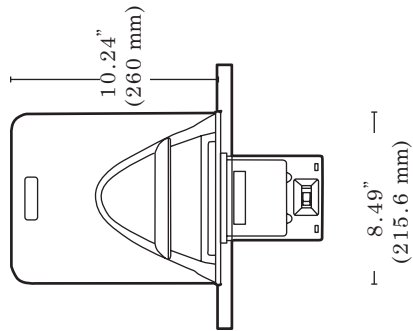

전면도

그림 4.1 - 카운터 구멍 템플릿

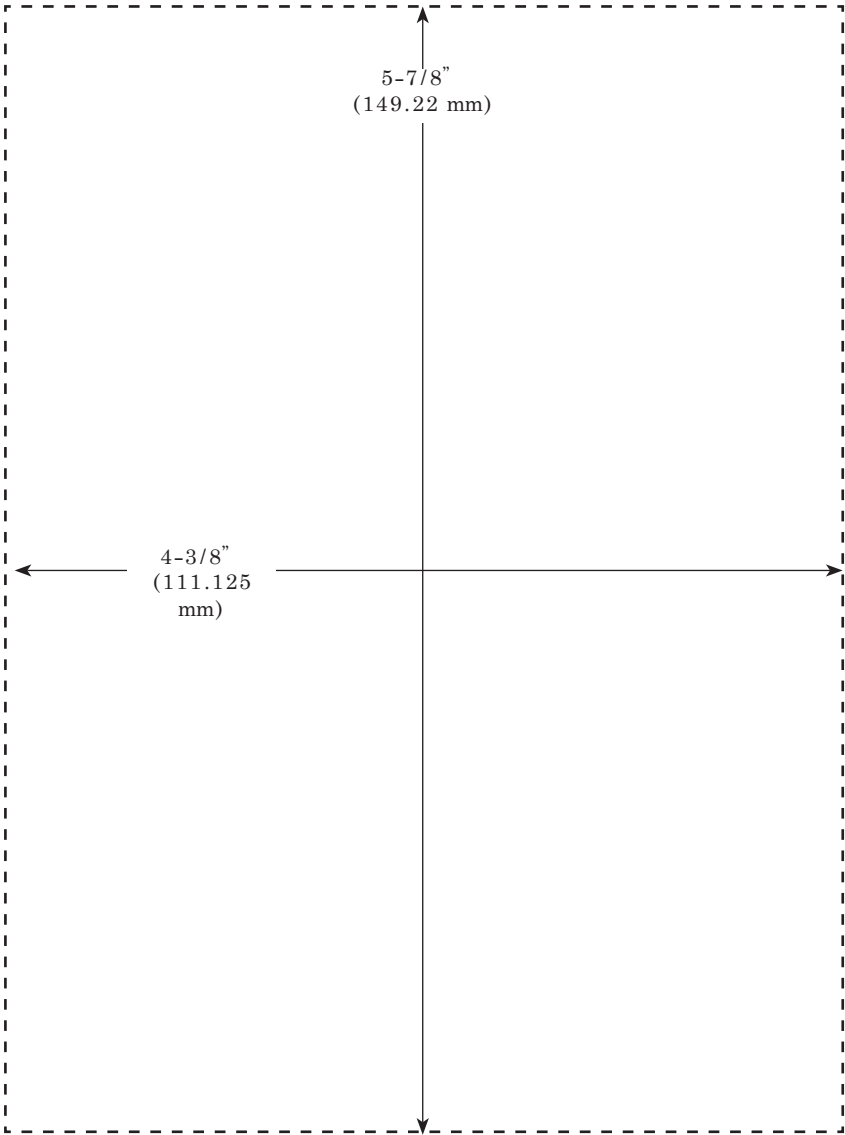

# 블렌텍 모터의 분해 순서

1. 그림과 같이 블렌더를 눕힙니다.(전원 스위치 부분을 위로 향하게)



2. 밀판 양 끝에 누르는 홈이 두 곳이 있습니다. 그 홈을 눌러서 밀 뚜껑을 엽니다.





3. 밀 뚜껑을 열면 아래 사진과 같이 나옵니다.



4. 또 하나의 보이는 밀 판(흡음판)이 있습니다. 이것을 사진과 같이 몸쪽으로 잡아 당겨 분리합니다.



5. 이제 위쪽에서 모터만 잡아서 위로 올려주면 분리가 완료됩니다.



#### 블렌더의 청소방법

주기적으로 위의 방법으로 분리하여 3번 그림의 하단 뚜껑 및 4번 그림의 흡음판 과 케이스 내부를 청소하여 주시면 됩니다. (절대 물로 바로 씻지 마시고 브러쉬로 먼지 제거 후 헹궂(물티슈)로 닦아만 주세요.)



1206 South 1680 West  
Orem, UT 84058  
801-222-0888  
[www.blendtec.com](http://www.blendtec.com)

OWN CN 043 Manual Smoother Korean v8 Nov 10

 Blendtec®