

Scuola secondaria di  
**Secondo grado**

**2022**

**edisco**





## catalogo 2022

<b>ITALIANO</b> .....	4
NARRATIVA • <i>I Liocorni</i> .....	12
NARRATIVA • <i>I libri nel tempo</i> .....	32
CONVIVENZA CIVILE E ATTUALITÀ .....	38
<b>LATINO</b> .....	42
<b>GRECO</b> .....	45
<b>FILOSOFIA</b> .....	47
<b>FRANCESE</b> .....	48
<b>TEDESCO</b> .....	51
<b>INGLESE</b> .....	52
<b>CHIMICA</b> .....	91
<b>MATEMATICA</b> .....	93
Altri titoli disponibili .....	94
Rete commerciale .....	95

**edisco** Casa Editrice fondata nel 1952

Home Casa editrice Catalogo Rete commerciale Contatti

Anneliet Pope · Doretta Arda · Mariela Barbero

## Challenges

Building Up Language and Competences

B1 → B1+ → B2

Key Competences for Lifelong Learning and Real-life Skills

Exam certifications: Preliminary, FCE, INVALSI

Soft Skills, Culture and Civilisation

Scopri le nostre collane  
Guarda i contenuti e le risorse digitali online

**REGISTRATI ORA!**

Nome utente o indirizzo email  
Password  
Password dimenticata?

Cerca per autore:  
Cerca per titolo:  
Cerca per codice ISBN:  
Ricerca nel catalogo

On Beauty  
P. Briano - P. Gargano - S. Coletto

New Agrivays  
P. Careglio - E. Indriaccolo

MachPower  
M. Rubbo - L. Riva

Fiches de Grammaire - Quarta edizione  
Giuseppe Vior

Catalogo Risorse digitali Testi digitali Area docenti

Sul sito Internet della casa editrice sono pubblicati:

- Risorse digitali per attività di approfondimento e di esercitazione, di varia tipologia e formato, in parte ad accesso libero e/o in parte riservati ai docenti;
- Integrazioni e periodici aggiornamenti;
- Guide per i Docenti in formato pdf scaricabili, suggerimenti metodologici, piani di lavoro e programmazione didattica;
- Riferimenti della rete commerciale.

Le novità e i titoli del catalogo Edisco sono anche disponibili in formato digitale (eBook).

L'accesso alle versioni digitali o il loro acquisto si effettua sul sito [www.scuolabook.it](http://www.scuolabook.it) dove l'utente si registra e scarica l'APP di lettura, che gli consente la lettura con qualsiasi device (PC, Mac, Linux, iPad, tablet Android).

L'edizione digitale è personalizzabile: si può sottolineare ed evidenziare; esiste un campo note e la possibilità di segnalibro. La consultazione può avvenire anche offline.

## SAGGI DIGITALI

I docenti interessati a ricevere un saggio in formato digitale possono inviare la richiesta direttamente alla casa editrice oppure al propagandista della propria zona comunicando l'indirizzo di posta elettronica utilizzato nella registrazione sul sito [www.scuolabook.it](http://www.scuolabook.it)

## ADOZIONI DEI LIBRI DI TESTO

- L'Associazione Italiana Editori (AIE), ha predisposto ad uso delle Istituzioni Scolastiche, di ogni ordine e grado, il sito Internet [www.adozioniaie.it](http://www.adozioniaie.it) per agevolare la compilazione dell'elenco dei libri di testo adottati.

Collegandosi al sito sopracitato sarà possibile:

1. consultare l'elenco dei titoli scolastici proposti per l'anno scolastico 2022-2023 con prezzo e codice ISBN;
2. operare la compilazione e la trasmissione on-line delle adozioni dei libri di testo.

## SUPPORTI PER STUDENTI CON DSA

I nostri testi sono disponibili in formato accessibile e possono essere richiesti per iscritto a:

- **Biblioteca per i ciechi Regina Margherita di Monza**  
Via Giuseppe Ferrari, 5/a - 20052 Monza • [bic@bibciechi.it](mailto:bic@bibciechi.it) – <http://www.bibciechi.it/>
- **Biblioteca digitale dell'Associazione Italiana Dislessia "Giacomo Venuti"**  
Piazza dei Martiri, 1/2 - 40121 Bologna • [info@libroaid.it](mailto:info@libroaid.it) – <http://www.libroaid.it>
- **oppure direttamente alla casa editrice:** [info@edisco.it](mailto:info@edisco.it)

Gaia Capecchi

NUOVA EDIZIONE

# REGOLE E SCRITTURA

## GRAMMATICA OPERATIVA DELLA LINGUA ITALIANA

Con esercitazioni  
per prepararsi  
alla prova INVALSI



### LIBRO MISTO + CD-ROM + EBOOK

pp. 528 € 21,80  
ISBN 978-88-441-1876-1

### GUIDA PER L'INSEGNANTE

pp. 128  
ISBN 978-88-441-1877-8

### RISORSE ONLINE

- Esercizi di recupero
- Esercizi di potenziamento
- Verifiche sommative

### EDIZIONE DIGITALE

pp. 528 € 14,90  
ISBN 978-88-441-6876-6

La nuova edizione di *Regole e scrittura* mantiene invariata l'esposizione della parte teorica, particolarmente apprezzata per la chiarezza, per la selezione degli argomenti e per la impostazione didattica; del tutto rinnovata e variata invece la **parte operativa degli esercizi e delle verifiche**.

La nuova edizione è arricchita di una nuova rubrica **Obiettivo lessico** che, partendo sempre da un brano di autore, invita lo studente a riflettere su un termine della nostra lingua, cogliendone le sfumature e le diversità di uso.

Ogni argomento trattato è chiuso da una **sintesi** che ne riprende i nodi fondamentali e aiuta lo studente nella importante fase di memorizzazione. La sezione finale del volume è costituita da una serie di **esercitazioni sul modello INVALSI** che intendono preparare lo studente alla Prova Nazionale che l'Istituto Nazionale per

la Valutazione del Sistema Educativo di Istruzione e di Formazione (INVALSI) utilizza per rilevare gli apprendimenti e per valutare la situazione formativa in vari ambiti disciplinari, tra cui l'Italiano.

**Struttura e contenuto.** Il contenuto è suddiviso in sei Unità didattiche che affrontano gli argomenti principali: la struttura e la forma delle parole, il lessico, la fonologia, la morfologia, la frase semplice e la frase complessa. L'esposizione è su due «livelli» di importanza. Dopo la presentazione delle regole fondamentali (sempre esemplificate in modo ampio e opportuno), si espongono le particolarità (nella rubrica **In particolare**) e le osservazioni (nella rubrica **Osserva**).

L'obiettivo principale che ci si prefigge è quello di fare acquisire una maggiore consapevolezza nell'uso della lingua parlata e, soprattutto, della lingua scritta. A tal fine è stata pensata la rubrica **Quando scrivi attento a...** che segnala gli errori ricorrenti, le abitudini scorrette e gli infortuni linguistici più frequenti. È soprattutto nella sesta Unità dedicata alla scrittura, che, dopo avere presentato le caratteristiche di un testo, si insiste sulla coesione e la coerenza, sulle fasi in cui si sviluppa la scrittura, sulle tecniche per ordinare le idee (scaletta, grappolo associativo, mappa concettuale...), sulle norme per la stesura e la successiva revisione.

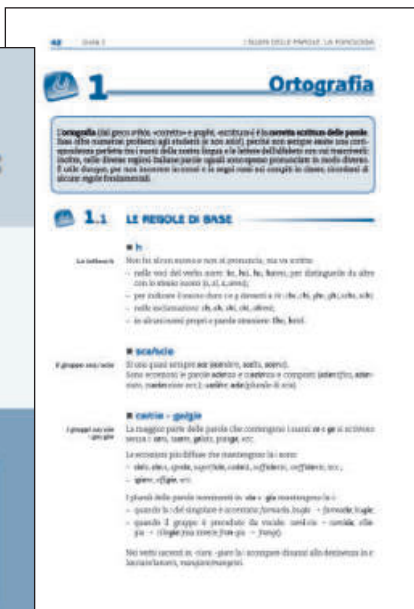





P. Drago - R. Rossini

## PREPARIAMOCI alle PROVE INVALSI



### LIBRO MISTO

pp. 160 € 7,80  
ISBN 978-88-441-1871-6

### GUIDA PER L'INSEGNANTE

pp. 64  
ISBN 978-88-441-1872-3

### RISORSE ONLINE

- Verifiche sommative
- Soluzioni

### EDIZIONE DIGITALE

pp. 160 € 5,90  
ISBN 978-88-441-6871-1

Le prove INVALSI sono strutturate su più testi e vanno svolte generalmente in totale 90 minuti. Le prove proposte in questo volume, invece, sono state strutturate, oltre che sui due anni del biennio, sulle **diverse tipologie di testi**: letterari, non letterari (saggi), misti (testi corredati da tabelle, mappe, immagini), a cui si aggiungono le prove grammaticali. Tale scelta è motivata dalla necessità di far esercitare gli studenti nelle quattro tipologie di prove in modo che ne apprendano

progressivamente le specificità. Vi è, inoltre, un motivo di ordine prettamente didattico, in quanto difficilmente il docente avrebbe sempre a disposizione il tempo necessario per lo svolgimento di una prova completa. Nel caso in cui il docente voglia proporre una simulazione della Prova Invalsi su più ore avrà a disposizione i testi di **Verifica complessiva** (fac-simile INVALSI) presenti nella Guida per l'insegnante.

Il volume è così strutturato:

**I anno:** 4 prove su testi letterari; 4 prove su testi saggistici; 4 prove su testi misti, 4 prove grammaticali.

**II anno:** 6 prove su testi letterari; 6 prove su testi saggistici; 6 prove su testi misti, 6 prove grammaticali.

Le due prove tipo INVALSI, proposte nella Guida per il Docente, una a quadrimestre, per anno, possono essere utilizzate anche come verifiche in quanto presentano testi che seguono percorsi curriculari.

Nella guida, inoltre, il Docente trova:

- le **griglie di correzione e valutazione** di tutte le prove del volume e delle quattro verifiche della guida;
- due diverse tipologie di **tabelle di registrazione dei punteggi** conseguiti dagli alunni:

- a. una tabella per ogni prova che confronti i risultati di ogni alunno nelle singole domande di ciascuna prova;
- b. una tabella che riassume il punteggio complessivo di ogni alunno in ogni prova.

Il docente, quindi, fotocopierà le griglie da utilizzare e le compilerà in base alle sue scelte didattiche.

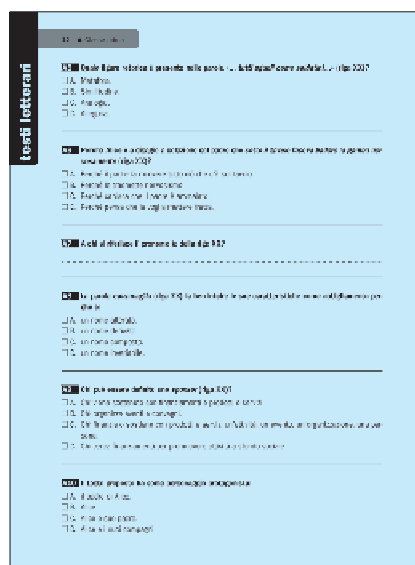



Pasquale Pugliese

# ANALISI LOGICA

DEL DISCORSO ITALIANO E LATINO



Preparato appositamente per la Scuola Media Superiore, questo testo si propone di guidare gli alunni a riconoscere praticamente i vari elementi della proposizione e del periodo e a rendersi pienamente conto della loro specifica funzione.

## La struttura:

- Lo studio è condotto in modo semplice, chiaro e ordinato: brevi ma ben  **motivate definizioni**; dettagliate indicazioni dei diversi modi con cui si esprimono i singoli complementi nella proposizione e le singole proposizioni nel periodo.

- **Numerosi esempi** ne facilitano il pratico riconoscimento; brevi ma precise annotazioni, corredate da appropriati esempi, sulla struttura latina dei vari elementi della proposizione e del periodo.

- Ogni capitolo è diviso in paragrafi e ogni paragrafo è seguito da una  **duplice serie di esercizi**; esercizi di riconoscimento ed esercizi di analisi logica dei vari elementi della proposizione o del periodo.

**Completano il volume** diversi **schemi di riepilogo** generale, utilissimi per un ripasso sistematico e indispensabili per qualsiasi consultazione.

Essi comprendono:

- *l'elenco alfabetico di tutti gli elementi della proposizione e di tutte le proposizioni del periodo*, seguiti da definizioni, domande a cui rispondere, preposizioni o congiunzioni che li introducono, preposizioni e casi o congiunzioni e modi verbali latini, appropriati esempi italiani e latini;

- *l'elenco di tutti i complementi*, seguiti da esempi, che ogni singola proposizione può introdurre;

- *l'elenco di tutte le proposizioni*, seguite da esempi, che ogni singola congiunzione subordinata può introdurre;

- *l'elenco di tutte le proposizioni implicite* che possono essere espresse con l'infinito o il participio o il gerundio, seguite da esempi e dalla loro trasformazione in proposizioni esplicite.

## LIBRO MISTO

pp. 288 € 12,75  
ISBN 978-88-441-1464-0

## RISORSE ONLINE

- Esercizi di recupero
- Esercizi di potenziamento

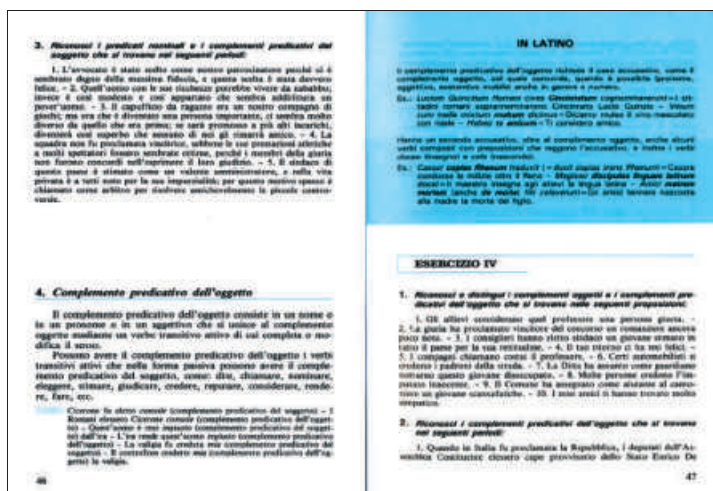

EDUCAZIONE LINGUISTICA ITALIANO

Alessandro Manzoni

# I PROMESSI SPOSI

NUOVA EDIZIONE CON TESTO E AUDIOLIBRO INTEGRALE

a cura di Marco Romanelli

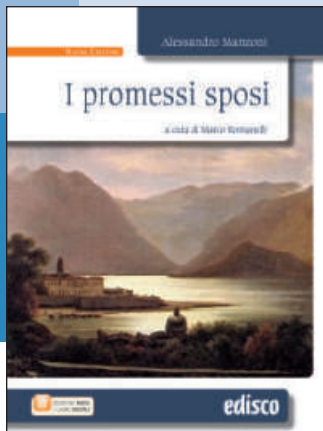

### LIBRO MISTO + EBOOK

**LIBRO + QUADERNO**  
pp. 832 + 112 € 24,60  
ISBN 978-88-441-2000-9

**GUIDA PER L'INSEGNANTE**  
ISBN 978-88-441-2012-2

### EDIZIONE DIGITALE

**LIBRO + QUADERNO**  
pp. 832 + 110 € 17,40  
ISBN 978-88-441-7000-4

**Nuova edizione a colori.** La nuova edizione dei *Promessi sposi* curati da Marco Romanelli è rinnovata nella **veste grafica** perché interamente a colori e illustrata in modo sistematico così che le immagini costituiscono un vero e proprio commento parallelo del romanzo. L'ampio **apparato iconografico** permette anche di ricostruire l'intensa attività di illustratori e artisti (a partire dal Gonin per finire con i contemporanei Giorgio De Chirico, Aligi Sassu, Renato Guttuso, Giorgio Scarpati...) che hanno voluto, nel tempo e con diversa sensibilità, testimoniare il loro interesse per il capolavoro manzoniano e offrire un'autorevole e spesso originale interpretazione.

**La doppia annotazione.** Resta inalterata la caratteristica impostazione della doppia annotazione che ha connotato il commento del professor Marco Romanelli e lo distingue tra tutti quelli dedicati alla scuola. Il **primo livello** delle note è di tipo esplicativo e fornisce una puntuale e scrupolosa spiegazione del lessico e propone tutte le informazioni necessarie per la comprensione immediata e testuale; il **secondo livello** è costituito da riflessioni critiche di vario tipo che fanno emergere la straordinaria ricchezza della lingua e dello stile manzoniano e che identificano le principali connotate del pensiero letterario, ma anche etico e sociale, di Manzoni.

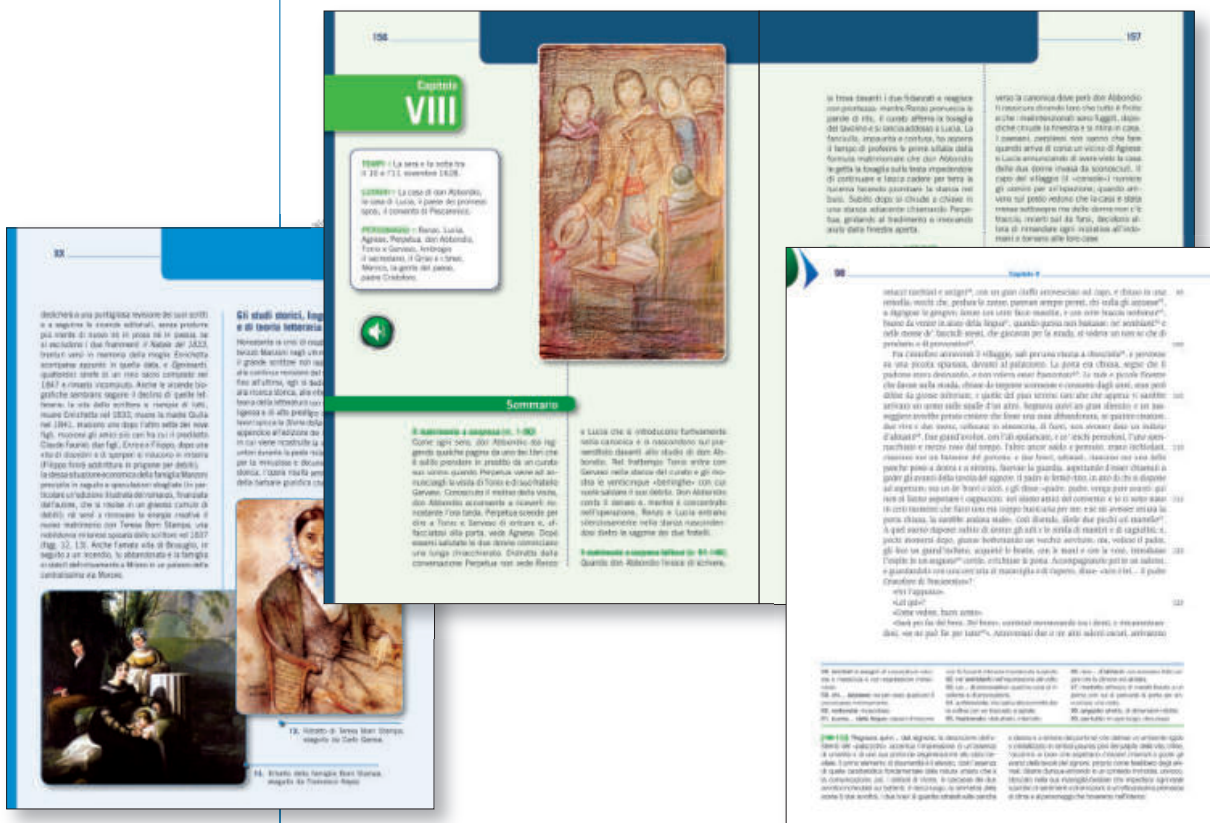

ITALIANO  
EDUCAZIONE  
LINGUISTICA

**Approfondimenti.** La nuova edizione è arricchita di approfondimenti sui personaggi principali per metterne in evidenza i tratti salienti e per evidenziarne caratteri specifici. Originali e di grande utilità sono gli ampi inserti sulla società e sui costumi del Seicento (il lavoro, la giustizia, la mensa del povero e del ricco, la moda, le rivolte e i tumulti, la peste, il matrimonio...) che permettono di ricostruire lo scenario storico e sociale in cui si svolge la vicenda manzoniana. Gli inserti sono riccamente illustrati con immagini dell'epoca, di grandi artisti che hanno documentato la vita quotidiana del Seicento in Italia e in Europa, mettendone in evidenza la grandezza e le contraddizioni.

**Sussidi didattici.** Il volume si apre con una **introduzione** che permette di acquisire le conoscenze sulla biografia, e sulle opere e sul pensiero di Manzoni. Ogni capitolo è preceduto da un **sommario** ampio, diviso per sequenze e illustrato con i disegni di Gonin. I capitoli si chiudono con una **chiave di lettura** che propone un'idea-forza intorno a cui aggregare l'interpretazione del capitolo e su cui orientare la ricerca del messaggio di fondo. Il volume è corredato da un'ampia ed aggiornata **biblio-**

**grafia** e da un **glossario** in cui vengono riportati e spiegati i termini tecnici utilizzati nel commento. Le **schede di verifica** sono contenute in un volume a parte: per ogni capitolo del romanzo si propone una scheda di verifica articolata in cinque punti (Verifica della comprensione, i personaggi, le tecniche narrative, percorsi tematici, interpretazione e commento). Nella guida per il Docente sono contenute le verifiche sommative, e le soluzioni di tutti gli esercizi proposti.

**Contenuti Digitali Integrativi**

- **Audiolibro:** lettura recitata e integrale di tutti i capitoli del romanzo
- Antologia della critica letteraria
- Ampi stralci del *Fermo e Lucia*
- Passi significativi della *Storia della Colonna infame*
- Giuseppe Ripamonti, *La peste di Milano del 1630*
- La fortuna dei *Promessi sposi* in Francia, Spagna e nei Paesi anglosassoni

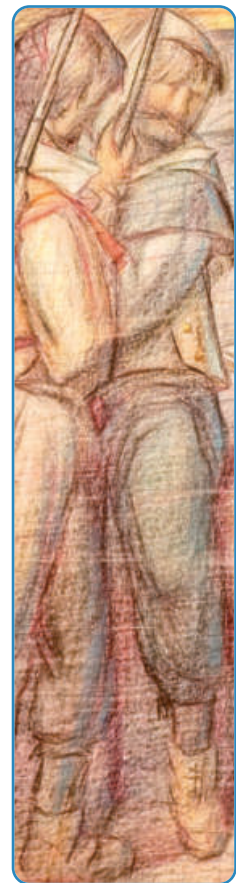



Alessandro Manzoni

## I PROMESSI SPOSI

EDIZIONE ANTOLOGICA

a cura di Marco Romanelli e Giuseppe Battaglia



### LIBRO MISTO

pp. 704 € 18,80  
ISBN 978-88-441-1776-4

### GUIDA PER L'INSEGNANTE

pp. 64  
ISBN 978-88-441-1777-1

### RISORSE ONLINE

- Letture critiche
- Verifiche sommative
- Soluzioni per il docente

### EDIZIONE DIGITALE

pp. 704 € 12,90  
ISBN 978-88-441-6776-9



La nuova edizione antologica dei *Promessi sposi* nasce da una lunga esperienza didattica che i curatori hanno maturato in una scuola che cambia e che necessita sempre di nuovi strumenti didattici per adeguare programmi e contenuti alle esigenze delle giovani generazioni di studenti. I *Promessi sposi* sono un utile momento formativo e culturale a patto che la loro lettura sia affrontata con idonei strumenti vicini alla sensibilità dei lettori.

**Gli apparati didattici.** L'introduzione sulla vita e sulle opere di Manzoni è pensata in maniera "multimediale" perché procede di pari passo con testo e immagini che si completano e aiuta l'apprendimento dello studente che "vede" le informazioni e le notizie attraverso la documentazione iconografica. Ogni capitolo è preceduto da una presentazione su doppia pagina dei contenuti, divisi opportunamente per sequenze in modo da facilitare la sintesi per punti; vengono anche costantemente fornite in sintesi le informazioni sul tempo, lo spazio e i personaggi.

L'annotazione è molto meticolosa e parte dalla considerazione che gli studenti spesso ignorano il significato di termini erroneamente dati per appresi, con grave danno addirittura per la comprensione stessa; accanto a note di tipo esplicativo, si affiancano anche note di approfondimento, che, con un approccio semplice, svelano la complessità del romanzo.

**Gli approfondimenti.** Gli approfondimenti sono inseriti in finestre che si aprono nel testo e riguardano: la lingua e lo stile; l'ambiente e la

società, i personaggi. La scelta didattica è motivata dal fatto che questo permette un uso flessibile, soprattutto in base:

- alla sensibilità del docente che può optare per le diverse tipologie di approfondimento da lui avvertite come più importanti;
- alla diversa estrazione degli studenti e alla loro preparazione.

Tra gli approfondimenti compaiono anche alcune immagini significative dei più importanti illustratori dei *Promessi sposi* soprattutto del Novecento e alcune ricostruzioni topografiche dei luoghi manzoniani.

### Le rubriche di scrittura.

Scrupolo costante dei curatori è di far rilevare il dato stilistico e formale; le "analisi" sono proposte senza eccessivi tecnicismi e vogliono essere una vera e propria iniziazione dello studente allo studio del testo letterario. Ogni temine tecnico viene segnalato e trova un'adeguata spiegazione nel glossario finale. Coerentemente con queste scelte, vengono proposte allo studente delle occasioni non solo di riflessione sulla scrittura ma anche di esercitazione pratica, in modo da affinare la teoria ma anche le proprie abilità.

**La scelta antologica.** Le motivazioni didattiche che hanno spinto a proporre una scelta antologica dei *Promessi sposi* nascono dalla pratica scolastica che spesso deve fare i conti con i tempi e la programmazione che obbligano a tagli difficili da operare, a raccordi difficili da proporre; è convinzione che tale scelta risponda alle nuove richieste dei docenti.

# Virgilio

## ENEIDE

Traduzione moderna di Cesare Vivaldi  
Presentazione di Giuseppe Ungaretti

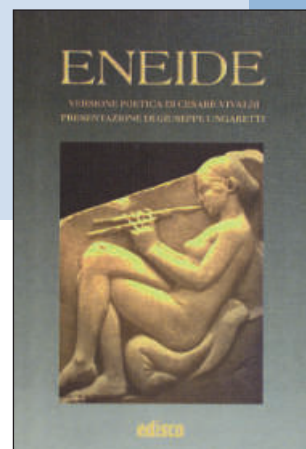

### LIBRO MISTO

pp. 570

€ 23,80

ISBN 978-88-441-1134-2

### RISORSE ONLINE

- Letture critiche
- Attività integrative

Il volume è destinato all'insegnante di lettere della V Ginnasio, della I Magistrale e del biennio del Liceo Scientifico.

Si tratta di una traduzione moderna fatta da Cesare Vivaldi.

I giudizi della critica sono riportati nel volume, dopo l'indice, e recano la firma di Carlo Bo, Enzo V. Marmorale, Giorgio Caproni, Oreste Del Buono, Umberto Albini, Enzo Golino, Enzo Siciliano, Ettore Paratore, Tommaso Fiore, Attilio Bertolucci, Luigi Baldacci, Emilio Mattioli, Sandra Malosti.

Il commento è opera di Cesare Mussini e Francesco Marzari Chiesa, letterati di chiara fama.

### La struttura

- riassunto generale di ogni canto, posto all'inizio;
- riassunto di ogni episodio posto nella colonna delle note;
- una rubrica: *Galleria di ritratti*, posta alla fine di ogni canto, seguita dal *Commento critico* e da una *Pagina di raffronto* delle traduzioni moderne con l'originale virgiliano e la traduzione del Caro.

Un **dizionario dei nomi e dei luoghi** con la citazione del verso e del canto ove ricorrono, completa l'opera. Le splendide illustrazioni della veduta di Troia alla riva dello Scamandro dopo gli scavi del 1871-1873 del tedesco Heinrich Schliemann allo scopo di far conoscere subito all'allievo la realtà da cui prende le mosse Virgilio. Poche pagine del diario di Schliemann completano il quadro.

*È veramente opportuno per la migliore comprensione e per gustare di più questa traduzione dell'Eneide leggere la presentazione di GIUSEPPE UNGARETTI e la nota del Traduttore CESARE VIVALDI.*

*Si capirà soprattutto lo spirito che ha animato il lavoro di tutti.*





# I LIOCORNI



*La gioia di leggere  
Il piacere di capire*

La collana "I Liocorni" è stata studiata con grande attenzione per far crescere il piacere della lettura e contribuire in modo positivo alla formazione culturale e letteraria, con la consapevolezza che proporre dei testi di lettura a un pubblico di giovani è impresa davvero ardua, innanzitutto perché un'esperienza negativa per un giovane può essere decisiva e rischia di gettare un'ombra lunga sul suo futuro di lettore o divenire addirittura la causa del suo allontanamento definitivo e irreversibile dal libro.

I testi che propone la collana sono tutti "classici", che hanno significato, per motivi diversi, un momento importante nella storia della letteratura e che, anche per questo, hanno una "tenuta" comprovata; sono testi che, debitamente interrogati, continuano a dare molte risposte attuali e accattivanti. In tal modo ci si può avvicinare a opere significative, a temi di grande rilevanza letteraria, ad autori non solo italiani ma di tutte le letterature, ponendo così fondamenta ben salde per quell'edificio culturale che, nel tempo, sarà destinato a consolidarsi. Con lo sguardo rivolto al passato, recente ma anche molto lontano, sono stati scelti quei testi di narrativa con un forte potere di seduzione soprattutto per un giovane studente; essi, infatti, sono un invito a percorrere gli universi della fantasia, in un mondo popolato da creature fantasiose, come il liocorno, create dalla grande letteratura di tutti i tempi.

## La struttura:

- L'**introduzione** è concepita in modo sistematico e mette a disposizione gli elementi fondamentali per comprendere l'autore e il libro, con un primo ma imprescindibile inquadramento storico e letterario.
- Le **note** non appesantiscono la lettura ma offrono le necessarie informazioni e introducono i primi elementi per una riflessione più ampia.
- Gli **apparati didattici**, ben articolati e finalizzati, costituiscono un tratto distintivo della collana per l'abbondanza di materiale offerto in grado di permettere di lavorare in modo approfondito, ma a livelli diversi.
- Le **traduzioni** mirano a conservare intatto lo spessore letterario ma, nello stesso tempo, a evitare che si frappongano inutili ostacoli e difficoltà.

Sergio Caltane



**CENT'ANNI**

Racconti italiani del Novecento

Marco Romaneli



**I COLORI  
DELL'AMORE**

Racconti del Novecento

edisco

A. Lehmann - M. Gisano



**VOCI  
DAL SUDAMERICA**



**RACCONTI  
DI VAMPIRI**

Clares e Mary Lamb



**DIECI RACCONTI  
DA SHAKESPEARE**

M. Gisano - A. Lehmann



**SCRIVERE  
DI SCIENZA**

la letteratura e i mondi delle scienze

edisco

Thomas Malory



**STORIA DI  
RE ARTÙ  
E DEI SUOI CAVALIERI**

Joseph Beckler



**IL ROMANZO DI  
TRISTANO  
E ISOTTA**

edisco

A. Lehmann - M. Gisano



**AMERICANI**

L'America raccontata dai suoi scrittori

edisco



# I LIOCORNI

TITOLO DELL'OPERA	TEMATICHE ATTUALITÀ	GENERI LETTERARI	ESPERIENZE DI VITA	COLLEGAMENTI INTERDISCIPLINARI	PAG.
I COLORI DELL'AMORE	■		■		14
GLI ORIZZONTI DELL'AMICIZIA	■		■		15
LEGGERE D'AMICIZIA	■		■		16
INTERNI DI FAMIGLIA	■		■		16
CENT'ANNI	■		■	■	17
RACCONTI DI UN SECOLO	■		■	■	17
NOVECENTO SENZA PACE	■		■	■	18
IL DOVERE DELLA MEMORIA	■		■	■	18
LEGGERE LA REALTÀ	■		■		19
SCRIVERE DI SCIENZA	■	■		■	19
AMERICANI	■			■	20
VOCI DAL SUD AMERICA	■	■		■	20
RACCONTI DI VAMPIRI	■	■		■	21
ACCADDE DOMANI	■	■		■	21
IL CERCHIO E IL DOPPIO	■		■	■	22
RACCONTI DI SPORT	■		■	■	22
IL ROMANZO DI TRISTANO E ISOTTA		■		■	23
STORIA DI RE ARTÙ		■		■	24
DIECI RACCONTI DA SHAKESPEARE		■		■	25
IL COLONNELLO CHABERT		■	■		26
IL GIUDICE ISTRUTTORE			■	■	26
IL GRANDE MEAULNES			■	■	27
LA CAMERA BLU E ALTRI RACCONTI			■	■	27
IL TEMPO MERAVIGLIOSO		■		■	28
RACCONTI FANTASTICI	■	■		■	28
LA GIARA E ALTRE NOVELLE	■	■	■		29
IL TURNO	■			■	29
WILSON LO ZUCCONO			■	■	30
JERRY DELLE ISOLE	■		■	■	30
LA STRANA STORIA DI PETER SCHLEMIHL	■	■			31
TARTARINO DI TARASCONA			■	■	31

Marco Romanelli

## I COLORI DELL'AMORE

RACCONTI DEL NOVECENTO



### LIBRO MISTO

pp. 320 € 11,80  
ISBN 978-88-441-1710-8

### RISORSE ONLINE

### EDIZIONE DIGITALE

pp. 320 € 8,30  
ISBN 978-88-441-6710-3

**L'argomento.** Può apparire un compito improbo indagare la natura sfuggente e per molti aspetti misteriosa dell'amore, viste le tante formule con cui in ogni tempo gli uomini hanno cercato di descriverne l'essenza profonda, ogni volta sottolineandone caratteristiche diverse e non di rado reciprocamente incompatibili, arrivando spesso alla conclusione che l'amore sembra essere tutto e il contrario di tutto: dolore e gioia, sofferenza e piacere, materialismo e spiritualità, dolcezza e violenza, realizzazione di se stessi e volontà di annullamento, esaltazione della vita e desiderio di

morte. Possiamo facilmente trovare conferma della natura multiforme dell'amore esaminando alcune fra le innumerevoli testimonianze prodotte nei secoli da quella attività umana che forse più di ogni altra si è impegnata nell'analisi di questo sentimento, e cioè la letteratura.

### La struttura e gli autori.

La raccolta è articolata in cinque sezioni, ciascuna delle quali dedicata a una specifica manifestazione dell'amore.

**L'amore giovane** (con testi di Jacques Prévert, Gabriele D'Annunzio, Beppe Fenoglio, Davide

Bregola, Luca Bianchini, Jackie Rose).

**L'amore coniugale** (con testi di Umberto Saba, Natalia Ginzburg, Italo Calvino, Giovanni Testori, Manlio Cancogni).

**L'amore difficile** (con testi di Dino Campana, Alphonse Daudet, Luigi Pirandello, Ernest Hemingway, Alberto Moravia, Mavy Muzaffar).

**L'amore felice** (con testi di Cesare Pavese, O. Henry, Katherine Mansfield, Banana Yoshimoto, Nicoletta Bracco Falciolo).

**Follie d'amore** (con testi di Aldo Palazzeschi, Guy de Maupassant, Achille Campanile, Rod Sterling, Stefano Benni).

**Gli strumenti didattici.** Ogni sezione si apre con *La voce del poeta*, in cui è ospitato un testo poetico. Seguono *Le storie*, con quattro racconti (in due casi da cinque).

- Ogni sezione è preceduta da una **introduzione**, e ogni brano da una breve presentazione del testo e da essenziali note biografiche relative all'autore.

- Al termine di ogni brano si trova una **scheda di verifica**, e al termine di ogni sezione una **scheda di ricapitolazione**. Gli obiettivi perseguiti sono essenzialmente due: la **comprensione** e l'**interpretazione**.

- Tutti i testi sono accompagnati da **note** di carattere prevalentemente esplicativo.

- Il volume si chiude con una proposta di **percorso diacronico e interdisciplinare** sul tema dell'amore nella prospettiva dell'esame di Stato.



Sergio Calzone

## GLI ORIZZONTI DELL'AMICIZIA

PERCORSI LETTERARI SUL TEMA DELL'AMICIZIA

**Il genere e gli autori.** “L'unico modo per avere un amico è essere un amico”: così scriveva più di cent'anni fa il poeta americano Ralph Waldo Emerson. In questa breve frase si trova tutta l'essenza di un sentimento che è uno dei più importanti che si possa provare nella vita; un sentimento che spesso dura più a lungo e rappresenta un bene più prezioso persino dell'amore.

Che cos'è dunque l'amicizia e quale ruolo svolge nella nostra esistenza, soprattutto negli anni dell'adolescenza, quando i legami con la famiglia d'origine tendono ad allentarsi un poco e si comincia a perlustrare il mondo nella sua complessità? Per dare delle risposte a questa domanda sono stati raccolti testi letterari di scrittori italiani (Luigi Pirandello, Primo Levi, Andrea De Carlo, Italo Calvino, Goffredo Parise, Alberto Moravia, Dino Buzzati, Nicola Ammanniti, Marco Lodoli...) e di scrittori stranieri (Fred Uhlman, Antoine de Saint-Exupéry, Christine Nöstlinger, Masuji Ibuse, Ernest Hemingway, Hermann Hesse, Isaac Singer, Nélide Piñon, Ferenc Molnár...). A lettura ultimata, si arriva alla conclusione che la letteratura, oltre a essere uno spazio di fantasia, è in grado, meglio di altre discipline, di indagare il complesso mondo dei sentimenti e di offrirci scampoli di verità e intuizioni profonde che possono diventare importanti linee guida.

**La struttura.** Il libro è diviso in sezioni. La **prima**, “Una svolta nella vita”, sta a indicare che la scoperta di un vero amico può costituire

soprattutto per gli adolescenti un cambiamento fondamentale e un momento di crescita significativo.

La **seconda** sezione affronta un importante aspetto dell'amicizia: la possibilità di instaurare con l'amico un rapporto di complicità poiché, come scrive il celebre scrittore marocchino Tahar Ben Jelloun “l'amicizia non è detta, è vissuta”.

Nella **terza** sezione si osserva come l'amicizia si allarghi e diventi una cerchia, un gruppo con delle dinamiche a volte anche complesse.

La **quarta** sezione rende conto dei casi in cui, purtroppo, l'ingratitudine, la rivalità, il desiderio, la prepotenza prevalgono su quelli che dovrebbero essere i capisaldi dell'autentica amicizia. È il rovescio della medaglia ma il fatto che si possa soffrire molto per una delusione infertaci da chi credevamo amico è la prova più certa dell'importanza di un sentimento straordinario che deve essere rispettato e valorizzato come un bene prezioso.

Il volume si chiude con cinque brevi o brevissimi apologhi sull'amicizia.



### LIBRO MISTO

pp. 352 € 11,80  
ISBN 978-88-441-1803-7

### RISORSE ONLINE

### EDIZIONE DIGITALE

pp. 352 € 8,30  
ISBN 978-88-441-6803-2

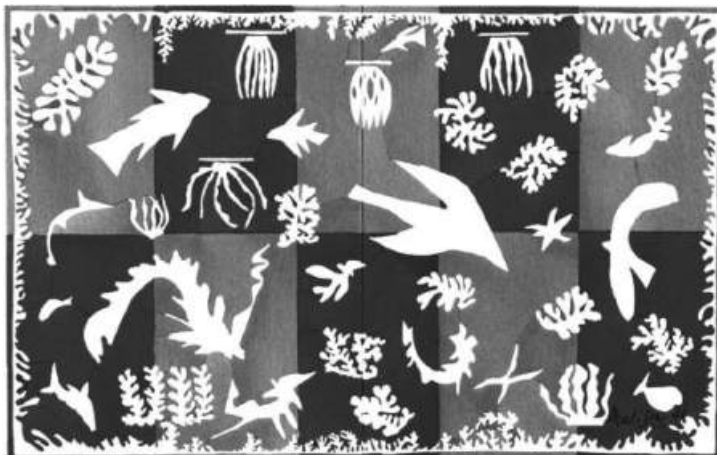



Vilma Gaist

## LEGGERE D'AMICIZIA



### LIBRO MISTO

pp. 320 € 11,80  
ISBN 978-88-441-1606-4

### RISORSE ONLINE

### EDIZIONE DIGITALE

pp. 320 € 8,30  
ISBN 978-88-441-6606-9

**L'argomento.** Cos'è e come nasce l'amicizia? Cosa cerchiamo in essa? È la somiglianza o la diversità a creare legami affettivi? E chi possiamo considerare un vero amico? Autori di oggi e del passato forniranno ai lettori alcune risposte a questi e ad altri interrogativi. Sono stati scelti racconti che per le tematiche affrontate risultano più vicini ai giovani e più idonei a stimolare in essi il piacere di leggere e confrontarsi.

**Gli autori.** Un "viaggio letterario" nel mondo dell'amicizia in compagnia di scrittori come **A. Saint Exupéry, K. Gibran, Cicerone, Montaigne, F. Alberoni, O. Wilde, H. Hesse, L. Pirandello** e altri italiani e stranieri.

**La struttura.** L'antologia si articola in due sezioni e da una parte conclusiva: **Che cosa è l'amicizia, Le forme di amicizia, Noi e gli amici.**

- La *prima sezione* cerca di chiarire la natura di questo sentimento attraverso le riflessioni autorevoli di scrittori di oggi e del passato.
- La *seconda parte* guida il lettore alla comprensione delle varie forme di amicizia intesa come bisogno di affetto e di comunicare, o come emulazione, gioco e solidarietà.
- La *parte conclusiva* invita a rivedere il proprio modo di comportarsi con gli amici e a considerare la funzione dell'amicizia come fonte di felicità e stimolo a migliorare.

A. Lehmann – M. Gisiano

## INTERNI DI FAMIGLIA

*La famiglia nella letteratura contemporanea*



### LIBRO MISTO

pp. 320 € 11,80  
ISBN 978-88-441-1774-0

### RISORSE ONLINE

### EDIZIONE DIGITALE

pp. 320 € 8,30  
ISBN 978-88-441-6774-5

**La scelta antologica.** Il libro vuole proporre un viaggio attraverso la famiglia contemporanea e i diversi modi di intenderla e viverla attraverso testimonianze letterarie del nostro tempo. Le scelte operate, hanno privilegiato testi e autori che appartengono nella quasi totalità al periodo successivo al 1950 e che offrono un ampio quadro geografico.

**Percorsi.** Il primo percorso, *Voci di figli*, presenta la famiglia, o il padre o la madre, attraverso gli occhi dei figli, spesso i giudici più impietosi delle carenze oppure delle colpe dei genitori, anche se la prospettiva dell'età più adulta non di rado induce a una

revisione e a un ripensamento. Se essere figli non è facile, perché ogni convivenza è portatrice di problemi, anche *Essere genitori*, tema del secondo percorso, non è una condizione di per se stessa appagante e fonte certa di gioia. Il tema dei *Legami familiari* viene sviluppato nei racconti che costituiscono il terzo percorso. Vivere insieme, poi, è consolante, come sappiamo e come fanno gli autori dei testi scelti per il quarto percorso (*Vita in famiglia*); può anche essere divertente se si è capaci di osservare i componenti del nucleo familiare, e i loro tic, manie, difetti, con ironia e umorismo, partecipazione e affetto.



# CENT'ANNI

## RACCONTI ITALIANI DEL NOVECENTO

a cura di Sergio Calzone

**L'argomento.** Un'antologia che offre un'ampia panoramica del racconto in Italia durante il Novecento: scrittori e scrittrici che hanno visitato il genere, traendone ispirazione per storie di drammatico realismo o di rarefatta astrazione, raccontando l'amore, la solitudine, l'asprezza del vivere, attraverso l'ironia, la partecipazione, la fantasia, la documentata riproduzione del vero.

**Gli autori.** Incontriamo nomi eccellenti, come Pirandello, Tomasi di Lampedusa, Calvino, Fenoglio, Moravia, Buzzati, Arpino, Primo Levi, insieme ad autori più appartati ma non meno dotati di talento, come Campanile, Panzini, Romano, De Cespedes, Bontempelli, Landolfi,

Chiara, Ortese, Savinio, Morante, Zavattini; e incontriamo anche le voci più recenti del racconto italiano, come van Straten, Cerami, Voltolini, Loy, Tabucchi, Benni: venticinque scrittori capaci di disegnare un autentico affresco di un secolo di Italia letteraria e non soltanto.

**La struttura.** Cinque percorsi (*Tra umorismo e ironia, Molte solitudini, Pene d'amore, La lotta per la vita, I percorsi della fantasia*) consentono di modulare l'utilizzazione in classe dei testi: è così possibile proporre brani più o meno lunghi, più o meno complessi, a seconda della prevedibile capacità di apprendimento degli studenti e del livello degli obiettivi perseguiti.

## RACCONTI DI UN SECOLO

### IL NOVECENTO ITALIANO

a cura di Marina Crespo

**Gli autori.** Venti racconti di scrittori e scrittrici tra i più rappresentativi della narrativa italiana del Novecento, dai grandi classici ad autori contemporanei di fama internazionale: da Pirandello, Pavese, Calvino, Fenoglio, Primo Levi, Sciascia, Morante, Ortese... a Campanile, Buzzati, Benni, Rodari, Landolfi, Cavazzoni, Petri, Petri... Essi percorrono l'Italia da nord a sud, dall'inizio del XX secolo agli ultimi anni, ritraendola da diverse angolature; chiude la raccolta un flash sulla scrittura dei giovanissimi, con uno delle migliaia di testi vinci-

tori di concorsi letterari per esordienti.

**La struttura.** L'antologia è divisa in quattro sezioni tematiche (*Vita quotidiana, Paesaggi, Io e l'altro, Uomini e storia*) che raccontano il presente e la quotidianità, le grandi tappe storiche, le problematiche sociali ed esistenziali del nostro secolo, introdotte ciascuna da una lapidaria "favola" di Gadda; comprende vari filoni e generi, dal comico al tragico, dal realistico al surreale, dal racconto memorialistico al giallo alla favola moderna.

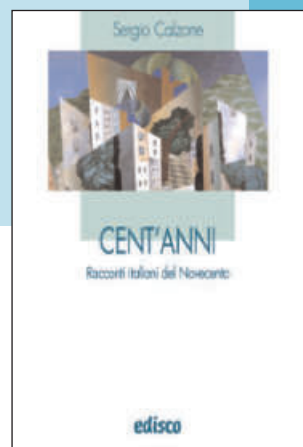

#### LIBRO MISTO

pp. 352 € 11,80  
ISBN 978-88-441-1709-2

#### RISORSE ONLINE

#### EDIZIONE DIGITALE

pp. 352 € 8,30  
ISBN 978-88-441-6709-7



#### LIBRO MISTO

pp. 384 € 11,80  
ISBN 978-88-441-1550-0

#### RISORSE ONLINE

#### EDIZIONE DIGITALE

pp. 384 € 8,30  
ISBN 978-88-441-6550-5

# NOVECENTO SENZA PACE

## PERCORSI LETTERARI SULLE GUERRE DEL NOSTRO TEMPO

a cura di A. Lehmann e M. Gisiano



### LIBRO MISTO

pp. 416 € 11,80  
ISBN 978-88-441-1551-7

### RISORSE ONLINE

### EDIZIONE DIGITALE

pp. 416 € 8,30  
ISBN 978-88-441-6551-2

**L'argomento.** Il volume antologico offre la possibilità di accostarsi agli avvenimenti bellici che hanno caratterizzato drammaticamente il nostro secolo attraverso racconti tratti dalle opere più significative della letteratura novecentesca.

L'antologia fornisce la possibilità di discussione su tematiche di valore universale e aiuta a desiderare la pace che deve essere costruita forse in un processo senza fine.

### Finalità didattiche.

I quattro percorsi permettono di conoscere i più terribili drammi del Novecento: la Grande Guerra, la

guerra civile di Spagna, la Seconda guerra mondiale, le mille guerre del tempo della pace (Vietnam, Sud Africa, America Latina, il conflitto jugoslavo, ecc.).

I 24 racconti rispondono a pieno all'esigenza, per una scuola moderna e in sintonia con le ultime indicazioni ministeriali, di affrontare sempre più e meglio argomenti di attualità.

La storia delle guerre del XX secolo può servire a far riflettere i giovani sugli errori del passato, perché possano costruire un terzo millennio migliore, nel segno della libertà, della solidarietà, della pace.

Pier Giorgio Viberti

# IL DOVERE DELLA MEMORIA

## VIAGGIO NELL'INFERNO DEI LAGER

All'insegnante che adotta il libro verrà dato in omaggio il DVD del film di Mark Herman, **IL BAMBINO CON IL PIGIAMA A RIGHE.**



**I contenuti.** Il volume presenta il dramma dello sterminio degli Ebrei, operato durante la seconda guerra mondiale in Europa, con un approccio non unicamente storico ma anche letterario e, in tal modo, aggiunge elementi di ulteriore riflessione e diventa un'occasione per non dimenticare e per restare fedeli al "dovere della memoria".

### Integrazioni e approfondimenti.

Il libro è corredato da un ulteriore percorso non fatto di testi scritti ma di significative e toccanti fotografie che vanno a integrare in maniera

decisiva quanto è contenuto nei diversi testi antologizzati.

Una serie di schede di approfondimento (*Storia e geografia dei Lager, La Shoah, Le camere a gas, Il processo di Norimberga, Revisionismo e negazionismo*) offrono le coordinate storiche e completano quanto viene detto, in maniera chiara ed esaustiva, nella introduzione.

La scheda del film *Il bambino con il pigiama a righe* del regista Mark Herman è un ulteriore stimolo all'approfondimento e una sorta di ideale conclusione di un percorso didattico che non deve mancare in un piano di lavoro scolastico.



### LIBRO MISTO

pp. 288 € 11,80  
ISBN 978-88-441-1819-8

### RISORSE ONLINE

### EDIZIONE DIGITALE

pp. 288 € 8,30  
ISBN 978-88-441-6819-3

Sergio Calzone

## LEGGERE LA REALTÀ

### STORIA E SOCIETÀ NELLA NARRATIVA DEL NOVECENTO

#### Il genere e gli autori.

Il **Realismo in Letteratura**, cioè quale ruolo possa avere l'Arte nel progresso della società umana: l'occasione per una "ricognizione" del Novecento con la voce di alcuni dei più grandi scrittori e scrittrici del periodo. **Pirandello, Silone, Pavese, Calvino, Moravia, Pasolini, Primo Levi, De Carlo, Remarque, Hemingway, Dessì, Fenoglio, Wolff, Tomasi di Lampedusa, Pratolini, Steinbeck, Morante, Sepúlveda, Kerouac, Salinger, Allende** ci raccontano aspetti della realtà umana e storica di un periodo in cui è sembrato che le masse diventassero protagoniste della Storia, mentre invece forze irresistibili le hanno trascinate in orrori senza fine.

**La struttura.** Il libro è diviso in **cinque percorsi** che rendono conto di un aspetto particolare della società novecentesca; **Una società che cambia** (l'Italia nel volgere dei primi cinquant'anni del secolo passato); **Il volto della città** (la realtà urbana sotto l'aspetto culturale e di costume); **Le lacrime della guerra** (presenta il volto nuovo della guerra ed enumera i costi di vite e di sofferenze); ancora sulla violenza insiste il percorso **Violenze dell'uomo sull'uomo** mentre l'ultimo, **Gli scontri generazionali**, si sofferma sulla frattura tra le generazioni e sulla ribellione giovanile.

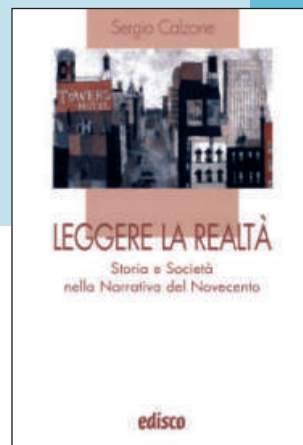

#### LIBRO MISTO

pp. 352 € 11,80  
ISBN 978-88-441-1686-6

#### RISORSE ONLINE

#### EDIZIONE DIGITALE

pp. 352 € 8,30  
ISBN 978-88-441-6686-1

M. Gisiano – A. Lehmann

## SCRIVERE DI SCIENZA

### LA LETTERATURA E I MONDI DELLE SCIENZE

**Obiettivo e finalità.** La scienza con le sue scommesse ha rappresentato, meglio di altri, il desiderio di varcare limiti e costrizioni, di andare oltre ogni forma di confine imposto: questo, forse, uno dei punti di contatto più stretti tra due universi erroneamente ritenuti lontani. È soprattutto il Novecento letterario che ha subito il fascino della scienza, nella sua complessità (astronomia e geografia, matematica e fisica, chimica e biologia, psicologia e sociologia) e con esiti davvero singolari.

**Tematiche e percorsi.** Il libro è strutturato in **quattro percorsi**. Nel primo, **In cielo e in terra**, lo spunto è

dato dalle scienze astronomiche e geografiche (Calvino, Eco, Bradbury, Saint-Exupéry), ma di genere e ambientazione differenti, esprimono anche modi diversi d'intendere la scienza e la tecnica.

In **Numeri, linee, atomi**, Asimov e Abbott; Vonnegut e Sciascia s'interrogano sul ruolo della scienza; Melville, Brecht che delinea vivaci personaggi e l'epoca che vide la nascita della nuova scienza.

**Dentro la vita**, Levi, Wells, Huxley, Parise, Allende, Yourcenar.

L'ultimo percorso, **Difficili equilibri**, riflette sui rapporti fra l'uomo e i sofisticati prodotti della tecnica: Regge, Hoffmann, King, Döblin.



#### LIBRO MISTO

pp. 352 € 11,80  
ISBN 978-88-441-1756-6

#### RISORSE ONLINE

#### EDIZIONE DIGITALE

pp. 352 € 8,30  
ISBN 978-88-441-6756-1

# AMERICANI

## L'AMERICA RACCONTATA DAI SUOI SCRITTORI

a cura di A. Lehmann e M. Gisiano

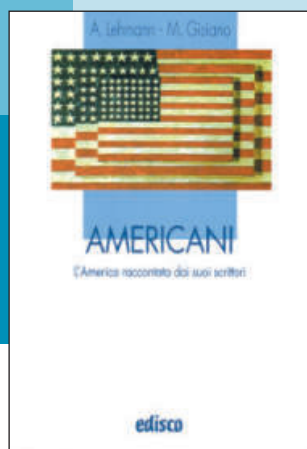

### LIBRO MISTO

pp. 352 € 11,30  
ISBN 978-88-441-1735-1

### RISORSE ONLINE

### EDIZIONE DIGITALE

pp. 352 € 8,30  
ISBN 978-88-441-6735-6



### LIBRO MISTO

pp. 352 € 11,30  
ISBN 978-88-441-1673-6

### RISORSE ONLINE

### EDIZIONE DIGITALE

pp. 352 € 8,30  
ISBN 978-88-441-6673-1

### L'argomento.

L'antologia vuole delineare il volto di una nazione, l'America, tramite le voci più importanti della sua straordinaria letteratura. Ne viene fuori da un lato un ritratto di un Paese, con la sua storia di pionieri e di uomini sempre «sulla strada»; dall'altro si delinea una sorta di «profilo storico» di una tra le letterature più vivaci e dinamiche dei nostri tempi.

**La struttura e gli autori.** Si sono privilegiate alcune tematiche fondamentali.

**1. Coloni e pionieri.** L'avventuroso spirito pionieristico di espansione e di conquista, che permise l'edificazione degli Stati Uniti (con testi di S. Crane,

F. B. Harte, M. Twain, H. B. Stowe, E. Hemingway, A. Bierce, E. Caldwell).

**2. Il sogno americano.** L'America come vera o falsa terra promessa per sogni di lavoro, ricchezza e successo da parte di intere generazioni di emigranti (con testi di J. D. Passos, J. Steinbeck, W. Saroyan, J. Fante, P. Roth).

**3. «Sulla strada».** L'America del disagio e della contestazione e dei figli che si ribellano ai loro padri (con testi di S. Anderson, J. Kerouac, D. Guterson, Don DeLillo).

**4. Molte contraddizioni.** Le contraddizioni del modello di vita così costruito, talora conseguenze di altrettanti sogni americani non del tutto realizzati (con testi di O. Henry, T. Morrison, C. Chessman, J. McInerney, P. Smith).

A. Lehmann - M. Gisiano

## VOCI DAL SUDAMERICA

Antologia di scrittori sudamericani contemporanei

**Gli autori.** Il libro è una raccolta di racconti dei più importanti e noti scrittori sudamericani contemporanei: dai «classici» (Borges, Marquez, Amado, Allende, Sepulveda, Scorza, Guimarães Rosa...) fino alle «voci» più nuove, quali Coelho, Galeano e Soriano. Nella scelta si privilegiano cioè i nomi più noti ma anche gli scrittori che sono emersi in questi ultimi anni e che ottengono ampio consenso di critica e di pubblico. Una attenzione particolare è stata poi riservata alle scrittrici per il loro originale apporto e per il seguito che stanno avendo tra i lettori (Allende, Linch, Lispector).

**La struttura.** Il volume è suddiviso in quattro percorsi che mettono in evidenza i temi e i caratteri fondamentali di questa letteratura: il sogno e l'evasione, il gusto per il grottesco e la deformazione della realtà, la denuncia sociale e politica, il racconto della vita quotidiana. Ne viene fuori un panorama estremamente vario e per molti verso completo, in grado di enucleare le specificità di una tradizione e di una cultura che ha radici antiche. Tramite la lettura di questi racconti lo studente ha modo di apprezzare la ricchezza di una produzione letteraria di grande interesse.

# RACCONTI DI VAMPIRI

a cura di Marco Romanelli

**L'argomento.** Il volume di racconti costituisce un interessante percorso nell'universo della narrativa, che si è sbizzarrita nel creare orrori e situazioni aberranti, per giocare con i fantasmi della paura ed esorcizzare così uno dei sentimenti più umani, la paura, raccontandolo e presentandolo nelle sue dimensioni estreme e paradossali.

**Gli autori.** Seguendo un criterio cronologico, i racconti di questo libro propongono al giovane lettore i testi di quegli autori (**Bram Stoker, Ernst Hoffmann, Sheridan Le Fanu, Phillips Lovecraft, August Derleth,**

**Wade Wellman, Frederik Benson, Rhodes James, Stephen King**) che hanno fatto la storia di questo genere letterario particolarmente fortunato nel passato e che vede oggi la sua popolarità in forte crescita.

## Gli strumenti didattici:

L'**introduzione** al volume fornisce le linee essenziali della storia letteraria e una serie di riflessioni preliminari sui caratteri salienti che si possono riscontrare in ogni racconto. I singoli autori sono inoltre presentati nel cappello introduttivo ai racconti. Le **schede di lavoro** per ogni racconto sono molto ampie e dettagliate.

Marco Romanelli

# ACCADDE DOMANI

## I GRANDI RACCONTI DELLA FANTASCIENZA

**L'argomento.** Diciassette racconti di fantascienza, rappresentativi di un genere letterario largamente prodotto, soprattutto nei paesi anglosassoni. Il curatore ha voluto suddividere il testo in aree tematiche per sottolineare come il genere fantascientifico possa ritenersi strettamente collegato ad alcune tematiche di fondo che caratterizzano i nuovi "miti" della società industriale. L'intento è infatti quello di dimostrare come non solo la fantascienza appartenga a pieno titolo alla grande letteratura, ma che in più essa rappresenti la forma di narrativa più adatta a sostenere la sfida della complessità della società contemporanea.

Ben rappresentativi sono i brani di Silverberg o di Asimov, che aiutano a riflettere sugli ipotetici scenari del futuro che si prospettano alle società tecnologicamente avanzate. Non è tuttavia solo al versante "pessimista" dello sviluppo della scienza che il genere fantascientifico si può circoscrivere. Se è vero che il "mito" della scienza ha creato il suo proprio genere letterario, è alla struttura stessa del mito che si vuol fare riferimento nel ricordare come in esso convivano indisturbati elementi tra loro opposti, e come la loro risoluzione nel bene e nel male dipenda comunque sempre dalla coscienza e dalla ragione dell'uomo.



### LIBRO MISTO

pp. 320 € 11,80  
ISBN 978-88-441-1409-1

### RISORSE ONLINE

### EDIZIONE DIGITALE

pp. 320 € 8,30  
ISBN 978-88-441-6409-6



### LIBRO MISTO

pp. 320 € 11,30  
ISBN 978-88-441-1621-7

### RISORSE ONLINE

### EDIZIONE DIGITALE

pp. 320 € 8,30  
ISBN 978-88-441-6621-2



Marvin Tracy

## IL CERCHIO E IL DOPPIO

L'UOMO ALLA RICERCA DI SÉ  
NELLA TESTIMONIANZA LETTERARIA

**L'argomento.** Oggetto di analisi di questa raccolta antologica è l'Uomo, il quale, attraverso un percorso nella propria memoria, scopre aspetti del suo carattere e della sua personalità ancora inesplorati, o svela, nel proprio modo di rapportarsi rispetto al mondo esterno, un cambiamento, a volte oscuro, altre volte improvviso e fino a quel momento impensato, sempre comunque segno della ricchezza e della profondità dell'anima.

Ecco dunque emergere, dalle pagine di **Proust** e di **Pirandello**, il tema dell'identità e del modo con cui essa viene ricostruita nell'incessante dialettica che sempre intercorre tra

l'uno e il molteplice; o, da quelle di **Stevenson** e di **Mary Shelley**, la minaccia conturbante del doppio come personificazione della lotta tra bene e male, fino alla sintesi pacificatoria della sezione dedicata al tema della Redenzione, che testimonia dell'efficacia del linguaggio letterario nel sondare le molteplici sfaccettature della psicologia umana fin nelle sue più recondite profondità, e definire con grande acume introspettivo i turbamenti che smuovono personalità esemplarmente contraddistinte dall'eccesso, sia esso rivolto verso il bene o verso il male, come accade ad esempio con la figura dell'Innominato del **Manzoni**.



### LIBRO MISTO

pp. 304 € 11,80  
ISBN 978-88-441-1620-0

### RISORSE ONLINE

### EDIZIONE DIGITALE

pp. 304 € 8,30  
ISBN 978-88-441-6620-5



### LIBRO MISTO

pp. 304 € 11,80  
ISBN 978-88-441-1629-3

### RISORSE ONLINE

### EDIZIONE DIGITALE

pp. 304 € 8,30  
ISBN 978-88-441-6629-8



Marco Romanelli

## RACCONTI DI SPORT

LO SPORT NELLA LETTERATURA DEL NOVECENTO

**L'argomento.** Lo sport è diventato una delle presenze più significative e pervasive del nostro tempo. Non c'è dubbio dunque che un'antologia come questa, che ha lo sport come tema di riferimento, possa costituire uno strumento di alta efficacia per osservare e comprendere la realtà contemporanea, affrontandola da un punto di vista particolarmente suggestivo, soprattutto per i giovani. Attraverso una scelta di **diciotto racconti** e **quattro poesie**, lo sport viene proposto alla lettura come fenomeno sociale e culturale che può informare vari

ambiti dell'esperienza umana, dal dilettantismo puro al professionismo più estremo, dalla dimensione del mito a quella del comico.

**Gli autori.** I testi, selezionati con particolare riguardo alla loro immediatezza e leggibilità, sono tutti dovuti ad autori di prestigio italiani e stranieri, da **Italo Calvino** a **Nelson Algren**, da **Mario Soldati** a **Richard Matheson**, da **Giovanni Guareschi** a **Jerome K. Jerome**, e sono accompagnati da esaurienti introduzioni e da un ricco e funzionale apparato didattico.

Joseph Bédier

## IL ROMANZO DI TRISTANO E ISOTTA

a cura di Daniela Bisagno • traduzione di Alessandro Massobrio

**Il genere e l'argomento.** Lo straordinario mondo delle gesta cavalleresche e degli amori cortesi è fatto rivivere dal grande filologo e scrittore francese Joseph Bédier nel *Romanzo di Tristano e Isotta*. Con la consapevolezza che gli deriva dalla assidua frequentazione dei romanzi medievali francesi, di cui è stato insigne studioso, l'Autore ha saputo raccontare non soltanto le vicende che hanno come protagonisti i due infelici amanti, Tristano e Isotta (campioni di quella lunga serie di vittime del "folle amore" dei romanzi cavallereschi francesi soprattutto del ciclo arturiano) ma anche rappresentare, in un meraviglioso affresco, la civiltà e la cultura del periodo medievale. Per questo, *Il romanzo di Tristano e Isotta* risulta particolarmente indicato agli studenti che intendono accostarsi ai romanzi cavallereschi o al periodo storico del feudalesimo.

### Gli strumenti didattici:

- L'**introduzione** guida lo studente proprio in questi due ambiti (storico e letterario) e offre le indicazioni preliminari per comprendere nella giusta ottica, e non in maniera anacronistica e appiattita sul presente, la vicenda che da sempre ha un forte potere di seduzione sui giovani lettori, pronti a lasciarsi coinvolgere nel dramma dei protagonisti e a rivivere con la fantasia le avventure e ad ammirare i valori determinanti nella società feudale.
- La **traduzione** è stata appositamente pensata per il particolare pubblico a cui è destinato il libro, e ha saputo mantenere tutta la freschezza e la bellezza dell'originale e a liberarlo da ogni tecnicismo e

dalle presenze eccessivamente letterarie o addirittura libresche.

- L'**apparato didattico** è molto ampio e può essere utilizzato dal Docente sia per la verifica della comprensione sia per raggiungere l'obiettivo primario dell'ampliamento lessicale e della maggiore consapevolezza nell'uso della lingua italiana. Ogni scheda si riferisce a un capitolo del romanzo e si conclude con un invito alla produzione. L'apparato didattico termina con una scheda di riepilogo generale che recupera anche quei concetti generali di storia e di letteratura dati nella introduzione e ribaditi nel corpo delle note.

- Le **illustrazioni**, tutte tratte da miniature medievali, contribuiscono a sollecitare la fantasia dello studente per meglio ricostruire un universo lontano nel tempo che, grazie a opere come quella di Bédier, mantiene ancora oggi intero tutto il suo fascino.



### LIBRO MISTO

pp. 272 € 11,30  
ISBN 978-88-441-1521-0

### RISORSE ONLINE

### EDIZIONE DIGITALE

pp. 320 € 8,30  
ISBN 978-88-441-6521-5

Thomas Malory

## STORIA DI RE ARTÙ E DEI SUOI CAVALIERI

traduzione e riduzione a cura di Tiziana Villa

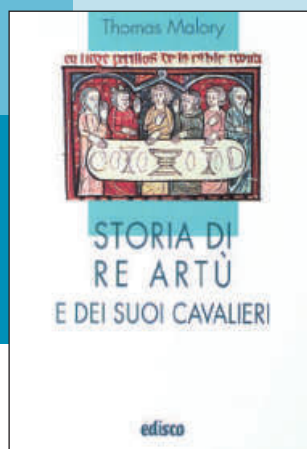

### LIBRO MISTO

pp. 320 € 11,80  
ISBN 978-88-441-1411-4

### RISORSE ONLINE

### EDIZIONE DIGITALE

pp. 320 € 8,30  
ISBN 978-88-441-6411-9

**L'autore e l'argomento.** Alle leggende medievali del ciclo bretone si rifece, nel secolo XV, **Thomas Malory**, un avventuriero ma anche un grande scrittore che, rinchiuso in carcere per violenza e rapina, fece rivivere con incredibile efficacia sia le gesta di re Artù e dei cavalieri della Tavola Rotonda che gli straordinari amori di Lancillotto e Ginevra, di Tristano e Isotta. La materia cavalleresca, proposta dagli scrittori francesi con narrazioni cicliche complesse, viene presentata da Malory in un racconto fluente e di grande presa sul lettore.

Proprio tale caratteristica fa sì che il libro di Malory possa essere presentato al pubblico giovane con sicuri risultati sul piano culturale, unitamente a un forte interesse e a un coinvolgimento notevole nelle vicende raccontate.

La scansione del libro segue, in gran parte, quella originale e privilegiata gli episodi di maggiore interesse, quali la **storia di re Artù**, la **infelice vicenda di ser Lancillotto del Lago e della regina Ginevra**, la **“ricerca” del Santo Graal**, e il **racconto del travagliato amore di ser Tristano di Lionese e di Isotta la Bella**.

**La traduzione** del testo inglese è stata curata appositamente per questa edizione e la riduzione ha cercato di conservare per intero la freschezza e la bellezza del racconto, senza mortificarne mai i caratteri specifici. Gli interventi nascono tutti da motivazioni didattiche e sono stati mirati alla eliminazione delle ridondanze che avrebbero costituito un ostacolo per la lettura e alla semplificazione delle digressioni che, secondo il gusto dell'epoca, trapuntano tutto il romanzo di Malory.

**Gli strumenti didattici.** Il libro è arricchito da un ampio apparato didattico che si prefigge di guidare il lettore nella comprensione, nella riflessione sul testo e nell'arricchimento lessicale.





Charles e Mary Lamb

## DIECI RACCONTI DA SHAKESPEARE

a cura di Marina Crespo • traduzione di Isabella Bruschi

**L'argomento.** Quale dei giovanissimi non ha mai sentito parlare di Giulietta, di Romeo, di Amleto? Quanti, però, conoscono anche il mostruoso Calibano, le fate della foresta di mezza estate, il perfido Shylock, Caterina la bisbetica, i sanguinari Macbeth? E gli scambi del bosco di Arden, le avventure di Perdita, il dramma di Cordellia e di Lear?

Fantasia e realtà, tragico e comico, storia e leggenda che animano il teatro shakespeariano furono presentati ai giovani del primo Ottocento, in una celebre versione in prosa, dai fratelli Lamb, in un classico della letteratura inglese per la gioventù.

**Gli strumenti didattici.** Dieci di quei famosi racconti vengono qui riproposti in una nuova traduzione, scanditi in quattro sezioni di progressiva complessità ed accompagnati da un apparato didattico molto ricco a "fruizione multipla", da usare tutto o in parte in base alle esigenze delle classi o alle curiosità del singolo lettore:

- **introduzione** per contestualizzare autori ed opera.
- **note** non solo lessicali, ma esplicative e critiche, sempre però concepite per giovani lettori.
- **schede di lavoro** (una per ogni racconto) con la novità di un'apposita sezione per l'arricchimento lessicale.

- **schede tematiche** (una per ogni gruppo di racconti), per un'analisi intertestuale e per sviluppare filoni specifici.

- una **scheda finale**, molto articolata, che permette di riprendere tutti, o alcuni, i principali temi shakespeariani presenti nei singoli racconti.

- **bibliografia** aggiornata, utile in primo luogo all'insegnante ma non inaccessibile agli allievi, che segnala testi fondamentali nell'ambito della miriade di studi specialistici.

- **filmografia** relativa alle trame dei racconti dell'antologia.



### LIBRO MISTO

pp. 320 € 11,80  
ISBN 978-88-441-1412-1

### RISORSE ONLINE

### EDIZIONE DIGITALE

pp. 320 € 8,30  
ISBN 978-88-441-6412-6



Honoré de Balzac

## IL COLONNELLO CHABERT

a cura di Sergio Calzone

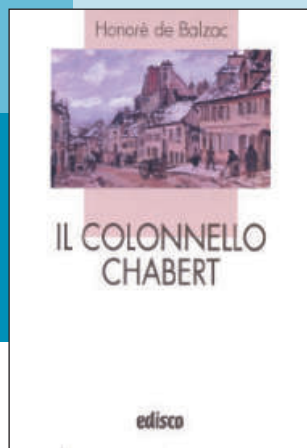

### LIBRO MISTO

pp. 160 € 10,80  
ISBN 978-88-441-1631-6

### RISORSE ONLINE

### EDIZIONE DIGITALE

pp. 160 € 8,30  
ISBN 978-88-441-6631-1

**L'autore.** Il grande scrittore francese Honoré de Balzac è considerato il **padre del Realismo** anche se il suo gusto per l'invenzione della storia, per gli aspetti romanzeschi della realtà, lo colloca in un territorio che non è propriamente quello della rappresentazione scientifica della società. Nello stesso tempo le sue lampeggianti analisi psicologiche sembrano anticipare il romanzo del Novecento.

### La trama e il contesto storico.

La vicenda del Colonnello Chabert è ambientata durante la Restaurazione. Uno straccione si presenta allo studio parigino del giovane avvocato Derville e sostiene di essere il colonnello Chabert, valente ufficiale della

cavalleria dell'esercito napoleonico, che i bollettini di guerra hanno segnalato come caduto in combattimento nella battaglia di Eylau, in Prussia, nel 1807. Nel frattempo sua moglie ha ereditato la sua ingente fortuna e si è risposata con un conte vicino all'ambiente di Corte. La contessa Ferraud (tale è il nuovo nome della presunta vedova Chabert) si piega con difficoltà all'ipotesi di un accordo, poiché recalcitra all'idea di dover restituire una parte almeno dell'eredità del primo marito. In realtà ha in mente un piano che realizzerà con astuzia e freddezza, senza tenere in conto né i sentimenti né i diritti di un uomo che osserva inorridito l'egoismo del cuore umano.

Antòn Cechov

## IL GIUDICE ISTRUTTORE

### E ALTRI RACCONTI

a cura di Sergio Calzone e Mariangela Gisiano



### LIBRO MISTO

pp. 320 € 11,80  
ISBN 978-88-441-1641-5

### RISORSE ONLINE

### EDIZIONE DIGITALE

pp. 320 € 8,30  
ISBN 978-88-441-6641-0

**L'autore e l'argomento.** I racconti presentati in questo volume costituiscono una frazione della grande produzione di **Antòn Cechov**. Essi sono stati estratti dalla sua **produzione giovanile** soprattutto per due motivi: la loro sostanziale brevità e la sostanziale omogeneità di "messaggio", di atteggiamento di fronte alla realtà, che deriva appunto dalla loro compattezza cronologica. Essi sono stati raggruppati in base a **cinque sezioni tematiche**: *l'amore, la vita familiare, le gerarchie sociali, la natura e il mistero*. Le sezioni sono esemplificative anche dei temi e degli argomenti che Antòn

Čechov ha affrontato nel suo teatro. Molti racconti hanno un carattere umoristico e ironico, altri sono molto delicati e preludono già all'analisi psicologica dei personaggi che tanto sviluppo avrà nel Novecento. Il Čechov narratore mostra la sua abilità nel momento in cui riesce a far percorrere ai suoi personaggi un duplice itinerario. Esiste per Čechov un "doppio binario" nell'esistenza: ciò che accade realmente e ciò che la nostra immaginazione produce sotto la spinta dell'auto-suggestione e della mancanza di un interlocutore che sappia farci mantenere il senso delle proporzioni.



Alain-Fournier

## IL GRANDE MEAULNES

Traduzione e note di Sergio Calzone  
Apparati didattici a cura di Roberto Morraglia

**L'autore e l'argomento.** Il romanzo di Fournier è molto noto ed è particolarmente indicato a un pubblico di giovani lettori per la sua importanza letteraria ma anche per le tematiche che affronta, vicine alla loro sensibilità e interessi.

L'adolescenza, infatti, è presentata dallo scrittore come il momento fondamentale nel quale permane il mondo del sogno e della fantasia, ereditato dall'infanzia, ma anche come età in cui è già possibile applicare quello sguardo sostanzialmente magico alla realtà del mondo circostante e concreto. Si tratta, dunque, di una condizione privilegiata, in cui si possono cogliere proprio quelle corrispon-

denze tra sogni interiori e immagini esterne. Alla fine l'adolescenza è lontana per sempre e per tutti; ciò che rimane d'essa è venato di dolore ma promette una qualche continuità, nel segno di quell'ottimismo cauto che è una delle conferme della religiosità di **Henri Alain-Fournier**. Il romanzo affronta anche **la tematica dell'amore**, considerato come un urto tra la perfezione disincarnata della fanciulla vista una sola volta in un luogo di fiaba, e il viluppo di difficoltà creato dalla vita reale. I quattro protagonisti del romanzo, attorno ai quali ruotano gli altri personaggi, sono giovani che s'affacciano alla vita e in loro è facile identificarsi da parte del lettore.

Prosper Mérimée

## LA CAMERA BLU

E ALTRI RACCONTI

a cura di Sergio Calzone

**L'autore e l'argomento.** I racconti di questo volume rappresentano gran parte della produzione narrativa di **Prosper Mérimée**. Si è cercato di rendere conto della notevole capacità, in Mérimée, di spaziare con disinvoltura mantenendo un "sotterraneo" **senso dell'ironia**, un umorismo mai dichiarato e tuttavia sempre presente, come se l'autore strizzasse molto discretamente l'occhio al lettore per ricordargli che, in fondo, non si tratta che di inventare storie e che la vita stessa è un'invenzione da affrontare senza troppo comprometersi con essa.

I racconti sono stati raggruppati in base a **tre sezioni tematiche: l'amore, l'inganno e l'avventura**. Tra i racconti spicca quello che è considerato il capolavoro dello scrittore, *La Venere d'Ille*, che è anche spesso indicata come il perfetto racconto fantastico, datato 1837, precedente, cioè, alle opere del maestro indiscusso del genere, Edgar Allan Poe. Del resto *La camera blu*, che si è voluto mettere a titolo della raccolta proprio per la sua straordinaria modernità, è il degno rovesciamento ironico del mistero poiché utilizza piccoli elementi della realtà quotidiana per creare e poi ridicolizzare un incubo.

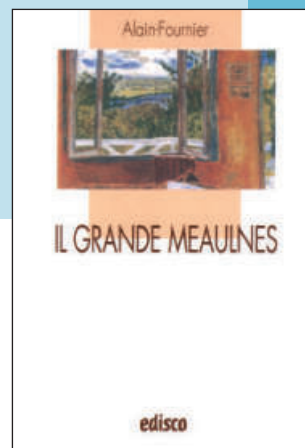

### LIBRO MISTO

pp. 320 € 11,30  
ISBN 978-88-441-1672-9

### RISORSE ONLINE

### EDIZIONE DIGITALE

pp. 320 € 8,30  
ISBN 978-88-441-6672-4



### LIBRO MISTO

pp. 320 € 10,80  
ISBN 978-88-441-1685-9

### RISORSE ONLINE

### EDIZIONE DIGITALE

pp. 320 € 8,30  
ISBN 978-88-441-6685-4

Daniela Bisagno

## IL TEMPO MERAVIGLIOSO

### RACCONTI DI DÈI E DI EROI



#### LIBRO MISTO

pp. 320 € 11,80  
ISBN 978-88-441-1524-1

#### RISORSE ONLINE

#### EDIZIONE DIGITALE

pp. 320 € 8,30  
ISBN 978-88-441-6524-6

**L'argomento.** In un progetto di riscoperta della mitologia e della sua riproposizione e debita valorizzazione si colloca questo libro che raccoglie le **principali storie della mitologia greca**, a partire dalla **Teogonia** per finire con i due poemi omerici dell'**Iliade** e dell'**Odissea**. Due sono le sezioni: la prima è dedicata alle *vicende degli dèi* (dalle origini del cosmo alla nascita di Dioniso), la seconda comprende i *racconti degli eroi* (dal mito di Orfeo sino alla guerra di Troia e alle avventure di Odisseo).

Sia riguardo alla scelta delle fonti sia nella suddivisione del libro, ci si è riferiti all'opera di Karoly Kerényi, *Gli dèi e gli eroi della Grecia*, che costitui-

sce anche l'ineludibile punto di riferimento del modo di concepire e di presentare il mito ai lettori seguito dall'Autrice. Il tono del racconto è quello favoloso e fantastico, tipico della fiaba, non perché il mito sia assimilabile alla fiaba, ma per accostare in modo accattivante i giovani lettori che non sono ovviamente forniti di quegli strumenti interpretativi e cognitivi che l'esegesi del mito comporterebbe. L'obiettivo del libro è creare un'atmosfera fantastica, sospesa fra sogno e realtà, in cui l'elemento del prodigio, presente anche nelle fiabe, adempie a quel ruolo che nel racconto mitico è svolto dall'elemento religioso, dal sacro.

Oscar Wilde

## RACCONTI FANTASTICI

Traduzione di Alberto Lehmann • A cura di Mariangela Gisiano



#### LIBRO MISTO

pp. 272 € 10,80  
ISBN 978-88-441-1525-8

#### RISORSE ONLINE

#### EDIZIONE DIGITALE

pp. 272 € 8,30  
ISBN 978-88-441-6525-3

**L'autore e l'argomento.** Narrati con straordinaria grazia e levità, i *Racconti fantastici* di Oscar Wilde sono espressione della eccezionale capacità dell'Autore di trasportare il giovane lettore in **mondi meravigliosi nei quali dominano l'amore e la bellezza, ma anche l'ingiustizia e la sofferenza**, come, d'altronde, in tutte le favole. Ogni storia intesse con molta abilità trame affascinanti, nelle quali si muovono personaggi diversissimi, ciascuno dei quali, si tratti di un principe, di un usignolo o di un tulipano, occuperà un posto speciale nell'immaginazione e nel ricordo di chi legge. A distinguere

questi racconti sono la vivacità, l'umorismo, la simpatia con cui l'Autore sa rappresentare quell'universo straordinario fatto di boschi, abissi marini, luoghi lontani ed esotici; ambienti molto diversi fra loro ma facilmente percorribili con l'estro della fantasia. Durante la lettura non riusciremo ad evadere del tutto dalla realtà: una battuta, un'espressione sorridente e divertita, ma anche amara e triste, la commossa partecipazione al dolore delle creature, il senso sottile e costante del male inducono infatti a riflettere e a comprendere meglio anche noi stessi.

Luigi Pirandello

## LA GIARA E ALTRE NOVELLE

a cura di Cistina Morando

**La struttura.** Questa antologia propone **quattro percorsi** che costituiscono la trama di tutta la produzione novellistica di Pirandello (ma anche della sua intera produzione letteraria e teatrale): *I paradossi della realtà, La prigione delle forme, La ribellione, Il fantasma e la realtà*. Ogni sezione comprende quattro novelle; sono stati preferiti quei testi in cui compaiono vicende bizzarre e alcune volte anche divertenti. Anche i temi più impegnativi della poetica pirandelliana (*la maschera, la prigione delle forme, il conflitto fra apparenza e realtà, ecc. . .*) sono affrontati sempre in maniera adeguata per i giovani lettori.

### Gli strumenti didattici:

- La rubrica **Lavoriamo sul testo**, che segue tutte le sedici novelle dell'antologia, è articolata in due parti fondamentali: scheda di approfondimento lessicale, scheda di analisi. La seconda scheda è articolata nelle seguenti rubriche: il titolo, i personaggi, il sistema dei personaggi, l'ambiente, la struttura e le tecniche narrative, i temi, produzione.

- La **scheda intertestuale** è articolata in tre rubriche (*I temi, Gli ambienti, I personaggi*), e si prefigge l'obiettivo di stimolare la riflessione su alcune tematiche.



### LIBRO MISTO

pp. 352 € 11,30  
ISBN 978-88-441-1522-7

### RISORSE ONLINE

### EDIZIONE DIGITALE

pp. 352 € 8,30  
ISBN 978-88-441-6522-2

Luigi Pirandello

## IL TURNO

a cura di Pier Giorgio Viberti

**La trama.** Un padre, preoccupato per il futuro della figlia, elabora un piano destinato, secondo lui, a darle la felicità: dal momento che la modesta condizione economica della famiglia non consente alla ragazza di giungere al matrimonio seguendo le vie del cuore, essa sposterà il vecchio e ricco don Diego Alcozèr. La morte di questi, prevedibilmente non lontana, consentirà poi a Stellina di unirsi con Pepè Alletto, nobile e squattrinato pretendente, che nel frattempo attenderà il suo "turno". Ma le speranze e i progetti vengono travolti da un destino bizzarro: avvenimenti

imprevisti e colpi di scena ripetuti capovolgono continuamente le prospettive dei protagonisti.

**Gli strumenti didattici.** L'introduzione ripercorre le vicende biografiche dell'Autore, ricorda le opere principali e ricostruisce le linee del suo pensiero e della sua poetica. Le **note** si propongono l'obiettivo di decifrare la personalità dei principali personaggi e a individuare i temi più profondi. Le **schede didattiche** impegnano lo studente nello svolgimento di esercizi che favoriscono la sua riflessione sugli aspetti strutturali, linguistici e stilistici.



### LIBRO MISTO

pp. 240 € 9,80  
ISBN 978-88-441-1500-5

### RISORSE ONLINE

### EDIZIONE DIGITALE

pp. 240 € 8,30  
ISBN 978-88-441-6500-0

Mark Twain

## WILSON LO ZUCCONE

traduzione e cura di Isabella Bruschi

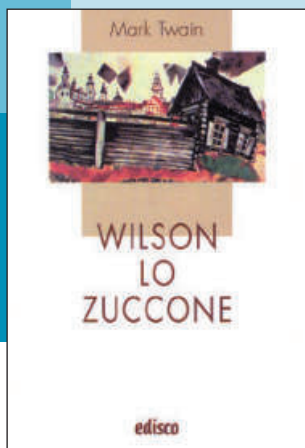

### LIBRO MISTO

pp. 320 € 11,30  
ISBN 978-88-441-1501-2

### RISORSE ONLINE

### EDIZIONE DIGITALE

pp. 320 € 8,30  
ISBN 978-88-441-6501-7



**L'argomento.** Alla metà del XIX secolo, David Wilson, un giovane laureato in legge, si stabilisce a Dawson's Landing, cittadina della frontiera americana e teatro delle sue alterne fortune. Bizzarro e stravagante, tuttavia profondo conoscitore dell'animo umano, la sua vicenda si intreccia a quella di Roxana la schiava nera dalla pelle bianca, e del figlio di quest'ultima. Grazie alle sue fissazioni, e alla passione per le impronte digitali, Wilson riesce a smascherare e a scoprire la vera identità dell'autore dei misteriosi

furti e dell'assassinio che hanno sconvolto la città. I personaggi secondari, gli abitanti di Dawson's Landing, partecipano agli eventi narrati e contribuiscono a dare un vivace ritratto dell'America del tempo.

**La traduzione** del testo inglese, che riproduce in molte parti la parlata tipica degli schiavi di colore, unisce al tentativo di rendere in italiano il "dialetto nero" quello di fornire una lingua confacente alle finalità didattiche della collana di cui il libro fa parte.

Jack London

## JERRY DELLE ISOLE

a cura di Marina Crespo • traduzione di Henry Thomson

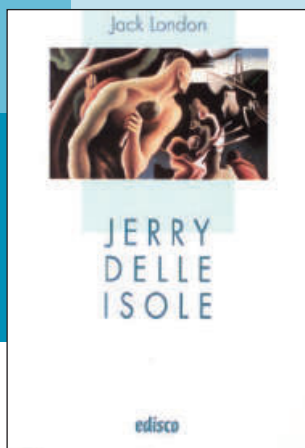

### LIBRO MISTO

pp. 416 € 11,80  
ISBN 978-88-441-1410-7

### RISORSE ONLINE

### EDIZIONE DIGITALE

pp. 416 € 8,30  
ISBN 978-88-441-6410-2



**L'argomento.** Una storia di emozionanti avventure nei Mari del Sud. Trafficanti di schiavi, fieri e feroci capi indigeni, cannibali e stregoni e, naturalmente, un tipico eroe londoniano, il cane Jerry: ecco i protagonisti di un romanzo avvincente, dove azione e descrizione d'ambiente si intrecciano in una vicenda in cui la linearità della trama si accompagna a molti spunti di riflessione sul colonialismo, sul razzismo, sull'incontro-scontro tra la cultura

occidentale e mondi "selvaggi". È una faccia inedita del grande London che, in questo libro in gran parte autobiografico, racconta il suo viaggio in Melanesia ed incarna in Jerry esperienze e pregiudizi sui bianchi, ormai padroni del mondo all'alba del XX secolo.

Il testo, la cui struttura a capitoli agevola sia la lettura individuale che il lavoro in classe, si presta ad interpretazioni a vari livelli.



Adelbert von Chamisso

## LA STRANA STORIA DI PETER SCHLEMIHL

traduzione e cura di Daniela Meinardi

**L'argomento.** La storia di Peter Schlemihl, che vende la propria ombra ad un misterioso "uomo in grigio", doveva semplicemente servire a divertire i figli di un amico, secondo quanto affermò lo stesso autore, lo scrittore tedesco di origine francese Adelbert von Chamisso. In realtà, questo racconto fantastico, pubblicato nel 1814, attirò immediatamente l'attenzione dei critici, che ne misero in evidenza tematiche profonde, legate a problemi culturali del tempo, a motivi letterari di grande interesse, come quello del patto con il diavolo, nonché alle

vicende personali dell'autore stesso. L'opera divenne un "classico" della letteratura tedesca, fu tradotta in varie lingue e rimane oggi un testo affascinante per i giovani lettori. L'inserimento del soprannaturale nel reale e la fusione di elementi fantastici e fiabeschi con elementi quotidiani e concreti rendono la lettura piacevole e divertente. Le avventure del protagonista si prestano altresì ad una riflessione quanto mai attuale sulla figura del "diverso", dell'emarginato, del senza patria.



### LIBRO MISTO

pp. 160 € 9,80  
ISBN 978-88-441-1499-2

### RISORSE ONLINE

### EDIZIONE DIGITALE

pp. 160 € 8,30  
ISBN 978-88-441-6499-7

Alphonse Daudet

## TARTARINO DI TARASCONA

a cura di Filippo Tamagnone • Traduzione di Luciano Tamburini

**L'argomento.** Il capolavoro di Alphonse Daudet, pubblicato nel 1869, conserva immutato il suo fascino e la capacità di farci sorridere; a ragione, dunque, è considerato un classico della narrativa per ragazzi. È soprattutto il protagonista a catturare l'attenzione; sognatore e assetato di avventura da un lato, incredibile pauroso e ingenuo fino all'inverosimile dall'altro, riesce a sorprendere sempre e a essere imprevedibile. Rientra tra i personaggi capaci di incarnare aspirazioni e desideri, ma anche timori e timidezze. Si colloca nella schiera dei don Chisciotte e dei Sancio Panza, dei Pinocchio, in cia-

scuno dei quali si mescolano in dosi diverse le nostre aspirazioni all'avventura e alla tranquillità di casa, il desiderio di crescere e conoscere il mondo e quello di rimanere bambini per continuare a sognare.

**La traduzione** è stata appositamente curata per questa collana da Luciano Tamburini, esperto di letteratura francese e noto come traduttore anche di classici per i ragazzi, quali Jules Verne, Théophile Gautier. Il traduttore ha saputo rendere tutta la vivacità del testo originale, esaltandone le qualità di inventiva anche verbale e lessicale.



### LIBRO MISTO

pp. 232 € 11,30  
ISBN 978-88-441-1523-4

### RISORSE ONLINE

### EDIZIONE DIGITALE

pp. 232 € 8,30  
ISBN 978-88-441-6523-9

# I LIBRI NEL TEMPO

*Guida alla lettura e all'analisi critica  
dei testi letterari*

La collana di classici italiani e stranieri commentati intende offrire in lettura quelle opere che si sono imposte per il loro alto valore che ha loro meritato l'appellativo di "classico". È ormai convinzione radicata che l'educazione letteraria non possa prescindere dalla lettura diretta dei testi più significativi. La collana "libri nel tempo" nasce per rispondere a questa richiesta ed intende presentarsi come uno strumento ricco di tutti quei sussidi indispensabili per una lettura attenta alla complessità e ricchezza dei testi letterari.

## La struttura:

- L'**introduzione** è di alto livello critico e approfondisce le problematiche legate all'autore, al testo e al contesto storico culturale.
- La compilazione delle **note** ha l'intento di fornire tutte le informazioni per una corretta comprensione e tutte le indicazioni utili per far apprezzare le qualità estetiche del testo.
- Gli **apparati didattici** sono mirati alla comprensione, all'approfondimento delle tematiche, all'analisi dei caratteri letterari e stilistici.
- Nell'**appendice** sono stati riportati i passi di quelle opere che sono di grande utilità qualora si voglia inoltrarsi in un lavoro critico di più ampio respiro.
- Le **traduzioni** dei classici stranieri sono moderne e brillanti ma anche molto attente a trasmettere la ricchezza linguistica e letteraria dei testi originali.
- Ogni volume della collana è corredato da **ampi inserti fotografici**.
- Per gli Insegnanti è stata studiata una **guida** in cui i curatori suggeriscono strumenti ulteriori di lavoro, percorsi nuovi e alternativi di lettura e interessanti approfondimenti spesso anche interdisciplinari (arte, cinema, musica...).



Luigi Pirandello

## UNO, NESSUNO E CENTOMILA

a cura di Sergio Calzone

**La perdita dell'identità.** Già nel 1919, nel corso di un'intervista, Pirandello aveva affermato che *Uno, nessuno e centomila* era «la sintesi completa di tutto ciò che ho fatto e la sorgente di quello che farò». Il concetto di fondo del romanzo è la convinzione che la razionalità umana potrà trovare sollievo dalla consapevolezza di esistere esclusivamente attraverso la perseguita ricerca della propria disgregazione: uscire dalla prigione dell'io e accettare il non essere naturale sono l'unica via di fuga.

Nello stesso tempo, il romanzo contiene tutti i temi di fondo che sono cari allo scrittore e che ricompaiono, adattati alle singole vicende, in ogni opera: il contrasto stridente tra la realtà e l'apparenza, la moltiplicazione delle verità, la condizione umana basata sull'assurdo poiché l'individuo, pur agendo nel mondo e anche percependolo con un'ovvia molteplicità, non può sfuggire alla dannazione di essere catalogato dal suo prossimo in una crescente collezione di propri doppi che ne soffocano la vita e ne rendono malcerta la vera identità.

**I sussidi didattici.** Il romanzo è fatto precedere da un'ampia introduzione, in cui si presenta la biografia essenziale dell'autore in funzione soprattutto dell'opera che appare come unica in ambito italiano e fondamentale anche in ambito europeo. Il premio Nobel, in tal senso, non fa che acquisire questo dato. In maniera sintetica si passa ad analizzare la complessa poetica pirandelliana che prende corpo in maniera indistinta nelle novelle, nei romanzi e

nel teatro. È soprattutto, per ovvi motivi, su Pirandello romanziere che ci si sofferma e, ancora più in particolare, sull'opera che si sta esaminando. Una ragionata e aggiornata bibliografia chiude la presentazione. Il romanzo di Pirandello offre molti spunti di interesse anche per il giovane lettore, ma è disseminato di difficoltà sia di tipo linguistico sia di tipo contenutistico; è fondamentale per questo che il lettore sia sostenuto da un accorto apparato di note che faciliti la lettura e spiani la strada per un verso, mentre, per altro verso, sveli la complessità e le sottili implicazioni che una lettura superficiale rischierebbe di perdere.

**L'inserto iconografico.** Il volume è arricchito da un inserto iconografico costituito da alcuni dipinti opera dei familiari di Pirandello, e in particolare del figlio Fausto, e da alcune fotografie molto note di un autore unico nel panorama letterario del secolo appena trascorso.



### LIBRO MISTO

pp. 288 € 12,30  
ISBN 978-88-441-1775-7

### RISORSE ONLINE

### EDIZIONE DIGITALE

pp. 288 € 8,90  
ISBN 978-88-441-6775-2

Luigi Pirandello

## IL FU MATTIA PASCAL

A cura di Anco Marzio Mutterle  
Apparato didattico di Gianfranco Bosio



### LIBRO MISTO

pp. 608 € 13,50  
ISBN 978-88-441-1529-6

### RISORSE ONLINE

### EDIZIONE DIGITALE

pp. 608 € 9,30  
ISBN 978-88-441-6529-1

**L'argomento.** Il rinnovamento strutturale del romanzo italiano del Novecento trova in Luigi Pirandello un protagonista di grandissima statura e *Il fu Mattia Pascal* costituisce un momento decisivo in questa svolta perché, abbandonato il retaggio naturalistico, si inoltra in quella strada dell'analisi interiore che costituisce la cifra qualificante della narrativa contemporanea. Non soltanto *Mattia Pascal* presenta i tratti tipici dell'inetto di Svevo e di altri coevi; l'aspetto dirompente sta nel fatto che, come punto di arrivo della fabula, egli perviene a gestire coscientemente questa sua condizione, ad essere un morto che si guarda vivere.

### Gli strumenti didattici:

- L'**apparato didattico** è formato di 18 schede, ognuna scandita in contenuto, significato, forma e spunto di ricerca.
- Il volume è corredato di un'ampia **appendice** in cui sono offerti in lettura i documenti della poetica pirandelliana e i passi critici più importanti cui si fa costantemente riferimento.
- I due **inserti iconografici** (il secondo a colori) sono stati concepiti come un commento visivo al paragrafo dedicato alla biografia dell'Autore e alla riduzione teatrale del *Fu Mattia Pascal* compiuto da importanti compagnie teatrali.

Giovanni Verga

## I MALAVOGLIA

a cura di Vincenzo Jacomuzzi

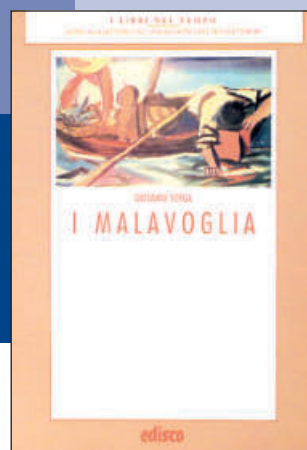

### LIBRO MISTO

pp. 624 € 13,50  
ISBN 978-88-441-1416-9

### RISORSE ONLINE

- Guida per il Docente

### EDIZIONE DIGITALE

pp. 624 € 9,30  
ISBN 978-88-441-6416-4

**L'argomento.** *I Malavoglia* costituiscono un punto di svolta nella storia della letteratura, un testo "classico" a tutti gli effetti per la sua portata innovativa e per la sua durata nel tempo. Sempre più spesso gli studenti sono invitati a leggere per intero il capolavoro di Giovanni Verga, a entrare nel suo mondo dei vinti, in quel microcosmo singolare ma esemplare, tramite una lettura integrale e non più soltanto antologica.

La nuova edizione dei *Malavoglia* vuole essere uno strumento completo per una lettura consapevole di tutte le implicanze concettuali e linguistiche che il romanzo comporta.

### Gli strumenti didattici:

- L'**introduzione** che precede il testo è molto ampia, in grado di fornire tutta una serie di prerequisiti necessari per una adeguata conoscenza dell'ambito storico, sociale e letterario.
- Analogo criterio ha guidato la stesura dell'ampia **annotazione**, che di volta in volta offre informazioni di vario tipo ma anche approfondimenti e aggiornamenti sulle diverse interpretazioni critiche.
- Il testo è corredato da un'ampia **appendice**, ricca di documenti di poetica verghiana, fondamentali per comprendere il progressivo farsi del romanzo.



Italo Svevo

## LA COSCIENZA DI ZENO

a cura di Anco Marzio Mutterle

- L'**introduzione** e la cura al romanzo di Italo Svevo sono opera di Anco Marzio Mutterle, ordinario all'università di Venezia, noto per i suoi studi soprattutto sulla letteratura del nostro Novecento. Egli è riuscito a conciliare l'alto livello dell'analisi critica con l'esigenza della chiarezza e dell'abbordabilità del linguaggio che non è mai ermetico, ma sempre attento al pubblico degli studenti e decisamente stimolante.
- Gli **inserti iconografici** sono una parte complementare al testo, con la funzione di illustrare la biografia

dell'autore, la sua produzione letteraria e i luoghi del romanzo.

- L'ampia **bibliografia** è aggiornata agli ultimi importanti contributi e costituisce un indispensabile strumento per chiunque si accinga ad affrontare uno studio sistematico su *La coscienza di Zeno* e su Italo Svevo.
- Le **ipotesi di lavoro** si caratterizzano per la loro operatività. Sono precedute da utili guide alla compilazione, costituite da un glossario di narratologia, di retorica, e stilistica e di riferimenti culturali essenziali.

Federigo Tozzi

## TRE CROCI

a cura di Giovanna Ioli

Il capolavoro di Federigo Tozzi indaga nella lenta agonia economica e morale di tre fratelli, che vivono a Siena, in un mondo dagli angusti orizzonti e ambiti limitati. La perfetta tenuta del romanzo e la sapiente padronanza del mezzo espressivo fanno di questa opera un singolare esempio nel panorama della letteratura contemporanea. La nuova edizione di *Tre croci* si propone di diffondere la lettura di un autore, fino ad ora più "studiato" che "letto" in ambito scolastico.

- Le **note** al testo guidano il lettore e lo aiutano nei momenti di maggiore difficoltà.

• Il volume è corredato di un'**appendice** divisa in due sezioni: la prima è un'antologia delle opere di Tozzi; la seconda raccoglie i contributi critici ritenuti più importanti.

• Il volume è arricchito di un **apparato didattico** che si presenta come momento di riflessione sul testo, per una sua maggior comprensione e valorizzazione.

• L'**inserto iconografico** è un vero e proprio commento nuovo ed affascinante del romanzo di Tozzi, della sua biografia e della Siena del tempo.



### LIBRO MISTO

pp. 608 € 13,50  
ISBN 978-88-441-1498-5

### RISORSE ONLINE

- Guida per il Docente

### EDIZIONE DIGITALE

pp. 608 € 9,30  
ISBN 978-88-441-6498-0

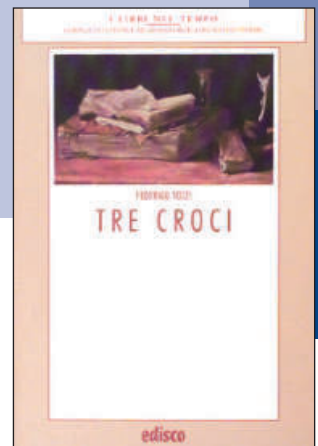

### LIBRO MISTO

pp. 296 € 12,40  
ISBN 978-88-441-1418-3

### RISORSE ONLINE

- Guida per il Docente

### EDIZIONE DIGITALE

pp. 296 € 8,90  
ISBN 978-88-441-6418-8

Antonio Fogazzaro

## PICCOLO MONDO ANTICO

a cura di Franco Zanet



### LIBRO MISTO

pp. 624 € 13,80  
ISBN 978-88-441-1420-6

### RISORSE ONLINE

- Guida per il Docente

### EDIZIONE DIGITALE

pp. 624 € 9,30  
ISBN 978-88-441-6420-1



La nuova edizione si propone di far riscoprire il romanzo di Antonio Fogazzaro perché è una delle migliori testimonianze delle inquietudini di fine Ottocento, quando le ideologie risorgimentali stanno crollando e si aprono brecce consistenti nel blocco monolitico di ideali che hanno retto le precedenti generazioni.

- Una dettagliata **prefazione**, organizzata per paragrafi in modo molto didattico, ricostruisce la **biografia** dell'Autore, iscritta nell'ambito storico e culturale, la sua intera produzione letteraria, sempre messa in rapporto con *Piccolo mondo antico*.

- In un'apposita **appendice**, si riportano quei documenti e quei testi che è opportuno conoscere nella loro completezza.

- Le **note** sono una costante chiosa al testo, con continui rilievi critici, linguistici e lessicali.

- Le **schede didattiche** intendono approfondire i singoli capitoli del romanzo e procedere a un lavoro che va oltre l'immediato.

- L'**apparato iconografico** è diviso per sezioni comprendenti la biografia dell'Autore, la geografia del romanzo e la lettura molto originale che ne ha dato Mario Soldati nella celebre sua versione cinematografica.

Nikolaj Vasil Gogol'

## TARAS BUL'BA

a cura di Giovanna Santagati

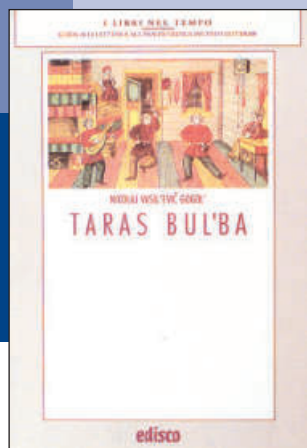

### LIBRO MISTO

pp. 304 € 12,40  
ISBN 978-88-441-1425-1

### RISORSE ONLINE

- Guida per il Docente

### EDIZIONE DIGITALE

pp. 304 € 8,90  
ISBN 978-88-441-6425-6



In *Taras Bul'ba*, vengono messi in scena grandi conflitti e drammatici scontri di passioni quali soltanto la grande tradizione classica ci ha saputo dare. I personaggi protagonisti sono delle vere e proprie maschere tragiche e ricoprono ruoli precisi: il vecchio Taras Bul'ba è il simbolo dell'attaccamento alla patria, mentre il giovane figlio Andrij è diviso tra il rispetto verso il padre e il sentimento dell'amore. Tra le due concezioni di vita non c'è possibilità di intesa; ognuno lotterà per i propri ideali e per questi morirà. La traduzione nuova e moderna si sforza di conservare il sapore antico

e di rendere con efficacia il dramma e le passioni.

- Una **introduzione** ricostruisce con scrupolo la biografia dell'autore, la sua produzione letteraria.

- Di grande interesse è anche l'**appendice** al volume, costituita da documenti e testi.

- Per i singoli capitoli è stato preparato un **apparato didattico**, che rappresenta un momento di ripensamento e di riflessione sul testo.

- Le **illustrazioni**, sono tratte dall'edizione nazionale russa di tutte le opere di Gogol'.

Hermann Melville

## BILLY BUDD

traduzione a cura di Alberto Lehmann

Un giovane marinaio, l'innocenza personificata, avendo colpito un sottufficiale malvagio, che l'accusava falsamente di ammutinamento, è riconosciuto colpevole secondo le leggi militari e condannato a morte dal capitano, sino ad allora quasi un padre per lui. La vicenda è raccontata "all'interno" della complessa vita sulle navi inglesi del XVIII secolo e "dall'interno" del più grande scrittore nordamericano dell'Ottocento.

- Le **note** offrono spunti interdisciplinari, onde chiarire, in sintesi, i riferimenti culturali effettuati da

Melville. L'approfondimento tematico, "l'archeologia" del testo e cenni concreti sul suo successo sono inseriti nella varia e stimolante **appendice**.

- L'**apparato didattico** conclusivo fornisce ulteriori notazioni formali, stilistiche e di contenuto, oltre a numerose proposte operative. Assai utile si rivela anche l'accurata **bibliografia**.

- L'**apparato iconografico** arricchisce la tuttora parziale conoscenza di Melville "uomo" e "scrittore" con immagini talora assolutamente inedite.

Joseph Conrad

## CUORE DI TENEBRA

a cura di Mauro Fissore

Pubblicato all'inizio di questo secolo, *Cuore di tenebra* è un romanzo esemplare del Novecento; sotto l'apparente semplicità della esposizione, si cela una complessa ed articolata finzione narrativa; dietro la linearità della vicenda si aprono prospettive simboliche di grande significato.

- Il volume è preceduto da un'ampia **introduzione** che fornisce diverse chiavi di lettura, comprese quelle cinematografiche.

- Le **note** seguono il racconto di Marlow sulla "Nellie" e il suo viaggio, cercando di offrire tutte le indi-

cazioni necessarie per quella pluralità di letture che il libro impone. L'appendice raccoglie quei documenti che testimoniano l'avventura di Conrad e le sue dirette esperienze durante il viaggio sul fiume Congo.

- L'**apparato didattico**, raccolto nella parte finale del volume offre per le tre parti del romanzo tutta una serie di riflessioni e di proposte operative.

- L'**apparato iconografico** ci conduce nel cuore dell'avventura, nell'Africa nera, nel Congo delle spedizioni europee di fine Ottocento.

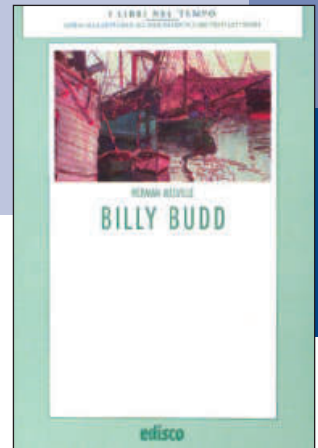

### LIBRO MISTO

pp. 352 € 12,40  
ISBN 978-88-441-1497-8

### RISORSE ONLINE

- Guida per il Docente

### EDIZIONE DIGITALE

pp. 352 € 8,90  
ISBN 978-88-441-6497-3



### LIBRO MISTO

pp. 304 € 12,40  
ISBN 978-88-441-1422-0

### RISORSE ONLINE

- Guida per il Docente

### EDIZIONE DIGITALE

pp. 304 € 8,90  
ISBN 978-88-441-6422-5

# CONVIVENZA CIVILE E ATTUALITÀ

La collana si prefigge di portare dentro la scuola i problemi del nostro tempo, di informare in modo serio e approfondito, anche se graduale, gli studenti sulle problematiche che affliggono il nostro tempo.

- Gli **autori** dei testi sono spesso molto noti ai giovani perché si sono impegnati in prima persona e non sono tanto degli “esperti” ma piuttosto dei “militanti”. Alla scarsa sistematicità dei testi si ovvia con tutta una serie di integrazioni ed approfondimenti che riprendono in modo organico e ordinato i singoli aspetti.
- Le **proposte operative** sono mirate a un consolidamento delle conoscenze teoriche ma soprattutto a stimolare, tramite la ricerca individuale, il lavoro di gruppo, una matura presa di coscienza dei problemi.
- L'**apparato iconografico**, per la cura e l'ampiezza, è una vera e propria documentazione sistematica, con grande valore emotivo oltre che illustrativo.



Sting-Dutilleux

## AMAZZONIA LOTTA PER LA VITA *a cura di A. Lehmann*

Quando brucia l'Amazzonia, è un mondo che muore. La foresta tropicale è il più ricco “habitat” del pianeta, è il “polmone della Terra”. Per la prima volta, Sting, star mondiale, ci parla della sua lotta per la sopravvivenza del pianeta Terra. Con il fotografo Jean-Pierre Dutilleux, ci trasporta nel cuore di un mondo misterioso e magico: la foresta amazzonica.

**LIBRO MISTO** pp. 224 • € 10,30 • ISBN 978-88-441-1950-8



George Adamson

## LA MIA VITA CON I LEONI *a cura di Pier Giorgio Viberti*

George Adamson, assassinato nell'agosto 1989 ad opera di bracconieri shifita, continua il fantastico ed incredibile racconto iniziato da sua moglie Joy nel famoso volume Nata Libera. Un'esistenza incredibile dedicata al rispetto e all'amore per la natura, trascorsa nel reinserimento di animali minacciati da estinzione per mano di esseri senza scrupoli.

**LIBRO MISTO** pp. 224 • € 11,80 • ISBN 978-88-441-1954-6



Massimo Ghirelli

## IMMIGRATI BRAVA GENTE *a cura di A. Lehmann*

L'immigrazione è diventata un problema di grande attualità da affrontare con la massima urgenza. Il libro di Massimo Ghirelli è un viaggio nella realtà dell'immigrazione italiana: una realtà contraddittoria, fatta di tolleranza (“immigrati brava gente”!) sotto la quale si nasconde spesso cinica discriminazione.

**LIBRO MISTO** pp. 368 • € 10,30 • ISBN 978-88-441-1402-2



Pier Giorgio Viberti

## GLI UOMINI DEL DISONORE MITO, STORIA E ATTUALITÀ DEL PIANETA MAFIA

**Obiettivi e finalità.** Ci sono stati periodi, nella nostra storia recente, in cui il fenomeno mafioso è stato al centro di numerosi dibattiti, inchieste giornalistiche, servizi televisivi, e altri in cui se n'è parlato meno, come se l'opinione pubblica delegasse agli "specialisti" – magistrati e forze dell'ordine – il compito di occuparsene. Alla diversa enfasi con cui viene affrontato il problema non corrisponde però un calo d'intensità dell'azione della criminalità organizzata, che, anzi, proprio nei momenti di bonaccia rende più incisiva e quindi più lucrosa la propria opera.

Mai come oggi la mafia rappresenta un pericolo tremendo per tutto lo Stato italiano. Cosa nostra, 'Ndrangheta, Camorra, clan dei Casalesi e Sacra corona unita – le associazioni che costituiscono le membra dello spaventoso organismo criminale – giorno dopo giorno si espandono come un cancro inarrestabile e, dopo aver gettato terrore e desolazione nelle loro terre d'origine, rischiano di soffocare le ricche regioni settentrionali.

Il presente volume si sforza di descrivere il **fenomeno mafioso in tutta la sua estensione e profondità** ricostruendo il passato e il presente delle varie associazioni criminali, analizzando i personaggi che ne fanno parte – "uomini d'onore", donne e giovani ad esse legati – illustrando le attività che ne hanno determinato la forza e la ricchezza. E disegnando il contesto sociale nel quale esse agiscono, i loro rapporti con la politica, l'ambiguo legame con la religione.

Ma, accanto al quadro d'insieme della mafia italiana, il libro intende attribuire una posizione di assoluto

rilievo alle **figure** e alle **istituzioni** che con essa hanno ingaggiato una lotta difficile e pericolosissima: esponenti della magistratura e delle forze di polizia, testimoni di giustizia, "pentiti" e, non ultime, le associazioni civili, cattoliche e laiche, che in anni recenti si sono levate numerose a difendere il diritto dei cittadini a una vita libera dal ricatto e dalla violenza.

### Struttura e sussidi didattici

Il volume è suddiviso in 13 capitoli, a loro volta suddivisi in brevi paragrafi che evidenziano l'organizzazione del contenuto e permettono di coglierne la complessità.

La trattazione è arricchita da una serie di **approfondimenti** (*I dati, Legalità e legge, I testimoni, I protagonisti, La notizia*) che propongono aspetti collaterali ma non trascurabili dei problemi analizzati.

Ogni capitolo è arricchito da una rubrica finale, **Mafia e letteratura**, in cui si riportano contributi di matrice letteraria particolarmente efficaci nel dibattito sui fenomeni criminali che nel tempo hanno contrappuntato la storia del nostro Paese.

La **parte operativa** è ampia e analitica, proposta in chiusura dei singoli capitoli.

Il **glossario** finale raduna tutti i termini del lessico specifico mentre la **filmografia** presenta una rassegna mirata di film che possono essere proposti agli studenti come utile complemento della lettura del libro stesso.



### LIBRO MISTO

pp. 240 € 11,80  
ISBN 978-88-441-1869-3

### RISORSE ONLINE

- Schede di approfondimento
- Materiali di aggiornamento

### EDIZIONE DIGITALE

pp. 240 € 9,40  
ISBN 978-88-441-6869-8

**All'insegnante che adotta il libro verrà dato in omaggio uno dei seguenti DVD a scelta:**

**Il giudice ragazzino  
Giovanni Falcone  
Un eroe borghese**

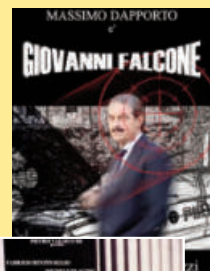

CONVIVENZA CIVILE  
E ATTUALITÀ

ITALIANO

Mario Testa

## DENTRO L'ATTUALITÀ Nuova edizione I PROBLEMI DI UN MONDO GLOBALE

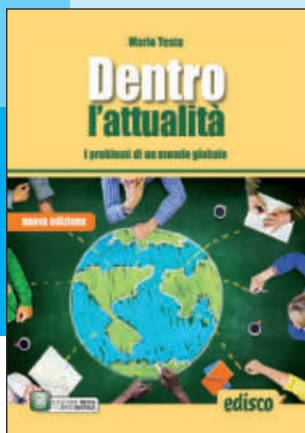

### LIBRO MISTO

pp. 320 € 12,50  
ISBN 978-88-441-2025-2

### RISORSE ONLINE

- Schede di approfondimento
- Materiali di aggiornamento

### EDIZIONE DIGITALE

pp. 320 € 9,80  
ISBN 978-88-441-7025-7



### Formare cittadini consapevoli.

L'attualità è oggi un campo vasto e sfaccettato, capace di disorientare chi non abbia determinate competenze di base e una certa quantità di dati fondamentali a cui attingere per costruirsi una chiave di interpretazione. È giusto considerare la scuola il luogo privilegiato per la formazione di cittadini consapevoli, capaci di occupare con dignità e profitto il proprio ruolo nella società presente e futura. Questo libro vuole contribuire a tale processo di crescita dello studente-individuo e, insieme, dello studente-cittadino, fornendo elementi di conoscenza su un ampio spettro di questioni che vanno dalle regole basilari della cittadinanza, appunto, fino ai grandi problemi del mondo globale.

**La struttura del libro.** Il volume è diviso in tre parti.

La prima *Educazione all'Ambiente* passa in rassegna ai segnali del disagio che sta vivendo l'Ambiente naturale: il saccheggio delle risorse terrestri, la distruzione delle foreste, l'inquinamento di aria e acqua, l'estinzione di decine di specie animali e vegetali. Accanto a questi drammi, si illustrano anche i possibili rimedi per rendere possibile quanto i 190 Paesi riuniti a Parigi nel novembre 2015 si sono prefissi per ridurre il riscaldamento della Terra e limitare le emissioni nocive nell'atmosfera.

Nella seconda parte *Educazione alla socialità e alla solidarietà* si presenta quello che deve essere il «senso

civico», cioè la percezione che esiste un interesse comune e non soltanto il proprio. Questo porta a considerare le molte disparità che esistono e le ingiustizie presenti nel mondo. Ignorare le ingiustizie è oggi impossibile grazie allo sviluppo dell'informazione. Ma anche questa deve essere usata per quello che di positivo può dare. Internet, ad esempio, può essere un formidabile strumento di libertà e di documentazione, ma può anche contenere allettamenti pericolosi.

Nella parte dedicata alla *Educazione alla libertà* vengono affrontate tutte le forme di dipendenza che rendono l'esistenza di ognuno di noi meno libera, vittima, a volte inconsapevole, del consumismo, della pubblicità e di un falso senso di emulazione. Molte sono le altre e più gravi forme di catene che legano i polsi dei giovani: i disturbi dell'alimentazione, l'abuso di alcol, fumo, droghe.

**Varietà di strumenti.** Nel volume sono raccolti articoli di molti e importanti giornalisti e scrittori che rappresentano la varietà e la vastità dei problemi, spesso analizzati da diversi punti di vista per evitare le semplificazioni e per dare allo studente il senso della complessità. A tal fine si propongono anche grafici, mappe, test e rubriche di approfondimento.

La parte operativa è ampia e puntuale, presente sia nei punti di maggior interesse dei capitoli, sia come strumento di riflessione, argomentazione e discussione.



# CITTADINI CONSAPEVOLI

## PROTAGONISTI IN UN MONDO CHE CAMBIA

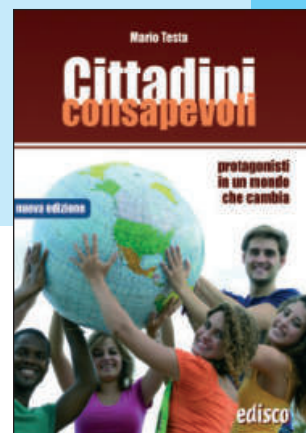

**Obiettivi e destinatari.** Una delle priorità dell'educazione scolastica è, senza alcun dubbio, quella di **formare cittadini consapevoli**. Tale obiettivo è raggiungibile soltanto attraverso un paziente e capillare lavoro che continui in modo coerente durante tutti i vari gradi dell'istruzione, senza mai arrestarsi e adattandosi al variare delle età degli studenti. L'ambizione di questo volume è di fornire uno strumento utile al raggiungimento di questo fondamentale obiettivo e, insieme, di aprire finestre sulle tante problematiche del mondo di oggi.

Questo libro è pensato interamente per i ragazzi; poiché sono loro i destinatari, si è cercato di partire dal loro vissuto quotidiano per condurli gradatamente verso temi sempre più ampi, facendo di loro, prima, dei cittadini consapevoli e, poi, dei consapevoli abitanti del mondo, una volta acquisite le basi per diventare interlocutori della società.

Una **terza parte** prende in esame quei temi non ignorabili che possono condizionare tutta la vita individuale e collettiva: il problema fondamentale dell'ambiente, la questione del razzismo e delle migrazioni, il ruolo delle donne, l'esistenza e l'importanza dei diritti umani.

A completare questa visione, diventa un po' per volta di respiro planetario, concorrono altri temi: la capacità dell'Unione Europea di sopravvivere all'ondata ostile che oggi vorrebbe sommergerla, in nome di alternative davvero pericolose e, soprattutto, i mali terribili della guerra e del terrorismo, che oggi sembrano rendere sempre più fosco il nostro mondo ma che devono essere affrontati con consapevolezza, per lasciare aperto il varco alla speranza.

**Online** sono presenti testi di aggiornamento e di approfondimento dei vari argomenti esposti.

### LIBRO MISTO + EBOOK

pp. 304 € 12,50  
ISBN 978-88-441-1975-1

### RISORSE ONLINE

- Schede di approfondimento
- Materiali di aggiornamento

### EDIZIONE DIGITALE

pp. 304 € 9,80  
ISBN 978-88-441-6975-6

CLASSE III

### Struttura e contenuti.

La **prima parte** del volume si occupa di temi come il consumismo, il rapporto con il proprio corpo, le dipendenze da droghe e da altri condizionamenti, la cittadinanza.

La **seconda parte** si configura come una prima apertura verso i problemi della società: la solidarietà, il complesso mondo del lavoro e del volontariato, la costante minaccia della criminalità organizzata, le luci e le ombre del mondo della comunicazione.





# LINGUA ET MORES

## GRAMMATICA LATINA E CIVILTÀ

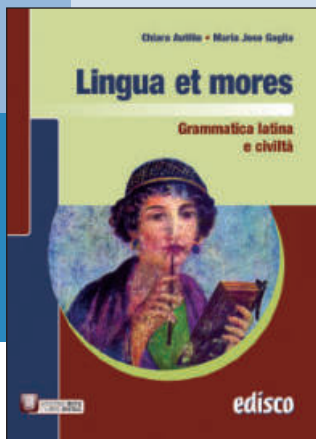

### LIBRO MISTO + EBOOK

pp. 464 € 23,80  
ISBN 978-88-441-1980-5

**GUIDA DIDATTICA + DVD**  
ISBN 978-88-441-1992-8

### RISORSE ONLINE

- Esercizi di riepilogo
- Brani d'autore
- Verbi deponenti

### EDIZIONE DIGITALE

pp. 464 € 17,90  
ISBN 978-88-441-6980-0

*Lingua et mores* è un corso di lingua latina per il biennio dei licei, coerente con i nuovi programmi ministeriali e si prefigge di raggiungere alcuni obiettivi fondamentali.

Vuole essere una **grammatica della lingua latina** che, accanto allo scrupolo e al rigore indispensabili, utilizza tutte le risorse della moderna didattica e l'esperienza diretta in classe delle Autrici. La trattazione della teoria grammaticale è suddivisa in unità (a loro volta divise in modo didattico in paragrafi e sottoparagrafi).

L'esposizione è sempre molto chiara e puntuale e la partizione degli argomenti favorisce l'apprendimento graduale.

Indispensabile il corredo degli **esercizi**, sia quelli che seguono immediata-

mente i singoli paragrafi sia quelli di ricapitolazione a fine unità. Gli esercizi sono diversificati, graduali, numerosi e seguono immediatamente la teoria. Alla fine di ogni unità vengono proposti **esercizi di riepilogo**. Lo svolgimento degli esercizi è facilitato dal **dizionario finale** (relativo ai primi 5 moduli) che costituisce un primo avvio alla consultazione.

Il secondo traguardo a cui mira il corso è quello dichiarato fin dal titolo: proporre una panoramica della **vita quotidiana** e della **civiltà romana**, nella convinzione che studiare la lingua di un popolo non possa prescindere dalla conoscenza dei suoi usi e costumi, delle sue tradizioni e del suo pensiero. I 12 moduli sono strutturati su un importante argomento di civil-





**Vocabolario latino-italiano**  
Il vocabolario comprende tutti i termini presenti negli esercizi fino alla unità 5.

**Unità 3**

**Espressioni e modi di dire**

**Traduzione e significato**

**Zonza cortige.**  
«Correggi le cose sbagliate». Disprezzante indica la correzione da inserire nei libri in cui sono stati commessi errori di stampa.

**Et cetera.**  
«Le cose ripetute giovani». Disprezzante esorta a ripetere indicazioni e concetti.

**Repetita iuvant.**  
«Sono giuste, ho visto, ho visto». Sono le parole con cui Cesare informa un amico della sua vittoria su Parthica, re del Ponto. Disprezzante viene ancora usato per indicare ripetizione uguale o fiduciosa.

Latino	visiti	affidati	visiti
Italiana	visare	affidare	visare
Francese	il visagist	il affidarsi	il visit
Spagnolo	el visagist	el affidado	el visit
Tedesco			
Inglese	he visit	he affidated	he visit

**Modulo 3**

**Mores Romani De ornamento**

La bellezza è importante. l'onestà ancor di più.

Scrittore poeta Ovidio: «Cervetti, matronas, vestires firmas!» Agitare in punti aperti del. Pueri in plures non alio lecta ante et nigram torrens ante manere (con marito) e l'onestà (pagan) in Tui salutaris, non alio Terebia, ac i figneri, quod (che) Julia ait. Solus laborare matronarum ante amantur ornamento aperte caritate, non si fac des aliterne matrona laum crastula, apert in stultis dicitur, in foveam natus iacta i non (non, non) delictat estis, deservit non (non, ac) i durati signe agere deservit e amore ornamento, diciturque lingua et pondus ornans (concordia). Vides (che) salutaris et salus solis i viti placere: vides (non) in plures plures glorie estis. Sed unum amant caritate. Ante firmas vestires, ante firmas vestes, ante in herant i, pacet, povero vestem ornans (concordia).

**Unità 3**

**La parola ai testimoni**

**Ovidio: un allievo delle donne**

**Ovidio Nasone Publio** (43 a.C. - 18 d.C.) originario di Sulmona. Poeta alla moda della brillante società romana. Fu esiliato da Augusto in esilio a Tomi (oggi Novorossisk) e nella villosa i suoi tentativi risulti di impattare per ritornare a Roma. Le sue opere più celebri furono *Amores*, *Ars Amatoria*, *Remedia amoris*, *Metamorfosi*. Il *Metamorfosi* fu scritto conosci agli dante per spiegare il proprio esilio anche con ricette per la preparazione di cosmetici ispiratori. Nella *Metamorfosi* predomina un'atmosfera fiabesca e il continuo passaggio dall'umano al divino. Sono riconoscibili alcuni tratti «barocchi»: l'oscurità dell'immaginazione, la trattabilità scenografica, la trasformazione. L'indagine psicologica, la finalità erotica, la verificazione raffinata caratterizzano tutta la sua poesia.

**Conosciuti per un volto sempre splendido**

Ovidio, nel *De medicina faciei*, un trattato in 120 versi, esorta le donne a preservare la loro bellezza e fornisce cinque ricette a base di ingredienti vegetali che garantiscano un volto sempre felice e radiante. Il tratto si presenta in continuo ai radianti pigri di accenti, considero i cosmetici come naturale rivendicazione delle donne a piacere e a farsi belle, di grato che apra questi versi si trasparso nel generale esistente che caratterizza la società romana della Roma augustea.

Nix tu pallentes dabitur torrens lapides et simul reflexos corpore fuge salus: utique sex habentur angust diciturque dicitur, utique aliis nigro committuntur melis. Nec curata tibi me ante glarea rubentis. Aut et illicet, quot ventis iris homo: de <b>salvia</b> lavantur pariter subigenda licetio: sed autem multa ante' (ponitur) melis. Adhuc di quare voluisti medicinae nuda ore fignere maculas: alijque vocant: prodeur si quare (que) sita continet in illis, quod noster in parte ante aucto dicit. Ut cunctis aptaque his per corpore pariet, adice de fivis Astiva' nudo Jovis.	70
Quarta fivis ante malique numero <b>glarea</b> non fivis accenti ante danda fivis. Tuo aut mactato radent corpore nitero, pendebit nitero sic ut utrumque nitero.	85

tà romana, presentato e illustrato nelle pagine di apertura.

L'argomento viene ripreso in chiusura di modulo nelle rubriche **Mores Romani**, in cui si propongono alcuni passi significativi che affrontano particolari aspetti del tema in questione. A concludere questa «circularità» del modulo, che parte e si chiude sullo stesso argomento, viene proposto un **brano di grandi autori** della letteratura latina con la relativa traduzione ed esercizi di comprensione e di applicazione delle regole. In tal modo lo studente inizia a familiarizzare con nomi e testi della tradizione letteraria latina e ad apprezzarne la profondità e l'attualità.

Ulteriore obiettivo di *Lingua et mores* è di guidare lo studente nella riflessione sulla **lingua latina come matrice di quella italiana e di quelle neolatine** (con influenze anche su quelle sassoni). Utili a questo scopo sono le tabelle sinottiche nella rubrica **Lingua a confronto** che mette in parallelo lemmi e vocaboli che dal latino si radicano, seppure in modi diversi, nei vari idiomi. Altro momento di riflessione linguistica è costituito dalla rubrica **Verba**

**in itinere** che, posta a fine modulo, espone in forma vivace e sistematica l'origine e l'evoluzione di termini settoriali relativi all'argomento. Ma è soprattutto con la lingua italiana che il latino ha un rapporto privilegiato e diretto, una "figliazione" stretta. È fondamentale che gli studenti si rendano conto che senza risalire alle matrici latine non è possibile una conoscenza vera dell'Italiano. A tale scopo la rubrica **Il lessico. Espressioni e modi di dire** segue tutto il corso con una cadenza ripetuta e regolare proponendo tutte le espressioni, i modi di dire e i termini che sopravvivono nel nostro parlato e nella tradizione scritta e che costituiscono il grande patrimonio che la lingua latina ha lasciato alla nostra. In tal modo il corso di latino diventa un vero strumento di **educazione linguistica**.

Le **risorse digitali** sono rilevanti e sono concepite come parte integrante del progetto didattico; sono costituite da:

- esercizi interattivi di riepilogo sui singoli argomenti del modulo;
- ulteriori brani d'autore sulla civiltà e sulla vita quotidiana;
- unità sui verbi deponenti.

Gli strumenti multimediali possono avvicinare lo studente a una lingua difficile per lontananza nel tempo e possono facilitare l'apprendimento.

La **Guida per il Docente** è un vero strumento indispensabile per il lavoro del Docente. Discrete ma utili le indicazioni per la programmazione. Il Docente ha a sua disposizione le **verifiche sommativ**e di ogni modulo, strutturate in due modalità diverse: la prima prova verifica la comprensione delle regole sintattiche e la capacità di applicarle; la seconda è una versione calibrata su tutti gli argomenti svolti. Delle verifiche sommativ e vengono date le soluzioni. L'ampio **correttore** offre le soluzioni di tutti gli esercizi contenuti nel volume.

Chiara Autilio - Maria Jose Gaglia

# CELERIUS

Teoria ed esercizi per il recupero e il ripasso del latino

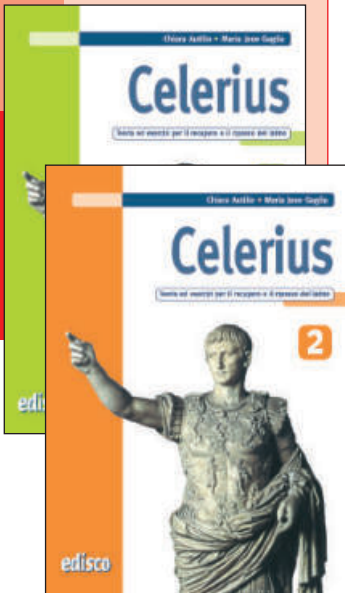

**Obiettivi e finalità.** *Celerius* è stato pensato e costruito, come suggerisce il titolo, per un efficace recupero delle incertezze e delle difficoltà incontrate nell'apprendimento delle strutture grammaticali e sintattiche della lingua latina e per un consolidamento delle conoscenze necessarie per un proseguimento nello studio senza lacune pregresse.

**La struttura.** Il progetto è organizzato in due volumi, suddivisi per unità. La scelta degli argomenti teorici si distingue per la completezza ma anche per la grande chiarezza nella spiegazione e per l'efficace sintesi nella esposizione con numerose esemplificazioni, generalmente di autore; in tal modo lo studente può affrontare anche lo studio in modo autonomo.

Il **primo volume** è costituito di dieci unità con la presentazione delle strutture grammaticali, morfologiche,

sintattiche corrispondenti al programma svolto nel primo anno di liceo. È corredato di tavole del verbo *sum* e delle quattro coniugazioni attive e passive.

Il **secondo volume** è costituito di otto unità che affrontano il programma svolto nel secondo anno di liceo. Contiene inoltre versioni di riepilogo generale, istruzioni per l'uso del vocabolario, consigli per la traduzione e le tavole dei verbi deponenti.

**Gli esercizi.** Gli esercizi sono graduati in base alle difficoltà, organizzati in lavori di completamento, analisi, traduzioni di frasi facilitate e di autore, versioni per la verifica della comprensione della regola. Dopo ogni argomento di una certa rilevanza vengono proposte delle versioni di riepilogo che abitano a un lavoro a più vasto raggio e di maggiore complessità.

Gli argomenti delle versioni sono stati scelti per favorire la conoscenza di miti, usi e costumi del popolo romano e dei diversi aspetti della civiltà e della storia romana. Le versioni sono soprattutto adattamenti degli autori più significativi previsti nel biennio (Cesare, Nepote, Eutropio, Valerio Massimo...)

## Risorse online per il Docente.

Per il Docente sono disponibili online delle prove strutturate per i due anni in preparazione al recupero del debito scolastico (versioni e relative domande di comprensione e di grammatica).

Il Docente ha a disposizione anche il correttore di tutti gli esercizi dei due volumi oltre che delle prove strutturate.

### LIBRO MISTO

- VOL. 1**  
pp. 224 € 10,80  
ISBN 978-88-441-1964-5
- VOL. 2**  
pp. 176 € 10,60  
ISBN 978-88-441-1965-2

### RISORSE ONLINE

- Soluzioni
- Prove per il recupero del debito scolastico

### EDIZIONE DIGITALE

- VOL. 1**  
pp. 224 € 7,40  
ISBN 978-88-441-6964-0
- VOL. 2**  
pp. 176 € 7,20  
ISBN 978-88-441-6965-7

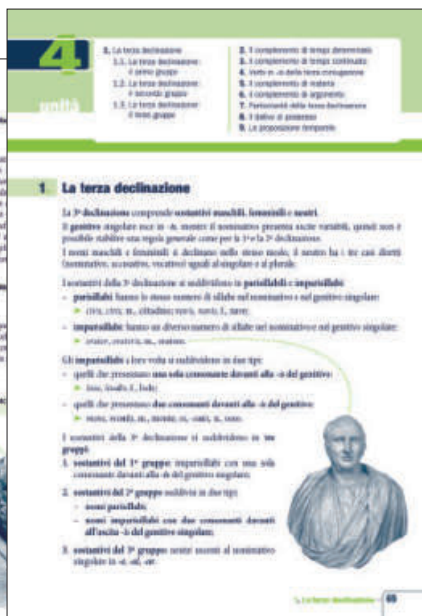

Paola Lerza

## AMICUS FIDELIS

*Grammatica latina di riferimento  
con esercizi e piccolo dizionario*



Paola Lerza

### AMICUS FIDELIS

240 pagine

€ 12,50

ISBN 978-88-441-1933-1

LATINO

**La struttura.** Il volumetto, di facilissima consultazione, consente un ripasso mirato e un immediato richiamo alla memoria di tutti i principali costrutti sintattici latini, proponendo anche di volta in volta, ove necessario, le varie “possibilità” di traduzione. La disposizione in *ordine alfabetico* e la visualizzazione tramite *schemi* e *prospetti* lo rende particolarmente pratico, agile ed essenziale. Può essere impiegato come pronuntuario di supporto da affiancare a

qualsiasi testo di teoria e risulta utile a tutti i livelli di apprendimento della lingua latina.

**Gli strumenti didattici.** Il corredo di un buon repertorio di **esercizi** – semplici ma finalizzati alla regola – e di un **vocabolario latino/italiano e italiano/latino** ne fanno anche un validissimo mezzo di esercitazione e ripasso consigliabile per le vacanze estive o per corsi di recupero.

Euripide

## LE SUPPLICI

*a cura di Carmelo Fucarino*

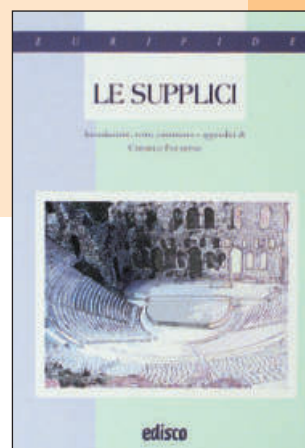

Euripide

### LE SUPPLICI

Liceo classico

272 pagine

€ 12,50

ISBN 978-88-441-1592-0

GRECO

Il testo vuole andare incontro alle esigenze didattiche di chi considera non proponibile, non solo in termini estetici, ma anche dal punto di vista della comprensione delle strutture tecniche, la scelta antologica prefezionata di un organismo vivo come la tragedia greca classica, nata esclusivamente per la scena e rivisitata in un *continuum* di momenti rituali. In questa ottica si sono offerti tutti gli strumenti per una **lettura completa ed esauriente della tragedia**, unica e irripetibile creazione artistica della società ateniese. L'opera è introdotta da un esame dei contrastanti giudizi estetici nella

tradizione classica e moderna, da un'indagine sulla genesi del mito della saga tebana e sulle particolari allusioni e riverberazioni nella società ateniese, come era nella prassi di Euripide. Si centra soprattutto l'attenzione sul tema della pace. Il testo preceduto da un ampio e documentato esame storico, è corredato:

- da un **puntuale commento di carattere morfo-sintattico** e delle particolarità linguistiche dei cosiddetti dialetti greci;
- da un **commento esplicativo**, con notazioni di carattere storico, politico, etnologico.



Mario Casertano

# MELÉTESIS

Materiali di lavoro e temi di versioni dal greco per il ginnasio

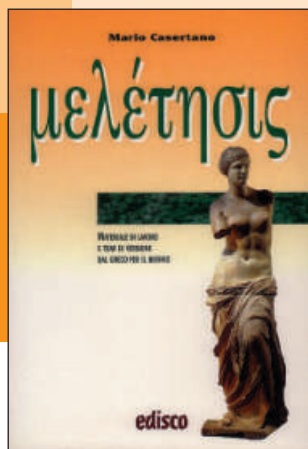

### LIBRO MISTO

pp. 240 € 18,50  
ISBN 978-88-441-1633-0

### RISORSE ONLINE

### EDIZIONE DIGITALE

pp. 240 € 14,80  
ISBN 978-88-441-6633-5

Il manuale intende configurarsi come strumento didattico destinato a superare gli abituali spazi del testo di versioni proponendo un approccio alla materia attivo, ragionato e guidato.

### La struttura:

• La prima parte del testo quindi, oltre a **schemi morfologici** riepilogativi, da intendersi quali semplici pro-memoria, presenta un'articolata schedatura dei più frequenti argomenti sintattici, dall'articolo, dalle congiunzioni e dal loro uso, fino al verbo e alla subordinazione; tale schedatura offre una **presentazione ragionata** di quegli argomenti e ne propone l'esemplificazione concreta. A indispensabile corredo delle

schede è associato un **esercizio di traduzione** condotto su frasi (*tratte da testi d'autore*) attinenti all'argomento.

• Per la seconda parte si è molto insistito in una scelta tematica che avesse ambizioni di **lettura antologica** propedeutica a quella liceale. Ne deriva che i passi, scelti con un criterio che

ne ha privilegiato l'interesse storico e antiquario, sono, con l'eccezione di una decina, tutti d'autore e tratti da

opere non solo canoniche e tradizionali, ma anche nuove in questo tipo di testo, dal Lessico della Suda a Eliano (*Storia degli animali*), a Strabone (*Geografia*), a Pausania (*Periegesi della Grecia*), ad Aristotele (*Sulla natura degli animali*), a Plutarco, Libanio, Polieno, per tacere dei numerosi altri. I passi hanno sempre mantenuto la fisionomia originale; gli interventi, quando necessari, sono consistiti in semplici riduzioni o adattamenti funzionali al livello di competenza previsto per quel momento scolastico. Essi sono tutti corredati di note esplicative e preceduti da una puntuale presentazione del contenuto. Il docente troverà accanto al titolo, insieme all'ormai abituale *graduatoria di difficoltà* (che tuttavia talvolta, per forza di cose, si rivela poco oggettiva perché calibrata su un campione astratto di utenza), l'indicazione delle *situazioni morfologiche, grammaticali e sintattiche* del passo, in modo che egli possa ponderare con maggiore precisione (e rapidità) la scelta.

**Gli strumenti didattici.** Brevi **schede informative** su taluni personaggi del mito sono collocate all'interno del volume: anche in questo caso l'informazione, sia contestuale sia preventiva, costituisce la ragione di questa presenza. Il materiale è, come tradizione, diviso in Sezioni, una per la quarta e l'altra per la quinta classe ginnasiale. Per mantenere costante l'associazione della riflessione alla traduzione, tutti i passi della prima Sezione sono accompagnati da **esercizi di tipo attivo**, che vanno dalla ricerca lessicale a interventi rielaborativi sul testo.





# PENSATORI E CORRENTI

Collana di Filosofia per la scuola

È una collana di classici della filosofia che presenta, in agili volumetti, singoli testi o panorami antologici di autori, correnti, tematiche, fondamentali per la ricostruzione della fisionomia culturale di un'epoca. Nella ferma convinzione che la lettura di un'opera decisiva del passato e del presente non possa esaurirsi nell'arida esercitazione filologica o nozionistica, ma debba far rivivere l'atmosfera, gli impulsi, i progetti da cui e per cui nacque, tutti i lavori vengono affidati a curatori delle più diverse tendenze, in cui sia presente una profonda consonanza con l'ispirazione di fondo dell'autore o della corrente di volta in volta presentata. Il materiale testuale offerto in ciascun volume è preceduto da un sintetico saggio introduttivo e corredato da introduzioni parziali alle singole parti, cappelli introduttivi ai singoli brani e da quanto altro occorra alla comprensione, senza che mai si perda tuttavia di vista il ruolo essenziale che spetta al docente, che quell'opera deve, anche interpretativamente, potere far propria.

## Giuseppe Turco Liveri • NIETZSCHE, FILOSOFIA E POLITICA

Un affascinante e coinvolgente panorama del pensiero del grande scrittore e filosofo tedesco. L'autore traccia, in una ampia introduzione a una essenziale scelta antologica, il profilo generale del senso politico di tutto il pensiero di Nietzsche, articolato per grandi problemi: dalla gnoseologia alla metafisica, dall'etica alla politica e alla storia.

178 pagine • € 11,50 • ISBN 978-88-441-1591-3



## Antonio Bellingreri • LO SGUARDO OLTRE IL VELO COMPASSIONE E RICERCA DI SENSO NELL'OPERA DI SCHOPENHAUER

L'interpretazione del curatore permette di fare luce sull'aspetto più affascinante dell'opera di Arthur Schopenhauer: la sua sorprendente modernità. I testi si susseguono a stimolare riflessioni che riguardano le più pressanti domande dell'uomo moderno e aiutano allo stesso tempo a capire il ruolo che la filosofia di Schopenhauer ricopre nell'ambito della storia del pensiero.

240 pagine • € 11,50 • ISBN 978-88-441-1610-1



## Aristotele • IL V LIBRO DELLA METAFISICA

a cura di Enrico Guarneri

Uno dei più significativi contributi dato da Aristotele è la creazione di uno specifico linguaggio filosofico. Nella consapevolezza dell'importanza di questo aspetto del suo lavoro, lo Stagirita ha dedicato un intero scritto alla enunciazione del significato e dell'uso di trenta termini, poi divenuti fondamentali nel linguaggio filosofico. Il curatore del volumetto ne cura una presentazione, in stretta correlazione con l'intero pensiero aristotelico.

160 pagine • € 11,50 • ISBN 978-88-441-1589-0



## Augusto Cavadi • JACQUES MARITAIN, FRA MODERNO E POST-MODERNO

L'antologia, oltre a presentare le ragioni del debito intellettuale di Maritain nei confronti di San Tommaso d'Aquino ed il suo rapporto con alcuni degli autori più rappresentativi del pensiero moderno e contemporaneo, risponde ad un duplice obiettivo didattico: quello appunto di conoscere un pensatore come Maritain, che ha segnato profondamente la cultura cattolica del Novecento, nonché quello di sollecitare gli studenti a una rilettura criticamente personale della storia della filosofia affrontata a scuola.

154 pagine • € 11,50 • ISBN 978-88-441-1590-6

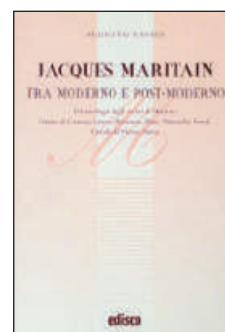

novità

Giuseppe Vietri

# FICHES DE GRAMMAIRE

## QUARTA EDIZIONE

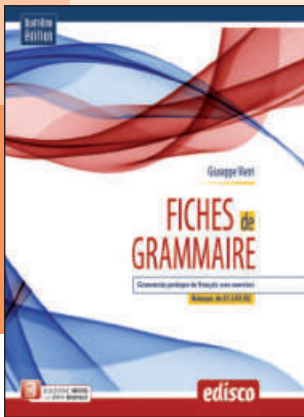

### LIBRO MISTO + EBOOK

pp. 496 € 23,60  
ISBN 978-88-441-2150-1

### CORRIGÉS

ISBN 978-88-441-2151-8 € 3,00

### RISORSE ONLINE

- Test di ingresso
- Esercizi di recupero
- Verifiche sommative

### EDIZIONE DIGITALE

pp. 496 € 18,80  
ISBN 978-88-441-7150-6

*Fiches de Grammaire* è una grammatica-eserciziario destinata a studenti sia principianti, sia di livello medio avanzato. La vastità della trattazione teorica fa sì che il testo possa fornire un supporto valido per tutti i corsi di Scuola Secondaria di 2° grado.

Strumento di studio, di riferimento, e di revisione, può essere un utile complemento di qualunque “metodo” per sistematizzare e/o approfondire le strutture grammaticali, ma può anche essere usato per il sostegno e il recupero, lo studio individuale e la preparazione alle certificazioni del DELF.

### La struttura e gli strumenti didattici

• Il testo è suddiviso in 100 “fiches” ognuna delle quali contiene chiare spiegazioni teoriche seguite da numerosi esercizi applicativi. La successione delle “fiches” rispetta il **critero della gradualità**: dal più sempli-

ce al più complesso. Passo dopo passo, lo studente è guidato verso l’acquisizione delle principali strutture del francese senza le quali non si può giungere ad una corretta comunicazione. Ciononostante questa grammatica si presta ad un *uso flessibile* e, individualmente o in classe, ognuno potrà seguire l’ordine che meglio risponde alle sue esigenze, con la massima libertà.

- La *trattazione* è completa e dettagliata. Gli *argomenti* sono spiegati in italiano, sia per una più facile e sicura comprensione, sia per una consultazione autonoma da parte dello studente.
- L’*esposizione*, semplice e chiara, è corredata da *schemi che facilitano l’apprendimento*, da esempi, da note e da rimandi ad altre “fiches” utili per una visione più ampia dell’argomento.
- Per cercare di eliminare gli errori dovuti alle interferenze francese/italiano il testo affronta l’*argomento in chiave contrastiva*.

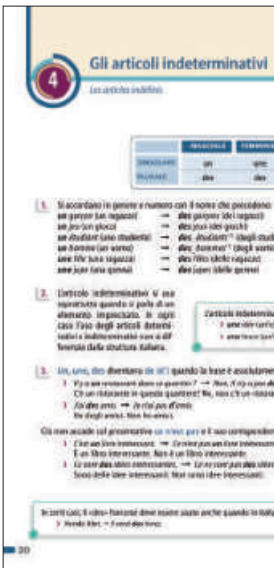

Margherita Vidossich

## FICHES DE CONTRÔLE



### LIBRO MISTO

pp. 160 € 12,80  
ISBN 978-88-441-1611-8

• Gli **esercizi applicativi** seguono fedelmente la trattazione teorica: numerosi e diversificati, osservano anch'essi il criterio della gradualità. In un primo momento essi fissano le varie strutture, poi fanno lavorare lo studente in modo che egli possa usarle senza far riferimento alle "regole". Il testo contiene oltre **1100 esercizi** suddivisi in:

- *exercices* (quelli che seguono la parte teorica di ogni "fiche");
- *bilans* (quelli raggruppati).

• Il **lessico** usato, moderno e attuale, scelto nel campo della vita quotidiana, consentirà allo studente di ampliare il proprio vocabolario.

• In appendice, le **tavole di coniugazione** presentano 54 modelli di coniugazione regolari e irregolari. Sono seguite da una lista dei principali verbi francesi con rinvii ai vari modelli.

• Un **indice analitico** particolarmente accurato completa l'opera e facilita la ricerca degli argomenti.

### Completano il volume:

• Fornita a parte, la **Chiave di correzione** rende "Fiches de grammaire" adatto allo studio guidato e allo studio individuale.

### RISORSE ONLINE

Il manuale è in forma mista perché propone su carta i «saperi minimi» sui quali è necessario confrontarsi, ma è completato da numerose risorse on line: **test di ingresso, esercizi di recupero e verifiche sommative.**

### La struttura

*Fiches de contrôle* è una raccolta di **112 test** abbinata a *Fiches de Grammaire*. Ne segue il percorso e contiene una serie di schede di verifica divise secondo la cadenza delle *fiches* della grammatica sopracitata.

Questa raccolta di test offre agli insegnanti un valido e utile supporto al testo di grammatica permettendo loro di verificare le acquisizioni grammaticali in qualsiasi momento, per una qualsiasi durata di tempo e con un dispendio di tempo estremamente ridotto.

In effetti *Fiches de contrôle* annulla la fase di creazione del test e, grazie alla **griglia correttiva**, riduce a pochi minuti la fase di correzione. Ciò rende possibile effettuare più prove durante l'anno scolastico senza eccessive perdite di tempo.

Le *Fiches de contrôle* possono essere usate per integrare test di carattere comunicativo o costituire verifiche a sé stanti.

Possono servire come **prove formative, sommative** o come accertamento del **recupero**.

Alla fine della raccolta sono stati inseriti dei **test grammaticali** più complessi che possono essere utili sia come test d'ingresso sia come test di fine anno scolastico.





L. Giachino – M. Vidossich

# OBJECTIF RÉVISION

Teoria ed esercizi per il ripasso e il consolidamento della grammatica francese

In due volumi

**La nuova edizione.** *Objectif révision* nasce dalla volontà di offrire a studenti e docenti un supporto agile e chiaro all'**apprendimento della grammatica francese** (morfologia e sintassi), facilmente adattabile a contesti scolastici differenziati. Confortati dalla positiva accoglienza riservata alla prima edizione, abbiamo mantenuto inalterate le caratteristiche della prima versione, ritoccando ove necessario le pagine di spiegazione e **rinnovando** completamente il nutrito **corpus di esercizi** che le accompagnano.

**Finalità didattiche.** *Objectif révision* può essere impiegato per:

- fornire materiale aggiuntivo/alternativo da affiancare ai corsi e ai manuali di grammatica veri e propri, utilizzabile per attività di **sportello** o di **recupero**, individuale o a gruppi;
- far esercitare gli studenti durante le **vacanze estive**.

**Caratteri e struttura.** *Objectif révision* è suddiviso in **due volumi** che rispecchiano la progressione postulata dal Quadro Comune Europeo di Riferimento per le Lingue: nel primo volume vengono affrontate le strutture di base, corrispondenti ai livelli **A1** e **A2** del Q CER; il secondo volume presenta strutture più complesse, previste per il livello **B1**, con alcuni approfondimenti rivolti al passaggio al livello **B2**.

Le **unità** in cui sono ripartiti gli argomenti prevedono

- una presentazione delle **nozioni grammaticali** al contempo sintetica e completa, corredata da numerosi esempi (tradotti);
- una nutrita batteria di **esercizi** di varia natura (abbinamenti, completamenti, trasformazioni, scelte multiple, correzioni); ogni esercizio prevede, dopo la consegna, un esempio svolto; l'ultimo esercizio dell'unità è composto da alcune frasi di traduzione.

Ogni volume comporta 4 **bilans** di riepilogo, utili per l'autovalutazione.

**Gli esercizi.** Nel predisporre esempi ed esercizi, si sono tenuti presente, nei limiti di un'opera di questo genere, la **lingua attuale** e "vera", gli **interessi** dei destinatari e – ove possibile – le differenze tra la lingua scritta e lingua orale. Particolare attenzione è stata posta ai fenomeni di **interferenza** tra italiano e francese, segnalando con un apposito simbolo le non poche "trappole" che si celano dietro la vicinanza tra queste due lingue.

Al Docente vengono fornite le **chiavi di correzione**, sia in formato cartaceo che digitale.



## LIBRO MISTO

### VOLUME 1

pp. 144 € 9,80  
ISBN 978-88-441-2159-4

### VOLUME 2

pp. 144 € 9,80  
ISBN 978-88-441-2160-0

### CORRIGÉS

ISBN 978-88-441-2161-7 € 2,50

## RISORSE ONLINE

- Soluzioni
- Esercizi di potenziamento

## EDIZIONE DIGITALE

### VOLUME 1

pp. 144 € 7,40  
ISBN 978-88-441-7159-9

### VOLUME 2

pp. 144 € 7,40  
ISBN 978-88-441-7160-5

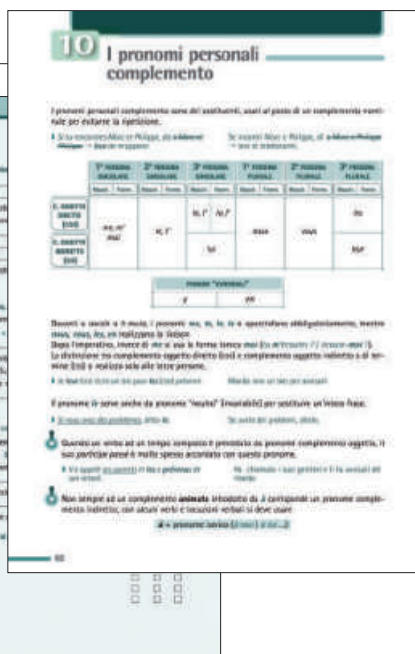



M. Bein Argentieri

## L'AMI FIDÈLE

**La struttura.** È un utilissimo strumento di studio, di riferimento, di esercizio e di ripasso.

Questo libro può essere usato sia come quaderno di esercitazione a sé stante sia affiancato ad altri volumi che, per conseguire un approccio diretto alla lingua francese hanno escluso del tutto ogni spiegazione delle regole grammaticali.

- La *prima parte* del volume contiene, infatti, spiegazioni grammaticali e tabelle riassuntive con numerosi esempi.
- La *seconda*, gli esercizi e le appendici con i paradigmi dei verbi irregolari francesi, il glossario e la punteggiatura.

### Gli strumenti didattici:

- Gli **argomenti grammaticali** sono sistemati in ordine alfabetico per facilitare la consultazione.
- L'**indice analitico** in italiano ed in francese, permette la ricerca dell'argomento anche attraverso una singola parola.
- Gli **esercizi** sono stati studiati per ripassare ed esercitarsi in modo chiaro e stimolante.
- L'*Ami Fidèle* è particolarmente indicato per lo studio individuale perché attrezzato di una **chiave degli esercizi**, fornita a parte, quindi anche come compito per le vacanze.

**1650 esercizi liberi • 700 esercizi guidati • 130 tableaux • 2000 vocaboli nel dizionarietto allegato**



### LIBRO MISTO

pp. 288 € 12,50  
ISBN 978-88-441-1897-6

**CHIAVE DEGLI ESERCIZI**  
ISBN 978-88-441-1932-4 € 2,50

### RISORSE ONLINE

FRANCESE

M. Lackamp - H. Portius

## DER TREUE FREUND

**La struttura.** *Der Treue Freund* è un utilissimo strumento di studio, di riferimento, di esercizio e di ripasso. Questo libro può essere usato sia come quaderno di esercitazione a sé stante sia affiancato ad altri libri di testo oppure libri di lavoro.

- La *prima parte* del volume contiene, infatti, spiegazioni grammaticali e tabelle riassuntive con numerosi esempi, tutti tradotti in italiano, nonché i paradigmi dei verbi irregolari tedeschi, la punteggiatura, l'ortografia.
- La *seconda*, gli esercizi e il glossario italiano-tedesco/tedesco-italiano.

### Gli strumenti didattici:

- Gli **argomenti grammaticali** sono sistemati in ordine alfabetico per facilitare la consultazione.
- Il libro contiene una sezione specifica con le spiegazioni dei **termini grammaticali** usati fornendo degli esempi in lingua italiana.
- Il **lessico** utilizzato per gli esempi, e ripreso negli esercizi, riguarda gli aspetti importanti della vita quotidiana. Vengono inoltre presentate caratteristiche storiche e geografiche dei tre paesi di lingua tedesca.
- L'**indice analitico** è sia in italiano che in tedesco.
- La **chiave degli esercizi** può essere acquistata separatamente.



### LIBRO MISTO

pp. 336 € 12,50  
ISBN 978-88-441-1503-6

**CHIAVE DEGLI ESERCIZI**  
ISBN 978-88-441-1509-8 € 1,55

### RISORSE ONLINE

### EDIZIONE DIGITALE

pp. 336 € 9,80  
ISBN 978-88-441-6503-1

TEDESCO

# GRAMMARWISE



## LIBRO MISTO + CD + EBOOK

pp. 496 € 24,60  
ISBN 978-88-441-2029-0

### TEACHER'S GUIDE

pp. 192  
ISBN 978-88-441-2028-3

### RISORSE ONLINE

- Test di ingresso
- Verifiche sommative
- Additional Cambridge ESOL Exercises

## EDIZIONE DIGITALE

pp. 544 € 17,00  
ISBN 978-88-441-7029-5

## A chi è rivolto il testo

Questa grammatica presenta tutte le strutture indicate nel Quadro Comune Europeo di Riferimento comprese nei livelli da **A1** a **C1** ed è rivolta agli studenti di Scuola Secondaria di Secondo Grado di qualsiasi tipo di indirizzo. Essa può essere utilizzata per uno studio sia in classe che autonomo.

## Struttura del testo

### La parte normativa

Si compone di **20 macro-aree grammaticali**, divise in **108 argomenti strutturali** con sezione normativa sulla pagina di sinistra e sezione pratica sulla pagina di destra per un più agevole percorso di lettura e comprensione.

L'esposizione delle regole è spesso suddivisa in una prima parte che riguarda la *forma*, seguita da una seconda dedicata all'*uso*, cioè alle varie situazioni nelle quali la struttura può essere utilizzata. Le spiegazioni snelle ed esaustive sono sempre in italiano ma sono corredate da

numerosi esempi in inglese con traduzione a fianco; attraverso un'analisi comparativa con l'italiano, esse portano lo studente a soffermarsi sulle analogie e sulle differenze tra le due lingue.

La pagina presenta un layout chiaro che aiuta a comprendere immediatamente la gerarchia delle informazioni, anche tramite l'uso costante di **rubriche a tema e simboli**:

- **Oddities** – tratta i *casus particolari*, quelli cioè che si discostano dalla regola generale;
- **In Addition** – presenta *approfondimenti* nella forma o nell'uso della struttura;
- **Communication** – esamina gli *aspetti comunicativi* della lingua;
- **Language** – espone variazioni e ampliamenti *lessicali* pertinenti alla struttura;
- **Grammar in translation** – richiama punti particolari di speciale rilevanza o difficoltà nella *traduzione* da una lingua all'altra;
- **EN=IT** – evidenzia le *analogie* con la lingua italiana;

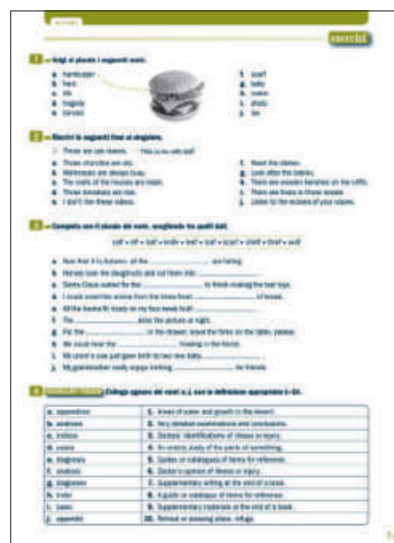
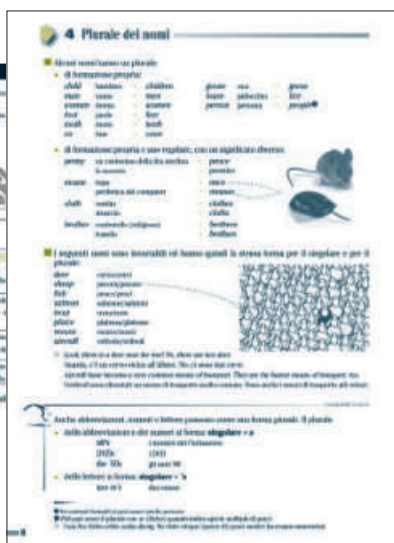
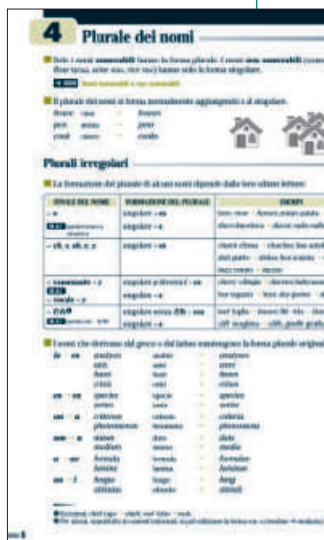

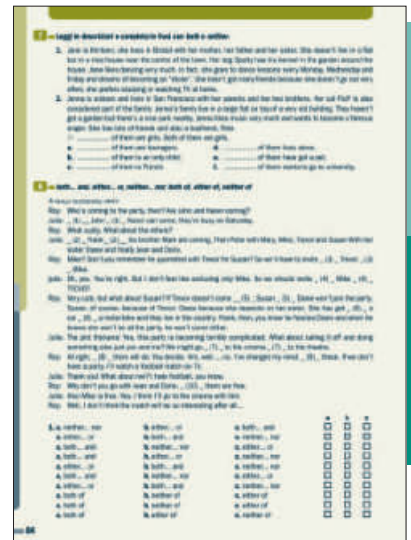

- **EN≠IT** – indica i *contrasti* nell'uso di due strutture tra le due lingue;
- **EN≠EN** – individua i *contrasti* nell'uso di due strutture all'interno della stessa lingua inglese;
- **=** specifica possibili *alternative* comunicative o grammaticali;
- **!** – punta l'*attenzione* su un aspetto importante della spiegazione o mette in evidenza un'eccezione;
- **?** – puntualizza le modalità per formulare una *domanda* connessa con la struttura trattata e/o l'aggettivo, avverbio o pronome interrogativo adeguato;
- **B2** – segnala le parti che si riferiscono al *livello B2* del Quadro Comune Europeo di Riferimento.

La parte normativa viene completata da un'ampia gamma di **Appendici**, indicate con le lettere dalla A alla Z. Queste pagine richiamano argomenti trattati nei singoli capitoli (ad esempio: le coniugazioni dei verbi *be*, *have*, di un verbo regolare o irregolare, l'uso degli ausiliari, i *phrasal verbs*, ecc.) o presentano argomenti nuovi (ad esempio: verbi, nomi, aggettivi o espressioni seguiti da preposizione, le unità di misura, le abbreviazioni per gli sms, ecc.). Sulle Risorse Online si trova il **Core Knowledge**, cioè una serie di

schede che ripropongono i contenuti normativi di ognuna delle 20 macro-aree in forma sintetica e/o tabellare, permettendo di verificare la comprensione globale: le strutture qui trattate costituiscono i nuclei fondamentali di conoscenza. Un **indice analitico** particolarmente accurato completa l'opera e facilita la ricerca degli argomenti.

### La parte applicativa

Presenta un numero molto elevato di **esercizi – oltre 1000** – che consentono un immediato momento di verifica dei contenuti esposti. Gli esercizi sono di varia tipologia: abbinamento, completamento, lessico, produzione orale e scritta, ascolto, trasformazione, inclusi esercizi tipici delle certificazioni PET e FCE, e sono disposti secondo un criterio di gradualità rispetto all'argomento trattato. Utilizzano materiale talvolta autentico e talvolta adattato al livello di competenza dello studente con forte presenza di attività comunicative. Sono spesso accompagnati da disegni che facilitano la comprensione degli esercizi stessi.



Alla fine di ogni macro-area grammaticale, una batteria di esercizi – denominata **Round-Up** – **riepiloga** i vari aspetti strutturali presenti in essa. Tali esercizi comprendono anche la traduzione di frasi dall'italiano all'inglese, intesa come momento di controllo ulteriore della padronanza delle strutture e delle funzioni proposte.

### Materiali a corredo

- **Guida per l'insegnante** che comprende:
  - due **tests di ingresso** a due livelli di competenza: A1-A2 e B1;
  - **20 prove sommative**, una per macro-area; l'insegnante può somministrare queste prove per intero oppure può attingere ad esse per ricavare l'argomento strutturale da verificare;
  - le **soluzioni** di tutti gli esercizi e dei tests.
- **CD audio**. Contiene le attività di ascolto presenti sul testo contrassegnate dal simbolo della cuffia. Tali attività di ascolto non solo potenziano l'abilità linguistica di *listening*, ma offrono una modalità diversa di esercitazione strutturale.



# CHALLENGES

Building up Language and Competences  
From the B1 to the B2 Level

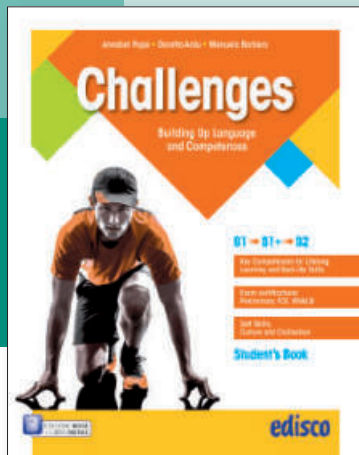

### LIBRO MISTO + CD + EBOOK

pp. 288 + 142 € 28,60  
ISBN 978-88-441-2096-2

### TEACHER'S BOOK

pp. 448  
ISBN 978-88-441-2097-9

### RISORSE ONLINE

- Volumetto di civiltà contrastivo (UK vs US)
- Attività filmografiche
- Attività letterarie
- Test di unità in formato editabile

### EDIZIONE DIGITALE

pp. 288 + 142 € 21,80  
ISBN 978-88-441-7096-7

Destinazione: triennio della scuola secondaria superiore.

**CHALLENGES** è un'opera che si distingue per chiarezza di impostazione e approccio metodologico rigoroso con focus su abilità e competenze chiave del XXI secolo. Il testo rappresenta la soluzione ideale per coniugare l'approfondimento della lingua accanto allo studio della letteratura o della micro-lingua di settore.

**CHALLENGES** punta ad aiutare gli studenti il cui inglese è al livello **B1** del **CEFR**, passando attraverso il livello **B1+**, a raggiungere il livello **B2** secondo quanto richiesto dalle Linee Guida del **MIUR** dell'ultimo anno.

L'intento di **CHALLENGES** è quello di insegnare abilità e microabilità che vanno oltre la semplice pratica e verifica delle competenze linguistiche, consentendo agli studenti di padroneggiare le più comuni tipologie di attività richieste dalle certificazioni e dalle nuove sfide poste dalla società.

Ecco perché il testo è stato ideato tenendo conto di:

- l'ultima versione del **CEFR 2017**, che ha introdotto nuove abilità linguistiche come la comprensione di video e che ha dato nuova importanza alla mediazione (traduzione interlinguistica);
- le **Competenze Chiave per l'Apprendimento Permanente**, altrimenti dette **Competenze Chiave del 21° secolo**, raccomandate dal Consiglio dell'Unione Europea (2018);
- il nuovo syllabus del **Cambridge B1 Preliminary (2020)**;
- i più recenti sillabi del **Cambridge First e IELTS**.

### Struttura del testo

Il libro è organizzato in **12 Unità** concepite in modo da essere utilizzate sequenzialmente:

- Unità 1-4 (livello **B1**) → terzo anno
- Unità 5-8 (livello **B1+**) → quarto anno
- Unità 9-12 (livello **B2**) → quinto anno.

Ogni Unità è composta da 8 sezioni, per un totale di 32 sezioni all'anno. Poiché ogni sezione è stata pensata perché possa essere svolta nella durata di un'ora, ogni livello copre un intero anno scolastico se utilizzato un'ora alla settimana.

Ogni Unità tratta di una diversa tematica di interesse sia personale che sociale che è stata scelta nell'ottica di stimolare la riflessione su questioni contemporanee in vista della prova orale dell'Esame di Stato.





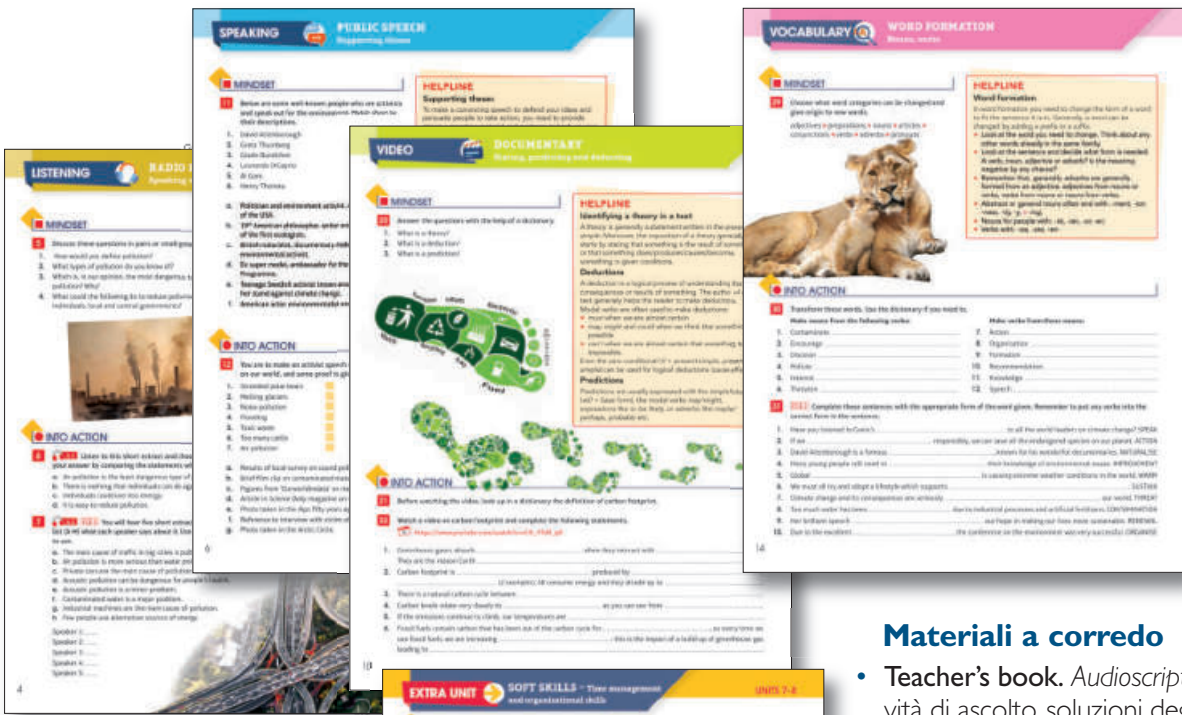

Queste le dodici Unità:

1. Health and fitness
2. Addiction
3. Entertainment
4. Food and drinks
5. Beauty
6. Green issues
7. Advertising
8. Technology
9. Politics
10. Violence
11. Values
12. Higher education, training and work.

Queste le sezioni di ciascuna unità:

Reading • Listening • Speaking • Writing • Video • Grammar • Vocabulary • Translation

Ogni due Unità vi sono le seguenti sezioni di approfondimento:

Pronunciation • Error detection • Soft skills • Culture

Alla fine di ogni livello, gli studenti possono confrontarsi con versioni complete di certificazioni Cambridge Preliminary, First e INVALSI.

Un **workbook** con la medesima struttura del testo consente agli studenti di consolidare autonomamente quanto appreso in classe sotto la supervisione del docente.

## Materiali a corredo

- **Teacher's book.** *Audioscripts* delle attività di ascolto, soluzioni degli esercizi a risposta chiusa e suggerimenti per quelli a risposta aperta, note didattiche, prove di verifica formativa per ogni Unità per accertare le competenze acquisite.
- **Online Resources.** File audio formato mp3 con la registrazione delle attività di ascolto, attività filmografiche e letterarie ispirate alle tematiche del volume, volumetto di civiltà contrastivo (UK vs US) con attività di pratica, prove di verifica formativa per ogni Unità per accertare le competenze acquisite in formato editabile.

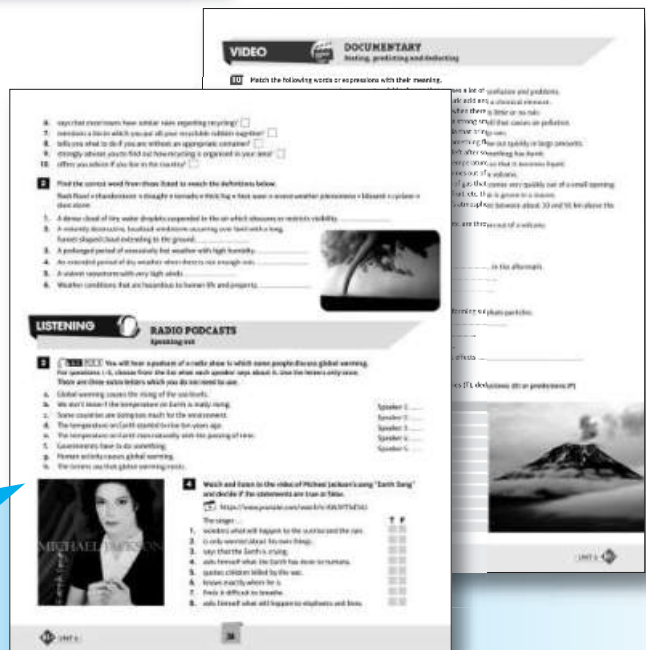

L. Cook - A. Pope

## CAMBRIDGE ENGLISH POWER

Practice Tests per i Cambridge English Language Assessments:  
Key, Preliminary, First for Schools

In tre volumi

### L'obiettivo.

Obiettivo dei tre volumi di **Cambridge English POWER** è di fornire la preparazione per sostenere con successo gli esami di certificazione linguistica del *Cambridge English Language Assessment*, come si chiamano ora gli esami noti fino al 2013 con il nome di *University of Cambridge ESOL Examinations*.

### La struttura.

Ogni volume è composto da **4 Practice Tests** completi: simulazioni che prendono spunto diretto dalle prove originali, corredati da consigli e strategie per affrontare con serenità ed esito positivo gli esami di competenza linguistica.

### Il contenuto.

Ogni volume è arricchito da una **presentazione**, in cui vengono forniti utili suggerimenti di ordine pratico e che rispondono alle curiosità e ai bisogni degli studenti. Le Unità seguono la sequenza dell'esame con pagine dedicate a **Reading & Writing**, **Listening** e **Speaking**. Il primo test di ogni *Paper* è guidato con consigli *step by step* su come affrontarne i contenuti. Il sillabo lessicale, strutturale e comunicativo è stato scrupolosamente vagliato affinché corrisponda al livello di appartenenza.

- Il primo volume **KEY POWER**, prepara all'esame di certificazione *Key for Schools* (KET), corrispondente al livello A2 del CEFR (*Common European Framework of Reference for Languages*).
- Il secondo volume **PRELIMINARY POWER**, prepara all'esame di certificazione *Preliminary for Schools* (PET), corrispondente al livello B1 del CEFR.
- Il terzo volume **FIRST POWER**, prepara all'esame di certificazione *First for Schools* (FCE), corrispondente al livello B2 del CEFR.

Questi volumi costituiscono l'ideale compagno di viaggio per preparare i *Cambridge English Language Assessments* e sono corredati da **CD** per le prove di ascolto, da una **Teacher's Guide** con le soluzioni delle prove e da **Espansioni online** disponibili sul sito della Casa Editrice.

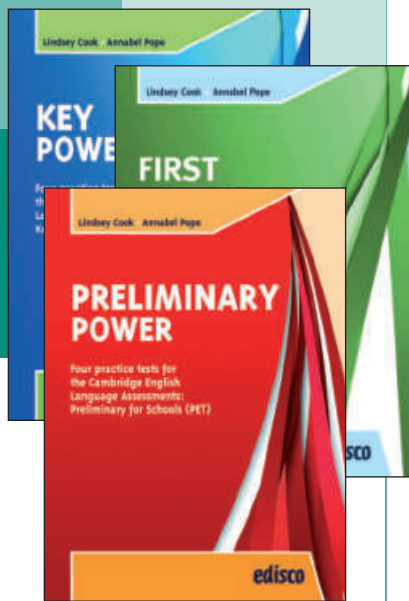

### LIBRO MISTO + CD

#### KEY POWER

pp. 96 € 13,80  
ISBN 978-88-441-1966-9

#### ANSWER KEY

pp. 16 € 2,50  
ISBN 978-88-441-1993-5

#### PRELIMINARY POWER

pp. 112 € 14,60  
ISBN 978-88-441-1967-6

#### ANSWER KEY

pp. 16 € 2,50  
ISBN 978-88-441-1994-2

#### FIRST POWER

pp. 112 € 14,60  
ISBN 978-88-441-2107-5

#### ANSWER KEY

pp. 32 € 2,50  
ISBN 978-88-441-2110-5

### RISORSE ONLINE

- Soluzioni di tutti i test

### EDIZIONE DIGITALE

#### KEY POWER

pp. 96 € 10,90  
ISBN 978-88-441-6966-4

#### PRELIMINARY POWER

pp. 112 € 11,90  
ISBN 978-88-441-6967-1

#### FIRST POWER

pp. 112 € 11,90  
ISBN 978-88-441-7107-0

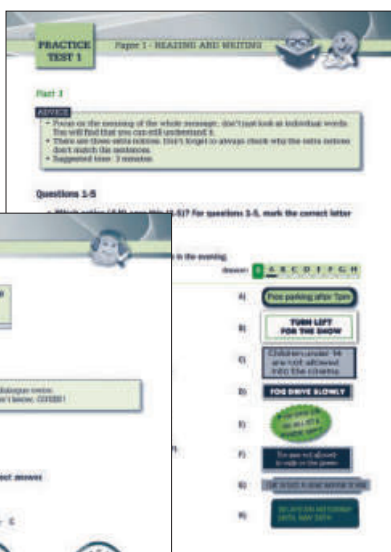

P. Gorgerino - A. Pope

# FORGET-ME-NOT New Edition

In tre volumi

**Nuova  
Edizione**

**La struttura.** *Forget-me-not* è un supporto all'apprendimento della grammatica inglese per studenti di scuola media superiore, che ripropone, sintetizza e rinforza la conoscenza degli argomenti strutturali già affrontati nel testo di lingua. Può affiancare un testo di grammatica più articolato o un testo di lingua o micro-lingua oltre che essere usato nelle attività di recupero o per svolgere i lavori estivi.

È organizzato in tre volumi, indipendenti l'uno dall'altro, che rispecchiano la progressione nello studio della grammatica e i livelli di conoscenza della lingua:

- il **primo** volume tratta le strutture di base, corrispondenti al livello *beginner/elementary* o **A1/A2** del Quadro Comune Europeo di Riferimento;
- il **secondo** volume affronta strutture più complesse, corrispondenti al livello *pre-intermediate* o **B1/B1+** del QCER;
- il **terzo** volume completa l'esame degli argomenti grammaticali, fino a coprire il livello *upper-intermediate/advanced* o **B2/C1** del QCER.

## La metodologia e gli strumenti didattici.

I tre volumi:

- sono divisi in **mini-unità** di apprendimento, utili per poter selezionare quelle necessarie nell'ordine desiderato;
- si basano su un **metodo induttivo**: allo studente viene cioè chiesto di completare un quadro normativo attraverso l'inserimento nel testo di parole date. Questo compito obbliga lo studente ad una lettura interattiva, non superficiale e distratta, ed attiva in lui dei processi cognitivi che lo aiutano ad apprendere e memorizzare;

ficiale e distratta, ed attiva in lui dei processi cognitivi che lo aiutano ad apprendere e memorizzare;

- presentano alcune **unità contrastive** con **tabelle sinottiche** che, mettendo a confronto due o più strutture che spesso creano difficoltà allo studente italiano, aiutano a focalizzare l'attenzione sulle problematiche più comuni;
- introducono in ogni unità **esercizi basati sul ragionamento normativo** e quindi legati alla costruzione e all'uso delle strutture a livello teorico perché lo studente possa seguire il ragionamento necessario per il loro utilizzo in modo più consapevole;
- presentano un **congruo numero di esercizi** proposti con un linguaggio semplice, della quotidianità e di tipologia varia, in ordine crescente di difficoltà.

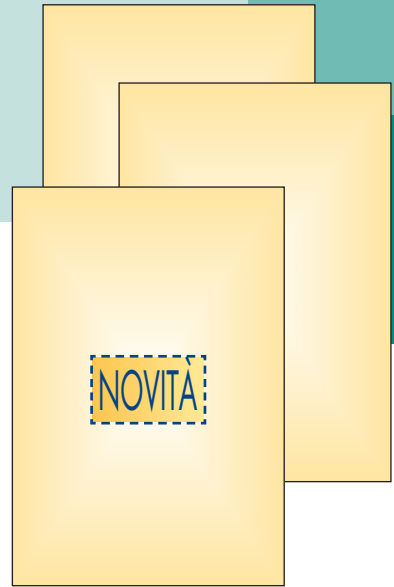
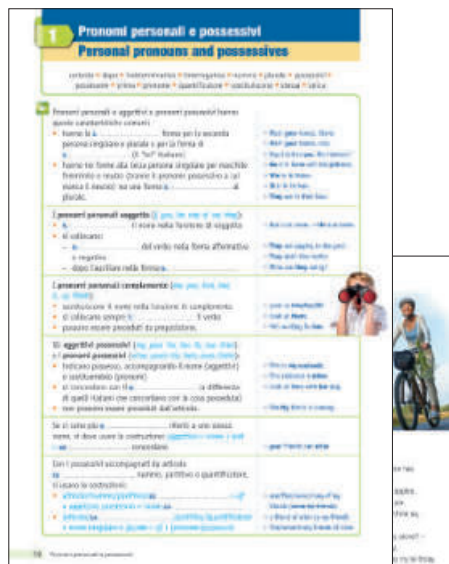

### LIBRO MISTO

**VOLUME 1** € 10,80  
pp. 128  
ISBN 978-88-441-2168-6

**VOLUME 2** € 10,80  
pp. 160  
ISBN 978-88-441-2169-3

**VOLUME 3** € 10,80  
pp. 160  
ISBN 978-88-441-2170-9

**ANSWER KEY** € 3,00  
ISBN 978-88-441-2171-6

### RISORSE ONLINE

- Soluzioni
- Test per l'insegnante

### EDIZIONE DIGITALE

**VOLUME 1** € 7,80  
pp. 128  
ISBN 978-88-441-7168-1

**VOLUME 2** € 7,80  
pp. 160  
ISBN 978-88-441-7169-8

**VOLUME 3** € 7,80  
pp. 160  
ISBN 978-88-441-7170-4



## New ESCAPES

### English-Speaking Countries Across Press, E-world, Screen

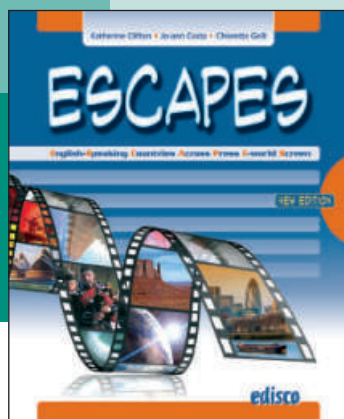

#### LIBRO MISTO

pp. 192 € 17,40  
ISBN 978-88-441-1827-3

#### TEACHER'S GUIDE + DVD

pp. 96  
ISBN 978-88-441-1828-0

#### RISORSE ONLINE

- Further activities
- Audioscripts

#### EDIZIONE DIGITALE

pp. 192 € 13,80  
ISBN 978-88-441-6827-8

Questa nuova edizione di **ESCAPES** è nata dall'esigenza di fornire un libro di 'civiltà' **aggiornato** sulla cultura dei paesi di lingua inglese. In un mondo che vede continui cambiamenti storici, geografici, tecnologici e culturali, un testo di questo genere ha bisogno di altrettante continue modifiche per stare al passo con i tempi. Il lusinghiero successo che ha avuto questo libro sul mercato editoriale ha spinto ad una nuova edizione per offrire un testo 'informato' sui fatti recenti, salvaguardando le caratteristiche generali che ne avevano decretato il consenso da parte dei docenti. È stata operata anche una semplificazione lessico-strutturale dei testi di avvio di ogni Unit, che pertanto offre un percorso di gradualità dei livelli: si parte con A2+ per continuare con B1 e poi B2.

**ESCAPES** è un manuale di 'civiltà' che si propone di mettere a fuoco, secondo un'ottica interculturale, gli aspetti più significativi dei paesi in cui la lingua inglese è parlata. **ESCAPES** vuole significare "fughe" dalla realtà quotidiana della lezione, "evasioni" verso mondi a volte molto distanti ma oramai così vicini attraverso la stampa, Internet, la televisione e il cinema.

- Il testo è particolarmente innovativo e motivante in quanto ogni Modulo, nel trattare le diverse culture di lingua inglese sotto l'aspetto geografico, storico, politico, sociale, letterario e artistico, fa sempre riferimento ad un **film** particolarmente significativo per l'argomento trattato. Inoltre, offre molteplici occasioni di rinforzo ed approfondimento grazie ai siti internet citati punto per punto e al materiale autentico e aggiornato tratto da riviste, quotidiani e dalla rete.

- I 12 Moduli e le relative 36 Unità in cui è suddiviso **ESCAPES** vogliono offrire una visione globale e globalizzata del mondo in cui l'inglese è parlato come **L1 o L2 o come lingua veicolare**, cogliendone gli aspetti reali, ma anche fornendo occasioni di "fuga dalla realtà" attraverso la letteratura e il cinema.

- Le **attività** sono sempre mirate, oltre che a sviluppare le abilità ricettive e produttive, a stimolare l'attività di gruppo e di classe ed il confronto delle opinioni. Particolare attenzione è stata rivolta agli esercizi riguardanti i film.

- Il **Glossario**, nelle pagine finali del volume, consente di trovare facilmente il significato dei vocaboli evidenziati nel testo.

- La **Teacher's Guide** comprende:
  - Un **DVD** che contiene i *clips* dei film e dei filmati extra tratti da Internet e i brani delle attività di ascolto
  - i testi completi delle registrazioni
  - le soluzioni degli esercizi
  - le note e i suggerimenti per l'insegnante
  - materiale extra che può essere utilizzato dall'insegnante come spunto per attività di approfondimento e di ulteriore esercitazione.





# LIFE REFLECTIONS

## ENGLISH FOR HUMAN SCIENCES

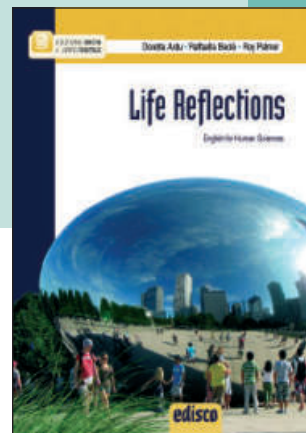

**L'argomento.** *Life Reflections* è rivolto agli studenti dei **Licei delle Scienze Umane** (Indirizzo tradizionale e Opzione economico-sociale).

I contenuti sono stati ordinati secondo criteri di graduale complessità concettuale e linguistica e vengono esplorati utilizzando le quattro abilità in modo omogeneo ed integrato.

**La struttura.** *Life Reflections* è divisa in **sei Moduli**, ognuno dei quali è ripartito in tre sezioni:

**1. Contents Section** – Divisa in **Unità**, contiene testi e attività che riguardano i contenuti specifici della specializzazione già affrontati in **L1**. Ogni Unità è suddivisa in brevi **Capitoli** per favorire non solo uno studio più parcellizzato, ma anche la scelta antologica da parte dell'insegnante. Brevi **box di approfondimento**, denominati *Moving Deeper*, permettono di ampliare le conoscenze sull'argomento. Un ricco **apparato iconografico** correda i brani di lettura, per ognuno dei quali è previsto un esauriente **glossario**.

**2. Revision and Practice** – Si occupa di contenuti inerenti alla disciplina ponendo particolare attenzione all'arricchimento lessicale, strutturale e allo sviluppo delle quattro abilità linguistiche. Presenta le seguenti ripartizioni:

**Vocabulary.** Comprende specifiche attività per il conseguimento del lessico più importante del Modulo.

**Grammar.** Propone il rinforzo delle strutture morfo-sintattiche più ricorrenti.

**Communication.** Offre testi e attività di consolidamento dei contenuti appresi per sviluppare le quattro abilità linguistiche: *Reading – Listening – Speaking – Writing*.

**3. Language Immersion** – È volta al potenziamento della lingua tramite l'esplorazione di materie non linguistiche in inglese e la pratica di esercizi per certificazione linguistica.

**CLIL** (*Content and Language Integrated Learning*). Alla fine di ogni Modulo è presente un **CLIL CORNER** che si collega alle tematiche presentate in alcune delle discipline curriculari: Biologia, Scienze Naturali, Filosofia, Storia, Diritto, Arte. Gli argomenti proposti possono favorire una didattica cross-curricolare, coinvolgendo docenti delle materie citate.

**B2** – Gli studenti hanno l'opportunità di fare pratica di alcuni dei test di una delle più popolari certificazioni linguistiche (Cambridge English Language Assessment) a livello B2 del Quadro Comune Europeo di Riferimento Linguistico.

### Materiali accessori.

- **TEACHER'S GUIDE.** Con le chiavi di soluzione degli esercizi, i *transcripts* delle attività di ascolto, note e procedure didattiche, suggerimenti per ulteriori attività, panoramica su CLIL e B2, prove di verifica collegate ai singoli Moduli e simulazioni della Terza Prova dell'Esame di Stato.

- **CD AUDIO FORMATO MP3.** Registrato con l'impiego di madrelingua, contiene le attività di ascolto.

**ONLINE RESOURCES.** Sul sito web della Casa Editrice sono disponibili espansioni online a completamento e potenziamento del testo.

### LIBRO MISTO + CD + EBOOK

pp. 304 € 25,80  
ISBN 978-88-441-1981-2

### TEACHER'S GUIDE

pp. 126  
ISBN 978-88-441-1982-9

### RIORSE ONLINE

- Schede di approfondimento
- Verifiche
- Soluzioni

### EDIZIONE DIGITALE

pp. 304 € 18,65  
ISBN 978-88-441-6981-7



## SHADES AND SHAPES

ENGLISH FOR THE VISUAL ARTS, DESIGN AND ARCHITECTURE

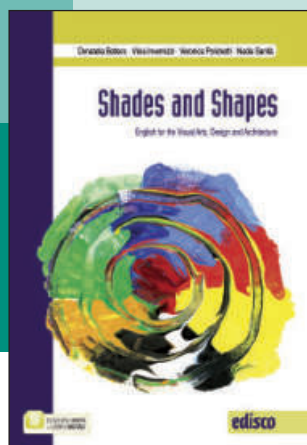

### LIBRO MISTO + CD + EBOOK

pp. 288 € 25,80  
ISBN 978-88-441-2026-9

#### TEACHER'S GUIDE

pp. 128  
ISBN 978-88-441-2027-6

#### RISORSE ONLINE

- Audioscripts
- Further activities
- Answer Key

### EDIZIONE DIGITALE

pp. 288 € 18,65  
ISBN 978-88-441-7026-4

Arti Figurative, Architettura  
e Ambiente, Design,  
Audiovisivo e  
Multimediale, Grafica,  
Scenografia.



**L'argomento.** *Shades and Shapes* è rivolto agli studenti del 2° Biennio e del 5° anno del **Liceo Artistico**. I contenuti sono stati ordinati secondo criteri di graduale complessità concettuale e linguistica e vengono esplorati utilizzando le quattro abilità in modo omogeneo ed integrato. I brani offrono un assortimento di stili, registri e livelli di difficoltà e sono tratti da fonti diverse: giornali, riviste e manuali specialistici, materiale promozionale e siti Internet.

**La struttura.** *Shades and Shapes* è diviso in **sei Moduli**, ognuno dei quali è ripartito in due sezioni:

**1 – Content Section** – Divisa in **Unità**, contiene testi e attività che riguardano i contenuti specifici della specializzazione già affrontati in L1. Ogni Unità è suddivisa in brevi **Capitoli** per favorire non solo uno studio più parcellizzato, ma anche la scelta antologica da parte dell'insegnante. I testi vengono affrontati in modo graduale, attraverso esercizi di *Before Reading*, *While Reading*, esplorazione del lessico specialistico, comprensione scritta e/o orale, globale e specifica. Brevi **schede di approfondimento**, denominate *Moving Deeper*, permettono di ampliare le conoscenze sull'argomento. Un ricco **apparato iconografico** correda i brani di lettura, per ognuno dei quali è previsto un esauriente **glossario**.

**2 – Revision and Practice** – Si occupa di contenuti inerenti alla disciplina ponendo particolare attenzione all'arricchimento lessicale, strutturale e allo sviluppo delle quattro abilità linguistiche. Presenta le seguenti ripartizioni:

- **Vocabulary.** Comprende specifiche attività per il conseguimento del lessico specialistico più importante del Modulo. Costituisce anche uno strumento che può essere utilizzato come rinforzo e ripasso degli argomenti del Modulo.
- **Grammar.** Propone il ripasso e il rinforzo delle strutture morfosintattiche più ricorrenti nel linguaggio settoriale.
- **Communication.** Offre testi e attività di consolidamento dei contenuti appresi per sviluppare le quattro abilità linguistiche: *Reading – Listening – Speaking – Writing*.
- **CLIL.** Alla fine di ogni Modulo è presente un CLIL CORNER che si collega alle tematiche presentate in alcune delle discipline curriculari (Letteratura, Storia, Filosofia, Chimica, Fisica, Matematica), ognuna delle quali viene collegata con uno o più argomenti del Modulo.

### Materiali accessori

- **TEACHER'S GUIDE.** Con le chiavi di soluzione degli esercizi, gli *audioscripts* delle attività di ascolto, note e procedure didattiche, prove di verifica collegate ai singoli Moduli e simulazioni della Terza Prova dell'Esame di Stato.
- **CD AUDIO FORMATO MP3.** Registrato con l'impiego di speakers madrelingua, contiene le attività di ascolto.
- **ONLINE RESOURCES.** Sul sito web della Casa Editrice è disponibile una vasta quantità di espansioni online a completamento e potenziamento del testo.

M. Peggion Read – E. Tornior – S. Coletto

## MAP THE WORLD

ENGLISH FOR TOURISM



**L'argomento.** *Map the World N.E.* è un corso di inglese rivolto in particolare agli studenti degli **Istituti Tecnici e Professionali** indirizzo **Turismo** e, più in generale, a coloro che operano nel campo dei **servizi turistici**, in quanto finalizzato all'acquisizione di competenze professionali specifiche del settore.

**La struttura.** *Map the World N.E.* è diviso in **cinque Sezioni**, ognuna delle quali è ripartita in unità.

• **UNITÀ.** Ogni unità è suddivisa in brevi **Capitoli** su due pagine – teoria ed esercizi – per favorire uno studio più parcellizzato e la scelta dei contenuti da parte dell'insegnante. I contenuti sono divisi in paragrafi titolati per rendere la comprensione più agevole.

Al termine di ogni Unità della prima Sezione si trova una sezione di **vocabulary** con numerose immagini e diversi esercizi per consentire un efficace consolidamento.

Al termine delle prime quattro Sezioni, il testo propone ulteriori attività:

- **Round-up:** Esercizi di revisione di lessico e contenuti;
- **Case study:** Argomento di attualità corredato di esercizi mirati all'approfondimento e alla discussione;
- **Real life skills:** Compiti di realtà e collaborativi con un taglio di tipo pratico calato nella realtà;

– **Mapping your mind:** Mappa per rappresentare la rete di relazioni tra i vari argomenti della Sezione.

• **ULTIMA SEZIONE.** L'ultima sezione comprende tre unità funzionali a e arricchenti l'intero testo:

– **Art:** Lessico e strumenti utili alla descrizione di un'opera d'arte dopo aver riassunto le principali correnti artistiche;

– **Grammar:** Revisione delle strutture grammaticali più comuni accompagnata da esercizi di rinforzo calati in contesto;

– **Civilisation:** Riassunto schematico e comparativo tra UK e US delle loro principali caratteristiche geografiche, storiche, politiche e culturali con anche riferimenti all'Unione Europea e alle organizzazioni internazionali.

### Materiali accessori

• **TEACHER'S BOOK**

- Programmazione didattica
- Soluzioni degli esercizi
- Trascrizione delle attività di ascolto e dei video
- Note didattiche
- Prove di verifica
- Materiali legati all'Esame di Stato
- Approfondimento su didattica inclusiva e BES.

• **CD AUDIO**

- Registrato con l'impiego di madrelingua, contiene le attività di ascolto.

Nuova  
Edizione

NOVITÀ

### LIBRO MISTO + CD + EBOOK

pp. 360  
ISBN 978-88-441-2162-4

### TEACHER'S BOOK

pp. 416  
ISBN 978-88-441-2163-1

### RISORSE ONLINE

- File audio delle attività di ascolto
- Film clip e video del testo
- Approfondimenti
- Test di unità e sezione anche per studenti BES in formato editabile
- Esempio di prova INVALSI

### EDIZIONE DIGITALE

pp. 360  
ISBN 978-88-441-7162-9

Istituti Tecnici,  
Settore Economico,  
Indirizzo Turismo.  
Istituti professionali,  
Settore Servizi per l'enogastronomia e l'ospitalità,  
e Accoglienza turistica.





## BUSINESS IN ACTION

### EXPLORING THE ENGLISH-SPEAKING WORLD OF BUSINESS, TRADE AND COMMERCE

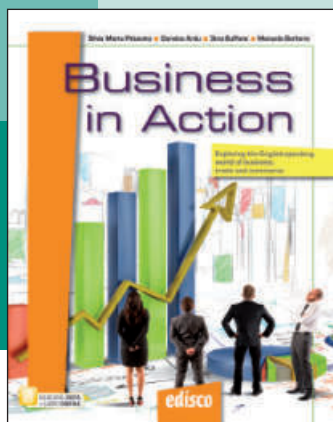

#### LIBRO MISTO + CD + EBOOK

pp. 456 € 28,80  
ISBN 978-88-441-2076-4

#### TEACHER'S BOOK

pp. 416  
ISBN 978-88-441-2077-1

#### RISORSE ONLINE

- Further material
- Class projects/Real-life tasks
- Extra tests
- Test di unità e modulo adattati per studenti BES in formato editabile

#### EDIZIONE DIGITALE

pp. 456 € 21,65  
ISBN 978-88-441-7076-9

Istituti Tecnici, Settore Economico, Indirizzo “Amministrazione, Finanza e Marketing” e articolazioni “Sistemi Informativi Aziendali” e “Relazioni Internazionali per il Marketing”

**L'argomento.** *Business in Action* è rivolto in particolare agli studenti del triennio dell'Istituto **Tecnico Economico di Amministrazione, Finanza e Marketing** nelle sue tre articolazioni – base, **Sistemi Informativi Aziendali** e **Relazioni Internazionali per il Marketing** – e più in generale a coloro che operano nel campo dei **servizi amministrativi, segretariali** e di **vendita**, in quanto finalizzato all'acquisizione di competenze professionali specifiche del settore.

**La struttura.** *Business in Action* è diviso in 6 moduli, ognuno comprendente più unità articolate in 4 sezioni a pagina chiusa per favorire l'orientamento tra i vari materiali:

1. **Be prepared** – illustra la parte teorica e lessicale e la fa sedimentare con esercizi
2. **Be operative** – mira a dare strumenti operativi e linguistici che preparano alle competenze specifiche del commercio
3. **Be precise** – riassume i principali argomenti grammaticali e li contestualizza in ambito aziendale
4. **Be super** – amplia il bagaglio di competenze culturali e *soft skill*



dello studente e invita ad una riflessione sulle competenze trasversali corollarie tipiche del settore.

La sezione **Be better** – comprendente delle *summing up activities* e un *mock test* – conclude ogni modulo. Un glossario con definizione in lingua e traduzione dei lemmi tipici del settore e quattro sezioni specifiche arricchiscono il testo:

- **Civilisation** – breve excursus su storia, geografia, economia, politica, istruzione e cultura di Gran Bretagna e Stati Uniti d'America
- **Administration, Finance and Marketing** – incursione nel mondo più specifico dell'impresa
- **Corporate IT Systems** – breve analisi dei rapporti tra informatica ed imprese
- **International Relations for Marketing** – introduzione a: contratti internazionali di vendita, *corporate responsibility*, nuove frontiere del marketing e *etiquette*.

Il testo si conclude con 2 appendici:

- *Handy Manual of business correspondence*
- *How to...* – supporto pratico per produrre diverse tipologie di testi come report, newsletter, analisi SWOT e essay.

#### Materiali accessori

- **TEACHER'S BOOK.** Soluzioni, testi degli esercizi di ascolto, test di fine unità e di fine modulo, simulazioni di seconde prove e griglie valutative, guida didattica di supporto per studenti BES.
- **ONLINE RESOURCES.** Approfondimenti didattici, proposte di *real-life tasks*, extra test per modulo, test adattati per studenti BES.



D. Buffone – A. Linsalata

## MARKETPLACE

ENGLISH FOR THE WORLD OF BUSINESS  
AND COMMERCE



**L'argomento.** *Marketplace* è rivolto in particolare agli studenti degli **Istituti Tecnici e Professionali** con **indirizzo economico e commerciale**, e, più in generale, a coloro che hanno l'esigenza di utilizzare la lingua inglese come strumento di studio e/o di lavoro in questi settori.

**La struttura.** *Marketplace* è diviso in **quattro Sezioni**, ognuna delle quali è ripartita in un numero variabile di unità.

Ogni **Unità** è suddivisa in brevi **Capitoli** su due pagine – teoria ed esercizi – per favorire non solo uno studio più parcellizzato, ma anche la scelta antologica da parte dell'insegnante. I contenuti dei capitoli sono divisi in paragrafi titolati per rendere la comprensione più agevole. Brevi **link** (ampliamenti, rimandi, attività o mini-approfondimenti) arricchiscono i brani per consentire una maggiore interattività. Alcune **rubriche** di approfondimento o curiosità, inoltre, corredano la pagina degli esercizi.

Un ricco **apparato iconografico** correda i brani di lettura, per ognuno dei quali è previsto un esauriente **glossario**. Al termine di ogni Unità si possono trovare le seguenti sezioni:

- **Vocabulary:** Esercizi di revisione e consolidamento del lessico introdotto nell'unità;
- **Grammar:** Revisione delle strutture grammaticali più comuni con esercizi di rinforzo calati in contesto;
- **Case study:** Argomento di attualità corredato di esercizi mirati all'approfondimento e alla discussione;

– **Mapping your mind:** Mappa concettuale per rappresentare la rete di relazioni tra i vari argomenti dell'Unità.

Al termine di ogni Sezione, il testo propone ulteriori attività:

- **Real life skills:** Compiti di realtà e collaborativi, lavori di gruppo con un taglio di tipo pratico calato nella realtà;
- **Exams:** Esercizi in contesto nelle tipologie previste dagli esami PET, FCE, IELTS e dalla prova INVALSI.
- **Clip:** Breve clip tratta da film con tematiche attinenti ai contenuti presentati.

### Materiali accessori

- **TEACHER'S BOOK**
  - Programmazione didattica
  - Soluzioni degli esercizi
  - Trascrizione delle attività di ascolto e dei video
  - Note didattiche
  - Prove di verifica
  - Materiali legati all'Esame di Stato
  - Approfondimento su didattica inclusiva e BES.
- **CD AUDIO**
  - Registrato con l'impiego di madrelingua, contiene le attività di ascolto.



### LIBRO MISTO + CD + EBOOK

pp. 264  
ISBN 978-88-441-2164-8

#### TEACHER'S BOOK

pp. 320  
ISBN 978-88-441-2165-5

#### RISORSE ONLINE

- File audio delle attività di ascolto
- Film clip e video del testo
- Approfondimenti
- Test di unità e modulo anche per studenti BES in formato editabile
- Esempio di prova INVALSI

### EDIZIONE DIGITALE

pp. 264  
ISBN 978-88-441-7164-3

Istituti Tecnici e  
Professionali  
con indirizzo Economico  
e Commerciale



Nuova  
Edizione

N. Sanità – A. Saraceno – D. Bottero

## IMAGES & MESSAGES

ENGLISH FOR GRAPHIC ARTS, COMMUNICATION  
AND AUDIO-VISUAL PRODUCTIONS

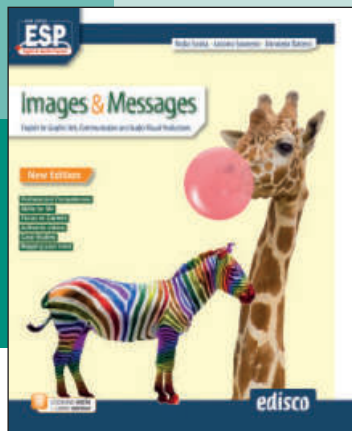

### LIBRO MISTO + CD + EBOOK

pp. 312 € 25,80  
ISBN 978-88-441-2122-8

### TEACHER'S BOOK

pp. 416  
ISBN 978-88-441-2123-5

### RISORSE ONLINE

- File audio delle attività di ascolto
- Video del testo
- Approfondimenti
- Civiltà
- Agganci letterari
- Esempio di prova INVALSI

### EDIZIONE DIGITALE

pp. 312 € 18,65  
ISBN 978-88-441-7122-3



### L'argomento

*Images & Messages N.E.* è un testo rivolto in particolare agli studenti dei corsi con indirizzo **Grafica, Design, Comunicazione visiva e pubblicitaria**, e, più in generale, a coloro che hanno l'esigenza di utilizzare la lingua inglese come strumento di studio e/o di lavoro in questi settori.

### La struttura

*Images & Messages N.E.* è diviso in **sette Moduli**, ognuno dei quali è ripartito in un numero variabile di unità.

Ogni **Unità** è suddivisa in brevi **Capitoli** su due pagine – teoria ed esercizi – per favorire uno studio più parcellizzato e la scelta antologica da parte dell'insegnante. Brevi **link** (curiosità, ampliamenti, rimandi, citazioni, attività o mini-approfondimenti) arricchiscono i brani per consentire una maggiore interattività. Alcune **rubriche** di approfondimento o curiosità corredano la pagina degli esercizi e un ricco

apparato iconografico correda i brani di lettura, per ognuno dei quali è previsto un esauriente **glossario**.

Al termine di ogni **Unità** si trovano le seguenti sezioni:

- **Grammar** – Revisione delle strutture grammaticali più comuni con esercizi di rinforzo calati nel contesto;
- **Round up** – Esercizi ricapitolativi su lessico e contenuti dell'Unità per consentire un efficace consolidamento.

Al termine di ogni **Modulo**, il testo propone ulteriori attività:

- **Vocabulary** – Esercizi di revisione e consolidamento;
- **Life skills** – Compiti di realtà e collaborativi, lavori di gruppo con un taglio di tipo pratico calato nella realtà;
- **Case study** – Argomento di attualità corredato di esercizi mirati all'approfondimento e alla discussione;
- **Clip** – Breve clip tratta da diverse tipologie di filmati;
- **Mapping your mind** – Mappa concettuale riepilogativa.

### Materiali accessori

- **TEACHER'S BOOK**. Programmazione didattica, soluzioni degli esercizi, trascrizione delle attività di ascolto, note didattiche, prove di verifica, materiali legati all'Esame di Stato, Unità Didattiche di Apprendimento, approfondimento su didattica inclusiva e BES.
- **CD AUDIO**. Registrato con l'impiego di madrelingua, contiene le attività di ascolto.



D. Bottero – R. Beolè

## LANDMARKS

ENGLISH FOR THE CONSTRUCTION INDUSTRY,  
THE ENVIRONMENT AND LAND MANAGEMENT



### L'argomento

**Landmarks** è rivolto agli studenti del 2° Biennio e 5° anno degli Istituti Tecnici Settore Tecnologico, Indirizzo “Costruzioni, Ambiente e Territorio”, compresa la sua articolazione “Geotecnico”.

### La struttura

**Landmarks** è diviso in **otto Moduli**, ognuno dei quali è ripartito in due sezioni:

**Unità del Modulo** – Contiene testi e attività che riguardano i contenuti specifici della specializzazione già affrontati in LI. Ogni **Unità** è suddivisa in brevi **Capitoli** su due pagine – teoria ed esercizi – per favorire sia uno studio più parcellizzato, sia la scelta antologica da parte dell'insegnante. I contenuti dei capitoli sono *enudeati*, cioè sono divisi in più **paragrafi titolati** per rendere la comprensione più agevole. Brevi **link (verdi)** per i link attivi con attività, **arancioni** per quelli informativi senza attività) arricchiscono i brani per consentire una maggiore interattività con gli allievi. Alcune **rubriche** di approfondimento o curiosità, inoltre, permettono di ampliare le conoscenze sugli argomenti. Un ricco **apparato iconografico** correda i brani di lettura, per ognuno dei quali è previsto un esauriente **glossario**.

Ogni Unità si chiude con una pagina di **grammatica** e una dedicata ad un'**abilità linguistica**. Alcune pagine sono strutturate secondo le indicazioni delle Prove Nazionali INVALSI.

**Espansioni del Modulo** – Ogni Modulo termina con le seguenti ripartizioni:

- **Vocabulary:** lessico del Modulo;
- **Real Life Skills:** compiti di realtà;
- **Case Study:** esempio concreto di argomento/i del Modulo;
- **Flipped Classroom:** video per la “classe rovesciata”;
- **Building Higher / CLIL:** approfondimenti delle materie tecniche e curricolari generali;
- **Round Up:** esercizi ricapitolativi del Modulo;
- **Mapping Your Mind:** rete di relazioni tra i vari argomenti del Modulo.

Ogni Unità presenta almeno una **risorsa online** e un **video**, quasi sempre accompagnati da attività.

### Materiali accessori

- **TEACHER'S BOOK.** Con le chiavi degli esercizi, gli audioscripts delle attività di ascolto, note e procedure didattiche, prove di verifica (standard e BES) per ogni singola Unità e per Modulo, materiale informativo utile per il docente (ad es. Piano di lavoro, Didattica inclusiva).
- **CD AUDIO FORMATO MP3.** Registrato con l'impiego di speakers madrelingua, contiene le attività di ascolto.

NOVITÀ

### LIBRO MISTO + CD + EBOOK

pp. 360 € 25,80  
ISBN 978-88-441-2166-2

### TEACHER'S BOOK

pp. 416  
ISBN 978-88-441-2167-9

### RISORSE ONLINE

- File audio delle attività di ascolto
- Film clips
- Materiali di approfondimento e potenziamento
- Materiale didattico (Didattica Digitale Integrata)

### EDIZIONE DIGITALE

pp. 360 € 18,65  
ISBN 978-88-441-7166-7

Istituti Tecnici per  
Costruzioni, Ambiente  
e Territorio.  
Licei artistici  
indirizzo Architettura  
e Ambiente.





# NEW AGRIWAYS

## ENGLISH FOR AGRICULTURE, LAND MANAGEMENT AND RURAL DEVELOPMENT



### LIBRO MISTO + CD + EBOOK

pp. 312 € 25,80  
ISBN 978-88-441-2086-3

### TEACHER'S BOOK

pp. 384  
ISBN 978-88-441-2087-0

### RISORSE ONLINE

- Audioscripts
- Extra material
- Literary bits
- Civilisation: UK vs US
- Test di unità e modulo adattati per studenti BES in formato editabile

### EDIZIONE DIGITALE

pp. 312 € 18,65  
ISBN 978-88-441-7086-8

Istituti Tecnici, *Settore Tecnologico*, Indirizzo Agraria, Agroalimentare e Agroindustria;

Istituti Professionali, *Settore Servizi*, Indirizzo Agricoltura e Sviluppo Rurale.

**L'argomento.** *New AGRIWAYS* è la versione completamente rinnovata, ampliata ed aggiornata di *Agriways* ed è rivolto agli studenti del secondo Biennio e del quinto anno degli Istituti **Tecnici**, Settore **Tecnologico**, indirizzo "Agraria, Agroalimentare e Agroindustria", e degli Istituti **Professionali**, Settore **Servizi**, Indirizzo "Agricoltura e Sviluppo Rurale". Grazie alla ricchezza del materiale proposto, *New AGRIWAYS* – concepito per promuovere un apprendimento attivo basato sui contenuti (*content-based learning*) – offre la possibilità di scegliere gli argomenti sia in base ai programmi delle materie di indirizzo, sia in base al livello di competenza linguistica degli studenti.

**La struttura.** Il volume consta di **sette moduli**. Ogni modulo è diviso in tre sezioni:

**I – Technical Section** – Divisa in Unità, a loro volta ripartite in Capitoli, contiene testi e attività che riguardano contenuti specifici già studiati in L1. Gli argomenti sono affrontati in modo graduale con esercizi di approfondimento sul lessico di settore, comprensioni scritte ed orali, globali e specifiche. Un

ricco apparato iconografico correda i testi, per ognuno dei quali è previsto un esauriente glossario.

**2 – Language Section** – Pone particolare attenzione sul potenziamento lessicale, il consolidamento di alcune strutture grammaticali e delle abilità linguistiche. Si divide in: *vocabulary*, *grammar* e *skills* (*listening*, *speaking* e *writing*).

**3 – In-Depth Study** – Materiali di supporto e di approfondimento attraverso mappe e spunti didattici che traggono ispirazione dal mondo cinematografico.

Il testo si conclude con tre appendici:

- **Workplace safety** – offre un approfondimento sulla sicurezza nel mondo del lavoro
- **Careers** – descrive le varie fasi della ricerca di un lavoro, come ad esempio il Curriculum Vitae e il colloquio di lavoro
- **How to...** – supporto pratico per produrre diverse tipologie di testi come report, essay e riassunti.

### Materiali accessori.

- **TEACHER'S BOOK** – Chiavi degli esercizi, testi degli esercizi di ascolto, test di fine unità e di fine modulo, proposte di domande orali e di griglie valutative, proposte di *real-life tasks*, mappe per ogni unità, programmazione didattica, guida didattica di supporto per studenti BES
- **ONLINE RESOURCES** – Ulteriori approfondimenti tecnici e letterari, ricca sezione di civiltà comparata inglese ed americana, tutti i test adattati per studenti BES.





## BIT BY BIT

### ENGLISH FOR INFORMATION AND COMMUNICATIONS TECHNOLOGY



**L'argomento.** *Bit by Bit* è la versione completamente rinnovata, ampliata ed aggiornata di *New I-Tech* ed è rivolto agli studenti del secondo Biennio e del quinto anno degli Istituti **Tecnici**, Settore **Tecnologico**, indirizzo "Informatica e Telecomunicazioni", articolazione "Informatica" e articolazione "Telecomunicazioni", e Settore **Economico**, indirizzo "Amministrazione Finanza e Marketing", articolazione "Sistemi informativi aziendali".

Grazie alla ricchezza del materiale proposto, *Bit by Bit* offre la possibilità di scegliere gli argomenti sia in base ai programmi delle materie di indirizzo, sia in base al livello di competenza linguistica degli studenti.

**La struttura.** Il volume consta di **6 moduli**. Ogni modulo è diviso in tre sezioni:

**1 – Technical Section** – Divisa in Unità, a loro volta ripartite in Capitoli, contiene testi e attività che riguardano contenuti specifici già studiati in L1. Gli argomenti sono affrontati in modo graduale con esercizi di approfondimento sul lessico di settore, comprensioni scritte ed orali, globali e specifiche.

**2 – Language Section** – Pone particolare attenzione sul potenziamento lessicale, il consolidamento di alcune strutture grammaticali e delle abilità linguistiche. Si divide in: *vocabulary*, *grammar* e *skills*.

**3 – In-Depth Study** – Materiali di supporto e di approfondimento attraverso mappe e spunti didattici che traggono ispirazione dal mondo cinematografico.

Il testo si conclude con tre ricche appendici:

- **Biz bits** – offre testi e attività relativi al mondo del commercio e dell'economia
- **Careers** – descrive le varie fasi della ricerca di un lavoro e analizza diversi profili lavorativi nel settore del ICT
- **How to...** – contiene schede pratiche su come scegliere un computer, fare l'upgrading e risolvere i problemi più frequenti.

#### Materiali accessori

- **Teacher's Book.** Soluzioni, testi degli esercizi di ascolto, test di fine unità e di fine modulo, proposte di domande orali e di griglie valutative, *real-life tasks*, mappe per ogni unità, programmazione didattica, guida didattica di supporto per studenti BES.
- **ONLINE RESOURCES.** Ulteriori esercitazioni, approfondimenti letterari, esempi di *reading comprehension* per le certificazioni EUCIP Core e FIRST/IELTS, test adattati per studenti BES.

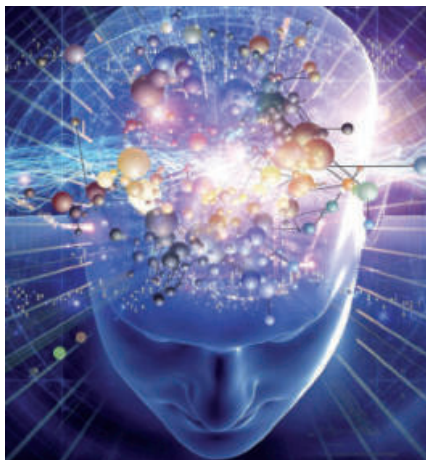

#### LIBRO MISTO + CD + EBOOK

pp. 320 € 25,80  
ISBN 978-88-441-2080-1

#### TEACHER'S BOOK

pp. 416  
ISBN 978-88-441-2081-8

#### RISORSE ONLINE

- Further practice
- Literary suggestions
- EUCIP Core Reading comprehensions
- FIRST/IELTS Reading comprehensions
- Test di unità e modulo adattati per studenti BES in formato editabile

#### EDIZIONE DIGITALE

pp. 320 € 18,65  
ISBN 978-88-441-7080-6

Istituti **Tecnici**, Settore **Tecnologico**, indirizzo **Informatica e Telecomunicazioni**, articolazione "Informatica" e articolazione "Telecomunicazioni"

Istituti **Tecnici**, Settore **Economico**, indirizzo **Amministrazione Finanza e Marketing**, articolazione "Sistemi informativi aziendali"

novità

A. Linsalata - N. Masenga - E. Simoncini

## IT WORKS!

ENGLISH FOR ELECTRONICS,  
ELECTROTECHNOLOGY AND MECHANICS



### LIBRO MISTO + CD + EBOOK

pp. 264 € 24,80  
ISBN 978-88-441-2124-2

#### TEACHER'S BOOK

pp. 320  
ISBN 978-88-441-2125-9

#### RISORSE ONLINE

- File audio delle attività di ascolto
- Video del testo
- Approfondimenti
- Civiltà
- Agganci letterari
- Esempio di prova INVALSI

### EDIZIONE DIGITALE

pp. 264 € 18,65  
ISBN 978-88-441-7124-7



### L'argomento

*It Works!* è un testo rivolto in particolare agli studenti dei corsi con indirizzo **Elettronica, Elettrotecnica e Meccanica** e, più in generale a tutti coloro che hanno l'esigenza di utilizzare la lingua inglese come strumento di studio e/o di lavoro in questi settori.

### La struttura

*It Works!* è diviso in quattro **Sezioni**, ognuna delle quali è ripartita in un numero variabile di unità. La Sezione 1 ha carattere trasversale e tratta gli argomenti della **sicurezza sul lavoro** e della **ricerca di occupazione**. Le Sezioni 2, 3 e 4 sono dedicate rispettivamente all'Elettrotecnica, all'Elettronica e alla Meccanica.

Ogni **Unità** è suddivisa in brevi **Capitoli** su due pagine – teoria ed esercizi – per favorire uno studio più parcellizzato e la scelta antologica da parte dell'insegnante. Brevi **link** (ampliamenti, rimandi, citazioni, attività o mini-approfondimenti) arricchiscono i brani per consentire una maggiore interattività. Alcune **rubriche** di approfondimento o curiosità corredano la pagina degli esercizi e un ricco **apparato iconografico** corredo i brani di lettura, per ognuno dei quali è previsto un esauriente **glossario**.

Al termine di ogni **Unità** si trovano le seguenti sezioni:

- **Vocabulary** – Esercizi di revisione e consolidamento del lessico dell'Unità;
- **Grammar** – Revisione delle strutture grammaticali più comuni con esercizi di rinforzo calati nel contesto;
- **Case study** – Argomento di attualità corredato di esercizi mirati all'approfondimento e alla discussione;
- **Mapping your mind** – Mappa concettuale riepilogativa.

Al termine di ogni **Sezione**, il testo propone ulteriori attività:

- **Life skills** – Compiti di realtà e collaborativi, lavori di gruppo, con un taglio di tipo pratico calato nella realtà;
- **Exams** – Dedicata ad esercizi in contesto nelle tipologie previste dagli esami PET, FCE, IELTS e dalla prova INVALSI.
- **Clip** – Breve clip tratta da film.

### Materiali accessori

- **TEACHER'S BOOK**  
Programmazione didattica, soluzioni degli esercizi, trascrizione delle attività di ascolto, note didattiche, prove di verifica, materiali legati all'Esame di Stato, Unità Didattiche di Apprendimento per ciascuna sezione, approfondimento su didattica inclusiva e BES.
- **CD AUDIO**  
Registrato con l'impiego di madrelingua, contiene le attività di ascolto.



R. Beol  – M. Robba

## NEW ELECTR-ON

ENGLISH FOR ELECTRONICS, ELECTROTECHNOLOGY,  
AUTOMATION AND ICT



**L'argomento.** *New Electron*   rivolto in particolare agli studenti dei corsi di studio a indirizzo:

- **Elettronica ed Elettrotecnica** (indirizzo C3) e le sue aree opzionali di approfondimento, **Elettronica, Elettrotecnica e Automazione**;

- **Informatica e Telecomunicazioni** (indirizzo C4) e le sue omonime aree opzionali di approfondimento.

I contenuti sono stati ordinati secondo criteri di graduale complessit  concettuale e linguistica e vengono esplorati utilizzando le quattro abilit  in modo omogeneo ed integrato. Gli argomenti scelti riflettono le aree di studio in **L1**. I brani, tutti autentici, offrono un assortimento di stili, registri e livelli di difficolt  e sono tratti da fonti diverse.

**La struttura.** *New Electron*   diviso in sei **Moduli**, ognuno dei quali   ripartito in due sezioni:

**I – Technical Section** – Divisa in **Unit **, contiene testi e attivit  che riguardano i contenuti specifici della specializzazione gi  affrontati in **L1**. Ogni Unit    suddivisa in **Capitoli** a pagina chiusa per favorire non solo uno studio pi  parcellizzato, ma anche la scelta antologica da parte dell'insegnante. Brevi **'box'** di approfondimento, denominati *Moving Deeper*, permettono di ampliare le conoscenze sull'argomento. Un ricco **apparato** iconografico corredo i testi, per ognuno dei quali   previsto un esauriente **glossario**.

**2 – Language section** – Si occupa di contenuti inerenti alla disciplina ponendo particolare attenzione all'arricchimento lessicale e strutturale, allo sviluppo delle quattro abilit 

linguistiche e al potenziamento della lingua tramite materie in inglese e certificazioni linguistiche. Presenta le seguenti ripartizioni:

**a. Revising & Exploiting**

- **Vocabulary:** consolidamento del lessico tecnico pi  importante del Modulo.
- **Assignment:** compiti che gli studenti possono svolgere a casa come rinforzo e ripasso.
- **Research Projects:** spunti per ricerche in rete.
- **Grammar:** rinforzo delle strutture tipiche del linguaggio tecnico.

**b. Skills**

- Offre testi ed attivit  di consolidamento per sviluppare le quattro abilit  linguistiche: *Reading, Listening, Speaking, Writing*.

**c. Language immersion**

- **CLIL** (*Content and Language Integrated Learning*). Alla fine di ogni Modulo   presente un **CLIL CORNER** che si collega alle tematiche presentate in alcune delle discipline curriculari – Fisica, Tecnologia, Matematica, Diritto ed Economia, Storia, Letteratura.
- **IELTS** (*International English Language Testing System*). Viene offerta la possibilit  di prendere dimestichezza con il pi  popolare test al mondo per la certificazione del livello di conoscenza della lingua inglese.

### Materiali accessori.

**TEACHER'S GUIDE** – Con le chiavi di soluzione degli esercizi, i *transcripts* delle attivit  di ascolto, note didattiche, prove di verifica collegate ai singoli Moduli e simulazioni della terza prova dell'Esame di Stato.

**CD AUDIO** – Registrato con l'impiego di madre-lingua, contiene le attivit  di ascolto.

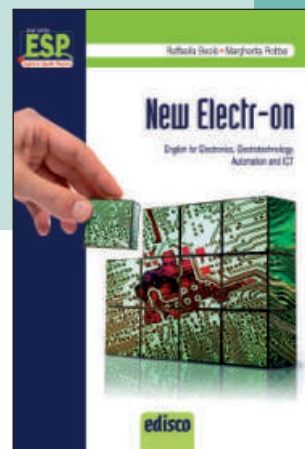

**LIBRO MISTO + CD + EBOOK**

pp. 304 € 24,80  
ISBN 978-88-441-1873-0

**TEACHER'S GUIDE**

pp. 64  
ISBN 978-88-441-1882-2

**RISORSE ONLINE**

- Audioscripts
- Further activities
- Answer Key

**EDIZIONE DIGITALE**

pp. 304 € 18,65  
ISBN 978-88-441-6873-5

Istituti Tecnici  
ad indirizzo Elettronico,  
Elettrotecnico e Automazione.





M. Robba - L. Rua

## MECHPOWER

ENGLISH FOR MECHANICS, MECHATRONICS  
AND ENERGY



### LIBRO MISTO + CD + EBOOK

pp. 336 € 24,80  
ISBN 978-88-441-2082-5

### TEACHER'S BOOK

pp. 384  
ISBN 978-88-441-2083-2

### RISORSE ONLINE

- Audioscripts
- Further activities
- Answer Key

### EDIZIONE DIGITALE

pp. 336 € 18,65  
ISBN 978-88-441-7082-0

Istituti Tecnici e  
Professionali  
ad Indirizzo Meccanica,  
Meccatronica e Energia,  
Centri di Formazione  
Professionale

**L'argomento.** *MECHPOWER* è la versione completamente rinnovata, ampliata ed aggiornata di *New Mechways* ed è rivolto agli studenti del secondo Biennio e del quinto anno degli Istituti **Tecnici**, Settore **Tecnologico**, indirizzo "Meccanica, meccatronica ed Energia", e più in generale a tutti coloro che operano nel settore della meccanica ed energia, in quanto finalizzato all'acquisizione di competenze specifiche del settore. Grazie alla ricchezza del materiale proposto, *MECHPOWER* – concepito per promuovere un apprendimento attivo basato sui contenuti (*content-based learning*) – offre la possibilità di scegliere gli argomenti sia in base ai programmi delle materie di indirizzo, sia in base al livello di competenza linguistica degli studenti.

**La struttura.** Il volume consta di **sette moduli**. Ogni modulo è diviso in tre sezioni:

**I – Technical Section** – Divisa in Unità, a loro volta ripartite in Capitoli, contiene testi e attività che riguardano contenuti specifici già studiati in **L1**. Gli

argomenti sono affrontati in modo graduale con esercizi di approfondimento sul lessico di settore, comprensioni scritte ed orali, globali e specifiche. Un ricco apparato iconografico correda i testi, per ognuno dei quali è previsto un esauriente glossario.

**2 – Language Section** – Pone particolare attenzione sul potenziamento lessicale, il consolidamento di alcune strutture grammaticali e delle abilità linguistiche. Si divide in: *vocabulary*, *grammar* e *skills (listening, speaking e writing)*.

**3 – In-Depth Study** – Materiali di supporto e di approfondimento attraverso mappe e spunti didattici che traggono ispirazione dal mondo cinematografico.

Il testo si conclude con una ricca appendice: **The World of work**, che descrive le varie fasi della ricerca di un lavoro, come ad esempio il Curriculum Vitae e il colloquio di lavoro, e analizza diversi profili lavorativi nel settore in oggetto.

### Materiali accessori.

• **TEACHER'S BOOK.** Chiavi degli esercizi, testi degli esercizi di ascolto, test di fine unità e di fine modulo, proposte di domande orali e di griglie valutative, proposte di *real-life tasks*, mappe per ogni unità, programmazione didattica, guida didattica di supporto per studenti BES.

• **ONLINE RESOURCES.** Ulteriori approfondimenti tecnici e letterari, sezione sulla sicurezza sul posto di lavoro, ricca sezione di civiltà comparata inglese ed americana, tutti i test adattati per studenti BES.





Paola Briano

## A MATTER OF LIFE 3.0

ENGLISH FOR CHEMISTRY,  
BIOLOGY AND BIOTECHNOLOGY



**Presentazione.** Il testo è la terza versione completamente rinnovata, ampliata e aggiornata di *A Matter of Life*. Grazie alla ricchezza del materiale proposto, *A Matter of Life 3.0* offre la possibilità di scegliere gli argomenti sia in base ai programmi delle materie tecnico-scientifiche di indirizzo, sia in base agli interessi e al livello di competenza linguistica degli studenti. I contenuti sono stati ordinati secondo criteri di graduale complessità concettuale e linguistica e vengono esplorati utilizzando le quattro abilità in modo omogeneo e integrato. I brani offrono un assortimento di stili, registri e livelli di difficoltà.

**Obiettivi.** *A Matter of Life 3.0* si propone di far acquisire le competenze necessarie per comprendere testi che presentano termini, espressioni, strutture sintattiche e modalità discorsive specifiche del linguaggio scientifico e tecnico settoriale; migliorare la capacità di ricezione e produzione, orale e scritta; arricchire il patrimonio lessicale; consolidare abitudini grammaticali corrette; stimolare l'interesse e la partecipazione attiva degli studenti.

**La struttura.** *A Matter of Life 3.0* è diviso in sei Moduli (più un Modulo 0 introduttivo) ognuno dei quali è ripartito in tre sezioni:

**I – Contents Section** – Divisa in **Unità**, contiene testi e attività che riguardano i contenuti specifici della specializzazione già affrontati in L1. Ogni Unità è divisa in brevi **Capitoli** per favorire non solo uno studio più parcellizzato, ma anche la scelta antologica da parte dell'insegnante. I

testi vengono affrontati in modo graduale, attraverso esercizi di *warm-up*, esplorazione del lessico tecnico, comprensione scritta e/o orale, globale e specifica. Un ricco **apparato iconografico** correda i brani di lettura, per ognuno dei quali è previsto un esauriente **glossario**. Brevi **'box'** di approfondimento permettono di ampliare le conoscenze sull'argomento. Al termine di ogni Modulo è presente una **mappa concettuale** (*Mapping your mind*), strumento utile per rappresentare la rete di relazioni tra i vari argomenti del Modulo.

**2 – Language Section** – Comprende tre parti: **Vocabulary**, con specifiche attività per il consolidamento del lessico tecnico incontrato nel Modulo; **Grammar**, che propone il rinforzo delle strutture morfosintattiche più ricorrenti nel linguaggio tecnico; **Skills**, che offre testi e attività di consolidamento dei contenuti appresi per sviluppare le attività di *Listening*, *Speaking* e *Writing*.

**3 – Film** – Propone **clip di opere cinematografiche** che offrono spunti di riflessione e svago su aspetti contenutistici e linguistici del Modulo.

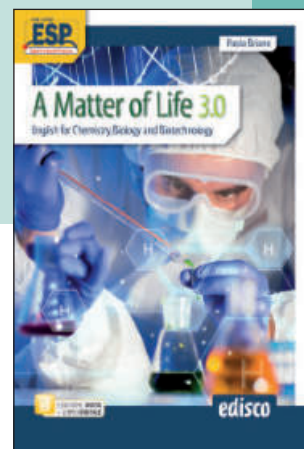

### LIBRO MISTO + CD + EBOOK

pp. 288 € 24,80  
ISBN 978-88-441-2078-8

### TEACHER'S BOOK

pp. 288  
ISBN 978-88-441-2079-5

### RISORSE ONLINE

- Further material and practice
- Video clips
- Real-life tasks (Class Projects)
- Test di unità e modulo adattati per studenti BES in formato editabile

### EDIZIONE DIGITALE

pp. 288 € 18,65  
ISBN 978-88-441-7078-3

Istituti Tecnici ad Indirizzo  
Chimica, Materiali e  
Biotecnologie; Istituti  
Professionali per Operatori  
delle Produzioni Chimiche.

Nuova  
Edizione

D. Ardu - R. Beolé - R. Palmer

## A CARING SOCIETY

ENGLISH FOR HEALTH AND SOCIAL SERVICES



### LIBRO MISTO + CD + EBOOK

pp. 336 € 25,80  
ISBN 978-88-441-2120-4

### TEACHER'S BOOK

pp. 320  
ISBN 978-88-441-2121-1

### RISORSE ONLINE

- File audio attività di ascolto
- Espansioni (letture e video)
- Film clips
- Materiale didattico
- Mappa concettuale generale

### EDIZIONE DIGITALE

pp. 336 € 18,65  
ISBN 978-88-441-7120-9

### L'argomento

A *Caring Society N.E.* è la versione largamente rinnovata, ampliata e aggiornata del precedente testo. È un testo rivolto in particolare agli studenti dei corsi con indirizzo **Servizi Socio-Sanitari** e, più in generale, a coloro che hanno l'esigenza di utilizzare la lingua inglese come strumento di studio e/o di lavoro in questo settore.

### La struttura

A *Caring Society N.E.* è diviso in **otto Moduli**, ognuno dei quali è ripartito in due sezioni:

**I – Contents** – Divisa in **Unità**, contiene testi e attività che riguardano i contenuti specifici della specializzazione già affrontati in **L1**.

Ogni **Unità** è suddivisa in brevi **Capitoli** su due pagine – teoria ed esercizi – per favorire sia uno studio più parcellizzato, sia la scelta antologica da parte dell'insegnante. I contenuti dei capitoli sono **enucleati**, cioè sono divisi in più **paragrafi titolati** per rendere la comprensione più agevole.

Brevi **link (verdi)** per i link attivi con attività, **arancioni** per quelli informativi senza attività) arricchiscono i brani per consentire una maggiore interattività con gli allievi.

Alcune **rubriche** di approfondimento o curiosità, inoltre, permettono di ampliare le conoscenze sugli argomenti.

Un ricco **apparato iconografico** corredda i brani di lettura, per ognuno dei quali è previsto un esauriente **glossario**.

Ogni **Unità** si chiude con una pagina di **grammatica** e una dedicata ad **un'abilità linguistica**.

**2 – Development** – Ogni Modulo termina con le seguenti ripartizioni:

- **Vocabulary** (lessico più importante del Modulo);
- **Life Skills** (compiti di realtà);
- **Case Study** (esempio concreto di argomento/i del Modulo);
- **Film Clip** (brevi inserti di opere cinematografiche);
- **Mapping Your Mind** (rete di relazioni tra i vari argomenti del Modulo).

Ogni **Unità** presenta almeno una **risorsa online** e un **video**, quasi sempre accompagnati da attività.

### Materiali accessori

#### TEACHER'S BOOK

Con le chiavi degli esercizi, gli audioscripts delle attività di ascolto, note e procedure didattiche, prove di verifica collegate ai singoli Moduli, materiale informativo utile per il docente (ad es. Piano di lavoro, Didattica inclusiva).

#### CD AUDIO

Registrato con l'impiego di speakers madrelingua, contiene le attività di ascolto.

#### ONLINE RESOURCES

Sul sito web della Casa Editrice sono disponibili espansioni a completamento e potenziamento del testo, film clips, e materiale informativo didattico (ad es. Didattica Digitale Integrata).



# ON HAIR

## ENGLISH FOR HAIRDRESSERS



**L'argomento.** *On Hair* è rivolto agli studenti iscritti ai percorsi di **istruzione e formazione professionale** e ai percorsi di **qualifica e diploma professionale** nel settore dei **servizi, indirizzo di Acconciatura**, e, più in generale, a chi opera nel settore, in quanto finalizzato all'acquisizione di competenze linguistiche specifiche del settore.

Grazie alla ricchezza del materiale proposto, *On Hair* – concepito per promuovere un apprendimento attivo basato sui contenuti (*content-based learning*) – offre la possibilità di scegliere gli argomenti sia in base ai programmi delle materie di indirizzo, sia in base al livello di competenza linguistica degli studenti.

I brani, autentici o appositamente pensati per il profilo di apprendente a cui il corso è indirizzato, sono tratti da fonti diverse: giornali e riviste, libri e manuali, materiale promozionale e siti web.

### La struttura dell'opera.

Il testo si articola in 4 sezioni:

**1. Student's book** – 13 unità organizzate intorno ad un unico nucleo tematico e con la seguente struttura:

- **Vocabulary:** lessico specifico dell'unità corredato da immagini ed esercizi e con la traduzione dei termini.
- **Skills:** brani riguardanti aspetti specifici della professione corredati di glossario, seguiti da attività di comprensione, scrittura, ascolto e dialoghi.
- **Communication:** attività di *Listening, Speaking, Writing, Role play, Real-life task* legate alla fraseologia di carattere professionale proposta.

**2. Vocabulary bank** – sezione di riferimento lessicale con termini specifici del settore divisi per categorie logiche e per unità.

**3. Workbook** – eserciziario, per consolidare i contenuti e la lingua appresi nel corso, diviso nelle sezioni di *Vocabulary, Skills, Communication e Translation*.

**4. Grammar** – ampia sezione che riprende tutta la grammatica di livello A2/B1 con schemi semplici ma completi e che la consolida e potenzia con numerosi esercizi in contesto.

### Materiali accessori.

- **TEACHER'S BOOK.** Programmazione didattica per modulo, *audio-scripts* delle attività di ascolto, soluzioni degli esercizi a risposta chiusa e suggerimenti per la correzione di quelli a risposta aperta, note didattiche, prove di verifica formativa per ogni Unità per accertare le competenze acquisite.

- **ONLINE RESOURCES.** Video e file audio formato mp3 con la registrazione delle attività di ascolto, corredati da attività di comprensione, attività ludiche per favorire l'apprendimento linguistico, attività di *real life* per simulare situazioni lavorative quotidiane, prove di verifica formativa per ogni Unità per accertare le competenze acquisite in formato editabile.



### LIBRO MISTO + CD + EBOOK

pp. 216 € 22,80  
ISBN 978-88-441-2092-4

### TEACHER'S BOOK

pp. 192  
ISBN 978-88-441-2093-1

### RIORSE ONLINE

- Extra video activities
- Games and interactive activities
- Real-life activities
- Test di unità in formato editabile

### EDIZIONE DIGITALE

pp. 216 € 17,20  
ISBN 978-88-441-7092-9

Istruzione e Formazione Professionale, Settore dei Servizi, indirizzo Operatore del Benessere, Acconciatura.



# ON BEAUTY

## ENGLISH FOR BEAUTICIANS



### LIBRO MISTO + CD + EBOOK

pp. 216 € 22,80  
ISBN 978-88-441-2094-8

#### TEACHER'S BOOK

pp. 192  
ISBN 978-88-441-2095-5

#### RISORSE ONLINE

- Extra video activities
- Games and interactive activities
- Real-life activities
- Test di unità in formato editabile

### EDIZIONE DIGITALE

pp. 216 € 17,20  
ISBN 978-88-441-7094-3

Istruzione e Formazione Professionale, Settore dei Servizi, indirizzo Operatore del Benessere, Estetica.

**L'argomento.** *On Beauty* è rivolto agli studenti iscritti ai percorsi di **istruzione e formazione professionale** e ai percorsi di **qualifica e diploma professionale** nel settore dei **servizi, indirizzo di Estetica**, e, più in generale, a chi opera nel settore, in quanto finalizzato all'acquisizione di competenze linguistiche specifiche del settore.

Grazie alla ricchezza del materiale proposto, *On Beauty* – concepito per promuovere un apprendimento attivo basato sui contenuti (*content-based learning*) – offre la possibilità di scegliere gli argomenti sia in base ai programmi delle materie di indirizzo, sia in base al livello di competenza linguistica degli studenti.

I brani, autentici o appositamente pensati per il profilo di apprendente a cui il corso è indirizzato, sono tratti da fonti diverse: giornali e riviste, libri e manuali, materiale promozionale e siti web.

**La struttura dell'opera.** Il testo si articola in 4 sezioni:

**1. Student's book** – 13 unità organizzate intorno ad un unico nucleo tematico e con la seguente struttura:

- **Vocabulary:** lessico specifico dell'uni-

tà corredato da immagini ed esercizi e con la traduzione dei termini.

- **Skills:** brani riguardanti aspetti specifici della professione corredati di glossario, seguiti da attività di comprensione, scrittura, ascolto e dialoghi.

- **Communication:** attività di *Listening, Speaking, Writing, Role play, Real-life task* legate alla fraseologia di carattere professionale proposta.

**2. Vocabulary bank** – sezione di riferimento lessicale con termini specifici del settore divisi per categorie logiche e per unità.

**3. Workbook** – eserciziario, per consolidare i contenuti e la lingua appresi nel corso, diviso nelle sezioni di *Vocabulary, Skills, Communication e Translation*.

**4. Grammar** – ampia sezione che riprende tutta la grammatica di livello A2/B1 con schemi semplici ma completi e che la consolida e potenzia con numerosi esercizi in contesto.

### Materiali accessori.

- **TEACHER'S BOOK.** Programmazione didattica per modulo, *audioscripts* delle attività di ascolto, soluzioni degli esercizi a risposta chiusa e suggerimenti per la correzione di quelli a risposta aperta, note didattiche, prove di verifica formativa per ogni Unità per accertare le competenze acquisite.

- **ONLINE RESOURCES.** Video e file audio formato mp3 con la registrazione delle attività di ascolto, corredati da attività di comprensione, attività ludiche per favorire l'apprendimento linguistico, attività di *real life* per simulare situazioni lavorative quotidiane, prove di verifica formativa per ogni Unità per accertare le competenze acquisite in formato editabile.





GRADED READERS



**Caratteristiche generali.** La collana di narrativa inglese è composta da cinque livelli caratterizzati da un **carico lessicale** (*head-words*) e un **carico strutturale** (*structures*), delimitati dal singolo livello e segnalati in ogni testo. Ha rilevanza, ovviamente, anche la **sintassi** per cui, ad esempio, ai livelli più bassi prevalgono le frasi coordinate rispetto alle subordinate, che trovano invece largo spazio ai livelli superiori. L'**aspetto iconografico** assume valenza di testo soprattutto al primo livello, dove sono presenti *readers* anche sotto forma di fumetto.

**Impianto didattico.** Ogni *reader* è strutturato in diverse sezioni così suddivise:

- Before Reading* (previsione di fatti e anticipazione di parole nuove o difficili)
- Testo (diviso in capitoli/scene)
- After Reading* (al termine di ogni capitolo/scena) con esercizi riferiti a: l'area testuale, l'area lessicale, l'area strutturale, l'area comunicativa
- Extension* (lettura di approfondimento di un tema/personaggio/fatto, ecc.)
- Summing-up Activities* al fondo del libro
- Note a piè di pagina in inglese
- Glossario multilingue

**Abilità linguistiche.** Tutte e quattro le abilità linguistiche vengono esercitate e sviluppate. Particolare risalto, ovviamente, ha l'abilità di **reading** che viene ulteriormente esaltata dalla presenza di una lettura di approfondimento – al termine di ogni capitolo o gruppo di capitoli – senza esercizi e senza controlli (*extensive reading*). L'altra abilità dello scritto, quella produttiva (**writing**), trova ampio spazio sia per la serie di esercizi da svolgere, sia per alcune attività ad essa dedicate. Anche all'abilità di **speaking** vengono riservati alcuni esercizi appositi, mentre all'abilità di **listening** viene destinata una serie di esercitazioni da svolgersi con l'annesso **CD audio** che contiene il testo letto da *native speakers*.

RISORSE ONLINE

- Soluzioni degli esercizi
- Audioscripts
- Attività di riepilogo

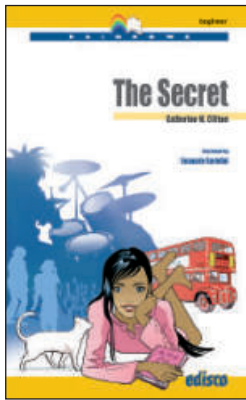

Katherine M. Clifton

## THE SECRET

Le vicende di un gruppo rock alla scalata del successo si intrecciano con quelle di una giovane adolescente innamorata di un ragazzo straordinariamente somigliante al fascino leader della band... Insetti di approfondimento sulle tematiche adolescenziali quali amore, amicizia, musica, arricchiscono ulteriormente questo *reader*.

LIBRO + CD

pp. 80 • € 8,80 • ISBN 978-88-441-1713-9

EDIZIONE DIGITALE

pp. 80 • € 7,40 • ISBN 978-88-441-6713-4

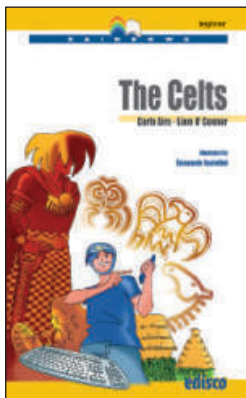

L. O' Connor – C. Aira

## THE CELTS

Tom Matrix ha la straordinaria possibilità di viaggiare nel tempo e nello spazio con il suo caschetto di realtà virtuale. Si reca presso i Celti, dove incontra un fiero guerriero che gli fa conoscere usi e costumi della sua gente. Un excursus storico che porta il lettore ad apprendere aspetti di una delle più interessanti culture europee del passato.

LIBRO + CD

pp. 80 • € 8,80 • ISBN 978-88-441-1695-8

EDIZIONE DIGITALE

pp. 80 • € 7,40 • ISBN 978-88-441-6695-3



William Shakespeare

## THE TEMPEST

a cura di J. Pignet e A. Finotto

*The Tempest* è una commedia piena di magia, mistero e fantasia. Su un'isola vive Prospero, l'ex Duca di Milano, che governa l'isola e le sue creature, tra cui lo spiritello Ariel e il mostro Caliban. Una tempesta marina spinge un'imbarcazione con tutti i suoi passeggeri sull'isola. Grazie ai suoi magici poteri, Prospero ha fatto naufragare la nave che trasportava gli usurpatori del suo ducato...

LIBRO + CD

pp. 80 • € 8,80 • ISBN 978-88-441-1744-3

EDIZIONE DIGITALE

pp. 80 • € 7,40 • ISBN 978-88-441-6744-8

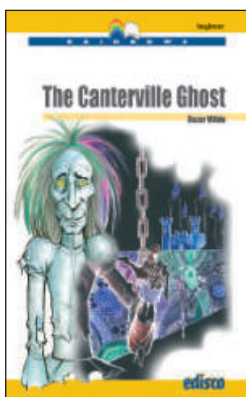

Oscar Wilde

## THE CANTERVILLE GHOST

a cura di R. Aimò e L. O'Connor

Una famiglia americana compra un castello con tutti gli arredi, compreso... il suo fantasma. Quando l'essere soprannaturale si rivela, viene trattato con molta indifferenza e persino fatto oggetto di scherzi. L'unica persona della famiglia che lo tratta con rispetto è Virginia, che gli permetterà di liberarsi della sua maledizione secolare. Il più umoristico dei racconti di Wilde è stato realizzato a fumetti, con approfondimenti sulla 'esistenza' di fantasmi in castelli famosi, nella letteratura e al cinema.

LIBRO + CD

pp. 64 • € 8,80 • ISBN 978-88-441-1766-5

EDIZIONE DIGITALE

pp. 64 • € 7,40 • ISBN 978-88-441-6766-0







Lyman Frank Baum

## THE WIZARD OF OZ

a cura di A. Grasso

Un ciclone trascina Dorothy e il suo cagnolino nella magica terra di Oz. Così comincia a viaggiare verso la Città di Smeraldo, dove vive un grande mago che le potrà permettere di ritornare a casa nel Kansas. Strada facendo, incontra uno spaventapasseri che vuole un cervello, un uomo di latta che desidera un cuore e un leone codardo che ha bisogno di coraggio. Tutti loro sperano che il Mago di Oz li possa aiutare prima che la Malvagia Strega dell'Est li catturi.

**LIBRO + CD**

pp. 80 • € 9,30 • ISBN 978-88-441-1807-5

**EDIZIONE DIGITALE**

pp. 80 • € 7,40 • ISBN 978-88-441-6807-0



## TALES FROM THE BRITISH ISLES

a cura di R. Aimo e R. Palmer

In questo *reader* sono presenti leggende, miti, favole e fiabe appartenenti al folklore delle Isole Britanniche: *King Arthur*, la più famosa leggenda inglese; *Robin Hood*, l'eroe dell'Inghilterra medioevale che ruba ai ricchi per dare ai poveri; *Owain*, le imprese cavalleresche dell'eroe della mitologia gallese; *The Sprightly Tailor*, un sarto scozzese che riesce a portare a termine il suo lavoro con determinazione nonostante la presenza di un orribile mostro; *Deirdre*, la disperata storia d'amore di una bellissima fanciulla irlandese.

**LIBRO + CD**

pp. 64 • € 8,80 • ISBN 978-88-441-1795-5

**EDIZIONE DIGITALE**

pp. 64 • € 7,40 • ISBN 978-88-441-6795-0

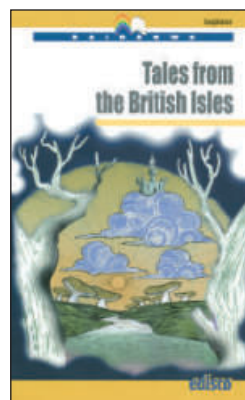

Oscar Wilde

## THE HAPPY PRINCE

AND OTHER TALES

a cura di Maria Carla Piccinini e Liam O'Connor

Il *reader* contiene celebri storie: *The Happy Prince*, *The Selfish Giant*, *The Devoted Friend*, *The Remarkable Rocket*. È la prima raccolta di racconti che l'autore scrisse per i figli. Tutti a sfondo educativo, alludono alle contraddizioni della morale vittoriana e trattano di tematiche come la generosità, l'egoismo e il riscatto, l'ingenuità in contrasto con l'amicizia interessata, la superbia destinata al fallimento.

**LIBRO + CD**

pp. 64 • € 8,80 • ISBN 978-88-441-1863-1

**EDIZIONE DIGITALE**

pp. 64 • € 7,40 • ISBN 978-88-441-6863-6

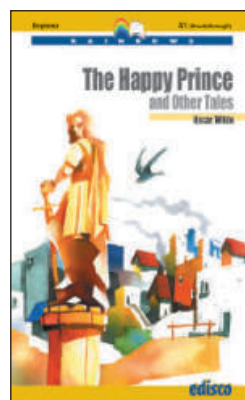

Frances Hogson Burnett

## THE SECRET GARDEN

a cura di S. Coletto

Rimasta orfana, Mary Lennox viene mandata dall'India in Inghilterra da suo zio, vedovo. Si trova a vivere in una grande ma fredda casa di campagna ed è quasi sempre sola. Ma Mary è una ragazzina intraprendente e curiosa e fa due scoperte molto intriganti: uno dei giardini è abbandonato e nessuno vi può accedere: perché? Suo cugino Colin è costretto da tanto tempo a letto: è davvero malato? Mary e il suo nuovo amico Dickon riportano in vita il giardino e decidono che Colin lo deve vedere: una decisione che cambierà i destini di molti.

**LIBRO + CD**

pp. 64 • € 8,80 • ISBN 978-88-441-2108-2

**EDIZIONE DIGITALE**

pp. 64 • € 7,40 • ISBN 978-88-441-7108-7



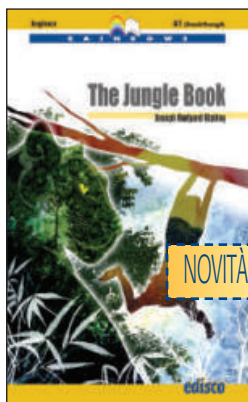

Joseph Rudyard Kipling

## THE JUNGLE BOOK

a cura di G. Canazza



Chi non vorrebbe essere in grado di comunicare con animali feroci e bestie selvagge? È un sogno, ma, senza sorprese, quest'abilità si accompagna a difficoltà e pericoli. Segui le avventure del giovane cucciolo d'uomo Mowgli che, aiutato dai grandi amici Baloo e Bagheera, vive la sua infanzia in un branco di lupi, apprendendo la legge della giungla e combattendo contro pericoli e nemici. Leggi questo classico di Kipling e senti l'adrenalina del vivere nella giungla!

LIBRO + CD

pp. 64 • € 8,80 • ISBN 978-88-441-2111-2

EDIZIONE DIGITALE

pp. 64 • € 7,40 • ISBN 978-88-441-7111-7

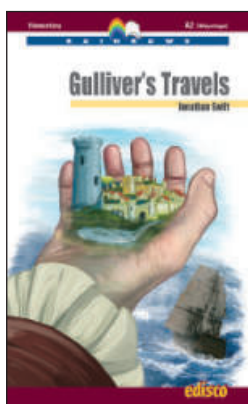

Jonathan Swift

## GULLIVER'S TRAVELS

a cura di Rossana Aimo e Roy Palmer



Fantasia e satira sono gli elementi costitutivi del romanzo, parodia della letteratura di viaggio e feroce critica della società del tempo e della natura umana. Gulliver narra di viaggi in terre strane: Lilliput, dove incontra minuscoli esseri; Brobdingnag, il paese dei giganti; Laputa, l'isola volante degli scienziati e filosofi; infine, la terra dei cavalli razionali, gli Houyhnhnms, esseri saggi che convivono con esseri brutali, gli Yahoos, simili agli uomini. Il libro contiene approfondimenti legati alle tematiche del romanzo.

LIBRO + CD

pp. 80 • € 9,60 • ISBN 978-88-441-1865-5

EDIZIONE DIGITALE

pp. 80 • € 7,40 • ISBN 978-88-441-6865-0

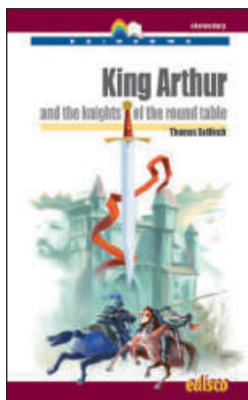

Thomas Bulfinch

## KING ARTHUR

a cura di I. Bruschi e R. Palmer



Re Artù, Mago Merlino, Lancillotto, Ginevra, il Santo Graal, Excalibur, Camelot sono i protagonisti di una saga immortale che ancora oggi conserva fascino e magia. L'antica Britannia del VI secolo è lo scenario incantevole dove si svolgono avvenimenti tra storia e leggenda. Un libro ricco di suggestioni dove l'ambientazione magica è affidata anche alla ricca cornice illustrativa e agli approfondimenti storici e letterari.

LIBRO + CD

pp. 96 • € 9,60 • ISBN 978-88-441-1745-0

EDIZIONE DIGITALE

pp. 96 • € 7,40 • ISBN 978-88-441-6745-5

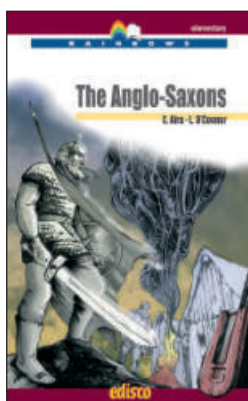

L. O'Connor – C. Aira

## THE ANGLO-SAXONS



Incuriosito dal ritrovamento archeologico di un misterioso oggetto d'oro, Tom Matrix si reca presso gli Anglo-Sassoni grazie al suo caschetto di realtà virtuale. Un viaggio nel tempo e nello spazio che ci fa incontrare questi popoli germanici che invasero la Britannia nel V secolo. Tom apprende i loro usi e costumi; viene a conoscenza del loro patrimonio culturale, di personaggi famosi e meno famosi e di una dolce e graziosa fanciulla di nome Darlene. Tuttavia, il possesso del misterioso e prezioso oggetto gli riserva seri guai e un'impensabile sorpresa...

LIBRO + CD

pp. 96 • € 8,80 • ISBN 978-88-441-1763-4

EDIZIONE DIGITALE

pp. 96 • € 7,40 • ISBN 978-88-441-6763-9





Daniel Defoe

## ROBINSON CRUSOE

a cura di D. P. Madrigali

Considerato il capostipite del romanzo moderno, Robinson Crusoe è la storia di un giovane e ricco inglese attratto da due grandi amori: il mare e l'avventura. Tuttavia, dopo una serie di viaggi in diverse parti del mondo, un naufragio lo porta ad essere l'unico sopravvissuto su un'isola deserta. Qui vivrà 28 anni, scrivendo un diario in cui racconta tutte le sue avventure. Ritournerà in Inghilterra scoprendo di essere diventato ricco grazie alla sua piantagione brasiliana.

**LIBRO + CD**

pp. 80 • € 9,60 • ISBN 978-88-441-1806-8

**EDIZIONE DIGITALE**

pp. 80 • € 7,40 • ISBN 978-88-441-6806-3

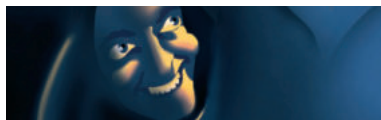
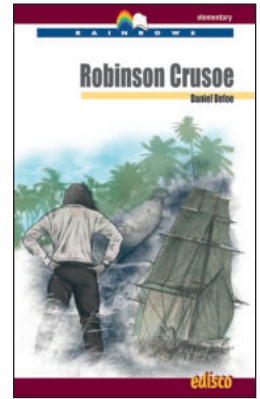

## YOUNG FRANKENSTEIN

a cura di P. Massara

Il giovane Dottor Frederick Frankenstein si reca in Transilvania dove ha ereditato il castello di suo nonno Victor, il famoso scienziato che aveva dato vita a tessuti inanimati, creando un mostro. Il nipote ripete con successo il famoso esperimento, dopo avere trovato gli appunti del nonno. Tuttavia, qualcosa va storto e la creatura si rivela essere un pericoloso mostro. Il finale è ricco di sorprendenti colpi di scena. Dall'esilarante capolavoro cinematografico di Mel Brooks, parodia del genere gotico e horror.

**LIBRO + CD**

pp. 80 • € 9,50 • ISBN 978-88-441-1697-2

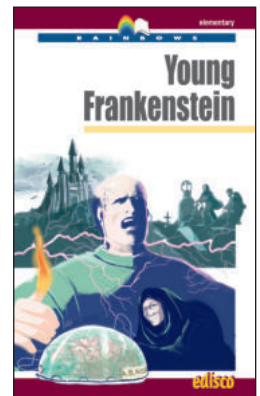

William Shakespeare

## OTHELLO

a cura di J. Pignet e C. Aira

Il dramma della gelosia, ma non solo. Othello è un militare professionista su cui Venezia fa molto affidamento. È anche un Moro Africano, però, e quindi una figura estranea alla società veneziana. Dopo avere sposato Desdemona, Othello viene convinto dalle macchinazioni di Iago ad uccidere la moglie, perché ritenuta infedele. Tragedia di passioni dove spicca la personalità del "cattivo", Iago, una delle figure più complesse e ambigue della galleria di personaggi shakespeariani.

**LIBRO + CD**

pp. 80 • € 9,60 • ISBN 978-88-441-1716-0

**EDIZIONE DIGITALE**

pp. 80 • € 7,40 • ISBN 978-88-441-6716-5

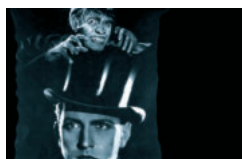
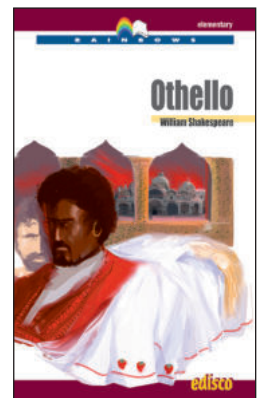

Robert Louis Stevenson

## DR JEKYLL AND MR HYDE

a cura di D. P. Madrigali

Henry Jekyll è un brillante scienziato che, miscelando particolari sostanze, riesce ad ottenere una pozione che può separare le due nature dell'animo umano: quella buona e quella malvagia. Quest'ultima, nella persona deforme e ripugnante di Mr Hyde, riesce lentamente a prendere il sopravvento finché... Il romanzo rappresenta l'eterna lotta tra il bene e il male che questa volta convivono nella stessa persona. Il reader è ricco di approfondimenti tra i quali: la società vittoriana, i criminali famosi dell'epoca, il ruolo dello scienziato e il tema del doppio nella letteratura.

**LIBRO + CD**

pp. 80 • € 9,80 • ISBN 978-88-441-1778-8

**EDIZIONE DIGITALE**

pp. 80 • € 7,40 • ISBN 978-88-441-6778-3

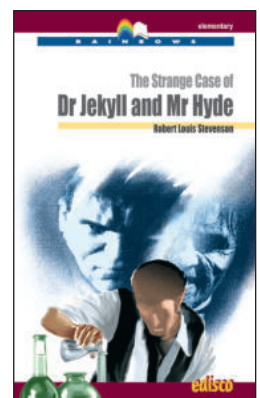

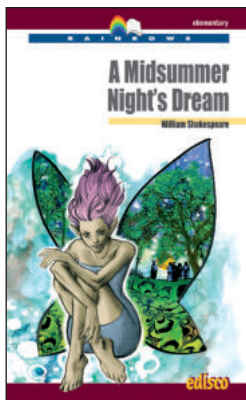

William Shakespeare

## A MIDSUMMER NIGHT'S DREAM

a cura di Jole Pignet

Versione a fumetti dell'opera teatrale in cui Shakespeare libera maggiormente la sua fantasia: folletti, elfi, fate, foreste intricate costituiscono alcuni degli elementi della commedia più misteriosa e magica del drammaturgo inglese. Essa presenta tre storie intrecciate, collegate tra loro dalla celebrazione del matrimonio tra Theseus, Duca di Atene, e Hippolyta, Regina delle Amazzoni. Quattro giovani sono alle prese con i misteri del sentimento e della passione, con la loro assoluta mutevolezza, mentre entità soprannaturali agiscono a loro insaputa e un gruppo di manovali inscena una rozza commedia, teatro nel teatro...

LIBRO + CD

pp. 96 • € 9,30 • ISBN 978-88-441-1838-9

EDIZIONE DIGITALE

pp. 96 • € 7,40 • ISBN 978-88-441-6838-4



Charles Dickens

## OLIVER TWIST

a cura di P. Massara

Uno dei romanzi più famosi di Charles Dickens, spaccato della vita della Londra dei bassifondi dell'epoca vittoriana. Romanzo di formazione e di grandi contrasti, è la storia di un ragazzo dai giorni dell'orfanotrofio alla fuga verso Londra dove si trova a vivere con persone spesso senza scrupoli e nessuna umanità. Il *reader* contiene inserti sulla società vittoriana, sullo sfruttamento minorile, sulla figura del bambino nella letteratura, sul cinema e il teatro di *Oliver Twist*.

LIBRO + CD

pp. 96 • € 9,30 • ISBN 978-88-441-1796-2

EDIZIONE DIGITALE

pp. 96 • € 7,40 • ISBN 978-88-441-6796-7



Edgar Allan Poe

## THE GOLD BUG

A2+

a cura di R. Aimo

Legrand e il suo servo Jup si imbattono in uno strano scarabeo dorato e lo avvolgono in una pergamena trovata nella sabbia. Non potendo mostrare lo scarabeo ad un amico in visita (avendolo dato in prestito), Legrand traccia uno schizzo dell'insetto sulla pergamena. Ma quando avvicina il foglio al focolare, il calore fa comparire diversi segni prima invisibili perché tracciati con l'inchiostro simpatico. Legrand scopre di essere di fronte a un crittogramma scritto dal pirata William Kidd! Riesce a decifrarlo e parte con l'amico e il servo alla ricerca del tesoro...

LIBRO + CD

pp. 80 • € 9,50 • ISBN 978-88-441-2109-9

EDIZIONE DIGITALE

pp. 80 • € 7,40 • ISBN 978-88-441-7109-4



Charles Dickens

## A CHRISTMAS CAROL

a cura di Manuela Barbero

Tipico racconto dickensiano, che riflette i forti e duri contrasti dell'epoca vittoriana. Scrooge è un uomo avaro, egoista e cattivo. La sera della vigilia di Natale gli appare il fantasma del suo defunto socio Marley, che lo avvisa che nei giorni successivi verranno a trovarlo tre spiriti... Al terrorizzato amico, Marley dice che grazie a loro avrà l'occasione per redimersi... Il libro è arricchito da approfondimenti sui *carols*, il Vittorianesimo, i fantasmi nella letteratura, le caratteristiche di questo genere letterario e le rappresentazioni cinematografiche.

LIBRO + CD

pp. 80 • € 9,50 • ISBN 978-88-441-1849-5

EDIZIONE DIGITALE

pp. 80 • € 7,40 • ISBN 978-88-441-6849-0



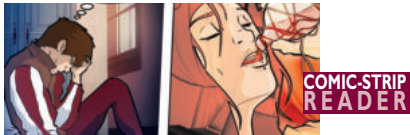

William Shakespeare

## ROMEO AND JULIET

a cura di G. Canazza

Rivivi le forti emozioni, la fiera passione e la terribile tragedia del breve ma bruciante amore che sconfigge la morte in questa nuova versione disegnata della storia di Romeo e Giulietta, due dei più famosi protagonisti shakespeariani. I due giovani amanti sono pronti a sfidare l'odio delle loro famiglie pur di sposarsi e, con l'aiuto di una servizievole tata e di un frate mescola-intrugli, riescono finalmente a coronare il loro sogno, anche se l'orgoglio, l'autoritarismo e il destino sono dietro l'angolo...

**LIBRO + CD** pp. 80 • € 8,80 • ISBN 978-88-441-2072-6

**EDIZIONE DIGITALE** pp. 80 • € 7,40 • ISBN 978-88-441-7072-1



Herbert George Wells

## A2+ THE INVISIBLE MAN

a cura di R. Polichetti e M. Simmons

Un tranquillo paese di campagna viene sconvolto dall'arrivo di un forestiero sempre coperto da capo a piedi. Porta cappello a larghe tese, sciarpa, occhiali scuri e ha uno strano naso rosa. Con sgomento e terrore ben presto gli abitanti scoprono perché quell'uomo è sempre vestito così, sia dentro che fuori casa. Egli è uno scienziato che ha sperimentato su di sé una rivoluzionaria formula... Quali effetti avrà? Perché sono tutti così spaventati? Il reader è arricchito da approfondimenti sull'invisibilità in campo letterario, scientifico e cinematografico.

**LIBRO + CD** pp. 80 • € 9,60 • ISBN 978-88-441-2106-8

**EDIZIONE DIGITALE** pp. 80 • € 7,40 • ISBN 978-88-441-7106-3



Nathaniel Hawthorne

## THE SCARLET LETTER

a cura di Isabella Bruschi

È un classico della letteratura statunitense, ambientato nella Boston puritana del XVII secolo. Hester Prynne ha preceduto nel Massachusetts l'anziano marito, e ha avuto una figlia da una relazione illegittima. È condannata a portare sul petto la lettera A (adultera). Si rifiuta di rivelare il nome dell'amante, ma il marito riuscirà a scoprirlo. Romanzo psicologico ricco di colpi di scena e personaggi dalle forti tinte.

**LIBRO + CD** pp. 112 • € 9,80 • ISBN 978-88-441-1866-2

**EDIZIONE DIGITALE** pp. 112 • € 7,40 • ISBN 978-88-441-6866-7

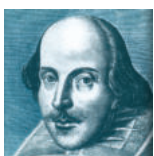

Annabel Pope

## THE SWAN ON THE AVON THE LIFE AND TIMES OF WILLIAM SHAKESPEARE

Biografia romanzata del Grande Bardo basata sui pochi documenti pervenuti e sulle sue opere. I primi anni della sua vita, il matrimonio con Anne Hathaway, il trasferimento a Londra, l'amicizia feconda con un italiano (probabile fornitore di diverse novelle), i primi passi teatrali come attore e poi come autore, le grandi difficoltà e i grandi successi; ma anche il grande amore verso una *Dark Lady*, la misteriosa musa ispiratrice di diverse sue opere. Il tutto inserito nel contesto storico del periodo elisabettiano.

**LIBRO + CD** pp. 128 • € 9,80 • ISBN 978-88-441-1839-6

**EDIZIONE DIGITALE** pp. 128 • € 7,40 • ISBN 978-88-441-6839-1

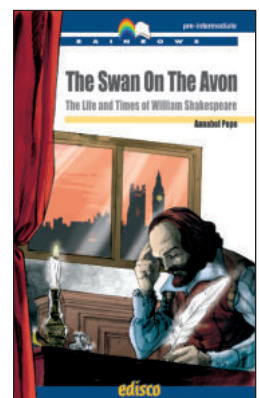
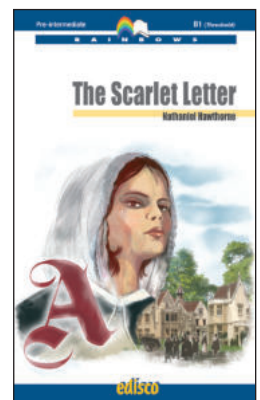
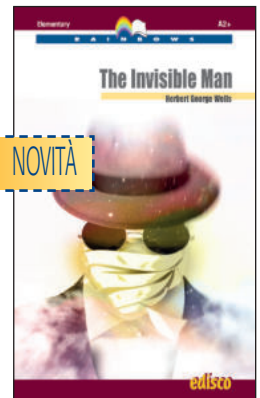
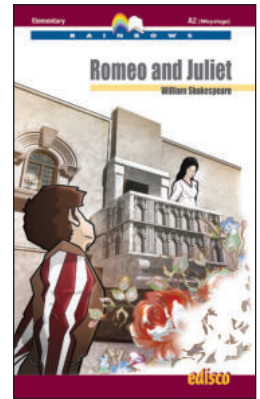



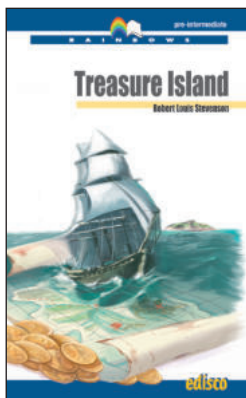

Robert Louis Stevenson

## TREASURE ISLAND

a cura di P. Della Valle

In questo romanzo il giovane Jim Hawkins descrive la caccia ad un favoloso tesoro, quello del Capitano Flint, in seguito al ritrovamento della mappa di un'isola. *Treasure Island* è un classica storia avventurosa, archetipo della narrativa ottocentesca, ricca di personaggi strambi e colpi di scena. Insetti sulla pirateria nella storia e nel cinema, sulla letteratura di viaggio e sull'autore, rendono questo libro adatto anche ai lettori più grandi.

LIBRO + CD

pp. 128 • € 9,80 • ISBN 978-88-441-1746-7

EDIZIONE DIGITALE

pp. 128 • € 7,40 • ISBN 978-88-441-6746-2



H. G. Wells, H. P. Lovecraft, I. Asimov, et al.

## TALES FROM OUTER SPACE

a cura di M. Barbero e C. Gelli

Cinque racconti di alcuni dei più famosi autori di fantascienza: il capostipite H. G. Wells con un racconto su un uovo di cristallo da cui si vedono i marziani; H. P. Lovecraft con la mitologia letteraria Cthulhu; A. Porges racconta dell'umanità che viene liberata dagli invasori grazie al diavolo; A. C. Clarke con *Sentinel of Eternity*, da cui fu tratto il film di S. Kubrick "2001: Odissea nello spazio"; I. Asimov con una guerra stellare vinta con una strategia non proprio ortodossa...

LIBRO + CD

pp. 112 • € 9,80 • ISBN 978-88-441-1809-9

EDIZIONE DIGITALE

pp. 112 • € 7,40 • ISBN 978-88-441-6809-4

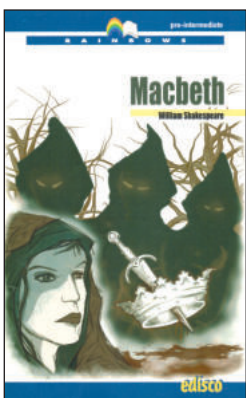

William Shakespeare

## MACBETH

a cura di J. Pignet e C. Aira

*Macbeth* è una delle opere più famose di Shakespeare e la sua tragedia più breve. Tre streghe profetizzano a Macbeth che egli salirà sempre più nella scala gerarchica fino a diventare re. Avveratasi la prima delle profezie, accecato dall'ambizione e spinto dalla spietata moglie, Macbeth uccide il re e sale sul trono. Seguiranno altre orribili uccisioni nel tentativo di conservare la corona, finché scoprirà che le profezie possono avere un'altra verità...

LIBRO + CD

pp. 96 • € 9,80 • ISBN 978-88-441-1805-1

EDIZIONE DIGITALE

pp. 96 • € 7,40 • ISBN 978-88-441-6805-6

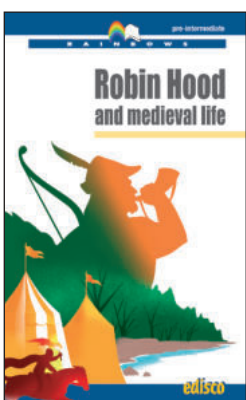

Patrizia Gorgerino

## ROBIN HOOD AND MEDIEVAL LIFE

Leggendario eroe dell'Inghilterra medioevale, Robin Hood 'rubava ai ricchi per dare ai poveri', come recita una delle tante ballate a lui dedicate. Con la sua banda, tra cui Little John e Friar Tuck, si rifugia nell'inaccessibile foresta di Sherwood, seguito dall'amata Marian. In costante lotta con lo sceriffo di Nottingham ma leale al re, il più famoso e amato fuorilegge della storia farà rivivere un periodo di grande interesse storico come quello delle Crociate e di Riccardo Cuor di Leone. Gli stimolanti inserti di approfondimento arricchiscono notevolmente questo piacevole libro di lettura.

LIBRO + CD

pp. 80 • € 9,50 • ISBN 978-88-441-1722-1

EDIZIONE DIGITALE

pp. 80 • € 7,40 • ISBN 978-88-441-6722-6







Oscar Wilde

## THE PICTURE OF DORIAN GRAY

a cura di D. P. Madrigali

*The Picture of Dorian Gray* è l'unico romanzo di Oscar Wilde. Dorian esprime il desiderio che il suo ritratto invecchi e che lui, invece, rimanga giovane e bello. Il suo desiderio viene esaudito e più persegue una vita di piaceri, più brutto e vecchio diventa il ritratto, mentre Dorian rimane sempre lo stesso. Tuttavia, il desiderio dell'eterna giovinezza condurrà il protagonista ad un tragico epilogo.

**LIBRO + CD** pp. 120 • € 9,80 • ISBN 978-88-441-1715-3

**EDIZIONE DIGITALE** pp. 120 • € 7,40 • ISBN 978-88-441-6715-8

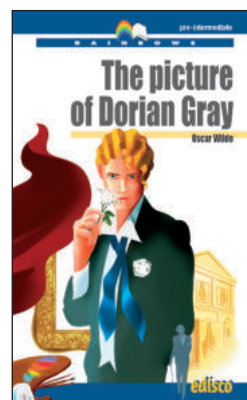

William Shakespeare

## ROMEO AND JULIET

a cura di A. Finotto e J. Pignet

L'amore di Giulietta e Romeo è più forte dell'odio delle loro famiglie, i Capuleti e i Montecchi. Ma la faida delle due nobili casate veronesi coinvolgerà tragicamente anche i due giovani amanti. La grande tragedia shakespeariana dell'amore è stata trascritta in forma narrativa in questo libro ricco di attività e inserti di approfondimento. Sono presenti riferimenti alle opere successive sullo stesso tema sia teatrali che cinematografiche che musicali. Al fondo del libro si trovano anche brani scelti e adattati per la drammatizzazione in classe o laboratorio teatrale.

**LIBRO + CD** pp. 80 • € 9,80 • ISBN 978-88-441-1698-9

**EDIZIONE DIGITALE** pp. 80 • € 7,40 • ISBN 978-88-441-6698-4

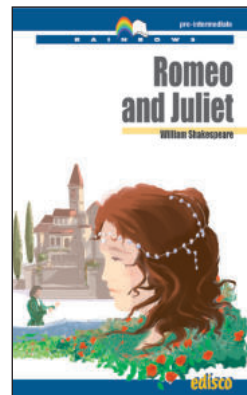

Bram Stoker

## DRACULA

a cura di L. Giolitti e M. L. Sillitti

Un giovane agente immobiliare si reca in Transilvania per vendere una casa londinese al Conte Dracula. È l'inizio delle sue pene e di quelle delle persone a lui più care. *Dracula* (1897) può essere considerato l'ultimo tra i grandi romanzi gotici. Bram Stoker riprende il mito del vampiro e realizza un romanzo dalle atmosfere oscure dove paura, terrore e orrore sono i sentimenti prevalenti. Corredato da dossieri sulle origini di Dracula, sui vampiri veri e presunti, sui luoghi dei misfatti come la Transilvania e sulla ricca filmografia.

**LIBRO + CD** pp. 112 • € 9,80 • ISBN 978-88-441-1779-5

**EDIZIONE DIGITALE** pp. 112 • € 7,40 • ISBN 978-88-441-6779-0

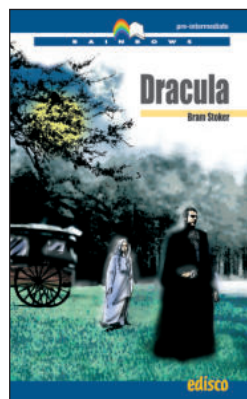

William Shakespeare

## THE MERCHANT OF VENICE

a cura di Jole Pignet

Per aiutare l'amico Bassanio a corteggiare la bella e ricca Porzia, Antonio chiede del denaro in prestito all'usuraio ebreo Shylock. Poiché non sarà in grado di restituire la cifra nei tempi stabiliti, dovrà sottostare al patto stipulato con l'usuraio: il prelievo di una libbra di carne dal proprio corpo. Ma sarà proprio Porzia, travestita da giovane avvocato, a salvarlo con astuzia e intelligenza. Questa famosa opera shakespeariana tratta diverse tematiche quali l'odio razziale, l'amore e l'amicizia, sviluppate nei dossieri che arricchiscono il reader.

**LIBRO + CD** pp. 96 • € 9,80 • ISBN 978-88-441-1886-0

**EDIZIONE DIGITALE** pp. 96 • € 7,40 • ISBN 978-88-441-6886-5

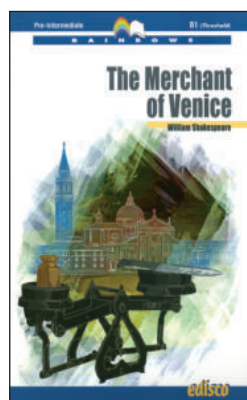

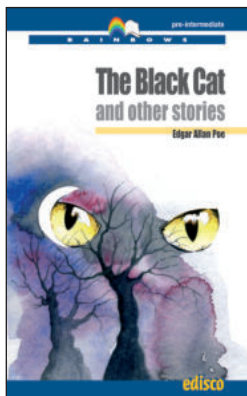

Edgar Allan Poe

## THE BLACK CAT AND OTHER STORIES

a cura di P. Gorgerino e R. Palmer

Cinque celebri e avvincenti racconti di E. A. Poe – *MS Found in a Bottle*, *The Pit and the Pendulum*, *The Masque of the Red Death*, *The Tell-Tale Heart*, *The Black Cat* – sono contenuti in questo *reader*. Accompagnano il libro letture di approfondimento sui luoghi in cui Poe visse, sull'origine e la struttura del racconto, sulla sua evoluzione e divisione in sottogeneri letterari, oltre che su tematiche inerenti ai racconti stessi.

LIBRO + CD

pp. 96 • € 9,80 • ISBN 978-88-441-1780-1

EDIZIONE DIGITALE

pp. 96 • € 7,40 • ISBN 978-88-441-6780-6

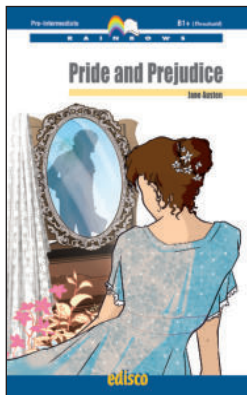

Jane Austen

## PRIDE AND PREJUDICE B1+

a cura di M. Barbero

Nell'Inghilterra rurale di fine '700 un giovane aristocratico, Charles Bingley, a cui non mancano le ricchezze, affitta la tenuta vicina a quella dei Bennet, a cui non mancano invece le figlie da maritare. Accompagnato dall'affascinante quanto altezzoso Mr Darcy, Bingley si innamora della bella primogenita dei Bennet, Jane. Amore a prima vista sarebbe anche per Darcy e la secondogenita, Lizzie, se non fosse per la loro indole: troppo *orgogliosa* lei, troppo *prevenuto* lui.

LIBRO + CD

pp. 96 • € 9,80 • ISBN 978-88-441-2010-8

EDIZIONE DIGITALE

pp. 96 • € 7,40 • ISBN 978-88-441-7010-3

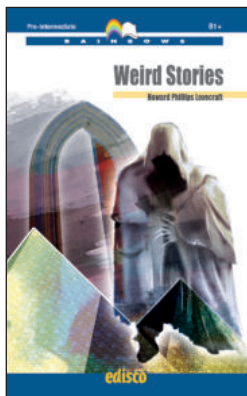
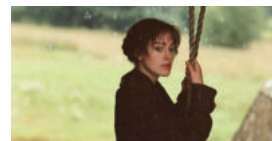

Howard Phillips Lovecraft

## WEIRD STORIES B1+

a cura di C. Aira, A. Finotto e J. Pignet

Cinque *short-stories* del grande scrittore americano della narrativa fantastica e *horror*, epigono di E.A. Poe e ispiratore di Stephen King: *The Alchemist* (il primo racconto scritto all'età di 18 anni), *The Colour Out of Space* (uno dei più famosi racconti di orrore cosmico), *The Outsider* (da molti considerato il suo più bel racconto), *The Thing on the Doorstep* (allucinante storia di occultismo e trasmutazione dei corpi), *Imprisoned with the Pharaohs* (dedicato a Houdini, il grande illusionista famoso per le sue fughe impossibili).

LIBRO + CD

pp. 96 • € 9,80 • ISBN 978-88-441-2011-5

EDIZIONE DIGITALE

pp. 96 • € 7,40 • ISBN 978-88-441-7011-0

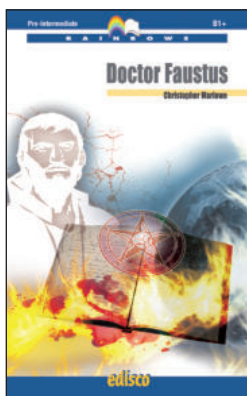

Christopher Marlowe

## DOCTOR FAUSTUS B1+

a cura di Silvia M. Pittavino e Maria C. Distefano

La noia, l'ambizione e la solita volontà dell'uomo di sfidare Dio spingono il famoso scienziato Faustus a firmare un contratto addirittura con Satana stesso: 24 anni di conoscenza in cambio della sua anima. Distratto da quadretti demoniaci, bellissime regine del passato e piacevoli scherzi, riuscirà Faustus a salvarsi? Una storia antica ma moderna sulla sete dell'uomo per il potere e la conoscenza, arricchita da approfondimenti utili a contestualizzare i vari personaggi e l'autore.

LIBRO + CD

pp. 96 • € 9,80 • ISBN 978-88-441-2030-6

EDIZIONE DIGITALE

pp. 96 • € 7,40 • ISBN 978-88-441-7030-1



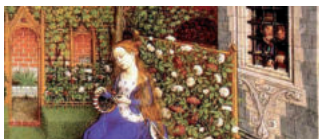

Geoffrey Chaucer

## THE CANTERBURY TALES

a cura di Raffaella Beolè

Sulla strada verso Canterbury, in visita al santuario di Thomas Becket, un gruppo di pellegrini decide di raccontare ognuno una propria storia. Uno spaccato della società inglese del XIV secolo, evidenziato realisticamente nel General Prologue e da racconti quali *The Knight's Tale*, *The Miller's Tale*, *The Wife of Bath's Tale*, *The Merchant's Tale* e *The Pardoner's Tale*. Arricchiscono il reader l'introduzione al periodo e all'opera, e approfondimenti sulle tematiche presenti nei vari racconti.

**LIBRO + CD**

pp. 96 • € 9,80 • ISBN 978-88-441-1858-7

**EDIZIONE DIGITALE**

pp. 96 • € 7,40 • ISBN 978-88-441-6858-2



Herbert George Wells

## B1+ THE TIME MACHINE

a cura di R. Polichetti

Anticipando Einstein di una decina d'anni, Wells fa viaggiare il suo personaggio nella quarta dimensione (il tempo). Questi si reca in un lontanissimo futuro abitato da esseri umani gentili e graziosi ma con poca intelligenza ed emozioni. In seguito alla scomparsa della macchina del tempo, si rende conto che l'umanità si è evoluta in due specie completamente distinte... Completano il libro approfondimenti quali il viaggio nel tempo, la fantascienza e le utopie.

**LIBRO + CD**

pp. 96 • € 9,80 • ISBN 978-88-441-2074-0

**EDIZIONE DIGITALE**

pp. 96 • € 7,40 • ISBN 978-88-441-7074-5



Washington Irving

## THE LEGEND OF SLEEPY HOLLOW

AND OTHER STORIES

a cura di G. D'Amico e M.C. Distefano

Terrificanti cavalieri senza testa, attraenti fantasmi viventi e misteriose persone dal passato tormentano e ravvivano la vita dei singolari protagonisti di queste storie, ambientate in un paese in fase di grandi cambiamenti, dalla rivoluzione americana alla separazione dalla monarchia britannica. Irving dà vita a personaggi molto particolari che, ancora oggi, appartengono al background culturale americano di inizio Ottocento.

**LIBRO + CD**

pp. 96 • € 9,80 • ISBN 978-88-441-2073-3

**EDIZIONE DIGITALE**

pp. 96 • € 7,40 • ISBN 978-88-441-7073-8



A. Boyle - D. Castellazzo

## B1+ THE INVINCIBLE QUEEN

THE LIFE AND TIMES OF ELIZABETH I

Elisabetta I fu regina d'Inghilterra e Irlanda dal 1558 al 1603. Fu la figlia di Enrico VIII e Anna Bolena e l'ultima Tudor. I suoi primi anni furono tribolati ma, una volta al trono, regnò con intelligenza e caparbia. Durante il suo regno, furono poste le basi della futura potenza commerciale e marittima della nazione. Una stimolante lettura che offre anche approfondimenti storici e culturali del periodo, conosciuto come *The Golden Age* con autori come E. Spenser, B. Johnson, C. Marlowe e W. Shakespeare.

**LIBRO + CD**

pp. 112 • € 9,80 • ISBN 978-88-441-2071-9

**EDIZIONE DIGITALE**

pp. 112 • € 7,40 • ISBN 978-88-441-7071-4

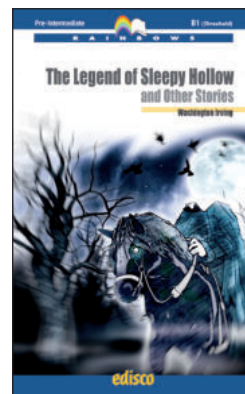
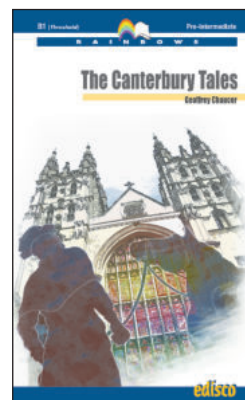





Charlotte Brontë

**JANE EYRE**

a cura di S. Pampaloni e C. Ravizza

Il destino di Jane è apparentemente una vita dura: rimasta orfana, cresciuta da una zia severa con tre cugini prepotenti e mandata in una scuola con regole rigide e poco da mangiare... Ma il suo desiderio di trovare il proprio posto nel mondo la condurrà all'indipendenza, all'amore e a alla famiglia, non senza difficoltà da superare. Un nuovo lavoro, gelosia, minacce, amore, proposte di matrimonio, delusione, amicizia e perdono aiuteranno Jane a realizzare il suo sogno.

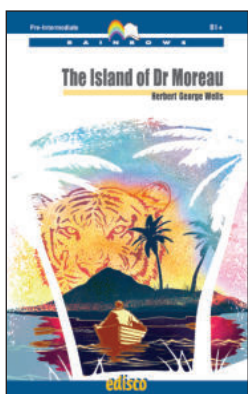
**LIBRO + CD** pp. 96 • € 9,80 • ISBN 978-88-441-2088-7**EDIZIONE DIGITALE** pp. 96 • € 7,40 • ISBN 978-88-441-7088-2

Herbert George Wells

**THE ISLAND OF DR MOREAU** **B1+**

a cura di R. Polichetti

Scritto nel 1896, è il secondo romanzo fantascientifico di H.G. Wells. In seguito ad un naufragio, Edward Prendick si trova su un'isola del Pacifico dove assiste a orribili esperimenti condotti dal Dr Moreau e dal suo assistente - uomini che vengono trasformati in animali o animali mutati in uomini? Terribili eventi e colpi di scena si susseguono in questo romanzo che tratta tematiche etiche come la vivisezione, la manipolazione genetica e il ruolo della scienza, sviluppate negli approfondimenti presenti sul reader.

**LIBRO + CD** pp. 96 • € 9,80 • ISBN 978-88-441-2089-4**EDIZIONE DIGITALE** pp. 96 • € 7,40 • ISBN 978-88-441-7089-9**BEOWULF**

a cura di C. Gioli

Beowulf è il più lungo poema in Old English. Narra le eroiche imprese di un grande e valoroso guerriero che uccide mostri e combatte contro nemici di ogni genere, tra cui un terribile drago. La storia esalta tutti i valori tradizionalmente associati all'epica: coraggio, lealtà, generosità e resilienza. Una stimolante lettura che offre anche approfondimenti sulla poesia epica, la lingua usata, e riferimenti al periodo storico e culturale.

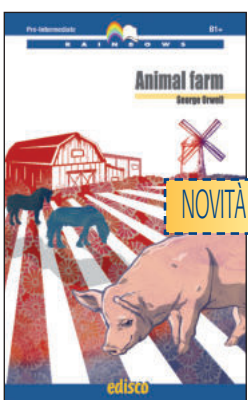
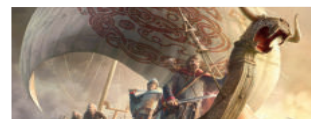
**LIBRO + CD** pp. 96 • € 9,80 • ISBN 978-88-441-2098-6**EDIZIONE DIGITALE** pp. 96 • € 7,40 • ISBN 978-88-441-7098-1

George Orwell

**ANIMAL FARM** a cura di R. Polichetti e M. Simmons

Animal Farm è un romanzo breve allegorico contro lo Stalinismo ma può essere considerato il manifesto di Orwell contro ogni forma di totalitarismo. Gli animali di una fattoria si ribellano contro il fattore sperando di creare una società dove essi possano essere uguali, liberi e felici. Tuttavia, la ribellione viene tradita e gli animali alla fine si rendono conto che una forma di tirannia è stata sostituita da un'altra. Il libro è arricchito da approfondimenti sul contesto storico-politico in cui si svolge la vicenda.

**LIBRO + CD** pp. 112 • € 9,80 • ISBN 978-88-441-2099-3**EDIZIONE DIGITALE** pp. 112 • € 7,40 • ISBN 978-88-441-7099-8





## Joseph Conrad HEART OF DARKNESS

a cura di C. Gioli

*Heart of Darkness* racconta la storia di Marlow, capitano di un battello a vapore di una compagnia commerciale belga nel cuore dell'Africa. Il romanzo è una forte critica al colonialismo e tratta di imperialismo e razzismo. Il male, il potere e l'etica sono esaminati attraverso il personaggio centrale, Kurtz. Questi è il comandante di una stazione di commercio di avorio, che instaura un regno del terrore nelle oscure tenebre della giungla africana.

**LIBRO + CD** pp. 128 • € 9,80 • ISBN 978-88-441-2112-9

**EDIZIONE DIGITALE** pp. 128 • € 7,40 • ISBN 978-88-441-7112-4



George Orwell

## 1984

a cura di M. Barbero

*1984* è un romanzo distopico anti-totalitaristico. Orwell esplora le tematiche del controllo dei mezzi di comunicazione di massa, della vigilanza capillare del Governo sui cittadini e di come esso possa manipolare la storia, le vite e persino i pensieri delle persone. Il romanzo conia diverse nuove parole ed espressioni, quali 'Big Brother', 'thoughtcrime', 'doublethink' e 'Newspeak'. Il reader contiene approfondimenti sulle principali tematiche presenti in *1984*.

**LIBRO + CD** pp. 128 • € 9,80 • ISBN 978-88-441-2100-6

**EDIZIONE DIGITALE** pp. 128 • € 7,40 • ISBN 978-88-441-7100-1



## Francis Scott Fitzgerald THE GREAT GATSBY

a cura di C. Gioli

Attraverso l'ascesa e la caduta di un affascinante giovane, il romanzo tratta la decadenza dell'Età del Jazz nell'America degli Anni '20. Allo stesso tempo eroe tragico/romantico e criminale, Gatsby crede che il denaro sia la chiave per il successo e la felicità, ma soprattutto per rendere reale il suo impossibile sogno d'amore. Con questa storia, Fitzgerald ci mostra tutte le contraddizioni del periodo: l'avventatezza delle classi più agiate, la povertà delle classi più basse e la qualità illusoria del cosiddetto sogno americano.

**LIBRO + CD** pp. 112 • € 9,80 • ISBN 978-88-441-2105-1

**EDIZIONE DIGITALE** pp. 112 • € 7,40 • ISBN 978-88-441-7105-6

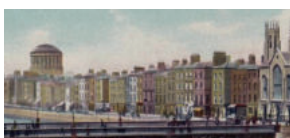

## James Joyce DUBLINERS

a cura di P. Della Valle

*Dubliners* è una raccolta di racconti iniziati da Joyce poco più che ventenne. I protagonisti sono persone comuni di Dublino viste nelle loro quotidianità. Il filo conduttore dei racconti è costituito da due elementi: la paralisi e la fuga, volta al tentativo - sempre fallimentare - di liberarsi dall'immobilismo della realtà irlandese. In questa antologia sono stati scelti sette racconti che rappresentano le quattro fasi della vita individuate da Joyce: l'infanzia, l'adolescenza, la maturità, la vita pubblica.

**LIBRO + CD** pp. 128 • € 9,80 • ISBN 978-88-441-1808-2

**EDIZIONE DIGITALE** pp. 128 • € 7,40 • ISBN 978-88-441-6808-7

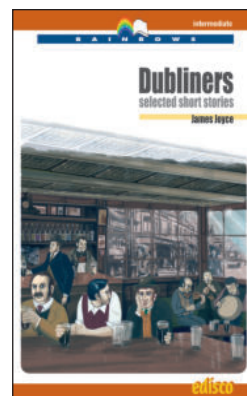
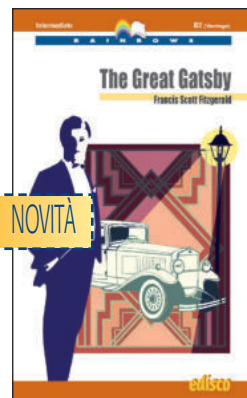
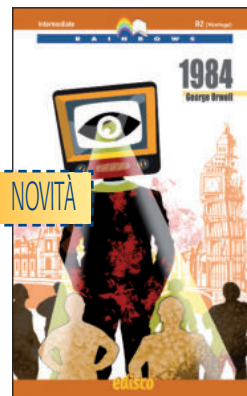
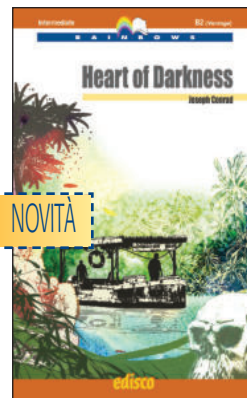



## TALES OF THE SUPERNATURAL

a cura di I. Bruschi

Sei racconti che hanno come tematica il mondo del soprannaturale. Presenze inquietanti e misteriose e la paura atavica dell'ignoto sono gli ingredienti di queste storie in cui, in un'epoca pre-freudiana, l'irrazionale risulta completamente sconosciuto e minaccioso. Tratte da autori di grande livello - E. A. Poe, J. K. Jerome, E. G. Swain, E. F. Benson, M. R. James, J. G. Lang - sono corredate dalle biografie degli autori, da schede sulle *short stories* e *ghost stories* e su aspetti storico-culturali collegati ai contenuti dei racconti.

**LIBRO + CD** pp. 144 • € 9,80 • ISBN 978-88-441-1717-7  
**EDIZIONE DIGITALE** pp. 144 • € 7,40 • ISBN 978-88-441-6717-2

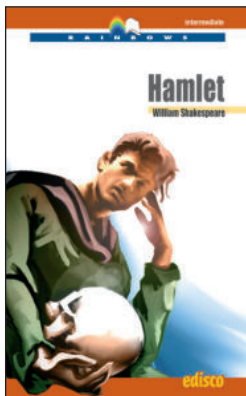

William Shakespeare

## HAMLET a cura di J. Pignet

Una delle più celebri e rappresentate tragedie di Shakespeare, i cui risvolti psicologici, relazionali ed esistenziali la rendono ancora attuale ed intrigante. La successione di funesti eventi e il finale carico di morti violente sono i tipici ingredienti della tragedia dell'epoca. Il *reader* è esposto in forma narrativa con intermezzi di versi autentici tra i più famosi. È corredato da approfondimenti, tra i quali, le fonti, le problematiche e lo studio dei personaggi, le rappresentazioni teatrali e cinematografiche della tragedia.

**LIBRO + CD** pp. 112 • € 9,80 • ISBN 978-88-441-1783-2  
**EDIZIONE DIGITALE** pp. 112 • € 7,40 • ISBN 978-88-441-6783-7



Henry James

## THE TURN OF THE SCREW a cura di A. Pope

Ad una giovane istituttrice vengono affidati due bambini belli e affascinanti che ben presto si rivelano avere tra le proprie conoscenze esseri molto inquietanti: i fantasmi di un uomo e una donna che erano stati domestici della villa di campagna. La governante lotta con tutte le sue forze per difendere i piccoli da questi spiriti dannati. Ma sono presenze reali o allucinazioni della mente della giovane donna? La maestria di James ha fatto di quest'opera un caso non solo letterario, ma anche un oggetto di dibattito psicoanalitico ancora in corso.

**LIBRO + CD** pp. 112 • € 9,80 • ISBN 978-88-441-1888-4  
**EDIZIONE DIGITALE** pp. 112 • € 7,40 • ISBN 978-88-441-6888-9

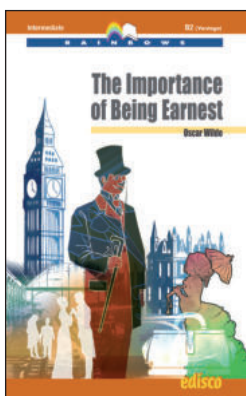

Oscar Wilde

## THE IMPORTANCE OF BEING EARNEST

a cura di M. Barbero

Cosa faresti se dovessi mantenere una certa reputazione ma volessi divertirti? Se volessi sposare la donna che ami ma non soddifacessi le sue aspettative? Se non potessi scegliere chi sposare perché devi rispettare le convenzioni sociali e le scelte di tua madre? Se vivessi lontano dalla società ma aspirassi a una vita da romanzo? Se ti chiedessero di conformarti ai parametri della società ma fossi orfano? Scopri cosa fanno i protagonisti di questa arguta ed umoristica commedia dell'autore più famoso dell'ultimo periodo del Vittorianesimo, Oscar Wilde.

**LIBRO + CD** pp. 112 • € 9,80 • ISBN 978-88-441-2070-2  
**EDIZIONE DIGITALE** pp. 112 • € 7,40 • ISBN 978-88-441-7070-7





J. Conrad, R. Kipling, H. R. Haggard, et al.

## THE BRITISH EMPIRE STORIES FROM THE FIVE CONTINENTS

a cura di Paola Della Valle

Uno sguardo storico al più grande impero di tutti i tempi, dalle origini al declino e al Commonwealth con cinque storie per i cinque continenti narrate da: J. Conrad (*An Outpost of Progress*, acuto osservatore del colonialismo britannico in Africa); R. Kipling (*Lispeth*, India); H. Lawson (*The Drover's Wife*, Australia); H. R. Haggard (*Long Odds*, Sudafrica); G. Parker (*A Man, a Famine and a Heathen Boy*, Canada).

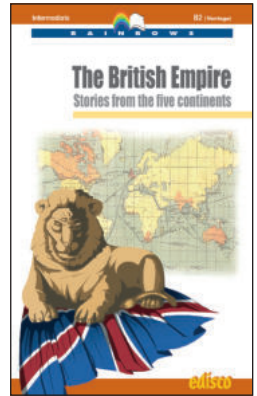

LIBRO + CD

pp. 112 • € 9,80 • ISBN 978-88-441-1867-9

EDIZIONE DIGITALE

pp. 112 • € 7,40 • ISBN 978-88-441-6867-4



Emily Brontë

## WUTHERING HEIGHTS

a cura di A. Pope

*Wuthering Heights* di Emily Brontë è considerata una delle più grandi opere della letteratura inglese. È la storia inquietante di un amore impossibile. Rancori, perfidie e vendette crudeli accanto a slanci di umana partecipazione si svolgono tutti dentro o poco distanti dal protagonista assoluto del romanzo: la casa, chiamata "Wuthering Heights". I numerosi approfondimenti vertono su Emily e le sorelle Brontë, la poesia dell'autrice, i film e la musica, e la tematica gotica che ha ispirato il romanzo.

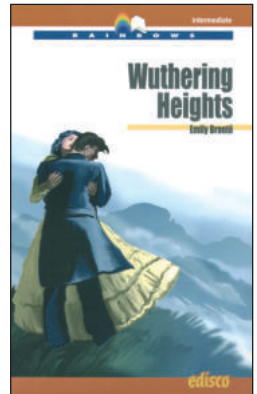

LIBRO + CD

pp. 112 • € 9,80 • ISBN 978-88-441-1797-9

EDIZIONE DIGITALE

pp. 112 • € 7,40 • ISBN 978-88-441-6797-4



Edgar Allan Poe

## THE OVAL PORTRAIT

AND OTHER STORIES a cura di A. Pope

Cinque famose *short-stories* del grande scrittore americano: *The Oval Portrait*, *Berenice*, *The Premature Burial*, *The Cask of Amontillado*, *The Fall of the House of Usher*. Completano il *reader* diversi approfondimenti, tra cui: lo strano decesso del geniale autore, la ritrattistica, la tafofobia, la rivalità con alcuni critici letterari del periodo, le regole d'oro stabilite da Poe per scrivere un buon racconto breve.

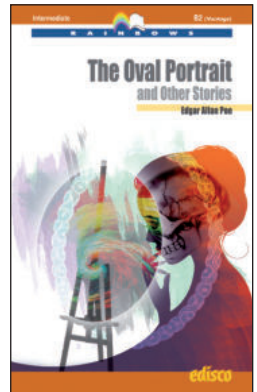

LIBRO + CD

pp. 96 • € 9,80 • ISBN 978-88-441-2033-7

EDIZIONE DIGITALE

pp. 96 • € 7,40 • ISBN 978-88-441-7033-2



G. Castellino – G. Mulligan

# U2

La biografia dei quattro musicisti irlandesi e in particolare del leader Bono Vox. I primi passi, i primi successi, la crescente notorietà e la consacrata fama internazionale di una delle più grandi *rock bands* di tutti i tempi. Ma gli U2 e Bono non sono solo musica, sono anche impegno sociale e politico. Un *reader* non solo per i fans del gruppo, ma per tutti coloro che hanno interessi musicali e civili.

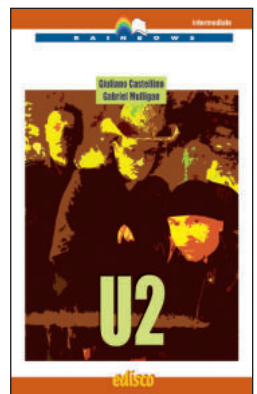

LIBRO + CD

pp. 128 • € 9,80 • ISBN 978-88-441-1723-8



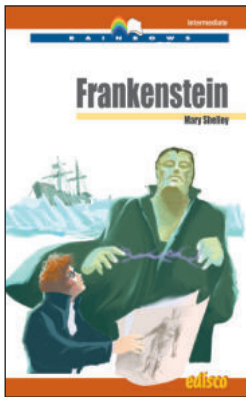

Mary Shelley

## FRANKENSTEIN

a cura di M. L. Sillitti

Una delle più famose storie *horror* mai scritte, fu il primo romanzo di una giovanissima Mary Wollstonecraft Shelley. È la storia di uno scienziato, Frankenstein, che apprende come dare vita a tessuti morti riuscendo così a creare un mostro. Fisicamente orribile, viene rifiutato da Frankenstein. Il non sentirsi accettato non solo dagli esseri umani, ma anche dal suo creatore, trasforma un essere interiormente buono in un crudele e spietato assassino con conseguenze tragiche per molti.

LIBRO + CD

pp. 112 • € 9,80 • ISBN 978-88-441-1696-5

EDIZIONE DIGITALE

pp. 112 • € 7,40 • ISBN 978-88-441-6696-0



## GREAT GHOST STORIES

a cura di I. Bruschi

Sei storie che hanno come soggetto comune i fantasmi e altre presenze misteriose, elementi peculiari e piuttosto ricorrenti della letteratura anglofona. Tratte da autori di grande livello, come J. S. Le Fanu, C. Dickens, B. Stoker, A. B. Edwards, A. Bierce, W. W. Jacobs, le storie sono tutte pervase da atmosfere gotiche e ricche di figure inquietanti e sinistre, tipiche caratteristiche del regno dell'irrazionale e del soprannaturale. Oltre alle biografie degli autori sono presenti schede sulle *short stories* e *ghost stories* e su aspetti storico-culturali collegati ai contenuti dei vari racconti.

LIBRO + CD

pp. 128 • € 9,80 • ISBN 978-88-441-1699-6

EDIZIONE DIGITALE

pp. 128 • € 7,40 • ISBN 978-88-441-6699-1

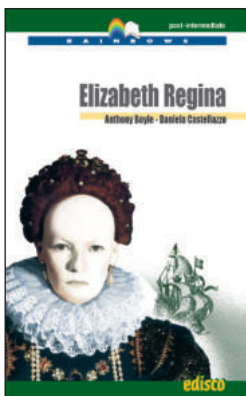

A. Boyle - D. Castellazzo

## ELIZABETH REGINA

La biografia di Elizabeth I, regina d'Inghilterra dal 1558 al 1603. Figlia di Enrico VIII e della sua seconda moglie Anna Bolena, fu segnata psicologicamente sin da piccola dal desiderio del padre di avere un figlio maschio erede al trono. Sotto di lei l'Inghilterra conobbe un momento di grande splendore vivendo quello che per l'arte e la cultura fu definito il Secolo d'Oro, con autori come Edmund Spenser, Ben Jonhson, Christopher Marlowe e William Shakespeare.

LIBRO + CD

pp. 128 • € 9,80 • ISBN 978-88-441-1743-6

EDIZIONE DIGITALE

pp. 128 • € 7,40 • ISBN 978-88-441-6743-1



# TECNOLOGIE CHIMICHE INDUSTRIALI

**La struttura.** Le nuove indicazioni ministeriali dell'indirizzo "Chimica, Materiali e Biotecnologie" articolazione "Chimica e Materiali" mostrano una tendenza alla compressione dei contenuti ispirandosi ad una logica di "razionalizzazione" delle risorse umane ed economiche anziché alle esigenze della società ed agli obiettivi del processo formativo. In particolare, sono state sacrificate 4 ore settimanali di materie di indirizzo, rendendo necessaria la soppressione di "Chimica-Fisica" per evitare un'eccessiva frammentazione delle discipline chimiche in relazione alle ore a disposizione.

La nuova edizione del manuale accoglie queste indicazioni, assicurando una stretta connessione con la scansione dei programmi ministeriali ma, allo stesso tempo, gli argomenti centrali della disciplina sono sviluppati in maniera da consentire al docente di scegliere le conoscenze da trasmettere, tra tutte quelle indicate nelle indicazioni ministeriali, in base agli obiettivi formativi fissati e di sviluppare gli opportuni approfondimenti.

Le principali novità riguardano i contenuti di "Chimica-Fisica" direttamente correlate alla disciplina di Tecnologie Chimiche che sono state incluse nel piano dell'opera.

In particolare:

- lo studio degli equilibri tra fasi diverse che sono collegati alla

trattazione di tutte le operazioni unitarie basate sul raggiungimento di condizioni di equilibrio tra fasi diverse;

- lo studio della termodinamica e della cinetica chimica, ovvero i cardini teorici che consentono la corretta rappresentazione dei bilanci di materia e di energia e la definizione delle migliori condizioni operative di una reazione, sia per quanto riguarda le rese che le velocità di reazione.

**L'apparato didattico.** Per ogni capitolo vengono riportati gli obiettivi, le parole chiave, i prerequisiti, il glossario dei termini tecnici e gli esercizi. La parte applicativa è particolarmente curata. Numerosi sono gli esempi svolti e le esercitazioni proposte che, quando possibile, fanno riferimento a casi concreti, grazie anche al materiale tecnico messo a disposizione da alcune aziende del settore. Le appendici riportate alla fine di ogni volume propongono una raccolta di dati utilissima per i calcoli di dimensionamento e le applicazioni numeriche della materia.

Un'ulteriore novità riguarda il trasferimento in rete dei contenuti e delle esercitazioni che possono trarre vantaggio dall'uso degli strumenti informatici, sia per soddisfare particolari necessità di calcolo sia per il reperimento di informazioni.



## LIBRO MISTO

### VOLUME 1

pp. 576 € 37,00  
ISBN 978-88-441-1878-5

### VOLUME 2

pp. 832 € 38,50  
ISBN 978-88-441-1879-2

### VOLUME 3

pp. 624 € 38,50  
ISBN 978-88-441-1880-8

## RISORSE ONLINE

## EDIZIONE DIGITALE

### VOLUME 1

pp. 576 € 30,20  
ISBN 978-88-441-6878-0

### VOLUME 2

pp. 832 € 32,70  
ISBN 978-88-441-6879-7

### VOLUME 3

pp. 624 € 32,70  
ISBN 978-88-441-6880-3

Alfonso Cacciatore - Mariano Calatozzolo

# MANUALE DI DISEGNO DI IMPIANTI CHIMICI

Edizione 2018



## LIBRO MISTO

pp. 288 € 23,60  
ISBN 978-88-441-2085-6

## RISORSE ONLINE

## EDIZIONE DIGITALE

pp. 288 € 17,60  
ISBN 978-88-441-7085-1

Classe V Istituti Tecnici e  
Professionali per Chimici

Il Manuale si compone principalmente di tre parti:

- La *prima* ha come contenuto specifico la **normativa della rappresentazione grafica** degli impianti che servono ai processi chimici e cura singolarmente la strumentazione finalizzata a servire tali processi.
- La *seconda* parte comprende **esempi d'applicazione** della predetta normativa e operazioni comportanti una determinata scelta d'impiantistica chimica piuttosto semplice, riservandosi l'esposizioni di più

complessi esempi in proposito agli schemi d'impianti chimici implicati dai temi su parti avanzate del programma d'insegnamento della disciplina impiantistica inclusi nella terza parte del manuale.

- La *terza* parte è composta dalla **risoluzione di tutti i temi** ministeriali assegnati agli esami di maturità.
- Chiude l'opera un'**appendice di tabelle** che si rivelano spesso essenziali per l'esecuzione di disegni d'impianti chimici e per la risoluzione di problemi di impiantistica chimica.

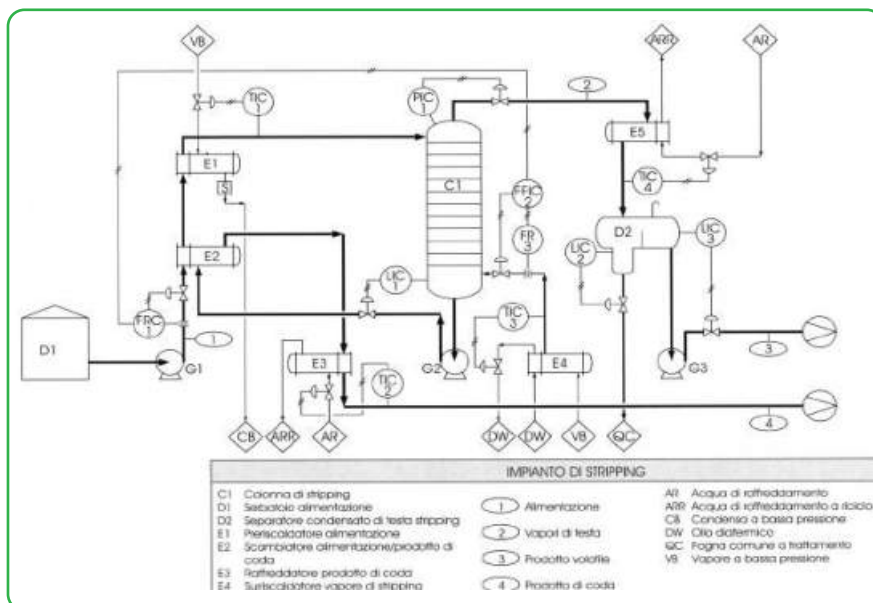



E. Stocchi

## CHIMICA INDUSTRIALE

in due volumi

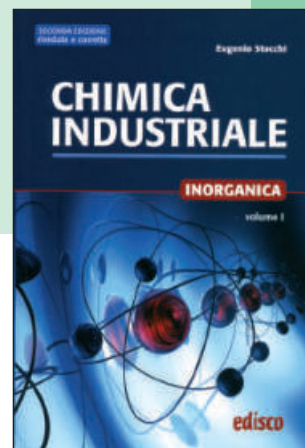

Questo libro di testo offre, un efficace sussidio non solo per lo studio della disciplina che tratta ma anche per trasmetterne i contenuti attraverso la funzione docente.

- Nell'opera sono sviluppati sia tutti gli argomenti previsti dai programmi ministeriali sia stimolanti tempi di complemento: come la *crystallizzazione*, la *flottazione* e l'*assorbimento*.
- La trattazione qui svolta salva-guarda costantemente il **rigore scientifico** e cura l'applicazione tecnica di tutto quanto viene esposto, con mire chiaramente interdisciplinari che rendono l'opera coordinata con tutti gli insegnamenti che le sono propedeutici o collaterali.
- In questi testi non vi sono pleonastiche trattazioni ma si riscontra

tutto l'essenziale, razionale e documentato, sia attraverso sobrie dimostrazioni e sia per la meticolosa cura dedicata alla **rappresentazione grafica degli impianti trattati**.

- Infine il contenuto di questi due volumi è vivificato e acquista carattere applicativo attraverso gli **esercizi** e i problemi che sistematicamente sono proposti alla fine delle trattazioni teorico-descrittive, oltretutto con chiari intenti complementari di indubbia efficacia: costituendo essi la premessa a integrare quanto si richiede ai candidati alla maturità tecnica industriale in fatto di calcolo impiantistico applicato.

ITS Istituti Tecnici Superiori  
(post-diploma)  
+ Corsi universitari

### LIBRO MISTO

**VOLUME 1 - INORGANICA (2<sup>a</sup> ediz.)**  
pp. 736 € 42,50  
ISBN 978-88-441-2046-7

**VOLUME 2 - ORGANICA**  
pp. 864 € 42,50  
ISBN 978-88-441-2047-4

### RISORSE ONLINE

Giorgio Valdes

## LA PROVA SCRITTA DI MATEMATICA

*Richiami di teoria e temi svolti  
per l'Esame di Stato dei Licei Scientifici*

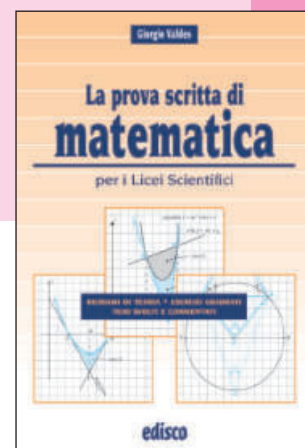

Il manuale è rivolto agli studenti del quinto anno dei Licei Scientifici che devono prepararsi per la prova scritta di matematica dell'Esame di Stato. L'opera, oltre a contenere una parte dedicata ai richiami teorici e al formulario, è suddivisa in quattro blocchi tematici (*problemi di massimo e minimo*, *problemi trigonometrici*, *funzioni con parametri*, *calcolo di aree e di volumi*) ciascuno dei quali è costituito da due parti:

- una **serie di problemi**, di difficoltà crescente, tesi a consolidare i concetti, attivare il processo sintesi delle conoscenze, far acquisire piena padronanza delle tecniche di calcolo e delle metodologie risolutive;

- un **gruppo di temi**, scelti tra quelli proposti all'Esame di Stato, sviluppati in modo lineare e graduale, con i richiami teorici necessari per motivare le scelte effettuate.

La suddivisione dei problemi in base ai **macrotemi concettuali** ha finalità puramente didattiche. È evidente, infatti, che lo sviluppo dei temi Ministeriali richiede anche una "visione d'insieme" della matematica studiata nel quinquennio, onde poter scegliere la strada più opportuna per arrivare alla soluzione.

Licei Scientifici sezioni  
Tradizionali  
e Sperimentali

### LIBRO MISTO

pp. 576 € 18,50  
ISBN 978-88-441-1625-5

### RISORSE ONLINE

### EDIZIONE DIGITALE

pp. 576 € 13,80  
ISBN 978-88-441-6625-0

## ALTRI TITOLI DISPONIBILI

**A. MASSOBRIO**  
**MITI E LEGGENDE DEL NORD**

320 pagine • € 10,30  
ISBN 978-88-441-1608-8

**M. CRESPO**  
**LEGGERE D'AMORE**

352 pagine • € 10,80  
ISBN 978-88-441-1502-9

**V. MAPELLI**  
**LE PAROLE DELLE DONNE**

352 pagine • € 11,30  
ISBN 978-88-441-1733-7

**A. LEHMANN - M. GISIANO**  
**EUROPEI**

352 pagine • € 11,30  
ISBN 978-88-441-1788-7

**PIER GIORGIO VIBERTI**  
**CONOSCERE LA MAFIA**

344 pagine • € 11,30  
ISBN 978-88-441-1427-5

**P. GORGERINO - R. BEOLÉ - G. COLOHAN**  
**GRAMMARLAND**

544 pagine • € 24,60  
ISBN 978-88-441-1818-1

**F. FINO**  
**A FAITHFUL FRIEND**

248 pagine • € 12,50  
ISBN 978-88-441-1704-7

**G. COLOHAN - P. GORGERINO**  
**FIRST AID**

volume 1 • 144 pagine • € 9,60  
ISBN 978-88-441-1823-5  
volume 2 • 144 pagine • € 9,60  
ISBN 978-88-441-1824-2

**S. PAMPALONI - C. RAVIZZA**  
**TIME OFF**

volume 1 • 196 pagine • € 9,50  
ISBN 978-88-441-1987-4  
volume 2 • 96 pagine • € 9,50  
ISBN 978-88-441-1988-1

**K. CLIFTON - A.M. MERLI**  
**THE WORLD OF FASHION**

224 pagine • € 23,60  
ISBN 978-88-441-1687-3

**GIANNINA PERRUCCHINI**  
**DEEP INTO SOCIETY**

224 pagine • € 23,60  
ISBN 978-88-441-1712-2

**PAOLA BRIANO**  
**New A MATTER OF LIFE**

240 pagine • € 24,80  
ISBN 978-88-441-1955-3

**M. L. FAGGIANI - M. ROBBA**  
**New MECHWAYS**

288 pagine • € 24,80  
ISBN 978-88-441-1984-3

**P. CAREGGIO - E. INDRACCOLO**  
**AGRIWAYS**

288 pagine • € 25,80  
ISBN 978-88-441-1948-5

**MARIA GRAZIA BELLINO**  
**New I-TECH**

304 pagine • € 24,80  
ISBN 978-88-441-1962-1

**P. BRIANO**  
**CHEMISTRY**

320 pagine • € 23,60  
ISBN 978-88-441-1623-1

**ELEONORA FIORANI**  
**GRAMMATICA DELLA COMUNICAZIONE**

320 pagine • € 18,00  
ISBN 978-88-441-0069-8

**TERENCE ST. JOHN MARNER**  
**GRAMMATICA DELLA REGIA**

200 pagine • € 15,00  
ISBN 978-88-441-2052-8

**SYD FIELD**  
**LA SCENEGGIATURA**

160 pagine • € 15,50  
ISBN 978-88-441-2053-5

**A. CACCIATORE - E. STOCCHI**  
**IMPIANTI CHIMICI INDUSTRIALI**

volume 1 • 384 pagine • € 23,80  
ISBN 978-88-441-2015-3  
volume 2 • 384 pagine • € 23,80  
ISBN 978-88-441-2016-0

# RETE COMMERCIALE

Propaganda e distribuzione

## Piemonte e Valle d'Aosta

**TORINO · ASTI · BIELLA  
VERCELLI · AOSTA**

### PROPAGANDA

**Mario Napolitano e Roberto Perra**

c/o Webschool srl

Via Valgioie, 94

10146 Torino

Tel. 375.5683086 - 349.0098809

Email: napomario66@gmail.com

Email: robiperra@libero.it

## CUNEO

### PROPAGANDA

**Didattica Punto It - Minero**

Via A. Sobrero, 22

12100 Cuneo

Tel. 335.6678551 - 0171.696132

Email: didatticapuntoit@libero.it

### DISTRIBUZIONE:

**Domi Libri srl**

Via Sansovino, 243/65/M

10151 Torino

Tel. 011.736551

Email: domilibri@libero.it

## ALESSANDRIA

### PROPAGANDA:

**Centro Diffusione Editoriale**

Via Dino Col, 6/R

16149 Genova

Tel. 010.3733475

Email: info@cdesas.it

### DISTRIBUZIONE:

**Il Libro di Dallavalle sas**

Via Geirato, 110/M

16138 Genova

Tel. 010.8365581

Email: info@illibrogenova.it

Web: www.illibrogenova.it

## NOVARA · VERBANIA

### PROPAGANDA E DISTRIBUZIONE:

**EDUCATIONAL SERVICES GDE**

Via Bovisasca, 24/26

20026 Novate Milanese (MI)

Tel. 02.3544911

Email: info@educationalgde.it

## Liguria

### PROPAGANDA:

**Centro Diffusione Editoriale**

Via Dino Col, 6/R

16149 Genova

Tel. 010.3733475

Email: info@cdesas.it

Web: www.cdesas.it

### DISTRIBUZIONE:

**Il Libro di Dallavalle sas**

Via Geirato, 110/M

16138 Genova

Tel. 010.8365581

Email: info@illibrogenova.it

Web: www.illibrogenova.it

## Lombardia

### PROPAGANDA:

**MILANO · MONZA · LECCO**

**LODI · PAVIA**

**Koinè Libri di Vincenzo Calò**

Via Lattanzio, 37

20137 Milano

Tel. 351.7744644

Email: koinelibri@gmail.com

## COMO · VARESE

**Dani 2000 srl**

Via Pietro Micca, 9

21049 Tradate (VA)

Tel. 0331.386986 - 335.7127629

Email: giuseppe@palermolibri.it

## BERGAMO

**Scuola e Didattica di G. Paulicelli**

Via Don Mazzucotelli, 6/A

24020 Gorle (BG)

Tel. 035.294003 - 335.276346

Email: info@scuolaedidatticabg.it

## BRESCIA

**LIBRO PER sas**

Via Barco, 18

25045 Castegnato (BS)

Tel. 030.2141067

Email: gervasoni.libroper@virgilio.it

## CREMONA · MANTOVA

**Punto Libri di Carlo Pizzetti**

Via Marmolada, 19/A

26100 Cremona (CR)

Tel. 0372.22576 - 340.8924698

Email: puntolibricremona@libero.it

## SONDRIO

**Sonia Resta**

Via Vanoni, 39

23012 Castione Andevenno (SO)

Tel. 333.4512234

Email: sonia.resta63@gmail.com

### DISTRIBUZIONE:

**EDUCATIONAL SERVICES GDE**

Via Bovisasca, 24/26

20026 Novate Milanese (MI)

Tel. 02.3544911

Email: info@educationalgde.it

## Veneto e Trentino Alto Adige

**PADOVA · ROVIGO · VENEZIA**

**VICENZA**

**Area Libri s.r.l.**

Via Polonia, 35

35127 Padova

Tel. 049.8713174

Email: info@arealibri.it

Web: www.arealibri.it

## BELLUNO · TREVISO

**CDV di Carniello snc**

Via Biban, 65

31030 Carbonera (TV)

Tel. 0422.396800

Email: info@centrodidatticoveneto.it

## VERONA · BOLZANO · TRENTO

**LIBRO PER sas - VR**

Strada del Recioto, 27/F

37024 Negrar (VR)

Tel. 045.6000966

Email: libroperverona@gmail.com

## Friuli Venezia Giulia

**Pietro Lipari**

Via Buonarroti, 34/3

33010 Feletto Umberto (UD)

Tel. 0432.688269

Email: p.lipari@tin.it

Web: www.agenzialipari.it

## Emilia Romagna + RSM

(esclusa PIACENZA)

**SCUOLA SECONDARIA PRIMO GRADO:**

**PROPAGANDA + DISTRIBUZIONE**

**Boldini s.r.l.**

Via G. Di Vittorio, 36/3

40055 Villanova di Castenaso (BO)

Tel. 051.780000

Email: info@boldinisrl.it

**SCUOLA SECONDARIA SECONDO GRADO:**

**PROPAGANDA**

**Nuova Agenzia P.R.P.**

Via del Lavoro, 8/Y

40057 Quarto Inferiore-Granarolo (BO)

Tel. 051.735678

Email: info@prpbo.it

Web: www.agenziaprp.it

### DISTRIBUZIONE

**Boldini s.r.l.**

Via G. Di Vittorio, 36/3

40055 Villanova di Castenaso (BO)

Tel. 051.780000

Email: info@boldinisrl.it

## PIACENZA

### PROPAGANDA:

**Koinè Libri di Vincenzo Calò**

Via Lattanzio, 37

20137 Milano

Tel. 351.7744644

Email: koinelibri@gmail.com

### DISTRIBUZIONE:

**EDUCATIONAL SERVICES GDE**

Via Bovisasca, 24/26

20026 Novate Milanese (MI)

Tel. 02.3544911

Email: info@educationalgde.it

## Toscana

**CAPPUGLI Libri s.r.l.**

Via G. di Vittorio, 31

50145 Firenze

Tel. 055.549125

Email: info@cappuglibri.it

Web: www.cappuglibri.it

## Umbria

**PERUGIA**

**La Scolastica s.n.c.**

Via San Galigano, 134

06124 Perugia

Tel. 075.44463

Email: lascolastica.agenzia@gmail.com

## TERNI

**Ternana Libri s.n.c.**

Via E. Fermi, 5

05029 San Gemini (TR)

Tel. 0744.241820

Email: info@ternanalibri.com

Web: www.ternanalibri.com

## Lazio

**ROMA · VITERBO**

**PROPAGANDA:**

**LIBRO PIÙ srl**

Via Umberto Giordano, 16

00043 Ciampino (RM)

Tel. 06.45582284

Email: libropiu@gmail.com

### DISTRIBUZIONE:

**B.M.S. – Book Mega Store**

Largo Alessandria del Carretto, 26/31

00173 Roma

Tel. 06.72677417

Email: info@bmslibri.it

Web: www.bmslibri.it



**LATINA · FROSINONE****Oesselibri di O. Starace**

Via Argentina, 12 – Loc. Calegna  
04024 Gaeta (LT)  
Tel. 0771.470830 (Latina)  
Tel. 333.3212146 (Frosinone)  
Email: oesselib@libero.it

**RIETI****Ternana Libri s.n.c.**

Via E. Fermi, 5  
05029 San Gemini (TR)  
Tel. 0744.241820  
Email: info@ternanalibri.com  
Web: www.ternanalibri.com

**Marche****PROPAGANDA:****Lantermo Libri**

Via Urbino, 27 - 60026 Numana (AN)  
Tel. 071.2410665 - 071.7390543  
Email: lantermolibri@virgilio.it  
Web: www.lantermolibri.com

**DISTRIBUZIONE:****Cori & Camilletti s.n.c.**

Via Palombare, 55/G  
60127 Ancona  
Tel. 071.2801444  
Email: info@coriecamilletti.it

**Abruzzo****L'AQUILA · PESCARA · TERAMO  
CHIETI (escluse Vasto e Lanciano)****D Libri snc**

Via Stradonetto, 50/1  
65128 Pescara  
Tel. 085.4308325  
Email: dlibri@dlibri.it

**VASTO · LANCIANO****Libreria Universal di Vicoli s.n.c.**

C.so Italia, 34/42  
66054 Vasto (CH)  
Tel. 0873.367679  
Email: universal.libri@tiscali.it

**Molise****Scuola & Servizi snc di M. Di Castro**

Via Sant'Ippolito - 86170 Isernia  
Tel. 335.6887395  
Email: micheldicastro@gmail.com

**Campania****PROPAGANDA:****AVELLINO****Punto Libri AV**

Via Nazzaro, 8/9 - 83100 Avellino  
Tel. e Fax 0825.34226  
Email: puntolibriav@gmail.com

**BENEVENTO****CaudinaLibri**

Via Molino Faenza  
82011 Paolisi (BN)  
Tel. 0823.951880  
Email: info@caudinalibri.it

**CASERTA****Contattoscuola srl**

Via Calabria, 34 - 81022 Casagiove (CE)  
Tel. 081.18953972  
Email: info@contattoscuola.it  
Web: www.contattoscuola.it

**NAPOLI****Contattoscuola srl**

Via Repubbliche Marinare, 124/128  
80147 Napoli  
Tel. 081.18953972  
Email: info@contattoscuola.it  
Web: www.contattoscuola.it

**SALERNO****Idealibri di S. D'Auria sas**

Via dei Greci, 146/A  
84135 Salerno  
Tel. 089.9483407  
Email: idea.libri@tiscali.it

**DISTRIBUZIONE:****CAMPANIA****Il Triangolo srl**

Via Capri, 2 - 80026 Casoria (NA)  
Tel. 081.2508481  
Email: ordini@pitagorando.com

**Basilicata****POTENZA****Agenzia Kerikeion****di Telesca Bartolomeo**

Via Matera Parcheggio Uno  
85100 Potenza  
Tel. 0971.275928 - 0971.443012  
Email: agenziascolastica@gmail.com

**MATERA****Pitagora scolastica s.n.c.**

Vico Primo dei Normanni, 37/39  
75100 Matera  
Tel. 0835.386353  
Email: info@pitagorascolastica.it  
Web: www.pitagorascolastica.it

**Puglia****BARI · BAT · FOGGIA · TARANTO****PromoBook s.r.l.**

S.P. 231 km 1+057  
70026 Modugno (BA)  
Tel. 080.5355585  
Email: info@promobook.it

**BRINDISI · LECCE****Daive Lo Bue**

Via Brizio Marra, 5  
73021 Calimera (LE)  
Tel. 345.8522031  
Email: davidelobuelli@libero.it

**Calabria****COSENZA · VIBO VALENTIA  
CATANZARO · CROTONE****Agenzia Editoriale Fiorenzo**

Via Saragat, 26/L – Città 2000  
87100 Cosenza  
Tel. 0984.33659  
Email: fiorenzo@fiorenzolibri.191.it

**REGGIO CALABRIA****Raschillà s.a.s**

Via Lupardini, 1/A-B-C  
89121 Archi di Reggio Calabria  
Tel. 0965.655436  
Email: raschilla1@gmail.com

**Sicilia****PALERMO****Pietro Vittorietti soc. coop.**

Via G. B. Palumbo, 5  
90136 Palermo  
Tel. 091.6686953  
Email: info@vittorietti.it  
Web: www.pietrovittorietti.it

**TRAPANI****Infoscuola Servizi Editoriali**

Via Principe Tommaso, 20  
91027 Paceco (TP)  
Tel. 0923.908802  
Email: propaganda@infoscuola.tp.it

**AGRIGENTO****Giuseppe Musso s.r.l.**

Viale della Vittoria, 105 – Trav. A  
92024 Canicattì (AG)  
Tel. 0922.853179  
Email: gmussosr@libero.it

**ENNA · CALTANISSETTA****(escluse Gela e Niscemi)****3A Libri**

Via Libero Grassi, 10/D  
94100 Enna  
Tel. 0935.535220 - 328.2688449  
Email: 3alibri@gmail.com

**GELA · NISCEMI****Agenzia Editoriale Costa**

Via Salvatore Damaggio Navarra, 15  
93012 Gela (CL)  
Tel. 348.7243936  
Email: agenziaeditorialecosta@gmail.com  
Web: www.agenziaeditorialecosta.com

**MESSINA****Idealibro - CPE**

Via Gagini, 17  
98122 Messina  
Tel. 090.2404436  
Email medie: cpericicali@gmail.com  
Email superiori: cpericciardi@gmail.com

**CATANIA · SIRACUSA****Russo Carmelo**

Via Giuseppe Simili, 36-38  
95030 Gravina di Catania (CT)  
Tel. 095.4190062  
Email: russoca@tiscali.it

**RAGUSA****Gabriele Messina**

Via Marzabotto, 9  
97100 Ragusa  
Tel. 0932.1913567 - 333.1494954  
Email: editorialemessina.rg@gmail.com

**Sardegna****PROPAGANDA:****CAGLIARI****UraSpes srl**

Via Mercalli, 35/37  
09129 Cagliari  
Tel. 070.486878  
Email: uraspes@gmail.com  
Web: www.uraslibri.it

**NUORO · ORISTANO****Cucca Giuseppe & C. sas**

Via Istritta, 20  
08100 Nuoro  
Tel. 348.6927894  
Email: aglibnu@tiscali.it

**DISTRIBUZIONE:****Nuova Agenzia Libreria FOZZI**

Via Elmas, 154  
09122 Cagliari  
Tel. 070.2128011  
Email: info@agenziafozzi.it



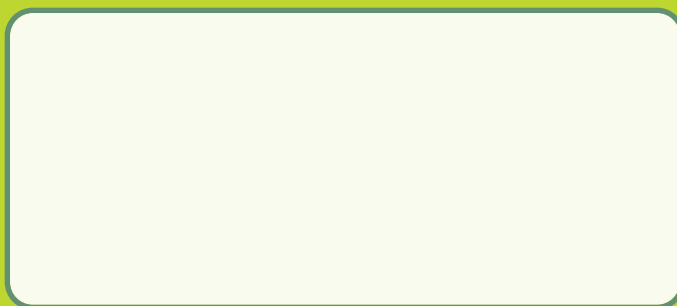

**EDISCO Editrice**

Via Pastrengo, 28 - 10128 Torino

☎ 011.547.880 • ✉ info@edisco.it

🌐 www.edisco.it