

# Joie™

birth to 15kg/birth - 36 months

## nitro™

### stroller

- GB Instruction Manual
- PT Manual de instruções
- ES Manual de instrucciones
- FR Mode d'emploi
- DE Bedienungsanleitung
- NL Handleiding
- IT Manuale di istruzioni
- TR Kullanma kalvuzu
- AR دليل التعليمات

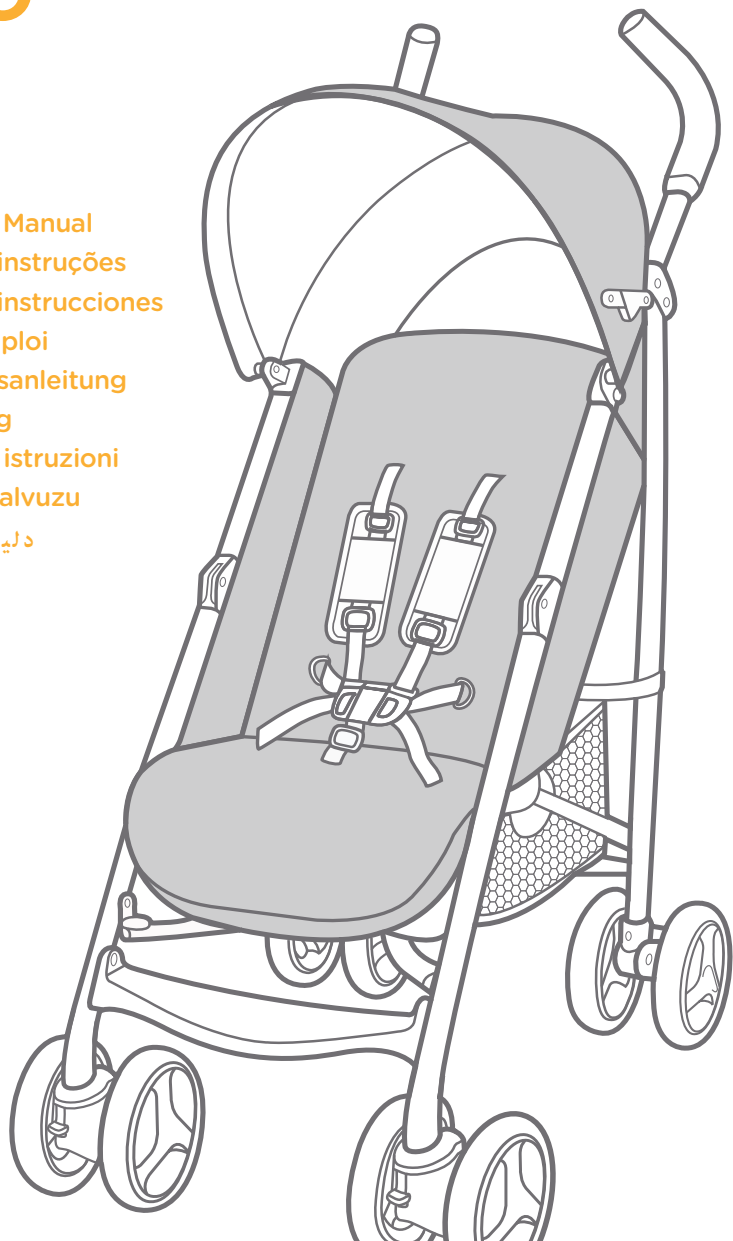

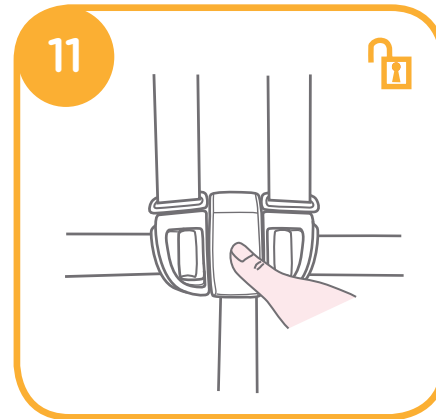
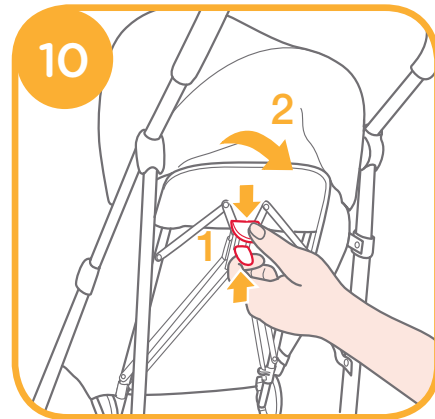
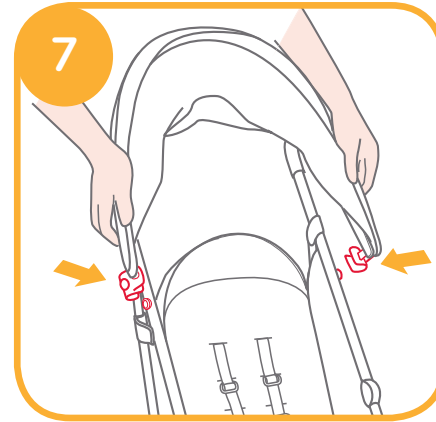
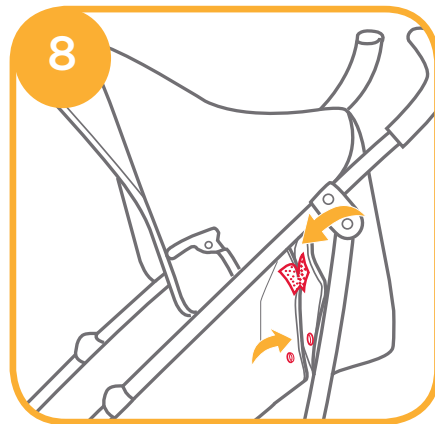
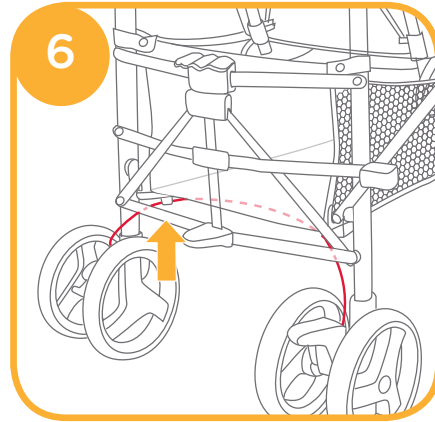
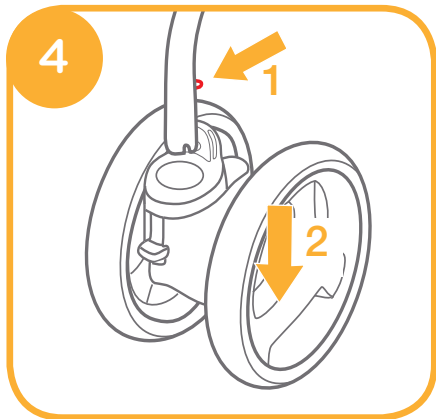
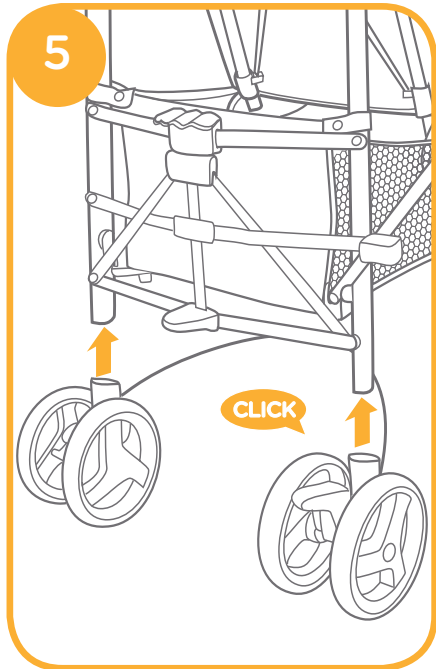
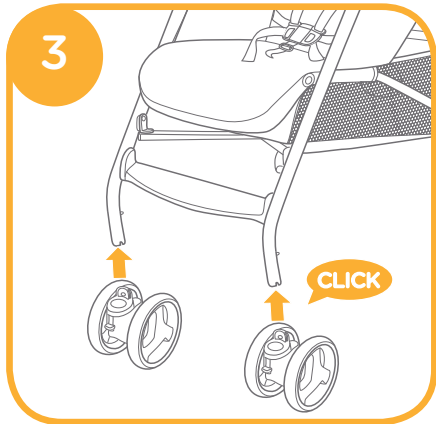
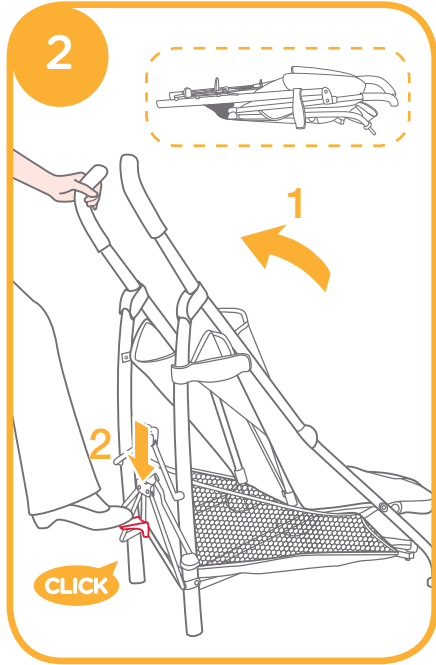
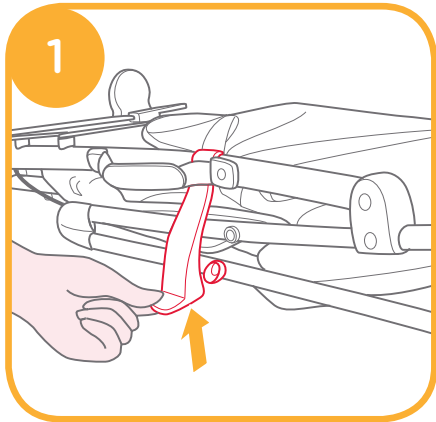

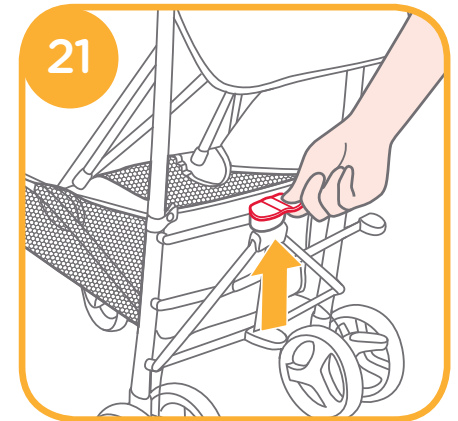
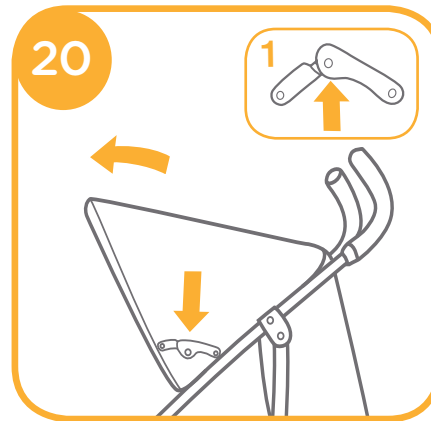
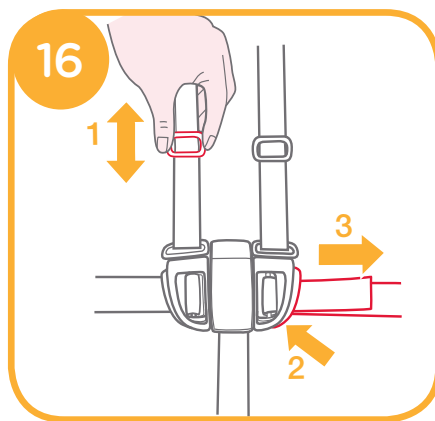
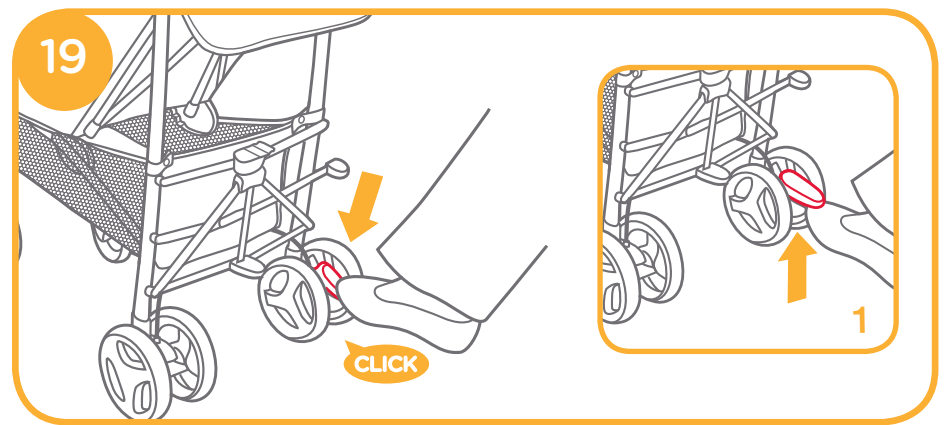
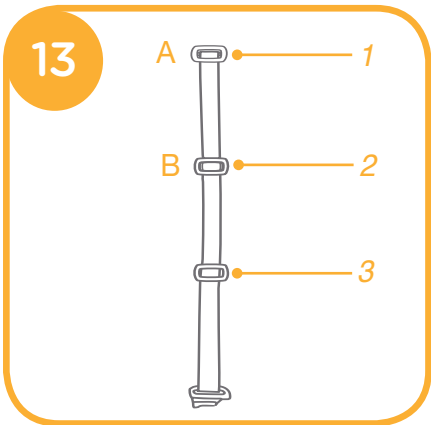
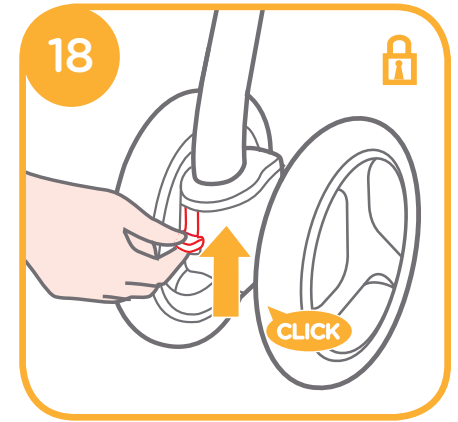
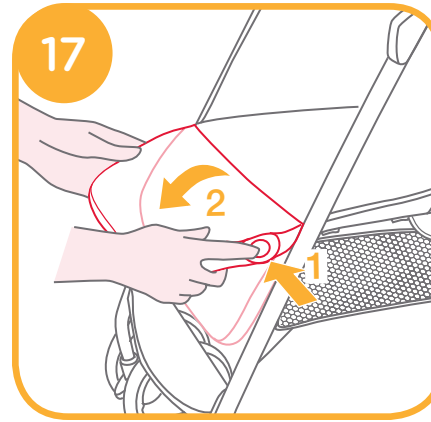
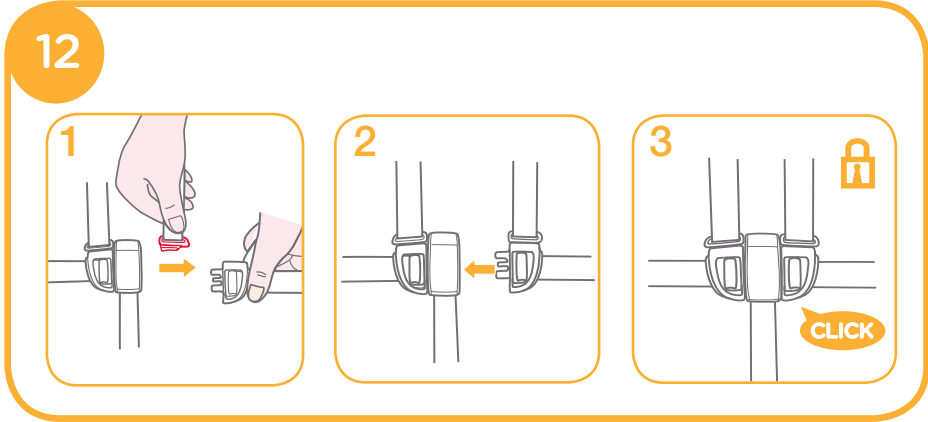

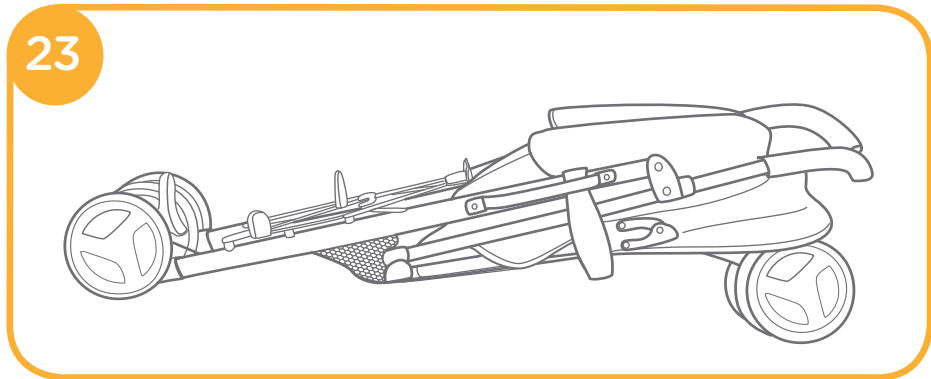

**Accessories**  
(not included in purchase)

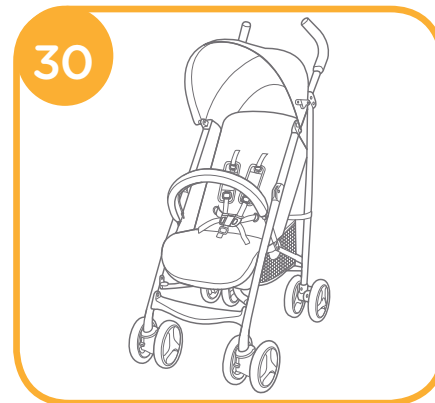
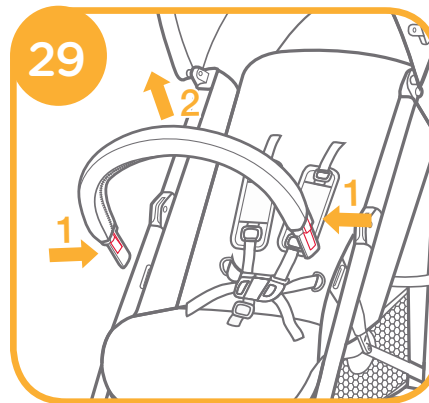
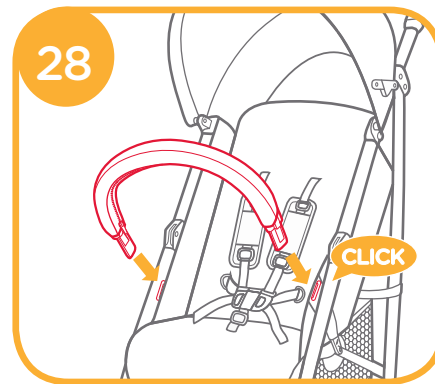
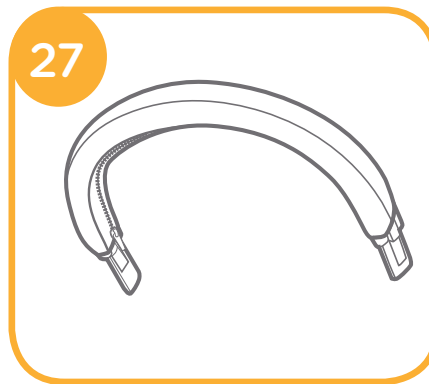
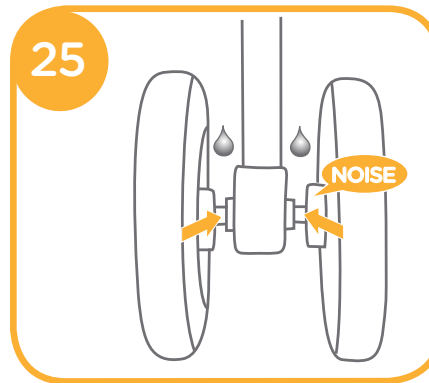

Congratulations on becoming part of the Joie family! We are so excited to be part of your journey with your little one. While traveling with the Joie Nitro™, you are using a high quality, fully certified stroller, approved to European safety standards EN 1888-2012. This product is suitable for use with children weighing under 15kg. Please carefully read this manual and follow each step to ensure a comfortable ride and best protection for your child.

**IMPORTANT** - Keep these instructions for future reference.

Visit us at [joiebaby.com](http://joiebaby.com) to download manuals and see more exciting Joie products!

## Contents

Figures	1-6
Product Information	8
Parts List	8
WARNING	9-10
<b>Stroller Assembly</b>	<b>10</b>
Open Stroller	10
Assemble Front Wheels	10
Assemble Rear Wheels	10
Assemble Hood	10
<b>Stroller Operation</b>	<b>11</b>
Adjust Recline	11
Use Buckle	11
Use Shoulder & Waist Harnesses	11
Adjust Calf Support	11
Use Front Swivel Lock	11
Use Brake	12
Use Hood	12
Fold Stroller	12
Use Carry Strap	12
Accessories	12
Care and Maintenance	12

## Emergency

In case of emergency or accident, it is most important to have your child taken care of with first aid and medical treatment immediately.

## Product Information

Read all the instructions in this manual before using this product. If you have any further questions, please consult the retailer. Some features may vary depending on model.

<b>Product</b>	<b>Nitro Stroller</b>
<b>Suitable for</b>	<b>Child weighing under 15kg (birth - 36 months)</b>
<b>Materials</b>	<b>Plastics, metal, fabrics</b>
<b>Patent No.</b>	<b>Patents pending</b>
<b>Made in</b>	<b>China</b>
<b>Brand Name</b>	<b>Joie</b>
<b>Website</b>	<b><a href="http://www.joiebaby.com">www.joiebaby.com</a></b>
<b>Manufacturer</b>	<b>Joie Children's Products (UK) Limited</b>

## Parts List

Make sure all parts are available before assembly. If any part is missing, please contact local retailer. No tools are required for assembly.

1 Stroller Frame	6 Storage Latch	11 Calf Support	16 Foot Plate
2 Front Wheel (x2)	7 Carry Strap	12 Buckle	17 Brake Lever
3 Rear Wheels	8 Rear Wheel	13 Safety Harness	18 Folding Pedal
4 Hood	9 Front Wheel	14 Hood Stretcher	19 Folding Plate
5 Handle	10 Footrest	15 Storage Basket	

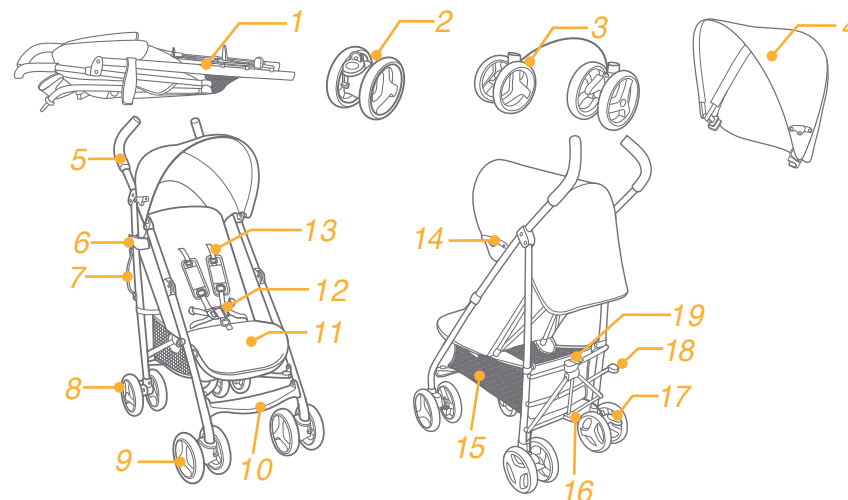

## Accessories (Non-included)

- 1 Rain Cover (on certain models)
- 2 Armbar Cover (on certain models)

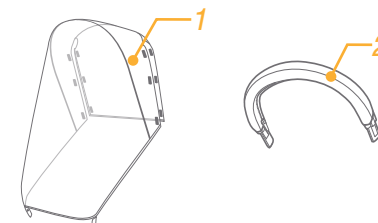

## WARNING

- ! WARNING Always use the crotch combination with the waist belt. The shoulder harnesses should be used as well.
- ! WARNING Ensure that all the locking devices are engaged before use.
- ! WARNING Do not let your child play with this product.
- ! WARNING Check that the pram body or seat unit attachment devices are correctly engaged before use.
- ! Adult assembly required.
- ! Use the stroller with a child weighing less than 15kg. It will cause damage to the stroller with an unfitted child.
- ! To prevent a hazardous, unstable condition, do not place more than 4.5kg in the storage basket.
- ! Never leave child unattended. Always keep child in view while in stroller.
- ! Use the stroller with only one child at a time. Never place purses, shopping bags, parcels or accessory items on the handle or hood.
- ! Overloading, folding incorrectly, or using component parts from other manufacturers may cause the stroller to be damaged, broken or unsafe. Please read the instruction manual carefully.
- ! Never use it along with component parts from other manufacturers.
- ! Please read all the instructions in the manual before using the product. Please save instruction manual for future use. Failure to follow these warnings and instructions may result in serious injury or death.
- ! Safety belts and restraint systems must be used correctly.
- ! To avoid serious injury from falling or sliding out, always use seat belt.
- ! Make sure your child's body is clear from the moving parts when adjusting the stroller.
- ! Child may slip into leg openings and be strangled if the harness is not used.
- ! Never use stroller on stairs or escalators.
- ! Keep away from high temperature objects, liquids, and electronics.
- ! Never allow your child to stand on the stroller or sit in the stroller with head toward front of stroller.
- ! Never place the stroller on roads, slopes or dangerous areas.
- ! Do make sure all mechanisms are fixed before using the stroller.
- ! To avoid strangulation, DO NOT place items with a string around your child's neck, suspend strings from this product, or attach strings to toys.
- ! To prevent tipping DO NOT put anything on the handle.
- ! DO NOT lift stroller while child is in stroller.
- ! DO NOT use storage basket as a child carrier.
- ! To prevent tipping, never let child climb the stroller. Always lift the child in and out of the stroller.
- ! To avoid finger entrapment, use care when folding and unfolding the stroller.

- ! Be sure the stroller is fully open or folded before allowing child near the stroller.
- ! To ensure your child's safety, please make sure all parts are assembled and fastened properly before using the stroller.
- ! To avoid strangulation, do make sure your child is clear from the hood.
- ! Always engage the brakes when parking the stroller.
- ! Discontinue using stroller if it is damaged or broken.
- ! Stroller to be used only at walking speed. This product is not intended for use while jogging.
- ! To avoid suffocation, remove plastic bag and packaging materials before using this product. The plastic bag and packaging materials should then be kept away from babies and children.
- ! This product is not suitable for running or skating.
- ! Pushchair designed to be used from birth shall recommend the use of the most reclined position for new born babies.
- ! The parking device shall be engaged when placing and removing children.
- ! To avoid injury ensure that your child is kept away when unfolding and folding this product.

## Stroller Assembly

Please read all the instructions in this manual before assembling and using this product.

### Open Stroller

Separate storage latch from storage mount **1**, and then lift the handle upwards **2 - 1**, push the foot plate downwards with foot **2 - 2**, a click sound means the stroller is open completely.

- ! Check that the stroller is completely open before continuing.

### Assemble Front Wheels

Assemble front wheels to front legs. Check that wheels are securely attached by pulling on wheel assemblies. **3**

To disassemble front wheel, detach front wheel from front leg **4 - 2** while pressing the release tabs outwards. **4 - 1**

### Assemble Rear Wheels

Assemble rear wheels to rear legs **5**. Check that wheels are securely attached by pulling on wheel assemblies.

Snap the brake cable into the fixing tabs under square tubes to fix it. **6**

### Assemble Hood

Align the holes of the hood mounts with the posts on the tubes, and then insert to assemble the hood **7**, stick the hook and loop fasteners, snap the buttons to attach the rear hood to backrest. **8**

The completely assembled stroller is shown as 9

## Stroller Operation

### Adjust Recline

There are 5 angles for the backrest.

Squeeze the adjust button 10 - 1 , and then adjust the backrest to a desired angle. 10 - 2

To raise the backrest, push up.

! Make sure the recline is set properly for use.

### Use Buckle

#### Release Buckle

Press the center button to release the buckle. 11

#### Lock Buckle

Match the waist belt buckle with the shoulder buckle 12 - 1, and click into the center buckle. 12 - 2

A “click” sound means the buckle is locked completely. 12 - 3

! To avoid serious injury from falling or sliding out, always secure your child with harness.

! Make sure your child is snugly secured. The space between the child and the shoulder harness is about the thickness of one hand.

! Do not cross the shoulder belts. This will cause pressure on child's neck.

### Use Shoulder & Waist Harnesses

! In order to protect your child from falling out, after your child is placed into the seat, check whether the shoulder and waist harnesses are at proper height and length.

13 - 1 Shoulder harness anchor A

13 - 2 Shoulder harness anchor B

13 - 3 Slide adjuster

For larger child, use shoulder harness anchor A and the highest shoulder slots. For smaller child, use shoulder harness anchor B and the lowest shoulder slots.

To adjust the position of the shoulder harness anchor, turn the anchor to be level with the side facing forward. Thread it through the shoulder harness slot from back to front. 14 Rethread it through the slot that is closest to child's shoulder height. 15

Use slide adjuster to change the harness length. 16 - 1

Press the button 16 - 2, while pulling the waist harness to proper length. 16 - 3

### Adjust Calf Support

The calf support has 2 positions.

Raise Calf Support

To raise the calf support, just push it upwards.

Lower Calf Support

Press the adjustment buttons on both sides of the calf support 17 - 1, and rotate the calf support downwards.

17 - 2

### Use Front Swivel Lock

Push up the front swivel locks to maintain the moving direction. 18

**Tip** It is recommended to use swivel locks on uneven surfaces.

### Use Brake

To lock wheels, step the brake lever downwards. 19

To release wheels, just lift the brake lever upwards. 19 - 1

**Tip** Always apply brake when stroller is in stopped position.

### Use Hood

To open the hood, pull hood forwards and press stretchers down on both sides. 20

To fold the hood, pull up the stretchers on both sides 20 - 1 and pull hood toward back.

### Fold Stroller

! Please fold the hood before folding the stroller.

Lift the folding plate 21 , step the folding pedal downwards 22 - 1, push the stroller forward to fold 22 - 2. The storage latch will automatically hook onto the storage mount, then the stroller is folded and locked completely. 23

### Use Carry Strap

You can carry the stroller with ease by lifting the carry strap. 24

### Accessories

Accessories may be sold separately or may not be available depending on region.

### Use Rain Cover

To assemble the rain cover, place it over the stroller, and then attach the hook and loop fasteners on the rain cover. 26

! When using the rain cover, please always check its ventilation.

! When not in use, please check that the rain cover has been cleaned and dried before folding.

! Do not fold the stroller after assembling the rain cover.

! Do not place your child into the stroller assembled with rain cover during hot weather.

### Use Armbar see images 27 - 30

## Care and Maintenance

! Removable seat pad may be washed in cold water and drip-dried. No bleach.

! To clean stroller frame, use only household soap and warm water. No bleach or detergent.

! From time to time, check your stroller for loose screws, worn parts, torn material or stitching. Replace or repair the parts as needed.

! Excessive exposure to sun or heat could cause fading or warping of parts.

! If stroller becomes wet, open hood and allow to dry thoroughly before storing.

! If wheels squeak, use a light oil (e.g., Silicon Spray, antirust oil, or sewing machine oil). It is important to get the oil into the axle and wheel assembly. 25

! When using your stroller at the beach, completely clean your stroller after use to remove sand and salt from mechanisms and wheel assemblies.

# PT Bem-vindo a Joie™

Parabéns para sua integração na família Joie! Estamos felizes de ser perto de você na viagem de sua criança. Enquanto viajar com Joie Nitro™ você use um carrinho de alta qualidade, inteiramente certificado, aprovado pela normas de segurança europeias EN 1888-2012. Este produto é adequado para crianças com peso abaixo de 15 kg. Leia este manual e siga todos os passos para garantir uma viagem confortável e a melhor proteção para a sua criança.

! IMPORTANTE-Guardar estas instruções para referências futuras

Visite-nos a joiebaby.com para baixar manuais de instruções e para ver mais produtos Joie!

## Conteúdo

Figuras	1-6
<b>Informações sobre o produto</b>	<b>14</b>
<b>Lista de peças</b>	<b>14</b>
<b>Avisos</b>	15-16
<b>Montagem do carrinho</b>	<b>16</b>
Abertura do carrinho	16
Montagem das rodas dianteiras	16
Montagem das rodas traseiras	16
Montagem do copertino	16
<b>Funcionamento do carrinho</b>	<b>17</b>
Ajuste do ângulo do encosto	17
Utilização da fivela	17
Utilização dos cintos de segurança	17
Ajuste do suporte	17
Utilização do mecanismo de bloqueio da roda dianteira	18
Utilização do freio	18
Utilização do copertino	18
Dobramento do carrinho	18
Utilização do cinto de transporte	18
Acessórios	18
Cuidado e manutenção	18

## Emergências

Em caso de emergência ou acidente, o mais importante é cuidar da sua criança dando os primeiros socorros imediatos e tratamento médico.

## Informações sobre o produto

Leia todas as instruções deste manual antes de usar o produto. Se tiver perguntas ulteriores, contacte o seu distribuidor. Alguns componentes podem variar dependendo do modelo.

<b>Produto</b>	<b>Carrinho Nitro</b>
<b>Adequado para</b>	<b>crianças com peso máximo de 15kg (desde o nascimento – 36 meses)</b>
<b>Materiais</b>	<b>plástico, metal, tecido</b>
<b>Patente no.</b>	<b>pendente</b>
<b>Produzido em</b>	<b>China</b>
<b>Nome marca</b>	<b>Joie</b>
<b>Site web</b>	<b>www.joiebaby.com</b>
<b>Produtor</b>	<b>Joie Children's Products (UK) Limited</b>

## Lista de peças

Antes da montagem certifique-se que todas as peças estão disponíveis. Em caso de falta de peças, entre em contato com seu distribuidor local. Não são necessárias ferramentas para a montagem.

1 Quadro carrinho	7 Cinto de transporte	13 Cintos de segurança	17 Alavanca freio
2 Roda dianteira (x2)	8 Roda traseira	14 Extensão copertino	18 Pedal dobramento
3 Rodas traseiras	9 Roda dianteira	15 Cesto de armazenamento	19 Placa dobramento
4 Copertino	10 Apoio para pés	16 Apoio para pés	
5 Cabo	11 Suporte		
6 Elemento de fixação	12 Fivela		

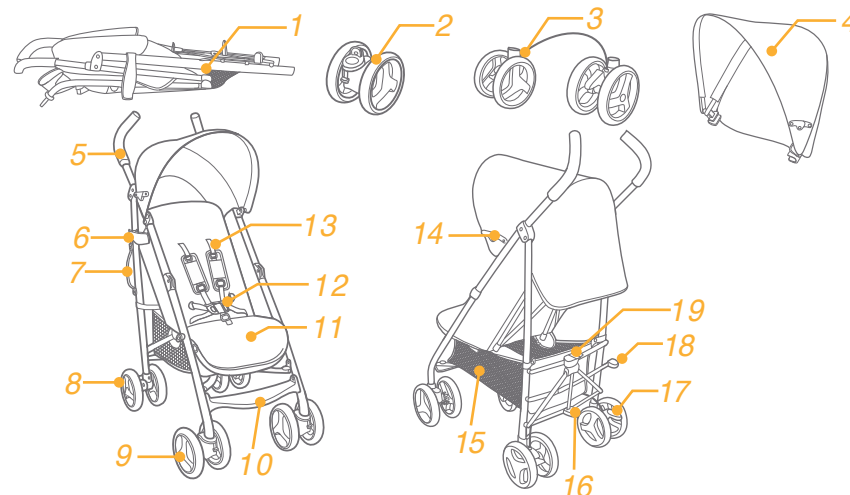

## Acessórios (Podem não estar incluídos na compra)

- 1 Capa de chuva
- 2 Cobertura da barra de segurança

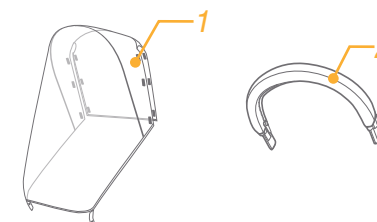



## AVISOS

- ! CUIDADO Use o dispositivo bifurcado em combinação com a cintura. Os cintos de segurança também devem ser utilizados .
- ! CUIDADO Antes de usar o produto, certifique-se que são ativados todos os dispositivos de bloqueio.
- ! CUIDADO Não deixe a criança a jogar com o produto.
- ! CUIDADO Antes de utilização, verifique que os dispositivos de fixação da cadeira e do corpo do carrinho sejam fixados corretamente.
- ! É necessário o montagem por um adulto.
- ! O carrinho é para uma criança com peso inferior a 15 kg. Uma criança com um peso inadequado pode danificar o assento.
- ! Para evitar situações de risco, instáveis, não coloque mais de 4,5 kg na caixa de armazenamento.
- ! Não deixe a criança sem supervisão. Sempre que seu filho está no carrinho não deixe-o sem supervisão.
- ! Nunca coloque malotes, sacos de compras, pacotes ou acessórios sobre a alça ou capota.
- ! Em caso de sobrecarga , o dobramento incorreto ou o uso de elementos constituintes de outros fabricantes, isso pode causar danos, , ou prejudicar o carrinho. Leia atentamente o manual de instruções.
- ! Nunca use o carrinho com peças de outros produtores.
- ! Leia todas as intruções do manual antes de usar o produto. Guarde o manual de instruções para referência futura. A falta de respeito destes avisos e instruções pode levar a lesões graves ou morte.
- ! Os cintos de segurança e os sistemas de fixação devem ser corretamente usados.
- ! Para evitar ferimentos graves causados por quedas ou deslizamento, use sempre cintos de segurança.
- ! Certifique-se que, ao ajustar o carrinho, a criança não esteja ao lado das parte móveis.
- ! A criança pode deslizar através das aberturas para as pernas e pode ser estrangulado, se os cintos de segurança não são usados.
- ! Nunca use o carrinho nas escadas ou nas escadas rolantes.
- ! Mantenha longe de objetos de alta temperatura, líquidos e aparelhos eletrônicos.
- ! Nunca permita que uma criança levanta-se de pé ou seja sentada com a cabeça orientada para a frente do carrinho.
- ! Nunca deixe o carrinho na rua, em declive ou em áreas de risco.
- ! Certifique-se que todos os mecanismos são fixados antes de usar o carrinho.
- ! Para evitar estrangulamento, NÃO coloque objetos com a cordas ao redor do pescoço da criança, elementos pendentes do produto e não anexe cordas aos brinquedos.
- ! Para evitar capotamento, NÃO coloque nada sobre o cabo.
- ! Não levante o carrinho, quando a criança estiver nele.
- ! NÃO utilize o cesto para carregar a criança.
- ! Para evitar a derrubada, nunca deixe sua acriança a subir no carrinho. Leve sua criança de e no cesto.
- ! Para evitar a preensão dos dedos, abrir e dobrar com cuidado o carrinho.

- ! Certifique-se que está totalmente abertao ou dobrado antes de permitir que as crianças tenham acesso na proximidade.
- ! Para garantir a segurança da criança, certifique-se de todas as peças montadas e fixadas bem antes de usar o carrinho.
- ! Para evitar estrangulamento, certifique-se que a criança não estiver perto do copertino.
- ! Quando você parar o carro, sempre ativar os freios.
- ! Pare de usar o carrinho se ele estiver danificado ou quebrado.
- ! O Carrinho pode ser utilizado apenas para velocidade da marcha normal. O produto não é destinado para uso durante a corrida.
- ! Para evitar sufocamento, remova todos os sacos e embalagens de plástico antes de usar o produto. Os sacos e as embalagens de plástico devem ser mantidos longe de bebês e crianças.
- ! O produto não é destinado para uso durante a corrida ou patinação.
- ! A maca é projetada para ser usada desde o nascimento, e para os recém-nascidos é recomendada a posição de inclinação máxima.
- ! O dispositivo de estacionamento deve ser activado quando colocar ou retirar a criança do carrinho.
- ! Para evitar o dano, certifique-se que á abertura ou ao dobrar deste produto, a criança esteja mantida á distância.

## Montagem do carrinho

Leia todas as instruções contidas neste manual antes de montar e usar este produto.

### Abertura do carrinho

Separe o dispositivo de fechamento do elemento de fixação ❶, após leve o cabo acima ❷ - 1, empurre a placa para baixo com o pé ❷ - 2, se ouvir um clique, isso significa que o produto está completamente aberto.

! Antes de continuar, verifique a abertura completa do carrinho.

### Montagem das rodas dianteiras

Monte as rodas dianteiras sobre os pés dianteiros. Verifique se as rodas estão bem presos puxando os conjuntos de rodas. ❸. Para desmontar as rodas dianteiras, remova as rodas dos pés dianteiros ❹ - 2 enquanto pressiona ao lado de fora os elementos de liberação. ❹ - 1

### Montagem das rodas traseiras

Monte as rodas dianteiras nos pés dianteiros ❺. Verifique que as rodas sejam bem fixadas atirando do conjunto das rodas.

Prenda o cabo de freio no lugar de fixação sob a barra retangular para fixá-lo. ❻

### Montagem do copertino

Alinhe os orifícios do copertino com os suportes na barra e após introduza no conjunto do copertino ❷, prenda o gancho e os elementos de fixação, prenda os botões para fixar o copertino ao encosto. ❸

O carrinho completamente montado apresenta-se como em ❹

# Funcionamento do carrinho

## Ajuste do ângulo do encosto

O encosto tem 5 pontos.

Pressione o botão de ajuste **10 - 1**, após ajuste o encosto ao ângulo desejado. **10 - 2**

Para levar o encosto, empurre acima.

! Certifique-se que o mecanismo de inclinação é adequadamente usado.

## Utilização da fivela

### Liberação de fivela

Pressione o botão central para liberar a fivela. **11**

### Bloqueio da fivela

Ajuste os cintos de segurança **12 - 1**, e após introduza-os na fivela central. **12 - 2**

A fivela é completamente bloqueada ao ouvir um clique. **12 - 3**

! Sempre fixe a criança com os cintos de segurança, para evitar lesões graves que podem ocorrer em caso de cair ou escorregar.

! Assegure-se do ajuste confortável da criança. O espaço entre a criança e os cintos de ombro é da espessura de uma mão.

! Não cruze os cintos de ombros. Isso produzirá pressão sobre o pescoço da criança.

## Utilização dos cintos de segurança

! Para proteger a criança de cair, depois de colocá-lo no assento, verifique se os cintos de ombro e cintura são à altura e comprimento adequados.

**13 - 1** Dispositivo de fixação do cinto de segurança para ombros A

**13 - 2** Dispositivo de fixação do do cinto de segurança para ombros B

**13 - 3** Dispositivo de ajuste

Para crianças mais grandes, use o dispositivo de fixação do cinto de segurança para ombros A e os orifícios mais acima. Para as crianças mais pequenos, use o dispositivo de fixação do cinto de segurança e os orifícios do baixo.

Para ajustar a posição use o dispositivo de fixação do cinto de segurança para ombros, gire o dispositivo ao nível da parte dianteira. Tire o dispositivo através o orifício para os cintos de trás para a frente. **14** Tire de novo o dispositivo através o orifício mais adequado da altura dos ombros da criança. **15**

Use o dispositivo de ajuste para mudar o comprimento dos cintos. **16 - 1**

Pressione o botão **16 - 2**, tirando ao mesmo tempo o cinto do meio ao comprimento desejado. **16 - 3**

## Ajuste do suporte

O suporte tem 2 posições.

Levar o suporte

Para levar o suporte, empurre acima.

Baixar o suporte

Pressione os botões de ajuste nas duas partes do suporte **17 - 1**, e gire o suporte para baixo. **17 - 2**

## Utilização do mecanismo de bloqueio da roda dianteira

Puxe para cima as travas rotatórias dianteiras para manter a direção do movimento. **18**

**Dica** Recomenda-se o uso dos mecanismos de bloqueio giratórios em superfícies irregulares.

## Utilização dos freios

Para bloquear as rodas, pressione a alavanca de freio com o pé. **19**

Para liberar as rodas, leve a alavanca. **19 - 1**

**Dica** Afixe sempre o freio enquanto o carrinho está parado.

## Utilização do copertino

Para abrir o copertino, empurre o copertino para a frente e pressione os cabos de extensão dos lados. **20**

Para dobrar o copertino, empurre os cabos de extensão dos lados **20 - 1** e tire o copertino para trás.

## Dobramento do carrinho

! Antes de dobrar o carrinho, dobre o copertino.

Leve a placa de dobramento **21**, pressione com o pé a pedal de dobramento **22 - 1**, empurre o carrinho para a frente para dobrá-lo **22 - 2**. O mecanismo de bloqueio se prende automaticamente do elemento de fixação; o carrinho é pliado e completamente bloqueado. **23**

## Utilização do cinto de transporte

Pode transportar ligeiramente o carrinho levando-o com a ajuda do cinto para o transporte. **24**

## Acessórios

Os acessórios podem ser comercializadas separadamente ou podem não estar disponíveis dependendo da região.

## Utilização da Capa de Chuva

Para montar a capa de chuva, coloque-a sobre o carrinho e depois prenda o gancho e laço na capa de chuva. **26**

! Ao utilizar a capa de chuva, verifique sempre sua ventilação.

! Quando não estiver em uso, certifique-se de que a capa de chuva esteja limpa e seca antes de dobrar.

! Se a capa de chuva estiver no carrinho, remova sempre a capa de chuva para impedir rasgos.

! Não coloque sua criança no carrinho montado com a capa de chuva em dias quentes.

## Utilizar a barra de segurança

ver imagens **27 - 30**

## Cuidado e Manutenção

! O acolchoado para o assento removível pode ser lavado com água fria e pode ser secado naturalmente. Sem branqueamento

! Para limpar o quadro do carrinho, use somente sabão para uso doméstico e água quente. Sem lixívia ou detergentes.

! Verifique periodicamente o carrinho para o desgaste de peças, parafusos soltos, materiais quebrados ou costura. Se necessário, substituir ou reparar as peças.

! A exposição excessiva ao sol ou calor pode produzir descoloração ou a deformidade das peças.

! Se o carro estiver molhado, retire a capota e deixe-o secar completamente antes do armazenamento.

! Se as rodas rangam, utilize óleo destilado (como spray de silicone, óleo anti-ferrugem ou óleo de máquina de costura). É importante introduzir óleo no eixo e no conjunto da roda. **25**

! Ao usar o carrinho na praia, limpe-o inteiramente depois da utilização para remover toda a areia e sal dos mecanismos e das assambléias das rodas.

# ES Bienvenido a Joie™

Enhorabuena por formar parte de la familia Joie! Estamos encantados de participar en cada viaje que realices con tu hijo. Cuando viaje con Joie Nitro™, estará usando una silla de paseo de alta calidad, completamente certificada, aprobada según el estándar europeo de seguridad EN 1888-2012. El producto es adecuado para niños con un peso máximo de 15 kg. Lea con atención este manual y siga cada paso para asegurar un paseo confortable y la mayor protección para su hijo.

**IMPORTANTE** - Guarde estas instrucciones para futuras consultas. Joie!

## Contenido

Imágenes de referencia	1-6
Informaciones sobre el producto	20
Lista de piezas	20
Advertencias	21-22
<b>Montaje de la silla de paseo</b>	<b>22</b>
Abrir la silla de paseo	22
Montaje de las ruedas delanteras	22
Montaje de las ruedas traseras	22
Montaje de la capota	22
<b>Uso de la silla de paseo</b>	<b>23</b>
Ajuste del reclinado	23
Uso de la hebilla	23
Uso de los arneses para el hombro y la cintura	23
Ajuste del reposapiés	23
Uso del mecanismo de bloqueo de la rueda delantera	24
Uso del freno	24
Uso de la capota	24
Pliegue de la silla de paseo	24
Uso del asa de transporte	24
Accesorios	24
Cuidado y mantenimiento	24

## Emergencias

En caso de emergencia o accidente, lo más importante es que su hijo sea atendido inmediatamente con primeros auxilios y tratamiento médico.

## Informaciones sobre el producto

Lea todas las instrucciones de este manual antes de usar el producto. Para preguntas, contacte con el distribuidor. Algunas características pueden variar según el modelo.

<b>Producto</b>	silla de paseo Nitro
<b>Adecuado para</b>	niños con un peso máximo de 15kg (del nacimiento - 36 meses)
<b>Materiales</b>	plástico, metal, telas
<b>Numero de patente</b>	en espera
<b>Fabricado en</b>	China
<b>Marca</b>	Joie
<b>Página web</b>	www.joiebaby.com
<b>Productor</b>	Joie Children's Products (UK) Limited

## Listado de piezas

Asegúrese de que todas las piezas para el montaje están disponibles. Si faltan piezas, contacte con su distribuidor. No se necesitan herramientas para el montaje.

- |                        |                             |  |                       |
|------------------------|-----------------------------|--|-----------------------|
| 1 Chasis               | 7 Asa de transporte         | 12 Hebilla                                     | 17 Palanca de freno   |
| 2 Rueda delantera (x2) | 8 Rueda trasera             | 13 Arnés de seguridad                          | 18 Pedal de plegado   |
| 3 Ruedas traseras      | 9 Rueda delantera           | 14 Extensión capota                            | 19 Palanca de pliegue |
| 4 Capota               | 10 Soporte para las piernas | 15 Cesta de almacenamiento                     |                       |
| 5 Manillar             | 11 Soporte para las piernas | 16 Palanca de plegado y desplegado de la silla |                       |
| 6 Seguro cierre silla  |                             |  |                       |

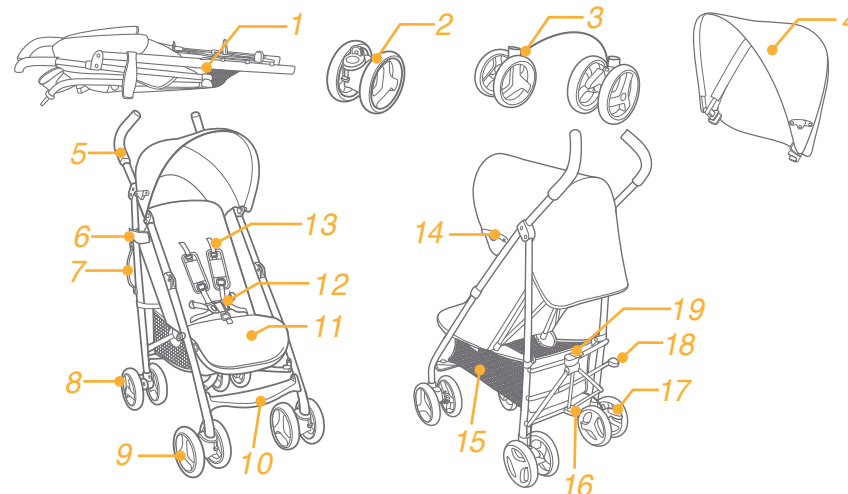

## Accesorios (es posible que no se incluyan con la compra)

- 1 Plástico de lluvia
- 2 Barra apoyabrazos

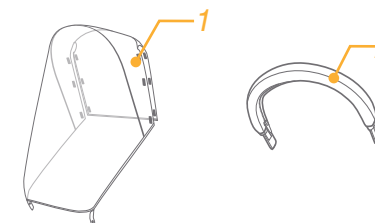

## ADVERTENCIAS

- ! ATENCIÓN Utilice siempre la combinación de la correa de la entrepierna con la de la cintura. También se deben utilizar los arneses de hombro.
- ! Antes del uso, asegúrese que todos los dispositivos de bloqueo están activados.
- ! NO deje al niño jugar con el producto.
- ! Antes del uso, verifique que los dispositivos añadidos al asiento y cuerpo de la silla de paseo están correctamente sujetos.
- ! El montaje tiene que ser realizado por un adulto.
- ! La silla de paseo es adecuada para niños con un peso máximo de 15 kg. Un peso inadecuado podría deteriorarla .
- ! Para prevenir situaciones de inestabilidad, no ponga más de 4,5 kg en la cesta de almacenamiento.
- ! NUNCA deje al niño sin vigilancia cuando esté en la silla de paseo.
- ! Utilice la silla de paseo para un niño. No ponga bolsos, bolsas de compra, paquetes o accesorios en el manillar o en la capota.
- ! Sobrecargar, plegar incorrectamente o utilizar componentes de otros fabricantes puede llevar a lesiones graves o mortales.
- ! NUNCA use la silla con componentes producidos por otros fabricantes.
- ! Lea todas las instrucciones del manual antes de usar el producto. Guarde el manual de instrucciones para futuras consultas. El incumplimiento de estas advertencias e instrucciones puede llevar a lesiones graves o mortales.
- ! Cinturones de seguridad y sistemas de retención infantil deben ser usados correctamente.
- ! Los arneses de sujeción deben ser usados correctamente.
- ! Cuando ajuste la silla de paseo asegúrese de que las partes móviles no estén cerca del cuerpo del niño.
- ! Si no se usa correctamente el arnés el niño puede resbalar por las aberturas para las piernas y asfixiarse
- ! Nunca use la silla en escaleras o escaleras mecánicas.
- ! Mantenga una distancia adecuada frente a objetos calientes, líquidos y electrónicos.
- ! No permita que el niño esté de pie o con la cabeza en la parte frontal de la silla.
- ! No deje la silla en carreteras, pendientes o en zonas peligrosas.
- ! Antes de usar la silla asegúrese de que todos los mecanismos están en posición de bloqueo.
- ! Para evitar estrangulamientos, NO ponga alrededor del cuello del niño cordones, cuerdas colgando de la silla o ate cordones a los juguetes.
- ! Para evitar el vuelco, NO cuelgue nada del manillar.
- ! NO levante la silla mientras el niño está dentro.
- ! NO use la cesta de almacenamiento para transportar al niño.
- ! Para evitar el vuelco, nunca deje al niño ir de pie en la silla.
- ! Para evitar que algún dedo quede atrapado, pliegue y despliegue cuidadosamente la silla.
- ! Asegúrese que está completamente desplegada o plegada antes permitir la presencia de los niños cerca.
- ! Antes de utilizar la silla, para garantizar la seguridad del niño, asegúrese

- de que todas las partes han sido montadas y fijadas adecuadamente.
- ! Frene siempre la silla cuando no la utilice.
- ! No utilice la silla de paseo si está deteriorada o tiene algún defecto.
- ! Esta silla solo debe usarse para caminar. El producto no está destinado a ser utilizado para correr.
- ! Antes de utilizar este producto, para evitar la asfixia, retire las bolsas de plástico y los materiales de embalaje.
- ! Este producto no está destinado a ser utilizado mientras se corre o patina.
- ! Las sillas de paseo que están diseñadas para ser usadas desde el nacimiento deben ser utilizadas en la posición más reclinada para los recién nacidos.
- ! Active los frenos del producto cuando lo detenga y cuando saque al niño de la silla.
- ! Para evitar lesiones asegúrese que el niño no está presente al despliegue y el pliegue del producto.

## Montaje de la silla paseo

Lea con atención las instrucciones de este manual antes de montar y usar el producto.

### Abrir la silla de paseo

Separe el seguro de cierre de la silla del botón de seguridad de cierre ①, después levante el manillar ② - 1 y pise hacia abajo la palanca de plegado y desplegado de la silla ② - 2, La silla estará completamente abierta cuando escuche un clic.

- ! Antes de continuar, verifique que la silla está completamente abierta.

### Montaje de las ruedas delanteras

Ponga las ruedas delanteras. Verifique que las ruedas están puestas de una forma segura tirando de ellas. ③

Para desmontar las ruedas delanteras, saque las ruedas de las patas delanteras ④ - 2 empujando hacia el exterior los botones de desbloqueo. ④ - 1

### Montaje de las ruedas traseras

Monte las ruedas traseras en las patas traseras ⑤. Verifique que las ruedas están puestas de forma segura tirando de ellas. Para sujetar el cable de freno, encájelo en la lengüeta de sujeción situada bajo la barra rectangular. ⑥

### Montaje de la capota

Alinee las ranuras de la capota con los soportes de la barra y después encájelos para montar la capota ⑦, agarre el gancho y los elementos de sujeción, abra los botones para dejar la capota plegada ⑧. La silla completamente montada se muestra como en. ⑨

# Funcionamiento de la silla de paseo

## Ajuste del reclinado

El respaldo tiene 5 posiciones.

Pulse el botón de ajuste **10 - 1**, y después ajuste el respaldo a la posición deseada **10 - 2**

Para levantar el respaldo, empuje hacia arriba.

! Asegúrese que el mecanismo de reclinado está siendo usado correctamente.

## Uso de la hebilla

### Abrir la hebilla

Pulse el botón del centro para abrir la hebilla **11**

### Cerrar la hebilla

Sujete la hebilla del arnés para la cintura con la hebilla del hombro **12 - 1**, y después póngalas en la hebilla central **12 - 2**. Un clic significa que la hebilla está completamente cerrada **12 - 3**

! Para evitar heridas graves causadas por caídas o resbalones, proteja siempre al niño con los arneses de seguridad.

! Asegúrese de haber sujetado bien al niño. El espacio entre el niño y los cinturones debe ser de aproximadamente el canto de una mano.

! No cruce los cinturones para el hombro. Esto puede causar presión en el cuello del niño.

## Uso del arnés para el hombro y la cintura

! Para prevenir la caída del niño, después de sentarlo en el asiento, verifique que los arneses para el hombro y la cintura tienen la altura y la longitud correspondiente.

- 13 - 1** Dispositivo de sujeción del arnés para los hombros A
- 13 - 2** Dispositivo de sujeción del arnés para los hombros B
- 13 - 3** Dispositivo de regulación

Para niños mayores use el dispositivo de sujeción del arnés para los hombros A y las ranuras superiores. Para niños más pequeños use el dispositivo de sujeción del arnés para los hombros B y las ranuras inferiores.

Para ajustar la posición del dispositivo de sujeción del arnés para los hombros, gire el cierre para alinearlos con la parte delantera. Páselo por la ranura del arnés para los hombros desde atrás hacia delante **14**. Páselo de nuevo por la ranura más cercana a la altura de los hombros del niño **15**. Use el dispositivo de ajuste para cambiar la longitud de los cinturones **16 - 1**, pulse el botón **16 - 2**, tirando al mismo tiempo el arnés para la cintura hasta ajustarlo a la longitud correcta **16 - 3**

## Ajuste del reposapiés

El reposapiés tiene 2 posiciones.

Levantar el reposapiés

Para levantar el reposapiés empujelo hacia arriba.

Bajar el reposapiés.

Pulse los botones de ajuste a ambos lados del reposapiés **17 - 1**, y muévelo hacia abajo **17 - 2**

## Uso del bloqueo de las ruedas delanteras

Levante el bloqueo de la dirección frontal para mantener la dirección de movimiento. **18**

**Consejo** Se recomienda el uso de los mecanismos de bloqueo en superficies irregulares.

## Uso de los frenos

Para bloquear las ruedas presione con el pie la palanca de freno **19**

Presione hacia atrás la palanca del freno para desbloquear las ruedas **19 - 1**

**Consejo** Use siempre el freno cuando la silla esté parada.

## Uso de la capota

Para abrir la capota tire hacia adelante la capota y pulse las extensiones laterales **20**

Para plegar la capota levante las extensiones laterales **20 - 1** y tire de la capota hacia atrás.

## Plegado de la silla paseo

! Antes de plegar la silla pliegue la capota.

Levante la palanca de pliegue **21**, empuje con la pierna el pedal de plegado **22 - 1**, y empuje la silla de paseo hacia delante para plegarla **22 - 2**. El seguro de cierre de la silla se agarra automáticamente al botón de seguridad de cierre. La silla está completamente plegada y bloqueada **23**

## Uso del asa para transporte

PPuede cargar la silla con facilidad usando el asa de transporte **24**

## Accesorios

Los accesorios pueden ser vendidos por separado o pueden no estar disponibles dependiendo de la zona.

## Uso del plástico de lluvia

Para montar la capota impermeable, colóquela sobre el cochecito y, a continuación, enganche los velcros de la capota impermeable. **26**

! Verifique la ventilación cuando esté usando el plástico de lluvia.

! Verifique y seque la burbuja antes de guardarla.

! Si el plástico de lluvia está encima de la silla, retírelo para prevenir rupturas y deterioros.

! Si hace calor no siente al niño en la silla con el plástico de lluvia.

## Uso de la barra apoyabrazos consulte las imágenes **27 - 30**

## Cuidado y mantenimiento

! El tejido para la silla se puede retirar, lavar con agua fría y secar. No se puede utilizar lejía.

! Para limpiar el chasis de la silla utilice jabón de uso doméstico y agua caliente. No use detergentes o lejía.

! Periódicamente revise la silla de paseo para comprobar el desgaste de los componentes, tornillos desatornillados, materiales rotos o deteriorados. Si es necesario, sustituya o repare los componentes.

! La exposición prolongada a la luz del sol o el calor pueden causar el deterioro de los componentes.

! Si la silla se moja, abra la capota y déjela secar antes del guardarla.

! Si las ruedas hacen ruido, utilice aceite lubricante (por ejemplo un spray de silicona, aceite anti-corrosión para máquinas de coser). Es importante que el aceite llegue a todas las partes de la rueda-eje **25**

! Si usa la silla de paseo en la playa, límpiela completamente después de usarla para eliminar la arena y la sal de los mecanismos y de las ruedas.

Félicitations pour être devenu partie de la famille Joie ! Nous sommes très heureux de faire partie de la vie avec votre enfant. Lorsque vous utilisez Joie Nitro™, vous utilisez une poussette de bonne qualité, complètement attestée, approuvée aux standards européens de sécurité EN 1888-2012. Ce produit correspond à l'usage pour les enfants qui pèsent moins de 15kg. Lisez attentivement ce manuel et suivez chaque étape pour assurer un voyage confortable et la meilleure protection à votre enfant.

**IMPORTANT** - Gardez ces instructions pour les consulter dans l'avenir.

Visitez-nous sur [joiebaby.com](http://joiebaby.com) pour télécharger des manuels et pour visualiser plusieurs produits extraordinaires de Joie!

## Contenu

Figures	1-6
Informations sur le produit	26
<b>Liste des composants</b>	<b>26</b>
MISES EN GARDE	27-28
<b>Ensemble de la poussette</b>	<b>28</b>
Ouvrir la poussette	28
Assembler les Roues Avant	28
Assembler les Roues Derrière	28
Assembler le Baldaquin	28
<b>Fonctionnement de la poussette</b>	<b>29</b>
Réglage de l'inclinaison	29
Utiliser la Boucle	29
Utiliser le harnais pour les épaules et la ceinture	29
Régler le Repose-Jambes	29
Utiliser la serrure pour le pivot avant	30
Utiliser le frein	30
Utiliser le baldaquin	30
Plier la poussette	30
Utiliser la sangle d'attachement	30
Accessories	30
Soins et entretien	30

## Cas d'urgence

Au cas d'une émergence ou d'un accident, la chose la plus importante est le soin de votre enfant par lui offrir les premiers soins ou un traitement médical immédiat.

## Informations sur le produit

Lisez attentivement les instructions de ce manuel avant d'utiliser le produit. Si vous avez d'autres questions, consultez s'il vous plaît, le commerçant. De telles caractéristiques peuvent varier d'un produit à l'autre.

<b>Produit</b>	<b>Poussette Nitro</b>
<b>Adéquat pour</b>	<b>Desenfants au poids moins de 15kg (naissance - 36 mois)</b>
<b>Matériaux</b>	<b>Matériaux plastique, métaux, tissus</b>
<b>No. brevet</b>	<b>Brevet en cours d'agrément</b>
<b>Fabriqué en</b>	<b>Chine</b>
<b>Nom de la marque</b>	<b>Joie</b>
<b>Page Web</b>	<b><a href="http://www.joiebaby.com">www.joiebaby.com</a></b>
<b>Fabricant</b>	<b>Produits pour les enfants Joie (UK) Limited</b>

## Liste des composants

Assurez-vous que toutes les pièces sont disponibles avant l'assemblage. Si une pièce manque, contactez le fabricant local. Les outils ne sont requis pour l'assemblage.

1 Kinderwagenrahmen	6 Befestigungselement	11 Lehne	16 Fußlehne
2 Vorderrad (x2)	7 Transportriemen	12 Schnalle	17 Bremshandhebel
3 Hinterräder	8 Hinterrad	13 Sicherheitsriemen	18 Faltungspedal
4 Bedeckung	9 Vorderrad	14 Bedeckung Erweiterung	19 Faltungsplatte
5 Handgriff	10 Fußlehne	15 Lagerkorb	

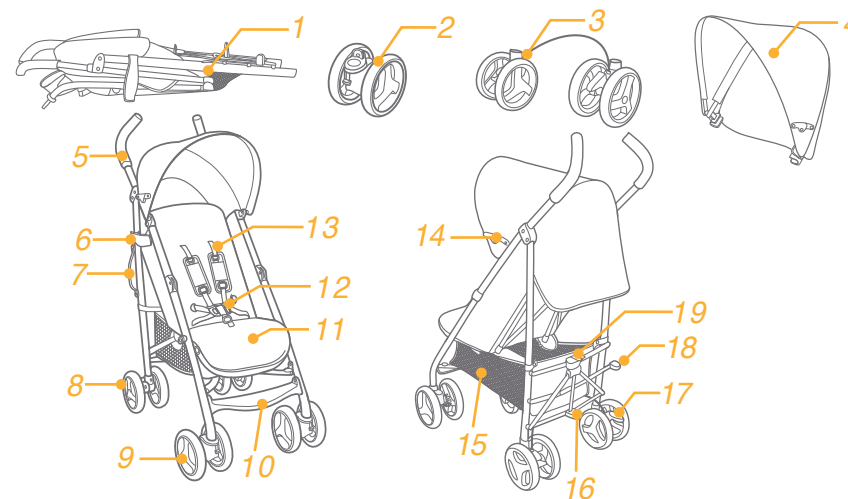

## Accessoires (Peuvent ne pas être inclus lors de l'achat)

- 1 Housse pour la pluie
- 2 Housse bar à mains

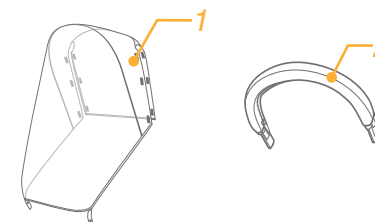

## MISES EN GARDE

- ! MISE EN GARDE Utilisez toujours la combinaison d'entrejambes avec la ceinture. Le harnais pour les épaules doit être aussi utilisé.
- ! MISE EN GARDE Assurez-vous que tous les dispositifs de blocage sont enclenchés avant d'utiliser le produit.
- ! MISE EN GARDE Ne permettez pas à l'enfant de jouer avec ce produit.
- ! MISE EN GARDE Vérifiez si l'armature de la poussette ou l'unité du siège sont correctement enclenchés avant d'utiliser le produit. .
- ! L'assemblage doit être réalisé par un adulte.
- ! Utilisez la poussette avec un enfant qui pèse moins de 15 kg. L'utilisation avec un enfant plus grand peut endommager la poussette.
- ! Pour prévenir une condition dangereuse, instable, ne rangez plus de 4,5 kg dans le porte-bagages.
- ! Ne laissez pas l'enfant sans surveillance. Surveillez toujours l'enfant lorsqu'il se trouve dans la poussette.
- ! Utilisez la poussette seulement avec un enfant à la fois. Ne rangez pas des sacs à main, des bourses d'achats, des colis ou d'autres accessoires sur la poignée ou le baldaquin.
- ! Le surcharge, le pliage incorrecte, ou l'utilisation des composants d'autres fabricants peut endommager, briser ou rendre instable la poussette. Veuillez lire attentivement le mode d'emploi.
- ! Ne l'utilisez jamais avec des composants d'autres fabricants.
- ! Veuillez lire toutes les instructions du manuel avant d'utiliser ce produit. Veuillez garder le mode d'emploi pour consultation dans l'avenir. Manquer de suivre ces mises en garde et ces instructions peut entraîner des blessures graves ou le décès.
- ! Les ceintures de sécurité et les systèmes de retenue doivent être utilisés correctement.
- ! Afin d'éviter des blessures graves à cause des chutes ou des glissements, utilisez toujours la ceinture pour le siège.
- ! Assurez-vous que le corps de votre enfant n'est pas dans la proximité des parties mobiles lorsque vous réglez la poussette.
- ! L'enfant peut glisser dans les ouvertures pour les jambes et peut s'étrangler si le harnais n'est pas utilisé.
- ! N'utilisez jamais la poussette sur des marches ou des élévateurs.
- ! Gardez à distance des objets à températures hautes, des liquides et des objets électroniques.
- ! Ne permettez jamais à votre enfant de rester debout dans la poussette ou de rester assis dans la poussette la tête vers la partie avant de la poussette.
- ! Ne stationnez jamais la poussette sur les rues, les pentes inclinées ou les zones dangereuses.
- ! Assurez-vous que tous les mécanismes sont fixés avant d'utiliser la poussette.
- ! Pour éviter l'étranglement, NE mettez pas des objets avec des ficelles autour du cou de l'enfant, suspendez les ficelles de ce produit ou attachez les ficelles aux jouets.
- ! Pour prévenir le renversement, NE rangez rien sur la poignée.
- ! NE levez pas la poussette lorsque l'enfant se trouve dans la poussette.
- ! N'utilisez pas la corbeille de rangement pour porter l'enfant.
- ! Pour prévenir le renversement, ne laissez jamais l'enfant monter dans la poussette. Levez toujours l'enfant de et dans la poussette.
- ! Pour éviter de coincer les doigts, prenez soin lorsque vous pliez ou dépliez la poussette.

- ! Assurez-vous que le produit est complètement ouvert ou plié avant de laisser l'enfant dans sa proximité.
- ! Pour assurer la sécurité de l'enfant, assurez-vous que toutes les composants sont assemblées et enclenchées proprement avant d'utiliser la poussette.
- ! Pour éviter l'étranglement, assurez-vous que vous tenez l'enfant loin du baldaquin.
- ! Activez toujours les freins lorsque vous parquez la poussette.
- ! Arrêtez l'usage de la poussette si elle devient endommagée ou brisée.
- ! La poussette sera utilisée seulement pour la vitesse de la marche. Ce produit n'est pas conçu pour usage pendant la course à pied.
- ! Pour éviter l'étouffement, enlever la bourse en plastique et les matériaux pour l'emballage avant d'utiliser le produit. La bourse en plastique et les matériaux pour l'emballage doivent puis être tenus hors de la portée des bébés et des enfants.
- ! Ce produit n'est pas adéquat pour usage pendant une course à pied ou pendant une promenade avec les patines.
- ! La poussette pour les nouveau-nés est recommandée à être utilisé dans la position inclinée la plus basse pour les nouveau-nés.
- ! Le dispositif de stationnement doit être activé pour asseoir ou lever l'enfant.
- ! Afin d'éviter les blessures, assurez-vous que l'enfant est tenu loin de la poussette lorsque vous dépliez et pliez le produit.

## Assemblage de la poussette

Veuillez lire tous les instructions de ce manuel avant d'assembler et utiliser ce produit.

### Ouverture de la poussette

Séparez le loquet de rangement du support de rangement ①, et puis levez la poignée en haut ② - 1, posez votre pied sur la plaque à pieds ② - 2, un clac signifie que la poussette est maintenant complètement ouverte.

- ! Assurez-vous que la poussette est complètement ouverte avant de continuer.

### Assembler les roués avant

Assemblez les roues avant sur les supports avant. Vérifiez si les roues sont attachées solidement en tirant sur les assemblages de roues ③

Pour désassembler la roue avant, détachez la roue avant du support avant ④ - 2, appuyant les plaques pour le détachement à l'extérieur ④ - 1

### Assembler les roues arrière

Assemblez les roues arrière sur les supports arrière ⑤. Vérifiez si les roues sont attachées solidement en tirant sur les assemblages. Presser le câble de frein dans les trous d'enclenchement sous les tubs carrés pour le fixer ⑥

### Assembler le baldaquin

Alignez les espaces des supports pour le baldaquin avec les pivots sur les tubes et puis introduisez-les pour l'assembler le baldaquin ⑦, et collez le velcro pour attacher le baldaquin arrière au dossier ⑧

La poussette complètement assemblée se présente comme dans l'illustration ⑨

# Utilisation de la poussette

## Réglage de l'inclinaison

Il y a 5 angles pour le dossier.

Serrez le bouton pour le réglage **10 - 1**, et puis réglez le dossier à l'angle désiré **10 - 2**

Afin de lever le dossier, poussez en haut.

! Assurez-vous que l'inclinaison est adéquate avant l'utilisation.

## Utilisation de la boucle

### Dégagement de la boucle

Pressez le bouton central pour dégager la boucle **11**

### Enclenchement de la boucle

Ajustez la boucle de la ceinture de retenue avec celle pour les épaules **12 - 1**, et introduisez-les dans la boucle au milieu **12 - 2**. Un clac signifie que la boucle est complètement enclenchée. **12 - 3**

! Pour éviter des blessures graves à cause de la chute ou du glissement de la poussette, attachez toujours l'enfant avec le harnais.

! Assurez-vous que l'enfant est bien attaché de manière confortable. L'espace entre l'enfant et la ceinture pour les épaules est d'environ l'épaisseur de la paume.

! Ne croisez pas les ceintures pour les épaules. Ceci entraîne de la pression sur le cou de l'enfant.

## Utiliser le harnais pour les épaules et la ceinture pour la retenue

! Pour protéger l'enfant afin de ne pas tomber de la poussette, après avoir assis l'enfant dans le siège, vérifiez

si les harnais pour les épaules et la ceinture pour la retenue ont la hauteur et la longueur correspondante.

**13 - 1** Ancre A du harnais pour les épaules

**13 - 2** Ancre B du harnais pour les épaules

**13 - 3** Dispositif pour régler le glissement

Pour un enfant plus grand, utilisez ancre A du harnais pour les épaules et les espaces les plus hauts pour les épaules. Pour un enfant plus petit, utilisez ancre B du harnais pour les épaules et les espaces les plus bas pour les épaules.

Pour régler la position de l'ancre pour le harnais pour les épaules, tournez l'ancre pour arriver au même niveau avec la partie face avant. Passez-le par l'espace pour le harnais pour les épaules de la partie derrière vers la partie avant **14**, Passez-le de nouveau par l'espace le plus proche de la hauteur des épaules de l'enfant **15**

Utilisez le dispositif de réglage du glissement pour modifier la longueur du harnais **16 - 1**, Serrez le bouton

**16 - 2**, en tirant au même temps de la ceinture de retenue jusqu'à la longueur adéquate. **16 - 3**

## Régler le support pour les jambes

Le support pour les jambes a 2 positions.

Lever le support pour les jambes

Pour lever le support pour les jambes, seulement pousser-le en haut.

Descendre le support pour les jambes

Pressez les boutons de réglage des deux cotées du support pour les jambes **17 - 1**, et tournez le support pour les jambes en bas **17 - 2**

## Utiliser le loquet pour le pivot avant

Tirez les dispositifs pour le blocage de l'essieu avant pour maintenir la direction de mouvement. **18**

**Conseil** Il est recommandé d'utiliser les loquets pour les pivots sur des surfaces irrégulières.

## Utilisez les freins

Pour bloquer les roues, appuyez le pied sur la pédale des freins **19**

Pour libérer les roues, seulement levez la pédale des freins **19 - 1**

**Conseil** Enclenchez toujours le frein lorsque la poussette est en position de stationnement.

## Utilisez le baldaquin

Pour ouvrir le baldaquin, tirer-le en avant et pressez en bas les extensions des deux côtés **20**

Pour plier le baldaquin, tirer les extensions en haut des deux côtés **20 - 1** et tirez le baldaquin en arrière.

## Plier la poussette

! Veuillez plier le baldaquin avant de plier la poussette.

Levez le plateau pliant **21** appuyez le pied en bas sur la pédale pour le pliage **22-1**, poussez la poussette en avant pour la plier **22-2**. Le loquet pour rangement s'accrochera automatiquement sur le support pour le rangement, puis la poussette est pliée et bloquée complétement. **23**

## Utilisez la Sangle pour le transport

Vous pouvez transporter la poussette aisément en levant la sangle pour le transport **24**

## Accessories

Les accessoires peuvent être vendus séparément ou peuvent ne pas être disponibles selon la région.

## Utilisation de la housse pour la pluie

Pour assembler la housse de pluie, placez-la sur la poussette, puis attachez les fixations velcro sur la housse de pluie **25**

! Quand vous utilisez la housse pour la pluie, toujours vérifiez sa ventilation.

! Lorsque vous ne l'utilisez pas, veuillez vérifier si elle a été nettoyée et séchée avant d'être pliée.

! Si la housse pour la pluie est sur la poussette, enlevez-la toujours pour prévenir les ruptures et les détériorations.

! Pendant la saison chaude, n'asseyez jamais votre enfant dans la poussette qui a la housse de pluie assemblée.

## Utilisation du bar à mains voir les images **27 - 30**

## Soins et maintien

! Le coussin détachable pour le siège peut être lavé dans l'eau froide et séché sans avoir des plis. Sans blanchisseur

! Pour nettoyer l'armature de la poussette, utilisez seulement du savon de ménage ou de l'eau chaude. Sans blanchisseur ou détergent.

! Vérifiez périodiquement la poussette pour des vis desserrées, pièces usagées, tissu ou couture déchiré. Remplacez ou réparez les composants au besoin.

! L'exposition excessive au soleil ou à la chaleur peut déterminer la décoloration ou la déformation des composants.

! Au cas où la poussette est humide, ouvrez le baldaquin et laissez-le sécher complètement avant de le ranger.

! Si les roues grincent, utilisez un huile léger (par exemple, pulvérisation avec silicone, huile contre la rouille, ou huile pour la machine à coudre). Il est important de mettre l'huile dans le système de roues ou l'essieu **25**

! Lorsque vous utilisez la poussette sur la plage, nettoyez-la complètement après pour enlever le sable et le sel des mécanismes et les systèmes de roues.



Glückwunsch, dass Sie ein Mitglied der Joie-Familie werden! Wir freuen uns sehr, Ihr kleines Kind auf Reisen zu begleiten. Beim Reisen mit dem Joie Nitro™ benutzen Sie einen erstklassigen, umfassend zertifizierten Kinderwagen, der gemäß dem europäischen Sicherheitsstandard EN 1888-2012 zugelassen ist. Dieses Produkt eignet sich für Kinder mit einem Gewicht von unter 15 kg. Bitte lesen Sie diese Anleitung aufmerksam und befolgen die einzelnen Schritte zur Sicherstellung einer komfortablen Fahrt und einer optimalen Sicherheit Ihres Kindes.

WICHTIG - Bewahren Sie diese Anleitung für eine spätere Bezugnahme auf.

Besuchen Sie uns unter [joiebaby.com](http://joiebaby.com), um Anleitungen herunterzuladen und weitere aufregende Joie-Produkte anzuschauen!

## Inhalt

Abbildungen	1-6
Produktinformationen	32
Teilleiste	32
WARNUNG	33-34
<b>Montage des Kinderwagens</b>	<b>34</b>
Kinderwagen öffnen	34
Vorderräder montieren	34
Hinterräder montieren	34
Verdeck anbringen	34
<b>Bedienung des Kinderwagens</b>	<b>35</b>
Rückenlehne anpassen	35
Schnalle bedienen	35
Schulter- & Taillengurte anlegen	35
Wadenstütze anpassen	35
Vorderen Lenkstopp verwenden	36
Bremsen bedienen	36
Verdeck verwenden	36
Kinderwagen zusammenklappen	36
Tragriemen verwenden	36
Zubehör	36
Pflege und Wartung	36

## Notfall

Bei einem Notfall oder Unfall ist es am wichtigsten, dass Ihr Kind unverzüglich erste Hilfe bekommt und medizinisch versorgt wird.

## Produktinformationen

Lesen Sie alle Anweisungen in diesem Handbuch vor Gebrauch des Produkts. Wenn Sie fragen haben, kontaktieren Sie bitte den Lieferanten. Einige Merkmale können nach dem Model variieren.

<b>Produkt</b>	<b>Nitro-Kinderwagen</b>
<b>Geeignet für</b>	<b>Kinder mit einem Gewicht unter 15 kg (Geburt - 36 Monate)</b>
<b>Materialien</b>	<b>Kunststoff, Metall, Stoffe</b>
<b>Patent-Nr.</b>	<b>Patente angemeldet</b>
<b>Hergestellt in</b>	<b>China</b>
<b>Markenname</b>	<b>Joie</b>
<b>Website</b>	<b><a href="http://www.joiebaby.com">www.joiebaby.com</a></b>
<b>Hersteller</b>	<b>Joie Children's Product (UK) Limited</b>

## Teilleiste

Stellen Sie vor der Montage sicher, dass alle Teile vorhanden sind. Falls etwas fehlen sollte, wenden Sie sich bitte an Ihren Händler vor Ort. Für die Montage werden keine Werkzeuge benötigt.

1 Kinderwagengestell	6 Ablageverschluss	11 Wadenstütze	16 Fußplatte
2 Vorderrad (x2)	7 Tragriemen	12 Verschluss	17 Bremshebel
3 Hinterräder	8 Hinterrad	13 Sicherheitsgurt	18 Zusammenklapp-Pedal
4 Verdeck	9 Vorderrad	14 Verdeckspannhalter	19 Zusammenklapp-Platte
5 Griff	10 Fußstütze	15 Ablagekorb	

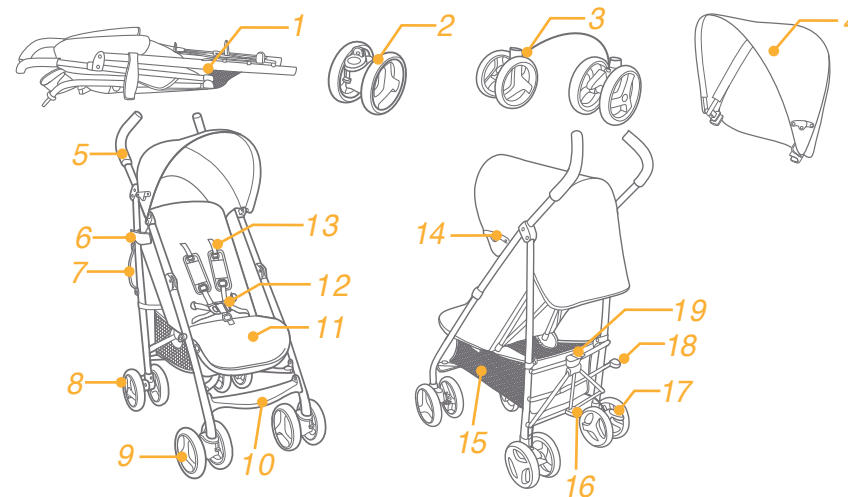

## Zubehör (nicht mitgeliefert)

- 1 Regenschutz
- 2 Armlehnenabdeckung

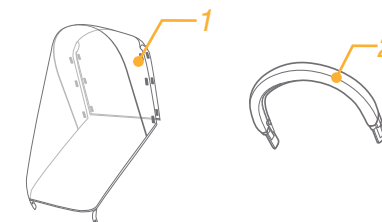

## WARNUNG

- ! **WARNUNG** Verwenden Sie immer den Schrittgurt in Kombination mit dem Taillengurt. Wir empfehlen, dass zusätzlich auch der Schultergurt verwendet wird.
- ! **WARNUNG** Stellen Sie vor der Benutzung sicher, dass alle Verschlusssteile verriegelt sind.
- ! **WARNUNG** Lassen Sie Ihr Kind nicht mit diesem Produkt spielen.
- ! **WARNUNG** Stellen Sie vor der Benutzung sicher, dass die Kinderwagen und Sitzhaltevorrichtungen richtig verriegelt sind.
- ! Das Produkt muss von einem Erwachsenen montiert werden.
- ! Verwenden Sie den Kinderwagen nur für Kinder unter 15 kg. Anderenfalls kann der Kinderwagen beschädigt werden.
- ! Legen Sie nie mehr als 4,5 kg in den Aufbewahrungskorb, damit der Kinderwagen nicht instabil wird.
- ! Lassen Sie Ihr Kind niemals unbeaufsichtigt zurück. Behalten Sie Ihr Kind immer in Sichtweite.
- ! Verwenden Sie den Kinderwagen nur mit einem Kind. Legen Sie nie Taschen, Einkaufstüten, Pakete oder Zubehörteile auf den Handgriff oder das Dach.
- ! Überladung, falsches Zusammenklappen oder die Verwendung von Teilen anderer Hersteller kann die Sicherheit des Kinderwagens beeinträchtigen oder in beschädigen. Lesen Sie die Bedienungsanleitung sorgfältig.
- ! Verwenden Sie ihn nie mit Zubehörteilen anderer Hersteller.
- ! Lesen Sie alle Hinweise in dieser Anleitung, bevor Sie dieses Produkt verwenden. Bewahren Sie die Anleitung für eine spätere Bezugnahme auf. Nichtbeachtung dieser Warnungen und Anweisungen könnte zu schweren Verletzungen oder zum Tode führen.
- ! Die Sicherheitsgurte und das Rückhaltesystem müssen korrekt verwendet werden.
- ! Verwenden Sie immer die Sitzgurte, um schwere Verletzungen durch Herausfallen oder -gleiten zu verhindern.
- ! Achten Sie darauf, dass Ihr Kind nicht mit Teilen in Berührung kommt, die sich bewegen, wenn Sie den Kinderwagen einstellen.
- ! Das Kind kann in die Öffnungen der Beine rutschen und sich strangulieren, wenn das Gurtsystem nicht verwendet wird.
- ! Benutzen Sie mit dem Kinderwagen keine Treppen oder Rolltreppen.
- ! Halten Sie sich von heißen Objekten, Flüssigkeiten und elektronischen Geräten fern.
- ! Erlauben Sie Ihrem Kind nicht auf den Kinderwagen zu klettern oder mit dem Kopf nach vorn in ihm zu sitzen.
- ! Stellen Sie den Kinderwagen nicht auf Straßen, abschüssigen oder gefährlichen Bereichen ab.
- ! Vergewissern Sie sich, dass alle mechanischen Teile arretiert sind, bevor Sie den Kinderwagen verwenden.
- ! Um eine Strangulation zu vermeiden, legen Sie KEINE Gegenstände mit einem Band um den Nacken Ihres Kindes. Entfernen Sie die Bänder von diesen Gegenständen oder fixieren Sie sie auf andere Weise.
- ! Legen Sie NICHTS auf den Handgriff, damit der Kinderwagen nicht kippt.
- ! Heben Sie den Kinderwagen NICHT an, während Ihr Kind darin sitzt.
- ! Verwenden Sie NICHT den Aufbewahrungskorb als Ablageplatz für Ihr Kind.
- ! Lassen Sie Ihr Kind nicht auf den Kinderwagen klettern, da er sonst kippen könnte.

Heben Sie Ihr Kind immer in den oder aus dem Kinderwagen.

- ! Klappen Sie den Kinderwagen immer vorsichtig auseinander oder zusammen, damit nichts eingeklemmt werden kann.
- ! Achten Sie darauf, dass der Kinderwagen ganz zusammen- oder ausgeklappt ist, bevor Sie Ihr Kind in die Nähe lassen.
- ! Prüfen Sie zur Sicherheit Ihres Kindes, dass alle Teile zusammengebaut und fixiert sind, bevor Sie den Kinderwagen benutzen.
- ! Halten Sie Ihr Kind vom Verdeck fern, damit es sich nicht darin verfangen kann.
- ! Aktivieren Sie immer die Bremsen, wenn Sie den Kinderwagen abstellen.
- ! Verwenden Sie den Kinderwagen nicht, wenn er beschädigt ist.
- ! Der Kinderwagen darf nur mit Schrittgeschwindigkeit verwendet werden. Dieses Produkt darf nicht beim Joggen verwendet werden.
- ! Um Erstickungsgefahren zu vermeiden, entfernen Sie Plastikbeutel und die Verpackungsmaterialien, bevor Sie dieses Produkt verwenden. Plastikbeutel und Verpackungsmaterialien sollten von Babys und Kindern ferngehalten werden.
- ! Dieses Produkt eignet sich nicht zum Jogging oder Skating.
- ! Der Buggy eignet sich für Babys ab der Geburt. Für ein neugeborenes Baby wird die am weitesten zurückgelehnte Position empfohlen.
- ! Nutzen Sie die Feststellbremse, wenn Sie das Kind hineinlegen oder herausnehmen.
- ! Halten Sie Ihr Kind zur Vermeidung von Verletzungen in sicherem Abstand, während Sie dieses Produkt auf- und zusammenklappen.

## Montage des Kinderwagens

Lesen Sie bitte alle Hinweise in dieser Anleitung, bevor Sie dieses Produkt montieren und verwenden.

### Kinderwagen öffnen

Lösen Sie den Aufbewahrungsverschluss von der Befestigung **1**, heben Sie den Handgriff nach oben **2 - 1**, und drücken Sie die Fußplatte mit dem Fuß nach unten **2 - 2**, Hören Sie, wie er einrastet, ist der Kinderwagen vollständig geöffnet.

- ! Prüfen Sie, ob der Kinderwagen vollständig offen ist, bevor Sie fortfahren.

### Vorderräder montieren

Montieren Sie die Vorderräder an der Vorderachse. Prüfen Sie durch Ziehen an den Räder, ob diese sicher befestigt sind. **3**

Entfernen Sie ein Vorderrad, indem Sie es von der Vorderradhalterung **4 - 2** lösen, während Sie den Freigabeknopf nach außen drücken. **4 - 1**

### Hinterräder montieren

Montieren Sie die Hinterräder an der Hinterachse **5**. Prüfen Sie durch Ziehen an den Räder, ob diese sicher befestigt sind. Klemmen Sie den Bremszug zur Arretierung in die Halterungen unterhalb des Vierkantrahrs. **6**

### Verdeck anbringen

Richten Sie die Löcher der Verdeckbefestigung zu den Pfosten der Rohre aus und setzen Sie dann das Verdeck **7** ein. Stecken Sie Haken und Schlaufen ein und befestigen Sie dann die Knöpfe des Verdeckhinterteils an der Rückenlehne. **8** Der vollständig montierte Kinderwagen ist in Abbildung **9** dargestellt.

# Bedienung des Kinderwagens

## Rückenlehne anpassen

Es gibt 5 Neigungswinkel für die Rückenlehne.

Drücken Sie den Einstellknopf **10 - 1** zusammen und stellen Sie dann die Rückenlehne auf den gewünschten Neigungswinkel. **10 - 2**

Zum Hochstellen der Rückenlehne drücken Sie sie hoch.

! Vergewissern Sie sich, dass die Lehne korrekt eingestellt ist.

## Schnalle bedienen

### Verschluss öffnen

Drücken Sie die mittlere Taste, um den Verschluss freizugeben. **11**

### Verschluss verriegeln

Richten Sie Hüft- und Schulterverschluss zueinander aus **12 - 1** und drücken Sie in den mittigen Verschluss. **12 - 2** Ein Klickgeräusch zeigt an, dass der Verschluss eingerastet ist. **12 - 3**

! Um schwere Verletzungen aufgrund von Herausfallen oder -gleiten zu verhindern, sichern Sie Ihr Kind stets mit Gurten ab.

! Vergewissern Sie sich, dass Ihr Kind rutschfest gehalten wird. Der Abstand zwischen dem Kind und dem Schultergurt sollte etwa die Dicke einer Hand betragen.

! Legen Sie die Schultergurte nicht überkreuz. Dadurch wird Druck im Nacken des Kindes aufgebaut.

## Schulter- & Taillengurte anlegen

! Nachdem Sie Ihr Kind in den Sitz gesetzt haben, prüfen Sie, ob die Schulter- und Taillengurte in der richtigen Höhe verlaufen und lang genug sind, um Ihr Kind vor dem Herausfallen zu schützen.

- 13 - 1** Schultergurtverankerung A
- 13 - 2** Schultergurtverankerung B
- 13 - 3** Gurtversteller

Für ein größeres Kind muss die Schultergurtverankerung A und der oberste Schulterschlitze verwendet werden. Für ein kleineres Kind muss die Schultergurtverankerung B und der unterste Schulterschlitze verwendet werden.

Zur Verstellung der Position der Schultergurtverankerung drehen Sie die Verankerung so, dass sie mit der nach vorne weisenden Seite auf einer Ebene liegt. Führen Sie sie von hinten nach vorne durch den Schultergurtschlitz. **14** Führen Sie sie erneut durch den Schlitz, der der Schulterhöhe des Kindes am nächsten liegt. **15**

Ändern Sie die Gurtlänge mit dem verschiebbaren Gurtversteller. **16 - 1**

Betätigen Sie den Knopf **16 - 2**, während Sie den Hüftgurt in die richtige Länge ziehen. **16 - 3**

## Wadenstütze anpassen

Es gibt 2 Positionen für die Wadenstütze.

Wadenstütze heben

Drücken Sie die Wadenstütze zum Anheben einfach nach oben.

Wadenstütze senken

Zum Absenken der Wadenstütze betätigen Sie die Verstellknöpfe an beiden Seiten der Wadenstütze **17 - 1**, und drehen die Wadenstütze nach unten. **17 - 2**

## Vorderen Lenkstopp verwenden

Drücken Sie die vorderen Lenkstopps hoch, um die Bewegungsrichtung beizubehalten. **18**

**Tipp** Die Lenkstopps empfehlen sich auf unebenem Untergrund.

## Bremse bedienen

Zur Arretierung der Räder drücken Sie den Bremshebel mit dem Fuß nach unten. **19**

Lösen Sie die Räder, indem Sie den Bremshebel einfach nach oben ziehen. **19 - 1**

**Tipp** Verwenden Sie immer die Bremse, wenn Sie mit dem Kinderwagen anhalten.

## Verdeck verwenden

Öffnen Sie das Verdeck, indem Sie es nach vorn ziehen und die Verstrebungen auf beiden Seiten herunter drücken. **20** Falten Sie das Verdeck, indem Sie die Verstrebungen auf beiden Seiten nach oben **20 - 1** und das Verdeck nach hinten ziehen.

## Kinderwagen zusammenklappen

! Bitte klappen Sie das Verdeck zusammen, bevor Sie den Kinderwagen zusammenklappen.

Ziehen Sie die Zusammenklapp-Platte nach oben **21** treten Sie das Zusammenklapppedal nach unten **22 - 1** und drücken Sie den Kinderwagen nach vorn, damit er sich zusammenklappt **22 - 2**. Die Aufbewahrungslasche hakt sich automatisch in die Halterung ein. Danach ist der Kinderwagen vollständig gefaltet und verriegelt. **23**

## Tragriemen verwenden

Sie können den Kinderwagen leicht tragen, indem Sie ihn am Tragriemen anheben. **24**

## Zubehör

Zubehör wird möglicherweise separat verkauft oder ist je nach Region nicht verfügbar.

## Regenschutz verwenden

Zur Befestigung des Regenschutzes legen Sie ihn über den Kinderwagen und bringen dann die Haken und Schlaufenbefestiger am Regenschutz an. **25**

! Achten Sie bei Verwendung des Regenschutzes stets auf seine Belüftung.

! Wird der Regenschutz nicht mehr verwendet, achten Sie vor dem Zusammenfallen bitte darauf, dass er sauber und trocken ist.

! Klappen Sie den Kinderwagen nicht zusammen, nachdem der Regenschutz angebracht wurde.

! Setzen Sie Ihr Kind bei heißem Wetter nicht in den Kinderwagen, wenn der Regenschutz angebracht wurde.

## Verwendung der Armlehne siehe Abbildung **27 - 30**

## Pflege und Wartung

! Das abnehmbare Sitzkissen kann in kaltem Wasser gewaschen und zum Trocknen aufgehängt werden. Nicht bleichen.

! Reinigen Sie das Kinderwagengestell nur mit handelsüblicher Seife und warmem Wasser. Nicht bleichen oder mit Reinigungsmitteln bearbeiten.

! Untersuchen Sie Ihren Kinderwagen gelegentlich auf lockere Schrauben, abgenutzte Teile, verschlissene Materialien oder aufgerissene Nähte. Ersetzen oder reparieren Sie die Teile, falls erforderlich.

! Bei übermäßiger Sonnenbestrahlung oder Hitzeeinwirkung können Teile verblassen oder sich verformen.

! Ist der Kinderwagen nass geworden, öffnen Sie das Verdeck und lassen Sie ihn komplett trocken werden, bevor Sie ihn verstauen.

! Bei quietschenden Rädern tragen Sie ein leichtes Öl auf (z. B. Silikonspray, Rostschutzöl oder Nähmaschinenöl). Es ist dabei wichtig, dass das Öl in die Achse und die Radverbindung gelangt. **25**

! Gehen Sie mit Ihrem Kinderwagen am Strand spazieren, müssen Sie ihn hiernach komplett reinigen, um Sand und Salz aus der Mechanik und den Radverbindungen zu entfernen.

Gefeliciteerd dat u deel uitmaken van de familie Joie! We zijn erg blij om deel te nemen aan de reis met je baby terwijl u loopt met een Joie Nitro™ kinderwagen, maakt u gebruik van een hoge kwaliteit, volledig gecertificeerd en goedgekeurd volgens de Europese veiligheidsnormen EN 1888-2012. Dit product is geschikt voor kinderen met een gewicht tot 15 kg. Lees deze handleiding zorgvuldig en volg elke stap naar een comfortabele rit en de beste bescherming voor uw kind te waarborgen..

BELANGRIJK - Bewaar deze instructies voor toekomstig gebruik

Bezoek ons op joiebaby.com om de handleiding te downloaden en nog meer geweldige producten van Joie te zien!

## Inhoud

Figuren	1-6
Productinformatie	38
Lijst met onderdelen	38
Aanwijzingen	39-40
<b>Kinderwagen montage</b>	<b>40</b>
Opening van kinderwagen	40
Voorwielmontage	40
Achterwielmontage	40
Luifelmontage	40
<b>Funcționarea căruciorului</b>	<b>41</b>
Tilt aanpassen	41
Gebruik van gesp	41
Gebruik van beschermende gordel	41
Aanpassen van de steun	41
Gebruik van de mechanisme om de wielen te blokkeren	42
Gebruik van rem	42
Gebruik van luifel	42
Opvouwen van de kinderwagen	42
Gebruik van draagriem	42
Toebehoren	42
Verzorging en onderhoud	42

## Noodgeval

In geval van nood of ongeval, het belangrijkste is uw kinderopvang door het verstrekken van eerste hulp of medische behandeling.

## Productinformatie

Lees alle instructies in deze handleiding voordat u het product gebruikt. Als u vragen heeft, raadpleeg dan de dealer. Sommige functies kunnen variëren per model.

<b>Product</b>	<b>Kinderwagen Nitro</b>
<b>Geschikt voor</b>	<b>kinderen met een maximaal gewicht van 15kg (geboorte - 36 maanden)</b>
<b>Materiaal</b>	<b>kunststof, metaal, textiel</b>
<b>Patent nr.</b>	<b>In afwachting van</b>
<b>Gefabriceerd in</b>	<b>China</b>
<b>Merknaam</b>	<b>Joie</b>
<b>Website</b>	<b>www.joiebaby.com</b>
<b>Fabrikant</b>	<b>Joie Children's Products (UK) Limited</b>

## Lijst met onderdelen

Vóór de montage, zorg ervoor dat alle onderdelen beschikbaar zijn. Als onderdelen ontbreken, neem dan contact met uw plaatselijke dealer. Voor de montage zijn er geen gereedschap nodig.

1 Kinderwagen ramen	6 Bevestigingsmiddel	11 Ondersteuning	16 Voetensteunen
2 Voorwiel (x2)	7 Draagriem	12 Gesp	17 Rehendel
3 Achterwiel	8 Achterwiel	13 Veiligheidsgordels	18 Inklapen pedaal
4 Luifel system	9 Voorwiel	14 PrLuifel verlenging	19 Inklapen plaat
5 Handgriep	10 Vietensteun	15 Opslagkorf	

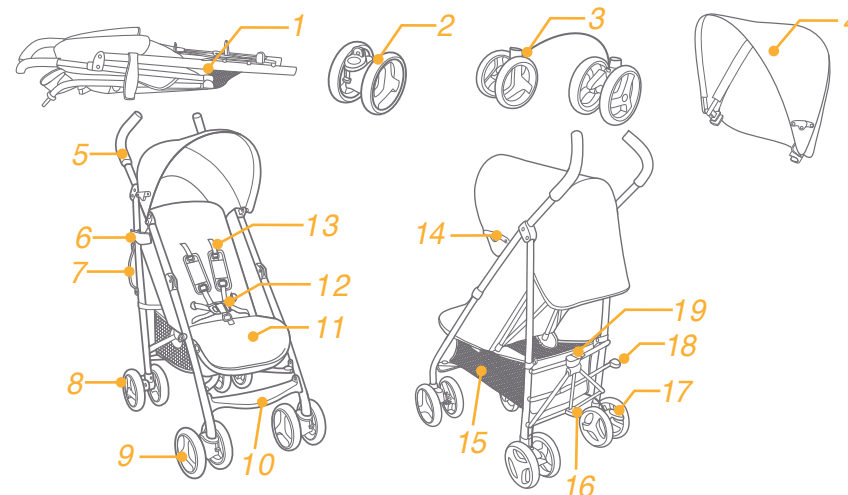

## Toebehoren (zijn mogelijk niet meegeleverd)

- 1 Regenhoes
- 2 Hoes voor hand bar

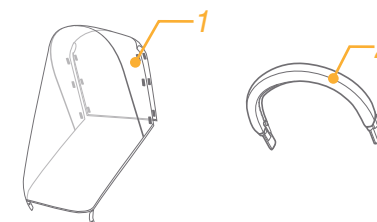

## AANWIJZINGEN

- ! ATTENTIE Gebruik het gesplitste in combinatie met de middengordel. De bescherming riemen moeten ook gebruikt worden.
- ! ATTENTIE Voordat u gebruik van ervoor te zorgen dat alle vergrendelingen worden bediend.
- ! ATTENTIE Zorg ervoor dat uw kind niet met dit product speelt.
- ! ATTENTIE Voordat u gebruik van dat de wagenlichaam en zitting bevestiging apparaten correct bediend.
- ! Het is noodzakelijk dat een volwassene montage verwezenlijkt.
- ! Indien gebruikt voor kinderen die meer wegen dan 15 kg kan leiden tot schade aan de.
- ! Om een gevaarlijke, onstabiele toestand te voorkomen, plaats een gewicht van niet meer dan 4,5 kg in opslag korf.
- ! Laat uw kind nooit zonder toezicht. Houdt toezicht op het kind terwijl het kind in kinderwagen is.
- ! Gebruik alleen een wagen te rijden een kind en niet meer. Plaats nooit portemonnees, boodschappentassen, pakketten op handgreep of accessoires, verwerken of luifel.
- ! In geval van een te hoge belasting, verkeerd inklappen of gebruik van onderdelen van componenten van andere fabrikanten kunt dat de kinderwagen beschadigen of onveilig maken. Lees de gebruiksaanwijzing aandachtig door.
- ! Gebruik nooit met componenten van andere fabrikanten ri.
- ! Lees alle instructies in de handleiding voordat u dit product gebruikt. Bewaar de handleiding voor toekomstig gebruik. Als u deze waarschuwingen en instructies niet opvolgen, kunnen de gevolgen ernstig letsel of de dood zijn.
- ! Beschermende riemen en bevestigingssystemen moeten correct worden gebruikt.
- ! Om ernstig letsel als gevolg van uitglijden of vallen van de wagen te vermijden, gebruik dan altijd de veiligheidsgordels.
- ! Zorg ervoor dat als u de wagen aanpassen uw baby uit de buurt van bewegende delen is.
- ! Het kind kan vervallen in been openingen en kan stikken als u geen gebruik van de gordel maakt.
- ! Gebruik nooit de kinderwagen op trappen of roltrappen.
- ! Houd het product uit de buurt van hoge temperatuur voorwerpen, vloeistoffen of elektronische artikelen.
- ! Laat uw kind nooit in de kinderwagen staan of met hoofd gericht op de kinderwagen staan
- ! Laat de kinderwagen nooit op de straat, hellende of gevaarlijke gebieden
- ! Zorg ervoor dat alle mechanismen zijn ingesteld voor het gebruik van de wagen.
- ! Om de wurging te voorkomen, plaats GEEN objecten met een touwtje om de nek van het kind, aan de opgeschort elementen van het product en touw ggen hechten aan speelgoed.
- ! laats niets op de hendel om kantelen te voorkomen..
- ! Tilt niet de kinderwagen met het kind binnen.
- ! Gebruik de opslagkorf NIET om kinderen te dragen.
- ! Om kantelen te voorkomen, staan niet toe dat kinderen op de kinderwagen rijden. U moet het kind in en van de kinderwagen tillen.
- ! Om het vangen van vingers te voorkomen, open en inklappen zorgvuldig de wandelwagen.
- ! Zorg ervoor dat de wandelwagen volledig geopend of gevouwen is, voordat u een kind benaderen laat.
- ! Voor de veiligheid van kinderen, zorg ervoor dat alle onderdelen worden vastgezet voordat u de kinderwagen gebruikt.

- ! Om verstikking te voorkomen, zorg ervoor dat er een aanzienlijke afstand tussen het kind en de luifel is.
- ! Wanneer u de winkelwagen stoppt altijd activeren de remmen.
- ! Stop met het gebruik van de kinderwagen als het defect of beschadigd is.
- ! De wagen worden gebruikt bij een loopsnelheid. Dit product is niet bestemd voor gebruik bij het lopen.
- ! Om verstikkingsgevaar te voorkomen, voordat u dit product gebruikt, verwijdert de plastic zak en verpakkingsmaterialen. Plastic zakken en verpakkingsmaterialen moeten uit de buurt van baby's en kinderen worden bewaard.
- ! Dit product is niet geschikt voor gebruik van tijdens het joggen of een wandeling met rolschaatsen..
- ! De hangmat is ontworpen om gebruikt te worden vanaf de geboorte, en voor de pasgeborenen wordt de maximale kanteling positie aanbevolen.
- ! De parkeerrem moet worden geactiveerd wanneer u plaatst of tilt het kind uit de kinderwagen.
- ! Zorg ervoor dat de wandelwagen volledig geopend of gevouwen is, voordat een kind naar de truck te benaderen.

## Kinderwagen montage

Lees alle instructies zorgvuldig in deze handleiding voor montage en gebruik van dit product.

### Opening van de kinderwagen

Scheid de sluiting van de bevestiging ①, til de hendel omhoog ② - 1, duw de plaat met de voet ② - 2, een ratel betekent dat de wagen nu volledig open is.

! Alvorens verder te gaan controleer dat de kinderwagen volledig open is.

### Voorwielmontage

Monteer de voorwielen aan de voorzijde steunen. Controleer of de wielen goed zijn bevestigd door trekken aan het wiel systemen ③, Im de voorwiele te demonteren, verwijder de voorbenen ④ - 2, terwijl u de ongedelingselementen naar buiten drukt ④ - 1

### Achterwielmontage

Monteer de achterwielen aan de achterzijde steunen ⑤, Controleer of de wielen goed zijn bevestigd door trekken aan het wiel systemen.. Nietten de remkabel de bevestigingsgaten onder de vierkante baan om het te bevestigen ⑥

### Luifelmontage

Lijn de ppeningen in de luifel met de houders van de bar en voer vervolgens de hele luifel ein ⑦, bevestig de haak en de vestigingselemente, hecht de knoppen om de luifel aan de achterzijde de bevestigen ⑧

Volledig gemonteerde kinderwagen zien als in figuur uit ⑨

## Werling van de kinderwagen

### Kantelen aanpassen

Er zijn 5 posities voor de rugleuning.

Druk op de aanpassing knop ⑩ - 1, pas vervolgens de rugleuning in de gewenste hoek aan ⑩ - 2

Om de rugleuning te verhogen, stuw op

! Zorg ervoor dat de tilt-mechanisme wordt correct gebruikt.

## Gebruik van gesp

### Gesp verkopen

Druk op de middelste knop om de gesp te verkopen **11**

### Gesp sluiten

Bevestig de veiligheidsgordels **12 - 1**, en voer vervolgens het centrale gesp. **12 - 2**

Een ratel betekend dat het nu volledig gesloten is **12 - 3**

! Om ernstig letsel veroorzaakt door vallen of schuiven te voorkomen, altijd bescherm uw kind met de veiligheidsgordels

! Zorg ervoor dat het kind stevig vast zit. De ruimte tussen het kind en de gordels is ongeveer een voet.

! Steek niet de schouderbanden. Dit veroorzaakt druk op de hals van het kind.

## Utilizarea centurilor de siguranță

! Om het kind tegen vallen te beschermen, nadat het kind zitt, controleer dat de schouder en taille harnessen op de juiste hoogte en lengte zijn.

**13 - 1** Bevestiging A voor schoudergordel

**13 - 2** Bevestiging B voor schoudergordel

**13 - 3** Aanpassing

Voor een ouder kind gebruik de vergrendeling voor schouder harness schouder A en de hoogste spaties voor schouder. Voor een kleiner kind, gebruik de vergrendeling voor schouder harness schouder B en de lagere spaties voor schouders.

Om de positie aan te passen maakt gebruik van de haak voor schouderriem, zet het niveau aan de voorzijde niveau. Trek de band naar voor door het gat voor de achterzijde **14** Trek het toestel door het gat het dichtst bij de schouder van het kind **15**

Gebruik de knop om de riem lengte te veranderen **16 - 1**

Druk de knop **16 - 2**, terwijl u het middenriem te gewenste lengte trekt **16 - 3**

## Gebruik van steun

Het steun heeft 2 posities.

Het verhogen van ondersteuning

Om de ondersteuning te verhogen, stuw op.

Het verlagen van ondersteuning

Druk de regelingknopen op beide zijden van de ondersteuning **17 - 1**, en draai de ondersteuning naar beneden **17 - 2**

## Gebruik de mechanisme om de wielen te blokkeren

Trek de vergrendeling van de voorste haak om de beweging te houden. **18**

**Advies** Het is aanbevolen de draaibare vergrendeling mechanismen op oneffen oppervlakken te gebruiken.

## Gebruik van rem

Om de wielen te vergrendelen, stap op een van de rempedaal **19**

Op de wielen vrij te geven, til de hendel **19 - 1**

**Advies** Gebruik de rem altijd als de kinderwagen stilstaat.

## Gebruik van luifel

Om de luifel te openen, trek dit naar voren druk op uitbreiding aan de kant. **20**

Om de luifel in te klappen, trek de uitbreiding aan de kant **20 - 1** en trek de luifel naar achteren.

## Kinderwagen inklappen

! Voordat de kinderwagen inklappen, klap de luifel in.

Til de inklapplate **21**, druk met de voet op de inklapplaat **22 - 1**, druk de kinderwagen naar voren om in te klappen **22 - 2**. De vergredeling sluit automatisch aan de vergredeling element; de kinderwagen is compleet ingeklapt en vergrendeld. **23**

## Gebruik van draagriem

U kunt de kinderwagen eenvoudig opheffen middels de draairiem **24**

## Toebehoren

De accessoires kunnen ook seraparat worden gekocht of kunnen niet beschikbaar afhankelijk van de regio zijn.

## Gebruik van regenhoes

Om de regenkap te monteren, plaatst u deze over de kinderwagen, waarna u de haken en lusbevestigingen op de regenkap vastzet **26**

! Controleer de ventilatie bij gebruik van de regenhoes.

! Wanneer niet in gebruik, controleer dan of regenhoes werd schoongemaakt en droog is voor de vrouwen.

! Als regenhoes op de kinderwagen is, altijd verwijderen om breuk en beschadiging te voorkomen.

! Tijdens het warme seizoen, plaats het kind niet in de kinderwagen met geassembleerde regenhoes

## Gebruik van handbar zie afbeeldingen **27 - 30**

## Verzorging en onderhoud

! Afneembare kussens kunnen worden gewassen met koud water en druppelen-gedroogd. Zonder bleken.

! Om de wagenram schoon te maken, gebruik dan alleen huishoudelijke zeep en warm water. Gebruik geen bleekmiddelen of detergents.

! Af en toe controleer de winkelwagen opdat er losse schroeven, beschadigde onderdelen, materialen of defecte naden. Vervang of repareer die delen.

! Overmatige blootstelling aan zonlicht of hitte kan tot verkleuring of vervorming van onderdelen leiden.

! Als zich e wagen bevochtigt, open de luifel en laat het goed drogen voordat u het opbergt.

! Als de wielen piepen, gebruik dan een lichte olie (bijv. bespoten met siliconen olie, olie tegen roest, of naaimachine olie). Het is belangrijk olie in het wiel of as-systeem te brengen **25**

! Bij het gebruik van de kinderwagen op het strand, reinig volledig de kinderwagen na het gebruikt om zand en zout van de wielen mechanismen en structuren te verwijderen.

# IT Benvenuti a Joie™

Complimenti per avete diventato parte della famiglia Joie! Siamo felici di essere con voi nel cammino del piccolo. Mentre passeggiate con Nitro™, si utilizza un carello di alta qualità, completamente certificato e approvato dalle norme di sicurezza europee EN 1888-2012. Il prodotto è adatto per i bambini con un peso massimo di 15 kg. Leggete attentamente questo manuale e seguite ogni passo per assicurare un passeggiare confortevole e la migliore protezione per il vostro bambino.

**IMPORTANTE** - Tenete questo istruzioni per un riferimento futuro.

Visitate il nostro sito [joiebaby.com](http://joiebaby.com) per scaricare il manuale e vedere più prodotti Joie!

## Contenuto

Figure	1-6
Informazioni sul prodotto	44
Elenco parti	44
Avvertenze	45-46
<b>Montaggio del carello</b>	<b>46</b>
Apertura del carello	46
Montaggio delle ruote anteriori	46
Montaggio delle ruote posteriori	46
Montaggio della tenda	46
<b>Funzionamento del carello</b>	<b>47</b>
Regolazione del grado di inclinazione	47
Utilizzo della fibbia	47
Utilizzo delle cinture di protezione	47
Regolazione del supporto	47
Utilizzo meccanismo di bloccaggio della ruota anteriore	48
Utilizzo del freno	48
Utilizzo della tenda	48
Piegatura del carello	48
Utilizzo del nastro di trasporto	48
Accessori	48
Cura e manutenzione	48

## Emergenze

In caso di una emergenza o di un incidente, è molto importante prendersi cura del vostro bambino fornendo il pronto soccorso o cure mediche immediate.

## Informazioni sul prodotto

Leggete tutte le istruzioni di questo manuale prima di utilizzare il prodotto. Se avete domande, rivolgetevi al vostro rivenditore. Alcune funzioni possono variare a seconda del modello.

<b>Prodotto</b>	<b>Carello Nitro</b>
<b>Adatto per</b>	<b>bambini con un peso massimo di 15kg (dalla nascita a 36 mesi)</b>
<b>Materiali</b>	<b>plastica, metallo, tessuti</b>
<b>No. brevetto</b>	<b>in attesa</b>
<b>Realizzato in</b>	<b>Cina</b>
<b>Marchio</b>	<b>Joie</b>
<b>Pagina web</b>	<b><a href="http://www.joiebaby.com">www.joiebaby.com</a></b>
<b>Produttore</b>	<b>Joie Children's Products (UK) Limited</b>

## Elenco parti

Prima del montaggio, assicuratevi che tutte le parti sono disponibili. Se mancano parti, contattate il rivenditore locale. Per il montaggio non è bisogno di attrezzi.

- |                        |                         |                          |                      |
|------------------------|-------------------------|--------------------------|----------------------|
| 1 Struttura carello    | 6 Elemento di fissaggio | 11 Supporto              | 16 Poggiatesta       |
| 2 Ruota anteriore (x2) | 7 Cinghia da trasporto  | 12 Fibbia                | 17 Leva del freno    |
| 3 Le ruote posteriori  | 8 Ruota posteriore      | 13 Cinture di sicurezza  | 18 Pedale piegatura  |
| 4 Coperto              | 9 Ruota anteriore       | 14 Estensione tenda      | 19 Piastra piegatura |
| 5 Maniglia             | 10 Poggiatesta          | 15 Cestino di stoccaggio |                      |

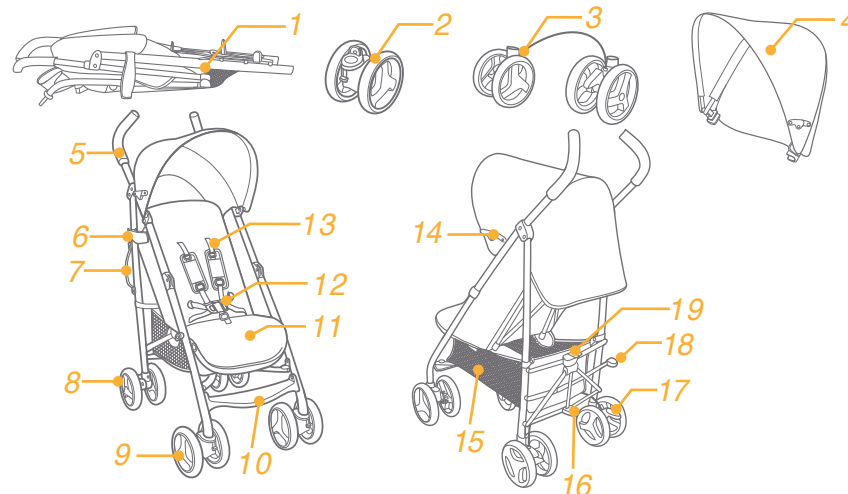

## Accessori (potrebbero non essere inclusi)

- 1 Parapioggia
- 2 Supporto per le braccia

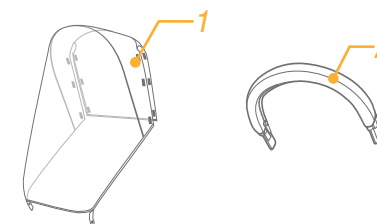

## ATENȚIONĂRI

- ! **ATENZIONE** Utilizzate il spalato in combinazione con la cintura centrale. Anche le cinture di protezione devono essere utilizzate.
- ! **ATENZIONE** Prima di utilizzare assicuratevi che tutti i dispositivi di bloccaggio vengono azionati.
- ! **ATENZIONE** Non permettere al bambino di giocare con il prodotto.
- ! **ATENZIONE** Prima di utilizzare assicuratevi che il corpo del carrello e i dispositivi di fissaggio del sedile sono gestiti correttamente.
- ! È necessario che un adulto realizzi il montaggio.
- ! Il carrello si utilizza per bambini che pesano massimo 15 kg. Un peso improprio può causare danni al carrello.
- ! Per evitare una condizione pericolosa, instabile non mettere un peso maggiore di 4,5 kg nel cestino di stoccaggio.
- ! Non lasciate il bambino incustodito. Guardate sempre il bambino mentre è nel carrello.
- ! Utilizzate il carrello solo per un bambino. Mai depositare borse, sacchetti, pacchetti o accessori nel manico o la tenda.
- ! In caso di sovraccarico, il piego in un modo improprio o l'uso di componenti di altri produttori può provocare danni al carrello, distruggerlo o renderlo insicuro. Leggete attentamente il manuale di istruzioni.
- ! Non usate mai il carrello con parti di altri produttori.
- ! Leggete tutte le istruzioni riportate nel manuale prima di utilizzare il prodotto. Conservate il manuale di istruzioni per un riferimento futuro. Se non seguite queste avvertenze e le istruzioni, le conseguenze potrebbero essere gravi lesioni o la morte.
- ! Le cinture di sicurezza e i sistemi di mantenimento dovrebbero essere usati correttamente.
- ! Per evitare lesioni gravi provocate da cadute o scorse, utilizzate sempre le cinture di sicurezza.
- ! Assicuratevi che quando regolate il carrello il bambino è lontano dalle parti in movimento.
- ! Il bambino può scivolare tra aperture per le gambe e potrebbe essere strangolato se non si utilizzano le imbracature.
- ! Non utilizzate mai il carrello sulle scale o scale mobili.
- ! Tenete il prodotto lontano da oggetti ad alta temperatura, liquidi o oggetti elettronici.
- ! Non permettere mai al bambino di stare in piedi nel carrello o essere collocato con la testa verso la parte anteriore del carrello.
- ! Non mettete il carro nelle strade, piste o aree pericolose.
- ! Assicuratevi che tutti i meccanismi sono impostati correttamente prima di usare il carrello.
- ! Per evitare lo strangolamento, non individuare articoli con una cintura intorno al collo del bambino, elementi di sospensione del prodotto o allegare quote ai giocattoli.
- ! Per evitare il ribaltamento, non mettere nulla sul manico
- ! Non sollevate il carrello con il bambino all'interno.
- ! **NON** usate il carrello per portare il bambino.
- ! Per evitare il ribaltamento, non permettete al bambino di cavalcare sul carrello. Sollevate sempre il bambino del e nel carrello.
- ! Per evitare di schiacciarsi le dita, aprire e piegare il carrello attentamente.
- ! Assicuratevi che il carrello è completamente aperto o piegato prima di consentire ai bambini di essere vicini al carrello.
- ! Per la sicurezza del bambino, assicuratevi che tutti i componenti vengono assemblati e fissati opportunamente prima di usare il carrello.

- ! Per evitare lo strangolamento, assicuratevi che è un notevole divario tra il bambino e la tenda.
- ! Quando si arresta il carrello, sempre attivati i freni.
- ! Non utilizzate mai il carrello se è difetto o danneggiato.
- ! Il carrello deve essere utilizzato ad una velocità di passeggio. Il prodotto non è destinato ad essere utilizzato per correre.
- ! Per evitare il soffocamento, prima di utilizzare questo prodotto, rimuovete i sacchetti di plastica e i materiali di imballaggio. I sacchetti di plastica e i materiali di imballaggio devono quindi essere tenuti lontano dai neonati e bambini.
- ! Il prodotto non è adatto per l'uso mentre correte o camminate con i pattini.
- ! La progettazione dell'amaca è di essere utilizzato fin dalla nascita, e per neonati è consigliato l'utilizzo in posizione di massima inclinazione
- ! Il dispositivo di parcheggio deve essere attivato nel collocamento o il sollevamento del bambino.
- ! Per evitare lesioni assicuratevi che tenete il bambino lontano quando aprite e piegate il prodotto.

## Il montaggio del carrello

Leggete tutte le istruzioni di questo manuale prima di montare ed utilizzare il prodotto.

### Aprire il carrello

Separate il dispositivo di chiusura del elemento di fissaggio ①, quindi sollevate la maniglia verso in alto ② - 1, spingete la piastra in basso ② - 2, se si sente un botto, significa che il prodotto è completamente aperto.

! Verificate se il prodotto è completamente aperto prima di continuare.

### Montaggio delle ruote anteriori

Montate le ruote anteriori ai supporti anteriori. Controllare se le ruote sono fissate correttamente tirando le assemblee delle ruote ③. Per rimuovere le ruote anteriori, distaccate le ruote dei piedini anteriori ④ - 2, mentre premete i elementi di rilascio al di fuori ④ - 1

### Montaggio delle ruote posteriori

Montate le ruote posteriori ai supporti posteriori. ⑤. Controllare se le ruote sono fissate correttamente tirando le assemblee delle ruote, Collegate il cavo del freno nella posizione di fissaggio sotto la barra rettangolare per fissarlo ⑥

### Montaggio della tenda

Allineate i fori della tenda con i titolari della barra e quindi immettete questi nel intero della tenda ⑦, catturate il gancio e i elementi di fissaggio, collegate i pulsanti per collegare la tenda sul retro ⑧

Il carrello completamente assemblata è indicato come ⑨

## Funzionamento del carrello

### Regolazione del grado di inclinazione



Lo schienale ha 5 gradini.

Premete il pulsante di regolazione **10 - 1**, quindi impostate la schiena all'angolazione desiderata **10 - 2**

Per sollevare la schiena, spingete verso l'alto.

! Assicuratevi che il meccanismo di inclinazione viene usato correttamente.

## Utilizzo della fibbia

### Rilasciare la fibbia

Premete il pulsante centrale per liberare la fibbia **11**

### Bloccaggio della fibbia

Allacciate le cinture di sicurezza **12 - 1**, e poi inserire nella leva centrale **12 - 2**. Un cricchetto significa che è completamente chiusa **12 - 3**

! Per evitare una lesione grave causata da caduta o scivolo, sempre proteggete il bambino con le cinture di sicurezza.

! Assicuratevi che il bambino è impostato con fermezza. Lo spazio tra il bambino e le cinture di sicurezza è di circa un schiaffo.

! Non incrociate le cinture di sicurezza. Il collo del bambino è sottoposto a tale pressione.

## Utilizzo delle cinture di protezione

! Per proteggere il bambino di cadute, dopo che posizionate il bambino nel seggiolino, controllate se le cinture di protezione sono a una altezza e lunghezza appropriata.

**13 - 1** Dispositivo di bloccaggio cinture di protezione per la spalla A

**13 - 2** Dispositivo di bloccaggio cinture di protezione per la spalla B

**13 - 3** Dispositivo di Controllo

Per bambini più grandi utilizzate il dispositivo di bloccaggio cinture di protezione per la spalla A e i fori più alti.

Per bambini più piccoli, utilizzate il dispositivo di bloccaggio cinture di protezione per la spalla B e i fori più bassi.

Per regolare la posizione utilizzate il dispositivo di fissaggio delle cinture di sicurezza per la spalla, ruotando il dispositivo al livello della parte anteriore. Tirate il dispositivo tra il foro per la cinghia a indietro nella parte anteriore **14**, Tirate di nuovo il dispositivo tra il foro più vicino all'altezza delle spalle del bambino **15**

Utilizzate il dispositivo di regolazione per modificare la lunghezza delle cinture imbracatura **16 - 1**

Premete il pulsante **16 - 2**, tirando il nastro centrale alla lunghezza desiderata **16 - 3**

## Regolazione del supporto

Il supporto ha 2 posizioni.

Aumentare il sostegno

Per alzare il sostegno, spingete verso l'alto.

Abbassamento del supporto

Premete i pulsanti di impostazioni su entrambi i lati del supporto **17 - 1**, e abbassate il supporto **17 - 2**

## Utilizzo meccanismo di bloccaggio della ruota anteriore

Tirate i dispositivi di blocco del asso posteriore per mantenere la direzione di movimento. **18**

**Consiglio** Si raccomanda di utilizzare i meccanismi di bloccaggio girevoli su superfici irregolari.

## Utilizzo del freno

Per bloccare le ruote, premete il piede sulla leva del freno **19**

Per liberare le ruote, sollevate la leva **19 - 1**

**Consiglio** Sempre premete il freno quando il passeggino è fermo.

## Utilizzo della tenda

Per aprire la tenda, tirate la tenda avanti e premete le estensioni sui lati **20**

Per piegare la tenda, tirate l'estensioni sui lati **20 - 1** e tirate la tenda indietro.

## Piego del carello

! Prima de piegare il carello, piegate la tenda.

Sollevate la piastra di piegatura **21**, premete il pedale pieghevole **22 - 1**, spingete il carellor prima di piegarlo **22 - 2**, Il meccanismo di bloccaggio si cattura automaticamente del dispositivo di fissaggio; il carello è piegato e bloccato completamente **23**

## Utilizzo del nastro di trasporto

Si può facilmente portare il carello sollevando con la cinghia di trasporto **24**

## Accessori

Gli accessori possono essere commercializzati separatamente o è possibile di non essere disponibile a seconda della regione.

## Utilizzo parapigioggia

Per montare la copertura anti-pigioggia, posizionarla sopra il passeggino, quindi inserire i ganci e le chiusure sulla copertura anti-pigioggia. **26**

! Quando si utilizza la parapigioggia controllate sempre la ventilazione.

! Quando non si utilizza, controllate se la parapigioggia è stata pulita e asciugata prima della piegatura.

! Se la parapigioggia è sul carrello rimuovetela sempre per evitare il taglio e i danni.

! Durante la stagione calda, non mettete il vostro bambino nel carellor che ha assemblata la parapigioggia.

## Utilizzo supporto per le braccia vedere le immagini **27 - 30**

## Îngrijire și întreținere

! Il cuscino per la seduta rimovibile può essere lavata con acqua fredda e asciugata senza pieghe. Non utilizzate sbiancamento.

! Per pulire il quadro del carrello, usate solo sapone di Marsiglia e acqua calda. Non usate agenti di sbiancamento o detersivi.

! Occasionalmente controllate il carrello per viti allentati, parti usurate, materiali strappati o oggetti incollati. Sostituite o riparate quelle parti secondo le necessità.

! Una esposizione eccessiva ai raggi solari o al calore può causare scolorimento o deformazioni delle parti.

! Se il carrello è umido, aprite la tenda e lasciatelo asciugarsi completamente prima di depositarlo.

! Se le ruote squittiscono, utilizzate un olio leggero (per esempio Spray al silicio, olio contro il ruggine o olio per la macchina da cucire). È importante di mettere l'olio nel sistema delle ruote o nell'asso **25**

! Quando utilizzate il carello sulla spiaggia, pulite completamente il carello dopo l'uso per rimuovere la sabbia e la sale dai sistemi e i meccanismi delle ruote.

Joie ailesine girdiginizin icin tebrik ederiz! Kucugun seyhatini sizinle beraber olmak cok seviniriz. Joie Nitro™ yurudugunuz zaman ve yuksek kaliteli bir puset kullanin, komple tasdikli, EN 1888-2012 avrupa standartlarina gore onayli. Urun eb fzlzla 15 Kg cocugularin icin tasarlanmistir. Isbu klavuz cok dikkatli okunuz ve cocugunuz en iyi korunmasi icin ve rahat bir gezmekicin tum adimlarin uygulanin.

ONEMLI- Kullanim kilavuzu ileride referans olarak kullanmak uzere saklayiniz. .

Klavuzlarin yuklenmesi icin Joiebaby.comadresine ziyaret edin v daha fazla Joie ilgincler urunlerin gorun

## Iceindekiler

Fotograflar	1-6
Urunile ilgili bilgileri	50
Parca listesi	50
Uyarilar	51-52
<b>Puset Montaji</b>	<b>52</b>
Puset acmasi	52
On tekerleklerin montaji	52
Raka tekerlekleri montaji	52
Golgelik montaji	52
<b>Puset calismasini</b>	<b>53</b>
Egi ayarlanmasi	53
Tokanin kullanmasini	53
Emniyet kemerleri kullanmasini	53
Cercevesi ayarlanmasi	53
On tekerleklerin bloke edilen mekanisma kullanmasini	54
Fren kullanmasini	54
Golgelik kullanmasini	54
Puset katlanmasi	54
Nakliye icin kemer kullanmasini	54
Aksesuarlar	54
Bakim ve onarim	54

## Acil

Acil ve kaza durumlarda, ilk once cocugunuz bakin ve ilk yardim ve tedavi vermek cok onemlidir.

## Urunile ilgili bilgileri

Urunun kullanmadan once kullanma klavuzundan tum taliatlarin okunun. Eger sorun varsa tucarinin arayin. Bazen ozellikler modele gore degisir.

<b>Urun</b>	<b>Nitro puseti</b>
<b>Uygunluk</b>	<b>en fazla 15kg cocuguklari icin (dogum - 36 aylık)</b>
<b>Malzeme</b>	<b>Plastik, Demir ve kumas</b>
<b>Patent no.</b>	<b>Alinmak durumunda</b>
<b>Uretilmis ulkede</b>	<b>Cin</b>
<b>Markasi</b>	<b>Joie</b>
<b>Web sayfasi</b>	<b>www.joiebaby.com</b>
<b>Uretici</b>	<b>Joie Childrents Products(UK)Limited</b>

## Parca listesi

Montaj icin tum parcalari kullanilabilir oldugundan emin olun. Parcalari eksik olursa , yerel tucarin ile irtibat kurun. Montaj icin alet gerekmez.

1 Puset cercevesi	6 Sabitlesme elemani	11 Dayaklamak	16 Bacak koyma yeri
2 On tekerlekleri (x2)	7 Nakliye kemeri	12 Toka	17 Fren kolu
3 Arka tekerlekler	8 Arka tekerlekleri	13 Emniyet kemerleri	18 Katlanabilir pedal
4 Golgelik	9 On tekerlek	14 Golgelik eki	19 Katlama plakasi
5 Kol	10 Bacak koyma yeri	15 Esva tasima sepeti	

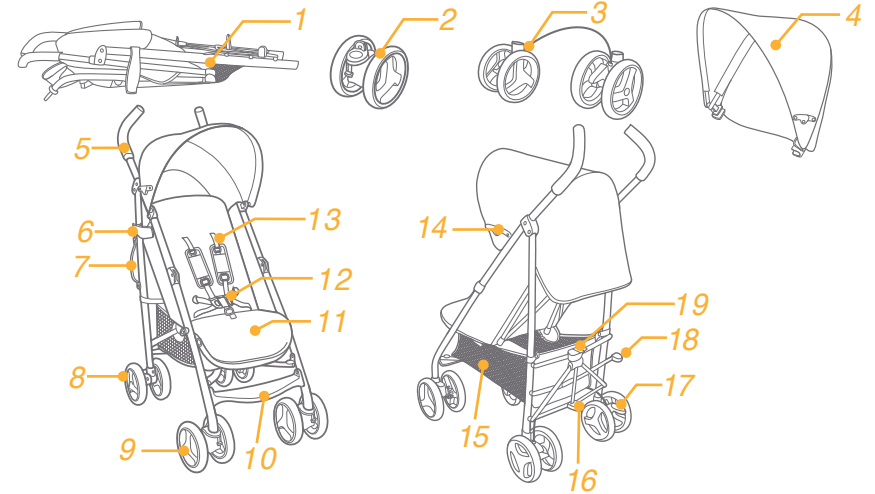

## Aksesuarlar (Satın alınan urune dahil olmayabilir)

- 1 Yağmur kapak
- 2 tampon çubuğu kumaş örtü

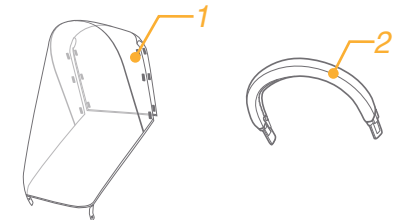

## UYARILAR

- ! DİKKAT Catallı cihazı bel kemeri ile beraber kullanın. Ayrıca emniyet kemerlerin kullanılmasına gerekiyor.
- ! DİKKAT Kullanmadan önce, tüm mandalların aktif olduğundan emin olun
- ! DİKKAT Çocuk ürünü ile oynamasını bırakmayın.
- ! DİKKAT Kullanmadan önce, koltuğun bagalanti cihazları ve puset gövdesi sabitleştirmesini doğru olduğuna emin olun.
- ! Montajı yetişkinler tarafından yapılır.
- ! Puset maksimum 15 kg a kadar çocuklar için üretilmiş. Yanlış bir ağırlık puseti bozabilir
- ! Telikli şartları ve sabitleşme eksikliğini önlemesi için , eşya taşıma sepetinde 4,5 Kg fazla ağırlı koymayın.
- ! Cocuğunuzu yalnız bırakmak tehlikeli olabilir. Puset icinden bulunduğun zaman her zaman cocuğunuzu bakın.
- ! Puseti sağdece çocuğu için kullanın. Puset kollarına ve gölgeliklerine cantalar, alışveriş ile içinde bulunan poşetlerin, paket veya aksesuarları koymayın.
- ! Fazla yük koyduğunuz zaman, yanlış katlamadığı zaman veya başka üreticinin parçaları kullandığınız zaman puset hasarlanabilir, bozabilir ve sabit olmayabilir. Kullanma Klavuzuna çok dikkatle okunun.
- ! Başka üreticilerden parçalarını pusetine kullanmayın
- ! Cocuğunuzu yalnız bırakmak tehlikeli olabilir. Puset icinden bulunduğun zaman her zaman cocuğunuzu bakın. İşbu uyarıların ve kullanma klavuzunun yazılanların uygulanmaması tehlikeye veya olumsuz yol açabilir.
- ! Emniyet kemerlerin ve bagalanma sistemleri doğru kullanmasına gerekiyor.
- ! Kayma veya düşmeden olan ağır yaralamalar önlemesi için, her zaman emniyet kemerlerin bagalayın
- ! Puset ayarlamaları yapıldığı zaman , pusetin hareket eden yerlerde yanında çocuğu olmadığa emin olun.
- ! Emniyet kemerlerin kullanmadığınız zaman, ayak için boş yerlerde çocuğu kayabilir ve bogulabilir.
- ! Merdivenlerin veya yürüyen merdivenlerinde puseti kullanmayın.
- ! Yüksek sıcaklıkta, sıvı ve elektronik nesneler uzak tutun
- ! Çocuk, puset içinde ayakta durmasını veya kafasını puset önünde durmasını bırakmayın.
- ! Sokakta, eğim pozisyona ve tehlikeli yerlerde bırakmayın
- ! Puset kullanmadan önce tüm cihazları sabitleştirmesine emin olun.
- ! Bogulmasını önlemesi için, çocuğun bogaazın yanında ip ile olan nesneler, ürün askıya elemanlar, ve ip ile bagalanmış oyuncakları bırakmayın.
- ! Devirmesini önlemek için kolda his bir şey koymayın.
- ! Cocuğun icinden lduğunuz zaman puseti kaldırmayın. .
- ! Cocuğun taşınması için seati kullanmayın.
- ! Devirmesi önlemek için çocuğun kendisi pusete girmesine bırakmayın. İçinde vedisariya siz çocuğun koyun.

- ! Parmakların sıkıstirmamasını için, çok dikkatli puseti açın ve katlayın.
- ! Cocuğun yanında bırakmadan önce puset tam açık ve katlanmış olduğuna emin olun.
- ! Cocuğun güvenliği sağlanmak için, kullanmadan önce pusetin tüm parçaları iyi monte ve sabitleştirme yaptığınıza emin olun.
- ! Bogulması önlemesi için , çocuğun gölgelik yanında olamadığına emin olun.
- ! Puset durduğunuz zaman , frenleri aktive yapın.
- ! Puset hasarlı veya bozuk olursa özaman onun kullanmayın
- ! Normal yürümek hızı ile puseti kullanılacak. Ürün kasma amacına yapılmamış.
- ! Cocuğun bogulmamasını için, işbu ürün kullanmadan önce plastik ambalajı çıkarın. Plastik torbaları ve ambalajları bebeklerden ve küçük çocukların uzak durmasına gerekiyor
- ! Kosmak ve kaymak yaptığınız zaman ürünün kullanmayın.
- ! Doğumdan itibaren hamak tasarlanmış, ve yeni doğan bebekler için maksimum eğim pozisyona ayarlanmasını kullanmaktan tavsiye ediyoruz.
- ! Park etme cihazın, çocuğun puset içinde koyduğunuz ve çıkartığınız zamanda aktive edin.
- ! Cocuğun yanında bırakmadan önce puset tam açık ve katlanmış olduğuna.

## Puset montajı

Ürünü monte ve kullanmadan önce kullanma klavuzunun talimatları çok dikkatli okuyun

### Puset acmasını

Sabitleşme elemanından kapatma cihazı ayrılanın ❶, ve sonradan kolu yukarıya kaldırın ❷ - ❶, olan plakada ayakta asıya bastırın ❷ - ❷, bir ses duyduğunuz zaman , ürünün komple açıldığını demektir.

! Devam etmeden önce, ürünün tam açıldığını kontrol edin.

### Ön tekerleklerin montajı

Ön ayaklarda ön tekerleklerin montajı edin. Tekerleklerin iyi sabitleştirdiğine kontrol etmesi için , tekerlek topluluğunu çektiğini yaptığını ❸, Ön ayakların demonte yapmak için, ön ayaklardan tekerleklerin çıkartın ❹ - ❷, serbest bırakma elemanların basıldığını zamanda. ❹ - ❶

### Arka tekerleklerin montajı

Arka ayaklarda ön tekerleklerin montajı edin ❺, Tekerleklerin iyi sabitleştirdiğine kontrol etmesi için , tekerlek topluluğunu çektiğini yaptığını . Fren kablosu dikdörtgen cubuğunun altında sabitleşme yerine koyun sabitleşmesi için. ❻

### Gölgelik montajı

Gölgelikzind olan delikler cubuğun destekleri ile sıralayın ve sonradan bunların gölgelik topluluğuna sokun ❽, kancanın ve diğer sabitleşme elemanların bagalanın ve gölgelik arkasında bagalanmak için düğmelerin kapatın ❾

Monte edilen puset foto ❾ gibi görünür.

## Puset Calistirmasini

### Egim deregesi ayarlanmasini

Arkalik 5 kademede.

Ayarlanma dugmeye bastirin **10 - 1** , ve sonradan istediginiz egime yarlayin **10 - 2**

Arkalik kaldirmasi icin, yukariya itigin .

! Egim mekansmanin uygun kullanildigina emin olun.

### Tokanin kullanmasini

#### Tokanin acilmesi

Toka acilmesi icin ortada bulunan dgmeye bastirin. **11**

#### Tokanin kapatmasi

Emniyet kemerlerin bagalanin **12 - 1** , ve sonrada merkezden bulunan tokada sokun. **12 - 2**  
bir ses duydugunuz zaman komple kapanmis demektir **12 - 3**

! Cocugun kaymasin ve dusmesin nedeni ile olan agir yaralar onlemek icin, her zaman bagalana eminiyet kemerlerin ile korun.

! Cocugun sabit koydugna emin olun. Cocuguk ve kemer arasida bosluklarin yaklasik bir elde olmasini ger-ekiyor.

! Emniyet keerlerin bir birne gecirmeyin. Boylece cocugun boyunu bastiriyorsunuz.

### Eminiyet kemerlerinkullanmasini

! Dusme nedenlerini cocugu korumasini icin, cocugun sandaliyede koyduktan sonra, emniye kemerlerin uygun yuksekligine ve uzunluguna takildigina kontrol edin.

**13 - 1** Omuzlarin bagalanmasi icin eminiyet kemeri cihazi A

**13 - 2** Omuzlarin bagalanmasi icin eminiyet kemeri cihazi B

**13 - 3** Ayarlama chazi

Buyuk cocuguklari icin kemerlerin bagalanmak cihazi omuz icin A ve yukardaki olan delikleri icin kullanin .

Kucuk cocuguklari icin kemerlerin bagalanmak cihazi omuz icin ve asagidaki olan delikleri icin kullanin.

Pozisyonu ayarlanmak icin omuz icin emniyet kemerin bagalanmak cihazi kulanin, ve on tarafnin seviyesini a kadar kolu cevirin.Arka kemerin deliginden cihazi onunde cektirin **14** , Yeniden cocugun en yuksek omuzlarin pozisyonuna en yaki delikten cihazin cektirin **15**

Kemerlerin uzunlugunu ayarlanmasi icin ayarlanma cihazi kullanin. **16 - 1**

Dugmeye bastirin **16 - 2** , ve aynce zamanda istedigin olcude orta kemerin cektirin **16 - 3**

### Cercevenin ayarlanmasi

Cerceve 2 pozisyonu var

Cercve kaldirmasi

Cerceve kaldirmasi icin, yukariya itigin.

Cerceve indirmesi

Cerceve her iki taraftarin bulunan ayarlanma dugmelerin bastirin **17 - 1** , ve cercevenin asagida cevirin **17 - 2**

### Onunde bunulan tekerlegin bloke etmesi

Seyahat yonune tutmak icin on mandalina yukariya bastirin **18**

**Fikir** Donuslu bloke edilen mekanizmalarin kullanisi dengesiz yuzeylerin uzerinde tavsi ediyoruz.

### Fren kullanmasini

Tekerlekler blok etmesi icin , aya ile fran kolu ile bastirin. **19**

Tekerleklerin brakmasi icin kolunu kaldirin **19 - 1**

**Fikir** Puset durdurdugun zaman, her zaman fren bastirin.

### Golgelik kullanmasini

Golgelik acilmesi icin, golgelik onunde cekin ve yanlarda bulunan eklerde bastirin **20**

Golgelik katlanmasi icin eklerin yanlarda cekin **20 - 1** ve golgelik arkaya cekin

### Puset katlanmasi

! Puset katlanmadan once ,golgeligin katlanin.

Katlanmaplakasi kaldirin **21** , katlanma pedalin ayaktan bastirin **22 - 1** , katlanmak icin useti onunde igitin **22 - 2** . bloke mekanisma sabitlesme elemanindan bir birine hemen bagalanacak ; Puset komple katlandi ve bloke edildiği **23**

### Nkliye kemerin kullanmasini

Nakli kemerin yardimi ile kaldirirken kolayca puset nakliyesi yapabilirsiniz **24**

### Aksesuarlar

Satin alinan urune dahil olmayabilir

### Yagmur ortusu kullanimi

Yağmurluğu takmak için, bebek arabası üzerine yerleştirip, yağmurluktaki kanca ve halka tutturucuları takin. **26**

! Yagmur ortusu kullandigin zaman havalandirmasini kontrol edin.

! Yagmu ortusu kullanmadigin zaman , katlanmadan nce temizlendigine ve kurulduguna emin olun.

! Yagmur ortusu montaj edildikten sonra bebek arabasi katlanmayin.

! Sicak mevsinden montaj edildigin yagmur ortusunu cocugunuz bebek arabasi icinde koymayin.

### kullanmasini tampon çubuğu kumaş örtü

**27 - 30** arası görsellere bakın

## Bakim ve onarim

! sandaliye kaplanması cikartilabilir ve soguk suyu ile yikanilabilir ve kurutmak icin dogal kurulmasini brakilacak. Camasir suyu kulanmayin

! Puset cercevisi temizlenmek icin normal sabon kullanin ve sicak suyu. Deterjan ve camasir suyu kullanmayin.

! Surekli puset gevsemis vidalar, parcalarin bozulmasina, kumas yirtmasina ve yapistirmis nezneler ve dikislerine icin kontrol edin. Yedek parcalarin degisirin veya amir edin.

! sicaktan veya guneste uzun zaman kaldigidan urunun solmasini ve parcalarin deforme olmasini nedeni olabilir.

! Eger pusetin islanmasini olursa , golgeligi acin ve depolamadan once iyi kurutmasina brakin.

! eger tekerleklerden ses gelirse, hafif bir yag kullanin( ornek olarak silikonlu bir spray, paslanmaya karsi bir yag, veya dikis makinelerin icin bir yag kullanin). Tekerlek toplugumunda ve aksina yag koymasini onemlidir **25**

! Eger puset plajda kullanirsa, ozaman kullanildigiktan sonra kumu ve tuzu tekerleklerin topluluktan ve mekanizmalardan uzaklastimak icin komple temizlenin .

نهنتكم لأنكم قد أصبحتم عضواً في عائلة جوي. ويسعدنا كثيراً أن نشارككم في رحلتكم مع طفلك الصغير. وبينما تتحركين مع عربة جوي مترو، (ماركة مسجلة)، فإنك تستخدمين عربة عالية الجودة ومعتمدة بالكامل وأيضاً معتمدة طبقاً للمعايير القياسية الأوروبية للسلامة 2012 - EN1888. هذا المنتج مناسب للاستخدام مع الأطفال بوزن أقل من 15 كجم. نرجو قراءة هذا الدليل بحرص وإتباع كل خطوة لضمان رحلة مريحة وحماية أفضل لطفلك.

ملاحظة هامة: احتفظي بدليل التعليمات للرجوع إليه مستقبلاً.

يمكنكم زيارتنا في موقع joiebaby.com لتنزيل الكتيبات ولمشاهدات المزيد من منتجات جوي الرائعة.

## معلومات عن المنتج

نرجو قراءة جميع التعليمات في هذا الكتيب قبل استخدام هذا المنتج. وإذا كانت لديك أي أسئلة أخرى نرجو الرجوع للبائع. وبعض المواصفات قد تختلف بحسب الموديل.

عربة أطفال مترو للطفل وزن أقل من 15 كجم (من الولادة وحتى 36 شهر).	المنتج:
البلاد والمعادن الفيريك.	مناسب:
في انتظار براءة الاختراع	المواد:
الصين	رقم براءة الاختراع:
جوي	الاسم التجاري:
www.joiebaby.com	الموقع على الإنترنت:
شركة جوي لمنتجات الأطفال (المملكة المتحدة ليمتد)	الصانع:

## المحتويات

1-6	الصور
56	معلومات المنتج
56	قائمة الأجزاء
57	تحذيرات
58	تجميع العربة
58	فتح العربة
58	تجميع العجلات الأمامية
58	تجميع العجلات الخلفية
58	تجميع الغطاء
59	تشغيل العربة
59	ضبط الميل
59	استخدام إيزيم الربط
59	استخدام أربطة الأكتاف والوسط
59	ضبط دعامة سمانة الساق
60	استخدام قفل الحركة المحورية للعجلات الأمامية
60	استخدام الفرملة
60	استخدام الغطاء
60	طي العربة
60	استخدام الملحقات والمستلزمات
60	العناية والصيانة

## الطوارئ

في حالة الطوارئ أو الحوادث فمن المهم جداً العناية بلاطفال فوراً بلعلاج الطبي والإسعافات الأولية.

## قائمة الأجزاء

تأكد أن جميع الأجزاء متوافرة قبل التجميع. وإذا كان هناك أي جزء ناقص نرجو الاتصال بالمولد المحلي. لا توجد أي أدوات مطلوبة للتجميع.

16 لوح القدم	11 دعامة سمانة الساق	6 رباط التخزين	1 فريم العربة
17 ذراع الفرملة	12 إيزيم	7 شريط الحمل والنقل	2 العجلة الأمامية (X2)
18 بدال الطي	13 رباط السلامة	8 العجلة الخلفية	3 العجلة الخلفية
19 لوح الطي	14 شداده الغطاء	9 العجلة الأمامية	4 الغطاء
	15 سلة التخزين	10 مسند القدم	5 المقبض

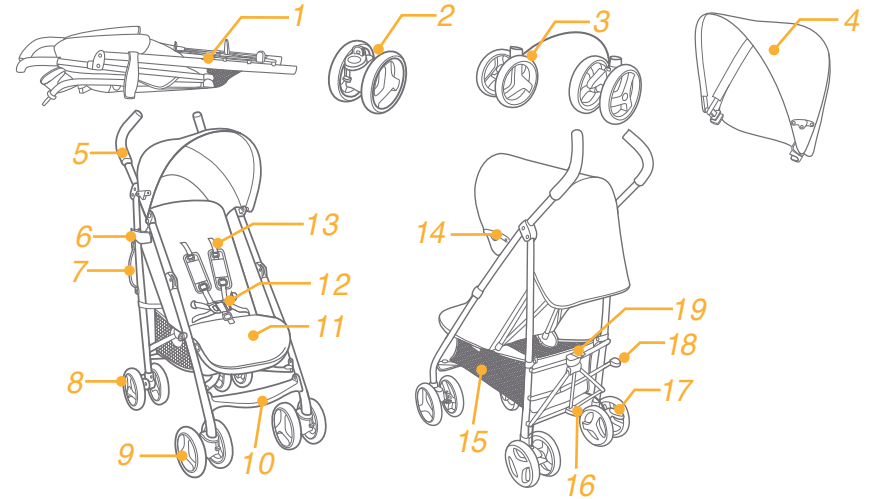

## الملحقات والإكسسوارات

(قد تكون غير متضمنة)

- 1 غطاء المطر (في موديلات معينة)
- 2 في موديلات معينة) غطاء مسند الذراع

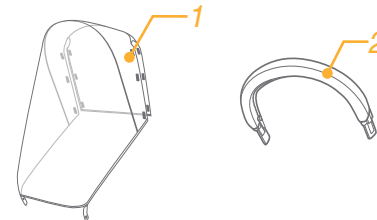

- ! لتجنب الاختناق فك الكيس البلاستيك ومواد التعبئة قبل استخدام هذا المنتج. وكيس البلاستيك ومواد التعبئة يتم الاحتفاظ بها دائماً بعيداً عن الأطفال والرضع.
- ! هذا المنتج غير مناسب للجري أو التزلج.
- ! كرسي الدفع مصمم على أساس استخدامه من الولادة ، وإننا نوصي باستخدام الوضع الأكثر ميلاً للأطفال حديثي الولادة.
- ! يتم تعشيق جهاز الانتظار عند وضع ورفع الأطفال.

## تجميع العربة

نرجو قراءة جميع التعليمات في هذا الدليل قبل تجميع واستخدام هذا المنتج.

### فتح العربة

أفضل مشبك التخزين من تركيبة التخزين 1 وأرفع المقبض من بعدها أعلى 1 - 2 أرفع لوح القدم لأسفل باستخدام القدم 2 - 2 ، وصوت الطقطقة يعني أن العربة مفتوح بالكامل. تأكد أن العربة مفتوحة بالكامل قبل الاستمرار.

### تجميع العجلات الأمامية

يتم تجميع العجلات الأمامية في القوائم الأمامية، وتأكد أن العجلات قد تم تثبيتها بإحكام من خلال سحب مجموعات العجلات 3 لفك العجلة الأمامية ، فك العجلة الأمامية من القائم الأمامي 2 - 4 مع الضغط على لسان الفك للخارج. 1 - 4

### تجميع العجلات الخلفية

يتم تجميع العجلات الخلفية في القوائم الخلفية 5. وتأكد أن العجلات قد تم تثبيتها بإحكام من خلال سحب مجموعات العجلات. يتم إدخال كابيل الفرملة إلى لسان التثبيت أسفل المواسير المربعة لغرض تثبيته 6

### تجميع الغطاء

اضبط استقامة الثوب في تركيبات الغطاء مع الدعائم على الأنايب ثم يتم إدخاله لتجميع الغطاء 7  
أضيق مثبتات الخياط والحلقة ويتم إدخال الأزرار لتثبيت الغطاء الخلفي في مسند الظهر 8  
العربة كاملة التجميع ستكون كما هو مبين في الرسم 9

## تحذيرات

- ! تحذير : استخدم دائماً مجموعة الرباط السفلي مع حزام الوسط. ومن المقترح أن يتم أيضاً استخدام أربطة الأكتاف.
- ! تحذير : تأكد أن جميع الأقفال مغلقة قبل الاستخدام.
- ! تحذير : لا تدع طفلك يعبث بهذا المنتج.
- ! تحذير : تأكد أن أدوات تثبيت ملحقات وحدة المقعد أو الجسم مغلقة بشكل صحيح قبل الاستخدام.
- ! يتم التجميع بمعرفة الكبار.
- ! استخدم العربة لطفل بوزن أقل من 15 كجم لكل مقعد. إن هذا المنتج مصمم ليحمل طفلاً واحداً أو طفلين في الوضع القائم أو المائل. وقد يحدث ضرر بالعربة في حالة وجود طفل غير صحيح في العربة.
- ! لمنع الأحوال الخطرة غير المستقرة لا تضع أكثر من 4.5 كجم في سلة التخزين.
- ! لا تترك الطفل بدون مراقبة أبداً. ويجب أن يكون الطفل تحت نظرك دائماً أثناء الوجود في العربة.
- ! استخدم العربة مع وجود طفلين في نفس الوقت. ولا تضع الحقائب وأكياس المشتريات والطرود أو الملحقات الأعلى على مقبض العربة أو الغطاء.
- ! التحميل الزائد والطي غير السليم أو استخدام المكونات من صانعين آخرين يمكن أن تؤدي إلى أن تتعرض العربة للتلف أو الكسر أو تصبح غير مأمونة نرجو قراءة دليل التعليمات بحرص.
- ! لا تستخدم العربة أبداً وأجزاء مكونات من صانعين آخرين.
- ! نرجو قراءة جميع التعليمات في الدليل قبل استخدام المنتج ونرجو حفظ دليل التعليمات للاستخدام مستقبلاً. والتقصير في إتباع هذه التحذيرات والتعليمات يمكن أن يؤدي إلى إصابات خطيرة أو الوفاة.
- ! يتم استخدام سيور الأمان وأنظمة الأربطة ويلزم استخدامها بطريقة صحيحة.
- ! لتجنب الإصابات الخطيرة من السقوط أو الانزلاق استخدم دائماً سير المقعد.
- ! تأكد أن جسم الطفل بعيد عن الأجزاء المتحركة عند ضبط العربة.
- ! قد ينزلق الطفل في فتحات الساقين ويتعرض للاختناق في حالة عدم استخدام الأربطة.
- ! لا تستخدم العربة أبداً على السلالم أو السلالم المتحركة.
- ! ابتعد دائماً عن الأشياء ذات درجات الحرارة العالية والسوائل والإلكترونيات.
- ! لا تسمح أبداً لطفل بالوقوف على العربة أو الجلوس في العربة والرأس متجه للجانب الأمامي من العربة.
- ! لا تضع العربة أبداً على الطرق أو المنحدرات أو الأماكن الخطرة.
- ! تأكد أن جميع الآليات قد تم تثبيتها قبل استخدام العربة.
- ! لتجنب الاختناق لا تضع الأشياء حول رقبة الطفل بخيط أو تعلق الخيوط من هذا المنتج أو ربط الخيوط في اللعب.
- ! لمنع انقلاب العربة لا تضع أي شيء على المقبض.
- ! لا ترفع العربة بينما الطفل في العربة في ذلك الوقت.
- ! لا تستخدم سلة التخزين لحمل أطفال.
- ! لمنع انقلاب العربة لا تسمح للطفل بتسلق العربة. وعليك أن ترفع الطفل دائماً دخولاً وخروجاً من العربة.
- ! لتجنب الإصابة تأكد أن الطفل بعيد عن الطي والفك لهذا المنتج.
- ! تأكد أن العربة مفتوحة بالكامل أو منطبق قبل السماح للطفل بالقرب من العربة.
- ! لضمان سلامة الطفل نرجو التأكد من أن جميع الأجزاء قد تم تجميعها وتثبيتها بطريقة صحيحة قبل استخدام العربة.
- ! لتجنب الاختناق تأكد أن الطفل بعيد عن الغطاء.
- ! يتم تعشيق الفرامل دائماً عند ترك العربة متوقفة في الانتظار.
- ! توقف عن استخدام العربة في حالة تعرضها للتلف أو الكسر.
- ! تستخدم العربة فقط بسرعة السير العادية.
- ! إن هذا المنتج غير مناسب للجري.

## القفل المحوري للعجلات الأمامي واستخدامه

### أنظر الصور 18

اسحب الأقفال المحورية للعجلات الأمامية لأعلى للمحافظة على اتجاه الحركة 18

تتم التوصية باستخدام أقفال العجلات المحورية على الأسطح غير المنتظمة.

### نظح الم

### استخدام الفرملة

لإغلاق العجلات اضغط على ذراع الفرملة لأسفل. 19

لإطلاق العجلات ، فقط أرفع ذراع الفرملة لأعلى. 1- 19

استخدم دائماً الفرملة عندما تكون العربة في وضع التوقف.

### نظح الم

### استخدام الغطاء

لفتح الغطاء ، اسحب الغطاء للأمام واضغط الشدادات لأسفل على الجانبين. 20

لطي الغطاء اسحب الشدادات لأعلى على الجانبين 1 - 20 واسحب الغطاء للخلف.

### طي العربة

نرجو طي الغطاء قبل طي العربة

ارفع لوح الطي 21 واضغط على بدال الطي لأسفل 1 - 22 وادفع العربة للأمام للطّي 2 - 22 وعندئذُ فُزن مشبك التخزين سيثبتك تلقائياً في تركيبة التخزين وعندئذُ فُزن العربة يتم طيها وإغلاقها بالكامل. 23

### استخدم شريط الرفع والحمل

يمكنك أن تحمل العربة بسهولة من خلال رفعها بشريط الرفع والحمل 24

### الملحقات والمستلزمات

يمكن بيع الملحقات والمستلزمات بشكل منفصل أو قد تكون غير متوافرة بحسب الإقليم.

### استخدام غطاء المطر

لتركيب الغطاء الواقي من المطر، ضعه فوق عربة الأطفال ثم ثبت مشابه ربط الحلقة في الغطاء الواقي من المطر. 26

! عند استخدام غطاء المطر عليك أن تخلص نهويته دائماً.

! في حالة عدم الاستخدام نرجو أن تتأكد أن غطاء المطر قد تم تنظيفه وتجفيفه قبل طيه.

! يجب عدم طي العربة بعد تجميع غطاء المطر.

! لا تضع الطفل في العربة بعد تجميعها بغطاء المطر في الطقس الساخن.

## العناية والصيانة

! يمكن غسل وسادة المقعد القابلة للفك بالماء البارد وتجفيفه بالتقيد. بدون تبيض.

! لتنظيف فريم العربة استخدم فقط الصابون المنزلي والماء الدافئ. بدون تبيض أو منظفات.

! افحص العربة بخصوص أي مسامير مفككة أو أجزاء متآكلة أو مواد ممزقة من وقت إلى آخر واستبدال أو أصلح الأجزاء حسب اللازم.

! التعرض الشديد للشمس أو الحرارة يمكن أن يؤدي إلى شحوب أو التواء الأجزاء.

! إذا أصبحت العربة مبتلة يتم فتح الغطاء والسماح بتجفيفها جيداً قبل التخزين.

! في حالة صرير العجلات استخدم الزيت الخفيف (على سبيل المثال رش السليكون أو الزيت ضد الصدأ أو زيت ماركيتة الخياطة). ومن المهم دخول الزيت إلى مجموعة المحور والعجلات 25 .

! عند استخدام العربة على الشاطئ يتم تنظيفها جيداً بعد الاستخدام لإزالة الرمل والملح من آليات ومجموعات العجلات.

## تشغيل العربة

### ضبط الميل

يوجد 5 زوايا لمسند الظهر.

أضبط زر الضبط 1 - 10 ثم اضبط مسند الظهر على الزاوية المطلوبة. 2 - 10

لرفع مسند الظهر اضغط لأعلى.

تأكد أن الميل قد تم ضبطه بشكل مناسب للاستخدام.

### استخدام الإيزيم

فك الإيزيم

اضغط الزر المركزي لفك الإيزيم 11

إغلاق الإيزيم

يتم توافق إيزيم حزام الوسط مع إيزيم الكتف 1 - 12 ويتم إدخاله مع سماع صوت الطقطقة في الإيزيم المركزي 2 - 12. إن صوت الطقطقة يعني أن الإيزيم قد تم إغلاقه بالكامل. 3 - 12

! لتجنب الإصابات الشديدة من السقوط أو الانزلاق يتم تثبيت الطفل دائماً من خلال الأريطة.

! تأكد من تثبيت الطفل بإحكام. والمسافة بين الطفل وأريطة الكتف حوالي سمك يد واحدة.

! تجنب تقاطع سيور الأكتاف، فإنها تؤدي إلى الضغط على رقبة الطفل.

### استخدام أريطة الأكتاف والوسط

! لكي تحمي طفلك من السقوط ويعد وضع طفلك في المقعد تأكد. مما إذا كانت أريطة الكتف والوسط بالارتفاع والطول المناسب.

المثبت أ لرباط الكتف 1 - 13

المثبت ب لرباط الكتف. 2 - 13

ضبط الانزلاق. 3 - 13

للطفل بحجم أكبر استخدم المثبتات أ لرباط الكتف ومجرى الكتف العليا. وللطفل الأصغر استخدم المثبت ب لرباط الكتف ومجرى الكتف المنخفضة.

لضبط وضع مثبت رباط الكتف يتم تدوير المثبت لكي يكون مستوياً مع الجانب في العارضة للأمام. ويتم المرور عبر مجرى رباط الكتف من الخلف إلى الأمام. 14 أعد المرور من خلال المجرى الأقرب لارتفاع كتف الطفل. 15

استخدم وحدة الضبط المنزلفة لتغيير طول الأريطة. 1 - 16

اضغط الزر 2 - 16 ، مع سحب رباط الوسط للطول المناسب. 3 - 16

### ضبط دعامة سمانة الساق

دعامة سمانة الساق لها وضعين.

أرفع دعامة السمانة

لرفع دعامة السمانة ، فقط اضغط لأعلى.

إنزال دعامة السمانة.

اضغط أزرار الضبط على الجانبين من دعامة السمانة 1 - 17 ويتم تدوير دعامة السمانة لأسفل. 2 - 17



Joie Children's Products (UK) Ltd,  
Venture Point, Towers Business Park  
Rugeley, Staffordshire, WS15 1UZ

bring the kids™

Share the joy at [joiebaby.com](http://joiebaby.com)

P-IM00601