

RESMED

Provided for your reference by

cpapXchange.com

Swift™ FX Bella Gray

+ Swift™ FX HEADGEAR

NASAL PILLOWS SYSTEM

User Guide

Português



Você sabia?

Para que o tratamento continue a ser eficaz, um dos procedimentos mais importantes é substituir a máscara e os suprimentos.

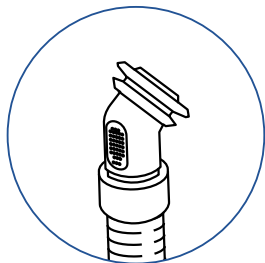

Substitua quando...

- A almofada está descolorida.
- A almofada estiver rachada, rasgada ou danificada de alguma forma.
- O arnês estiver esticado e precisar ser apertado mais do que quando era novo.

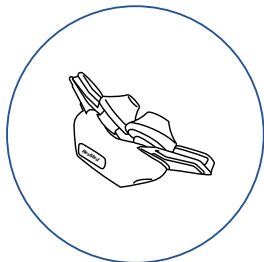

O que fazer...

Consulte o fornecedor do equipamento para saber qual é a programação de substituição disponível através do seguro.

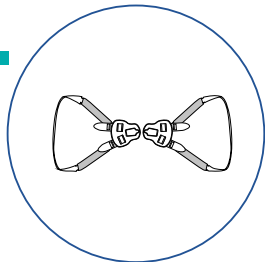

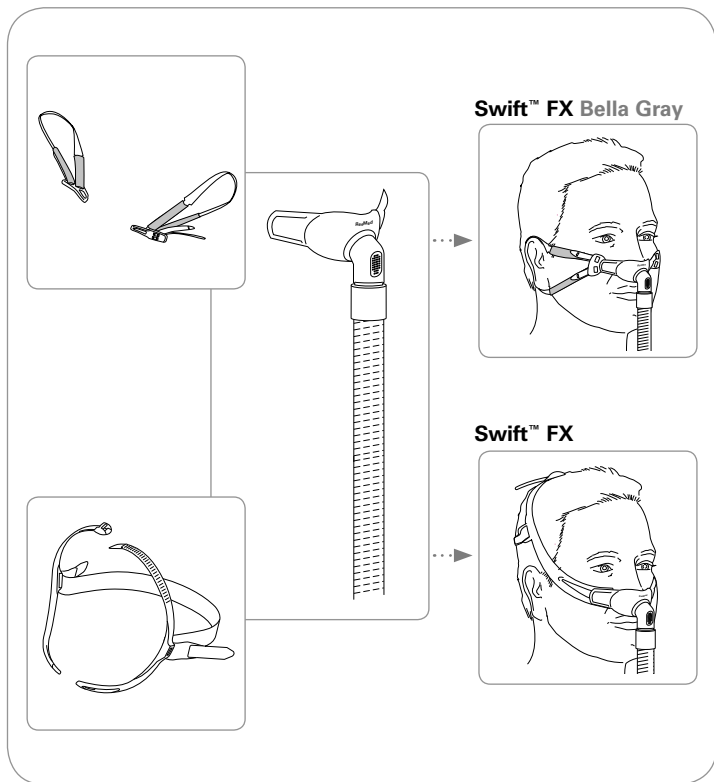

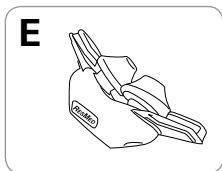
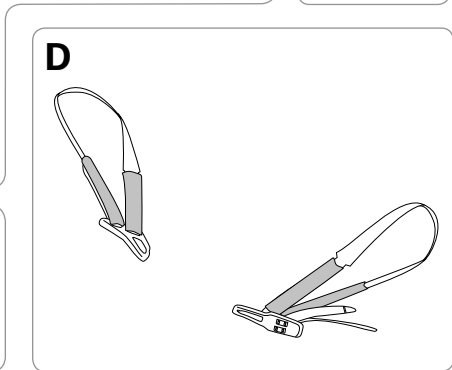
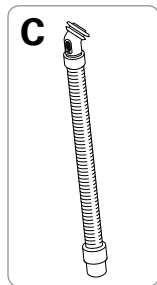
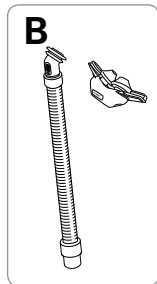
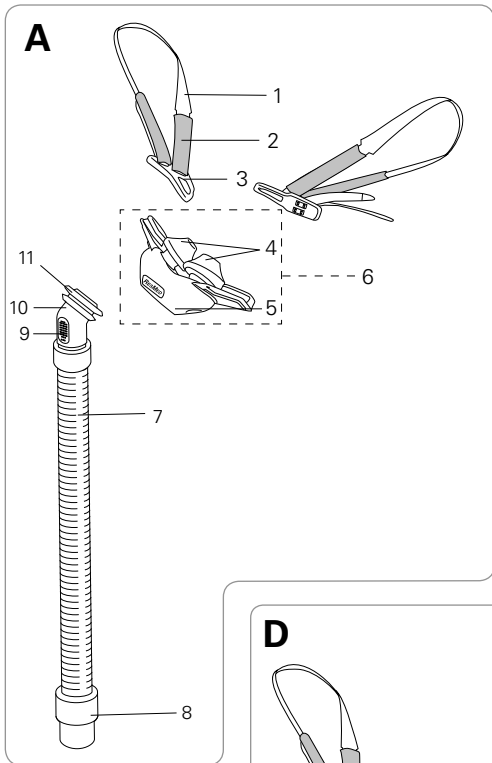

Mask components / Composants du masque / Piezas de la mascarilla / Componentes da máscara

Item / Article / Artículo / Item	Description / Description / Descripción / Descrição	Part number / Code produit / Número de pieza / Código do produto
1	Strap / Sangle / Correa / Correia	—
2	Soft sleeve / Gaine souple / Funda blanda / Luva maleável	—
3	Buckle / Boucle / Hebilla / Fivela	—
4	Nasal pillows / Masque narinaire / Almohadillas nasales / Almofadas nasais	—
5	Cushion / Bulle / Almohadilla / Almofada	—
6	Pillows / Coussins / Almohadillas / Almofadas	—
7	Short tube / Tuyau court / Tubo corto / Tubo curto	—
8	Swivel / Pièce pivotante / Peça giratoria / Peça giratória	—
9	Vent / Orifice de ventilation / Ventilación / Respiradouro	—
10	Elbow / Coude / Codo / Cotovelo	—
11	Swivel ring / Anneau pivotant / Aro de la pieza giratoria / Anel da peça giratória	—
A	Swift FX Bella Gray complete system / Masque Swift FX Bella Gray complet / Sistema completo Swift FX Bella Gray / Sistema completo da Swift FX Bella Gray	61568
B	Pillows system (Frame system) / Coussins (support complet) / Sistema de almohadillas (Sistema de armazón) / Sistema de almofadas (sistema da armação)	61510 (XS) 61511 (S) 61512 (M) 61513 (L)
C	Short tube assembly (Frame assembly) / Ensemble tuyau court (ensemble support) / Conjunto del tubo corto (Sistema de armazón) / Conjunto de tubo curto (conjunto da armação)	61528 (1) 61527 (10)

D	Swift FX Bella Gray headgear assembly / Ensemble harnais du Swift FX Bella Gray / Conjunto del arnés Swift FX Bella Gray / Conjunto do arnês da Swift FX Bella Gray	61582 (1)
E	Pillows / Coussins / Almohadillas / Almofadas	61521 (S) 61522 (M) 61523 (L)
Also available / Également disponible / También disponible / Também disponível		
	Pillows / Coussins / Almohadillas / Almofadas	61520 (XS)
	Swift FX Bella Gray + Swift FX headgear (Combination pack) / Harnais Swift FX et Bella Swift FX (Ensemble) / Arnés Swift FX Bella Gray + Swift FX (paquete combinado) / Arnês da Swift FX Bella Gray e da Swift FX (pacote combinado)	61583

XS: Extra Small / Très petit / Extra-pequeno / Extra Pequeno

S: Small / Petit / Pequeño / Pequeno

M: Medium / Moyen / Mediano / Médio

L: Large / Grand / Grande / Grande

Fitting / Mise en place / Colocación / Colocação

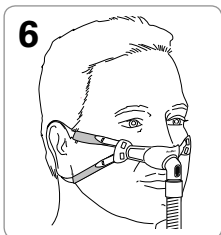
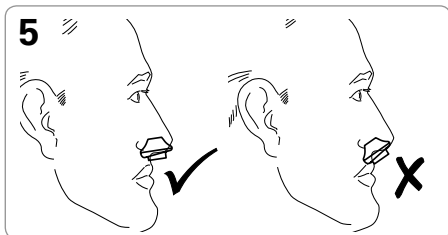
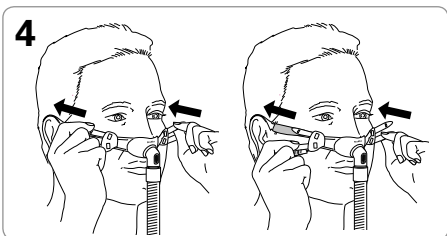
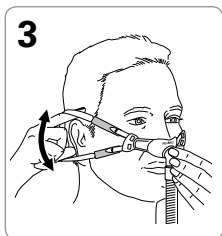
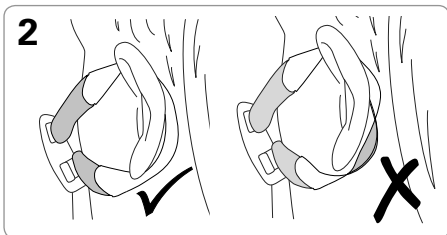
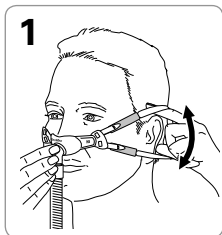

Disassembly / Démontage / Desmontaje / Desmontagem

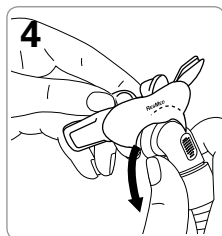
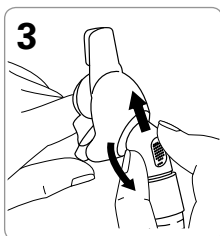
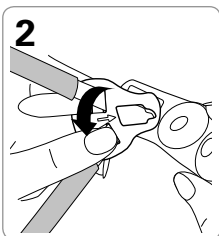
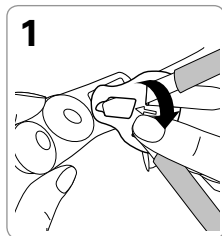

Reassembly / Remontage / Montage / Remontagem

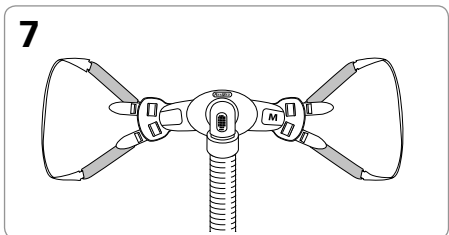
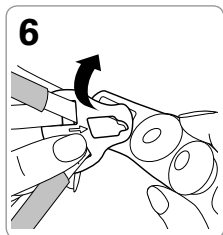
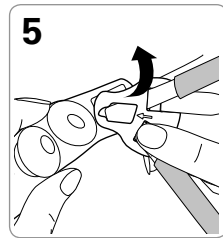
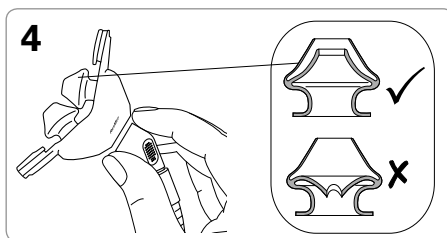
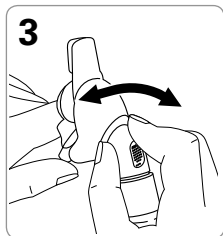
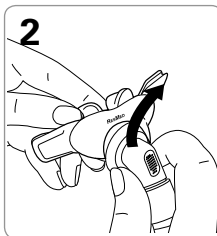
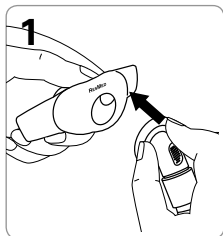

Reassembly of straps (if required) / Remontage des sangles (le cas échéant) / Montaje de las correas (de ser necesario) / Remontagem das correias (se necessário)

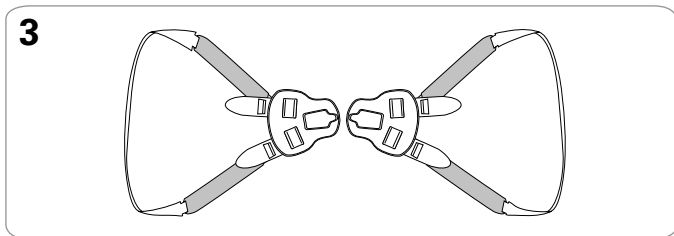
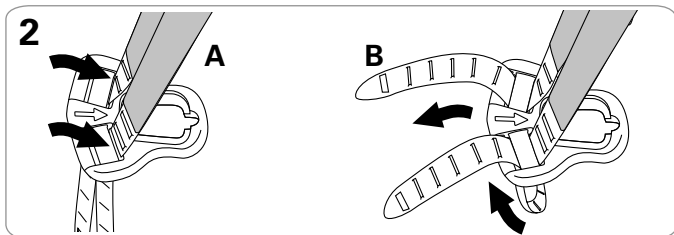
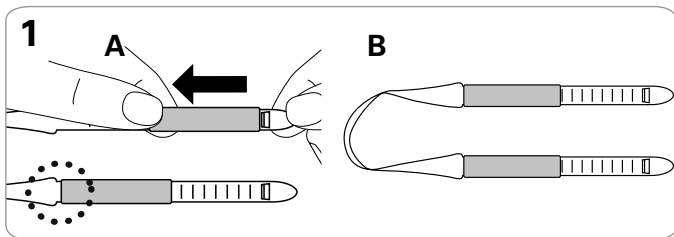

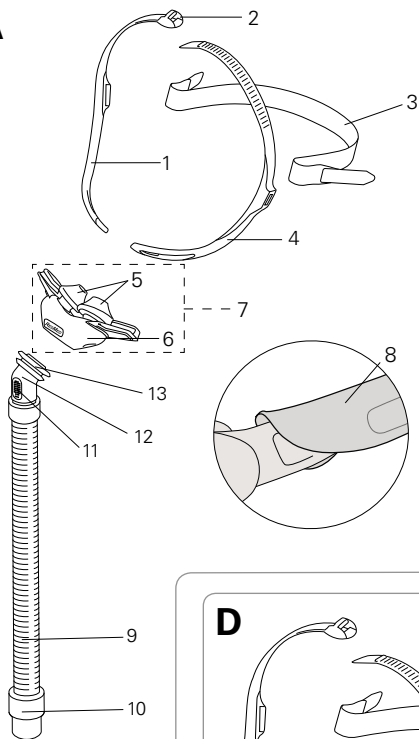
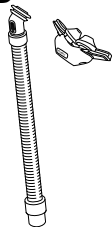
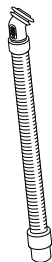
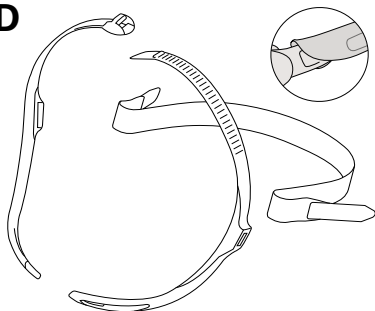
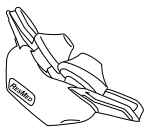
A**B****C****D****E**

Mask components / Composants du masque / Piezas de la mascarilla / Componentes da máscara

Item / Article / Artículo / Item	Description / Description / Descripción / Descrição	Part number / Code produit / Número de pieza / Código do produto
1	Headgear right / Harnais droit / Arnés derecho / Lateral direita do arnés	—
2	Top buckle / Boucle supérieure / Hebilla superior / Fivela superior	—
3	Back strap (1 x P) / Sangle arrière (1 x R) / Correa posterior (1 x R) / Correia traseira (1 x R)	—
4	Headgear left / Harnais gauche / Arnés izquierdo / Lateral esquerda do arnés	—
5	Nasal pillows / Masque narinaire / Almohadillas nasales / Almofadas nasais	—
6	Cushion / Bulle / Almohadilla / Almofada	—
7	Pillows / Coussins / Almohadillas / Almofadas	—
8	Soft wraps / Housses souples / Fundas blandas / Envoltórios macios	61530 (2)
9	Short tube / Tuyau court / Tubo corto / Tubo curto	—
10	Swivel / Pièce pivotante / Pieza giratoria / Peça giratória	—
11	Vent / Orifice de ventilation / Ventilación / Respiradouro	—
12	Elbow / Coude / Codo / Cotovelo	—
13	Swivel ring / Anneau pivotant / Aro de la pieza giratoria / Anel da peça giratória	—
A	Swift FX complete system / Masque Swift FX complet / Sistema completo Swift FX / Sistema completo da Swift FX	61500

B	Pillows system (Frame system) / Coussins (support complet) / Sistema de almohadillas (Sistema de armazón) / Sistema de almofadas (sistema da armação)	61510 (XS) 61511 (S) 61512 (M) 61513 (L)
C	Short tube assembly (Frame assembly) / Ensemble tuyau court (ensemble support) / Conjunto del tubo corto (Sistema de armazón) / Conjunto de tubo curto (conjunto da armação)	61528 (1) 61527 (10)
D	Swift FX headgear assembly / Ensemble harnais du Swift FX / Conjunto del arnés Swift FX / Conjunto do arnês da Swift FX	61529
E	Pillows / Coussins / Almohadillas / Almofadas	61520 (XS) 61521 (S) 61522 (M)
Also available / Également disponible / También disponible / Também disponível		
	Pillows / Coussins / Almohadillas / Almofadas	61520 (XS)
	Swift FX Bella Gray + Swift FX headgear (Combination pack) / Harnais Swift FX et Bella Swift FX (Ensemble) / Arnés Swift FX Bella Gray + Swift FX (paquete combinado) / Arnês da Swift FX Bella Gray e da Swift FX (pacote combinado)	61583

XS: Extra Small / Très petit / Extra-pequeno / Extra Pequeno

S: Small / Petit / Pequeño / Pequeno

M: Medium / Moyen / Mediano / Médio

L: Large / Grand / Grande / Grande

Fitting / Mise en place / Colocación / Colocação

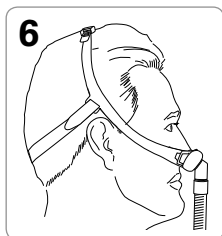
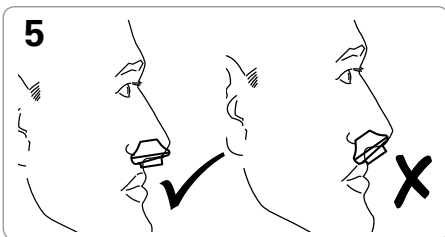
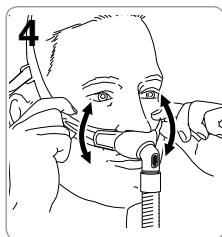
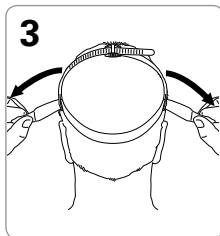
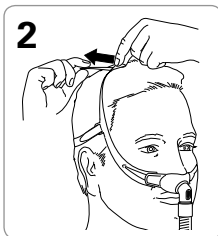

Disassembly / Démontage / Desmontaje / Desmontagem

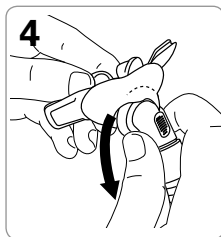
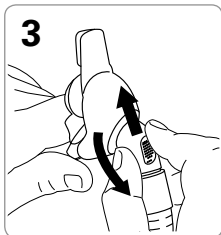
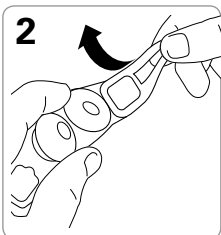
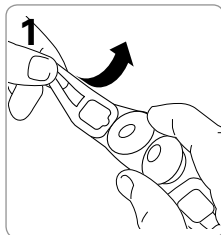

Reassembly

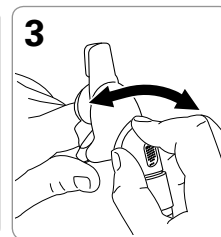
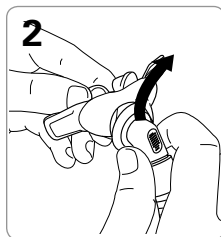
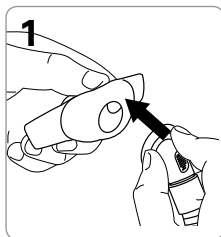

Reassembly / Remontage / Montaje / Remontagem

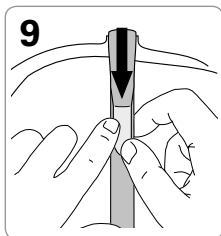
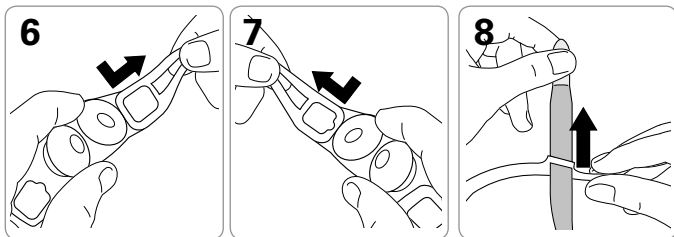
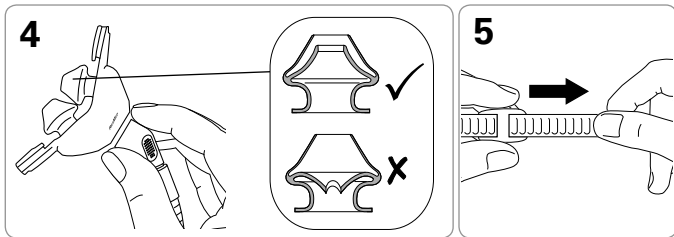

Português

Swift™ FX Bella Gray

+ Swift™ FX HEADGEAR

SISTEMA DE ALMOFADAS NASAIS

Obrigado por escolher a Swift FX Bella Gray + Swift FX Headgear. A Swift FX Bella Gray + Swift FX Headgear é o primeiro Sistema de Almofadas Nasais da ResMed a permitir escolha entre dois tipos de Arnês. Este manual do usuário fornece instruções para preparação e uso dos dois tipos com o seu sistema de almofadas nasais.

Uso pretendido

A Swift FX Bella Gray e a Swift FX canalizam o fluxo de ar de forma não invasiva para o paciente a partir de um dispositivo PAP (pressão positiva das vias respiratórias) como, por exemplo, um sistema CPAP (pressão contínua e positiva das vias respiratórias) ou um sistema de dois níveis.

A Swift FX Bella Gray e a Swift FX:

- devem ser usadas por pacientes adultos (> 30 kg / 66 lb) aos quais tenha sido prescrita uma terapia com pressão positiva das vias respiratórias
- foram projetadas para serem reutilizadas por um único paciente em ambiente doméstico ou para serem reutilizadas por vários pacientes em ambiente hospitalar/institucional.

Utilização da máscara

Ao utilizar sua máscara com dispositivos ResMed CPAP ou de dois níveis com opções de configuração de máscara, consulte a seção de especificações técnicas neste manual do usuário para conhecer as opções de seleção de máscara.

Para obter uma lista completa de dispositivos compatíveis com estas máscaras, consulte a Mask/Device Compatibility List (Lista de Compatibilidade entre Máscara/Dispositivo) na página **Products** (Produtos) em **Service & Support** (Serviço e Suporte). Se não tiver acesso à Internet, contate seu representante da ResMed.

Notas:

- *Estas máscaras não podem ser usadas em conjunto com os dispositivos ResMed AutoSet CSTM 2 e VPAPTM Adapt SV.*
- *O SmartStop poderá não funcionar efetivamente quando estas máscaras forem usadas com certos dispositivos CPAP ou de dois níveis que possuam esse recurso.*
- *Em caso de ressecamento ou irritação nasal, é recomendável o uso de um umidificador.*

**AVISOS GERAIS**

- Os respiradouros devem manter-se desobstruídos.
- A máscara só deve ser usada com dispositivos CPAP ou de dois níveis recomendados por um médico ou especialista em doenças respiratórias.
- A máscara só deve ser usada se o dispositivo estiver ligado. Depois que a máscara for ajustada, certifique-se de que o dispositivo está soprando ar.

Explicação: os dispositivos CPAP e de dois níveis devem ser utilizados com máscaras (ou conectores) especiais que tenham respiradouros, permitindo a saída contínua de fluxo de ar da máscara. Quando o dispositivo está ligado e funcionando corretamente, o ar fresco do dispositivo elimina o ar expirado através dos orifícios de respiração. Contudo, quando o dispositivo não está funcionando, não é fornecido ar fresco suficiente através da máscara, e o ar expirado pode ser novamente reinalado. A reinalação do ar expirado por um tempo superior a alguns minutos pode, em certas circunstâncias, provocar asfixia. Isso se aplica à maioria dos modelos de dispositivos CPAP ou de dois níveis.

- Tome todas as precauções ao usar oxigênio suplementar.
- O fluxo de oxigênio deve ser desligado quando o dispositivo PAP ou de dois níveis não estiver funcionando, para que o oxigênio não utilizado não se acumule no dispositivo e gere risco de incêndio.

- O oxigênio favorece a combustão. Não use oxigênio quando estiver fumando nem em presença de chamas desguarnecidas. Só utilize oxigênio em locais bem ventilados.
- A um fluxo de oxigênio suplementar constante, a concentração do oxigênio inalado sofre variações, dependendo dos ajustes de pressão, do padrão de respiração do paciente, da máscara, do ponto de aplicação e do índice de fuga. Isso se aplica à maioria dos tipos de dispositivos CPAP.
- As especificações técnicas da máscara são fornecidas ao médico para verificação de compatibilidade com o dispositivo CPAP ou de dois níveis. Se utilizados fora da especificação ou com dispositivos incompatíveis, a vedação e o conforto da máscara poderão ser ineficazes, a terapia ideal poderá não ser obtida e a função do dispositivo CPAP ou de dois níveis poderá ser afetada por fugas ou variações no índice de fuga.
- Interrompa o uso da máscara se tiver QUALQUER reação adversa ao seu uso, e consulte seu médico ou especialista em perturbações do sono.
- O uso da máscara pode causar dor nos dentes, na gengiva ou na mandíbula ou agravar um problema dental existente. Se ocorrerem sintomas, consulte seu médico ou dentista.
- Como em todas as máscaras, poderá ocorrer alguma reinalação a pressões CPAP baixas.
- Consulte o manual do dispositivo CPAP ou de dois níveis para obter detalhes de ajustes e informações operacionais.
- Remova todo o material de embalagem antes de usar a máscara.

Colocação

As ilustrações de colocação da Swift FX Bella Gray neste manual do usuário mostram a sequência para que se obtenha o melhor ajuste e conforto ao utilizar a máscara.

Etapas de colocação

1. Segure as almofadas sobre o nariz, certificando-se de que o logotipo da ResMed está sobre as almofadas, voltado para cima. Puxe uma correia em torno e por atrás da orelha.
2. Certifique-se de que a correia está estendida, e não torcida.
3. Repita as etapas 1 e 2 com a outra correia.
4. Ajuste a máscara puxando as correias superiores através das fendas até atingir uma fixação confortável. Repita o procedimento com as correias inferiores. Não aperte demais.
5. Verifique se as almofadas nasais estão posicionadas na vertical à entrada das narinas.
6. Por fim, conecte a extremidade livre do conjunto de tubo curto ao tubo de ar do dispositivo. A máscara já está ajustada e pronta para uso.



AVISO

O uso da Swift FX Bella Gray pode deixar a orelha dolorida ou ferida. Se perceber algum sintoma, consulte seu médico.

Remoção da máscara

Para remover a máscara, coloque os dedos sob as correias e afaste-as das orelhas.

Desmontagem

Consulte as ilustrações de desmontagem da Swift FX Bella Gray neste manual do usuário.

Etapas de desmontagem

- 1-2. Remova cada fivela torcendo ligeiramente a fivela e afastando-a do ressalto nas almofadas.
- 3-4. Delicadamente, empurre o anel da peça giratória para fora da almofada.

Nota: a correia e a luva maleável não foram projetadas para serem desmontadas e podem ser lavadas juntas, ainda presas à fivela.

Remontagem

Consulte as ilustrações de remontagem da Swift FX Bella Gray neste manual do usuário.

Etapas de remontagem do sistema

- 1-2. Insira o anel da peça giratória na abertura da almofada. Certifique-se de que a almofada fique assentada entre os ressaltos do anel.
3. Gire o cotovelo para verificar se está se movendo com liberdade.
4. Verifique se as paredes internas das almofadas nasais não estão comprimidas nem caídas. Se for o caso, aperte cada uma das almofadas para soltar a parede interna.
5. Segure a fivela com a seta voltada para você. Prenda a fivela no ressalto das almofadas.
6. Repita a etapa 5 com a outra fivela.

Etapas para remontagem do arnês (se necessário)

Caso tenha desmontado o arnês, ele precisará ser remontado antes de ser preso às almofadas.

1. Passe cada correia através da luva maleável. Puxe a luva maleável até que encoste na parte mais larga da correia. Certifique-se de deixar a luva estendida sobre a correia.
2. Segure a fivela com a seta voltada para cima.
 - A. Mantendo as fendas da correia voltadas para a ponta da seta, passe a ponta da correia para baixo através da abertura mais próxima da ponta da seta na fivela.
 - B. Puxe a ponta da correia para cima através da outra abertura, certificando-se de manter as fendas na correia lado a lado.Repita estas etapas com cada correia.
3. Certifique-se de que as correias não estejam torcidas.

Colocação

As ilustrações de colocação da Swift FX neste manual do usuário mostram a sequência para que se obtenha o melhor ajuste e conforto ao utilizar a máscara.

Etapas de colocação

1. Segure as almofadas sobre o nariz, certificando-se de que o logotipo da ResMed está sobre as almofadas, voltado para cima. Puxe o arnês sobre a cabeça. O arnês deve ser posicionado a meio caminho entre as orelhas e os olhos.
2. Ajuste as correias superiores puxando a correia através da fivela, uma fenda de cada vez. Não aperte demais.
3. Ajuste as correias laterais até obter uma fixação confortável. A correia traseira pode ser posicionada acima ou abaixo do cabelo.
4. Ajuste o arnês até que as almofadas nasais se assentem confortavelmente no nariz.
5. Verifique se as almofadas nasais estão posicionadas na vertical à entrada das narinas.
6. Por fim, conecte a extremidade livre do conjunto de tubo curto ao tubo de ar do dispositivo.
A máscara já está ajustada e pronta para uso.

Remoção da máscara

Para remover a máscara, afrouxe a correia superior e puxe a máscara e o arnês por cima da cabeça.

Desmontagem

Consulte as ilustrações de desmontagem da Swift FX neste manual do usuário.

Etapas de desmontagem

- 1–2. Remova o arnês torcendo ligeiramente cada braço do arnês e afastando-o do ressalto nas almofadas.
- 3–4. Delicadamente, empurre o anel da peça giratória para fora da almofada.

Remontagem

Consulte as ilustrações de remontagem da Swift FX neste manual do usuário.

Etapas de remontagem

- 1–2. Insira o anel da peça giratória na abertura da almofada. Certifique-se de que a almofada fique assentada entre os ressaltos do anel.
3. Gire o cotovelo para verificar se está se movendo com liberdade.
4. Verifique se as paredes internas das almofadas nasais não estão comprimidas nem caídas. Se for o caso, aperte cada uma das almofadas para soltar a parede interna.
5. Passe a correia do arnês pela fivela superior.
6. Segure o braço do arnês com o rebaixo voltado para você. Prenda o braço do arnês no ressalto das almofadas.
7. Repita a etapa 6 com o outro braço do arnês.
- 8–9. Passe a correia de trás por cada lado do arnês e depois dobre de volta para prender. Certifique-se de que a alça do gancho está para o lado de fora.

Limpeza da máscara em ambiente domiciliar

Sempre lave a máscara e o arnês à mão esfregando-os suavemente em água morna (aprox. 30°C/86°F) e usando sabão suave. Enxágue bem todos os componentes com água potável e deixe-os secar naturalmente sem contato direto com a luz solar.



AVISO

Não utilize soluções a base de óleos aromáticos ou perfumados (p. ex., óleos de essências ou de eucalipto), alvejante, álcool ou produtos com odores fortes (p. ex., limão) para limpar os componentes da máscara. Os vapores residuais dessas soluções podem ser reinalados se não forem inteiramente enxaguados. Elas também podem danificar a máscara, provocando fissuras.



PRECAUÇÃO

- Se for observado que algum componente se encontra deteriorado (quebrado, rachado, roto, ou a almofada estiver danificada), tal componente deverá ser descartado e substituído.
- Evite conectar produtos flexíveis de PVC (p. ex., tubos) diretamente a alguma parte da máscara. O PVC flexível contém elementos que podem deteriorar o material da máscara, provocando fissuras ou rupturas nos componentes.

Diariamente/Após cada utilização:

- Para otimizar a vedação da máscara, remova a oleosidade facial da almofada após o uso.
- Lave à mão os componentes separados da máscara (exceto o arnês).
- Se o respiradouro necessitar de limpeza, use uma escova de cerdas macias.

Semanalmente:

- Lave o arnês à mão. Não é preciso desmontá-lo.

Reprocessamento da máscara entre pacientes

Esta máscara deve ser reprocessada quando usada entre pacientes. As instruções de limpeza, desinfecção e esterilização estão disponíveis no site da ResMed, www.resmed.com/masks/sterilization/americas. Se não tiver acesso à Internet, contate seu representante da Resmed.

Resolução de problemas

Problema / Causa possível

Solução

As almofadas não vedam corretamente, são desconfortáveis ou deixam marcas vermelhas

As almofadas foram encaixadas incorretamente, ajustadas incorretamente ou o arnês está apertado demais.

Verifique se o logotipo da ResMed sobre as almofadas está voltado para fora. Siga cuidadosamente as instruções de colocação. Reajuste o arnês para garantir que não está apertado demais.

A posição da parede interna de uma das almofadas ou de ambas está incorreta.

Comprima as laterais das almofadas para liberar a parede interna. A posição correta é mostrada nas instruções de remontagem.

O tamanho das almofadas está errado.

Fale com seu médico.

As almofadas podem estar sujas.

Limpe as almofadas de acordo com as instruções.

A máscara faz muito ruído

O sistema foi montado incorretamente.

Desmonte a máscara e depois remonte de acordo com as instruções.

Há fuga de ar no sistema.

Recoloque ou reposicione a máscara.
Ajuste o arnês.
Verifique se a máscara está montada corretamente.

O respiradouro está total ou parcialmente obstruído.

Se o respiradouro precisar de limpeza, use uma escova de cerdas macias.

Problema / Causa possível**Solução****As orelhas estão doloridas ou feridas**

O arnês da Swift FX Bella Gray não está devidamente ajustado.

Reajuste as correias certificando-se de que não estão apertadas demais nem torcidas.
Se o problema persistir, converse com seu médico.

O arnês da Swift FX Bella Gray não é adequado para o seu tipo de orelha.

Substitua o arnês da Swift FX Bella Gray pelo arnês da Swift FX fornecido.

Especificações técnicas**Curva de pressão/ fluxo**

A máscara dispõe de ventilação passiva para proteção contra reinalação. Em decorrência de variações na fabricação, a taxa de fluxo do respirador pode variar.

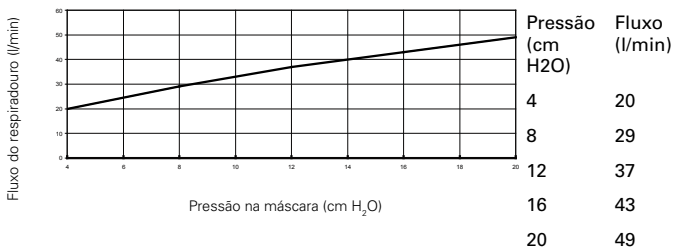
**Informações sobre o espaço morto**

O espaço morto físico é o volume vazio da máscara até a extremidade da peça giratória. Com o uso de almofadas grandes, isso significa 106 ml.

Pressão terapêutica

4 a 20 cm H₂O

Resistência

Medição da queda de pressão (nominal)
a 50 l/min: 0,4 cm H₂O
a 100 l/min: 1,4 cm H₂O

Especificações técnicas

Condições ambientais

Temperatura operacional: +5°C a +40°C (+41°F a 104°F)
Umidade operacional: 15% a 95% de umidade relativa sem condensação
Temperatura de armazenamento e transporte: -20°C a +60°C (-4°F a 140°F)
Umidade de armazenamento e transporte: até 95% de umidade relativa sem condensação

Dimensões brutas

Grande: 415 mm (A) x 94 mm (L) x 45 mm (P)
(16,34 pol. (A) x 3,70 pol. (L) x 1,77 pol. (P))
Máscara totalmente montada com conjunto de tubo curto (sem arnês).

Opções de configuração da máscara

Para S9: Selecionar 'Almofadas'.
Para outros dispositivos: Selecionar 'SWIFT', se disponível, caso contrário, selecionar 'MIRAGE' como opção de máscara.

Notas:

- *O sistema de máscara não contém PVC, DEHP nem ftalatos.*
- *Este produto não contém látex de borracha natural.*
- *O fabricante se reserva o direito de alterar estas especificações sem aviso prévio.*













Armazenamento

Assegure-se de que a máscara está bem limpa e seca antes de guardá-la por qualquer período de tempo. Guarde a máscara em local seco, ao abrigo da luz solar direta.

Descarte

A máscara não contém qualquer substância perigosa e pode ser eliminada com o lixo doméstico.

Símbolos

 Precaução, consulte os documentos que acompanham o produto;
 Código do lote;  Número do catálogo;  Limite de temperatura;
 Limite de umidade;  Não contém látex;  Fabricante;  Indica um aviso ou precaução, e alerta sobre a possibilidade de ferimentos ou explica medidas especiais para o uso seguro e eficaz do dispositivo;  Não deixe exposto à chuva;  Este lado para cima;  Frágil, manuseie com cuidado;
 Representante Europeu Autorizado;  Somente com prescrição médica (nos EUA, por lei federal, a venda destes dispositivos se limita a médicos ou por prescrição destes).

Garantia limitada

A ResMed Ltd (daqui por diante, 'ResMed') garante que seu sistema de máscara ResMed (incluindo a armação da máscara, a almofada, o arnês e os tubos) está livre de defeitos de material e mão-de-obra por um período de 90 dias a partir da data de compra ou, no caso de máscaras descartáveis, pelo período máximo de uso.

Esta garantia só está disponível para o consumidor inicial. Não é transferível.

Se o produto apresentar defeito em condições normais de utilização, a ResMed efetuará, por opção própria, o reparo ou a substituição do produto defeituoso ou de qualquer um de seus componentes.

Esta garantia limitada não cobre: a) danos provocados por uso incorreto, uso abusivo, modificação ou alteração do produto; b) consertos efetuados por empresas de assistência técnica que não tenham sido expressamente autorizadas pela ResMed para efetuar tais serviços; e c) danos ou contaminações provocado(a)s por fumaça de cigarro, cachimbo, charuto ou outras fontes.

A garantia deixa de ser válida se o produto for vendido, ou revendido, fora da região de compra original.

Os pedidos de reparo ou substituição de um produto defeituoso no âmbito da garantia devem ser feitos pelo consumidor original no local de compra.

Esta garantia substitui todas as outras, explícitas ou implícitas, incluindo qualquer garantia implícita de comerciabilidade ou de adequabilidade para determinado fim. Algumas regiões ou estados não permitem limitações de tempo sobre a duração de uma garantia implícita, pelo que a limitação acima pode não se aplicar ao seu caso. A ResMed não se responsabiliza por quaisquer danos incidentais ou consequenciais alegadamente ocorridos em decorrência do(a) venda, instalação ou uso de qualquer produto ResMed. Algumas regiões ou estados não permitem a exclusão ou limitação de danos incidentais ou consequenciais. Sendo assim, a limitação acima pode não se aplicar ao seu caso.

Esta garantia lhe concede direitos legais específicos, e você pode ainda ter outros direitos que variam de acordo com a região. Para mais informações sobre seus direitos de garantia, entre em contato com o revendedor local da ResMed ou os escritórios da ResMed.



Manufacturer:

ResMed Ltd 1 Elizabeth Macarthur Drive Bella Vista NSW 2153 Australia.

Distributed by:

ResMed Corp 9001 Spectrum Center Boulevard San Diego CA 92123 USA.



ResMed (UK) Ltd 96 Milton Park Abingdon Oxfordshire OX14 4RY UK.

See www.resmed.com for other ResMed locations worldwide.

For patent information, see www.resmed.com/ip.

Swift is a trademark of ResMed Ltd and is registered in U.S. Patent and Trademark Office.

© 2012 ResMed Ltd.



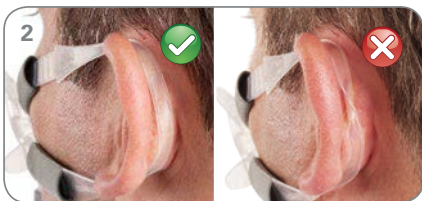

618257/1 2012-11

Swift FX Bella Gray +
Swift FX Headgear

USER

AMER POR



618257

Swift™ FX Bella Gray
NASAL PILLOWS SYSTEM