



ITEM #0831386

HUMIDITY SENSING VENTILATION FAN

MODEL #7131-03

Français p. 12

Español p. 24

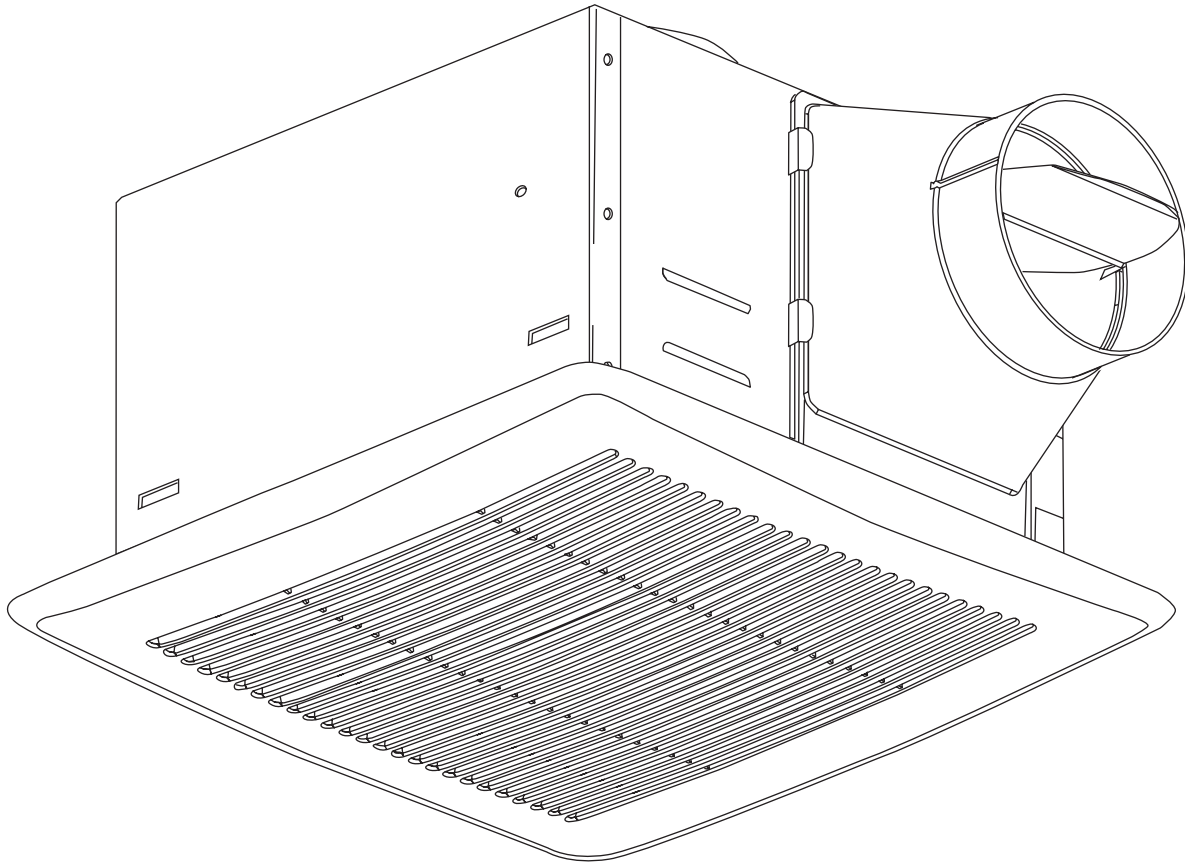

ATTACH YOUR RECEIPT HERE

Serial Number _____ **Purchase Date** _____



Questions, problems, missing parts? Before returning to your retailer, call our customer service department at 1-866-994-4148, 8 a.m. - 6 p.m., EST, Monday - Thursday, 8 a.m. - 5 p.m., EST, Friday.

TABLE OF CONTENTS

Product Specifications	2
Package Contents	3
Hardware Contents.....	3
Safety Information	4
Preparation	4
New Construction Assembly Instructions	6
Existing Construction Assembly Instructions	7
Grille Installation	10
Humidity Sensing Fan Operation.....	11
Care and Maintenance	11
Troubleshooting	13
Warranty	13

PRODUCT SPECIFICATIONS

SPECIFICATIONS
Airflow: 110 CFM
120 V, 60 Hz
Duct diameter: 4 in.

SPECIFICATIONS
Sound output: 1.1 Sones
Motor power consumption: 14.2 W
Weight: 7.52 lbs.

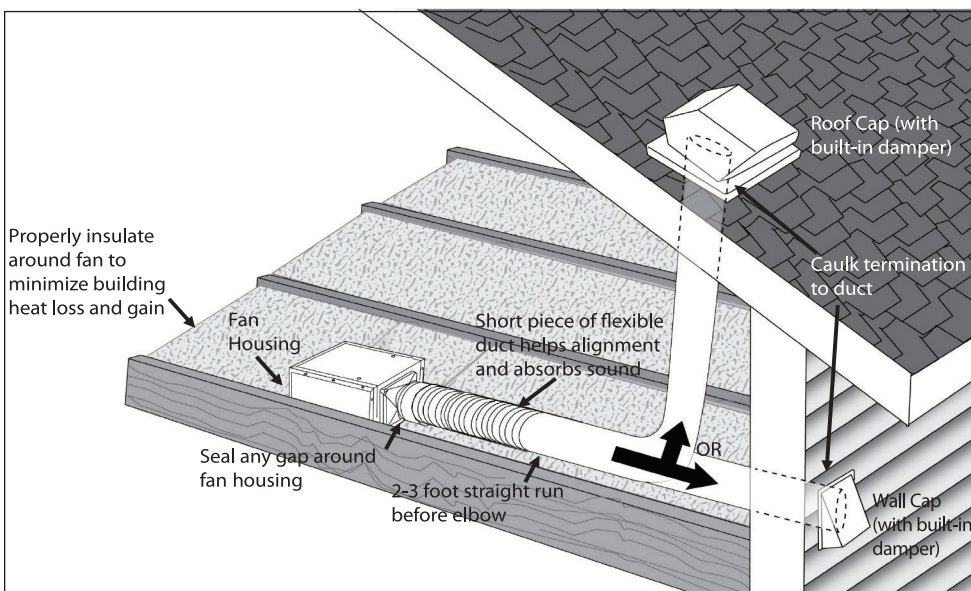

PACKAGE CONTENTS

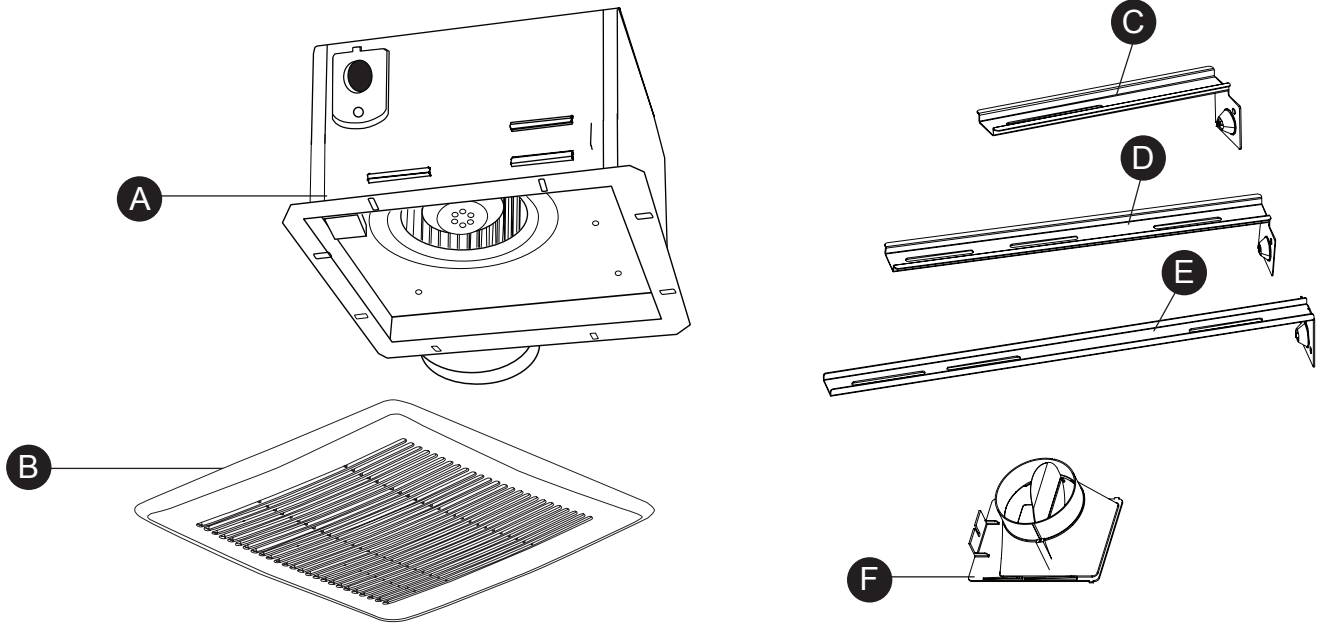

PART	DESCRIPTION	QTY
A	Fan Housing	1
B	Grille	1
C	Suspension Bracket I	1

PART	DESCRIPTION	QTY
D	Suspension Bracket II	1
E	Suspension Bracket III	1
F	Duct Connector	1

HARDWARE CONTENTS (shown actual size)

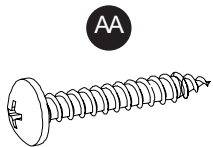

Long Wood
Screw

Qty. 6

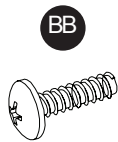

Short Machine
Screw

Qty. 3



SAFETY INFORMATION

READ AND SAVE THESE INSTRUCTIONS

Please read and understand this entire manual before attempting to assemble, operate or install the product.

1. Always disconnect the power supply prior to servicing the fan, motor or junction box.
2. Installation work must be carried out by a qualified person(s) in accordance to all local and safety codes including the rules for fire-rated construction.
3. Follow all local building, safety and electrical codes, as well as NEC (National Electrical Code) and OSHA (Occupational Safety and Health Act).
4. Electric service supply must be 120 volts, 60 Hertz.
5. This unit must be properly grounded.
6. Do not bend or kink the power wires.
7. Exercise care to not damage existing wiring when cutting or drilling into walls or ceilings.
8. Sufficient air supply is required for proper combustion and the exhaustion of gases through the chimney (flue) of fuel burning equipment to prevent back-drafting. See the standards of NFPA (National Fire Protection Association) and ASHRAE (American Society for Heating Refrigeration and Air Conditioning Engineers) and the local building code authorities.
9. Do not use this fan with any solid state control device, such as a remote control, dimmer switch, or certain timers. Mechanical timers are not solid state devices.
10. This ventilation fan is approved for use over a bathtub or shower when installed in a GFCI protected circuit. Do not use fans over a bathtub or shower that are not approved for that application and marked accordingly.
11. Do not install in a cooking area.
12. Do not use to exhaust hazardous or explosive vapors.
13. Fans should always be vented to the exterior and in compliance with local codes.
14. Do not install in a ceiling with insulation greater than R50.
15. Duct work should be installed in a straight line with minimal bends.
16. Duct work size must be the same size as the discharge and should not be reduced. Reducing the duct size may increase fan noise.
17. Prior to servicing or cleaning this unit, shut off power supply at the panel and lock to prevent the power from being turned on. If the panel cannot be locked, clearly mark the panel with a warning tag to prevent the power from being turned on.
18. Use this unit in the manner intended by the manufacturer. If you have any questions, please call customer service.

PREPARATION

Before beginning assembly of product, make sure all parts are present. Compare parts with package contents list and hardware contents list. If any part is missing or damaged, do not attempt to assemble the product.

PREPARATION

Estimated Assembly Time: 60 minutes

Tools Required for Assembly (not included): Hammer, Flathead Screwdriver, Duct Tape, Phillips Screwdriver, Utility Knife

Helpful Tools (not included): Electric Drill, Drill Bits

WARNING: Turn off electricity at breaker box before beginning installation.

Carefully remove unit from carton.

Check area above installation location to be sure that wiring can run to the planned location and that duct work can be run and the area is sufficient for proper ventilation.

Inspect duct work and wiring before proceeding with installation.

Before installation, provide inspection and future maintenance access at a location that will not interfere with installation work.

You may need the help of a second person to install this fan: one person on the attic side and one on the room side.

Note: Installations may vary depending on how the previous bath fan was installed. Supplies necessary for the installation of your bath fan are not all included; however, most are available at your local home improvement or hardware store.

DIMENSION REQUIREMENTS

Ceiling Opening (L)	Ceiling Opening (W)	Ceiling Opening (H)
10.25 in.	10.25 in.	8.25 in.

WIRING DIAGRAM

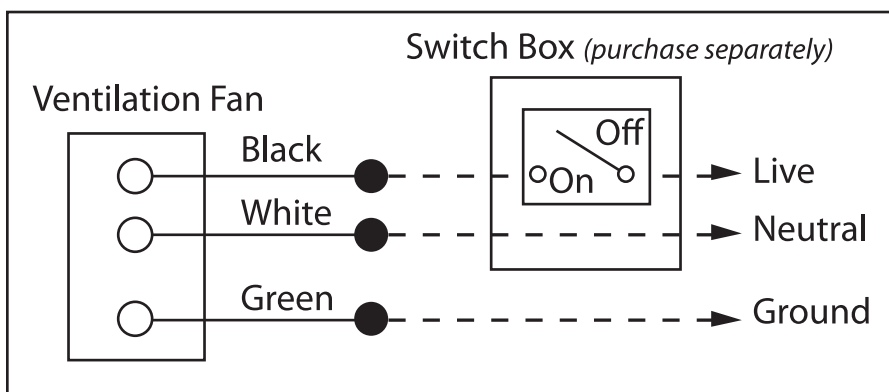

QUICK CONNECTOR INSTRUCTIONS

To be sold only with installation instructions.

WARNING: Wiring must comply with all applicable electrical codes. Turn OFF power before removing or installing connectors.

WARNING: COPPER TO COPPER ONLY. Do not use aluminum wire.

CAUTION: Accessory part (quick connector) should meet installation instructions below.

NOTE: The connector is reusable on solid wires of the same wire gage or smaller. Do not reuse the connector on stranded wires.

- Strip wires 3/8 in. - 1/2 in.
- Grip the wire firmly and push the stripped end of the wire into the open port of the connector. Use only one conductor per port.
- Verify the stripped end of the wires is fully inserted to the back of the connector.

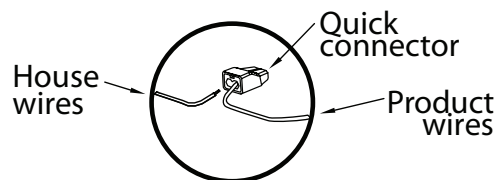

NOTE: Important wire information. Maximum temperature rating 221°F (105°C). 600 volts maximum for building wire and 1,000 volts maximum for building wire and 1,000 volts maximum in signs and lighting fixtures. The acceptable wire range includes: Solid: 12-18 AWG.

NEW CONSTRUCTION ASSEMBLY INSTRUCTIONS

BEFORE INSTALLATION: Turn off power source. Review all safety precautions.

1. Attach the duct connector (F) to the fan housing (A).

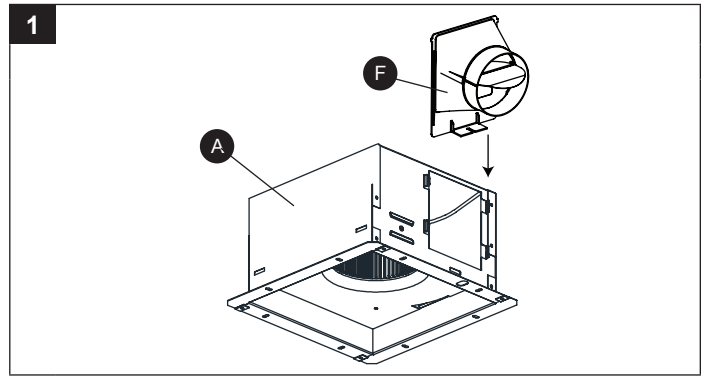

2. If spacing between joists is 12 in. apart, use 4 long wood screws (AA) to attach the fan housing (A) to the ceiling joists.

NOTE: Suspension brackets are not needed.

Hardware Used

- AA Long wood screw  x 4

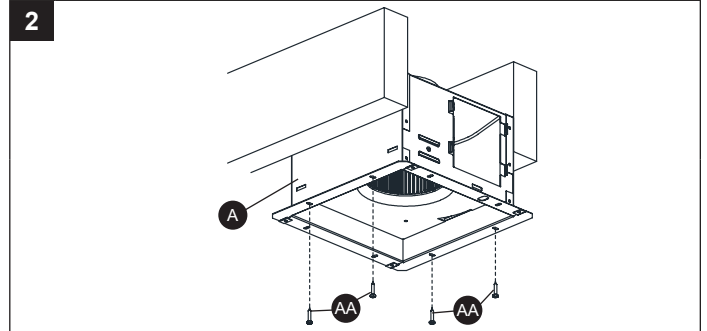

3. If spacing between joists is 16 in. - 24 in., insert suspension bracket I (C) into the bracket cover on the duct connector side. Then, attach suspension bracket II (D) and suspension bracket III (E) to the back of the fan housing (A).

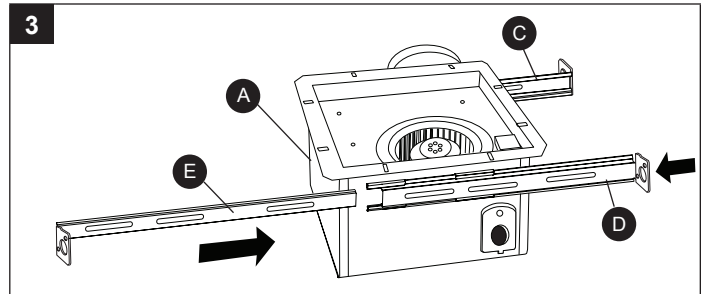

4. Secure the fan housing (A) to joist with suspension brackets (D, E) using long wood screws (AA).

Hardware Used

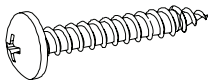
- AA Long wood screw  x 6

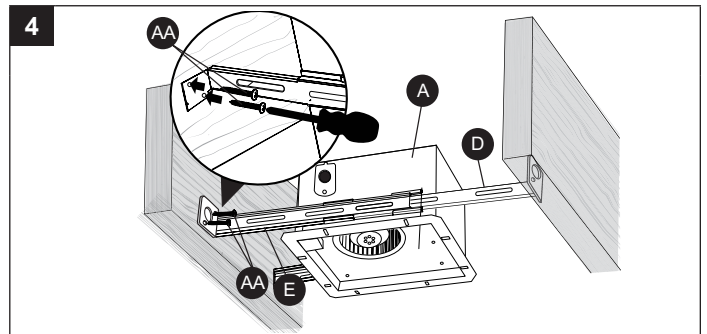

5. Secure the suspension brackets (D, E) to fan housing (A) using short machine screw (BB).

Hardware Used

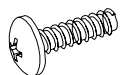
- BB Short machine screw  x 1

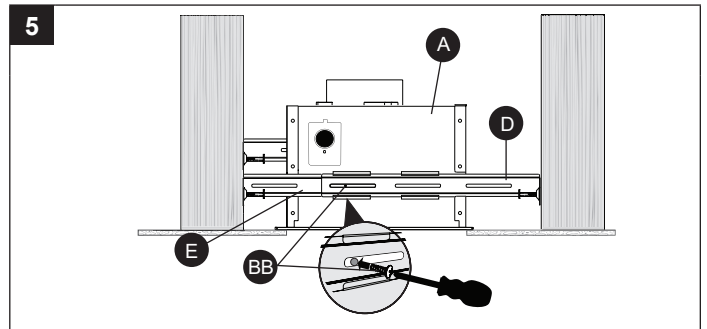

NEW CONSTRUCTION ASSEMBLY INSTRUCTIONS

6. Remove wiring cover (6.1). Pull the house wires through the wire box cover hole. Using a quick connector, secure 120 V AC house wiring from the wall switch to the fan as shown in the wiring diagram on page 5. 14 AWG is the smallest conductor that should be used for branch-circuit wiring.

Carefully push the connected wires back into the wiring box housing. Reattach the wiring box cover.

CAUTION: If the electrical wires do not match the colors listed, you must determine what each house wire represents before connecting. You may need to consult an electrical contractor to determine safely.

7. Connect a 4 in. circular duct (7.1) (not supplied) and vent to the outside. Secure it with duct tape (not supplied) or clamp (not supplied) to make connection secure and air tight.

Turn on power source. Check fan for any abnormal sound or vibration.

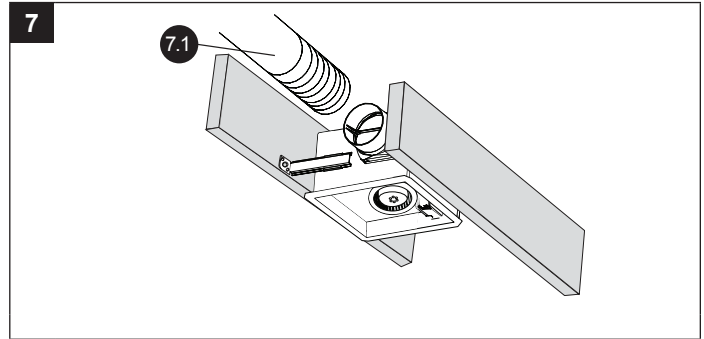
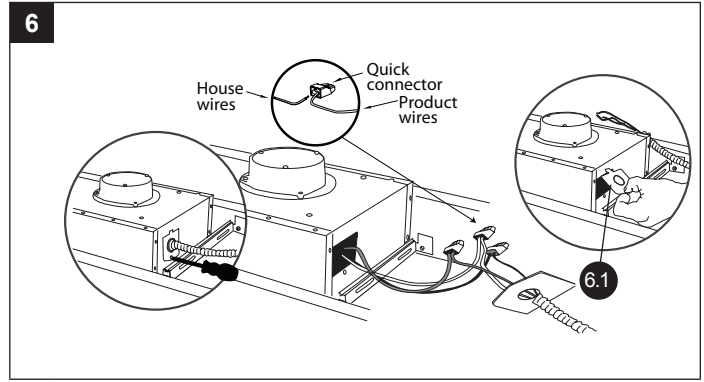

EXISTING CONSTRUCTION ASSEMBLY INSTRUCTIONS

ATTACHING TO JOIST

NOTE: IT IS RECOMMENDED TO ATTACH DIRECTLY TO JOISTS FROM BELOW.

BEFORE INSTALLATION: Turn off power source. Review all safety precautions. Remove existing fan.

1. Measure the opening to ensure it is large enough to accommodate the new fan housing (A) (10.25 in. x 10.25 in.).

2. If this fan is not replacing an old fan, be sure to cut a 10.25 in. x 10.25 in. opening for the fan housing (A).

MAKE SURE ONE EDGE OF THE OPENING IS FLUSH WITH JOIST FOR INSTALLATION FROM BELOW.

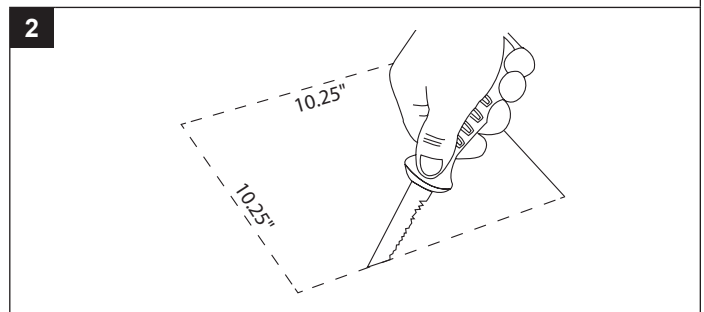
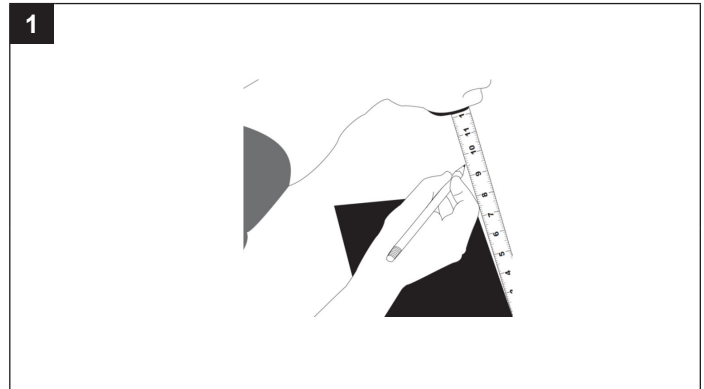

EXISTING CONSTRUCTION ASSEMBLY INSTRUCTIONS

INSTALLATION FROM BELOW (NO ATTIC ACCESS)

1. Attach a piece of wood (not supplied; suggested size is 1 in. x 3 in. x 14 in.) from below through the ceiling board using screws (not included). Position the screws far enough away from the edge of the ceiling board that it does not crumble and give way. Put screws in both ends of wood beyond the 10.25 in. hole. Keep screws in range of grille.

NOTE: No suspension brackets are needed for this method of installation.

2. Place the duct connector (F) through the ceiling cut out. Connect a 4 in. circular duct (2.1) (not supplied) and vent to the outside. Secure it with duct tape (not supplied) or clamp (not supplied) to make connection secure and air tight.

Attach the duct connector (F) to the ceiling with one long wood screw (AA).

Hardware Used

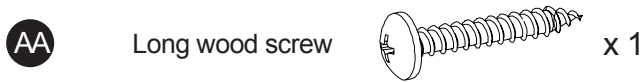

3. Remove fan junction box cover (3.1). Using quick connector, connect house wires to fan wires (3.2) as shown in wiring diagram on page 5. Wire connections as follows: black to live switch wire, white to neutral, green to ground. Reattach fan junction box cover (3.3).

4. Insert fan housing (A) into ceiling cut out, making sure to align the duct connector with the fan housing (A).

5. Secure the fan housing (A) from below using 2 long wood screws (AA) through the flange into the wood support and 2 long wood screws (AA) through the flange into the joist.

Turn on the power source. Check fan for any abnormal sound or vibration.

Hardware Used

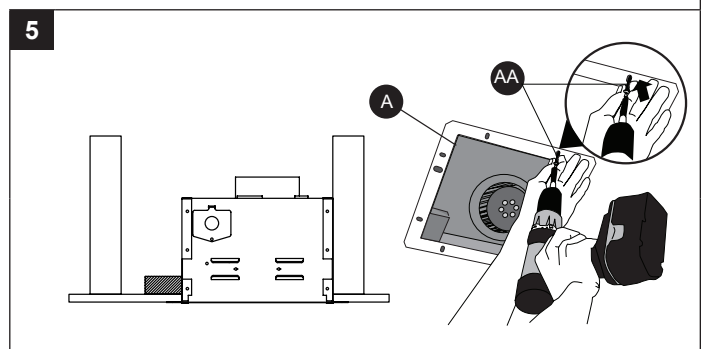
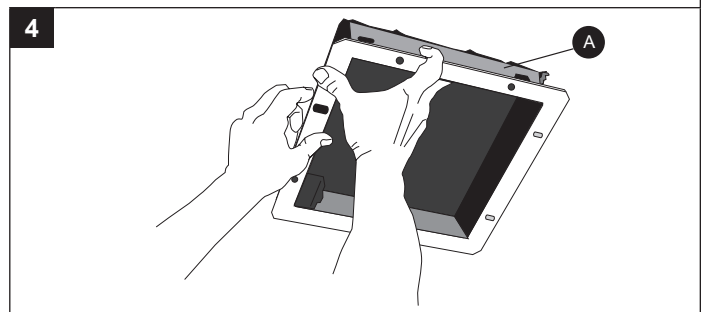
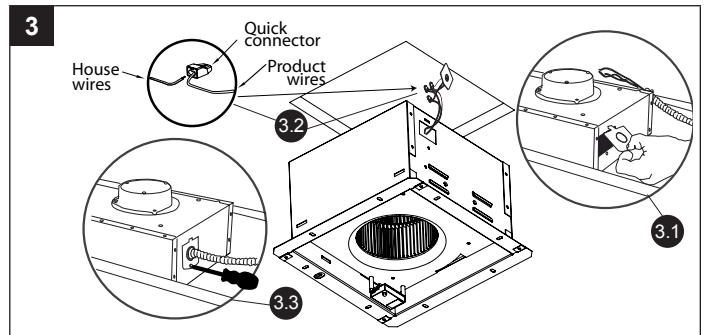
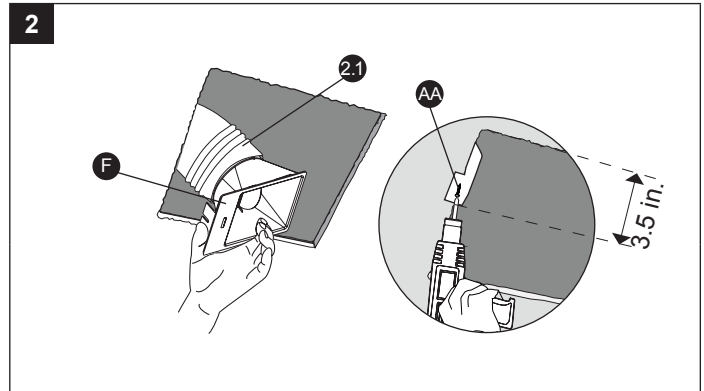
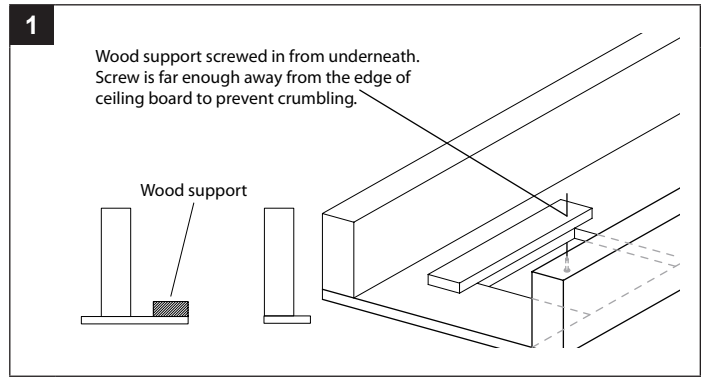

EXISTING CONSTRUCTION ASSEMBLY INSTRUCTIONS

INSTALLATION FROM ABOVE WITH SUSPENSION BRACKETS (ATTIC ACCESSIBLE) ONLY IF UNABLE TO ATTACH DIRECTLY TO THE JOIST(S)

1. If spacing between joists is 16 in. - 24 in., insert suspension bracket I (C) into the bracket cover on the duct connector side. Then attach suspension bracket II (D) and suspension bracket III (E) to the back of the fan housing (A).

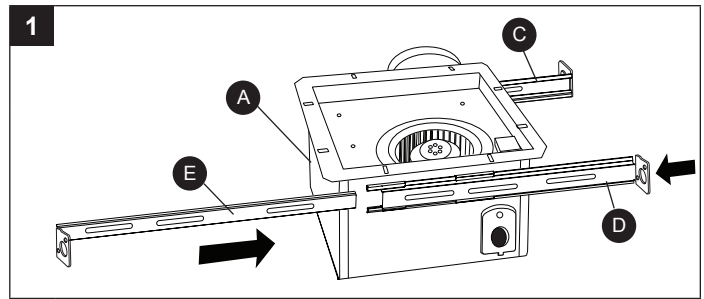

2. Secure the fan housing (A) to joist with suspension brackets (D, E) using long wood screws (AA).

Hardware Used

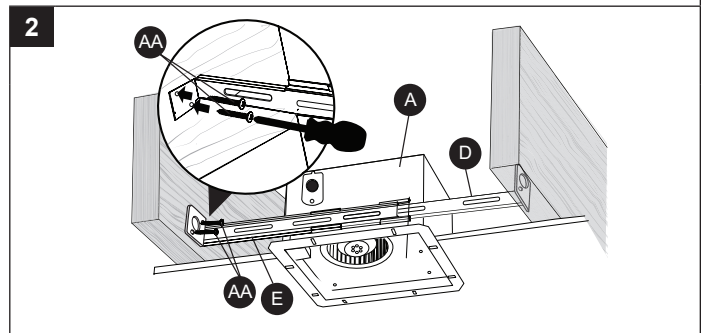

3. Secure the suspension brackets (D, E) to fan housing (A) using short machine screw (BB).

Hardware Used

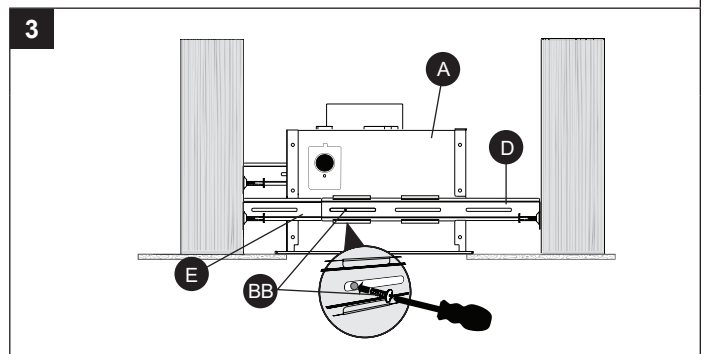
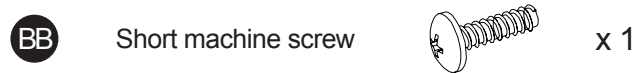

4. Connect a 4 in. circular duct (4.1) (not supplied) and vent to the outside. Secure it with duct tape (not supplied) or clamp (not supplied) to make connection secure and air tight.

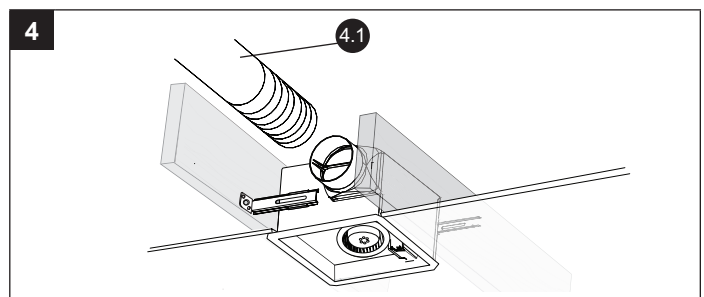

5. Remove wiring cover (5.1). Pull the house wires through the wire box cover hole. Using a quick connector, secure 120 V AC house wiring from the wall switch to the fan as shown in the wiring diagram on page 5. 14 AWG is the smallest conductor that should be used for branch-circuit wiring.

Carefully push the connected wires back into the wiring box housing. Reattach the wiring box cover.

CAUTION: If the electrical wires do not match the colors listed, you must determine what each house wire represents before connecting. You may need to consult an electrical contractor to determine safely.

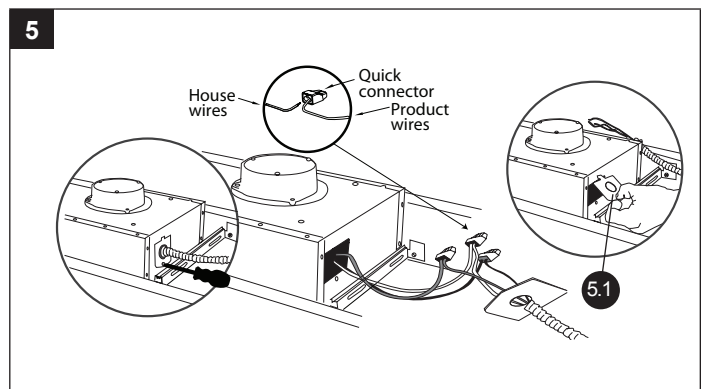

EXISTING CONSTRUCTION ASSEMBLY INSTRUCTIONS

6. Attach grille (B) by pinching mounting springs (6.1) and inserting into narrow rectangular slots in fan housing (A).

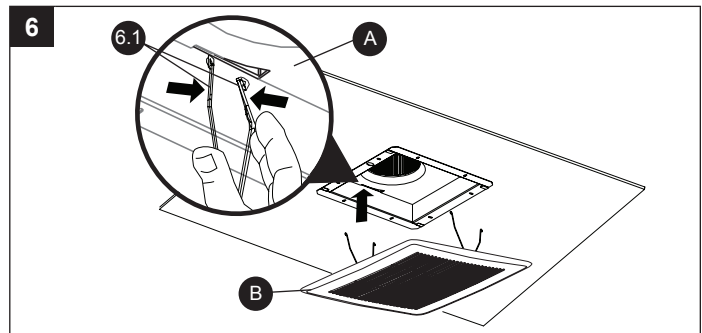

HUMIDITY SENSING FAN OPERATION

1. **Humidity Sensing Mode:** Flip the wall on/off switch to the “ON” position. The LED indicator light in the fan is BLUE. The fan will automatically run when the humidity level in the room is above 60%. If the humidity level is below 60%, the fan will stop automatically.

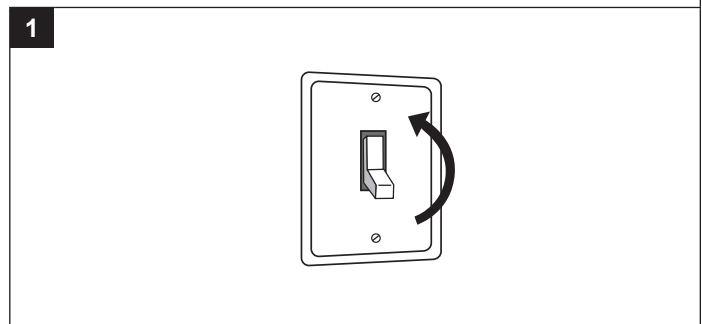
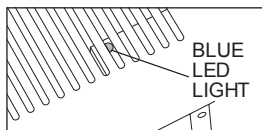

2. **Full Speed Mode:** Cycle the wall on/off switch to the “OFF” position, then back to the “ON” position. The LED indicator light in the fan is AMBER. The fan will run continuously, regardless of humidity level.

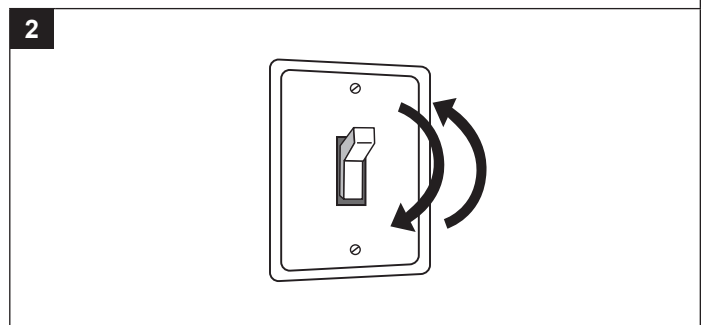
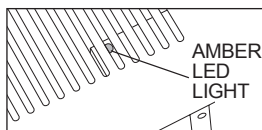

3. **Fan Off:** Move wall on/off switch to “OFF” position.

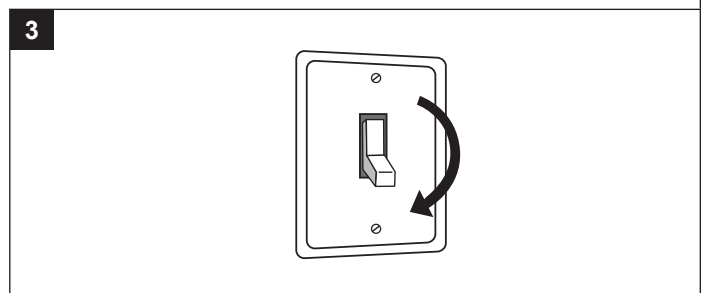

CARE AND MAINTENANCE

WARNING: Disconnect power supply before servicing. See SAFETY INFORMATION before proceeding. Routine maintenance should be done at least once a year.

- Wash grille with mild soap and water, dry with a cloth.
- Remove excess dirt and dust from the fan housing with a vacuum cleaner.
- Do not use solvents, thinner or harsh chemicals for cleaning the fan.
- Do not allow water to enter the motor.
- Do not immerse resin parts in water over 140° F.

TROUBLESHOOTING

PROBLEM	POSSIBLE CAUSE	CORRECTIVE ACTION
The fan seems louder than it should	CFM too great	Be sure the CFM rating on the fan matches the size of your room
	Damper not working properly or damaged	Check damper to ensure it is opening and closing properly. If the damper has become damaged, please call Customer Service
	Bend in duct too close to fan discharge	Be sure you do not have any sharp bends in duct closer than 18 in. to the fan discharge
	Fan discharge reduced to fit smaller duct	Use recommended size ducting to reduce fan noise
	Fan housing not securely attached	Be sure the fan is securely attached to your ceiling joists
The fan is not clearing the room	Insufficient intake airflow within room	Be sure a door or window is slightly ajar or opened to allow airflow. The fan is not able to draw air out of the room without enough airflow to draw from
	Insufficient CFM	Be sure the CFM rating on the fan matches the requirements for your room size NOTE: Using a tissue is not an accurate method for determining if the fan is operating properly. If the fan clears steam from the room within approximately 15 minutes of completing your shower, then the fan is operating properly
The fan keeps running even though the house humidity level is lower than 60% RH.	Sensor tolerance is +/- 10%	Operating this fan requires minimal electricity so feel free to run the unit for continuous ventilation in your home.
	Outdoor humidity is back drafting into the fan.	
	Built-in 10 minute delay time after humidity level is lower than 60% RH.	Turn the fan off when not in use.

LIMITED 5-YEAR WARRANTY

If this product fails due to a defect in materials or workmanship at any time during the first FIVE years of ownership, the manufacturer will replace it free of charge, postage-paid at their option. This warranty does not cover products that have been abused, altered, damaged, misused, cut or worn. This warranty does not cover use in commercial applications. Use only manufacturer-supplied genuine warranty repair replacement parts to repair this fan. Use of non-genuine repair parts will void your warranty. The manufacturer DISCLAIMS all other implied or express warranties including all warranties of merchantability and/or fitness for a particular purpose. As some states do not allow exclusions or limitations on an implied warranty, the above exclusions and limitations may not apply. This warranty gives you specific legal rights, and you may have other rights that vary from state to state.

This warranty is limited to the replacement of defective parts only. Labor charges and/or damage incurred during installation, repair, replacement as well as incidental and consequential damages connected with the above are excluded. Any damage to this product as a result of neglect, misuse, accident, improper installation or use other than the purpose SHALL VOID THIS WARRANTY.

Shipping costs for return product as part of a claim on the warranty must be paid for by the customer.

Inquiries regarding warranty claims can be directed to 1-866-994-4148, 8 a.m. - 6 p.m., EST, Monday - Thursday, 8 a.m. - 5 p.m., EST, Friday.

VENTILATEUR À CAPTEUR D'HUMIDITÉ

MODÈLE #7131-03

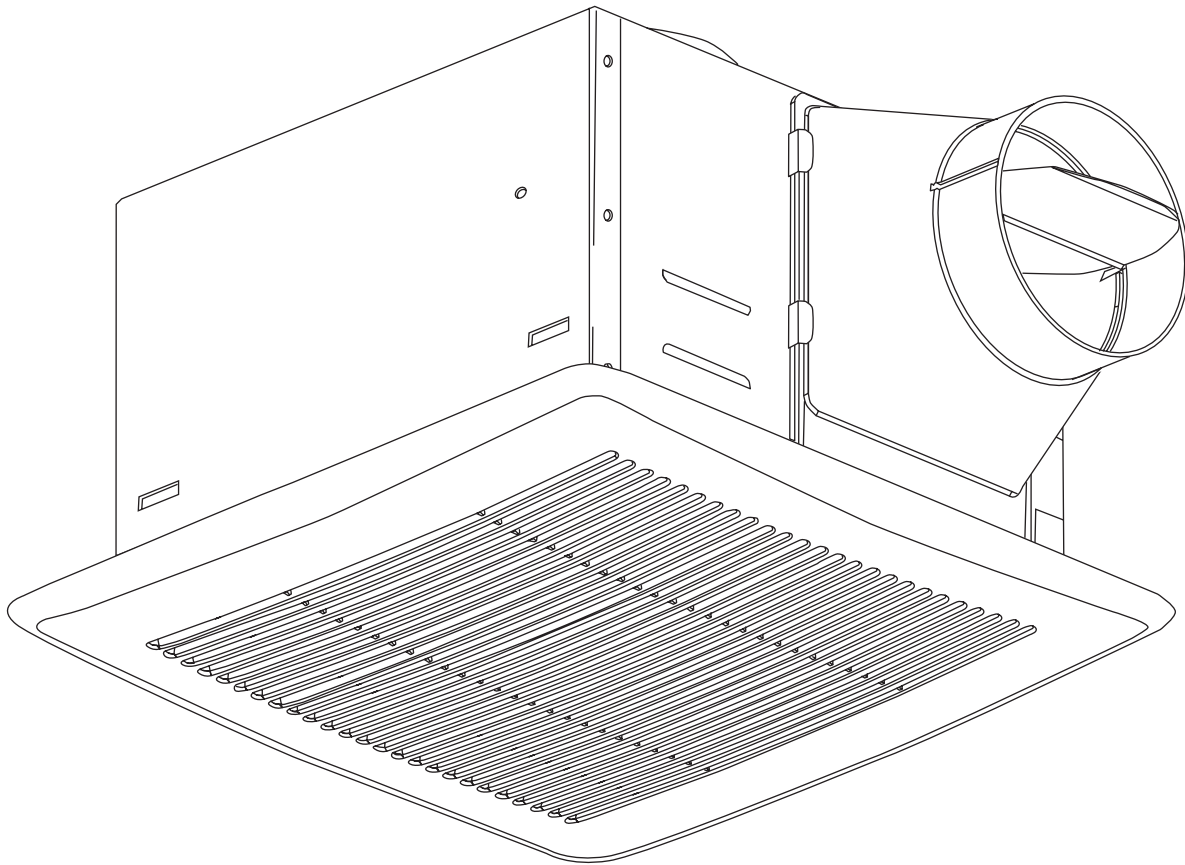

JOIGNEZ VOTRE REÇU ICI

Numéro de série _____ Date d'achat _____



Des questions, des problèmes, des pièces manquantes? Avant de retourner l'article au détaillant, appelez notre service à la clientèle au 1 866 994-4148, entre 8 h et 18 h (HNE) du lundi au jeudi, ou entre 8 h et 17 h (HNE) le vendredi.

LISEZ ET CONSERVEZ CES INSTRUCTIONS

TABLE DES MATIÈRES

Caractéristiques du produit.....	13
Contenu de l'emballage et quincaillerie incluse	14
Consignes de sécurité.....	15
Préparation.....	15
Instructions pour l'assemblage dans une nouvelle construction	17
Instructions pour l'assemblage dans une construction existante	18
Fonctionnement du capteur d'humidité	21
Entretien	22
Dépannage.....	22
Garantie.....	23

CARACTÉRISTIQUES DU PRODUIT

CARACTÉRISTIQUES
Circulation d'air : 110 pi ³ /min
120 V, 60 Hz
Diamètre du conduit : 4 po

CARACTÉRISTIQUES
Sortie du son : 1.1 sones
Consommation d'énergie du moteur : 14,2 watts
Poids: 3,41 kg.

INSTALLATION TYPIQUE

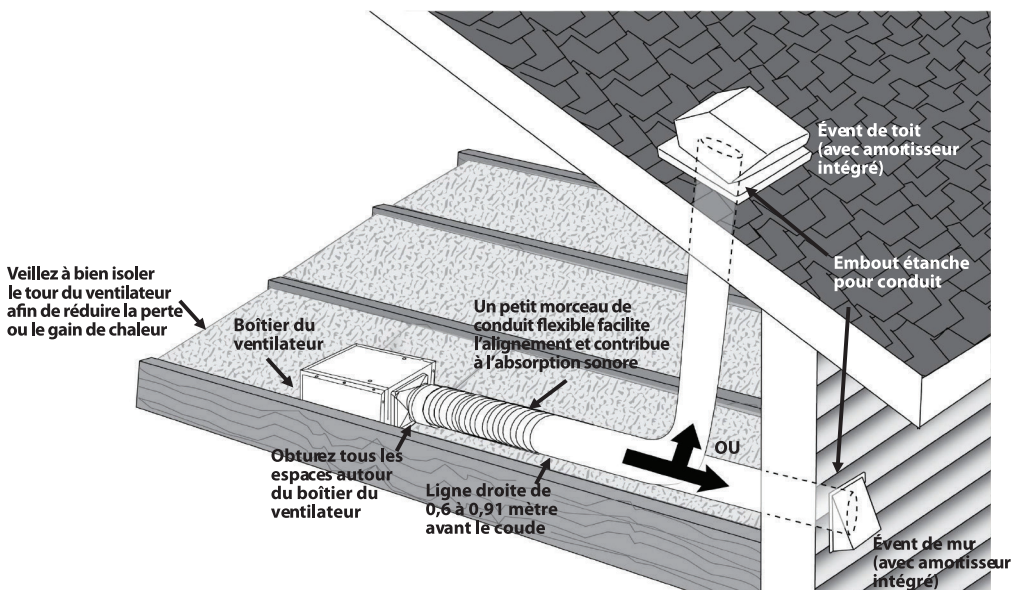

CONTENU DE L'EMBALLAGE

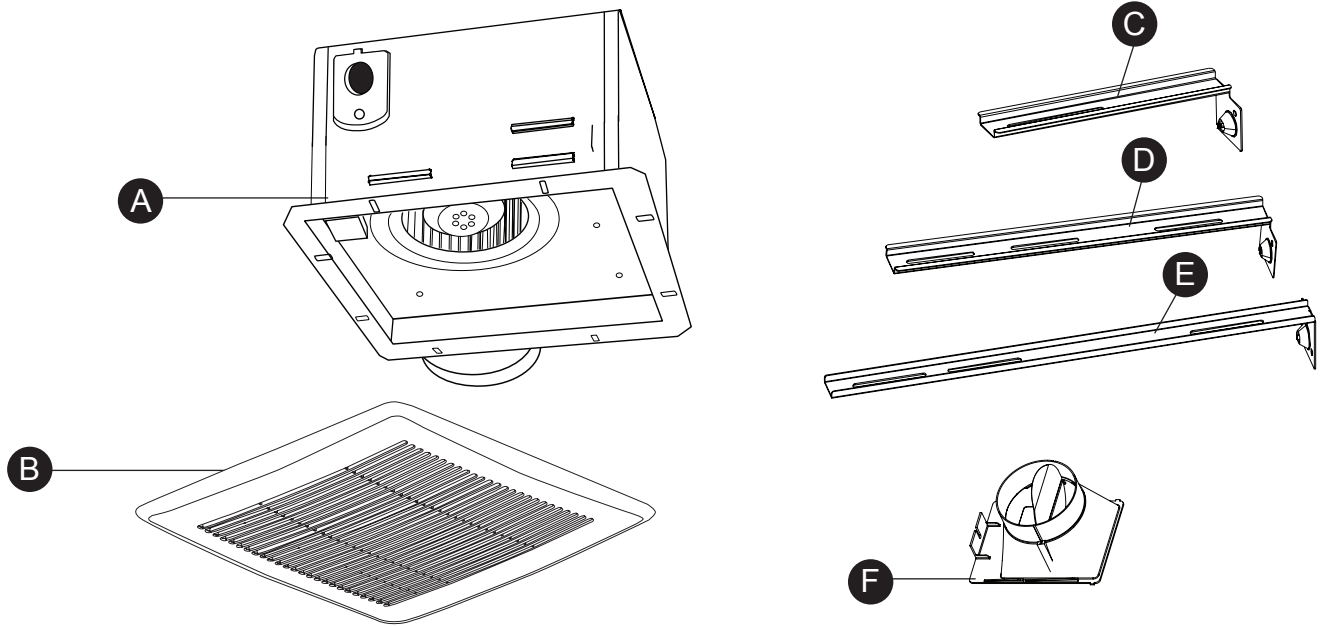

PIÈCE	DESCRIPTION	QUANTITÉ
A	Boîtier du ventilateur	1
B	Grille	1
C	Support I	1
D	Support II	1
E	Support III	1
F	Raccord pour conduit	1

QUINCAILLERIE INCLUSE (grandeur réelle)

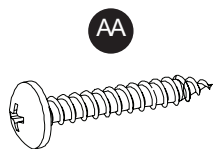

Vis à bois
longue

Qté : 6

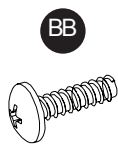

Vis à métaux
courte

Qté : 3



CONSIGNES DE SÉCURITÉ

VEUILLEZ LIRE ET CONSERVER CES INSTRUCTIONS.

Assurez-vous de lire et de comprendre l'intégralité du présent manuel avant de tenter d'assembler, d'installer ou d'utiliser l'article.

1. Fermez toujours l'alimentation électrique avant d'effectuer l'entretien du ventilateur, du moteur ou de la boîte de jonction.
2. Les travaux d'installation doivent être effectués par une personne qualifiée, conformément aux codes locaux et de sécurité, y compris les règlements relatifs aux installations pare-feu.
3. Respectez tous les codes de construction, de sécurité et d'électricité de votre région, de même que le Code national de l'électricité et la Loi sur la santé et la sécurité du travail.
4. L'alimentation électrique doit être de 120 V, 60 Hz.
5. Cet appareil doit être mis à la terre de façon appropriée.
6. Ne pliez pas et n'entortillez pas les fils électriques.
7. Veillez à ne pas endommager le câblage existant lors de la découpe ou du forage dans les murs ou les plafonds.
8. La combustion et l'évacuation complètes, par le conduit de fumée, des gaz des appareils de combustion requièrent une circulation d'air adéquate pour prévenir les refoulements d'air. Consultez les normes du Code national de prévention des incendies, de l'American Society for Heating, Refrigeration and Air Conditioning Engineers (ASHRAE) et du Code national du bâtiment.
9. N'utilisez pas ce ventilateur avec un appareil de réglage à semi-conducteurs, comme une télécommande, un gradateur ou certains types de minuteries. Les minuteries mécaniques ne sont pas des dispositifs de réglage à semi-conducteurs.
10. Ce ventilateur d'aération est approuvé pour une utilisation au-dessus d'une baignoire ou d'une douche s'il est installé sur un circuit électrique protégé par un disjoncteur différentiel. N'installez pas ce ventilateur d'aération au-dessus d'une baignoire ou d'une douche s'il ne porte pas une étiquette d'approbation pour une telle utilisation.
11. N'installez pas l'appareil au-dessus d'une surface de cuisson.
12. Ne l'utilisez pas pour évacuer des vapeurs de matières dangereuses ou explosives.
13. Les ventilateurs doivent toujours évacuer l'air à l'extérieur conformément aux codes locaux.
14. N'installez pas l'appareil dans un plafond dont l'isolation excède R-50.
15. Vous devez installer le conduit en ligne droite, avec un minimum de courbes.
16. La taille du conduit doit être égale à celle de la sortie et ne doit pas être réduite. La réduction de la taille du conduit peut augmenter le bruit du ventilateur.
17. Avant de procéder à l'entretien ou au nettoyage de cet appareil, vous devez couper l'alimentation électrique à partir du panneau de distribution et verrouiller celui-ci pour éviter que l'alimentation ne soit rétablie. Si vous ne pouvez pas verrouiller le tableau de distribution, indiquez clairement, à l'aide d'une étiquette d'avertissement, de ne pas rétablir l'alimentation.
18. N'utilisez cet appareil que de la façon prévue par le fabricant. Si vous avez des questions, veuillez communiquer avec le fabricant.

PRÉPARATION

Avant de commencer l'assemblage du produit, assurez-vous d'avoir toutes les pièces. Comparez le contenu de l'emballage avec la liste des pièces et celle de la quincaillerie incluse. S'il y a des pièces manquantes ou endommagées, ne tentez pas d'assembler l'article.

Temps d'assemblage approximatif : 60 minutes.

PRÉPARATION

Outils nécessaires pour l'assemblage (non inclus) : marteau, tournevis à tête plate, ruban à conduits, tournevis cruciforme et couteau à lame rétractable.

Outils utiles (non inclus) : perceuse électrique et forets.

AVERTISSEMENT : Avant de commencer l'installation, coupez l'électricité à partir du disjoncteur.

Retirez soigneusement l'appareil de la boîte.

Inspectez l'emplacement au-dessus de l'endroit où vous désirez installer l'appareil pour vous assurer que le câblage peut se rendre à l'endroit prévu, qu'il est possible d'installer un système de conduits et que l'emplacement est suffisamment grand pour une ventilation adéquate.

Avant de commencer l'installation, inspectez le système de conduits et le câblage.

Avant de commencer l'installation, prévoyez un espace permettant l'accès pour les inspections et entretiens futurs qui ne sera pas gêné par l'installation.

Il se peut que vous ayez besoin de l'aide d'une autre personne pour installer le ventilateur : une personne devrait se trouver dans le grenier, et l'autre dans la pièce.

Remarque : Les installations peuvent varier selon la manière dont le ventilateur précédent avait été installé. Tout le matériel nécessaire à l'installation n'est pas inclus avec le ventilateur, mais vous pouvez vous le procurer chez un détaillant pour la rénovation résidentielle et dans une quincaillerie.

DIMENSIONS

Ouverture dans le plafond (L)	Ouverture dans le plafond (l)	Ouverture dans le plafond (H)
26,03 cm	26,03 cm	20,95 cm

SCHÉMA DE CÂBLAGE

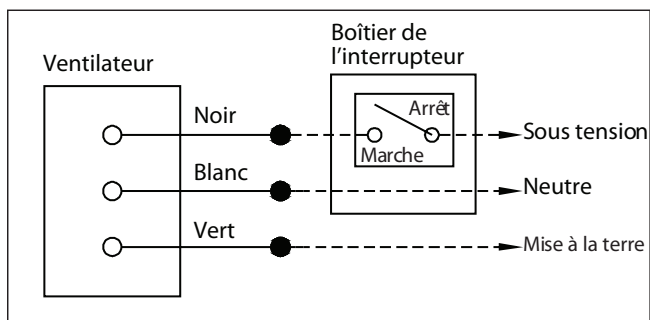

INSTRUCTIONS POUR LE RACCORD À BRANCHEMENT RAPIDE

Ne doit être vendu qu'avec les instructions pour l'installation.

AVERTISSEMENT : Le câblage doit être conforme à tous les codes de l'électricité applicables. Coupez l'alimentation électrique avant de retirer ou d'installer les raccords.

AVERTISSEMENT : COMBINAISON DE CUIVRE AVEC CUIVRE SEULEMENT. N'utilisez pas de fil en aluminium.

ATTENTION : L'accessoire (raccord à branchement rapide) doit être conforme aux instructions pour l'installation ci-dessous.

REMARQUE : Le raccord est réutilisable avec des fils massifs du même calibre ou d'un calibre inférieur. Ne réutilisez pas le raccord avec des fils standard.

Dénudez les fils de 9,52 mm à 12,7 mm.

- Tenez fermement le fil et poussez l'extrémité dénudée du fil dans l'orifice du raccord. Utilisez seulement un conducteur par orifice.
- Vérifiez si l'extrémité dénudée des fils est complètement insérée à l'arrière du raccord.

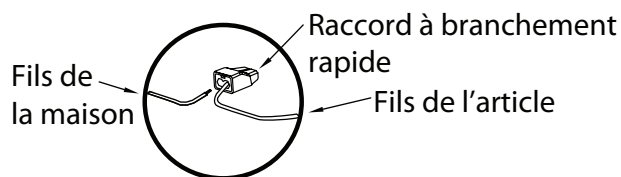

REMARQUE : Information importante pour le raccordement. La cote de température maximale est de 105 °C (221 °F). Maximum de 600 V pour les fils de bâtiment; maximum de 1000 V, pour les fils de bâtiment; maximum de 1000 V, pour les panneaux et les luminaires. Le calibre des fils acceptable est : de 12 à 18 AWG pour le fil massif.

INSTRUCTIONS POUR L'ASSEMBLAGE DANS UNE NOUVELLE CONSTRUCTION

AVANT L'INSTALLATION : Coupez l'alimentation électrique. Consultez toutes les mesures de sécurité.

1. Fixez le raccord pour conduit (F) au boîtier du ventilateur (A).

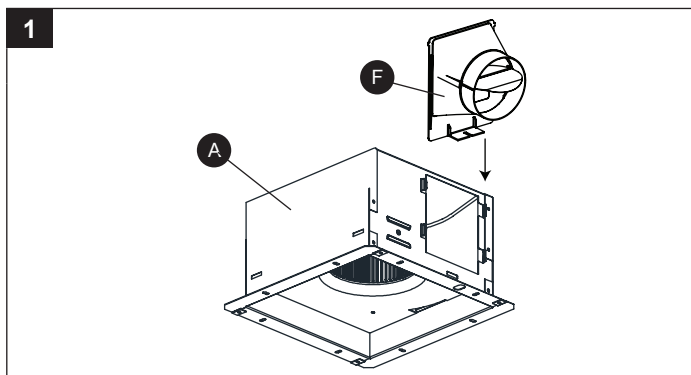

2. Si l'écart entre les solives est de 30,48 cm, utilisez 4 longues vis à bois (AA) pour fixer le boîtier du ventilateur (A) aux solives du plafond.

REMARQUE : Les supports ne sont pas requis.

Quincaillerie Utilisée

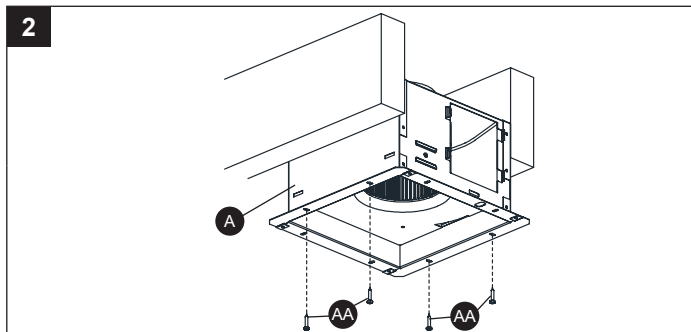

3. Si l'écart entre les solives est de 40,64 cm ou de 60,96 cm, insérez le support I (C) dans l'ouverture du côté du raccord pour conduit. Fixez ensuite le support II (D) et le support III (E) à l'arrière du boîtier du ventilateur (A).

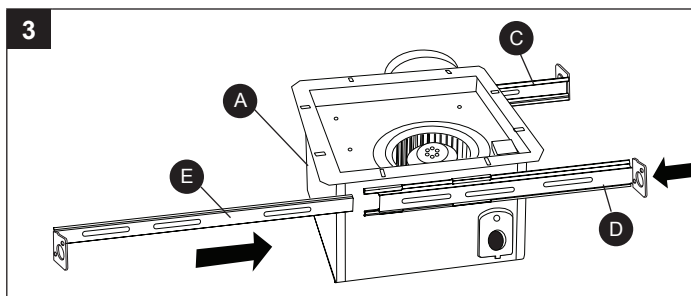

4. Fixez le boîtier du ventilateur (A) aux solives avec les supports (D et E) à l'aide de vis à bois longues (AA).

Quincaillerie Utilisée

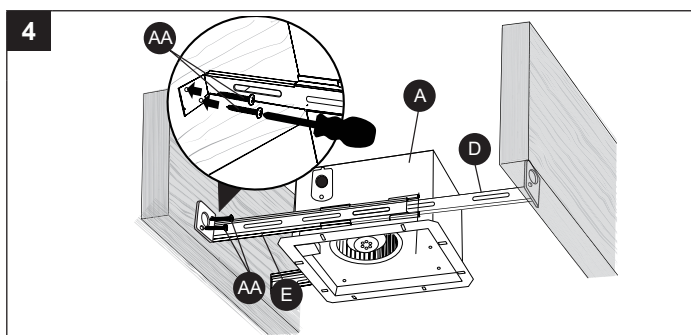

5. Fixez les supports (D et E) au boîtier du ventilateur (A) à l'aide des vis à métaux courtes (BB).

Quincaillerie Utilisée

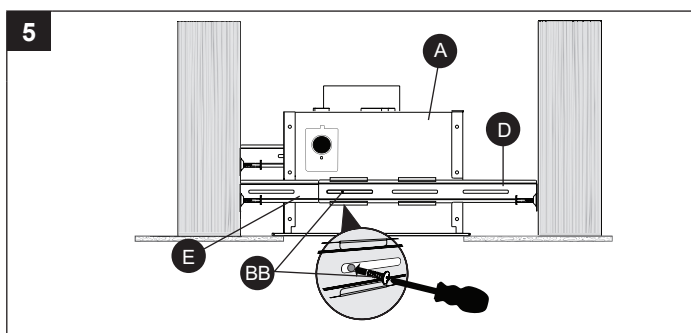

INSTRUCTIONS POUR L'ASSEMBLAGE DANS UNE NOUVELLE CONSTRUCTION

6. Retirez le couvercle de la boîte de câblage (2.1). Passez les fils de la maison à travers le trou du couvercle de la boîte de fils. À l'aide d'un raccord à branchement rapide, fixez le câblage de 120 V c.a. de l'interrupteur mural de la maison au ventilateur tel qu'il est illustré sur le schéma de câblage à la page 16. Un conducteur de calibre 14 AWG est le plus petit conducteur pouvant être utilisé pour un câblage sur un circuit de dérivation.

Repoussez avec précaution les fils raccordés dans la boîte de câblage. Remettez le couvercle de la boîte de câblage.

ATTENTION : Si la couleur des fils électriques diffère de celle du manuel, vous devez déterminer la nature de chaque fil avant de les raccorder à l'appareil. Pour le faire en toute sécurité, vous pourriez devoir faire appel à un électricien qualifié.

7. Raccordez un conduit circulaire de 4 po (4.1) (non inclus) au ventilateur et au conduit d'évacuation extérieur. Fixez le tout à l'aide de ruban à conduits (non inclus) ou d'un collier de serrage (non inclus) pour assurer un raccordement sécuritaire et étanche à l'air.

Établissez le courant. Vérifiez si le ventilateur produit des sons ou des vibrations anormaux.

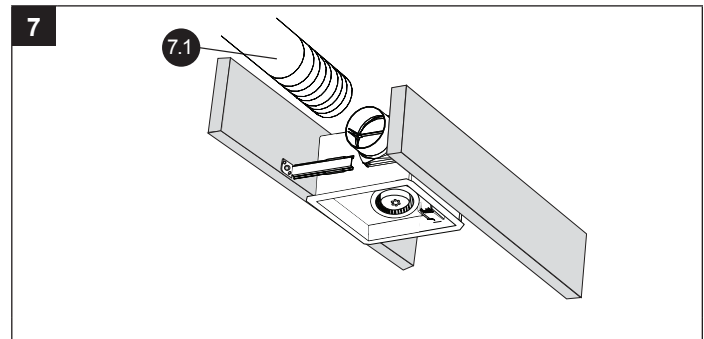
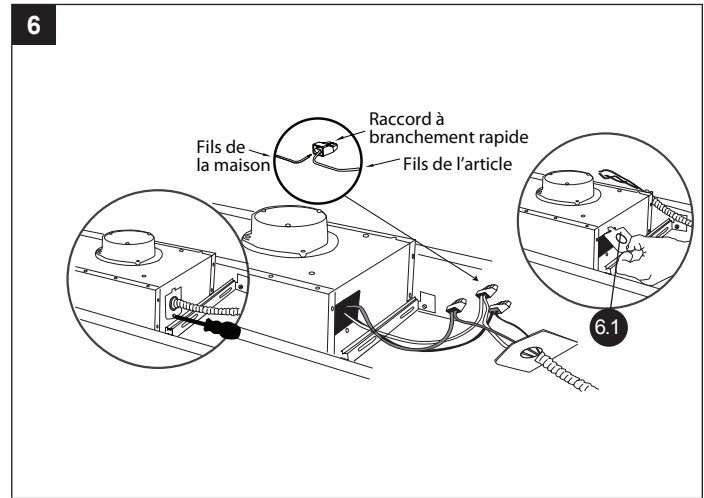

INSTRUCTIONS POUR L'ASSEMBLAGE DANS UNE CONSTRUCTION EXISTANTE

FIXATION AUX SOLIVES

REMARQUE : IL EST RECOMMANDÉ DE FIXER L'APPAREIL DIRECTEMENT AUX SOLIVES.

AVANT L'INSTALLATION : Coupez l'alimentation électrique. Consultez toutes les mesures de sécurité. Retirez l'ancien ventilateur.

1. Mesurez l'ouverture pour vous assurer qu'elle est assez grande pour accueillir le boîtier du nouveau ventilateur (26,03 cm x 26,03 cm).
2. S'il s'agit d'un premier ventilateur, taillez une ouverture de 26,03 cm x 26,03 cm pour le boîtier du ventilateur.

DANS LE CAS D'UNE INSTALLATION AVEC UN ACCÈS PAR LE BAS, ASSUREZ-VOUS QU'UN DES CÔTÉS DE L'OUVERTURE EST DE NIVEAU AVEC LA SOLIVE.

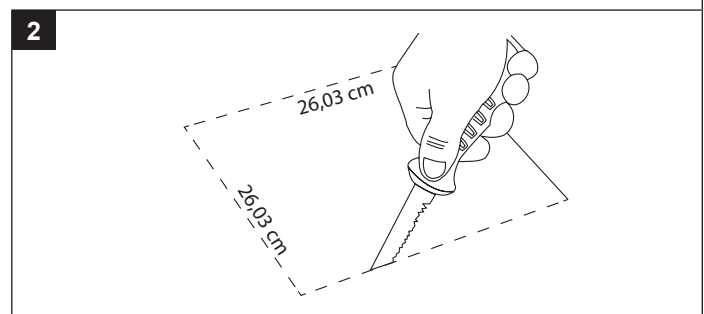
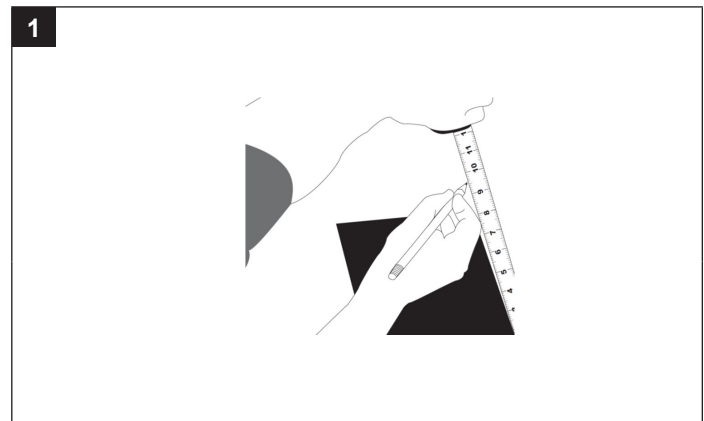

INSTRUCTIONS POUR L'ASSEMBLAGE DANS UNE CONSTRUCTION EXISTANTE

INSTALLATION AVEC UN ACCÈS PAR LE BAS (PAS D'ACCÈS AU GRENIER)

1. Fixez une pièce de bois (non fournie; dimension suggérée de 2,54 cm x 7,62 cm x 35,56 cm) par le dessous jusqu'à l'autre côté du panneau plafond à l'aide de vis (non incluses). Assurez-vous que les vis sont assez éloignées du rebord du panneau plafond afin qu'il ne s'effrite pas et ne craque. Insérez les vis dans les extrémités de la pièce de bois, au-delà du trou de 26,03 cm. Gardez les vis près de la grille.

REMARQUE : Les supports ne sont pas requis pour cette méthode d'installation.

2. Installez le raccord pour conduit (F) par l'ouverture taillée au plafond. Raccordez un conduit circulaire de 4 po (2.1) (non inclus) au ventilateur et au conduit d'évacuation extérieur. Fixez le tout à l'aide de ruban à conduits (non inclus) ou d'un collier de serrage (non inclus) pour assurer un raccordement sécuritaire et étanche à l'air.

Fixez le raccord pour conduit (F) au plafond à l'aide d'une longue vis à bois (AA).

Quincaillerie Utilisée

AA

Vis à bois
longue

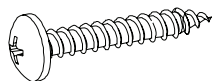

x 4

3. Retirez le couvercle de la boîte de jonction du ventilateur (3.1). À l'aide du raccord à branchement rapide, raccordez les fils de la maison à ceux du ventilateur (3.2) tel qu'il est illustré sur le schéma de câblage à la page 16. Effectuez les connexions suivantes : le fil noir au fil de mise sous tension, le fil blanc au fil neutre et le fil vert au fil de mise à la terre. Remplacez le couvercle de la boîte de jonction du ventilateur (3.3).

4. Insérez le boîtier du ventilateur (A) dans l'ouverture du plafond en vous assurant d'aligner le raccord pour conduit au boîtier du ventilateur (A).

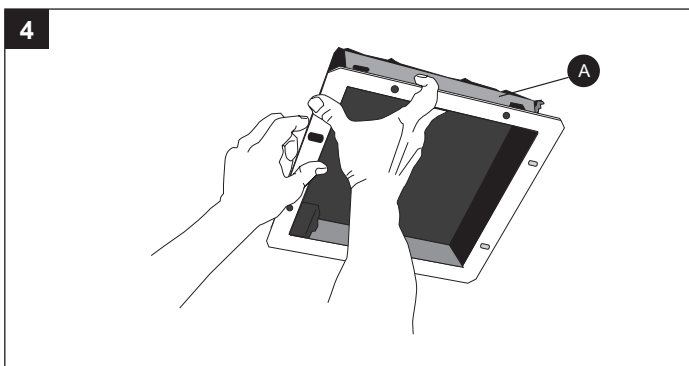
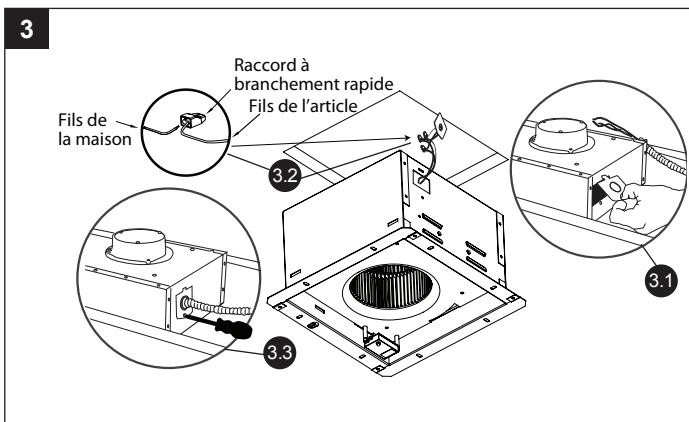
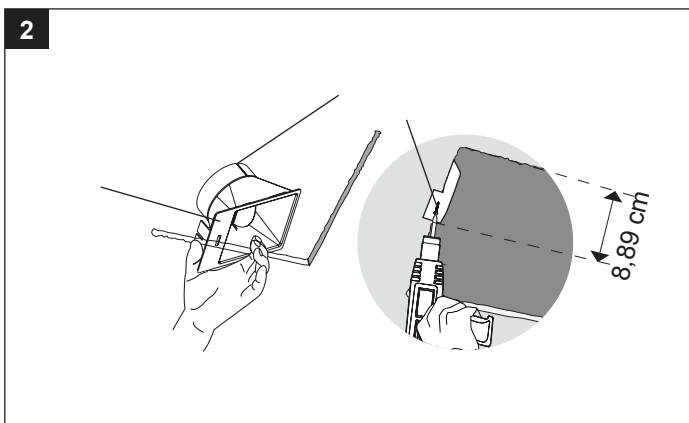
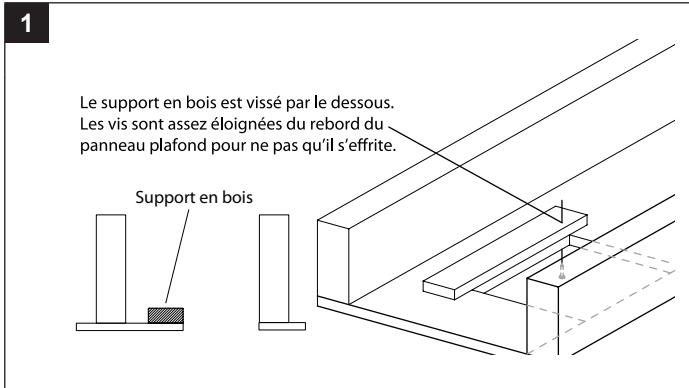

INSTRUCTIONS POUR L'ASSEMBLAGE DANS UNE CONSTRUCTION EXISTANTE

5. Fixez le boîtier du ventilateur (A) depuis le dessous en insérant 2 longues vis à bois (AA) à travers le rebord dans le support en bois et 2 longues vis à bois (AA) à travers le rebord dans les solives.

Établissez le courant. Vérifiez si le ventilateur produit des sons ou des vibrations anormaux.

Quincaillerie Utilisée

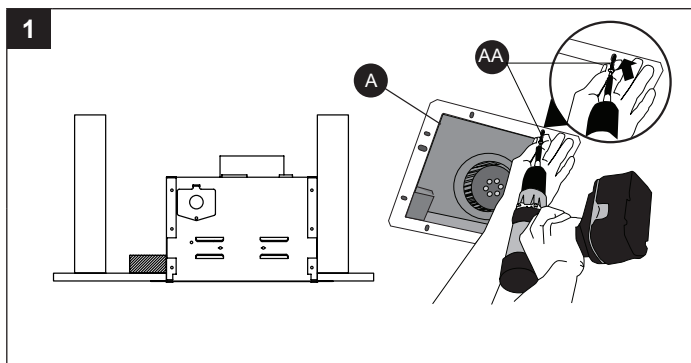

INSTALLATION DEPUIS LE DESSUS (ACCESSIBLE PAR LE GRENIER) AVEC DES SUPPORTS SEULEMENT SI VOUS N'ÊTES PAS EN MESURE DE LE FIXER DIRECTEMENT AUX SOLIVES

1. Si l'écart entre les solives est de 40,64 cm ou de 60,96 cm, insérez le support I (C) dans l'ouverture du côté du raccord pour conduit. Fixez ensuite le support II (D) et le support III (E) à l'arrière du boîtier du ventilateur (A).
2. Fixez le boîtier du ventilateur (A) aux solives avec les supports (D et E) à l'aide de vis à bois longues (AA).

Quincaillerie Utilisée

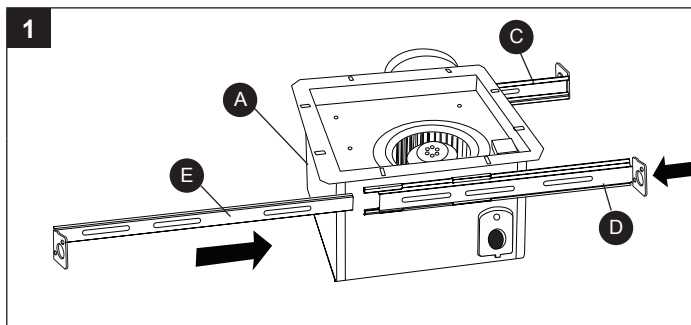

3. Fixez les supports (D et E) au boîtier du ventilateur (A) à l'aide des vis à métaux courtes (BB).

Quincaillerie Utilisée

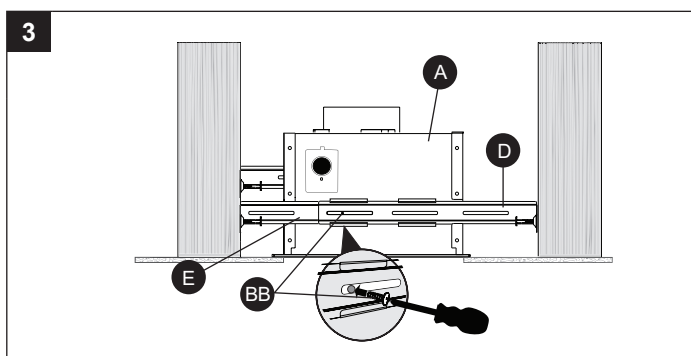
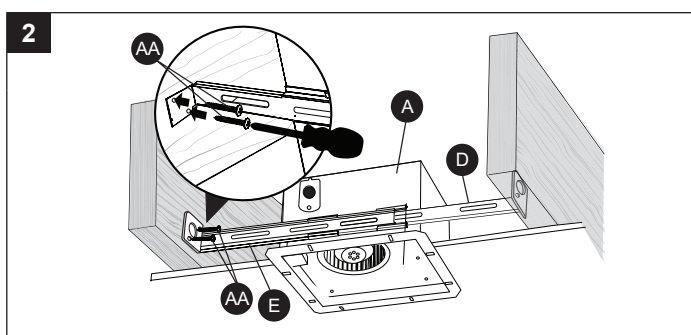

4. Raccordez un conduit circulaire de 4 po (4.1) (non inclus) au ventilateur et au conduit d'évacuation extérieur. Fixez le tout à l'aide de ruban à conduits (non inclus) ou d'un collier de serrage (non inclus) pour assurer un raccordement sécuritaire et étanche à l'air.

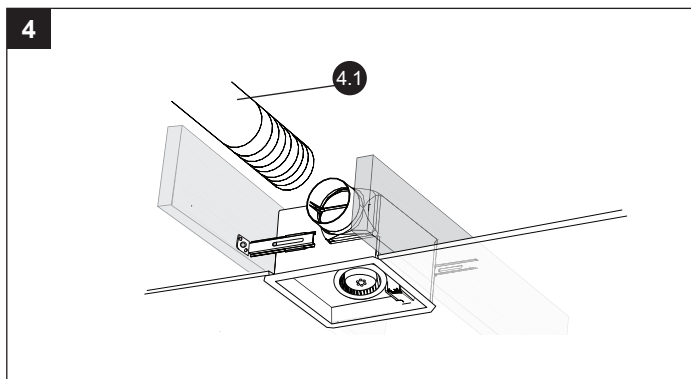

INSTRUCTIONS POUR L'ASSEMBLAGE DANS UNE CONSTRUCTION EXISTANTE

5. Passez les fils de la maison à travers le trou du couvercle de la boîte de fils. À l'aide d'un raccord à branchement rapide, fixez le câblage de 120 V c.a. de l'interrupteur mural de la maison au ventilateur tel qu'il est illustré sur le schéma de câblage à la page 16. Un conducteur de calibre 14 AWG est le plus petit conducteur pouvant être utilisé pour un câblage sur un circuit de dérivation.

Repoussez avec précaution les fils raccordés dans la boîte de câblage. Remettez le couvercle de la boîte de câblage.

ATTENTION : Si la couleur des fils électriques diffère de celle du manuel, vous devez déterminer la nature de chaque fil avant de les raccorder à l'appareil. Pour le faire en toute sécurité, vous pourriez devoir faire appel à un électricien qualifié.

6. Fixez la grille (B) en pinçant les ressorts de fixation (1.1) et en les insérant dans les étroites fentes rectangulaires du boîtier du ventilateur (A).

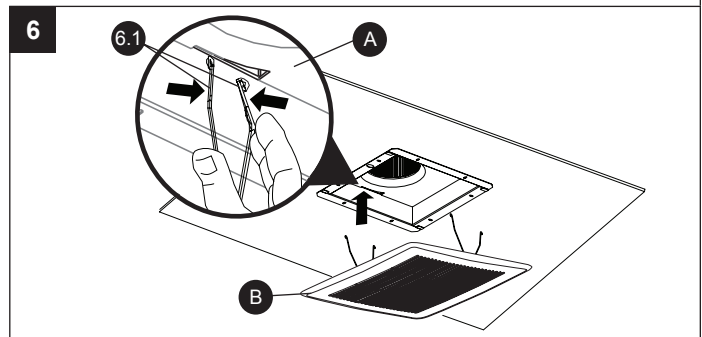
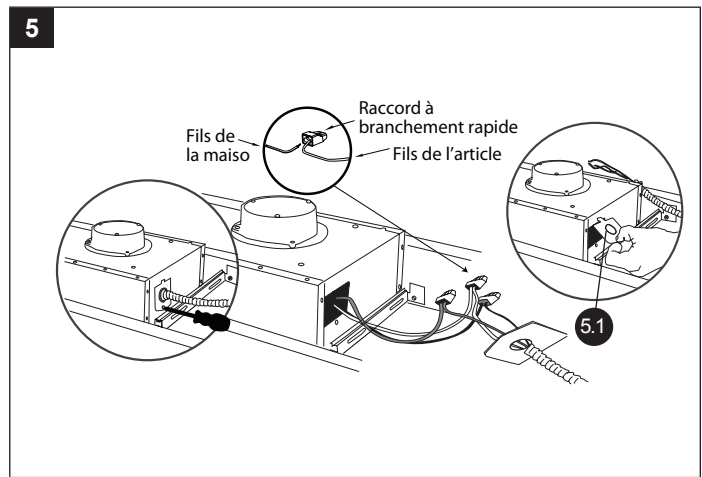

FONCTIONNEMENT DU CAPTEUR D'HUMIDITÉ

1. **Mode de détection de l'humidité :**
Mettez l'interrupteur mural à la position « ON » (marche). Le témoin lumineux à DEL du ventilateur est BLEU. Le ventilateur se met automatiquement en marche lorsque le taux d'humidité dans la pièce dépasse 60 %. Le ventilateur s'arrêtera automatiquement si le taux d'humidité est inférieur à 60 %.

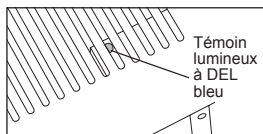

2. **Mode pleine vitesse :**
Mettez l'interrupteur mural à la position « OFF » (arrêt), puis à la position « ON » (marche). Le témoin lumineux à DEL du ventilateur est AMBRE. Le ventilateur fonctionnera continuellement, peu importe le niveau d'humidité.

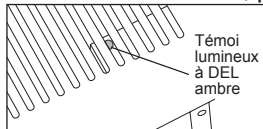

3. **Arrêt du ventilateur :**
Mettez l'interrupteur mural à la position « OFF » (arrêt).

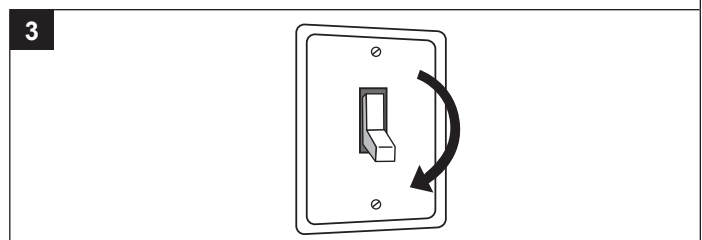
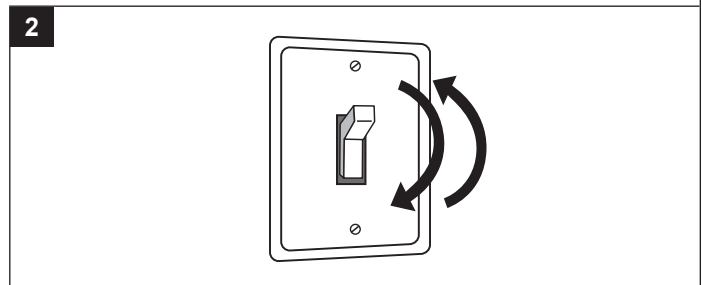
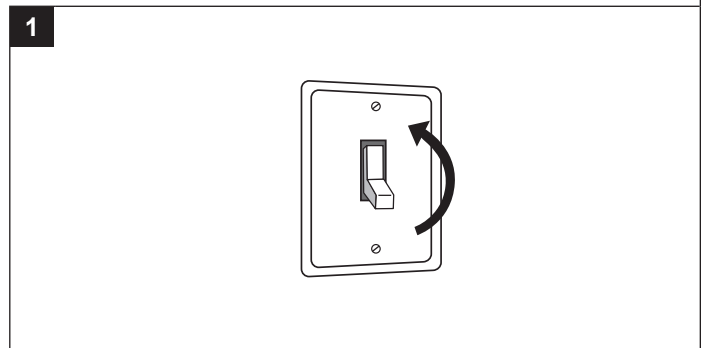

ENTRETIEN

AVERTISSEMENT : Coupez l'alimentation électrique avant d'effectuer l'entretien. Lisez les CONSIGNES DE SÉCURITÉ avant de commencer. Vous devez procéder à un entretien au moins une fois par année.

- Nettoyez la grille à l'aide de savon doux et d'eau, et essuyez-la avec un linge.
- Enlevez la poussière et la saleté du boîtier du ventilateur à l'aide d'un aspirateur.
- N'utilisez ni solvant, ni diluant, ni produit chimique fort pour nettoyer le ventilateur.
- Ne laissez pas de l'eau s'infiltrer dans le moteur.
- N'immergez aucune pièce en résine dans de l'eau dépassant 60 °C.

DÉPANNAGE

PROBLÈME	CAUSE POSSIBLE	MESURE CORRECTIVE
Le ventilateur semble trop bruyant	Le débit en m ³ /min est trop élevé.	Assurez-vous que le débit en m ³ /min du ventilateur est approprié pour la taille de la pièce.
	Le registre ne fonctionne pas correctement ou est endommagé.	Vérifiez que le registre s'ouvre et se ferme correctement. Si le registre est endommagé, veuillez communiquer avec notre service à la clientèle.
	Un des coudes du conduit est situé trop près de la sortie du ventilateur.	Assurez-vous qu'aucun coude à angle aigu du conduit ne se trouve à moins de 45,72 cm de la sortie du ventilateur.
	La sortie du ventilateur a été réduite en fonction d'un conduit plus petit.	Utilisez la taille de conduit recommandée pour réduire le bruit du ventilateur.
	Le boîtier du ventilateur n'est pas fixé solidement.	Assurez-vous que le ventilateur est fixé solidement aux solives du plafond.
Le ventilateur n'évacue pas l'humidité	La circulation d'air est insuffisante dans la pièce.	Assurez-vous d'entrouvrir ou d'ouvrir complètement une porte ou une fenêtre pour permettre la circulation de l'air. Sans une circulation d'air adéquate, le ventilateur ne peut pas évacuer l'air de la pièce.
	Le débit en m ³ /min est insuffisant.	Assurez-vous que le débit en m ³ /min du ventilateur correspond à celui exigé pour la taille de la pièce. REMARQUE : L'utilisation d'un papier-mouchoir ne permet pas de déterminer avec précision si le ventilateur fonctionne correctement. Si le ventilateur évacue la vapeur de la pièce dans les 15 minutes environ suivant la fin d'une douche, c'est qu'il fonctionne correctement.
Le ventilateur continuera de fonctionner même si le taux d'humidité dans la maison est inférieur à 60 %.	Tolérance du capteur : +/- 10 %	Délai pré-réglé de 10 minutes lorsque le taux d'humidité est inférieur à 60 %.
	Délai pré-réglé de 10 minutes lorsque le taux d'humidité est inférieur à 60 %.	
	L'humidité extérieure est refoulée dans le ventilateur.	Éteignez le ventilateur lorsque vous ne l'utilisez pas.

GARANTIE LIMITÉE DE 5 ANS

Si le ventilateur présente des défauts de matériaux ou de fabrication à tout moment pendant ses CINQ premières années, le fabricant le remplacera sans frais (port payé selon le cas). Cette garantie ne couvre pas les produits qui ont fait l'objet d'un usage abusif ou inapproprié, ou qui ont été modifiés, endommagés, coupés ou usés. Elle ne couvre pas non plus les produits utilisés à des fins commerciales. Utilisez uniquement des pièces de rechange d'origine provenant du fabricant pour réparer le ventilateur. L'utilisation de pièces non d'origine annulera la garantie. Le fabricant DÉCLINE toute autre garantie implicite ou expresse, y compris toutes les garanties de qualité marchande ou de conformité à un usage particulier. Certains états ou certaines provinces ne permettent pas l'exclusion ou la limitation d'une garantie implicite, de sorte que les exclusions et les limitations mentionnées ci-dessus peuvent ne pas s'appliquer à vous. Cette garantie vous confère des droits précis. Il est possible que vous disposiez également d'autres droits, qui varient d'un État ou d'une province à l'autre.

La présente garantie se limite exclusivement au remplacement des pièces défectueuses. Les frais de main-d'œuvre, les dommages occasionnés pendant l'installation, les réparations, le remplacement et les dommages accessoires ou consécutifs liés à ce qui précède sont exclus. Tout dommage causé à ce produit en raison d'une négligence, d'un usage inapproprié, d'un accident, d'une installation inadéquate ou de toute autre activité ne correspondant pas à son utilisation prévue INVALIDE LA GARANTIE.

Le client doit s'acquitter des frais d'expédition pour tout retour de produit pour une réclamation en vertu de la garantie.

Toute réclamation au titre de la garantie peut être faite en téléphonant au 1 866 994-4148, entre 8 h et 18 h (HNE) du lundi au jeudi, ou entre 8 h et 17 h (HNE) le vendredi.

VENTILADOR CON SENSOR DE HUMEDAD

MODELO #7131-03

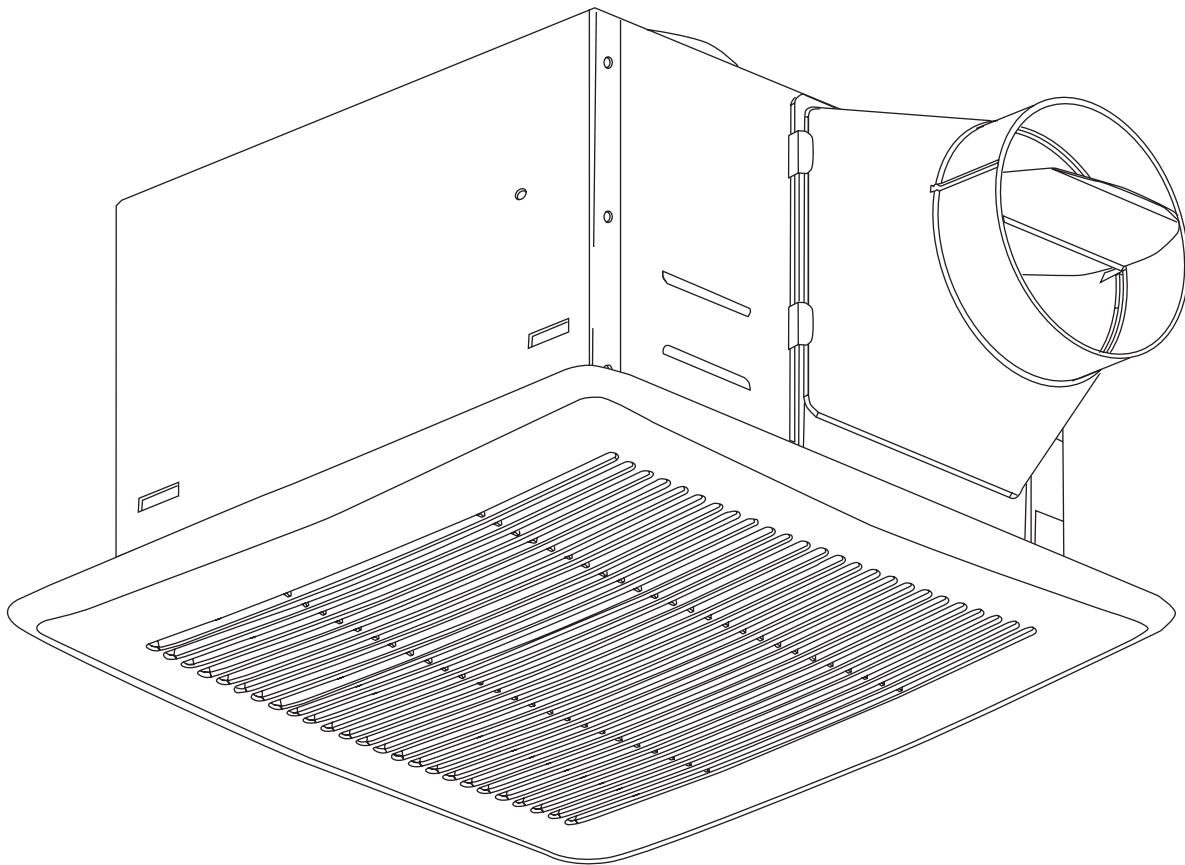

ADJUNTE SU RECIBO AQUÍ

Número de serie _____ Fecha de compra _____



¿Preguntas, problemas, piezas faltantes? Antes de volver a la tienda, llame a nuestro Departamento de Servicio al Cliente al 1-866-994-4148, de lunes a jueves de 8 a.m. a 6 p.m., y los viernes de 8 a.m. a 5 p.m., hora estándar del Este.

LEA Y GUARDE ESTOS INSTRUCCIONES

ÍNDICE

Especificaciones del producto	26
Contenido del paquete	27
Información de seguridad	28
Preparación	28
Instrucciones de ensamblaje para una construcción nueva	30
Instrucciones de ensamblaje para una construcción existente	31
Fucionamiento del sensor de humedad	34
Cuidado y mantenimiento	35
Solución de problemas	35
Garantía	36

ESPECIFICACIONES DEL PRODUCTO

ESPECIFICACIONES
Flujo de aire: 110 CFM
120 VOLTIOS, 60 Hz
Diámetro del conducto: 10,16 cm

ESPECIFICACIONES
Potencia de sonido: 1.1 Sones
Consumo de energía: 14.2 vatios
Peso: 3,411 kg.

INSTALACIÓN COMÚN

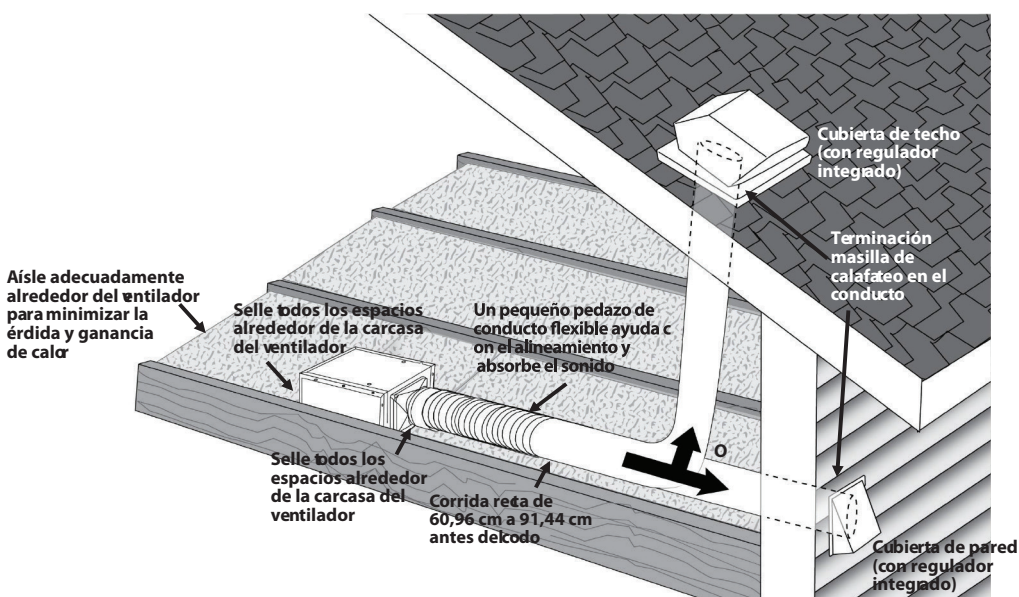

CONTENIDO DEL PAQUETE

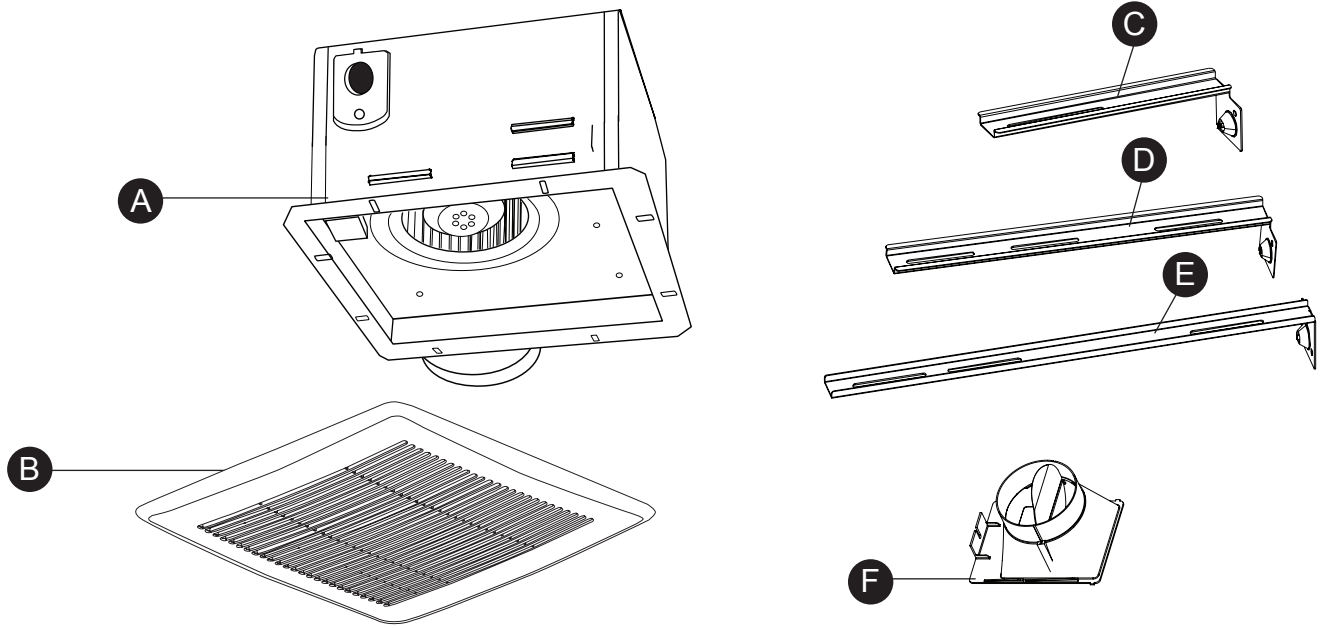

PIEZA	DESCRIPCIÓN	CANTIDAD
A	Cuerpo del ventilador	1
B	Rejilla	1
C	Abrazaderas de suspensión I	1
D	Abrazaderas de suspensión II	1
E	Abrazaderas de suspensión III	1
F	Conector del conducto	1

ADITAMENTOS (se muestran en tamaño real)

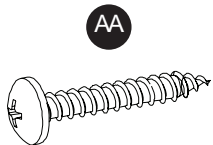

Tornillo para
madera largo

Cant. 6

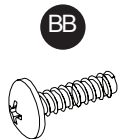

Tornillo para
metal corto

Cant. 3



INFORMACIÓN DE SEGURIDAD

Lea y comprenda completamente este manual antes de intentar ensamblar, usar o instalar el producto.

1. Desconecte siempre el suministro de electricidad antes de realizar tareas de mantenimiento en el ventilador, el motor o la caja de unión.
2. El trabajo de instalación debe estar a cargo de personas calificadas, de acuerdo con todos los códigos locales y de seguridad, incluidas las normas para construcción con resistencia al fuego.
3. Siga todos los códigos de construcción, eléctricos y de seguridad locales, así como también el Código Nacional de Electricidad (NEC, por sus siglas en inglés) y el de la Administración de Salud y Seguridad Ocupacional (OSHA, por sus siglas en inglés).
4. El suministro de electricidad debe ser de 27 voltios y 60 Hertz.
5. Esta unidad debe tener una puesta a tierra adecuada.
6. No doble ni pliegue los conductores de fuerza.
7. Tenga cuidado de no dañar el cableado existente al cortar o taladrar paredes o techos.
8. Es necesario un suministro de aire adecuado para que se produzca la combustión y extracción de gases apropiadas a través de la chimenea (tiro) del equipo de combustión para evitar la explosión de flujo de aire en retroceso. Consulte las normas de la Asociación Nacional de Protección contra Incendios (NFPA, por sus siglas en inglés), la Sociedad Americana de Ingenieros para Calefacción, Refrigeración y Aire Acondicionado (ASHRAE, por sus siglas en inglés) y las autoridades del código de construcción local.
9. No utilice este ventilador con dispositivos de control de estado sólido, tales como controles remotos, reguladores de intensidad o algunos temporizadores. Los temporizadores mecánicos no son dispositivos de estado sólido.
10. Este ventilador está aprobado para su uso sobre bañeras o duchas cuando se instala en un circuito con protección GFCI. No use ventiladores sobre bañeras o duchas que no estén aprobadas ni marcadas para dicha aplicación.
11. No lo instale en áreas de cocina.
12. No lo use para extraer vapores peligrosos o explosivos.
13. Los ventiladores deben contar siempre con una salida al exterior que cumpla con los códigos locales.
14. No instale en un techo con aislamiento superior a R40.
15. Los componentes para conductos se deben instalar en línea recta, con el mínimo de dobleces.
16. El tamaño de los componentes para conductos debe ser del mismo tamaño que la descarga y no se debe reducir. Reducir el tamaño del conducto podría aumentar el ruido del ventilador.
17. Antes de realizar tareas de mantenimiento o limpiar la unidad, corte el suministro de electricidad en el panel y bloquéelo para evitar que la alimentación se active. Si no puede bloquear el panel, márquelo claramente con una etiqueta de advertencia para evitar que otros conecten la alimentación.
18. Use esta unidad solo de la manera prevista por el fabricante. Si tiene preguntas, llame al Servicio al Cliente.

PREPARACIÓN

Antes de comenzar a ensamblar el producto, asegúrese de tener todas las piezas. Compare las piezas con la lista del contenido del paquete y la lista de aditamentos. No intente ensamblar el producto si falta alguna pieza o si estas están dañadas.

Tiempo estimado de ensamblaje: 60 minutos

Herramientas necesarias para el ensamblaje (no se incluyen): Martillo, destornillador de cabeza plana, empalmes plásticos, clavos, cinta aislante, destornillador Phillips, cuchillo para uso general

Herramientas útiles (no se incluyen): Taladro eléctrico, brocas para taladro

PREPARACIÓN

ADVERTENCIA: Desconecte la electricidad en la caja del interruptor de circuito antes de comenzar la instalación.

Retire con cuidado la unidad de la caja.

Revise el área situada sobre la ubicación de la instalación para asegurarse de que el cableado se extienda hasta la ubicación planificada, que los componentes para conductos se puedan instalar y que el área sea apropiada para lograr la ventilación adecuada.

Revise los componentes para conductos y el cableado antes de continuar con la instalación.

Antes de instalar, asegúrese de dejar un acceso para revisiones y tareas de mantenimiento futuras en un lugar que no interfiera con el trabajo de instalación.

Es posible que necesite la ayuda de otra persona para instalar este ventilador: Una persona del lado del ático y la otra del lado de la habitación.

Nota: Las instalaciones pueden variar según la forma en que se instaló el ventilador para baño anterior. Los suministros necesarios para la instalación del ventilador para baño no se incluyen en su totalidad; no obstante, la mayoría están disponibles en su tienda minorista o ferretería local.

DIMENSIÓN REQUISITOS

Abertura del techo (largo)	Apertura de techo (ancho)	Apertura de techo (alto)
26 cm	26 cm	21 cm

DIAGRAMA DE CABLEADO

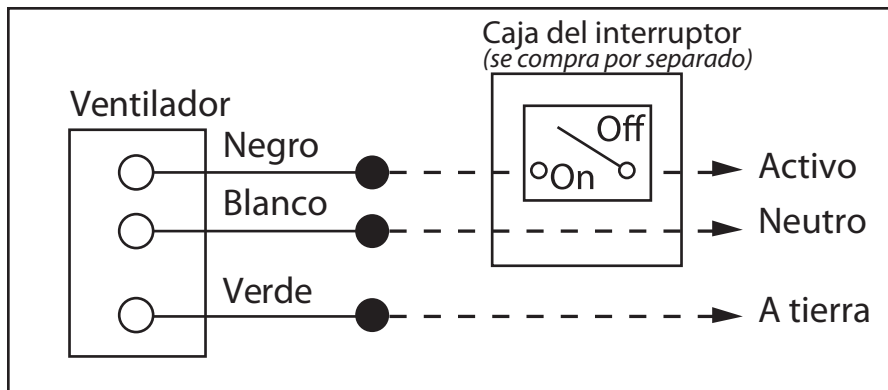

INSTRUCCIONES PARA EL CONECTOR DE CONEXIÓN RÁPIDA

Se debe vender únicamente con las instrucciones de instalación.

ADVERTENCIA: El cableado debe cumplir con todos los códigos eléctricos aplicables. Apague el suministro eléctrico antes de instalar o retirar los conectores.

ADVERTENCIA: SOLO DE COBRE A COBRE. No usar conductores de aluminio.

PRECAUCIÓN: La pieza accesoria (conector de conexión rápida) debe cumplir con las instrucciones de instalación a continuación.

NOTA: El conector se puede volver a usar en conductores sólidos del mismo calibre o menor. No use el conector en conductores trenzados

- Pele los cables 0,95 cm a 1,27 cm
- Sujete el conductor firmemente y pase el extremo pelado del conductor por el puerto abierto del conector. Use solo un conductor por puerto.
- Verifique que el extremo pelado del conductor esté insertado completamente al fondo del conector.

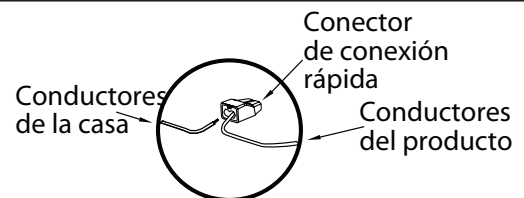

NOTA: Información importante sobre el conductor. La clasificación de temperatura máxima es 105 °C (221 °F) 600 voltios como máximo para conductores para edificios y 1000 voltios como máximo para conductores para edificios y 1000 voltios como máximo en lámparas y letreros. El rango de conductor aceptable incluye: Sólido: AWG de 12 a 18.

INSTRUCCIONES DE ENSAMBLAJE PARA UNA CONSTRUCCIÓN NUEVA

ANTES DE LA INSTALACIÓN – Apague la fuente de alimentación eléctrica. Revise todas las precauciones de seguridad. Retire el ventilador existente.

1. Adjunte el conector de conducto (F) a la carcasa del ventilador (A).

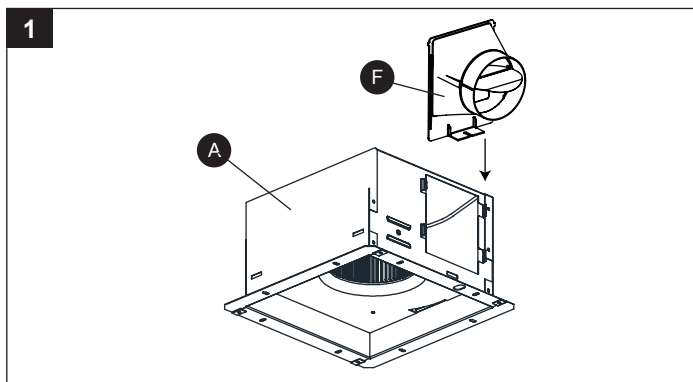

2. Si la separación entre las viguetas es de 30,48 cm, use 4 tornillos para madera largos (AA) para fijar la carcasa del ventilador (A) a las viguetas del techo.

NOTA: No se necesitan abrazaderas de suspensión.

Aditamentos utilizados

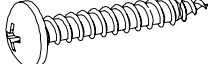
- AA** Tornillo para madera largo x 4
- 

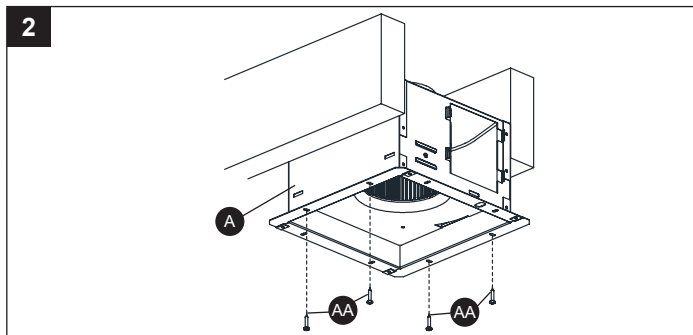

3. Si la separación entre las viguetas es de entre 40,64 cm y 60,96 cm, inserte la abrazadera de suspensión I (C) en la cubierta de la abrazadera en el lado del conector de conducto. Luego, fije la abrazadera de suspensión II (D) y la abrazadera de suspensión III (E) a la parte posterior de la carcasa del ventilador (A).

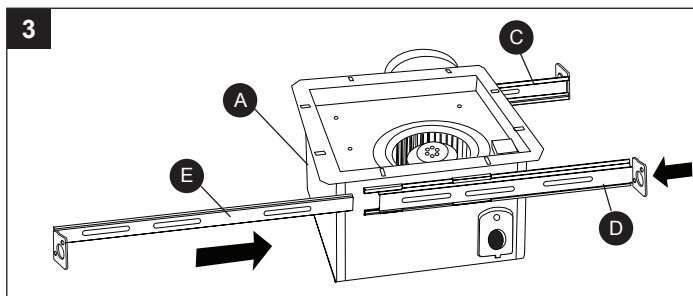

4. Fije la carcasa del ventilador (A) a las viguetas con las abrazaderas de suspensión (D, E), usando tornillos para madera largos (AA).

Aditamentos utilizados

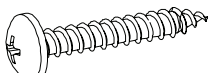
- AA** Tornillo para madera largo x 6
- 

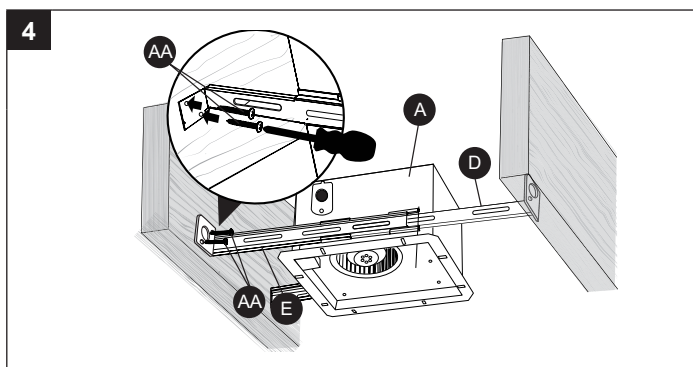

5. Fije las abrazaderas de suspensión (D, E) a la carcasa del ventilador (A) con un tornillo para metal corto (BB).

Aditamentos utilizados

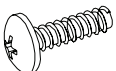
- BB** Tornillo para metal corto x 1
- 

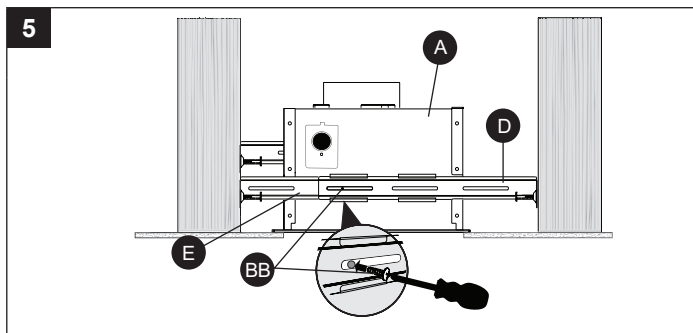

INSTRUCCIONES DE ENSAMBLAJE PARA UNA CONSTRUCCIÓN NUEVA

6. Pase los conductores de la casa a través del orificio de la cubierta de la caja del cable. Con un conector rápido, asegure el cableado de la casa de 120 VCA desde el interruptor de la pared al ventilador como se muestra en el diagrama de cableado de la página 33. El conductor de 14 AWG es el más pequeño que se debe usar para el cableado del circuito de derivación.

Con cuidado, introduzca los conductores conectados de vuelta en la carcasa de la caja del cableado. Vuelva a fijar la cubierta de la caja del cableado.

PRECAUCIÓN: Si los conductores eléctricos no combinan con los colores enumerados, debe determinar qué representa cada conductor de la casa antes de la conexión. Es posible que necesite consultar a un electricista para tomar una decisión que no implique peligros.

7. Conecte un conducto circular de 10,16 cm (4.1) (no se incluye) y ventílole hacia el exterior. Fíjelo con cinta aislante (no se incluye) o una abrazadera (no se incluye) para que la conexión sea segura y hermética.

Finalice el trabajo en el techo. El orificio en el techo debe estar alineado con el borde de la carcasa del ventilador (A).

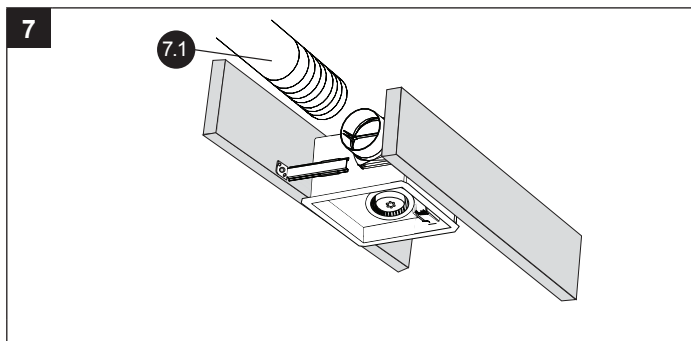
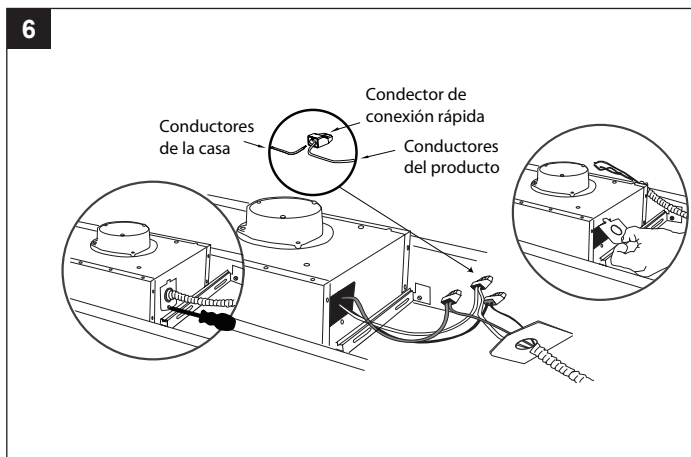

INSTRUCCIONES DE ENSAMBLAJE PARA UNA CONSTRUCCIÓN EXISTENTE

FIJACIÓN EN VIGUETAS

NOTA: SE RECOMIENDA FIJAR DIRECTAMENTE A LAS VIGUETAS DESDE ABAJO.

ANTES DE LA INSTALACIÓN: Apague la fuente de alimentación eléctrica. Revise todas las precauciones de seguridad. Retire el ventilador existente.

1. Mida la abertura para asegurarse de que es lo suficientemente grande como para acomodar la nueva carcasa del ventilador (26 cm x 26 cm).
2. Si el ventilador no reemplazará un ventilador antiguo, asegúrese de cortar una abertura de 26 cm x 26 cm para la carcasa del ventilador.

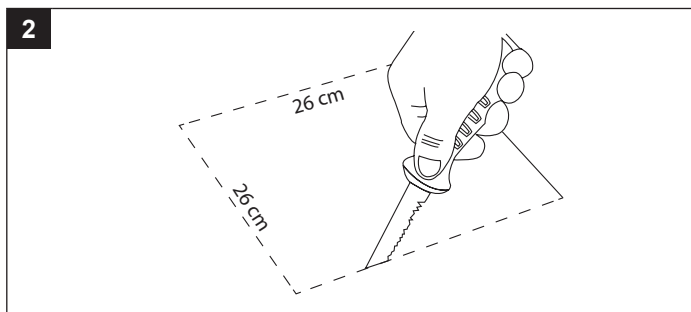
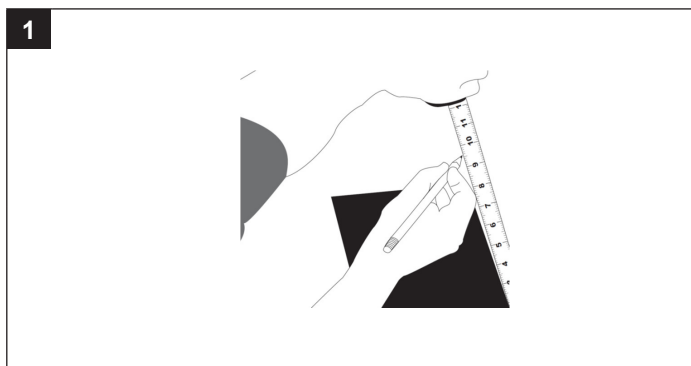

INSTRUCCIONES DE ENSAMBLAJE PARA UNA CONSTRUCCIÓN EXISTENTE

INSTALACIÓN DESDE ABAJO (SIN ACCESO AL ÁTICO)

1. Fije un trozo de madera (no se incluye; tamaño recomendado: 2,54 cm x 7,62 cm x 35,56 cm) desde abajo a través del tablero de techo con tornillos (no se incluyen). Coloque los tornillos lejos del borde del tablero del techo para que no se desprenda y ceda. Coloque tornillos en ambos extremos de la madera más allá del orificio de 26 cm. Guarde los tornillos para la rejilla.

NOTA: No se necesitan abrazaderas de suspensión para este tipo de instalación.

2. Pase el conector de conducto (F) a través del corte en el techo. Conecte un conducto circular de 10,16 cm (2.1) (no se incluye) y ventílelo hacia el exterior. Fíjelo con cinta aislante (no se incluye) o una abrazadera (no se incluye) para que la conexión sea segura y hermética.

Fije el conector de conducto (F) al techo con un tornillo para madera (AA).

Aditamentos utilizados

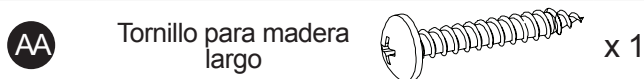

3. Retire la cubierta de la caja de conexiones del ventilador (3.1). Con el conector rápido, conecte los cables de la casa a los cables del ventilador (3.2), según se muestra en el diagrama del cableado en la página 29. Realice las conexiones del cableado de la siguiente manera: negro con cable de corriente del interruptor, blanco con neutro, verde con puesta a tierra. Vuelva a colocar la cubierta de la caja de unión (3.3).

4. Inserte la carcasa del ventilador (A) en el corte en el techo, asegurándose de alinear el conector de conducto con la carcasa del ventilador (A).

5. Asegure la carcasa del ventilador (A) desde abajo con 2 tornillos para madera largos (AA) a través del reborde en el soporte de madera y 2 tornillos para madera largos (AA) a través del reborde en la vigueta.

Encienda la fuente de alimentación. Compruebe que no haya ningún sonido o vibración anormal en el ventilador.

Aditamentos Utilizados

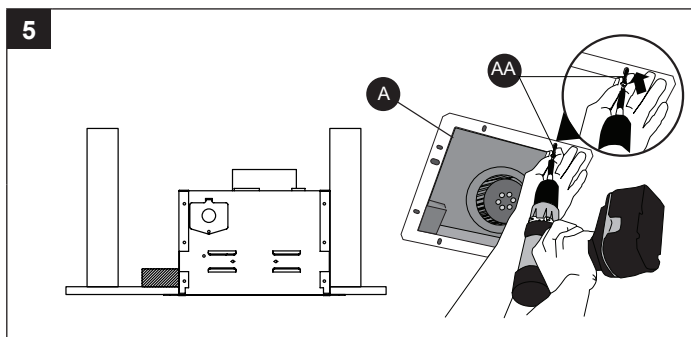
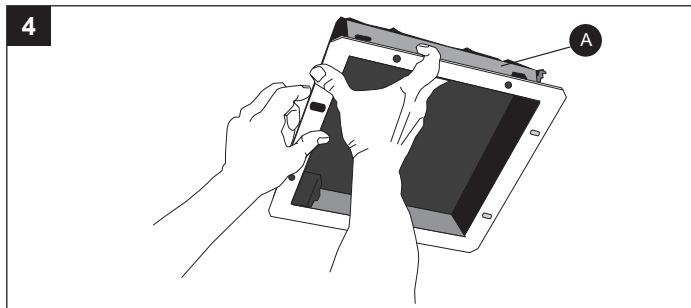
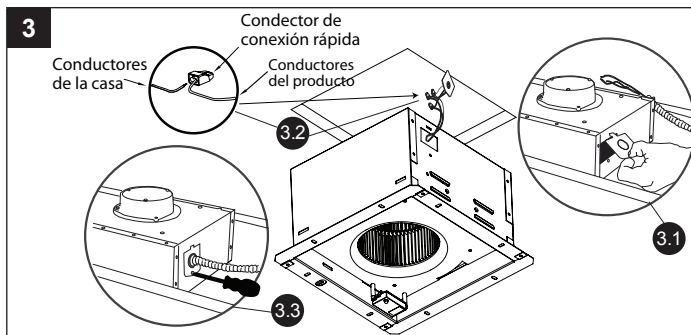
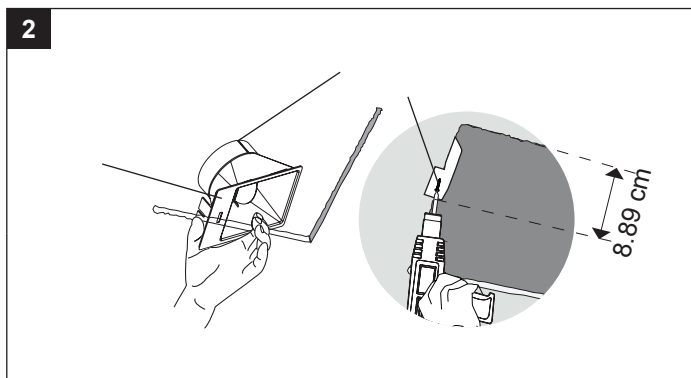
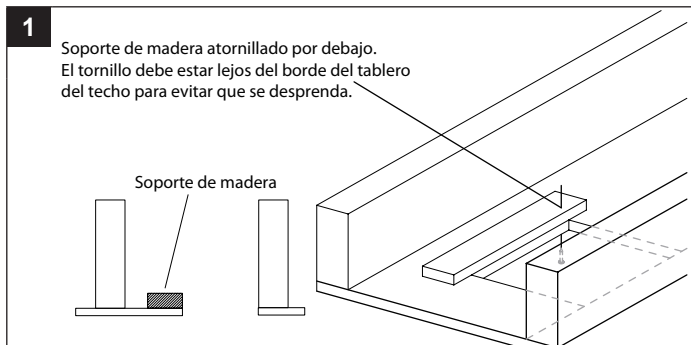
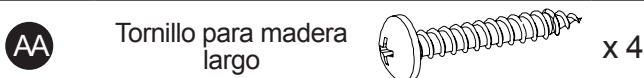

INSTRUCCIONES DE ENSAMBLAJE PARA UNA CONSTRUCCIÓN EXISTENTE

INSTALACIÓN DESDE ARRIBA CON ABRAZADERAS DE SUSPENSIÓN (ACCESO AL ÁTICO) SOLO SI NO SE PUEDE FIJAR DIRECTAMENTE A LAS VIGUETAS

1. Si la separación entre las viguetas es de entre 40,64 cm y 60,96 cm, inserte la abrazadera de suspensión I (C) en la cubierta de la abrazadera en el lado del conector de conducto. Luego, fije la abrazadera de suspensión II (D) y la abrazadera de suspensión III (E) a la parte posterior de la carcasa del ventilador (A).
2. Fije la carcasa del ventilador (A) a las viguetas con las abrazaderas de suspensión (D, E), usando tornillos para madera largos (AA).

Aditamentos utilizados

AA Tornillo para madera largo x 6

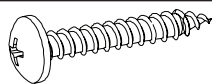

3. Fije las abrazaderas de suspensión (D, E) a la carcasa del ventilador (A) con un tornillo para metal corto (BB).

Aditamentos utilizados

BB Tornillo para metal corto x 1

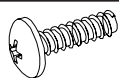

4. Conecte un conducto circular de 10,16 cm (4.1) (no se incluye) y ventílole hacia el exterior. Fíjelo con cinta aislante (no se incluye) o una abrazadera (no se incluye) para que la conexión sea segura y hermética.

5. Pase los conductores de la casa a través del orificio de la cubierta de la caja del cable. Con un conector rápido, asegure el cableado de la casa de 120 VCA desde el interruptor de la pared al ventilador como se muestra en el diagrama de cableado de la página 29. El conductor de 14 AWG es el más pequeño que se debe usar para el cableado del circuito de derivación.

Con cuidado, introduzca los conductores conectados de vuelta en la carcasa de la caja del cableado. Vuelva a fijar la cubierta de la caja del cableado.

PRECAUCIÓN: Si los conductores eléctricos no combinan con los colores enumerados, debe determinar qué representa cada conductor de la casa antes de la conexión. Es posible que necesite consultar a un electricista para tomar una decisión que no implique peligros.

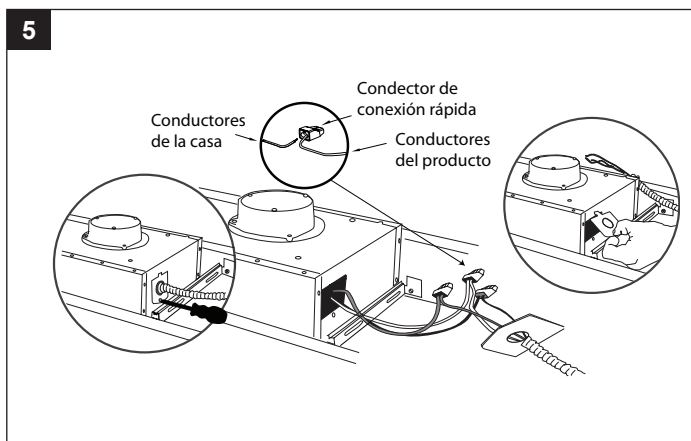
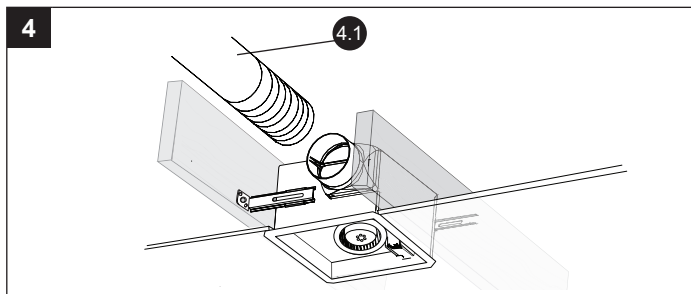
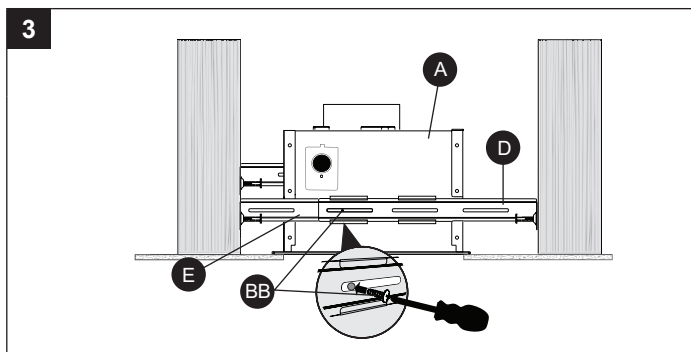
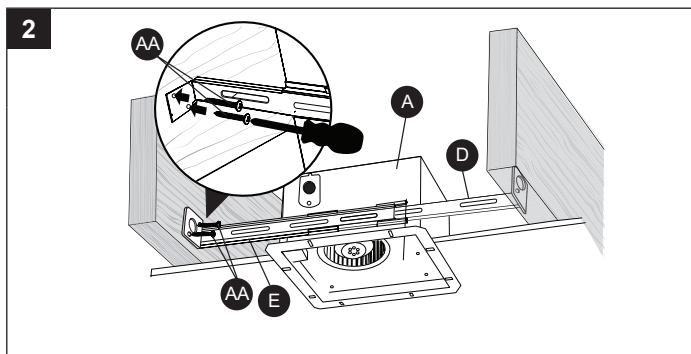
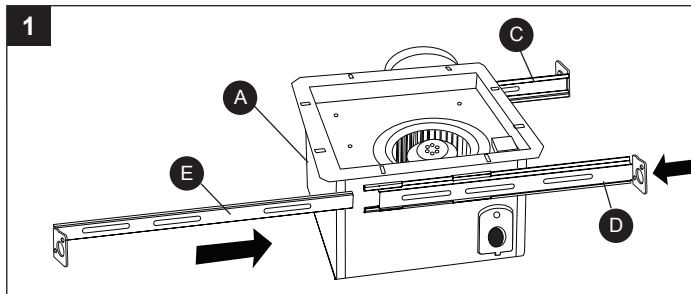

INSTRUCCIONES DE ENSAMBLAJE PARA UNA CONSTRUCCIÓN EXISTENTE

6. Fije la rejilla (B) apretando los resortes de montaje (6.1) e insertándolos en las ranuras rectangulares estrechas en la carcasa del ventilador (A).

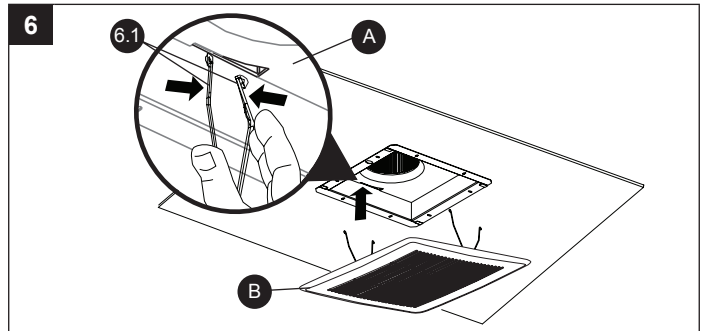

FUNCIONAMIENTO DEL SENSOR DE HUMEDAD

1. **Modo del sensor de humedad:**
Mueva el interruptor de encendido y apagado en la pared a la posición "ON". La luz LED indicadora del ventilador es AZUL. El ventilador se encenderá automáticamente cuando el nivel de humedad en la habitación sea superior al 60%. Si el nivel de humedad es inferior al 60%, el ventilador se detendrá automáticamente.

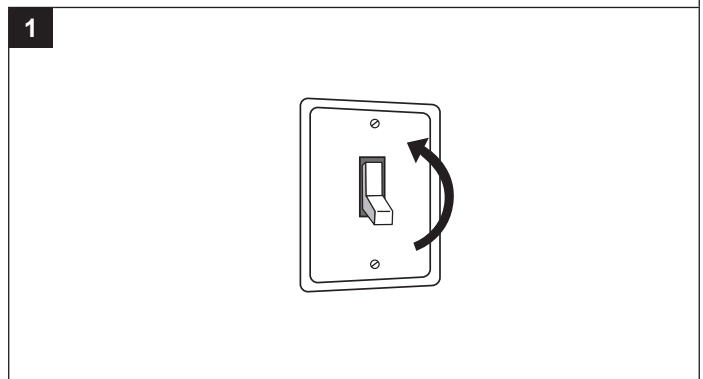
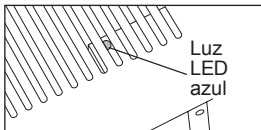

2. **Modo de máxima velocidad:**
Mueva el interruptor de encendido y apagado del control de pared a la posición OFF, luego vuelva a la posición ON. La luz LED indicadora del ventilador es ÁMBAR. El ventilador funcionará en forma continua independientemente del nivel de humedad.

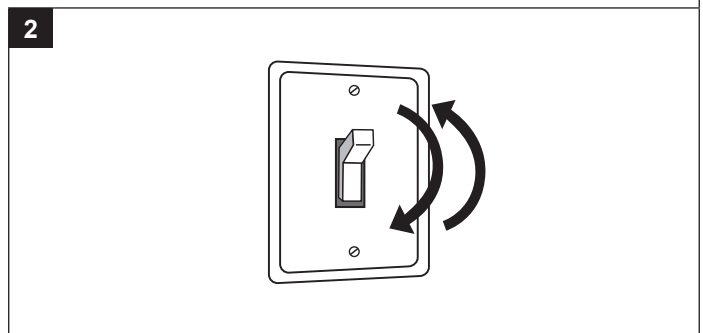
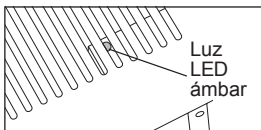

3. **Ventilador apagado:**
Mueva el interruptor de encendido y apagado en la pared a la posición "OFF".

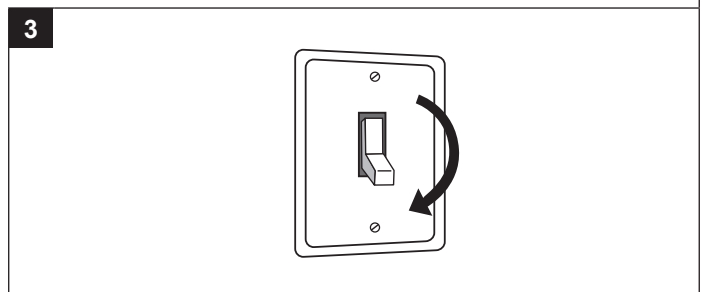

CUIDADO Y MANTENIMIENTO

ADVERTENCIA: Desconecte el suministro de electricidad antes de realizar tareas de mantenimiento. Vea la INFORMACIÓN DE SEGURIDAD antes de proceder. Se debe realizar mantenimiento de rutina al menos una vez al año.

- Lave la rejilla con agua y jabón suave, y seque con un paño.
- Retire el exceso de polvo y suciedad de la carcasa del ventilador con una aspiradora.
- No use solventes, disolventes ni químicos agresivos para limpiar el ventilador.
- No permita que entre agua en el motor.
- No sumerja las piezas de resina en agua con una temperatura superior a 60° C.

SOLUCIÓN DE PROBLEMAS

PROBLEMA	CAUSA POSIBLE	ACCIÓN CORRECTIVA
El ventilador hace más ruido de lo que debería	Los m ³ /min. son demasiados	Asegúrese de que la clasificación de m ³ /mín. en el ventilador coincida con el tamaño de su habitación.
	El regulador de tiro no funciona de manera adecuada o está dañado	Revise el regulador de tiro para asegurarse de que abre y cierra correctamente. Si el regulador de tiro se ha dañado, llame al Servicio al Cliente.
	El doblado del conducto está demasiado cerca de la descarga del ventilador	Asegúrese de que no haya bordes filosos en el conducto a menos de 45,72 cm de la descarga del ventilador.
	La descarga del ventilador se ha reducido para adaptarse a un conducto de menor tamaño	Utilice los conductos del tamaño recomendado para reducir el sonido del ventilador.
El ventilador no ventila la habitación	El cuerpo del ventilador no está bien fijado	Asegúrese de que el ventilador esté bien fijado a las viguetas del techo.
	El ventilador no ventila la habitación	Asegúrese de que una puerta o ventana quede levemente entreabierta o abierta para permitir el flujo de aire. El ventilador no puede expulsar el aire de la habitación sin un flujo de aire adecuado.
El ventilador no ventila la habitación	El nivel de m ³ /min. es insuficiente	Asegúrese de que la clasificación de m ³ /min. del ventilador coincida con los requisitos del tamaño de su habitación.
	La tolerancia del sensor es +/- 10%	El ventilador funciona con un mínimo de electricidad; no dude en encender la unidad para ventilar su casa de manera continua.
	Tiempo de retraso de 10 minutos incorporado después de que el nivel de humedad sea inferior al 60% de humedad relativa.	
El ventilador sigue funcionando aunque el nivel de humedad de la casa sea inferior al 60% de humedad relativa.	Hay corriente de aire de humedad exterior en el ventilador.	Apague el ventilador cuando no lo use.

GARANTÍA LIMITADA DE 5 AÑOS

Si el ventilador falla debido a un defecto en los materiales o la mano de obra en cualquier momento durante los primeros CINCO años de poseerlo, el fabricante lo reemplazará, sin cargos y con el franqueo pagado, según su criterio. Esta garantía no cubre productos que hayan sufrido abusos, modificaciones, daños, uso indebido, cortes o desgaste. Esta garantía no cubre el uso con fines comerciales. Use solo piezas de repuesto con garantía genuinas suministradas por el fabricante para reparar el ventilador. El uso de piezas de repuesto no genuinas anulará la garantía. El fabricante RECHAZA todas las demás garantías expresas o implícitas, incluyendo todas las garantías de comerciabilidad y/o idoneidad para un fin en particular. Debido a que algunos estados no permiten exclusiones o limitaciones en una garantía implícita, las exclusiones y limitaciones anteriores pueden no aplicarse en su caso. Esta garantía le otorga derechos legales específicos, pero podría tener también otros derechos que varían según el estado.

Esta garantía se limita solo al reemplazo de piezas defectuosas. Quedan excluidos los cargos y/o daños por mano de obra incurridos durante la instalación, reparación o reemplazo, además de los daños incidentales o resultantes relacionados con estos. Cualquier daño a este producto como resultado de negligencia, uso indebido, accidente, instalación inadecuada o cualquier otro uso distinto al descrito en el presente ANULARÁ ESTA GARANTÍA.

Los costos de envío por cualquier devolución del producto como parte de una reclamación de garantía estarán a cargo del cliente.

Las preguntas relacionadas con reclamaciones de garantía pueden realizarse al 1-866-994-4148, de lunes a jueves de 8 a.m. a 6 p.m., y los viernes de 8 a.m. a 5 p.m., hora estándar del Este.