



Tomo 10 Antiguo Testamento: Éxodo, 5ª Parte

EL TABERNÁCULO

Una Ilustración del Señor Jesucristo, 2ª Parte

Autora: Katherine E. Hershey Artista: Vernon Henkel

Diseño gráfico en el ordenador: Yuko Willoughby

Traductora: Carol Mavar

Presentación de PowerPoint: Maark y LaRue Bowser

Tipografía y Diseño: Emily Hackman, Carol Mavar, Patricia Pope, Crystal Taft

© Bible Visuals International, PO Box 153, Akron, PA 17501-0153

Teléfono: (717) 859-1131 www.biblevisuals.org

Todos los derechos reservados. Impreso en los Estados Unidos de América.

Son aplicables los derechos internacionales de autor. No se permite la duplicación para la reventa.

Ninguna parte de este libro se puede reproducir sin permiso exceptuando aquellas partes designadas específicamente.

Bible Visuals es una organización sin fines de lucro que existe para producir y presentar un currículum visualizada a compañeros de ministerio en todo el mundo con el propósito de *Ayudar a los Niños Ver a Jesús!*

NOTA PARA EL MAESTRO

Muestre cada ilustración donde se indica el texto, dejando el tomo a un lado cuando la historia sigue más allá de la imagen.

Lección 1

LAS CUBIERTAS DEL TABERNÁCULO

NOTA PARA EL MAESTRO

Si es posible, haga que sus estudiantes hagan una reproducción del tabernáculo. Cada uno en la clase debe ser responsable por uno de los muebles, o varias columnas, o una de las cubiertas o cortinas. Determine el tamaño de su Tabernáculo según el número de estudiantes en su grupo. Todos deben tener la capacidad de ver cada objeto. Hable del significado figurativo de cada pieza con la persona que la hace. Cumplir este proyecto durante la clase vale mucho ya que los estudiantes normalmente recuerdan el 90% de lo que oyen, ven y hacen. En contraste, ellos pueden recordar aproximadamente el 10% de lo que sólo escuchan.

El Tabernáculo enseña que Dios es absolutamente santo. (Las paredes guardaron adentro a Dios, Éxodo 25:22.) Enseña la pecaminosidad absoluta de la humanidad. (Las paredes les mantuvieron afuera, Números 3:10.) Y enseña la ÚNICA manera que el hombre puede acercarse a Dios (esto es por medio de SANGRE, Hebreos 9:22).

Si decide enseñar solamente uno de los versículos de memoria durante la enseñanza del volumen entero, le sugerimos que usted utilice Juan 14:6. Por favor, asegúrese de que sus estudiantes entiendan que el cuento de nuestra lección es solamente imaginario. Pero todos los hechos son absolutamente verdaderos.

Usando las ilustraciones, haga un repaso cuidadoso de la lección anterior. ¡Esto es muy importante!

EL LUGAR SANTO

Es difícil imaginar el asombro con que los sacerdotes sirvieron al Señor dentro del Lugar Santo. Era un asunto

serio ser el mediador entre Dios y el hombre. El servicio en el Tabernáculo debía ser llevado a cabo exactamente cómo Dios lo mandó. ¡La desobediencia significaba la muerte! (Levítico 10:1-5.)

Tal como la adoración fue ordenada por Dios, también el Tabernáculo mismo fue diseñado por Él. Él habló a Moisés diciendo, “Di a los hijos de Israel que tomen para mi ofrenda; de todo varón que la diere de su voluntad, de corazón, tomaréis mi ofrenda... Y harán un santuario para mí, y habitaré en medio de ellos. Conforme a todo lo que yo te muestre, el diseño del tabernáculo, y el diseño de todos sus utensilios, así lo haréis.” (Éxodo 25:1-9.)

Para asegurarse de que todo fuera hecho según Sus especificaciones, Dios eligió a dos hombres para estar a cargo de la construcción del Tabernáculo. “Y Moisés llamó a Bezaleel y a Aholiab y a todo varón sabio de corazón, en cuyo corazón había puesto Jehová sabiduría, todo hombre a quien su corazón le movió a venir a la obra para trabajar en ella... Tanto, que vinieron todos los maestros que hacían toda la obra del santuario, cada uno de la obra que hacía...” (Éxodo 35:30-36:7; 31:1-11.)

Del libro de Hebreos aprendemos por qué todo fue hecho con tal perfecta exactitud. El Tabernáculo, sus muebles y sus ceremonias fueron tipologías o símbolos de la persona y obra del Señor Jesucristo, ¡dadas cientos de años antes de Su venida a la tierra!

“¡Oh profundidad de las riquezas de la sabiduría y de la ciencia de Dios! ¡Cuán insondables son sus juicios, e inescrutables sus caminos!” (Romanos 11:33.)

Lo que sus estudiantes deben sentir: Un deseo de tener una relación personal e íntima con Cristo (en contraste con simplemente saber acerca de Él.)

Lo que sus estudiantes deben hacer:

Inconvertos: Recibir al Señor Jesucristo como su Salvador personal.

Salvos: Conocer a Cristo mejor al estudiar la Palabra de Dios.

Pasajes bíblicos a estudiar: Éxodo 26:1-37; 36:8-36; Levítico 16:5-10, 21-22; Hebreos 7:23-10:22.

La meta de la lección: Mostrar la exactitud con que Dios diseñó el Tabernáculo.

Lo que sus estudiantes deben saber: El Tabernáculo reveló a Cristo y Su ministerio cientos de años antes de Su venida a la tierra.

Bosquejo de la lección para los cuadernos del maestro y de los estudiantes:

1. El Tabernáculo Desde Afuera (Éxodo 26:1-6, 36-37; 36:8-13).
2. El Interior del Tabernáculo (Éxodo 26:15-29; 36:20-36).
3. Las Cubiertas del Tabernáculo (Éxodo 26:7-14; 36:14-19; Levítico 16:5-10, 21-22).
4. Las Cubiertas – Símbolos del Señor Jesús.

El versículo para memorizar:

Mirad a mí, y sed salvos, todos los términos de la tierra, porque yo soy Dios, y no hay más. (Isaías 45:22)

REPASO

En la primera lección sobre el Tabernáculo, aprendimos acerca de la cortina alrededor del atrio. También, vimos que había una sola entrada. En la segunda lección sobre el Tabernáculo aprendimos lo que estaba dentro del atrio.

1. ¿Cuál mueble estaba justo dentro del atrio? (*El altar de bronce*)
2. ¿Por qué fue llamado el altar de bronce? (*Fue cubierto con bronce.*)
3. ¿Qué estaba debajo del bronce? (*Madera de acacia*)
4. ¿Cómo representaban la madera y el bronce al Señor Jesús? (*La madera nos recuerda que el Señor Jesús, Dios el Hijo, se hizo hombre. El bronce nos recuerda que Él es fuerte. Él nunca cambia Su idea sobre el pecado – siempre lo odia.*)
5. ¿Por qué el cordero nos hace pensar en el Señor Jesucristo? (*Él es el Cordero de Dios que murió por el pecado del mundo.*)
6. Aunque las ofrendas de animales fueron recordatorios de la muerte de Cristo en la cruz, ¿Cuál es la diferencia distintiva? (*Las ofrendas de animales fueron repetidas una y otra vez. La ofrenda de Cristo fue una sola vez para siempre.*)
7. ¿Qué más estaba dentro del atrio? (*La fuente.*) ¿Cuál era el propósito de la fuente? (*Era el lugar donde los sacerdotes lavaron sus manos y pies.*) ¿Qué utilizaban para hacer la fuente? (*Espejos bruñidos*)
8. ¿Por qué la fuente nos hace pensar en el Señor Jesucristo? (*Cuando miramos en el espejo – la vida perfecta del Señor Jesús – vemos cuán pecaminosos somos.*)
9. Para nosotros, ¿Qué significa el lavamiento en la fuente? (*Después de nacer en la familia de Dios, podemos cometer – y sí, lo hacemos – pecados. Estos pecados deben ser confesados a Dios para que podamos ser lavados o limpios.*)

(**Maestro:** Algunas de estas preguntas exigirán respuestas detalladas. Sin embargo, siga con el repaso, orando para que los estudiantes puedan captar estas verdades maravillosas.)

LA LECCIÓN

Finees tuvo hambre. Se le hacía agua la boca al oler la rica comida que su madre estaba cocinando en su tienda. “¿Cuándo llegará mi padre a casa?” preguntó él.

“Pronto,” respondió su madre con una sonrisa. “Entonces podemos comer.”

“Mamá, ¿estás alegre que mi padre es un sacerdote?” quería saber Finees.

“¡Oh, sí, Finees! Es un gran honor que él pueda servir al Verdadero Dios Viviente. Estoy encantada de que él sea un sacerdote.”

“Yo, también, estoy alegre,” declaró Finees. “Él contesta todas mis preguntas acerca del Tabernáculo.” Frunciendo su frente, él añadió, “El tabernáculo no parece muy bonito desde afuera, ¿verdad, Mamá?”

1. EL TABERNÁCULO DESDE AFUERA

Éxodo 26:1-6, 36-37; 36:8-13

Su madre sacudió la cabeza. “No, no lo es. El exterior no es hermoso. Pero tu padre puede decirnos acerca del interior, el cual debe ser una cosa maravillosa.”



Muestra Ilustración #1

Más tarde, mientras comían su cena, su padre habló de ello. “La cortina en la entrada del Tabernáculo es muy similar a aquella del atrio,” explicó él. “Cuelga de cinco columnas cubiertas con oro.”

Finees asintió con la cabeza. “Yo sé, Padre. Las columnas cubiertas con oro son magníficas. Puedo verlas desde la entrada.”

2. EL INTERIOR DEL TABERNÁCULO

Éxodo 26:15-29; 36:20-36



Muestra Ilustración #2

Eleazar habló otra vez: “El Tabernáculo se divide en dos secciones. Una pesada y gruesa cortina llamada el velo hace la separación entre los dos cuartos. Semejante a la cortina sobre el techo, el velo es de obra primorosa, bordado con querubines. Las paredes del Tabernáculo son tablas cubiertas de oro. Son juntadas externamente con barras

metidas por anillos de oro. Recuerda, Finees, el oro siempre nos recuerda a Dios y Su gloria justa.”

Aquí hay otra verdad para aprender. La Biblia enseña que aquellos que confían en el Señor Jesús están “escondidos junto a Cristo en Dios.” Así que, las tablas cubiertas de oro hablan de los creyentes escondidos en la justicia de Dios. Recuerden: éstas eran tablas individuales. Pero fueron unidas con barras para hacer una estructura. Así que, Cristo hace UNO todos los que en Él creen: un cuerpo, un edificio, una Iglesia. (1 Corintios 12:12-13; Efesios 1:22-23; 2:19-22; 5:30.) El Tabernáculo era la morada especial de Dios. De igual manera, todos los creyentes en Cristo son la morada de Dios. (1 Corintios 6:19-20.)

Eleazar explicó a su hijo cómo las tablas se mantuvieron en su lugar: “Las tablas cubiertas de oro yacen en basas de plata.”

En aquel tiempo, mucho del dinero era plata. Se usaba plata para pagar el precio de un objeto. Frecuentemente cuando la Biblia habla de pagar el precio, se usa la palabra “redimir” o “rescatar”. Aquí tenemos un ejemplo, “Sabido que fuisteis rescatados...no con cosas corruptibles, como oro o plata...sino con la sangre preciosa de Cristo...” (1 Pedro 1:18-19.) Las basas del Tabernáculo costaban alrededor de \$170,000. ¡Qué precio! Pero el Señor Jesucristo pagó mucho, mucho más para nosotros. Él dio Su vida y nos compró con Su propia sangre preciosa.

Las tablas yacían sobre basas de plata. Los creyentes yacen en el Señor Jesús, en el que hizo con Su sangre el pago del pecado del mundo.

3. LAS CUBIERTAS DEL TABERNÁCULO

Éxodo 26:7-14; 36:14-19; Levítico 16:5-10, 21-22

Ahora déjanos escuchar otra vez a Finees mientras él habla

con su Padre. “Mi madre y yo estábamos hablando acerca de las cubiertas del exterior del Tabernáculo. No son muy bonitas, ¿verdad?”

“No, hijo mío, no lo son. Pero el exterior es fuerte porque es hecho con pieles de tejones. Estas cubiertas de pieles ayudan a proteger el Tabernáculo del clima.”

Finees recordó que sus zapatos fueron hechos de pieles de tejones y eran fuertes para proteger sus pies.

¿Ya estás listo para otra alusión al Señor Jesús? La Biblia dice que, “No hay parecer en él, ni hermosura; le veremos, mas sin atractivo para que le deseemos.” (Isaías 53:2.) Se veía como un hombre ordinario cuando vivía aquí en la tierra. Nadie acudió al Señor Jesús por causa de Su apariencia. Pero, ¡Oh, cuán maravilloso es Él! Y fuerte. Él cuida y protege a los Suyos día a día.

Finees y su padre hablaron de las otras cubiertas. Aquella que estaba debajo de las pieles de tejones fue hecha con pieles de carneros teñidas de rojo. “Usamos los carneros como sacrificios,” Eleazar le recordó a su hijo.

Finees asintió con la cabeza. “Yo sé,” dijo él. “Y la cubierta roja nos recuerda de los sacrificios que mueren en lugar del pecador.” (Esta semejanza al Señor Jesús es tan clara que no se necesita una explicación.)

Finees anunció, “Puedo ver la próxima cubierta en la entrada. Parte de ella cuelga sobre la cortina en la entrada del Tabernáculo.”

“Sí, Finees, y esa cubierta es hecha de pelo de cabra,” explicó Eleazar.



Muestra Ilustración #3

Su padre siguió hablando. “Se usan dos cabras cada año en el Día de la Expiación. El sumo sacerdote pone su mano sobre la cabeza de una de las cabras durante la confesión de los pecados de la gente. Se mata la cabra y se sacrifica sobre el altar. Entonces el sacerdote pone sus manos sobre la cabeza de la otra cabra. Otra vez, él confiesa los pecados de la gente. Después, la segunda cabra es llevada al desierto deliberadamente para que se pierda y es olvidada para siempre. Dios cubre nuestros pecados con la sangre del sacrificio. También olvida aquellos pecados.”

Finees escuchó cuidadosamente todo esto. La cubierta de pelo de cabra colgada sobre la parte frontal del Tabernáculo (Vea la ilustración #1) siempre le recordaría el hecho de que Dios cubre y olvida los pecados.

Eleazar añadió, “La cuarta cubierta, aquella de adentro, es la más hermosa de todas. Muy pocos han visto esa cubierta.”

Finees sabía la razón de eso. Solamente podía ser vista

desde adentro del Tabernáculo. Y nadie, salvo los sacerdotes, podría entrar al Tabernáculo.



Muestra Ilustración #4

Su padre explicó, “Esta hermosa cubierta es en realidad el techo interior del Tabernáculo. Es similar a la cortina en la entrada – sólo que mucho más bella. Lino torcido de azul,

púrpura y carmesí es tejido dentro del fino lino blanco. Es bordada con figuras de querubines.

(Finees sabía que los querubines eran ángeles. Él recordó que Adán y Eva fueron expulsados del huerto cuando pecaron. Los querubines fueron puestos en la entrada para prohibirles que entraran de nuevo.)

Eleazar explicó: “Esta cubierta es hecha de diez cortinas separadas, unidas con corchetes de oro.” Finees cerró sus ojos y trataba de imaginar exactamente cómo era – azul, púrpura y carmesí, los querubines y las corchetes de oro. Pensaba en las otras cubiertas también.

4. LAS CUBIERTAS – SÍMBOLOS DEL SEÑOR JESÚS

Mientras Finees piensa sobre las cuatro cubiertas, ¿te gustaría pensar en el Señor Jesús? Algunos le consideran como cualquier otro hombre. Para ellos, no hay parecer ni hermosura en Él. Es semejante a la cubierta exterior del Tabernáculo hecha de pieles de tejones.

Para otros, el Señor Jesús es aquel que murió como el sacrificio por el pecado. Ellos saben que esto es cierto. Pero nunca le han recibido como aquel que murió por los pecados suyos. La segunda cubierta de pieles de carneros teñidas de rojo les recuerda que Jesús murió – y eso es todo.

Entonces hay otros que han recibido al Señor Jesús como su Salvador. Han sido limpios del pecado por medio de Su sangre. La cubierta de pelo de cabra es un símbolo para recordarles que Cristo dio Su vida cuando murió en su lugar.

Todavía hay otros que, habiendo confiado en Cristo como Salvador, están deseosos de conocerle mejor. Leen la Palabra de Dios cada día. Pasan tiempo con Él en la oración. Hablan acerca de Él con otros. Asisten la iglesia y la escuela dominical para aprender aún más acerca de Él. Le obedecen. Confían en Él para dirigir sus vidas. Tales personas han visto la hermosura del Señor Jesús. Ellos entienden el significado de las cubiertas del interior del Tabernáculo.

Cada persona cae en uno de estos cuatro grupos. ¿En cuál grupo estás tú?

Lección 2

EL LUGAR SANTO

NOTA PARA EL MAESTRO

El estudio de la tipología bíblica (el simbolismo) es importante y provechoso. El apóstol Pablo, recordando ciertos eventos históricos, escribió, "...Y estas cosas les acontecieron como ejemplo (una tipología o un símbolo), y están escritas para amonestarnos a nosotros..." (1 Corintios 10:11). Las tipologías nos evitan cometer los errores que otros cometieron. Nos enseñan verdades y lecciones espirituales. (Romanos 15:4.)

Las tipologías están principalmente conectadas con Cristo y con las verdades que se centran en Él. (1 Corintios 10:4.) La razón por la cual el Tabernáculo se considera una tipología es

dada en Hebreos 9. Es importante observar que es un patrón (o miniatura) del "Verdadero Tabernáculo" en el Cielo mismo. (Hebreos 8:2; 9:24.)

Haga un repaso sobre las tipologías o el simbolismo de todas las lecciones anteriores. Enfaticé particularmente los colores y metales, puesto que son repetidos en varios lugares en todo el Tabernáculo. Debe incluir preguntas sobre las tablas cubiertas de oro y cada una de las cubiertas y como se relacionan con Cristo. Es bueno que los estudiantes sepan acerca de cómo eran las cubiertas. Pero es mucho más importante que sepan el significado de las cubiertas.

Pasajes bíblicos a estudiar: Éxodo 25:23-39; 26:31-35; 30:1-8; 36:35-36; 37:10-28; Juan 6:35; 8:12; Hebreos 7:25.

La meta de la lección: Mostrar que los objetos en el Lugar Santo son tipologías o símbolos de Cristo y Sus actividades para los Suyos.

Lo que sus estudiantes deben saber: Que el Señor Jesucristo es la luz, el alimento y el intercesor del creyente.

Lo que sus estudiantes deben sentir: Un deseo de tener un mayor conocimiento de ese Dios Todo-Suficiente.

Lo que sus estudiantes deben hacer: Seguir la "Luz del mundo"; alimentarse con el "Pan de Vida" por medio de la Palabra de Dios; confiar plenamente en Aquel que ora por ellos.

Bosquejo de la lección para los cuadernos del maestro y de los estudiantes:

1. El Velo (Éxodo 26:31-35; 36:35-36).
2. La Mesa del Pan de la Proposición (Éxodo 25:23-30; 37:10-16; Juan 6:35).
3. El Candelero (Éxodo 25:31-39; 37:17-24; Juan 8:12).
4. El Altar de Incienso (Éxodo 30:1-8; 37:25-28; Hebreos 7:25).

El versículo para memorizar:

*¿Y qué acuerdo hay entre el templo de Dios y los ídolos?
Porque vosotros sois el templo del Dios viviente.
(2 Corintios 6:16a)*

LA LECCIÓN

Finees se sentó cerca de la entrada del Tabernáculo. No estaba solo ese día. Varios de sus amigos estaban con él. Hablaron de muchas cosas – el duro trabajo que habían hecho en Egipto y el cruel trato que experimentaron de mano de los egipcios. Hablaron de la noche de la pascua. Hablaron de la asombrosa liberación en el Mar Rojo. Finalmente hablaron del Tabernáculo.

"Finees, tú debes saber mucho acerca del Tabernáculo. Tu padre es un sacerdote. Los sacerdotes ya pueden entrar a la tienda. Por favor, dinos acerca de ello," rogó un niño.

"Puedo decirles algunas cosas," respondió Finees. "Le he hecho a mi padre muchas preguntas."

"¿Cómo es allí dentro de la cortina en la entrada? He oído que hay dos cuartos," dijo otro.

"Sí," asintió Finees. "Hay dos cuartos. El primero – justo dentro de la cortina – se llama el Lugar Santo. Ese cuarto es más grande que el otro. Al fondo del Lugar Santo hay una

magnífica cortina gruesa llamada el 'velo'."

1. EL VELO

Éxodo 26:31-35; 36:35-36

"¿Cómo es el velo?" los otros corearon.

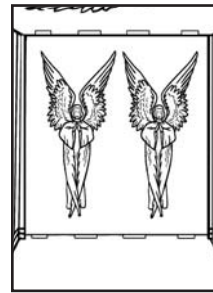

Muestre Ilustración #5

"Es algo parecido a las otras cortinas en la entrada, solamente que más hermoso. Es similar a la cubierta interior sobre el techo del Tabernáculo, sólo que es hecho de una sola pieza.

Finees pensó que sus amigos no sabían mucho acerca del velo. Sus padres nunca habían estado dentro del Tabernáculo porque no eran sacerdotes. Así que, Finees comenzó a explicar acerca del lino fino torcido de colores y los querubines bordados.

Un niño le interrumpió, diciendo, "Oh, yo sé. Mi madre ayudó a hacer esa cortina. Ella hizo parte de la hilatura y el tejido. Hasta ayudó a bordarla con los querubines." El resto del grupo le miró con admiración. Los niños sabían que Dios había buscado a mujeres con corazones dispuestos a ayudar. Les dio la capacidad de hacer las cubiertas y cortinas del Tabernáculo. (Éxodo 35:25-29.) Algunas que tenían una habilidad especial hicieron las cortinas con los querubines. El niño habló suavemente, "¡Imagina eso! Mi madre ayudó a hacer la cortina que cuelga dentro del Lugar Santo." Sus ojos brillaban mientras trataba de imaginar cómo se veía.

Alguien rompió el silencio. "¿Cómo es al otro lado del velo?"

Finees explicó, "El cuarto detrás del velo es el Lugar Santísimo." Entonces, sacudiendo la cabeza dijo, "Pero no sé cómo es, porque ni siquiera mi padre puede entrar allí." Los niños parecían estar sorprendidos. Finees continuó, "Solamente el sumo sacerdote puede entrar al Lugar Santísimo, y sólo puede entrar una vez por año. Pero mi abuelo, Aarón, es el sumo sacerdote. Un día él me dirá acerca de ese cuarto."

Entonces Finees susurró, "Cuando el Abuelo Aarón muera, mi padre será el sumo sacerdote." Hubo un silencio largo. Cuando Finees habló de nuevo, susurró aún más bajo. "Y cuando muera mi padre, yo seré el sumo sacerdote." Los niños permanecieron en silencio durante un largo tiempo. ¡Fue una cosa tan seria! Aun así, de alguna manera, fue algo tan maravilloso.

2. LA MESA DEL PAN DE LA PROPOSICIÓN

Éxodo 25:23-30; 37:10-16; Juan 6:35

Pero aun los niños con una mentalidad seria no pueden quedarse en silencio por mucho tiempo. “Dinos más acerca del primer cuarto – el Lugar Santo. Tu padre sabe lo que hay allí.

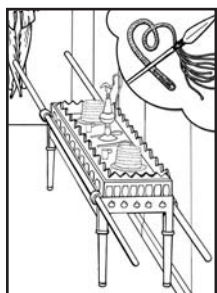

Muestra Ilustración #6

“Al lado norte (a la derecha cuando los sacerdotes entran) está la mesa del pan de la proposición.”

“¿De qué material es?” preguntó un niño. ¿A qué se parece?”

“La mesa del pan de la proposición es

hecha de madera cubierta con oro. Tiene un borde – algo parecido a una corona – alrededor del borde superior. Se llama la mesa del pan de la proposición porque cada día de reposo hay 12 panes en la mesa.”

“¿Representan los 12 panes nuestras 12 tribus?” quería saber alguien.

“Sí, eso es lo que los panes representan,” respondió Finees.

“¿Qué sucede con el pan viejo cuando el nuevo es colocado allí?”

“Se hace comida para los sacerdotes. Justo allí, en el Lugar Santo, ellos comen el pan tomado de la mesa.”

Debemos detenernos por un momento para hablar de la similitud entre el pan de la proposición y el Señor Jesús. Es perfectamente claro. Jesús mismo dijo, “Yo soy el pan de vida; el que a mí viene, nunca tendrá hambre...” (Juan 6:35) Y, “Si alguno come de este pan, vivirá para siempre...” (Juan 6:51)

Para hacer pan, uno debe moler el trigo en harina. Entonces debe mezclarla con otros ingredientes, amasándola y pinchándola con un tenedor. Finalmente, debe meterlo en el horno caliente. Ciertamente estas cosas nos hacen pensar en el sufrimiento de nuestro Señor Jesús. ¿Recuerdas cómo fue azotado? (Maestra/o: Pueda dar más detalles si usted quiere.)

Jesús es el pan de Dios que descendió del Cielo (Juan 6:33). Cuando aprendemos más acerca de Él, leyendo la Palabra de Dios y viviendo para Él, estamos alimentándonos con Él, tal como los sacerdotes se alimentaron con el pan de la proposición. (Recuerden, nosotros también, somos sacerdotes.)

3. EL CANDELERO

Éxodo 25:31-39; 37:17-24; Juan 8:12

“¿Qué más hay dentro del Lugar Santo?” preguntó otro niño.

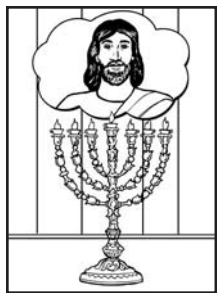

Muestra Ilustración #7

“Como saben, no hay ventanas en el Tabernáculo, pero hay una luz en el Lugar Santo. Al lado sur (a la izquierda cuando los sacerdotes entran) está el candelero hecho totalmente de oro.” Bajando su voz, Finees añadió, “Es de mucho valor. Mi padre dice

que vale un Talento de oro.” (Si Finees hubiera estado hablando durante nuestra época, habría dicho 145,600 dólares en vez de un talento de oro. Porque eso es el valor de un talento de oro hoy en día.)

“Es un candelero magnífico,” explicó Finees. “Se hizo de puro oro labrado a martillo y tiene hermosos brazos con flores.

Hay siete copas en forma de flor de almendro – una en cada brazo – para el aceite. Pequeñas llamas queman el aceite en cada copa. La luz nunca se apaga. Se quema en el Lugar Santo de día y de noche.

¿El candelero te hace pensar en el Señor Jesucristo? El oro puro del candelero nos recuerda que Él es el Hijo de Dios. Es hecho de oro puro labrado a martillo, lo cual habla de Sus sufrimientos. Él es la luz del mundo – una luz que siempre brilla. El Señor Jesús dijo, “El que me sigue, no andará en tinieblas, sino que tendrá la luz de la vida” (Juan 8:12).

4. EL ALTAR DE INCIENSO

Éxodo 30:1-8; 25-28; Hebreos 7:25

Finees explicó, “Hay otro mueble en el Lugar Santo. Es el altar de oro o el altar de incienso.”

Finees notó que los niños miraron hacia el altar de bronce. Él negó con la cabeza. “¡Oh, no!” exclamó él. “El altar de incienso en nada se parece al altar de bronce.”

Muestra Ilustración #8



Él continuó, “Es mucho más pequeño.” (Maestro: Era cuadrado con lados de solamente 18 pulgadas por 3 pies. Compare su tamaño con algo conocido por sus estudiantes.) “Los sacrificios de animales no son ofrecidos sobre el altar de oro, solamente el fragante perfume dulce. Mi padre dice que siempre hay una fragancia dulce en el Lugar Santo porque el incienso se quema todo el tiempo. Las brasas encendidas sobre este altar vinieron

del altar de bronce.”

“¿El altar de incienso está hecho de oro puro?” preguntó alguien.

“No, el altar es hecho de madera y es cubierto con oro.” Finees explicó. “También tiene un borde alrededor de la parte superior como una corona – tal como la mesa del pan de la proposición.”

No es difícil ver las similitudes con el Señor Jesús. La madera cubierta con oro nos dice que el Señor Jesús es tanto hombre como Dios. Pero la corona nos recuerda que un día Él será coronado como el Rey de reyes.

La próxima similitud tampoco es difícil de entender – si escuchas cuidadosamente. En varios lugares de la Biblia, se menciona que la oración es como el incienso. En un lugar dice, “Suba mi oración delante de ti [Dios] como el incienso.” (Salmo 141:2.) Así que, la fragancia dulce del incienso es un recordatorio de las oraciones del Señor Jesús. “...Viviendo siempre para interceder por ellos.” (Hebreos 7:25.) “Para interceder” significa “orar”. Tal como se quema continuamente el incienso en el Lugar Santo, el Señor Jesús ora continuamente por aquellos que pertenecen a Él. Él tiene conocimiento sobre todas las cosas difíciles que entran en tu vida. Tiene conocimiento de toda tentación. Porque Él siempre está orando por ti, no tienes que ceder a la tentación. ¿Alguna vez has hecho la promesa de orar por alguien – y después lo olvidaste? Él nunca se olvida de orar por ti.

Las especies aromáticas sobre el altar de incienso tenían que ser molidas y quemadas para dejar salir su fragancia. Las brasas de fuego del altar de bronce en el atrio fueron utilizadas para encender el fuego sobre el altar de oro. El altar de bronce habla de la muerte y sacrificio del Señor Jesús. Él tuvo que ser nuestro Salvador que sufrió antes de que pudiera ser nuestro Salvador de oración.

Él murió como sacrificio tuyo. ¿Alguna vez has recibido a Aquel que dio Su vida por tus pecados? Si no, ¿lo harás ahora mismo?

Muestra Ilustración #9

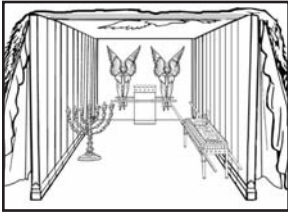

En nuestra lección hoy hemos visto tres símbolos del Señor Jesús. Volvamos a pensar en ellos otra vez.

1. La mesa del pan de la pro-porción nos ayuda a recordar que Él es el pan de vida.

2. El candelero nos recuerda que Él es la luz del mundo.
3. El altar de incienso sugiere que Aquel que vive para siempre está orando por nosotros.

Si has confiado en el Señor Jesús éstas son verdades maravillosas. Si no lo has hecho, no significa mucho para ti. ¿Te gustaría poner tu fe en Él hoy? (**Maestro:** Haga clara y sencilla la invitación.)

Lección 3

EL LUGAR SANTÍSIMO

Pasajes bíblicos a estudiar: Éxodo 16:32-34; 25:10-22; 37:1-9; Levítico 16:1-22; Números 17:1-10; Deuteronomio 10:2, 5; Hebreos 9:4; 7-15; 10:1-14; 19-22.

La meta de la lección: Que los estudiantes aprendan acerca del lugar de reunión entre el Dios Santo y el hombre pecaminoso.

Lo que sus estudiantes deben saber: Que nadie puede acercarse a Dios excepto a través de un sacrificio de sangre por los pecados.

Lo que sus estudiantes deben sentir: Un sentido de pecaminosidad; agradecimiento por el perdón del pecado por medio de la sangre de Cristo.

Lo que sus estudiantes deben hacer:

Inconversos: Poner su fe en el Salvador que limpia de todo pecado.

Salvos: Estar determinado para compartir el mensaje de la salvación con un amigo particular esta semana.

Bosquejo de la lección para los cuadernos del maestro y de los estudiantes:

1. El Arca del Testimonio/Pacto (Éxodo 25:10-22; 37:1-9).
2. Las Cosas Que Hay Dentro del Arca del Testimonio/Pacto (Éxodo 16:32-34; Números 17:1-10; Deuteronomio 10:2, 5; Hebreos 9:4).
3. El Día de la Expiación (Levítico 16:1-22).
4. El Señor Jesucristo y Nuestro Día de Expiación (Hebreos 9:7-15; 10:1-14, 19-22).

El versículo para memorizar:

Porque no entró Cristo en el santuario hecho de mano, figura del verdadero, sino en el cielo mismo para presentarse ahora por nosotros ante Dios. (Hebreos 9:24)

NOTA PARA EL MAESTRO

Repase con sus estudiantes las mayores tipologías que han sido presentadas hasta este punto en el estudio sobre el Tabernáculo. Recuerde la ley más importante al enseñar: ¡Repase, repase, repase!

Cuando usted llegue al final de la lección, explique (si es posible) que el Templo en Jerusalén reemplazó el Tabernáculo en el desierto. El velo que fue rasgado cuando Cristo murió no estaba en el Tabernáculo. Estaba en el Templo, el cual tenía el mismo tipo de muebles que tuvo el Tabernáculo (2 Crónicas 3:11-5:14).

LA LECCIÓN

Finees había estado anticipando este día hace mucho tiempo. El Abuelo Aarón, el sumo sacerdote, estaba viniendo a la tienda de Finees. Su abuelo daría respuesta a sus preguntas acerca del Tabernáculo. Finees sabía que el altar de bronce y la fuente estaban en el atrio. Recordaba los materiales usados

para hacer las cubiertas del Tabernáculo. Podía explicar lo que estaba dentro del Lugar Santo. Pero Finees no sabía lo que estaba al otro lado del velo en el Lugar Santísimo. Su abuelo podría decirle acerca de eso.

Casi tan pronto como Aarón llegó, Finees le preguntó, “Abuelo, ¿Cómo es el interior del Lugar Santísimo?”

El Abuelo Aarón hizo una sonrisa. Mientras hablaba, su voz era suave y reverente. “No hay lámpara, ni vela, ni ventana en el Lugar Santísimo. Sin embargo, no hay tinieblas allí, porque una luz inusual llena el lugar. La luz es de Dios mismo. Es un señal que Él está con nosotros.”

Finees respiró profundamente, pero no interrumpió.

1. EL ARCA DEL TESTIMONIO/ PACTO

Éxodo 25:10-22; 37:1-9

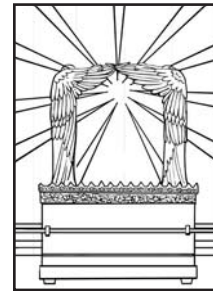

Muestra Ilustración #10

El Abuelo Aarón continuó, “En el Lugar Santísimo hay un solo mueble, pero tiene dos partes. La parte inferior se llama el Arca del Testimonio o el Arca del Pacto (la palabra ‘pacto’ significa ‘acuerdo’.) Realmente es una caja hecha de madera, cubierta con oro. (**Maestro:** Era casi de cuatro pies de longitud y un poco más de dos pies de altura. Haga una comparación con algo que sus estudiantes pueden ver.)

“La parte superior—hecha de oro puro—se llama el Propiciatorio. Sirve como una tapa para la caja. Es extremadamente hermosa. En cada extremo del propiciatorio hay un querubín de oro. Los dos querubines tienen sus rostros el uno en frente del otro. Extienden sus alas el uno hacia el otro. Finees, ésta es la parte más especial de todo el Tabernáculo.”

“¿Por qué, Abuelo?”

Aarón respondió, “Dios dijo a Moisés cómo el propiciatorio debía ser hecho. En aquel entonces Él hizo una promesa diciendo, ‘Y de allí me declararé a ti, y hablaré contigo sobre el propiciatorio, de entre los dos querubines que están sobre el arca del testimonio.’ Éste es el lugar donde descansa la gloria de Dios. Es por eso que esta parte del Tabernáculo es la parte más maravillosa de todas, Finees.”



2. LAS COSAS QUE HAY DENTRO DEL ARCA DEL TESTIMONIO/PACTO

Éxodo 16:32-34; Números 17:1-10; Deuteronomio 10:2, 5; Hebreos 9:4

Muestra Ilustración #11

El Abuelo Aarón continuó, “Dentro del Arca del Testimonio/Pacto están las tablas de piedra con los Diez Mandamientos. También hay una vasija de oro que contiene maná.” (¿Por qué piensas que Dios mandó que Su gente guardara maná en el Arca del.

Testimonio/Pacto? – Éxodo 16:32.) Cuando Aarón explicó todo esto a Finees, él no sabía que había otra cosa en el Arca del Testimonio.

Aarón tampoco sabía en aquel momento. Pero tú puedes saber, si escuchas cuidadosamente. Algún tiempo después de esto, ciertos hombres israelitas estaban disgustados porque solamente Aarón y su familia eran sacerdotes. “Somos tan buenos como Aarón,” ellos insistieron orgullosamente.

Así que, Dios habló a Moisés diciendo, “Toma de los hijos de Israel una vara por cada tribu. Escribe el nombre de cada uno sobre su vara. Ponlas en el Lugar Santo delante del velo. Mañana en la mañana una de las varas florecerá. El dueño de esa vara – y la tribu que esa se representa – será mi elección de aquellos que deben servirme.”

La mañana siguiente Moisés recogió las varas y las llevó a la gente. Inmediatamente todo el mundo vio que la vara de Aarón no seguía siendo una vara muerta. Estaba viva. Había crecida y florecida con flores y almendras. Dios quería que Su gente recordara para siempre que solamente aquellos que Él eligió podrían servirle. Por eso Él mandó que la vara de Aarón fuera puesta en el Arca de Testimonio junto con los Diez Mandamientos y la vasija de maná.

¿Estás listo para más recordatorios del Señor Jesús?

1. En el Arca del Testimonio/Pacto, el oro y la madera nos recuerda que Jesucristo es tanto Dios como hombre.
2. Él es el Único que obedeció perfectamente la santa ley de Dios, los Diez Mandamientos.
3. Él es el pan – el maná – que descendió del Cielo.
4. Él es la resurrección y la vida, como fue demostrado por medio de la vara que floreció.

3. EL DÍA DE LA EXPIACIÓN

Levítico 16:1-22

Ahora regresamos a Finees. “Yo sé, Abuelo,” él empezó, “que usted entra en el Lugar Santísimo sólo una vez por año en nuestro Día de la Expiación. Por favor, ¿me diría más sobre eso?”

“El Día de la Expiación es el día más solemne de todo nuestro año,” explicó Aarón. “Es un día de remordimiento y tristeza por causa del pecado. Es el día en que yo, el sumo sacerdote, me reúno con Dios en nombre de toda la gente de Israel. En ese día no llevo la hermosa vestidura del sumo sacerdote. Llevo solamente ropa sencilla de lino.”

(Finees siempre había admirado la hermosa vestidura de su abuelo. A veces le preguntaba sobre ellas. Ahora mismo estaba interesado en el Día de la Expiación.)

El sumo sacerdote habló con su nieto, “Primeramente, matamos un becerro sobre el altar de bronce. Recojo su sangre en un lebrillo y lo llevo al Lugar Santo. Allí, del altar de oro, lleno un incensario con brasas de fuego e incienso.”



Muestra Ilustración #12

Él siguió hablando, “Cuando entro al Lugar Santísimo, el humo del incienso o perfume cubre el propiciatorio. (Levítico 16:12-13.) Meto mis dedos en la sangre del lebrillo y la rocío una vez sobre el propiciatorio. Otra vez meto mis dedos en la sangre. Esta vez la rocío sobre el suelo en frente del propiciatorio. Una vez, dos, tres, cuatro, cinco, seis, siete veces en

total, rocío la sangre sobre el suelo. La gente espera afuera del Tabernáculo. Cuando regreso, ellos saben que a causa de mi obediencia al Señor, Él aceptó mi ofrenda. Si yo no hubiese hecho el tipo de ofrenda que Él pidió, me hubiera matado. Esta primera ofrenda es para mí y para aquellos que viven en mi casa. Después, hago una ofrenda por la gente.

“Esta vez un cabrito es degollado por el pecado de la gente,” explicó el Abuelo Aarón. “Su sangre también es recogida en un lebrillo. Llevo esta sangre dentro del velo al Lugar Santísimo. Rocío la sangre una vez sobre el propiciatorio y siete veces sobre la tierra.”

4. EL SEÑOR JESUCRISTO Y NUESTRO DÍA DE EXPIACIÓN

Hebreos 9:7-15; 10:1-14; 19-22

Mientras que Finees está pensando en este Día de la Expiación especial, queremos pensar en el Señor Jesús.

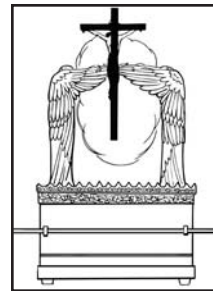

Muestra Ilustración #13

Rociando la sangre una vez sobre el propiciatorio nos recuerda que Jesucristo murió una vez para siempre por el pecado. En la Biblia, el número siete se usa frecuentemente para mostrar que algo es perfecto o completo. Rociando la sangre siete veces nos dice que Dios trata con el pecado perfecta y completamente.

La sangre sobre el propiciatorio satisface a Dios con respecto a los pecados de la gente. Primero, fue satisfecho porque la gente le obedeció por hacer lo que les había mandado. Segundo, Dios fue satisfecho porque la sangre rociada sobre el propiciatorio indicaba lo que el Señor Jesús iba a hacer cientos de años después.

El Abuelo Aarón tenía una cosa más que decir. “Cuando regreso la segunda vez del Lugar Santísimo, la gente sabe que Dios ha aceptado la ofrenda de sacrificio por su pecado. Entonces pongo mis manos sobre la cabeza de un cabrito vivo y confieso los pecados de la gente. Ese cabrito es enviado lejos y perdido intencionalmente en el desierto para siempre. Nuestros pecados han sido cubiertos y olvidados. ¡Cuán contentos estamos por el Día de la Expiación!”

Otra vez, queremos aprender algunas cosas acerca de nuestro bendito Señor. ¿Sabes que Él es nuestro Sumo Sacerdote? ¿Sabes que tenemos un día de expiación? La Biblia habla acerca de estas cosas en el libro de Hebreos.

En el Día de la Expiación el sumo sacerdote entraba a la presencia de Dios en el Lugar Santísimo. Llevaba con él la sangre de un animal por los pecados de la gente. En la misma manera, el Señor Jesús (nuestro gran Sumo Sacerdote) ha entrado a la presencia de Dios—en el Cielo mismo. Pero la sangre que Él ofreció no fue la sangre de animales. Fue Su propia sangre preciosa. Él la ofreció por tus pecados y por mis pecados. Fue un solo sacrificio para siempre.

Ahora no necesitamos un día de expiación anual. Nuestro día de expiación sucedió una sola vez. Nunca jamás será repetido. Cuando el Señor Jesús fue crucificado, Él pagó la deuda de nuestros pecados con Su vida, Su sangre. Ese fue nuestro día de expiación.

Cuando murió Jesús, una cosa asombrosa sucedió. En el Templo de Jerusalén, el velo masivo entre el Lugar Santo y el Lugar Santísimo fue rasgado completamente desde arriba hacia abajo. (No desde abajo hacia arriba.) Fue como si manos invisibles lo hubieran hecho. ¡Y así fue! Dios había rasgado ese gran velo. Porque el Señor Jesús dio Su sangre, el camino hacia Dios fue abierto para siempre para cada persona que le recibiera.

Cuando Jesús (el Cordero de Dios) murió, la obra de Aarón, de Eleazar, de Finees, así como también la obra de muchos otros sacerdotes fue cumplido. Después de la muerte del Señor Jesucristo, Dios nunca jamás aceptaría otro sacrificio de un animal. Aceptaría sólo el sacrificio de Su Hijo. ¿Has recibido este sacrificio por tu pecado? Ningún otro servirá. (**Maestro:**

Ofrece una clara invitación definida.)

Si ya estás en la familia de Dios, piensa en alguien a quien te gustaría introducir al Señor Jesús esta semana. Escribe su nombre en tu cuaderno. Oremos juntos, pidiendo que Dios te dé la oportunidad de hablar con él o ella acerca del Salvador.

Lección 4 EL SUMO SACERDOTE

Pasajes bíblicos a estudiar: Éxodo 28:1-43; 39:1-31; Levítico 8:6-9; Hebreos 2:9; 5:1-10; 6:13-20; 7:23-28; 8:1-6; 9:1-10:22.

La meta de la lección: Mostrar que ya no se necesita el sumo sacerdote del Antiguo Testamento porque Cristo es el Gran Sumo Sacerdote.

Lo que sus estudiantes deben saber: La única manera de llegar a Dios es a través del Señor Jesucristo.

Lo que sus estudiantes deben sentir: Un deseo de compartir el mensaje de la salvación con aquellos que están tratando de llegar a Dios por algún otro medio.

Lo que sus estudiantes deben hacer: Decidir usar sus ilustraciones de los muebles del Tabernáculo para introducir a otros al Salvador.

Bosquejo de la lección para los cuadernos del maestro y de los estudiantes:

1. La Vestidura del Sumo Sacerdote (Éxodo 28:1-14, 31-35, 39-43; 39:1-7, 22-29; Levítico 8:6-7).
2. El Pectoral y La Mitra (Éxodo 28:15-30; 36-38; 39:8-21, 30-31; Levítico 8:8-9).
3. El Señor Jesús – Nuestro Sumo Sacerdote (Filipenses 2:5-9; Hebreos 2:9; 5:1-10; 6:13-20; 7:23-28; 8:1-6).
4. El Tabernáculo Entero – Un Símbolo del Señor Jesús (Hebreos 9:1-10:22).

El versículo para memorizar:

Yo soy el camino, y la verdad, y la vida; nadie viene al Padre, sino por Mí. (Juan 14:6)

NOTA PARA EL MAESTRO

En su repaso, hable del significado de lo que el Arca del Testimonio contiene. Mencione las actividades del sumo sacerdote en el Día de la Expiación. Asegúrese de que sus estudiantes entiendan nuestro día de expiación y sepan quién es nuestro Sumo Sacerdote. Repase, también, el velo rasgado. Puesto que ésta será nuestra última lección sobre el Tabernáculo, tome tiempo para asegurarse de que el mensaje haya llegado a los corazones de los estudiantes.

LA LECCIÓN

A Finees le encantaba ver a los sacerdotes haciendo su trabajo en el Tabernáculo cada día. Cada hombre sabía qué hacer y cuándo hacerlo. Todos se vestían en lino blanco de cabeza a pie.

La Biblia dice que el lino blanco es un símbolo de justicia. (Apocalipsis 19:8.) Somos vestidos en la justicia de Dios y servimos como sacerdotes (Apocalipsis 1:5-6; 5:9-10).

1. LA VESTIDURA DEL SUMO SACERDOTE

Éxodo 28:1-14, 31-35, 39-43; 39:1-7, 22-29; Levítico 8:6-7



Muestra Ilustración #14

En el principio, su abuelo se vestía como todos los sacerdotes: con un manto de lino blanco. Pero en obediencia al mandato de Dios, Moisés le puso un manto azul sobre su manto blanco. Campanillas de oro colgaban alrededor de la orla. Entre las campanillas estaban las granadas (una granada es una fruta cuya apariencia es similar a la de una manzana. Adentro está llena de cientos de semillas.) Sobre el manto azul Moisés puso otro manto más corto sin mangas. Esto era el efod. La tela hermosa del efod fue tejida con azul, púrpura, carmesí, oro y lino torcido. Tenía dos hombreras que se juntaban a sus dos extremos con grandes piedras de ónice. (Las piedras de ónice son piedras preciosas.) Sobre cada piedra fue grabado el nombre de seis de las tribus de Israel. Así que, el sumo sacerdote llevaba los nombres de las doce tribus de Israel sobre sus hombros.

2. EL PECTORAL Y LA MITRA

Éxodo 28:15-30, 36-38; 39:8-21, 30-31; Levítico 8:8-9



Muestra Ilustración #15

El efod tenía un cinto hecho de la misma hermosa tela. Entonces Moisés fijó un pectoral sobre el pecho de Aarón. El pectoral permanecía en su lugar con cadenas de oro y cordones azules. En el pectoral fueron puestas doce piedras preciosas: una esmeralda, un zafiro, un diamante, una amatista... y otras hermosas piedras preciosas. Todas fueron puestas en pedrerías de oro. Sobre cada piedra fue grabado el nombre de uno de las doce tribus. El sumo sacerdote no sólo llevó los nombres de las tribus de Israel sobre sus hombros, también los llevó cerca de su corazón.

Finalmente Moisés puso la mitra sobre la cabeza de Aarón. La mitra tenía una lámina de oro en frente. Finees podía ver algo escrito en la lámina. Mirando cuidadosamente, él vio las palabras, "SANTIDAD A JEHOVÁ." Moisés había explicado, "Dios dijo que estas vestiduras son para gloria y hermosura."

Finees, sin embargo, quería que su abuelo le dijera más acerca de la ropa especial del sumo sacerdote. "¿Tienen algún significado especial las campanillas alrededor de la orla del manto?" preguntó él.

“Sí, hijo mío, lo tienen. Las campanillas suenan cuando camino. Cuando la gente oye las campanillas, les hace pensar en el Señor Jehová. Saben que estoy haciendo Su trabajo. Y las campanillas hablan de Él. Pero si las campanillas dejan de sonar, la gente sabría que morí por fallar en la manera de acercarme a Dios de la forma que Él designó.”

El Abuelo Aarón seguía hablando, “Las granadas me recuerdan que he sido elegido para servir al Señor. Los resultados de mi trabajo son como frutos para Él.” Nosotros no llevamos campanillas para hacer que la gente recuerde al Señor. Les hacemos pensar en Él por las cosas que decimos y por la manera en que vivimos. Las campanillas representan nuestro testimonio para Él. Dios también quiere que seamos creyentes que llevan mucho fruto. No llevamos granadas. Pero cuando tenemos una relación cercana con el Señor Jesús, testificando a otros de Él, llevamos fruto para Él.

“¿Por qué llevas los nombres de las doce tribus sobre tus hombros y el pectoral?” preguntó Finees.

El Abuelo Aarón dejó escapar un gran suspiro. “Soy muy responsable por los hijos de Israel,” explicó él. “Como su sumo sacerdote, soy el mediador entre ellos y Dios. El hombro es el lugar de fuerza. Los nombres sobre mis hombros significan que yo quiero llevarlos a través de los lugares difíciles. Hablo con Dios sobre ellos en la oración. Nunca olvido que ellos son mi responsabilidad. Sus nombres sobre las piedras preciosas del pectoral me recuerdan que los llevo cerca de mi corazón. El corazón es el lugar de amor.” Otra vez, el Abuelo Aarón dejó escapar una respiración profunda. Entonces sonrió. “Es cierto que amo a mi gente mucho,” añadió él.

3. EL SEÑOR JESÚS, NUESTRO SUMO SACERDOTE

Filipenses 2:5-9; Hebreos 2:9; 5:1-10; 6:13-20; 7:23-28; 8:1-6



Muestra Ilustración #16

Aquí tenemos un símbolo espléndido de nuestro Señor Jesús. Es Aquel Fuerte, coronado de honra y gloria. (Hebreos 2:9.) Si le has recibido como tu Salvador, Él – el Señor de gloria – te lleva a través de los lugares difíciles. Te sostiene sobre Su hombro – el lugar de fuerza. También te guarda cerca de Su corazón – porque Él te ama mucho. ¡Qué Sumo Sacerdote más maravilloso es Él!

Finees no tenía que preguntar acerca de la tela hermosa del efod. Ya había aprendido acerca del significado de los colores de las cortinas del Tabernáculo. Entendió por qué Dios dijo que estas vestiduras eran para hermosura y gloria. El sumo sacerdote las llevó cada día excepto uno – el Día de la Expiación. Entonces, cuando llevó la sangre delante del Señor Jehová por los pecados de la gente, él llevaba el sencillo manto blanco.

Eso, también, es un símbolo del Señor Jesús. Cuando Él vivía en el Cielo antes de descender a la tierra, Él fue vestido en majestad y gloria. Él, Dios el Hijo, fue exaltado sobre cada ángel en el Cielo. Pero cuando llegó para tomar nuestro pecado sobre Sí mismo, Él dejó al lado esa gloria, tal como el sumo sacerdote hizo con su vestidura hermosa en el Día de la Expiación. Después de que Cristo murió por nuestros pecados, Él resucitó de la tumba. Ya está en el Cielo. Y la gloria que le había pertenecido antes de que se humillara y descendiera a la tierra, ¡es restaurada en Él! (Filipenses 2:5-9)

Finees pensaba otra vez en el tiempo en que Moisés había puesto sobre su Abuelo Aarón las vestiduras del sumo

sacerdote. ¡Qué día maravilloso había sido ése! Fue el día en que el Tabernáculo fue armado por primera vez. Miles y miles de hombres y mujeres y niños y niñas estaban allí. Las cortinas habían sido colgadas, las columnas puestas y el altar situado en su lugar. Entonces, cuando todo fue cumplido, la nube de la gloria de Dios llenó el Tabernáculo. Ninguna persona podía entrar el Tabernáculo – ni aun Moisés o el sumo sacerdote – mientras la nube llenaba el Tabernáculo. Porque era Dios mismo llenando todo el lugar. Finalmente, la nube se levantó y descansó sobre el Lugar Santísimo. Allí se quedó como señal de que Dios estaba presente con Su gente. Finees sabía que nunca olvidaría ese día.

Había muchas cosas para aprender sobre el Tabernáculo – esta maravillosa tienda portátil. Esperamos que tú, igual como Finees, nunca olvides. No has visto la tienda, ni has tomado parte en esta adoración como lo hizo Finees. Así que será más difícil recordar. Pero pide que Dios te haga recordar estas lecciones y las verdades que has aprendido.

4. EL TABERNÁCULO ENTERO: UN SÍMBOLO DEL SEÑOR JESÚS

Hebreos 9:1-10:22

Muestra Ilustración #17/18

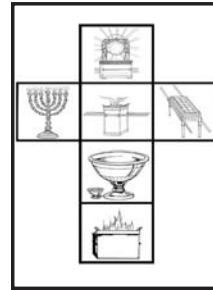

(**Maestro:** Sujete lateralmente la ilustración #17 junto con la #18. Señale cada mueble cuando lo mencione.) Hemos aprendido que sólo el Señor Jesús es nuestra puerta o entrada. El altar de bronce nos recuerda que Él es nuestro sacrificio por el pecado. Su sangre es suficiente para los pecados del pasado, los del presente, y aun los del futuro. Vamos a Él una vez para recibir el perdón de la pena por nuestros pecados. En aquel momento somos hechos sus hijos. La fuente nos recuerda que aquellos que han confiado en Cristo deberían ir a Él diariamente para lavamiento. (Juan 13:6-10; Efesios 5:25-27.)

El altar de incienso nos recuerda que el Señor Jesús está orando por nosotros. Le recordamos como nuestro Sumo Sacerdote cuando pensamos en el Arca del Testimonio/Pacto y el propiciatorio. Él entró a la presencia de Dios – no con la sangre de animales, sino con Su propia sangre preciosa, la cual ofreció una sola vez. Por causa de Su muerte y resurrección, todo aquel que cree en Él es librado de la pena del pecado para siempre.

(**Maestro:** Para concluir, mientras usted cita Juan 14:6, trace con su dedo desde la entrada/puerta abajo hacia el propiciatorio arriba, y desde el candelero hacia la mesa del pan de la proposición, enfatizando la forma de la cruz.)

El Señor Jesucristo es el único camino hacia Dios. Él dijo, “Yo soy el camino, (señale la entrada y el altar de bronce), la verdad y la vida (indique la fuente y el altar de incienso): nadie viene al Padre (señale el Arca y el Propiciatorio) sino por mí.” (Señale el candelero y la mesa del pan de la proposición.) Nadie jamás puede acercarse a Dios sino por medio de la sangre de Su Hijo, el Señor Jesucristo. ¿Has puesto tu fe en Él? Si no, ¿lo harás en este momento?

Si ya eres Su hijo, ¿has compartido las verdades del Tabernáculo con alguien que no le conoce a Él? ¿Por qué no dibujas una cruz grande en tu cuaderno para ilustrar los muebles? (**Maestro:** Anime a los estudiantes para que hagan dibujos de las ilustraciones 17 y 18 en sus cuadernos.) Entonces usa tu cuaderno para compartir con tus amigos y parientes el único camino para llegar a Dios: a través de Cristo, el Hijo de Dios, Él que dio Su sangre por sus pecados.

Ilustraciones para colorear

Prepárese: Haga una fotocopia de las páginas 11 y 12. Corte aparte, luego coloque cada ilustración individual en la cama de copiadora. Amplíese entre el 300% al 325% para hacer una copia para cada estudiante en su clase. Para los mejores resultados, ponen su copiadora “al modo de texto” y no “modo de foto/escala de grises” si este rasgo está disponible a Usted.

Lección 1

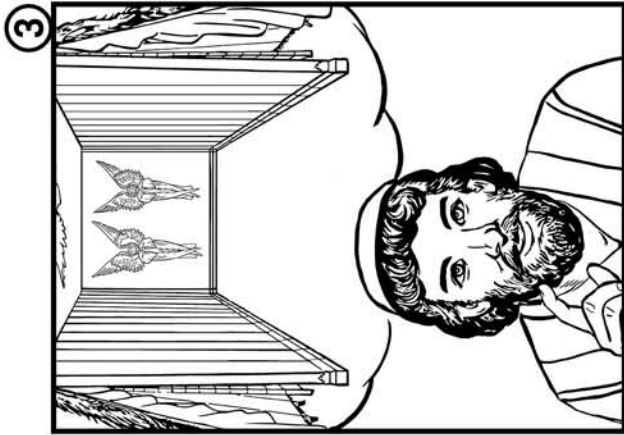
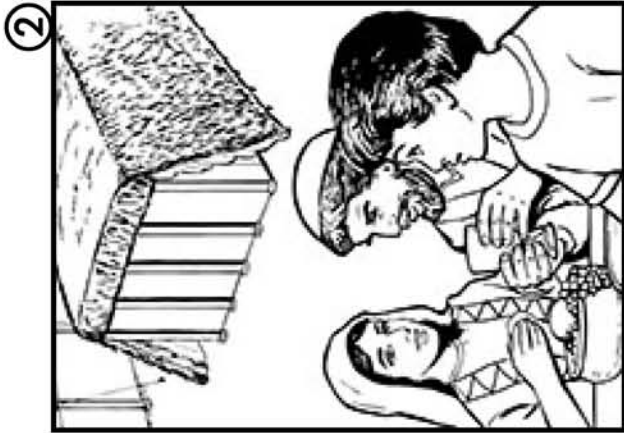
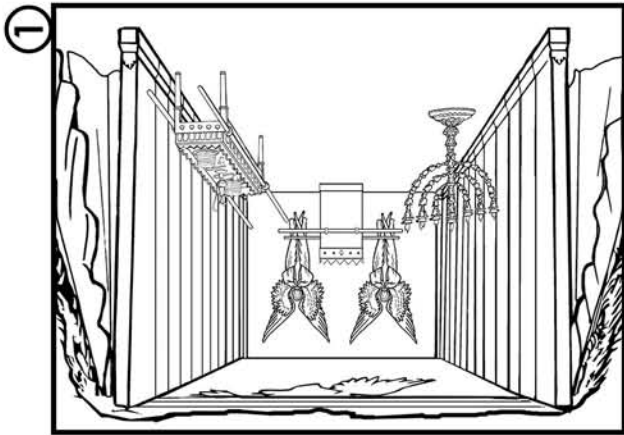

Lección 2

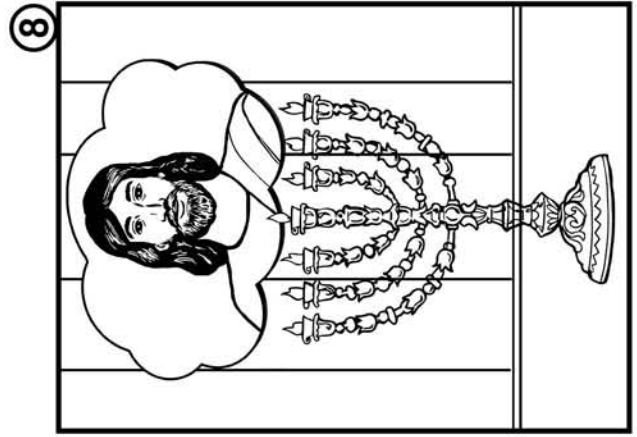
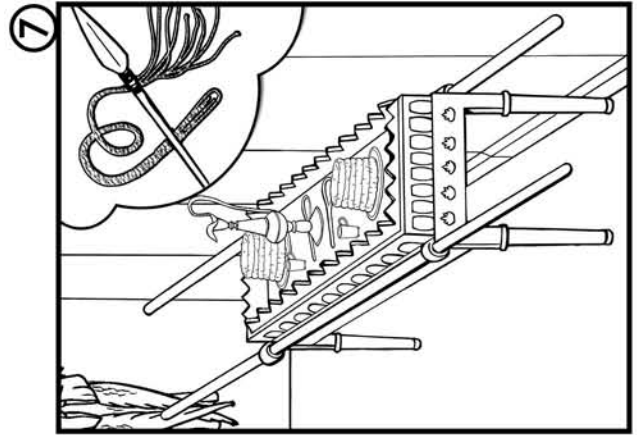
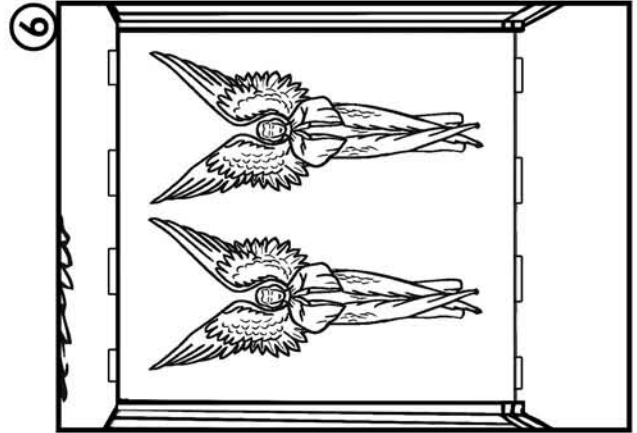

Lección 3

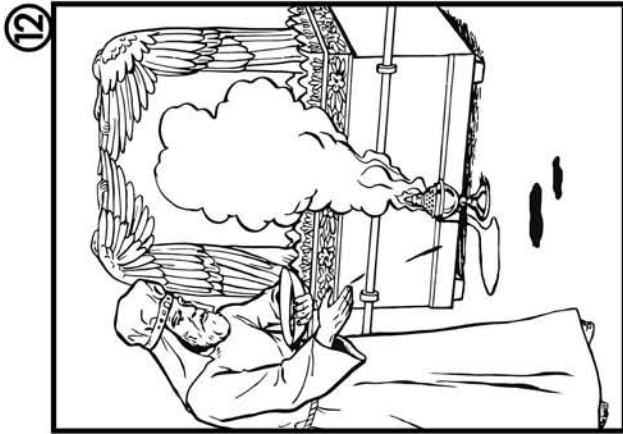
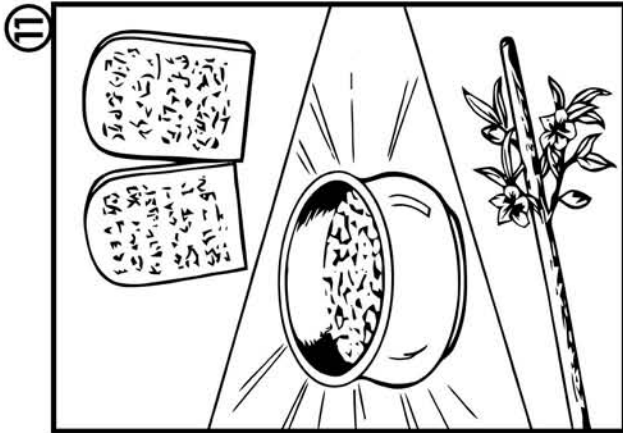
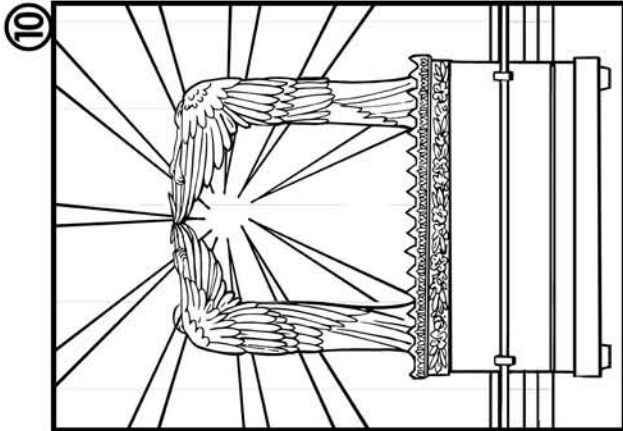
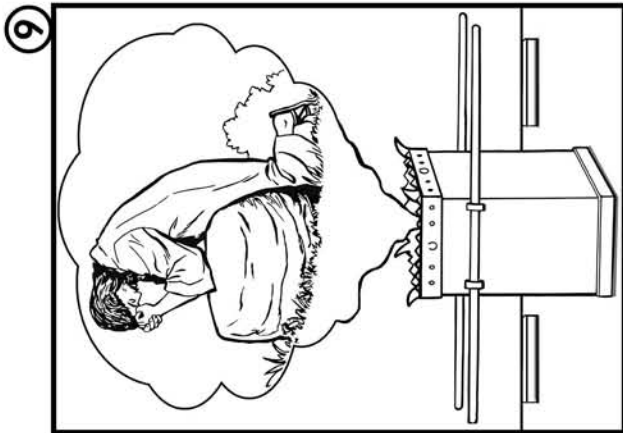

Lección 4

