



TOUCHLESS TRASH CAN®

USER MANUAL

IT08RCB / IT13RCB



Items included in the package:

- Sensor Trash Can Lid
- Stainless Steel Trash Can Body
- Deodorizer Compartment
- One (1) Activated Carbon Filter
- Trash Bag Retainer Ring
- User Manual

Optional items NOT in the package:

- Official AC Power Adapter
- Replacement Activated Carbon Odor Filters
- Stainless Steel Cleaner
- Premium Trash Bags

To order optional items, please visit www.iTouchless.com



Protect your purchase. Register today!
www.iTouchless.com/register

Available Product Model No.:

IT08RCB (8 Gallon)

IT13RCB (13 Gallon)

Problem or Damaged Package? DO NOT RETURN TO STORE

Contact us on www.iTouchless.com/contacts or call toll free 1-844-660-7978 for instructions

INTRODUCTION

The Touchless Trash Can helps create a germ-free, odor-free, automated environment. It uses patented, invisible, harmless, infrared technology. As your hand or debris approaches the can (about 6 inches/10 cm away) the infrared sensor on the lid automatically opens the lid. After your hand is withdrawn the lid will close automatically after 4 seconds. Lid will remain open if debris or hand is within 6 inches of the infrared sensor zone. There are 2 buttons on the front of each lid to open and close the lid manually, as well as on/off switch on the back of the trash can for powering the unit on and off.

Four “D” size batteries (not included) can last up to 10,000 usages. The Touchless Trash Can is available in various sizes online at iTouchless.com.

VisioSense™ Indicator Light (LED Light)

1. When there is an object in the Sensor Zone, the LED Indicator Light will remain green and the Lid will remain open until object is removed from the sensor zone.
2. Once item is removed from the Sensor Zone, the LED Indicator Light will flash red to indicate that the lid will close in 6 seconds.
3. If an object is placed back into the Sensor Zone when the LED Indicator Light is flashing red, the light will turn solid green again and the Lid will remain open.

ATTENTION

1. Do not submerge the lid in water as it houses the electronic control. You may clean it with a lightly dampened cloth.
2. Clean the trash can body only with products safe for use on stainless steel.
3. Do not press or force the trashcan lid to close. Lid will close automatically after your hand or debris is removed from sensor zone.
4. Replace batteries immediately when the indication light turns to yellow/amber. This will ensure the lid continues to operate properly.
5. Avoid direct sunlight on the infrared sensor.
6. Ensure there is enough room to operate the trash can without blocking the opening and closing of the lid.
7. Do not use a power adapter that is not authorized by iTouchless; it may result in fire, electric shock, or injury.
8. Do not use power adapter at the same time to operate the trash can. It can only be powered by one source at a time.
9. Do not overstuff trash bag. It may cause tearing or difficulty removing.
10. Automatic parts may not be suitable for small children or pets.

 © 2017 iTouchless Housewares & Products, Inc. All Rights Reserved.

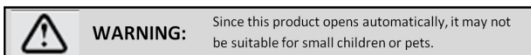

MADE IN CHINA

OPERATING INSTRUCTIONS

- Remove the lid unit from the trash can. Remove Deodorizer Compartment located on the underside of Lid Unit above the battery compartment. Open battery compartment cover (PICTURE 2) to insert 4 "D" size batteries (not included). Close battery compartment cover. Insert the Activated Carbon Filter and reinstall the Deodorizer Compartment. (see **USING THE ACTIVATED CARBON FILTER.**)
- Insert one correct size (13 gallon to 18 gallon) trash bag through Smart Retainer Ring (PICTURE 3). See **HOW TO USE THE TRASH BAG RETAINER RING.** Video instruction is also available at www.itouchless.com/retainer_ring_video.
- Place the lid unit onto the can body and make sure it is securely attached.
- Turn the power switch on the back of the Lid Unit (PICTURE 4) to "On" position. A red Indicator Light will turn on for 3 seconds. It will flash once every 3 seconds to show that the system is on and ready to use.
- Place hand or any object 6 inches above Infrared Sensor on the front of Lid Unit to open. When there is an object in the Sensor Zone, the LED Indicator Light will remain green and the Lid will remain open until object is removed from the Sensor Zone. Once item is removed from the Sensor Zone, the LED Indicator Light will flash red to indicate that the lid will close in 6 seconds. If an object is placed back into the Sensor Zone when the LED Indicator Light is flashing red, the light will turn solid green again and the Lid will remain open. With the new Reflex™ quick opening technology, during Lid closing, it will instantly open again if objects are detected in the Sensor Zone
- If you press the open button, the lid will open, and remain open for 5 minutes before closing automatically – unless you press the close button manually. The trash can will then resume automatic mode.

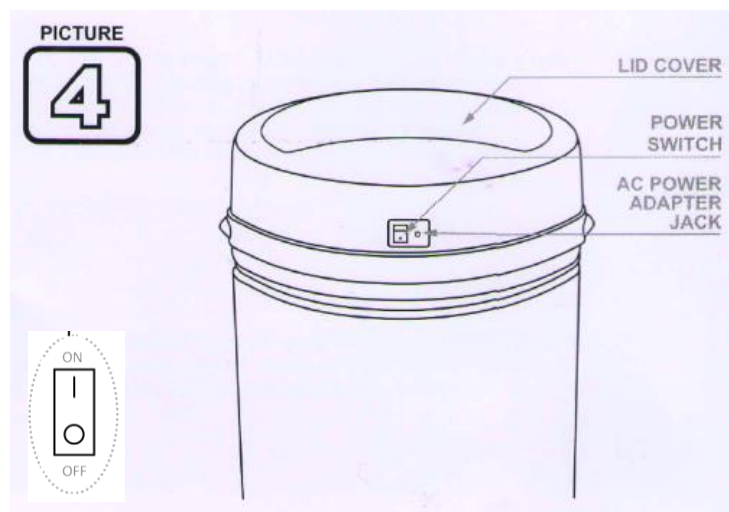
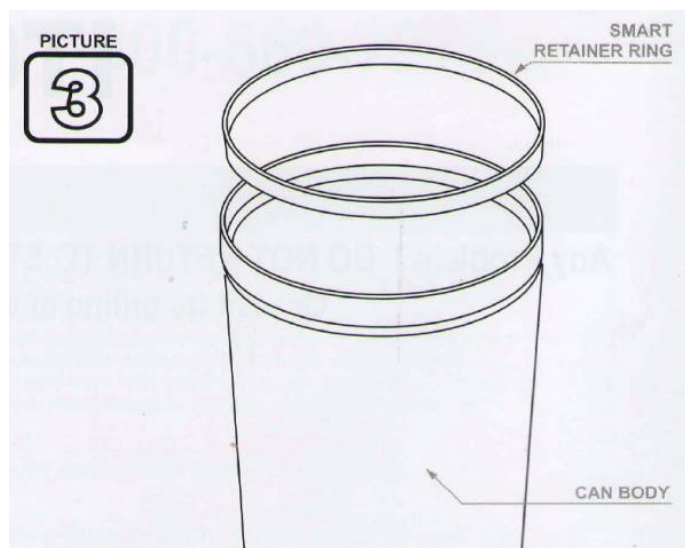
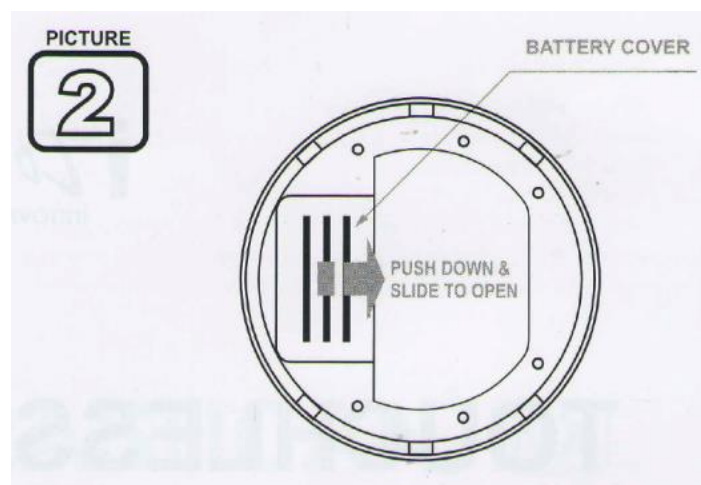
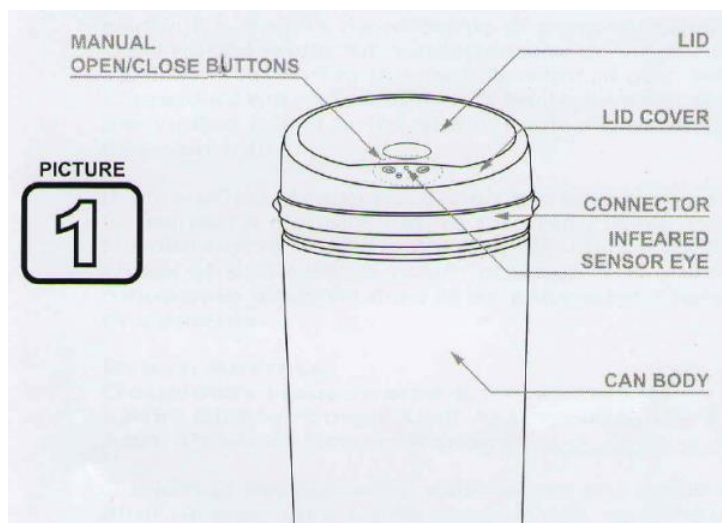

Problem or Damaged Package? DO NOT RETURN TO STORE

Contact us on www.iTouchless.com/contacts or call toll free 1-844-660-7978 for instructions

HOW TO USE THE TRASH BAG RETAINER RING



STEP 1
Place trash bag inside trash can, then wrap the top of the bag over Ring.



STEP 2
Secure Ring onto the edge of the can body.

USING THE ACTIVATED CARBON FILTER

Touchless Trash Can is equipped with a Deodorizer Compartment that houses the odor-neutralizing Activated Carbon Filter. One (1) replaceable Activated Carbon Filter is pre-installed inside the Deodorizer Compartment. Please follow these instructions to maximize the filter power.

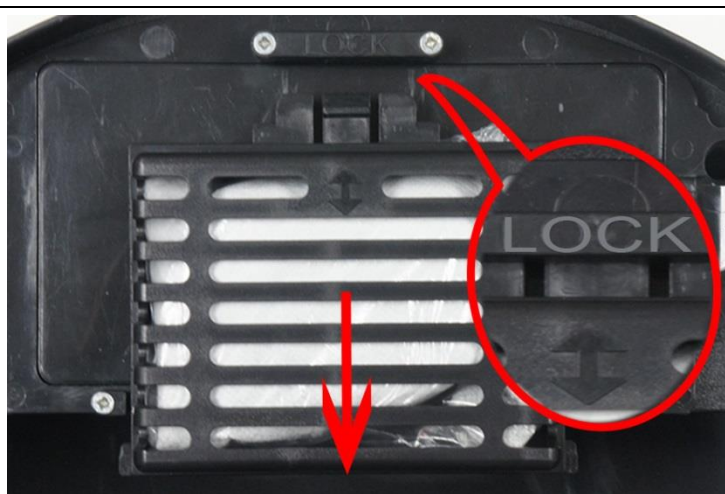

1) Locate the Deodorizer Compartment on the underside of the Lid Unit. Pull it away from the 'LOCK' symbol to unlock it.



2) Find the Activated Carbon filter inside the Deodorizer Compartment. Tear open and throw away the bag covering the Activated Carbon Filter pouch (**Do NOT cut open** the filter pouch).

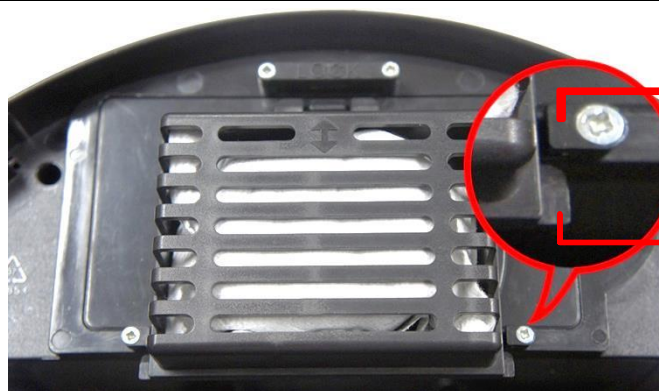

Latch

Tab

3) Align the two-way arrow on the Deodorizer Compartment to the 'LOCK' symbol while the two end tabs are in front of the latches. Press lightly on the Deodorizer Compartment and push toward 'LOCK' to lock it.

Cleaning Tips:

- Deodorizer Compartment can be washed with soap and warm water (not intended for dishwasher cleaning).
- Used Deodorizer pouch should be disposed of in a trash can.

ONE (1) YEAR LIMITED WARRANTY

Touchless Trashcan is distributed by iTouchless Housewares & Products, Inc. (iTouchless) with the highest quality components and most advanced technologies available. The trash can is warranted to be free from defects in material and workmanship, given normal use and care, for 365 days from the date of the original purchase with proof of purchase within the United States and Canada. iTouchless will only honor warranty requests from orders placed with our authorized dealers. Items sold as used, floor sample or refinished are sold solely under the terms and conditions of the selling party; iTouchless will not warrant such purchase. iTouchless will repair or replace a working condition Lid Cover thereof which fails as the result of such a defect during the warranty period.

The warranty is the customers' exclusive remedy for product defect and does not apply to:

- User modification
- Attachments to product by user that causes damage
- Any product, on which the seals and/or serial numbers have been broken, removed, tampered with, defaced or altered in any manner
- Damage caused by abuse, misuse, accident, water or theft

Except as stated above, iTouchless makes no express or implied warranties as to any product, in particular, makes no warranty of merchantability or of fitness for any particular purpose. iTouchless shall not be liable for consequential or incidental damages arising from any product defect. Our Liability is limited to the replacement of any defective product. iTouchless expressly disclaims all warranties not satisfied in this limited warranty. Any implied warranties that may be imposed by law are limited to the terms of this limited warranty. The Retainer Ring and Battery Cover are not covered by this warranty.

If Trash Can should fail during the warranty period, contact us at <http://www.itouchless.com/contacts/> to submit a request for warranty service. An administrative fee is assessed to cover the cost of shipping, packaging, and administration. The required administrative fee is subject to location. Fee references are as following: for Contiguous 48 U.S. States \$9.95 and up, for Canada \$19.95 USD and up, for Alaska and Hawaii \$29.95 and up.

Subject to the above conditions, we will ship you a working unit after payment has been provided for the warranty service fee. This warranty gives you specific legal rights. However, you may also have other rights that vary from state to state and province to province.

TROUBLESHOOTING Q&A

Problem	Solution
1. The trash can is brand new, and only works occasionally	Peel off the thin, transparent protector/sticker on top of the sensor eye. If the lid still doesn't work regularly, try a new set of batteries. Then follow the General Troubleshooting Steps below.
2. The lid stays open or lid opens and closes continuously	The sensor eye may be affected by dirt, stain, dust, moisture or reflection. Move the trash can to a different location or turn the trash can slightly so that the sensor faces another direction, and follow the General Troubleshooting Steps below.
3. Grinding noise when the lid opens/closes	This can be caused by broken gears or lid hinge. <ul style="list-style-type: none"> • Check for damage on the hinges that connect to the lid • Follow the General Troubleshooting Steps below • Visit iTouchless.com to order a new lid unit • Contact us through TouchlessTrashcan.com for warranty service
4. The lid does not open/close Important: Do not use batteries and AC power adapter at the same time. Trash can may only be powered by one source at a time.	If you are using Batteries: <ul style="list-style-type: none"> • Make sure batteries are inserted correctly and close the battery cover firmly • Turn power switch to "ON" position to see if the indication light is visible If you are using AC Power Adapter: <ul style="list-style-type: none"> • Unplug the adaptor and insert new alkaline batteries to see if the lid works on battery • If the trash can works with batteries, the AC adapter may be broken
5. I wave my hand over the sensor eye, but the lid does not open	It is not a motion sensor. Hold your hand or object steadily (do not wave your hand) within 4-6 inches over sensor eye for it to detect and open.
6. Why is the indicator light flashing in yellow/amber color?	The battery power is low. Replace all batteries with a new set of alkaline batteries. Do not use rechargeable batteries or old batteries.

GENERAL TROUBLESHOOTING STEPS:

- (1) Turn the power switch to "Off" mode, remove battery or unplug AC power adapter, then rub and wipe clean the sensor area with a soft damp cloth and dry it immediately with a soft dry cloth. Re-insert batteries or plug in AC adapter (DO NOT USE battery and AC adapter at the same time).
- (2) Place trash can in an open area where nothing is blocking or within 10 inches of the sensor eye. Make sure no sunlight or spotlight shines on the sensor. Turn on the power and try opening lid again.
- (3) If trash can is still not working correctly, remove the batteries or unplug AC adapter. Let trash can sit for at least 2 hours to reset. Try opening lid after reset.

If your trash can is still not working after trying these troubleshooting steps, please contact us at <http://www.iTouchless.com/contacts> for warranty service.

PARTS (more options at www.iTouchless.com/parts/trash-can/it0813rcb)

AC Adapter (optional, not included)



Lid Cover



Trash Bag Retainer Ring



Deodorizer Compartment



Activated Carbon Deodorizer



Open/Close Sticker



Battery Cover



Custom Fit Premium Trash Bags



Can Body
(8 or 13 Gallon)

ATTENTION

1. N'immergez pas le couvercle, car il abrite le système électronique. Vous pouvez le nettoyer à l'aide d'un chiffon légèrement humide.
2. Nettoyez la poubelle uniquement avec des produits adaptés aux surfaces en inox.
3. Ne forcez pas la fermeture du couvercle. Celui-ci se ferme automatiquement lorsque votre main s'éloigne de la zone du capteur.
4. Remplacez immédiatement les piles en cas de voyant lumineux jaune/orangé. Cela garantira le bon fonctionnement du couvercle.
5. Évitez une exposition directe au soleil du capteur infrarouge.
6. Assurez-vous que l'espace au-dessus de la poubelle est suffisamment large pour pouvoir l'ouvrir et la fermer correctement.
7. N'utilisez pas d'adaptateur de courant non agréé par iTouchless ; cela peut présenter un risque d'incendie, de choc électrique ou de blessures.
8. N'utilisez pas l'adaptateur de courant conjointement avec les piles pour faire fonctionner la poubelle. Une seule source doit être utilisée.
9. Les éléments automatisés ne conviennent pas aux petits enfants ou aux animaux domestiques.

iTouchless ©2016 iTouchless Housewares & Products, Inc. All Rights Reserved.



WARNING:

Since this product opens automatically, it may not be suitable for small children or pets.

MADE IN CHINA

MODE D'EMPLOI

- Retirez le couvercle de la poubelle. Retirez le compartiment désodorisant situé sous le couvercle au-dessus du compartiment des piles. Ouvrez ce dernier (FIGURE 2) pour y insérer 4 piles de type R20 (non incluses). Refermez le compartiment des piles. Insérez le filtre à charbon actif, puis remplacez le compartiment désodorisant (voir UTILISER LE FILTRE À CHARBON ACTIF).
- Placez un sac de 50-70L dans la poubelle à travers l'astucieux anneau de retenu (FIGURE 3). Voir COMMENT UTILISER L'ASTUCIEUX ANNEAU DE RETENU. Des instructions vidéo sont également disponibles sur www.itouchless.com/retainer_ring_video.
- Remplacez le couvercle sur la poubelle et assurez-vous qu'il est fixé correctement.
- Mettez l'interrupteur situé à l'arrière du couvercle en position "ON" (FIGURE 4). Un voyant lumineux rouge s'allume pendant 3 secondes. Il clignote ensuite une fois toutes les 3 secondes pour indiquer que le système est allumé et prêt.
- Pour ouvrir le couvercle, placez votre main ou n'importe quel objet à environ 15cm au-dessus du capteur infrarouge sur le devant du couvercle. Ce dernier reste ouvert si des objets sont détectés dans la zone du capteur. Il se referme 4 secondes après que votre main ou les objets se sont éloignés. Grâce à la nouvelle technologie d'ouverture rapide Reflex™, le couvercle s'ouvrira instantanément si des objets sont à nouveau détectés dans la zone du capteur.
- Si vous appuyez sur le bouton Open, le couvercle s'ouvre et reste ouvert pendant 5 minutes avant de se refermer automatiquement, sauf si vous appuyez sur le bouton Close. Le couvercle revient ensuite au mode automatique.

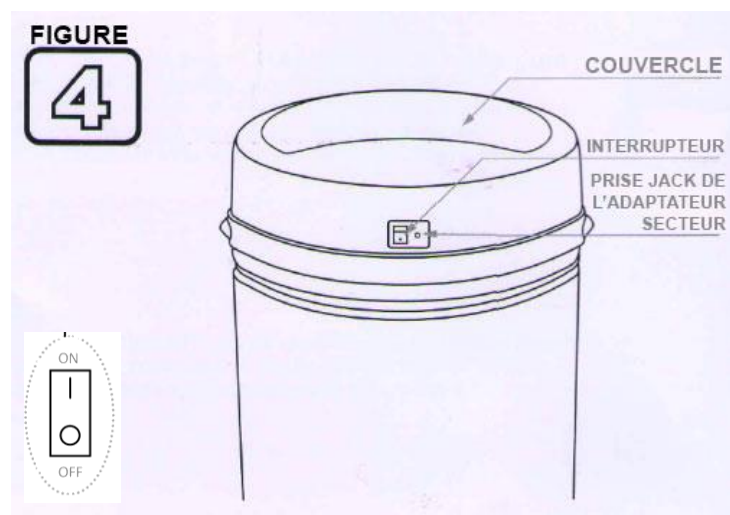
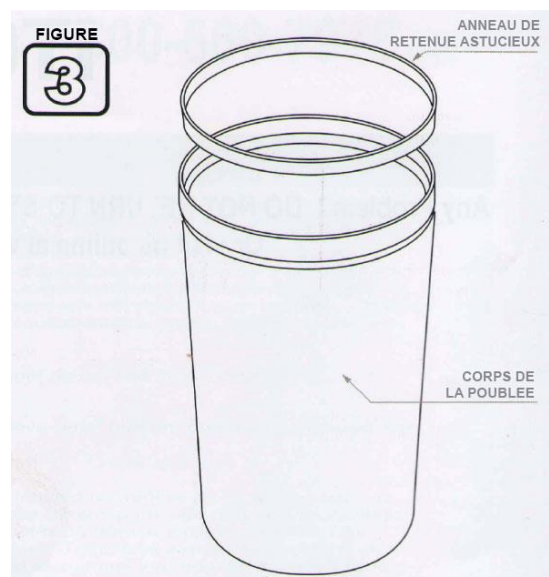
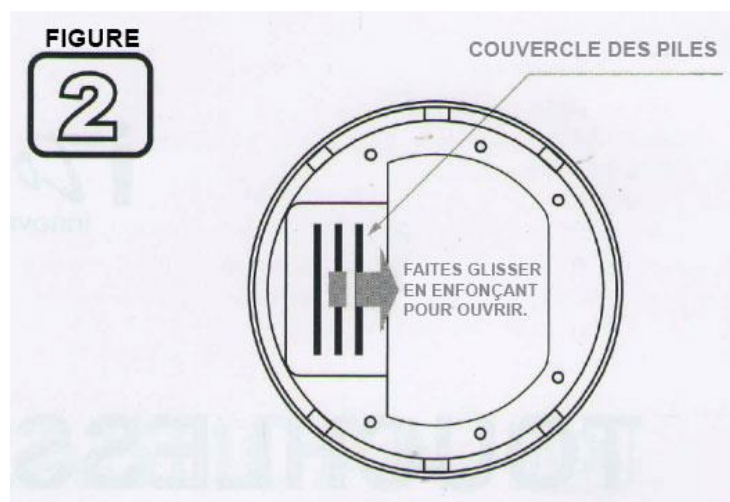
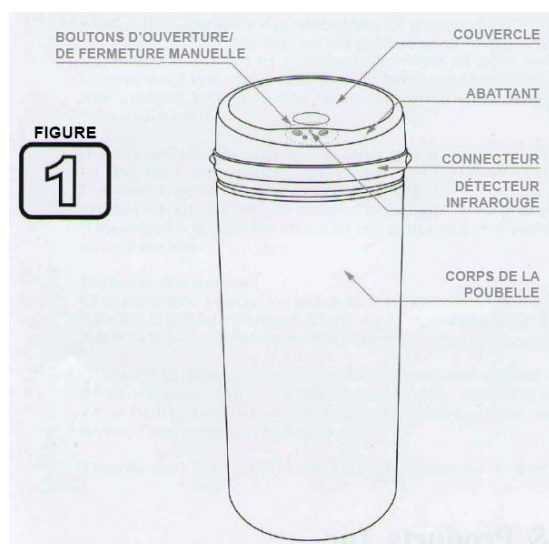

COMMENT UTILISER L'ASTUCIEUX ANNEAU DE RETENU



ÉTAPE ①

Placez un sac dans la poubelle, puis enroulez le haut du sac sur l'anneau.



ÉTAPE ②

Attachez l'anneau sur le bord de la poubelle.

UTILISER LE FILTRE À CHARBON ACTIF

La poubelle Touchless est équipée d'un compartiment désodorisant qui abrite un filtre à charbon actif qui permet d'éliminer les odeurs. Un filtre à charbon actif est préinstallé dans le compartiment désodorisant. Veuillez suivre les instructions suivantes pour en maximiser l'efficacité.

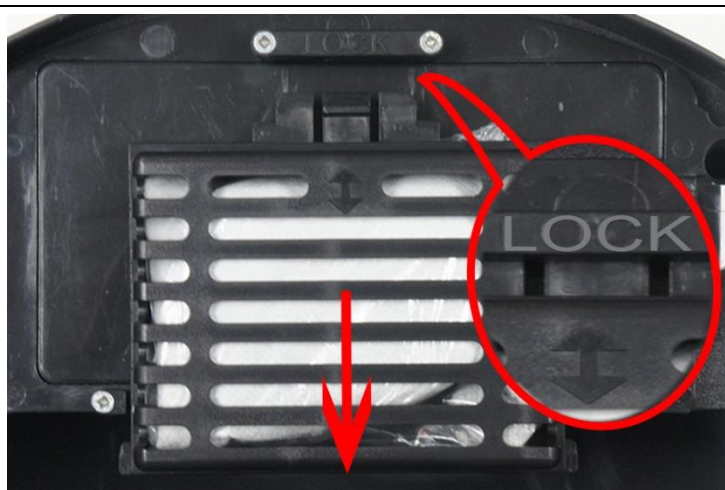

1) Localisez le compartiment désodorisant sous le couvercle de la poubelle. Poussez-le dans la direction opposée au symbole "LOCK" pour le déverrouiller.



2) À l'intérieur du compartiment désodorisant se trouve le filtre à charbon actif. Ouvrez et jetez le sac en plastique qui le recouvre (NE découpez PAS le sachet du filtre)



Attache

Loquet

3) Alignez la flèche bidirectionnelle sur le compartiment désodorisant avec le symbole "LOCK" lorsque les deux loquets se trouvent en face des attaches. Appuyez légèrement sur le compartiment désodorisant et poussez-le vers le symbole "LOCK" pour le verrouiller.

Conseils d'entretien :

- Le compartiment désodorisant peut être nettoyé au savon et à l'eau chaude (ne pas le mettre dans le lave-vaisselle).
- Les filtres usagers doivent être jetés dans une poubelle.

Problem or Damaged Package? DO NOT RETURN TO STORE

Contact us on www.iTouchless.com/contacts or call toll free 1-844-660-7978 for instructions

GARANTIE LIMITÉE DE 1 AN

Cette poubelle Touchless est distribuée par iTouchless Housewares & Products Inc. (iTouchless), avec des composants aux qualités les plus élevées et les technologies les plus avancées. Ce produit est garanti contre tout défaut de matériaux et de main d'œuvre, dans des conditions normales d'utilisation et d'entretien, pendant un (1) an à compter de la date d'achat d'origine avec preuve d'achat aux États-Unis et au Canada. iTouchless n'honorera la demande de garantie que pour des commandes passées chez des revendeurs agréés. Les articles vendus d'occasion, remis en état ou les échantillons sont vendus uniquement selon les conditions du vendeur ; iTouchless ne garantit pas ces achats. Durant la période de garantie, iTouchless pourra réparer ou remplacer un couvercle en état de fonctionnement en cas de présence d'un défaut.

En cas de défaut, cette garantie constitue le recours exclusif du client mais elle ne s'applique pas aux :

- Modifications de l'utilisateur
- Pièces jointes au produit par l'utilisateur et l'ayant endommagé
- Tout produit pour lequel les numéros de scellement et/ou numéros de série ont été cassés, retirés, falsifiés, dégradés ou altérés de quelque manière que soit
- Les dommages résultant d'un abus, d'un mauvais usage, d'un accident, d'une mise à l'eau ou d'un vol

Sauf dans le cadre indiqué ci-dessus, iTouchless ne donne aucune garantie, explicite ou implicite, par rapport au produit, notamment en ce qui concerne les garanties de valeur marchande et d'adaptation à un usage quelconque. iTouchless ne pourra être tenu responsable des dommages directs et indirects résultant d'un défaut du produit. Notre responsabilité se limite strictement au remplacement d'un produit défectueux. iTouchless décline expressément toute garantie non mentionnée dans cette garantie limitée. Toutes les garanties implicites qui peuvent être imposées par loi applicable sont limitées aux termes de cette garantie limitée. Le corps de la poubelle, le filtre à charbon actif, l'anneau de retenu, le compartiment désodorisant et le couvercle des piles ne sont pas couverts par cette garantie.

Si la poubelle devait présenter un défaut durant la période de garantie, veuillez nous contacter via <http://www.itouchless.com/contacts/> et formuler une demande de garantie. Des frais sont facturés pour le coût de l'expédition, l'emballage et les documents administratifs et dépendent de votre localisation. Ces frais s'élèvent à \$9,95 si vous êtes situés dans les 48 états contigus des États-Unis, à \$19,95USD pour le Canada et à \$29,95 ou plus pour l'Alaska et Hawaï.

Sous réserve des conditions susmentionnées, nous vous expédierons un produit en état de fonctionnement après réception de votre paiement pour les frais administratifs. La présente garantie vous donne des droits légaux spécifiques. Vous pouvez également jouir d'autres droits, lesquels peuvent varier d'un État à l'autre et d'une province à l'autre.

DÉPANNAGE

Problème	Solution
1. La poubelle est toute neuve et ne fonctionne qu'occasionnellement	Retirez le film protecteur transparent sur le capteur. Si le couvercle ne fonctionne toujours pas correctement, essayez de changer les piles. Puis suivez les instructions générales de dépannage .
2. Le couvercle reste ouvert ou le couvercle s'ouvre et se ferme continuellement	De la poussière, des taches, de la saleté, de la moisissure peuvent s'être accumulées sur le capteur ou il est sensible à des réflexions. Déplacez la poubelle à un autre endroit ou tournez-la légèrement dans une autre direction, puis suivez les instructions générales de dépannage .
3. Il y a un bruit de grincement à l'ouverture/la fermeture du couvercle	Cela peut provenir d'un pignon ou des charnières du couvercle cassés. Vérifiez si les charnières qui connectent le couvercle sont endommagées. Suivez les instructions générales de dépannage . Rendez-vous sur www.itouchless.com pour commander un nouveau couvercle. Contactez-nous sur www.itouchless.com/contacts/ pour bénéficier du service de garantie.
4. Le couvercle ne s'ouvre/se ferme pas	Si vous utilisez des piles: <ul style="list-style-type: none"> • Assurez-vous que les piles sont bien insérées et fermez le couvercle de leur compartiment fermement. • Mettez l'interrupteur en position "ON" pour voir si le voyant lumineux s'allume. Si vous utilisez un adaptateur CA : <ul style="list-style-type: none"> • Débranchez l'adaptateur et insérez de nouvelles piles alcalines pour voir si le couvercle fonctionne avec celles-ci. • Si la poubelle fonctionne avec les piles, il se peut que l'adaptateur CA soit endommagé.
Important : N'utilisez pas les piles et l'adaptateur CA en même temps. La poubelle ne peut être alimentée que par une seule source à la fois.	
5. Je bouge ma main devant le capteur mais le couvercle ne s'ouvre pas	Il ne s'agit pas d'un capteur de mouvement. Tenez votre main ou votre objet de manière stable (n'agitez pas votre main) à 10-15cm au-dessus du capteur afin qu'il vous détecte et que le couvercle s'ouvre.
6. Pourquoi le voyant lumineux clignote-t-il jaune/orangé ?	Le niveau de batterie est faible. Remplacez toutes les piles avec de nouvelles piles alcalines. N'utilisez pas de piles rechargeables ou des anciennes piles.

INSTRUCTIONS GÉNÉRALES DE DÉPANNAGE:

- (1) Mettez l'interrupteur en position "OFF", retirez les piles ou débranchez l'adaptateur d'alimentation CA. Ensuite, frottez et nettoyez la zone du capteur avec un chiffon légèrement humide et essuyez-la immédiatement avec un chiffon doux sec. Réinsérez les piles ou branchez l'adaptateur CA (N'UTILISEZ PAS les piles et l'adaptateur CA en même temps).
- (2) Placez la poubelle dans un endroit dégagé, sans aucun objet à moins de 25cm du capteur. Assurez-vous que le capteur n'est pas exposé aux rayons du soleil ou de projecteurs. Mettez l'appareil en marche et essayez à nouveau d'ouvrir le couvercle..
- (3) Si la poubelle ne fonctionne toujours pas correctement, retirez les piles ou débranchez l'adaptateur CA. Ne touchez plus à la poubelle pendant au moins deux heures afin qu'elle se réinitialise. Essayez ensuite d'ouvrir le couvercle.

Si votre poubelle ne fonctionne toujours pas suite à ces étapes de dépannage, veuillez nous contacter sur <http://www.itouchless.com/contacts> pour le service de garantie.

COMPOSANTS (plus d'options sur www.itouchless.com/parts/trash-can/it0813rcb)

Adaptateur de courant (en option, non inclus)



Couvercle



Anneau de retenue du sac poubelle



Compartiment du désodorisant



Filtre à charbon actif



Étiquette Open/Close



Couvercle de la batterie



Sacs poubelle Premium personnalisés



Corps de la poubelle (50-70L)