

Turning Power into Motion.
Produktkatalog.

Linde Hydraulics

Linde





Unsere Medien im Überblick.
Alle Dokumente können im Downloadbereich unserer Webseite heruntergeladen werden.

 PRODUKT-KATALOG	 DATENBLÄTTER	 BROSCHÜREN	 FACT SHEETS	CAD DOWNLOADS
Allgemeine technische Daten.	Allgemeine technische Daten.	Allgemeine technische Daten.	Allgemeine technische Daten.	3D-Modelle als *.stp Datei.
Konstruktionsmerkmale & Produktvorteile.	Konstruktionsmerkmale & Produktvorteile.	Konstruktionsmerkmale & Produktvorteile.	Konstruktionsmerkmale & Produktvorteile.	
Portfolioübersicht.	Technische Spezifikation.	Anwendungsbeispiele.	Anwendungsbeispiele.	
	Funktionsbeschreibungen.			



MEHR INFOS
MEDIEN & DOWNLOADS



UNSERE LEISTUNGEN		Linde Hydraulics Lifecycle.	
ELEKTRONIK		Steuerungen & Diagnose.	
HOCHDRUCK-HYDRAULIK	PUMPEN	Verstellpumpe.	
		Regelpumpe.	
	STEUERVENTILE	Monoblock & Modular.	
	MOTOREN	Verstellmotor.	
		Regelmotor.	
		Konstantmotor.	
	AKTUATOREN	Schaltaktor.	
	SYSTEME	Pumpe/Motor-Kompakteinheit.	
Shift in Motion.			
LINDE HYDRAULICS WELTWEIT		Vertriebs- & Servicepartner.	



MEHR INFOS
MEDIEN & DOWNLOADS

Unsere Leistungen. Linde Hydraulics Lifecycle.



Anfrage & Auslegung

Egal, ob digital oder über Ihren persönlichen Ansprechpartner, bei uns kommen Sie stets schnellstmöglich zu Ihrer Lösung.

Linde Hydraulics bietet Ihnen ein breites Lösungsspektrum für Ihre Bau-, Forst- oder Landmaschinen. Verschaffen Sie sich einen Überblick auf unserer Website. Im Downloadbereich finden Sie nicht nur Broschüren mit Auslegungsbeispielen für Ihre Anwendung, sondern auch Datenblätter und Factsheets mit technischen Details zu unserem Portfolio. Darüber hinaus können Sie 3D (Step-) Modelle unserer Produkte zum Ermitteln des erforderlichen Bauraums nutzen.

Ein globales Netzwerk von Vertriebspartnern bietet Ihnen stets einen Ansprechpartner vor Ort - zusammen mit unserem Team von Ingenieuren der Anwendungstechnik unterstützen und validieren wir Ihre Auslegung.

→ Einen **Vertriebspartner** in Ihrer Nähe finden Sie auf unserer Website unter www.linde-hydraulics.com/weltweit



Entwicklung & Anwendungstechnik

Egal, ob maßgeschneiderte Funktionen oder standardisierte Schnittstellen, unsere Ingenieure entwickeln, was Ihre Maschine vorwärts bringt - und zwar unter allen Betriebsbedingungen.

Profitieren Sie von dem Know-how und dem Erfahrungsschatz unserer Ingenieure in jedem Schritt des Produktentwicklungsprozesses:

- Gemeinsame Projektentwicklung
- Weltweite Projektbetreuung
- Puls- und Dauertests jenseits von anwendungsspezifischen Anforderungen
- Kundenspezifische Projektberatung
- Systemtraining für spezielle Anwendungen



Inbetriebnahme & Serienproduktion

Egal, ob bei der Inbetriebnahme der ersten Maschine oder der Serienproduktion unserer Produkte, mit System- u. Sachverstand sorgen wir stets für hohe Qualität & Ausfallsicherheit.

Wenn wir zur Inbetriebnahme Ihrer Maschine zu Ihnen kommen, sind wir bereits bestens vorbereitet. So erstellen wir beispielsweise bei der Entwicklung der iCon®-Steuerung aus den Rahmenparametern Ihrer Maschine ein Simulationsmodell, mit dem ein Großteil der Funktionen bereits am Computer programmiert und getestet werden kann. Bei der Inbetriebnahme vor Ort können wir uns dann ganz auf die Feineinstellung der Parameter konzentrieren. Diese so genannte Teilintegration via Hardware in the Loop (HIL) verkürzt nicht nur die Entwicklungszeit der Steuerungen erheblich, sondern bietet Ihnen auch mehr Flexibilität bei der Ausgestaltung Ihrer Maschinenfunktionen.

Und auch wenn unsere Produkte schließlich die Serienreife erreichen, lehnen wir uns nicht zurück oder ruhen uns darauf aus, ein sehr kompetentes und erfahrenes Team zu haben. Mit einem ganzheitlichen Qualitätskonzept gewährleisten wir Ihnen eine gleichbleibend hohe Qualität und Zuverlässigkeit - und zwar völlig unabhängig von Varianz oder Stückzahl.



Ersatzteile & Wiederaufbereitung

Nicht egal!
Auch im Ernstfall sind wir für Sie da –
und zwar nicht nur ein Leben lang.

Wenn's mal drauf ankommt! Mit unserer hervorragenden Teileverfügbarkeit, unserem weltweiten Servicepartnernetz und der gewohnten Linde-Qualität sind wir für Sie da, wenn Sie uns brauchen. Dabei spielt es keine Rolle, ob Sie im Falle einer Panne ein Einzelteil benötigen oder wir Ihre Einheiten für den nächsten Ernteeinsatz aufbereiten.

→ Besuchen Sie unseren **Online-Shop** unter <https://shop.linde-hydraulics.com/>
Hier finden Sie alle Ersatzteile entsprechend Ihrem Bedarf bequem über die Seriennummer Ihrer Einheit. Ein definierter Teilebestand ist innerhalb von 24 Stunden lieferbar!

→ Für Reparatur- und Wiederaufbereitungsservices finden Sie **Servicepartner** in Ihrer Nähe auf unserer Webseite unter www.linde-hydraulics.com/worldwide



MEHR INFOS
ONLINE-SHOP



MEHR INFOS
ICON®

Elektronik. Steuerungen. iCon®.

Produktvorteile

- Kosteneffiziente Konfiguration vielfältiger Funktionsumfänge: Von einfachen Steuerungen zu komplexen und sicherheitskritischen Systemen
- Software mit kundenspezifischen Anpassungen
- Kurze Entwicklungszyklen
- Bedarfsgerechte Erweiterung und einfache Implementierung in Fahrzeuggesamtvernetzung



Anwendungsbereiche

iCon
Einfache Steuerungen
Drückungsregelung
Raupenantrieb
Fahr Antrieb (im Bereich der STVZO)
Komplexe Steuerungen



	iCon 100	iCon 200	iCon 300
Einfache Steuerungen	✓	✓	✓
Drückungsregelung	✓	✓	✓
Raupenantrieb		✓	✓
Fahr Antrieb (im Bereich der STVZO)		✓	✓
Komplexe Steuerungen			✓

Allgemeine technische Daten

	Controller		
	Sicherheitslevel	Funktion	Sicherheit
iCon 100	PLb	✓	
iCon 200	PLd	✓	✓
iCon 300	PLd	✓	✓

Anschluss		Ausgänge						Eingänge						Kom.-Schnittstellen			
42 Pin	AMP	HighSide Out, max. 3 A	HighSide Out (gruppiert)	LowSide Out	LowSide Stromregler	LowSide Stromregler für Seite A und B	Ext. Spannungsveits, 5 V, max. 250 mA	Analog In, 0-5 V	Frequenzeingang, 0-10 kHz	Induktive Sensoren (Frequenz)	PWM In	Digital PullUp	Digital PullDown	Zündung	CAN	RS232	USB
✓		3		3	2	-	1	6	5	1	-	13	-	1	2	-	-
✓		7		-	4	4	1	6	5	1	-	2	-	1	2	-	-
	✓	8	1	2	8	-	2	12	4	1	2	6	4	1	3	1	option.

Elektronik. Diagnose. iDiag®.



Konstruktionsmerkmale

- Kompatibel mit Linde iCon® Fahrsteuerungen
- Fehlerdiagnose
- Einlernen (teach-in) von Komponenten
- Parametrierung
- Datenlogging kompatibel mit Windows-PC/Laptop

Produktvorteile

- Optimale Funktionsnutzung durch eingelernte Komponenten
- Effiziente Fehlerdiagnose
- Hohe Usability durch selbsterklärende Benutzeroberfläche
- Praxisorientierte Anordnung der Steuerelemente (in Funktionsgruppen zusammengefasst)
- Modularer Aufbau: Individuelle Funktionen können nachträglich hinzugefügt werden

Moderne Maschinen profitieren von den Vorteilen einer intelligenten elektronischen Steuerung: Mehr Komfort, Varianz über Software statt Komponenten und weitere Reduktion von Treibstoffverbrauch und Emissionen.

Linde Hydraulics begleitet diese Entwicklung von Anfang an und komplettiert die Komponenten des Antriebsstrangs mit den Elektronikprodukten der iCon®-Familie in gewohnter Qualität und Zuverlässigkeit.



Geschlossener Kreis. Verstellpumpe. HPV-02.

Konstruktionsmerkmale

- Axialkolbenpumpe in Schrägscheibenbauweise
- Rechts- und Linkslauf
- Integrierte Hochdruckventile mit Einspeisefunktion
- Hydrostatische Gleitlagerung der Wiege

Produktvorteile

- Präzise und lastunabhängige Steuerung
- Hohe Leistungsdichte
- Lange Lebensdauer

Alle Verstellungen der Baureihe 02 basieren auf einem lastunabhängigen Verstellmechanismus. Unabhängig von der Ansteuerart führt ein identischer Fahrbefehl stets zur gleichen Maschinenreaktion. Die feinfühlig und präzise Maschinensteuerung erleichtert dabei das Arbeiten und erhöht die Produktivität. Für die verschiedenen Kunden- u. Systemanforderungen stehen mechanische, hydraulische und elektrische Ansteuerungen zur Verfügung. Spezielle Regelemente übernehmen Funktionen wie zum Beispiel Momentenregelung oder Druckabschneidung. Dank der zuverlässigen Verstellung ist die Pumpe in jede Art des Fahrzeugmanagements einfach integrierbar.

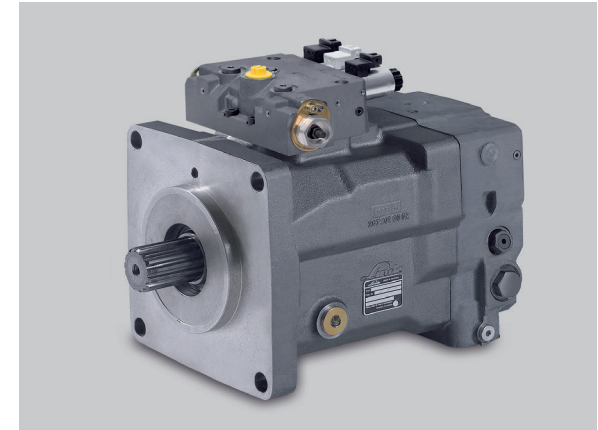

Allgemeine technische Daten

HPV-02									
Nenngröße			55	75	105	135	165	210	280
Fördervolumen	Max. Fördervolumen	cm ³ /U	54,7	75,9	105	135,7	165,6	210,1	281,9
	Drehzahl	Max. Betriebsdrehzahl	3900	3400	3200	3000	2750	2300	2400
Druck		Maximaldrehzahl*	4150	3600	3400	3200	2950	2500	2550
		Nenndruck	450	450	450	450	450	450	450
		Maximaldruck**	500	500	500	500	500	500	500
		Zul. Gehäuseinnendruck	2,5	2,5	2,5	2,5	2,5	2,5	2,5
Drehmoment	($\Delta p=430$ bar; Speisedruck=20 bar)	Nm	374	519	719	929	1133	1438	1929
Eckleistung (theor.)	($V_{max} \times P_{max} \times \Delta p$ 430 bar)	kW	153	185	241	292	326	346	485
Gewicht (ca.)***	(mit H1-Verstellung, ohne Öl)	kg	46	49	66	72	113	132	164

Kundenschnittstellen

	Verstellungsoptionen****					Sensoren		Flansche					Antriebswellen****			PTO	Anschlüsse			
	Proportional	3-Positionen	Druckabschneidung	Freigabefunktion	Drehmomentregelung	Schwenkwinkel	Druck	2-Loch	2-Loch, 4 zusätzliche Gewinde M12	2-Loch, 4 zusätzliche Gewinde M16	2 Loch, zusätzliche Locher (d=17,5mm)	4-Loch	ISO 3019-1 (SAE J 744) ANSI B92.1-1970	Wellenflansch SAE J 1946 Typ A	DIN 5480	Durchtrieb	Arbeitsanschlüsse	ISO 6162-2 Radiale Doppelanschlüsse	ISO 6149-1	
Elektro-hydraulisch	✓	✓	✓	✓	✓	✓	✓	SAE-B					✓			✓	Arbeitsanschlüsse	✓		
Hydraulisch	✓	✓	✓	✓	✓			SAE-C	✓					✓						
Mechanisch	✓			✓				SAE-D	✓	✓	✓									✓
								SAE-E				✓								

* höchste Drehzahl, die kurz. die max. Betriebsdrehzahl übersteigen kann | ** höchster Druck, der kurz. den max. Betriebsdruck übersteigen kann | *** inkl. Innenzahnradpumpe (NG 55-135) oder Außenzahnradpumpe (NG 165-280) | **** Verfügbarkeit ist nenngrößenabhängig



MEHR INFOS
HPV-02

Offener Kreis. Regelpumpe. HPR-02.

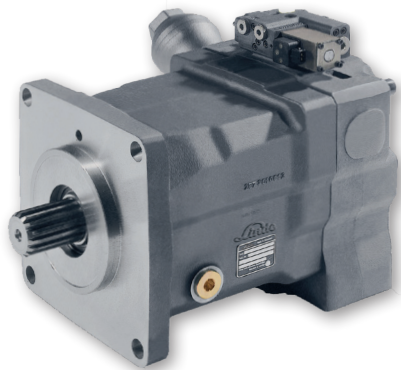

Gesetzliche Emissionsvorgaben zwingen die Hersteller von Mobilgeräten zur Geräuschoptimierung ihrer Geräte. Da sekundäre Maßnahmen teuer und weniger effektiv sind, setzt Linde Hydraulics bereits an der Ursache für die Geräuschentstehung an: Mit der optimalen Anordnung eines Zusatzvolumens in nächster Nähe zur Umsteuerung der Regelpumpe HPR-02 entwickelte Linde Hydraulics die Speicherumsteuerung SPU. Die adaptive SPU reduziert die Volumenstrom- und Druckpulsationen der Regelpumpe über den gesamten Betriebsbereich - ohne Leistungsverlust.

Konstruktionsmerkmale

- Axialkolbenpumpe in Schrägscheibenbauweise
- Exakte Regler mit und ohne Wegrückführung
- Adaptive Geräuschreduktion mit SPU
- Hydrostatische Gleitlagerung der Wiege

Produktvorteile

- Selbstansaugend mit hoher Nenndrehzahl
- Hohe Leistungsdichte
- Effizienter Betrieb durch Bedarfsstromregelung

Allg. technische Daten

HPR-02		
Nenngröße		
Fördervolumen	Max. Fördervolumen	cm ³ /U
Drehzahl	Max. Betriebsdrehzahl (ohne Tankvorspannung)	U/min
Volumenstrom	Max. Volumenstrom*	l/min
Druck	Nenndruck	bar
	Maximaldruck**	bar
	Zul. Gehäuseinnendruck	bar
Drehmoment		Nm
Eckleistung (theoretisch.)		kW
Gewicht (ca.) (ohne Öl)		kg

	55	75	95	105	135	165	210	280
Fördervolumen	55	75,9	94,7	105	135,7	163,6	210,1	281,9
Drehzahl	2700	2500	2500	2500	2350	2400	2100	2000
Volumenstrom	148,5	189,8	237,5	246,8	312,1	392,6	441,2	563,8
Druck	420	420	350	420	420	350	420	420
	500	500	420	500	500	420	500	500
	2,5	2,5	2,5	2,5	2,5	2,5	2,5	2,5
Drehmoment	368	507	528	702	907	911	1404	1884
Eckleistung (theoretisch.)	104	132,8	138	172,7	218,5	229	308,8	394,7
Gewicht (ca.) (ohne Öl)	39	39	44,5	50	65	74	116	165

	105 D	125 D	165 D
Fördervolumen	210	2x125	2x165
Drehzahl	2450	2400	2100
Volumenstrom	514,5	600,0	695,5
Druck	420	350	420
	500	420	500
	2,5	2,5	2,5
Drehmoment	1245	1393	1964
Eckleistung (theoretisch.)	319,4	337	431,8
Gewicht (ca.) (ohne Öl)	96	113	177

Kundenschnittstellen

	Verstellungsoptionen****					
	Druckabschneidung	hydraulische APLS-Übersteuerung	elektrische APLS-Übersteuerung	elektrische Hubvolumenbegrenzung und Druckabschneidung	hyperbolische Leistungsbegrenzung	hyperbolische Leistungsbegrenzung und Druckabschneidung
Load sensing	✓	✓	✓	✓	✓	
Elektro-proportional						✓

Sensoren	
Schwenkwinkel	Drehzahlsensor
✓	

Antriebswellen****		
ISO 3019-1 (SAE J744) ANSI B92.1-1970	Wellenflansch SAE J 1946 Typ A	DIN 5480
✓	✓	✓

* theoretische Werte ohne Berücksichtigung von Wirkungsgradeinflüssen | ** höchster Druck, der kurz. den max. Betriebsdruck übersteigen kann | **** Verfügbarkeit ist nenngrößenabhängig

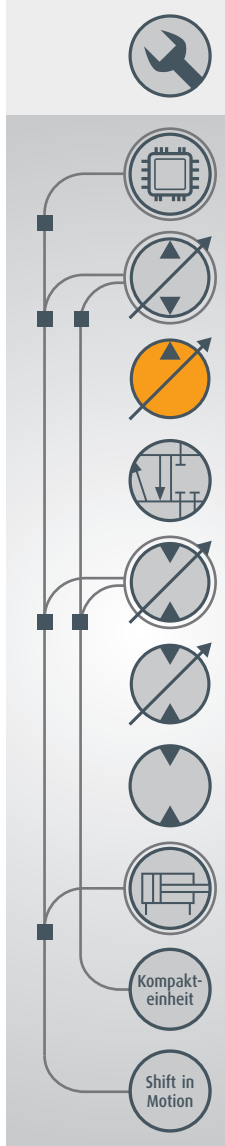

MEHR INFOS
HPR-02

Offener Kreis. Steuerventile in Monoblockbauweise.

Konstruktionsmerkmale

- Basisblock: 3 Wegeventilachsen identischer Nenngröße im gemeinsamen Gussgehäuse
- Konzipiert für das Linde Synchron Control (LSC) Load Sensing System
- Nenngrößen 30, 25 und 18
- Volumenströme bis 600 l/min (Nenngröße 30)
- Großzügig dimensionierte Querschnitte und strömungsoptimierte Gestaltung der Versorgungskanäle
- Erweiterbar durch Ventile in Sandwichbauweise mit identischer oder abweichender Nenngröße
- Druckabsicherung und zusätzliche Funktionen in Anschlussplatte verfügbar
- Hydraulisch oder elektrische Ansteuerung

Produktvorteile

- Alle Vorteile der LSC-Technologie in Produkt vereint
- Kompakte Bauweise
- Erweiterbar auf bis zu 12 Sektionen
- Hocheffizient durch strömungsoptimierte Kanäle - auch bei Anwendungen mit vielen Funktionen

Bei Steuerplatten in Monoblock Bauweise bilden drei Wegeventile in einem gemeinsamen Gussgehäuse die Basis der Steuerplatte. Sie erreichen dadurch höchstmögliche Kompaktheit.

In der neuesten Generation verbindet Linde Hydraulics die Konstruktionsmerkmale des bewährten LSC Systems mit den Vorteilen der elektrischen Ansteuerung. Die leistungsfähige elektronische Steuerung erkennt den Bedienerwunsch anhand der Auslenkungsamplitude und -geschwindigkeit der Geber und stellt Pumpe und Ventile entsprechend der Dynamikanforderung bedarfsgerecht ein. Durch die überlagert arbeitende, klassische Load-Sensing Regelung sind keine Sensoren notwendig. Alle Komponenten kommen aus einer Hand und sind perfekt aufeinander abgestimmt.

Der Bediener kann das System in seinem Verhalten hinsichtlich Dynamik und Feinfühligkeit, sowie Lastabhängigkeit oder -unabhängigkeit elektronisch verändern. So entstehen Universalmaschinen, die sich schnell und einfach vom Bediener auf den aktuellen Einsatzfall optimieren lassen. Für maximale Effizienz lassen sich Dauerverbraucher bei vollständig geöffneten Wegeventilen rein über die elektrische Pumpenverstellung steuern.

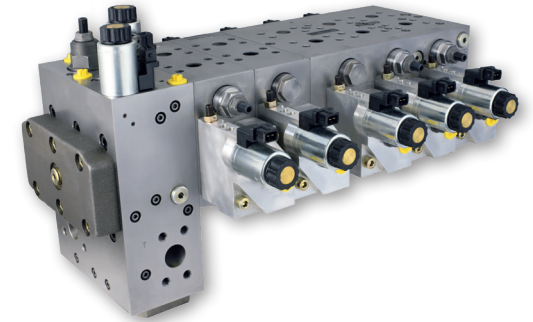



Die Steuerplatten der Serie VT modular setzen sich aus Einzelkomponenten eines modularen Baukastens zusammen. Dadurch können Steuerplatten optimal passend für Anwendungen ab einem bis zu acht Verbrauchern konfiguriert werden.

Das Herzstück jeder Steuerplatte der LSC Technologie sind die Wegeventile. Im Vergleich zu anderen Load Sensing-Wegeventilen zeichnen sich LSC Wegeventile insbesondere durch den Steuerkolben mit integrierten Druckwaagen und Druckkopierern aus. Diese Anordnung verhindert ein Absinken des Verbrauchers bei Funktionsbeginn. Dank dieser kompakten Bauweise wird der Steuerkolben nur einmal durchströmt.

Das Öl muss nicht mehrfach durch das Ventil geleitet werden. Hierdurch wird eine strömungsoptimale Kanalführung erzielt. Aufgrund der hochpräzisen Fertigung der Wegeventile tritt selbst bei hoher Belastung nur eine geringe Leckage auf, was die Lasthaltefunktion der Ventile unterstützt.

Offener Kreis. Steuerventile in Modularbauweise.

Konstruktionsmerkmale

- Wegeventile als Plattenaufbauventile
- Konzipiert für das Linde Synchron Control (LSC) - Load Sensing-System
- Nenngröße 25 und 30
- Volumenströme bis 600 l/min (Nenngröße 30)
- Modulares Baukastenkonzept für Konfiguration von Steuerplatten für 1 bis 8 Verbraucher
- Hydraulisch, elektrisch oder kombiniert pilotiert

Produktvorteile

- Alle Vorteile der LSC-Technologie in Produkt vereint
- Einfache Konfiguration
- Einfache Anpassung auf Anwendung
- Schnelle Verfügbarkeit
- Ideal für Maschinen mit geringem Produktionsvolumen



Offener & Geschlossener Kreis. Verstellmotor. CMV.

Konstruktionsmerkmale

- Axialkolbenmotor in Schrägachsenbauweise
- Standardisierte Schnittstellen
- Drehzahlsensor optional

Produktvorteile

- Hohe Drehzahlen
- Hohe Leistungsdichte
- Geringe Verlustleistung

Mit der nächsten Generation der Schrägachsenmotoren erweitert Linde Hydraulics sein kundenorientiertes Portfolio hochwertiger Komponenten mobiler Hydrauliksysteme. Durch ihre standardisierten Schnittstellen, wie z. B. den Einschub-Flansch nach ISO, ergeben sich für den CMV eine Vielzahl von Einsatzmöglichkeiten, ohne dass eine Änderungskonstruktion erforderlich ist. Hohe Drehzahlen in Verbindung mit geringen Planschverlusten stellen den wirtschaftlichen Betrieb der jeweiligen Applikation sicher.

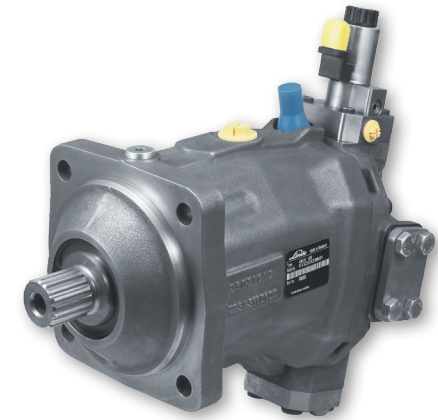

**NENNGRÖSSE
IN ENTWICKLUNG.
SPRECHEN SIE UNS AN!**

Allgemeine technische Daten

CMV		
Nenngröße		
Schluckvolumen	Max. Schluckvolumen	cm ³ /U
Drehzahl	Max. Betriebsdrehzahl bei V _{max}	U/min
	Max. Drehzahl bei V _{max} *	U/min
	Max. Betriebsdrehzahl bei V _{min}	U/min
	Max. Drehzahl bei V _{min} *	U/min
Druck	Nenndruck	bar
	Maximaldruck**	bar
	Zul. Gehäuseinnendruck	bar
Drehmoment	Abtriebsdrehm. (Δp=430 bar und Vmax)	Nm
Eckleistung	(Vmax x nmax bei Vmin x Δp 430 bar)	kW
Gewicht	ca. (ohne Öl)	kg

	60	85	115	140	170	215
Schluckvolumen	60	85	115	140	170	215
Max. Betriebsdrehzahl bei V _{max}	4450	3900	3550	3250	3100	2900
Max. Drehzahl bei V _{max} *	Auf Anfrage					
Max. Betriebsdrehzahl bei V _{min}	7200	6800	6150	5600	4900	4600
Max. Drehzahl bei V _{min} *	Auf Anfrage					
Nenndruck	450	450	450	450	450	450
Maximaldruck**	500	500	500	500	500	500
Zul. Gehäuseinnendruck	2,5	2,5	2,5	2,5	2,5	2,5
Abtriebsdrehm. (Δp=430 bar und Vmax)	411	582	787	958	1163	1471
(Vmax x nmax bei Vmin x Δp 430 bar)	191	238	293	336	378	447
ca. (ohne Öl)	27,7	36,3	44,8	59,2	62,1	76,4

Kundenschnittstellen

	Verstellungsoptionen				
	Proportional	2-Positionen	Defaultwert = Vmin (Positiv-Verstellung)	Defaultwert = Vmax (Negativ-Verstellung)	Druckregelung/Übersteuerungssignal
Elektro-hydraulisch	✓	✓	✓	✓	✓
Hydraulisch	✓	✓	✓	✓	✓

Sensoren		Flansche		
Drehzahl		ISO 3019-1 (SAE J 744)	ISO 3019 - 2 (metrisch)	Plug-in ISO 3019 - 2
✓		✓	✓	✓

Abtriebswellen****		
DIN 5480	Wellenflansch SAE J 1946 Typ A	ISO 3019-1 (SAE J 744) ANSI B92.1-1970
✓	✓	✓

Anschlüsse****			
Arbeitsanschlüsse	ISO 6162-2 seitliche Anschlüsse	ISO 6162-2 rückseitige Doppelschlüsse	ISO 6149 - 1
Gewindeanschlüsse	✓	✓	✓

* höchste Drehzahl, die kurz. die max. Betriebsdrehzahl übersteigen kann | ** höchster Druck, der kurz. den max. Betriebsdruck übersteigen kann | **** Verfügbarkeit ist nenngrößenabhängig



MEHR INFOS
CMV

Offener & Geschlossener Kreis. Verstellmotor. HMV-02.

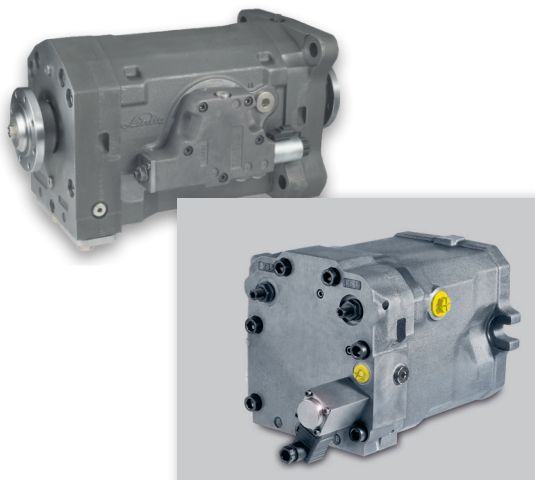

Marktübliche Hydromotoren können bei niedrigen Drehzahlen, wie sie unter anderem beim Anfahren auftreten, das erforderliche Drehmoment nicht übertragen. Deshalb muss die Leistung der schnell drehenden Hydromotoren über mehrere Getriebestufen auf die am Rad erforderliche Drehzahl untersetzt werden. Erhöhte Plansch- und mechanische Wirkungsgradverluste werden dabei in Kauf genommen. Ganz anders verhält es sich mit den Motoren von Linde Hydraulics: Die Motoren der Baureihe 02 können auch bei niedriger Drehzahl das erforderliche Drehmoment übertragen und ermöglichen ein gleichmäßiges und feinfühliges Anfahren.

Konstruktionsmerkmale

- Axialkolbenmotor in Schrägscheibenbauweise
- Optimiertes Start- und Langsamlaufverhalten
- Auf 0 cm³/U schwenkbar

Produktvorteile

- PTO-Motor
- Ruckfreier Anlauf
- Hoher Wandlungsbereich
- Extrem hohe Drehbeschleunigung möglich

Allgemeine technische Daten



HMV-02		
Nenngröße		
Schluckvolumen	Max. Schluckvolumen	cm ³ /U
Drehzahl	Max. Betriebsdrehzahl bei V _{max}	U/min
	Max. Drehzahl bei V _{max} *	U/min
	Max. Betriebsdrehzahl bei V _{min}	U/min
	Max. Drehzahl bei V _{min} *	U/min
	Druck	Nenndruck
Druck	Maximaldruck**	bar
	Max. Gehäuseinnendruck	bar
	Drehmoment	Abtriebsdrehm. (Δp=430 bar und Vmax)
Eckleistung	(Vmax x nmax bei Vmin x Δp 430 bar)	kW
Gewicht	ca. (ohne Öl)	kg

	55	75	105	135	165	210	280
Schluckvolumen	54,7	75,9	105	135,6	165,6	210	281,9
Drehzahl	4300	3800	3700	3200	3100	2700	2400
	4400	4100	3800	3500	3400	3000	2700
	4700	4400	4100	3700	3500	3200	2900
	5300	5000	4700	4000	3900	3500	3200
	Druck	450	450	450	450	450	450
Druck	500	500	500	500	500	500	500
	2,5	2,5	2,5	2,5	2,5	2,5	2,5
	Drehmoment	374	519	719	928	1133	1438
Eckleistung	184	239	309	360	415	482	586
Gewicht	28	32	42	56	76	101	146

	105 D	165 D
Schluckvolumen	210	331,2
Drehzahl	3300	2900
	3400	3100
	4100	3500
	4400	3700
	Druck	450
Druck	500	500
	2,5	2,5
	Drehmoment	1437
Eckleistung	677	878
Gewicht	98	149

Kundenschnittstellen

	Verstellungsoptionen					
	Proportional	2-Positionen	Defaultwert= Vmin	Defaultwert= Vmax	Druckregelung/ Übersteuerungssignal	Elektrisch geregelte Druckseitenauswahl
Elektro-hydraulisch	✓	✓	✓	✓	✓	✓
Hydraulisch	✓	✓	✓	✓	✓	✓

Sensoren		Flansche			Abtriebswellen****		
Drehzahl		SAE C	2-Loch	4-Loch	ISO 3019-1 (SAE J 744) ANSI B92.1-1970	DIN 5480	Wellenflansch SAE J 1946 Typ A
			✓				

Durchtrieb	Anschlüsse****			
	Arbeitsanschlüsse	ISO 6162-2 Radial	ISO 6162-2 Axial	ISO 6149-1
Nur für die Nenngrößen 105, 135, 165, 210, 280, 105D, 165D	✓	✓	✓	✓
✓				

* höchste Drehzahl, die kurz. die max. Betriebsdrehzahl übersteigen kann | ** höchster Druck, der kurz. den max. Betriebsdruck übersteigen kann | **** Verfügbarkeit ist nenngrößenabhängig

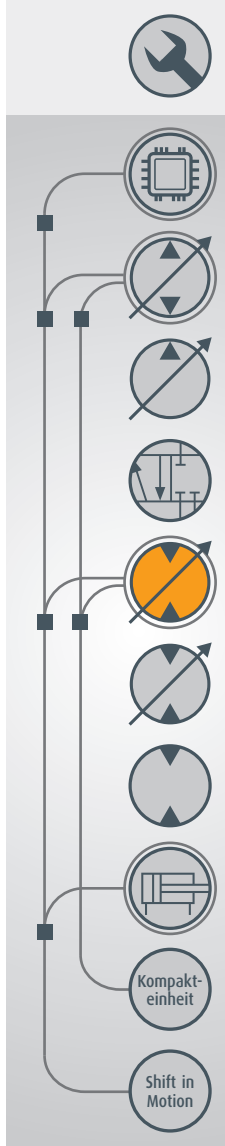

MEHR INFOS
HMV-02

Offener & Geschlossener Kreis. Regelmotor. HMR-02.

Konstruktionsmerkmale

- Axialkolbenmotor in Schrägscheibenbauweise
- Hochdruck-Ventile optional
- Bremsdruckabschaltung für geschlossenen Kreislauf

Produktvorteile

- Hohe Leistungsdichte
- Hohe Stelldynamik
- Hohe Zuverlässigkeit

In konventionellen Fahrdrives kann das Drehmoment des Hydromotors nur über ein Verteilergetriebe auf die Kardanwelle übertragen werden. Um den Antriebsstrang weiter zu vereinfachen, entwickelte Linde Hydraulics den PTO-Motor. Basierend auf einem Standard Hydromotor der Baureihe 02 mit nur einem Wellenende, stehen beim PTO-Motor zwei Wellenenden zur Abgabe des Drehmoments zur Verfügung. Dadurch kann der Maschinenkonstrukteur den Hydromotor direkt und unmittelbar in den Antriebsstrang einplanen und spart somit Einbauraum. Das Verteilergetriebe, das bei einem konventionellen Antriebskonzept üblicherweise benötigt wird, entfällt.

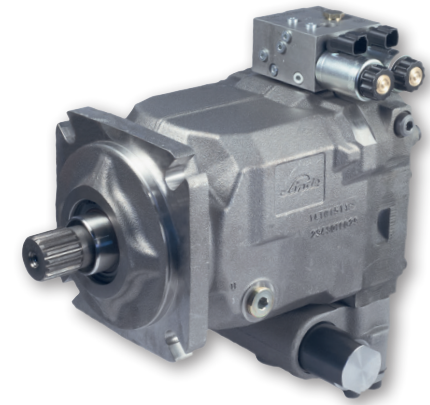

Allgemeine technische Daten

HMR-02		
Nenngröße		
Schluckvolumen	Max. Schluckvolumen	cm ³ /U
Drehzahl	Max. Betriebsdrehzahl bei V _{max}	U/min
	Max. Drehzahl bei V _{max} *	U/min
	Max. Betriebsdrehzahl bei V _{min}	U/min
	Max. Drehzahl bei V _{min} *	U/min
Druck	Nenndruck	bar
	Maximaldruck**	bar
	Zul. Gehäuseinnendruck	bar
Drehmoment	Abtriebsdrehm. (Δp=430 bar und Vmax)	Nm
Eckleistung	(Vmax x nmax bei Vmin x Δp 430 bar)	kW
Gewicht	ca. (ohne Öl)	kg

	55	75	105	135	165	210	280
Schluckvolumen	54,7	75,9	105	135,6	165,6	210,1	281,9
Drehzahl	4300	3800	3700	3200	3100	2700	2400
	4400	4100	3800	3500	3400	3000	2700
	4700	4400	4100	3700	3500	3200	2900
	5300	5000	4700	4000	3900	3500	3200
Druck	450	450	450	450	450	450	450
	500	500	500	500	500	500	500
	2,5	2,5	2,5	2,5	2,5	2,5	2,5
Drehmoment	374	519	719	928	1133	1438	1929
Eckleistung	184	239	309	360	415	482	586
Gewicht	28	32	42	56	76	101	146

Kundenschnittstellen

	Verstellungsoptionen					
	Proportional	2-Position	Defaultwert= Vmin	Defaultwert= Vmax	Druckregelung/ übersteuerungssignal	Elektrisch geregelte Druckseitenauswahl
Elektro-hydraulisch		✓	✓		✓	✓
Hydraulisch		✓	✓		✓	

Sensoren		Flansche	
Drehzahl		2-Loch	4-Loch
	✓	SAE C ✓	SAE D ✓
			SAE E ✓

Abtriebswellen****		
ISO 3019-1 (SAE J 744) ANST B92.1-1970	DIN 5480	Wellenflansch SAE J 1946 Typ A
✓	✓	✓

Durchtrieb
Nur für die Nenngrößen 135, 165, 210
✓

Anschlüsse****			
Arbeitsanschlüsse	ISO 6162-2 Radial	ISO 6162-2 Axial	ISO 6149 - 1
Gewindeanschlüsse	✓	✓	✓

* höchste Drehzahl, die kurz. die max. Betriebsdrehzahl übersteigen kann | ** höchster Druck, der kurz. den max. Betriebsdruck übersteigen kann | **** Verfügbarkeit ist nenngrößenabhängig



MEHR INFOS
HMR-02

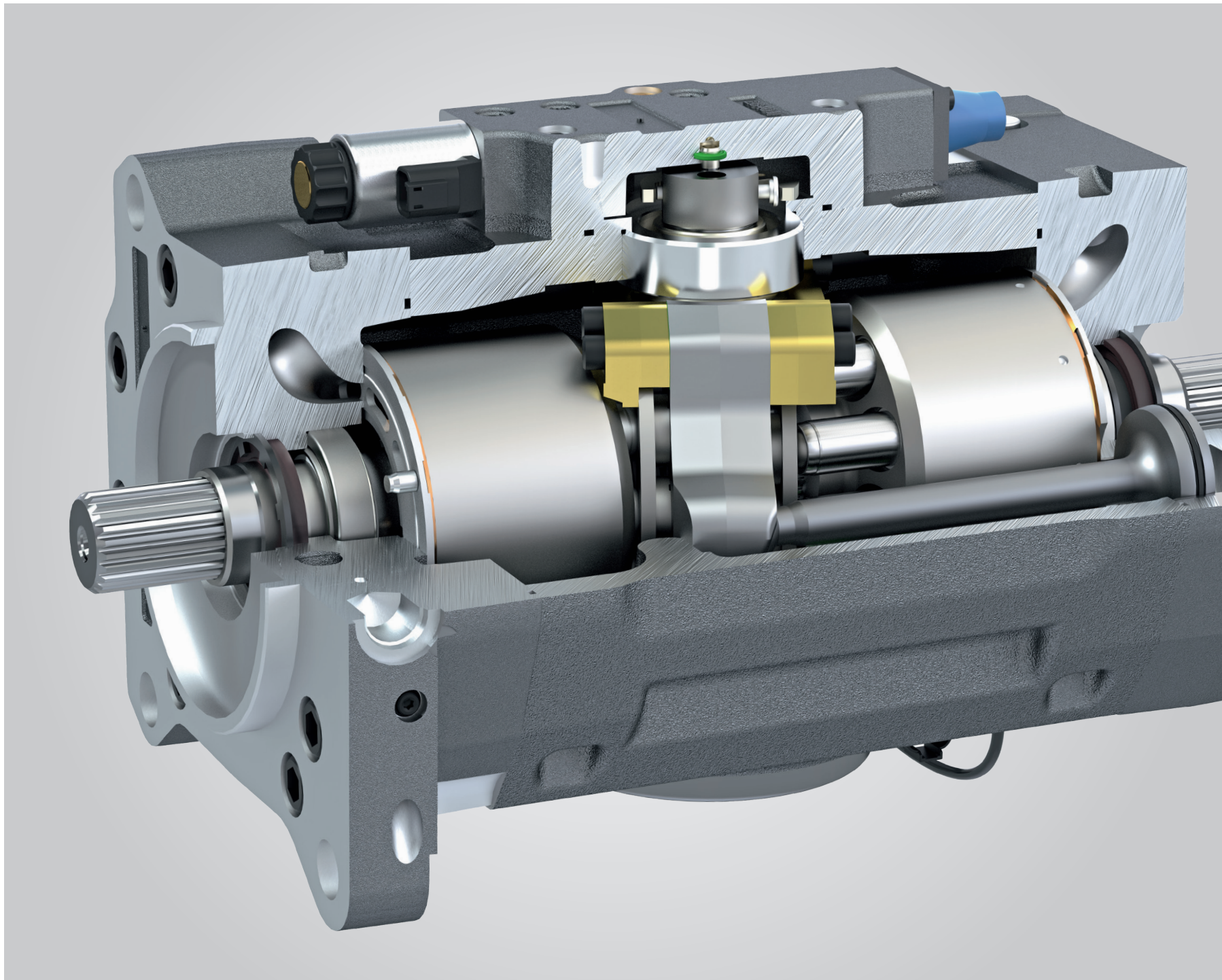

Doppel-Verstellmotor HMV 105-02 D | 210 cm³/U | 2 Triebwerke mit gemeinsamer Verstellung und Durchtrieb



MEHR INFOS
HMV-02

Offener & Geschlossener Kreis. Konstantmotor. CMF.

Konstruktionsmerkmale

- Konstantmotor in Schrägachsenbauweise
- Standardisierte Schnittstellen
- Plug-in Flansch verfügbar

Produktvorteile

- Hohe Leistungsdichte
- Hohe Drehzahlen
- Sehr kompakte Abmessungen

Mit der neuen Generation der Schrägachsenmotoren erweitert Linde Hydraulics sein kundenorientiertes Portfolio mobiler Hydrauliksysteme. Der Schrägachsenmotor CMF zeichnet sich, nicht zuletzt, durch seine hohe Leistungsdichte und Drehzahlfähigkeit aus. Seine standardisierten Schnittstellen, wie z. B. der Einschub-Flansch nach ISO, bieten eine Vielzahl an Einsatzmöglichkeiten, ohne dass eine Anpassungskonstruktion erforderlich ist. Geringe Schleppverluste und ein niedriges Gewicht tragen zudem zu einem wirtschaftlichen Betrieb der jeweiligen Applikation bei.

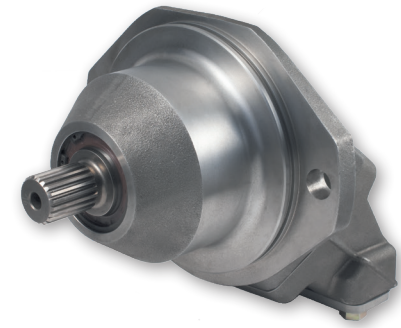

Allgemeine technische Daten

CMF			80
Nenngröße			80
Schluckvolumen		cm ³ /U	80
Drehzahl	Max. Betriebsdrehzahl	U/min	4500
	Maximaldrehzahl*	U/min	5000
Druck	Nenndruck	bar	450
	Maximaldruck**	bar	500
	Max. Gehäuseinnendruck	bar	2,5
Drehmoment	($\Delta p=430$ bar; Speisedruck = 20 bar)	Nm	547
Eckleistung (theor.)	($V_{max} \times p_{max} \times \Delta p$ 430 bar)	kW	258
Gewicht (ca.) (ohne Öl)		kg	23,0

Kundenschnittstellen

Sensoren		Flansche			Abtriebswellen****			Anschlüsse****					
Drehzahl		ISO 3019-1 / SAE J744, SAE C 4-Loch; 127-4	ISO 3019-2 metrisch, 140 mm, 4-Loch	Plug-in, ähnlich ISO 3019-2, 190 mm, 2-Loch	ISO 3019-1 (SAE J744) ANST B92.1-1970	Wellenflansch SAE J 1946 Typ A	ISO 3019-2 / DIN5480	ISO 6162-2 Radiale Doppelschlüsse	ISO 6162-2 Seitliche Anschlüsse	ISO 6149 - 1			
✓		✓	✓	✓	✓	✓	✓	Arbeitsanschlüsse	✓	✓			
								Gewindeanschlüsse			✓		

* höchste Drehzahl, die kurz. die max. Betriebsdrehzahl übersteigen kann | ** höchster Druck, der kurz. den max. Betriebsdruck übersteigen kann | **** Verfügbarkeit ist nenngrößenabhängig



MEHR INFOS
CMF

Offener & Geschlossener Kreis. Konstantmotor. HMF-02/HMA-02.

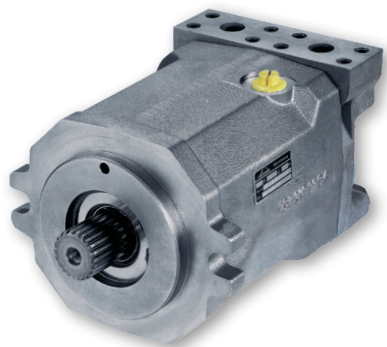

Konstruktionsmerkmale

- Konstantmotor in Schrägscheibenbauweise
- Hochdruckventile (fix oder variabel einstellbar) verfügbar
- Robuster, einfacher Aufbau

Produktvorteile

- Gleichmäßiger Langsamlauf
- Hohe Leistungsdichte
- Zuverlässig und wartungsfreundlich

Allgemeine technische Daten

HMF-02/HMA-02			28	35	55	63	75	85	105	135	165	210	280	
Schluckvolumen			cm ³ /U	28,6	35,6	54,7	63	75,9	85,6	105	135,6	165,6	210	281,9
Drehzahl	Max. Betriebsdrehzahl		U/min	4500	4500	4100	3900	3800	3600	3500	3200	3100	2700	2400
	Maximaldrehzahl*		U/min	4800	4800	4400	4200	4100	3850	3800	3500	3400	3000	2700
Druck	Nenndruck		bar	450	450	450	450	450	450	450	450	450	450	450
	Maximaldruck**		bar	500	500	500	500	500	500	500	500	500	500	500
	Zul. Gehäuseinnendruck		bar	2,5	2,5	2,5	2,5	2,5	2,5	2,5	2,5	2,5	2,5	2,5
Drehmoment (Δp=430 bar; Speisedruck.=20 bar)			Nm	196	244	374	431	519	586	719	928	1133	1438	1929
Eckleistung (theor.) (V _{max} X P _{max} X Δp 430 bar)			kW	92	115	161	176	207	221	263	311	368	407	485
Gewicht (ca.) (ohne Öl)			kg	16	16	19	24	26	33	33	39	76	101	146

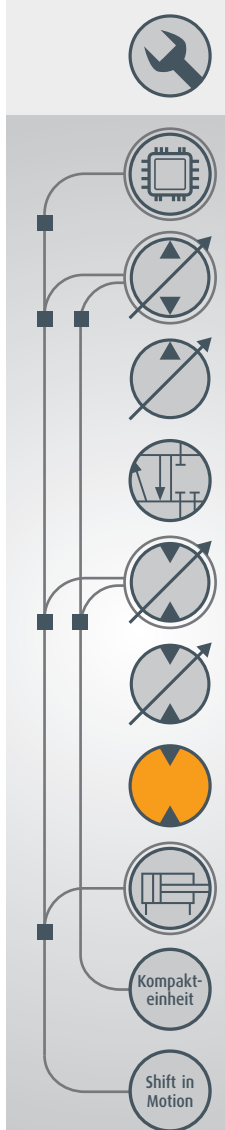

Kundenschnittstellen

Sensoren		Flansche		Abtriebswellen		Durchtrieb	Anschlüsse****		
Drehzahl	✓		2-Loch	ISO 3019-1 (SAE J 744) ANSI B92.1-1970	Wellenflansch SAE J 1946 Typ A	Nur für die Nenngrößen 210, 280	Arbeitsanschlüsse	ISO 6162-2 Radial	
		SAE B	✓						ISO 6149 - 1
		SAE C	✓						
		SAE D	✓						
		SAE E	✓						
	4-Loch								

* höchste Drehzahl, die kurz. die max. Betriebsdrehzahl übersteigen kann | ** höchster Druck, der kurz. den max. Betriebsdruck übersteigen kann | **** Verfügbarkeit ist nenngrößenabhängig



MEHR INFOS
HMF-02 / HMA-02

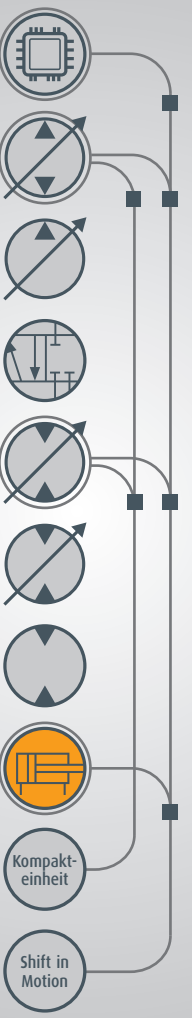

MEHR INFOS
ACTUATOR

Geschlossener Kreis. Schaltaktuator. Actuator.

Konstruktionsmerkmale

- Elektro-hydraulischer Multi-Positionszyylinder (3 Positionen)
- Vorbereitet für Anbindung via Gabel- oder Kugelkopf

Produktvorteile

- Definierte und exakte Schaltvorgänge
- Einfache Implementierung
- Geringer Bauraumbedarf und hohe Zuverlässigkeit

Der Einsatz von Hydraulikzylindern zum Schalten von Getrieben erfordert nicht nur schnelle und präzise Schaltvorgänge, sondern auch definierte und elektronisch erfassbare Raststellungen sowie ein definiertes Verhalten bei Systemausfall. Der Actuator von Linde Hydraulics vereint all diese Eigenschaften in einem robusten und zugleich kompakten Gehäuse. Zusammen mit der Schaltstange, die für konventionelle Verbindungen vorbereitet ist, sind alle Voraussetzungen für eine einfache Implementierung erfüllt. Weitere Informationen finden Sie im Abschnitt "Shift in Motion".

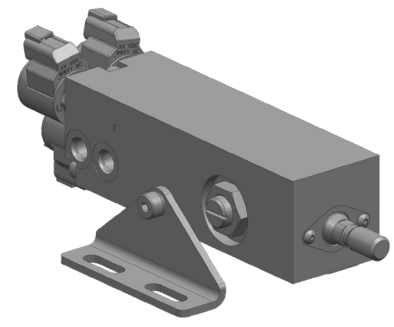

Allgemeine technische Daten

Actuator			
Kraft	Schaltkraft	N	1000 +/- 300
	Rastkraft	N	450 +/- 100
Hub	Schalhub	mm	±9,5
Druck	Versorgungsdruck	bar	25±5 (typischerweise Speisedruck konventioneller Fahrtriebe)
	Tankdruck	bar	<2
Positionen			3 (1-N-2)

Kundenschnittstellen

Verstellungsoptionen				Gewinde der Schaltstange		Anschlüsse		Sensoren	
Elektro-hydraulisch	12 V	24 V	AMP-Anschlussstecker	Deutsch-Anschlussstecker	Metrisches Gewinde	M 16	Gewindeanschlüsse	ISO 6149-1, M14 x 1,5	Proportionaler Positionssensor
	✓	✓		✓		✓		✓	✓

Geschlossener Kreis. Pumpe/Motor-Kompakteinheit. K-02.

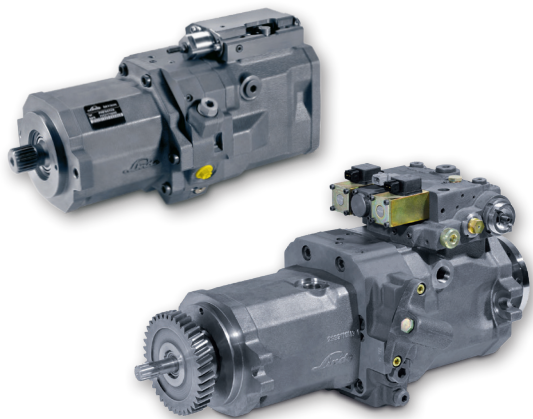

Gemeinsam mit dem Kunden setzt Linde Hydraulics neue Technologiestandards. Fortschrittliche modulare Antriebstechnik, umgesetzt in hydrostatischen Variatoren für stufenlose Getriebe, bilden das Herzstück leistungsverzweigter Getriebe. Für den Anbau an konventionelle Getriebe kleinerer Maschinen stehen Kompaktaggregate mit Hohlwelle zur Verfügung, die als Vollhydrostaten mit Zapfwellenantrieb eingesetzt werden. Auf diese Weise kann eine weitere Funktion unabhängig von der Fahrfunktion betrieben werden. Mit kundenspezifischen Entwicklungen unterstützt Linde Hydraulics den Wandel vom Schaltgetriebe zur Stufenlos-Technik.

Konstruktionsmerkmale

- HPV-02 und HMF-02 back-to-back in gemeinsamen Gehäuse
- Version für Powersplitgetriebe und Direktantriebe (z. B. Schmalspurtraktoren)
- Integrierte Hochdruckventile

Produktvorteile

- Exakte Einhaltung der Kriechgeschwindigkeit
- Kompakte Abmessungen
- Geringer Kraftstoffverbrauch im ges. Betriebsbereich
- Mechanischer Durchtrieb (zusätzlich zum Fahrtrieb)



Allgemeine technische Daten

K-02		
Nenngröße		
Volumen	Max. Förder-/Schluckvolumen	cm ³ /U
Drehzahl	Max. Betriebsdrehzahl	U/min
	Maximaldrehzahl*	U/min
Druck	Nenndruck	bar
	Maximaldruck**	bar
	Max. Gehäuseinnendruck	bar
Drehmoment	($\Delta p=430$ bar; Speisendruck=20 bar)	Nm
Eckleistung (theor.)	($V_{max} \times P_{max} \times \Delta p$ 430 bar)	kW

	55/55	75/75	105/105
	55/55	75/75	105/105
	3900	3400	3200
	4150	3600	3400
	450	450	450
	500	500	500
	2,5	2,5	2,5
	374	519	719
	153	185	241

Kundenschnittstellen

	Verstellungsoptionen			
	Proportional	3-Positionen	Druckabschneidung	Freigabefunktion
Elektro-hydraulisch	✓			✓

Sensoren	
Schwenkwinkel	Drehzahlsensor
✓	✓

	Flansche				
	2-Loch	2-Loch, 4 zusätzliche Gewinde M12	2-Loch, 4 zusätzliche Gewinde M16	2-Loch, zusätzliche Bohrungen (d=17,5mm)	4-Loch
SAE-B					
SAE-C	✓				
SAE-D					
SAE-E					

Abtriebswellen	
ISO 3019-1 (SAE J 744) ANSI B92.1-1970	Wellenflansch SAE J 1946 Typ A
✓	✓

	Anschlüsse		
	ISO 6162-2 Seitliche Anschlüsse	ISO 6162-2 Doppelanschlüsse	ISO 6149-1
Arbeitsanschlüsse			
Gewindeanschlüsse			✓

* höchste Drehzahl, die kurzzeitig die max. Betriebsdrehzahl übersteigen kann | ** höchster Druck, der kurzzeitig den max. Betriebsdruck übersteigen kann



MEHR INFOS
K-02

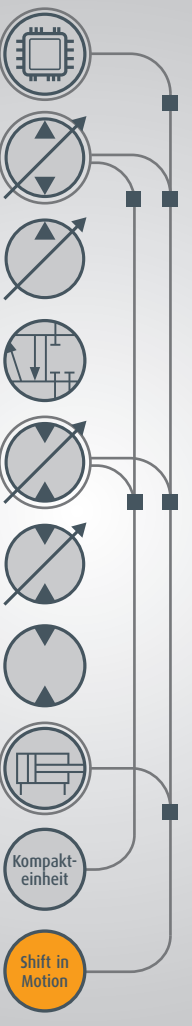

MEHR INFOS
SHIFT IN MOTION

Geschlossener Kreis. Fahrtrieb. Shift in Motion.

Konstruktionsmerkmale

- Hydrostatische Synchronisierung von Stillstand-Schaltgetrieben
- Im Vergleich zu konventionellen Fahrtrieben umfasst Shift in Motion nur zwei zusätzliche Komponenten

Produktvorteile

- Automatisiertes, ruckfreies Schalten (<0,7 Sek.) während der Fahrt ohne kostenintensives Synchronisiergetriebe
- Signifikante Kraftstoffersparnis und Reduktion der Geräuschemissionen im Transportgang
- Geringer Platzbedarf

Shift in Motion ist ein Fahrtrieb mit elektrohydraulisch synchronisierten Schaltvorgängen eines Stillstand-Schaltgetriebes bei fahrender Maschine. Shift in Motion eignet sich besonders für Fahrzeuge, die häufig zwischen Transport- und Arbeitsgang wechseln, also sowohl hohe Zugkraft als auch hohe Endgeschwindigkeit von über 25 Kilometern pro Stunde benötigen. Der Schaltvorgang erfolgt lastfrei durch die elektrohydraulische Synchronisierung der Getriebestufen und die Anpassung der Drehzahlen und Momente der Antriebskomponenten.

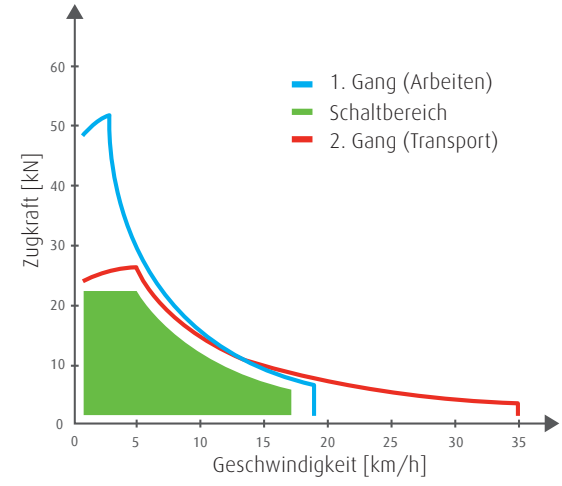

Konzept

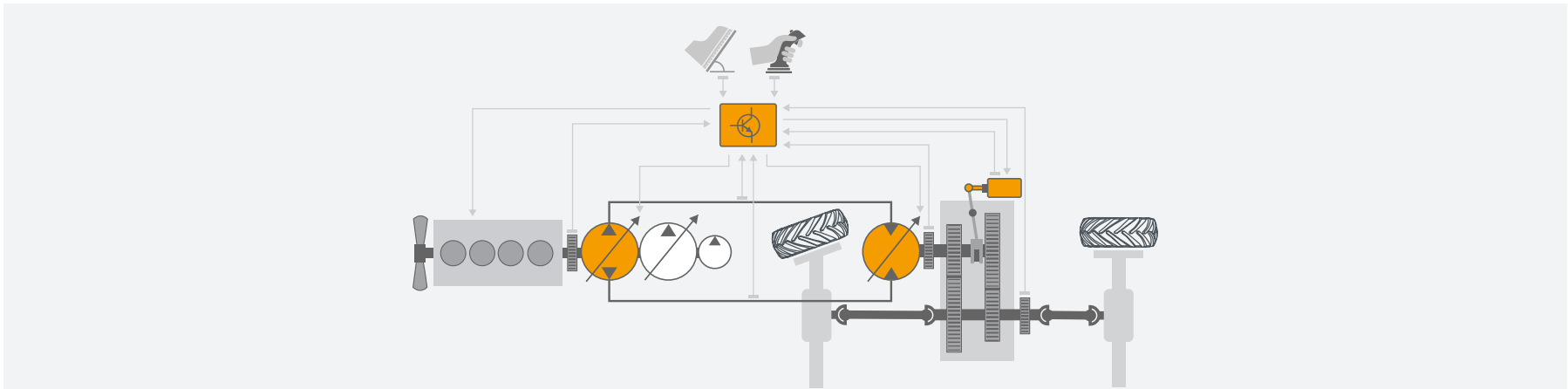

Implementierung

Linde Hydraulics Komponenten		
Elektr. Steuerung	iCon	
Verstellpumpe	HPV-02	
Verstellmotor	HMV-02	
Schaltaktuator	Aktuator	

Kundenschnittstelle	
Schaltstange wahlweise mit Gabel- oder Kugelkopf	
Mehrfache Raststellungen und analoge Positionsrückmeldung	
Definiertes Default-Verhalten	

Systemvoraussetzungen	
Stillstandschaltgetriebe mit zwei oder mehr Gängen und definierter Neutralstellung	
Zugkraftunterbrechung <0,7 Sek. während Schaltvorgängen zulässig	

Geschlossener Kreis. Fahrtrieb. **Shift in Motion.**

Anwendungsbeispiele



Leistungsklasse

Leistungsklasse

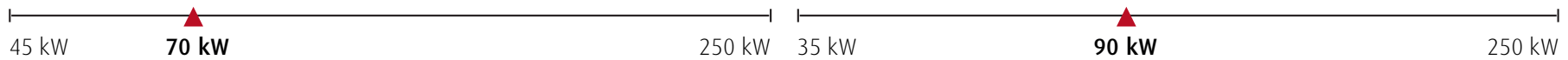

Ausrüstung	
A	1 x HPV 75-02 E2
B	1 x HVM 105-02 E6
C	1 x iCon®
D	1 x Actuator

Ausrüstung	
A	1 x HPV 105-02 E2
B	1 x HVM 135-02 E6
C	1 x iCon®
D	1 x Actuator



MEHR INFOS
SHIFT IN MOTION



MEHR INFOS
VERTRIEBSPARTNER

Linde Hydraulics Weltweit. Vertriebspartner.

LINDE HYDRAULICS WELTWEIT



Neben unseren Linde Hydraulics Standorten bietet Ihnen unser globales Vertriebspartnernetz in folgenden Kontexten kompetente Unterstützung:

- Entwicklungsprojekte
- Anwendungstechnik
- Inbetriebnahme
- Serienproduktion

→ Einen **Vertriebspartner** in Ihrer Nähe finden Sie auf unserer Website unter www.linde-hydraulics.com/weltweit

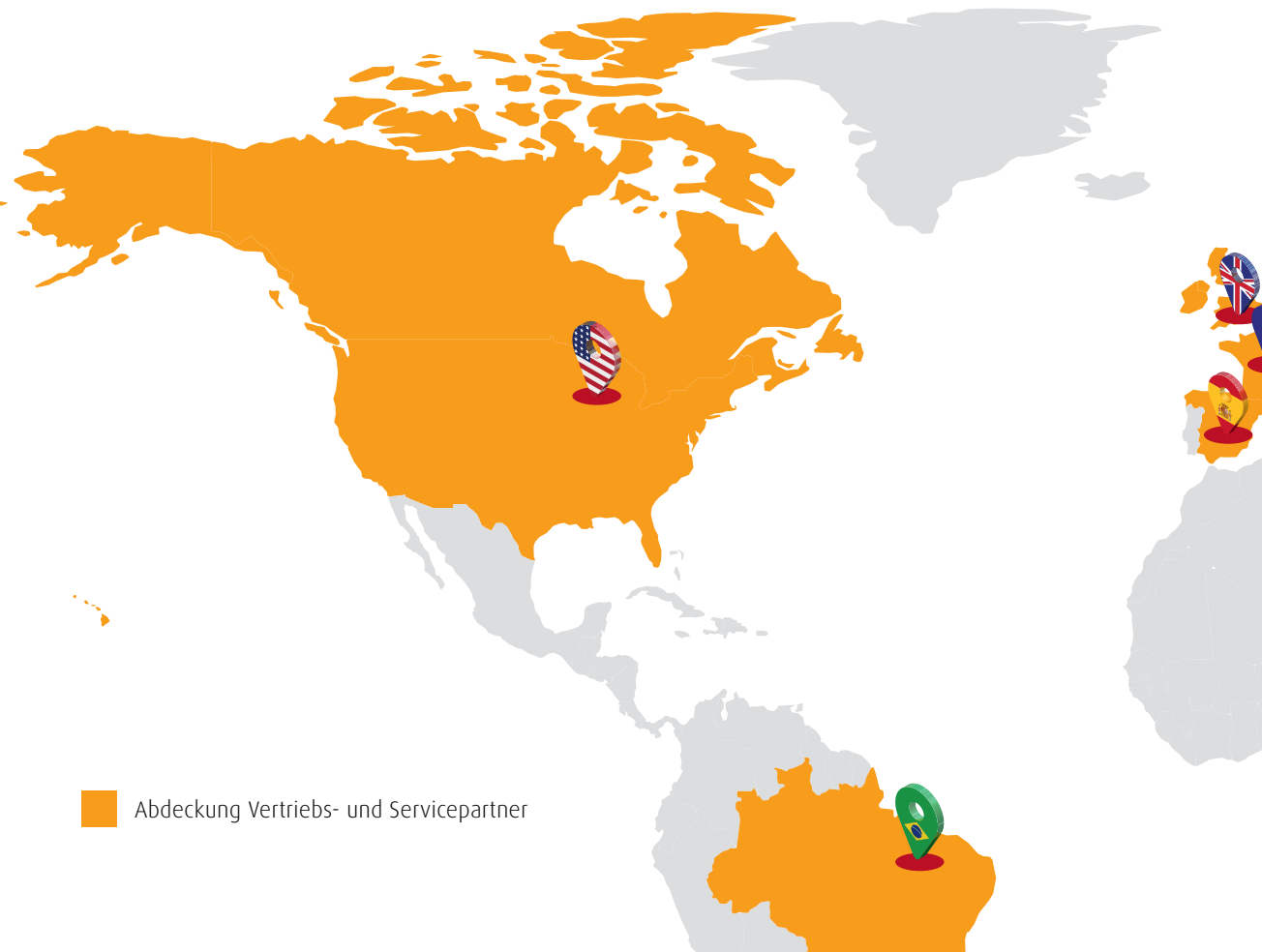

Abdeckung Vertriebs- und Servicepartner

Linde Hydraulics Standorte



Linde Hydraulics Corporation

5089 Western Reserve Road, Canfield Ohio 44 406
Telefon +1 330 533 6801, info@linde-hydraulics.co
1679 Overview Dr, Rock Hill, SC 29730
Telefon +1 330 533 6801, info@linde-hydraulics.co



Linde Hydraulics South America

Av. Leôncio de Magalhães, 1004 cj. 33, 02042-001 São Paulo
Telefon +55 11 2281 7879, info.br@linde-hydraulics.co



Linde Hydraulics Ibérica, S.L.U.

Camí Can U'bach, 41 A, 08620 Sant Vicenç dels Horts (Barcelona)
Telefon +34 93 663 32 58, info@linde-hydraulics.com.es



Linde Hydraulics France SARL

1, rue du Maréchal de Lattre de Tassigny, 78854 Elancourt
Telefon +33 130 684 675, info@linde-hydraulics.com



Linde Hydraulics Limited

12-13 Eyston Way, Abingdon Oxfordshire OX14 1TR
Telefon +44 1235 522 828, enquiries@lindehydraulics.co.uk

Linde Hydraulics Weltweit. Servicepartner.



Unser Online-Shop und weltweites Servicepartnernetz bietet Ihnen starke Unterstützung in folgenden Kontexten:

- Ersatzteilversorgung
 - Reparatur
 - Wiederaufbereitung
- Besuchen Sie unseren **Online-shop** unter <https://shop.linde-hydraulics.com/>
Hier finden Sie alle Ersatzteile entsprechend Ihrem Bedarf bequem über die Seriennummer Ihrer Einheit. Ein definierter Teilebestand ist innerhalb von 24 Stunden lieferbar!
- **Servicepartner** für Reparatur- und Wiederaufbereitungsservices finden Sie auf unserer Webseite unter www.linde-hydraulics.com/worldwide

Linde Hydraulics Hauptwerk

 **Linde Hydraulics Italia SpA**
Viale dell'Unione Europea, 33, 21013 Gallarate (VA)
Telefon +39 0331 182 4910, info.it@linde-hydraulics.com

 **Linde Hydraulics (China) Co., Ltd.**
No. 197 Weian Road, High-Tech Development Zone, 261000 Weifang
Telefon +86 536 5075293, info@linde-hydraulics.com.cn
No. 89 Jinshang Road, 361009 Xiamen
Telefon +86 592 53 87 701, info@linde-hydraulics.com.cn

 **Linde Hydraulics GmbH & Co. KG**
Wailandtstraße 13
63741 Aschaffenburg
Telefon +49.60 21.150-00
info@linde-hydraulics.com
www.linde-hydraulics.com

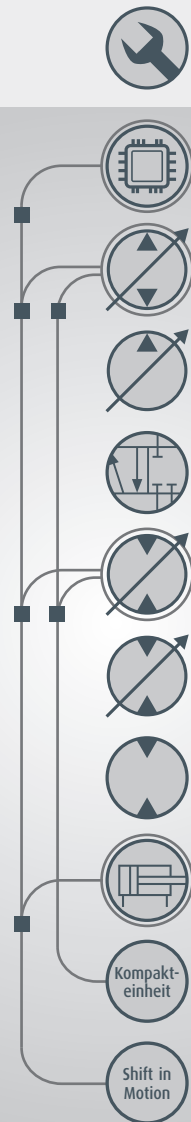

MEHR INFOS
ONLINE-SHOP



So erreichen Sie uns.

Post **Linde Hydraulics GmbH & Co. KG**
Wailandtstraße 13
63741 Aschaffenburg
Deutschland

Telefon +49.60 21.150-00 Zentrale
Fax +49.60 21.150-115 70

E-Mail info@linde-hydraulics.com
Internet www.linde-hydraulics.de



Linde Hydraulics Weltweit.

- (BR)** **Linde Hydraulics South America**
Av. Leôncio de Magalhães, 1004 cj. 33, 02042-001 São Paulo
Telefon +55 11 2281 7879, info.br@linde-hydraulics.co
- (ES)** **Linde Hydraulics Ibérica, S.L.U.**
Camí Can U'bach, 41 A, 08620 Sant Vicenç dels Horts (Barcelona)
Telefon +34 93 663 32 58, info@linde-hydraulics.com.es
- (FR)** **Linde Hydraulics France SARL**
1, rue du Maréchal de Lattre de Tassigny, 78854 Elancourt
Telefon +33 130 684 675, info@linde-hydraulics.com
- (GB)** **Linde Hydraulics Limited**
12-13 Eyston Way, Abingdon Oxfordshire OX14 1TR
Telefon +44 1235 522 828, enquiries@lindehydraulics.co.uk
- (IT)** **Linde Hydraulics Italia SpA**
Viale dell'Unione Europea, 33, 21013 Gallarate (VA)
Telefon +39 0331 182 4910, info.it@linde-hydraulics.com
- (PRC)** **Linde Hydraulics (China) Co., Ltd.**
No. 197 Weian Road, High-Tech Development Zone, 261000 Weifang
Telefon +86 536 5075293, info@linde-hydraulics.com.cn
No. 89 Jinshang Road, 361009 Xiamen
Telefon +86 592 53 87 701, info@linde-hydraulics.com.cn
- (USA)** **Linde Hydraulics Corporation**
5089 Western Reserve Road, Canfield Ohio 44 406
Telefon +1 330 533 6801, info@linde-hydraulics.co
1679 Overview Dr, Rock Hill, SC 29730
Telefon +1 330 533 6801, info@linde-hydraulics.co



Besuchen Sie
www.linde-hydraulics.com/weltweit
um einen Vertriebs- oder Servicepartner
in Ihrer Nähe zu finden.

Linde Hydraulics GmbH & Co. KG
Wailandtstraße 13, 63741 Aschaffenburg, Deutschland
Telefon +49.60 21.150-00, Fax +49.60 21.150-115 70
info@linde-hydraulics.com, www.linde-hydraulics.com



Turning Power into Motion.

