



UŽIVATELSKÝ MANUÁL – CZ
IN DEC43LQ Rotoped Technogym Bike Forma



OBSAH

BEZPEČNOSTNÍ POKYNY	3
IDENTIFIKAČNÍ ŠTÍTEK	4
POPIS VÝROBKU	5
BEZPEČNOST	6
SPRÁVNÉ UMÍSTĚNÍ	7
PŘEMÍSTĚNÍ ZAŘÍZENÍ	7
VYROVNÁNÍ A STABILIZACE	8
ZAPOJENÍ DO ELEKTŘINY	8
ZAPNUTÍ A VYPNUTÍ	9
ÚDRŽBA	9
ČIŠTĚNÍ	10
KONTROLA	10
VÝMĚNA POJISTEK	10
NASTAVENÍ SEDLOVKY	11
PROBLÉMY A JEJICH ŘEŠENÍ.....	11
ODSTRANĚNÍ VÝROBKU	13
SRDEČNÍ TEP.....	13
ZÁRUČNÍ PODMÍNKY, REKLAMACE	15

BEZPEČNOSTNÍ POKYNY

- Seznamte se s manuálem ještě před použitím výrobku.
- Před zahájením cvičení se poradte se svým lékařem.
- Výrobek je určen ke komerčnímu použití (kategorie SA).
- Vždy dodržujte zásady bezpečné práce s elektrickým proudem.
- Před prováděním údržby vždy vypojte zařízení z elektrického proudu.
- Pokud zařízení není pod dozorem, vždy ho vypojte z elektrického proudu.
- Držte děti a domácí zvířata mimo dosah zařízení. Nejedná se o hračku.
- Postižení nebo hendikepované lidé mohou zařízení používat pouze pod dozorem zodpovědné osoby.
- Výrobek používejte pouze k určenému účelu a pouze v souladu s manuálem.
- Nepoužívejte jiné než originální náhradní díly a doplňky.
- Výrobek pravidelně kontrolujte co do opotřebení a poškození. Nikdy nepoužívejte opotřebený nebo poškozený výrobek.
- Zachovejte odstup od ostatních objektů min. 0,6 m. Postavte pouze na rovný, čistý a suchý povrch.
- Používejte vhodné sportovní oblečení a obuv. Neberte si příliš volný oděv, který se snadno zachytí.
- Netahejte za napájecí kabel a nevyškubávejte ho ze zástrčky.
- Držte dále od tepelných zdrojů.
- Nedotýkejte se pohyblivých částí. Žádná nastavitelná část nesmí vyčnívat a bránit v pohybu.
- Do otvorů a zdírek nekládejte cizí předměty.
- Nepoužívejte venku a chraňte před vodou a vlhkostí, přímým sluncem atd.
- Nepoužívejte v místnostech s přemírou plynů a nebezpečných látek v ovzduší.
- Před vypojením z elektrické zásuvky vypněte veškerá tlačítka.
- Výrobek zapojte vždy do uzemněné elektrické zásuvky.
- Ohledně vhodnosti cvičení se poradte se svým lékařem. Teprve poté začnete výrobek používat. Pokud trpíte specifickými poruchami nebo komplikacemi, smíte výrobek používat pouze pod dohledem lékaře. Pokud pocítíte nevolnost, ukončete cvičení okamžitě.
- Pokud se během používání objeví varování na vysoký srdeční pulz (High Heart Rate), zmírněte tempo nebo ukončete cvičení.
- Dodržujte správné držení těla a nenechejte své pohyby omezovat. Zvolte si také vhodnou zátěž. Nepřetěžujte se a cvičte rozumně.
- Přihlízející osoby musí zachovat bezpečný odstup. Pouze jedna osoba smí cvičit v daný čas.
- Pouze řádně sestavené zařízení smí být používáno. Pravidelně kontrolujte dotažení všech šroubů a matic. Chraňte tlačítka před vodou a tekutinami. Výrobek není vodotěsný.
- Výrobek si nemodifikujte. V případě opravy kontaktujte odborný servis.
- Na ovládací panel nic nepokládejte.
- Výrobek neumísťujte do blízkosti zařízení, která mohou rušit elektromagnetické vlny (TV, rádio, elektrické motory, mobily atd.).
- Přestože je výrobek konstruován s ohledem na maximální bezpečnost, dbejte zvláštní opatrnosti, abyste si nepohmoždili ruce atd.

- Nosnost: 160 kg
- **VAROVÁNÍ:** Systém pro monitorování tepové frekvence (pouze pokud je součástí produktu) nemusí být přesný. Přetěžování při tréninku může zavinit vážné zranění nebo smrt. Pokud pocítíte nevolnost, okamžitě ukončete cvičení!

VAROVÁNÍ!

Výrobce je zodpovědný za případné vady pouze, pokud jsou dodržena níže uvedená nařízení:

- Použití pouze dle specifikace
- Seznámení se s manuálem
- Umístění v souladu s manuálem
- Dodržení požadavků na elektrickou síť a zapojení
- Údržba a servis musí být vykonána určeným servisem
- Musí být použito vhodné oblečení
- Ručníky a podobné textilie nesmí být pokládány na výrobek

Výrobce není zodpovědný za poškození, která vzniknou neodborným servisem, zneužitím, nehodou, opomenutím, špatným sestavením nebo instalací, špatným prostředím, korozí, neodbornými úpravami, porušením doporučení a nařízení.

IDENTIFIKAČNÍ ŠTÍTEK

Štítek poskytuje tyto informace:

- Jméno a adresu výrobce
- Místo produkce
- Popis
- Elektrickou specifikaci
- Doporučení číst manuál
- Sériové číslo a datum výroby
- Typ výrobku

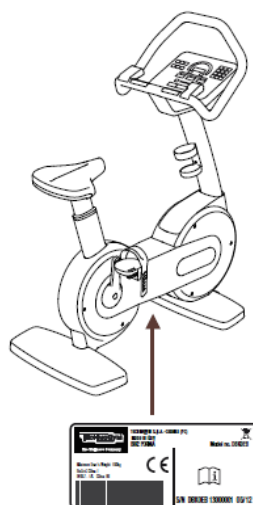

POPIS VÝROBKU

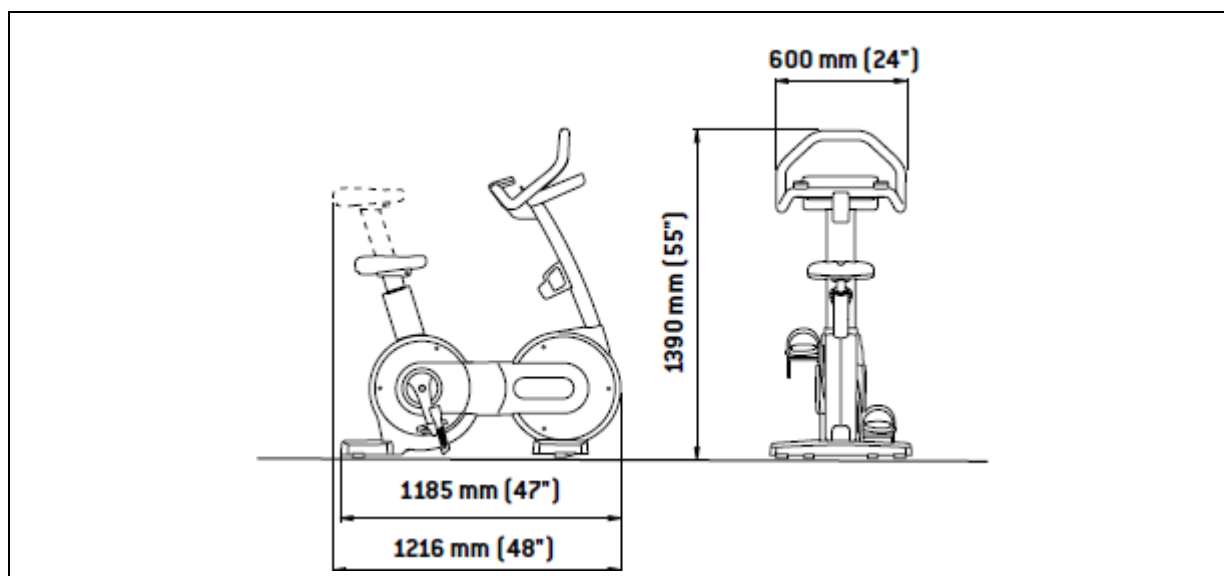

Napájení	100-240 Vac, 50/60 Hz
Příkon	100 VA max
Pojistky	2x3,15A (F)
Hmotnost výrobku	61 kg
Max. hmotnost uživatele	160 kg
Čas (Time)	0-999 min. +/-1%
Vzdálenost (Distance)	0-99,99 km +/-5%
Max. brzdná síla	580 watt při 120 otáčkách/min. (úroveň 12)
Min. brzdná síla	22 watt při 40 otáčkách/min. (úroveň 1)
Stupeň ochrany	IP20
Provozní teplota	Od +5°C do +35°C
Třída elektrické izolace	Třída I.
Výrobce	Technogym s.p.a. Via Calcinaro 2861 – 47522 – Cesena FC

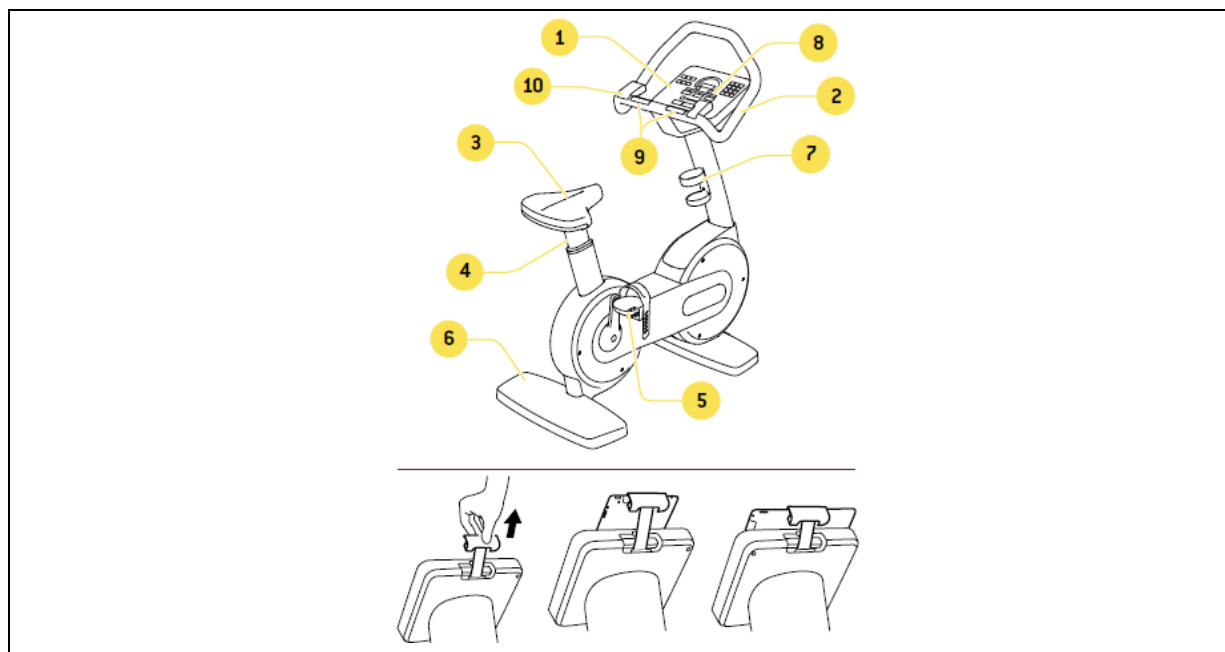

1) Kontrolní panel	Kontrola dostupných funkcí od nastavení po přehled a přes cvičební informace.
2) Madla	Pro držení během cvičení včetně dvou pohodlných obležení (10).
3) Sedadlo	Nastavitelná výška.
4) Sedlovka	Výškově nastavitelný posed.
5) Pedály	Řemínky pedálů se dají pohodlně nastavit.
6) Základna	Pro stabilitu zařízení.
7) Držák lahve	Pro přichycení lahve během cvičení.
8) Držák předmětů	Pro uchycení chytrých zařízení během cvičení. Tablet se dá uchytit na pevně.
9) Ruční čidlo	Pro měření tepu.

BEZPEČNOST

- A) Pevná pojistka proti vniknutí do těla přístroje.
- B) Pojistka pro ochranu před proudovým poškozením.
- C) Hlavní vypínač pro vypnutí a zapnutí.
- D) Štítek se specifikací napájení.

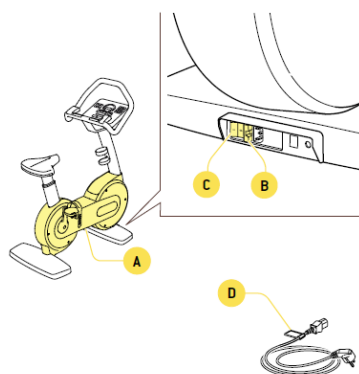

SPRÁVNÉ UMÍSTĚNÍ

Výrobek musí být předpisově umístěn. Před volbou takového místa dohlédněte na to, aby byly splněny níže uvedené požadavky a parametry:

- Teplota v rozmezí od +10°C do +25°C.
- Provozní vlhkost v rozmezí 20%-90%.
- Dostatečné osvětlení místnosti pro bezpečný provoz.
- Bezpečnostní odstup min. 60 cm kolem celého přístroje.
- Podlaha musí být, rovná, čistá a suchá, bez vibrací. Musí být dostatečně pevná s dostatečnou nosností.
- Výrobek musí být správně smontován při dodržení všech náležitostí.
- Výrobek musí být chráněn před přímým sluncem.
- Výrobek musí být umístěn mimo prostor se zvýšenou vlhkostí vzduchu. Neinstalujte ho proto ani blízko bazénů nebo vodních ploch a saun.

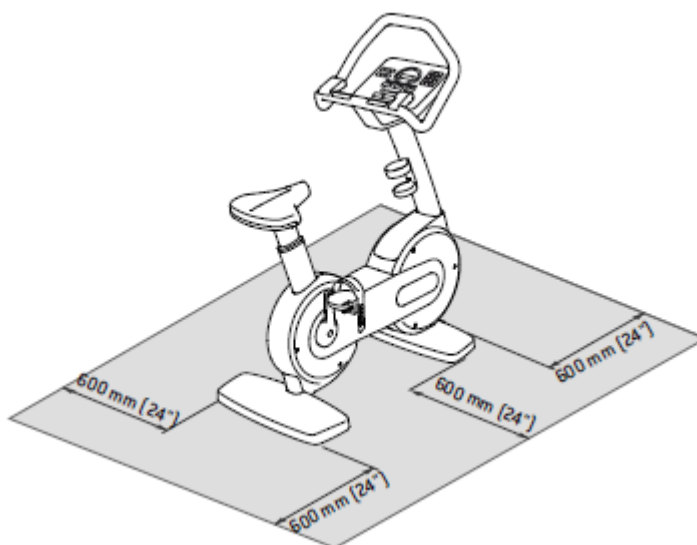

PŘEMÍSTĚNÍ ZAŘÍZENÍ

- Zařízení přemisťujte opatrně, aby se nepřevrhlo.
- Po přemístění opět zkontrolujte stav plochy a dotažení šroubů. Musí odpovídat požadavkům.
- Zařízení disponuje dvěma pevnými předními transportními kolečky. Dá se přemisťovat s plně vytaženou sedlovkou.
- Zmáčkněte žlutou páčku pod zadní částí sedadla a vysuňte ho co nejvíce vzhůru.
- Zařízení mírně nadzdvihněte dle obrázku a posouvejte.
- Pokud podlaha brání použití koleček, postupujte klasickým způsobem.

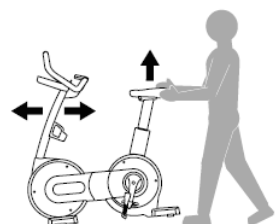

VYROVNÁNÍ A STABILIZACE

Před použitím zkontrolujte rovnovážnost a stabilitu. V případě potřeby použijte patky pro správné vyrovnání přístroje.

- Uvolněte matici B.
- Šroubujte přední patkou A ve směru stabilizace.
- Po úpravě matici B opět zajistěte.

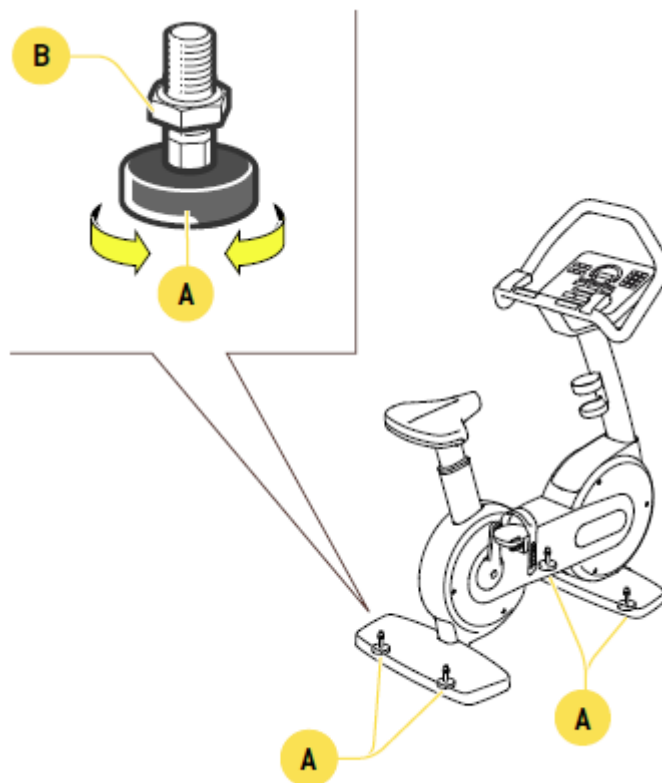

ZAPOJENÍ DO ELEKTŘINY

Před zapojením do elektrické sítě se ujistěte, že jsou dodrženy veškeré požadavky uvedené na štítku produktu a že zásuvka odpovídá platným normám a předpisům.

VAROVÁNÍ!

- Zástrčka se musí nacházet na bezpečném a dostupném místě.
- Při zapojování do elektřiny musí být zařízení vypnuto.
- Provádějte pravidelně kontrolu zásuvky i kabeláže.
- Napájecí kabel je dodán se zařízením.
- Nejprve kabel zapojte do zařízení a poté do elektrické zásuvky.
- Zařízení musí být uzemněno pro prevenci před úrazem elektrickým proudem. Je vybaveno kabelem s uzemňujícím konduktorem a uzemněnou zástrčkou. Zařízení se smí zapojit pouze do řádně a předpisově uzemněné elektrické zásuvky.
- Zásuvka musí být předpisově uzemněna. Pokud není, musí kvalifikovaný odborník takovou nainstalovat před zapojením zařízení do sítě.
- Při nedodržení uzemnění hrozí riziko úrazu a poškození produktu. Pokud si nejste jisti, konzultujte věc s odborným elektrikářem. Zásuvku si nikterak nemodifikujte.

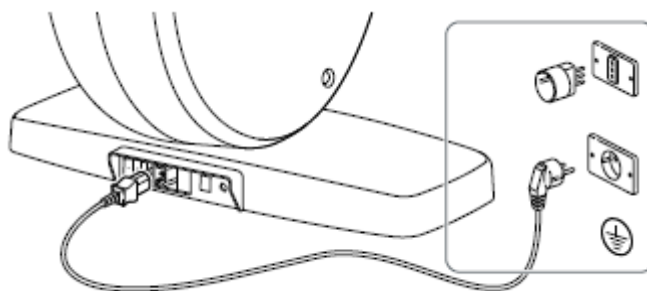

ZAPNUTÍ A VYPNUTÍ

- Pro zapnutí dejte spínač do polohy „I“.
- Zařízení je po krátké kontrole připraveno k použití.
- Pro vypnutí dejte spínač do polohy „0“.
- Zařízení se musí vypnout na konci cvičení v pohotovostním režimu.
- Před delší pauzou v používání zařízení nejen vypněte tlačítkem, ale také ho vypojte z napájení.
- I po vypnutí zařízení tlačítkem je stroj stále pod proudem a je potřeba s tím počítat. Zařízení není pod proudem pouze po jeho vypojení z elektrické zásuvky.

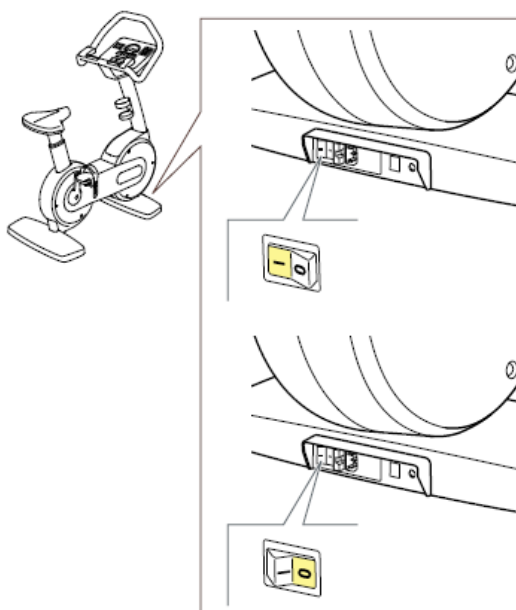

ÚDRŽBA

VAROVÁNÍ!

- Pro zajištění bezpečnosti musí být prováděna pravidelná kontrola zařízení alespoň co dva týdny co do poškození nebo opotřebení.
- Poškozené nebo opotřebované díly musí být ihned vyměněny autorizovaným servisem.

ČIŠTĚNÍ

- Výrobek chraňte před prachem a udržujte ho čistý dle pokynů.
- Před čišťením ovládacího panelu zařízení vypněte tak, že spínač dáte do polohy „0“. Zařízení vypojte z elektřiny. Panel poté utřete navlhčeným, ale nikoliv mokrým hadříkem.
- Týdně očistěte celý přístroj.
- Nejprve zařízení vypněte tlačítkem a poté ho vypojte z elektřiny. Vlhkou houbou otřete vnější díly. Výrobek můžete otočit na bok, abyste mohli vysát prostor pod ním.
- Nepoužívejte chemikálie a rozpouštědla. Na leštěné části nepoužívejte abraziva.
- Na ovládací panel příliš netlačte.

KONTROLA

VAROVÁNÍ!

- Rutinní kontroly, údržba a lubrikace musí být vykonána společností Technogym, jejím servisem.
- Před jakýmkoliv zásahem musí být zařízení vypnuto spínačem a vypojeno z elektrického zdroje.

	Popis	Druh zásahu	Četnost
A	Převodový řemen	Kontrola opotřebení	Co 6 měsíců
B	Pedály	Plynulost	Co 6 měsíců

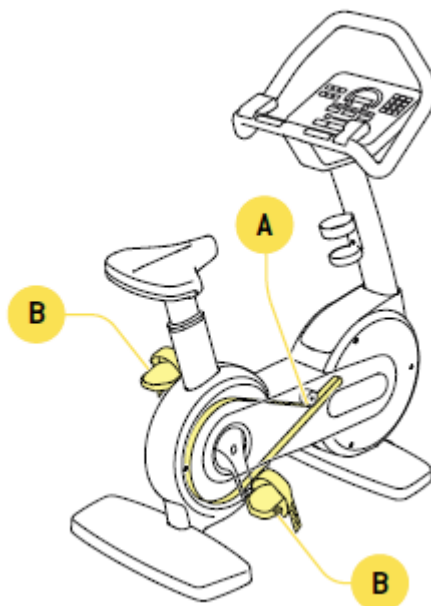

VÝMĚNA POJISTEK

VAROVÁNÍ!

- Pojistky mohou být měněny pouze společností Technogym, respektive jejím servisem.
- Před výměnou je nutno zařízení vypnout spínačem a vypojit z elektrického zdroje.
- Odstraňte držák pojistky směrem vpravo od spínače pomocí páčky.
- Nahradte poškozenou pojistku novou pojistkou.

- Dejte držák pojistky zpět na místo a ujistěte se, že správně drží.
- Pokud již nemáte dodané pojistky, musíte použít pouze certifikované, které odpovídají elektrické specifikaci a požadavkům.

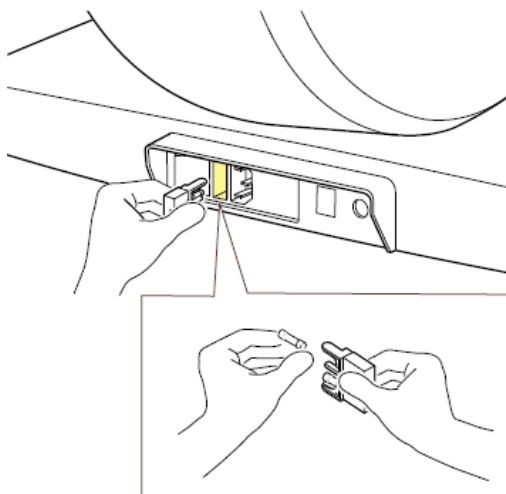

NASTAVENÍ SEDLOVKY

Doporučuje se sedlovku pravidelně kontrolovat, aby se zamezilo její vibraci a hluku během použití.

Dá se také nastavit pomocí dotažení dvou šroubů:

- Pootočte dvěma šrouby (A) pomocí klíče.
- Zkontrolujte zařízení po celé délce.

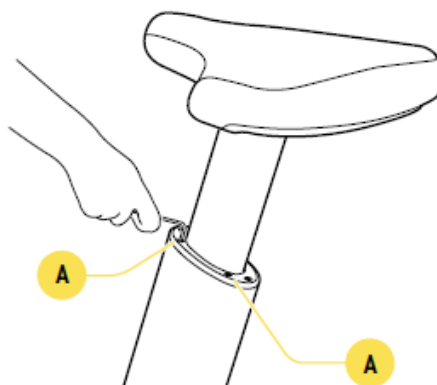

PROBLÉMY A JEJICH ŘEŠENÍ

Níže uvádíme tabulku problémů a jejich možných řešení. V případě vážnějších komplikací kontaktujte odborný servis.

Problém	Příčina	Řešení
Přístroj nelze zapnout	Chyba napájení	Zkontrolujte, zda zástrčka správně funguje.
	Poškození kabelu	Kontaktujte servis Technogym.
	Instalační problém kabelu	Zkontrolujte zapojení.
	Poškozené pojistky	Pro výměnu pojistek kontaktujte Technogym servis.
	Vypnutý spínač	Sepněte spínač.

Přílišná hlučnost	Zařízení není vyrovnáno	Upravte vyrovnání.
	Poškození ložisek	Kontaktujte Technogym servis.
	Opotřebením řemene	Kontaktujte Technogym servis.
Nečitelná data	Blízkost rušivých zdrojů	Přemístěte zařízení na vhodnější místo.
Problém měření tepu pomocí pásu	Poblíž je jiný vysílač	Přesuňte zařízení na jiné místo (min. vzdálenost 80 cm).
	Silná interference	Najděte zdroj rušení a odstraňte ho.
	Opotřebený pás	Vyměňte ho za nový.
	Špatný kontakt pásu a kůže	Pás v místě kontaktu s kůží navlhčete vodou.
	Poškozený přenašeč	Pás vyměňte.

VAROVÁNÍ!

Zařízení funguje na poměrně vysokém napětí. Proto vnitřní zásahy a opravy smí vykonávat pouze profesionální personál.

Profesionální servis Technogym Vám také poskytne pomoc při:

- Telefonickém dotazu
- Řešení záruky
- Servisu
- Náhradních dílech



Při kontaktu technické podpory Technogym si připravte následující podklady:

- Model zařízení
- Datum koupě
- Sériové číslo
- Přesný popis nedostatku

Neodborný zásah povede k odmítnutí uznání záruky.

Pro lepší skladování využijte originálního obalu.

Při delším skladování uložte na suchém a čistém místě. Můžete pokrýt plachtou jako ochranu před prachem.

Skladujte při teplotě mezi +10°C a +25°C a při relativní vlhkosti mezi 20% a 90%.

ODSTRANĚNÍ VÝROBKU

Výrobek může představovat určité nebezpečí pro děti i v případě, že právě není používán. Proto ho i během nečinnosti řádně zajistěte a zamezte přístupu dětí. Výrobek vypněte a vypojte i z elektrické sítě. Po uplynutí životnosti produktu se ho zbavte šetrně k prostředí a v souladu s platnými zákony a předpisy. Při výrobě bylo použito recyklovatelných materiálů, které musí být dále odborně zpracovány. Taktéž baterie a elektronika nesmí být odhozena mezi běžný odpad. Tyto komponenty odneste na místa, k jejich likvidaci určená zákonem a předpisy. Pokud si nejste jisti, obraťte se na odpovědné orgány.

SRDEČNÍ TEP

Zařízení je schopno měřit srdeční tep dvěma způsoby:

1. Pomocí ručních senzorů, jakmile uchopíte madla v dané oblasti
2. Skrze hrudní pás s vestavěným vysílačem (Polar T31)

V blízkosti nesmí být jiný vysílač, aby nedošlo k překrytí signálů. Pokud se nachází jiné zařízení, které by mohlo zkreslovat údaje, je nutno zachovat odstup min. 80 cm.

Přenos nebude zřetelný v blízkosti elektromagnetických zdrojů (TV, rádio atd.).

V případě pochybností se obraťte na servis Technogym.



VAROVÁNÍ!

- Tep by nikdy neměl překročit hranici 90% stálé hodnoty, vyjma profesionálních sportovců.
- Naměřený tep nemá lékařský atest a jeho výsledky nesmí být považovány za medicínsky ověřená data.





V tabulce naleznete optimální tep vzhledem k věku a výsledku. Teoretické maximum 100% je počítáno na základě formulky: $HR\ Max = 207 - 0,7 \times \text{věk}$ (R. L. Gelish et alii, Med Sci Sports Exerc., 2007 may, 39 (5): 281).

Pro správné čtení grafu si vyberte svůj věk na horizontální rovině a přejděte na tu vertikální až dosáhnete na 60%, 70% a 90%.

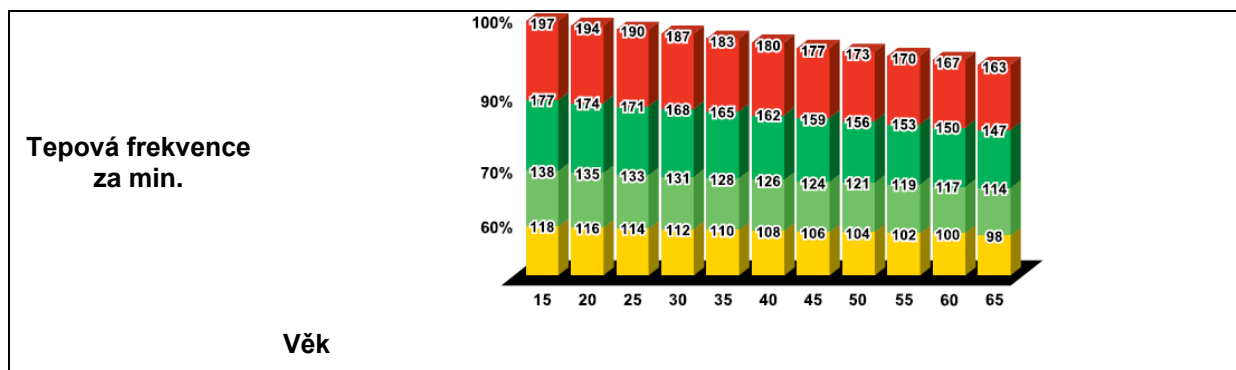
Aerobní cvičení na úrovni 60 až 70% znamená zvýšené spalování tuků. Při úrovni od 70% do 90% dominuje intenzita krevního oběhu.

Např.: Pokud člověk ve věku 30 let chce spálit tuk, měla by úroveň tepové frekvence v průběhu cvičení být mezi 112 (60%) a 131 (70%). Pokud cvičenec chce zlepšit respirační kapacitu, musí být tep držen v rozmezí 131 (70%) a 168 (90%).



	Převládající využití cukrů. Trénink profesionálních sportovců (vyžaduje potvrzení lékaře).
	Kombinované využití tuků a cukrů Výrazné zlepšení aerobní účinnosti.
	Převládající využití tuků a cukrů Mírné zlepšení aerobní účinnosti.
	Převládající využití tuků a mírné využití cukrů Omezené zlepšení aerobní účinnosti.

VAROVÁNÍ!

Výrobek je možno používat pouze k určenému účelu. Jinak hrozí riziko zranění.

- Povysuňte sedadlo a ujistěte se, že dosáhnete na pedály i v nejnižší pozici.
- Pro změnu výšky sedadla použijte páčku.
- Na tyči jsou značky pro správné nastavení.
- Špatné nastavení sedadla může vést k poranění nohou.

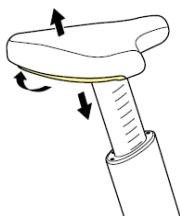

- Nastavte si přezky pedálů dle velikosti chodidla.
- Při usazení se předkloňte vpřed, mějte rovná záda, nechte ruce na řídkách a pokrčte ramena.
- Vyhněte se bočním pohybům a vždy buďte správně usazení.

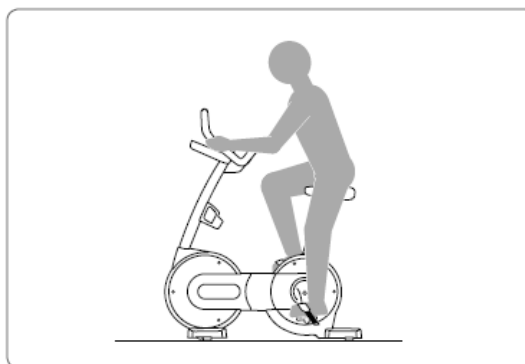
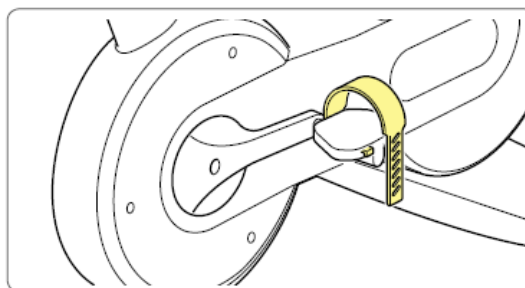

ZÁRUČNÍ PODMÍNKY, REKLAMACE

Všeobecná ustanovení a vymezení pojmů

Tyto záruční podmínky a reklamační řád upravují podmínky a rozsah záruky poskytované prodávajícím na zboží dodávané kupujícímu, jakož i postup při vyřizování reklamačních nároků uplatněných kupujícím na dodané zboží. Záruční podmínky a reklamační řád se řídí příslušnými ustanoveními zákona č. 40/1964 Sb., Občanský zákoník, zákona č. 513/1991 Sb., Obchodní zákoník, a zákona č. 634/1992 Sb., Zákon o ochraně spotřebitele, ve znění pozdějších předpisů, a to i ve věcech těmito záručními podmínkami a reklamačním řádem nezmiňovaných.

Prodávajícím je společnost SEVEN SPORT s.r.o. se sídlem Bořivojova 35/878, 13000 Praha, I.Č. 26847264, zapsaná v obchodním rejstříku, vedeném Krajským soudem v Praze oddíl C, vložka 116888.

Vzhledem k platné právní úpravě se rozlišuje kupující, který je spotřebitelem a kupující, který spotřebitelem není.

„Kupující spotřebitel“ nebo jen „spotřebitel“ je osoba, která při uzavírání a plnění smlouvy nejedná v rámci své obchodní nebo jiné podnikatelské činnosti.

„Kupující, který není „spotřebitel“, je podnikatel, který nakupuje výrobky či užívá služby za účelem svého podnikání s těmito výrobky nebo službami. Tento kupující se řídí rámcovou kupní smlouvou a obchodními podmínkami v rozsahu, které se ho týkají a obchodním zákoníkem.

Tyto záruční podmínky a reklamační řád jsou nedílnou součástí každé kupní smlouvy uzavřené mezi prodávajícím a kupujícím. Záruční podmínky a reklamační řád jsou platné a závazné, pokud v kupní smlouvě či v dodatku v této smlouvě či jiné písemné dohodě nebude stranami dohodnuto jinak.

Záruční podmínky

Záruční doba

Prodávající poskytuje kupujícímu záruku za jakost zboží v délce 24 měsíců, pokud ze záručního listu, faktury ke zboží, dodacího listu, příp. jiného dokladu ke zboží nevyplývá odlišná délka záruční doby poskytovaná prodávajícím. Zákonná délka záruky poskytovaná spotřebiteli není tímto dotčena.

Zárukou za jakost přejímá prodávající závazek, že dodané zboží bude po určitou dobu způsobilé pro použití k obvyklému, příp. smluvenému účelu a že si zachová obvyklé, příp. smluvené vlastnosti.

Záruční podmínky se nevztahují na závady vzniklé (pokud lze aplikovat na zakoupený produkt):

- zaviněním uživatele tj. poškození výrobku neodbornou repasí, nesprávnou montáží, nedostatečným zasunutím sedlové tyče do rámu, nedostatečným utáhnutím pedálů v klikách a klik ke středové ose
- nesprávnou údržbou
- mechanickým poškozením
- opotřebením dílů při běžném používání (např. gumové a plastové části, pohyblivé mechanismy, kloubové spoje, atd.)
- neodvratnou událostí, živelnou pohromou
- neodbornými zásahy
- nesprávným zacházením, či nevhodným umístěním, vlivem nízké nebo vysoké teploty, působením vody, neúměrným tlakem a nárazy, úmyslně pozměněným designem, tvarem nebo rozměry

Reklamační řád

Postup při reklamaci vady zboží

Kupující je povinen zboží, dodané prodávajícím prohlédnout co nejdříve po přechodu nebezpečí škody na zboží, resp. po jeho dodání. Prohlídku musí kupující provést tak, aby zjistil všechny vady, které je možné při přiměřené odborné prohlídce zjistit.

Při reklamaci zboží je kupující povinen na žádost prodávajícího prokázat nákup a oprávněnost reklamace fakturou nebo dodacím listem s uvedeným výrobním (sériovým) číslem, případně týmiž doklady bez sériového čísla. Neprokáže-li kupující oprávněnost reklamace těmito doklady, má prodávající právo reklamaci odmítnout.

Pokud kupující oznámí závadu, na kterou se nevztahuje záruka (např. nebyly splněny podmínky záruky, závada byla nahlášena omylem apod.), je prodávající oprávněn požadovat plnou úhradu nákladů, které vznikly v souvislosti s odstraňováním závady takto oznámené kupujícím. Kalkulace servisního zásahu bude v tomto případě vycházet z platného ceníku pracovních výkonů a nákladů na dopravu.

Pokud prodávající zjistí (testováním), že reklamovaný výrobek není vadný, považuje se reklamace za neoprávněnou. Proávající si vyhrazuje právo požadovat úhradu nákladu, které vznikly v souvislosti s neoprávněnou reklamací.

V případě, že kupující reklamuje vady zboží, na které se vztahuje záruka podle platných záručních podmínek prodávajícího, provede prodávající odstranění vady formou opravy, případně výměny vadného dílu nebo zařízení za bezvadné. Proávající je se souhlasem kupujícího oprávněn dodat výměnou za vadné zboží jiné zboží plně funkčně kompatibilní, ale minimálně stejných nebo lepších technických parametrů. Volba ohledně způsobu vyřízení reklamace dle tohoto odstavce náleží prodávajícímu.

Proávající vyřídí reklamaci nejpozději do 30 dnů od doručení vadného zboží, pokud nebude dohodnuta lhůta delší. Za den vyřízení se považuje den, kdy bylo opravené nebo vyměněné zboží předáno kupujícímu. Není-li prodávající s ohledem na charakter vady schopen vyříditi reklamaci v uvedené lhůtě, dohodne s kupujícím náhradní řešení. Pokud k takové dohodě nedojde, je prodávající povinen poskytnout kupujícímu finanční náhradu formou dobropisu.



SEVEN SPORT s.r.o.

Sídlo: Bořivojova 35/878, 130 00, Praha 3, ČR
Centrála: Dělnická 957, 749 01 Vítkov
Reklamace a servis: Čermenská 486, 749 01 Vítkov

IČO: 26847264
DIČ: CZ26847264
Telefon: +420 556 300 970
Mail: eshop@insportline.cz
reklamace@insportline.cz
servis@insportline.cz
Web: www.insportline.cz

SK

inSPORTline s.r.o.

Centrála, reklamácie, servis: Električná 6471, 911 01 Trenčín, SK

IČO: 36311723
DIČ: SK2020177082
Telefón: +421(0)326 526 701
Mail: objednavky@insportline.sk
reklamacie@insportline.sk
servis@insportline.sk
Web: www.insportline.sk

Datum prodeje:

Razítko a podpis prodejce: